



Gebruikershandleiding Wasmachine

HW90-B14367U1
HW80-B14367U1



Download
de hOn
Smart-Home app.



NL

Haier

Bedankt voor het kopen van een Haier-product.

Lees deze instructies zorgvuldig door voordat u dit apparaat gebruikt. De instructies bevatten belangrijke informatie die u helpt het beste uit het apparaat te halen en installatie, gebruik en onderhoud op een veilige en juiste manier te garanderen.

Bewaar deze handleiding op een handige plaats, zodat u deze altijd kunt raadplegen voor een veilig en juist gebruik van het apparaat.

Als u het apparaat verkoopt, weggeeft of achterlaat bij een verhuizing, zorg er dan voor dat u ook deze handleiding doorgeeft, zodat de nieuwe eigenaar vertrouwd kan raken met het apparaat en de veiligheidswaarschuwingen.

Verklaring van symbolen

Waarschuwing – Belangrijke veiligheidsinformatie



Algemene informatie en tips

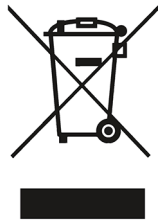

Milieu-informatie

Verwijdering

Help het milieu en de menselijke gezondheid te beschermen. Doe de verpakking in containers die geschikt zijn voor recycling. Help bij het recyclen van afval van elektrische en elektronische apparaten. Apparaten met dit symbool mogen niet bij het huishoudelijk afval. Lever het product in bij het plaatselijke recyclingbedrijf of neem contact op met uw gemeente.

**WAARSCHUWING!****Gevaar voor verwonding of verstikking!**

Haal de stekker van het apparaat uit het stopcontact. Snijd het netsnoer af en gooi het weg. Verwijder de deurvergrendeling om te voorkomen dat kinderen en huisdieren in het apparaat vast komen te zitten.

1 – Veiligheidsinformatie	4
2 – Productbeschrijving	7
3 – Bedieningspaneel	8
4 – Programma's	12
5 – Verbruik	13
6 – Dagelijks gebruik	14
7 – hOn-app	19
8 – Milieuvriendelijk wassen	22
9 – Onderhoud en reiniging	23
10 – Problemen oplossen	26
11 – Installatie	29
12 – Technische gegevens	33
13 – Klantenservice	34

Lees de hiernavolgende veiligheidsaanwijzingen voordat u het apparaat voor het eerst inschakelt!



WAARSCHUWING!

Voor het eerste gebruik

- ▶ Controleer of er geen transportschade is.
- ▶ Zorg ervoor dat alle transportbouten verwijderd zijn.
- ▶ Verwijder alle verpakkingen en houd ze buiten het bereik van kinderen.
- ▶ Hanteer het apparaat altijd met minstens twee personen, aangezien het zwaar is.

Dagelijks gebruik

- ▶ Dit apparaat mag worden gebruikt door kinderen vanaf 8 jaar en door personen met verminderde lichamelijke, zintuiglijke of geestelijke vermogens of met een gebrek aan kennis en ervaring, mits zij onder toezicht worden gehouden of instructies hebben gekregen om het apparaat veilig te kunnen gebruiken en de gevaren begrijpen die ermee gepaard gaan.
- ▶ Houd kinderen jonger dan 3 jaar uit de buurt van het apparaat, tenzij ze voortdurend onder toezicht staan.
- ▶ Kinderen mogen niet met het apparaat spelen.
- ▶ Laat geen kinderen of huisdieren in de buurt van het apparaat komen als de deur open is.
- ▶ Bewaar wasmiddelen buiten het bereik van kinderen.
- ▶ Trek ritsen dicht, herstel losse draden en let op kleine voorwerpen om te voorkomen dat het wasgoed verstrikt raakt. Gebruik indien nodig een geschikte zak of een wasnet.
- ▶ Raak het apparaat niet aan en gebruik het niet op blote voeten of met natte of vochtige handen of voeten.
- ▶ Bedek of omhul het apparaat niet tijdens de werking of daarna, zodat vocht of damp kan verdampen.
- ▶ Plaats geen zware voorwerpen of warmte- of vochtbronnen op het apparaat.
- ▶ Gebruik of bewaar geen ontvlambaar wasmiddel of chemisch reinigingsmiddel in de buurt van het apparaat.
- ▶ Gebruik geen ontvlambare sprays in de buurt van het apparaat.
- ▶ Was geen kledingstukken die met oplosmiddelen zijn behandeld in het apparaat zonder ze eerst aan de lucht te hebben gedroogd.

**WAARSCHUWING!****Dagelijks gebruik**

- ▶ Verwijder de stekker niet of steek deze niet in het stopcontact in de aanwezigheid van ontvlambare gassen.
- ▶ Schuimrubber of sponsachtige materialen niet heet wassen.
- ▶ Was geen wasgoed dat vervuild is met bloem.
- ▶ Open de wasmiddellade niet tijdens een wascyclus.
- ▶ Raak de deur niet aan tijdens het wassen, deze wordt heet.
- ▶ Open de deur niet als het water zichtbaar hoger staat dan de deur.
- ▶ Forceer de deur niet open. De deur is voorzien van een zelfvergrendeling en opent kort nadat de wasprocedure is beëindigd.
- ▶ Schakel het apparaat na elk wasprogramma en voor elk routineonderhoud uit en koppel het apparaat los van het elektriciteitsnet om elektriciteit te besparen en voor de veiligheid.
- ▶ Houd de stekker vast, niet het snoer, wanneer u de stekker uit het apparaat trekt.

Onderhoud/reiniging

- ▶ Zorg ervoor dat kinderen onder toezicht staan als ze schoonmaken en onderhoud uitvoeren.
- ▶ Haal de stekker van het apparaat uit het stopcontact voordat u routineonderhoud uitvoert.
- ▶ Houd het onderste deel van de deuropening schoon en open de deur en wasmiddellade als het apparaat niet in gebruik is om geurtjes te voorkomen.
- ▶ Gebruik geen waternevel of stoom om het apparaat schoon te maken.
- ▶ Een beschadigd netsnoer mag alleen worden vervangen door de fabrikant, diens servicevertegenwoordiger of vergelijkbaar gekwalificeerde personen om gevaar te voorkomen.
- ▶ Probeer het apparaat niet zelf te repareren. Neem in geval van reparatie contact op met onze klantenservice.
- ▶ Verwijder alle vreemde voorwerpen zoals metalen voorwerpen, chemicaliën, breekbare goederen, brandende kaarsen, aangestoken sigaretten, etc. van het apparaat.

Installatie

- ▶ Plaats het apparaat op een goed geventileerde plaats. Zorg voor een locatie waar de deur volledig geopend kan worden.
- ▶ Installeer het apparaat nooit buiten op een vochtige plaats of in een ruimte waar water kan lekken, zoals onder of bij een gootsteen. In geval van een waterlek moet u de stroomtoevoer onderbreken en het apparaat op natuurlijke wijze laten drogen.



WAARSCHUWING!

Installatie

- ▶ Installeer of gebruik het apparaat alleen waar de temperatuur hoger is dan 5°C.
- ▶ Plaats het apparaat niet rechtstreeks op een tapijt of dicht bij een muur of meubels.
- ▶ Installeer het apparaat niet in direct zonlicht of in de buurt van warmtebronnen (zoals kachels, verwarmingstoestellen).
- ▶ Controleer of de elektrische informatie op het typeplaatje overeenkomt met de stroomvoorziening. Als dit niet het geval is, neem dan contact op met een elektricien.
- ▶ Gebruik geen adapters met meerdere stekkers en verlengkabels.
- ▶ Zorg ervoor dat alleen de meegeleverde elektrische kabel en slangenset worden gebruikt.
- ▶ Zorg ervoor dat de elektrische kabel en de stekker niet beschadigd raken. Laat ze bij beschadiging vervangen door een elektricien.
- ▶ Gebruik voor de stroomvoorziening een apart geaard stopcontact dat gemakkelijk toegankelijk is na de installatie. Het apparaat moet geaard zijn.
Alleen voor het Verenigd Koninkrijk: Het netsnoer van het apparaat is voorzien van een 3-aderige (geaarde) stekker die in een standaard 3-aderig (geaard) stopcontact past. Snijd de derde pin (aarding) nooit af en demonteer deze ook niet. Nadat het apparaat is geïnstalleerd, moet de stekker toegankelijk zijn.
- ▶ Controleer of de slangverbindingen stevig zijn en geen lekken vertonen.

Beoogd gebruik

Dit apparaat is alleen bedoeld voor wasgoed dat geschikt is voor machinewas. Volg altijd de instructies op het label van elk kledingstuk. Het apparaat is uitsluitend ontworpen voor huishoudelijk gebruik binnenshuis. Het is niet bedoeld voor commercieel of industrieel gebruik.

Wijzigingen of aanpassingen aan het apparaat zijn niet toegestaan. Oneigenlijk gebruik kan leiden tot gevaren en verlies van alle garantie- en aansprakelijkheidsclaims.

i Opmerking:

Door technische wijzigingen en verschillende modellen kunnen de illustraties in de volgende hoofdstukken afwijken van uw model.

2.1 Afbeelding van apparaat

Voorkant (afb. 2-1):

Achterkant (afb. 2-2):

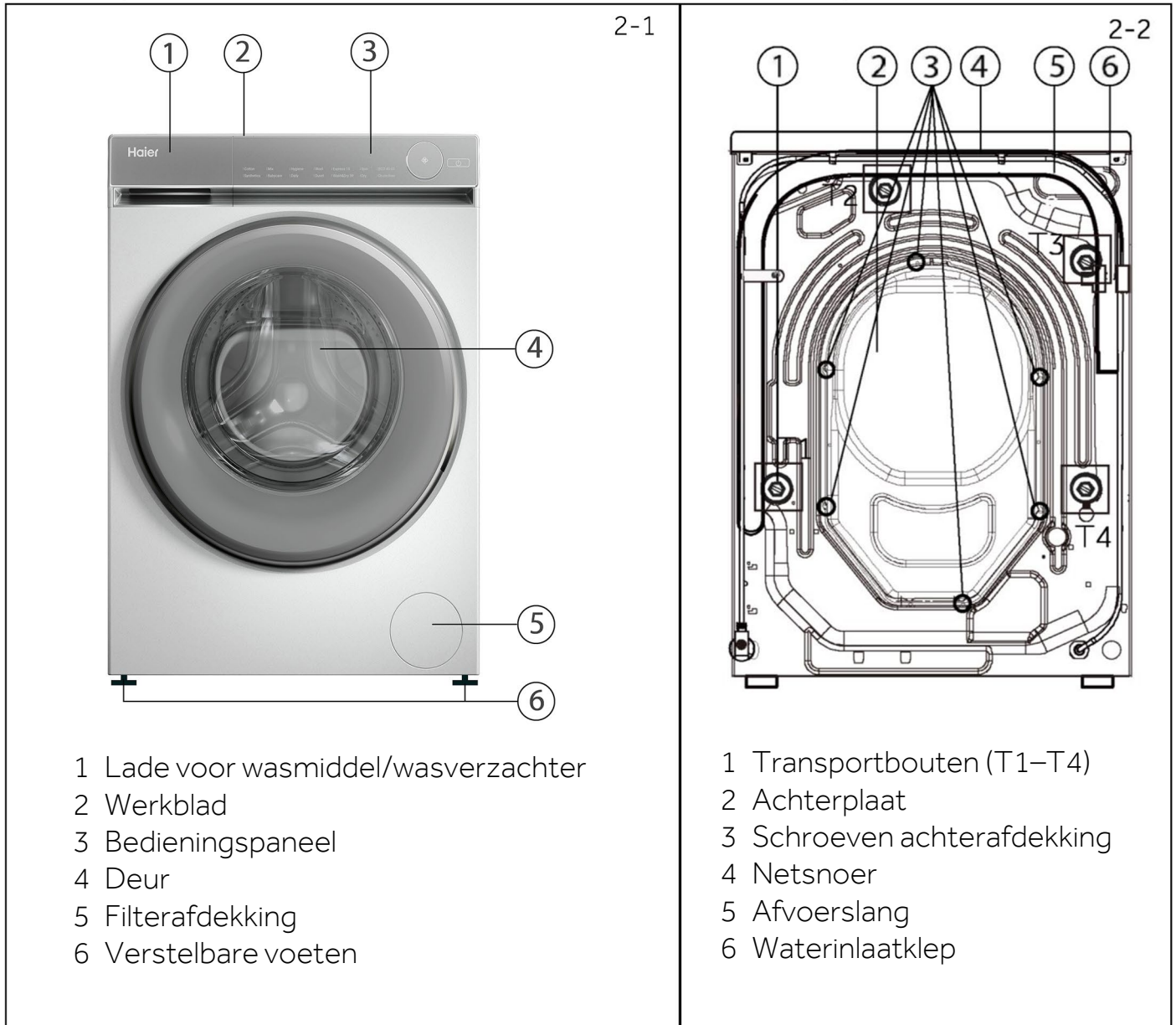

2.2 Accessoires

Controleer de accessoires en literatuur aan de hand van deze lijst (afb. 2-3):



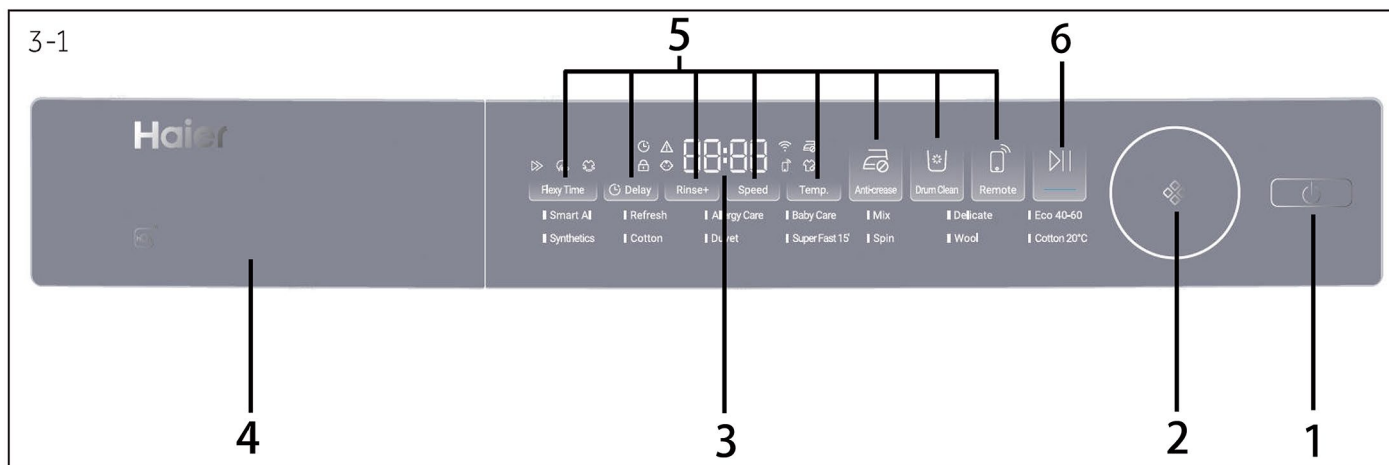

- 1 'Aan/uit'-toets 3 Display 5 Functietoetsen
 2 Programmakeuzeknop 4 Lade voor wasmiddel/ wasverzachter 6 'Start/Pauze'-toets

i Opmerking: Akoestisch signaal

In de volgende gevallen is een geluidssignaal niet standaard:

- ▶ bij het indrukken van een toets
- ▶ aan het einde van een programma
- ▶ bij het draaien van de programmakeuzeknop

Het geluidssignaal kan indien nodig worden geselecteerd; zie DAGELIJKS GEBRUIK (pag. 18, 6.13).

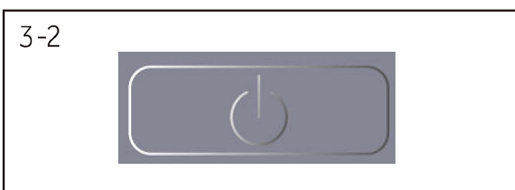

3.1 'Aan/uit'-toets

Druk licht op deze toets (afb. 3-2) om in te schakelen. Het display licht op en het indicatielampje van de 'Start/Pauze'-toets knippert. Druk opnieuw 2 seconden lang om uit te schakelen. Als er na een tijdje geen panelelement of programma wordt geactiveerd, schakelt de machine zichzelf automatisch uit.

i Opmerking: Uitschakelen

Zonder wifiverbinding wordt het ingeschakelde apparaat automatisch uitgeschakeld als het niet binnen 2 minuten voor het begin van het programma of aan het einde van het programma wordt geactiveerd. Met een wifiverbinding is de wachttijd 24 uur.

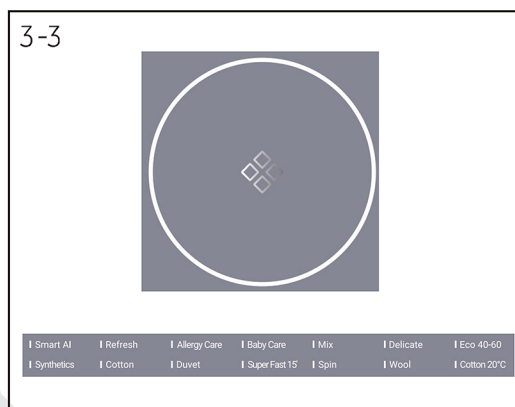

3.2 Programmakeuzeknop

Door aan de knop te draaien (afb. 3-3) kan een van de 14 programma's worden geselecteerd, waarna het bijbehorende ledlampje gaat branden en de standaardinstellingen worden weergegeven.

3.3 Display

Het display (afb. 3-4) toont de volgende informatie:

- ▶ Wastijd
- ▶ Eindtijd uitstel
- ▶ Foutcodes en service-informatie
- ▶ Displaysymbolen
- ▶ Snelheid, temperatuur, etc.

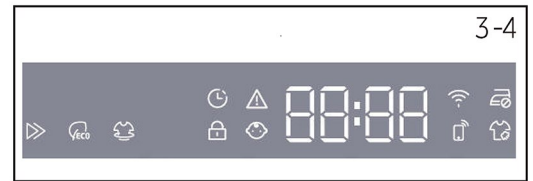

Symbol	Betekenis
	Uitstel.
	Alarm.
	De deur van de trommel is vergrendeld.
	Het bedieningspaneel is vergrendeld.
	Het apparaat is verbonden met wifi.
	Antikreuk.
	Bediening op afstand.
	Stoom: Smart AI, Allergieverzorging, Babyverzorging hebben standaard een stoomwasfunctie.
	Tijdsbesparing.
	Energiebesparing.
	Intensief.

3.4 Functietoetsen

De functietoetsen (afb. 3-5) maken extra opties mogelijk in het geselecteerde programma voordat het programma start. De gerelateerde indicatoren worden weergegeven.

Door het apparaat uit te schakelen of een nieuw programma in te stellen, worden alle opties uitgeschakeld.

Als een toets meerdere opties heeft, kan de gewenste optie worden geselecteerd door meerdere keren op de toets te drukken.

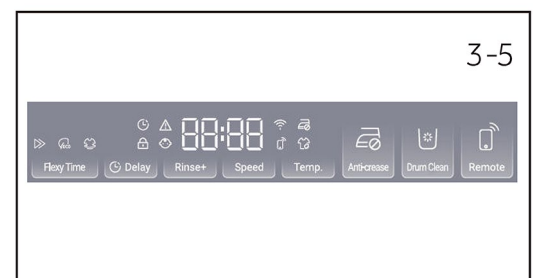

Opmerking: Fabrieksinstellingen

Om de beste resultaten te krijgen voor elk programma, heeft Haier specifieke standaardinstellingen gedefinieerd. Als er geen speciale vereisten zijn, worden standaardinstellingen aanbevolen.

3.4.1 Functietoets 'Flexy Time'

Druk op deze toets (afb. 3-6) om Tijdsbesparing (kortere hoofdwastijd en sneller wassen), Energiebesparing (lagere temperatuur van het waswater om het stroomverbruik te verminderen) of Intensief (langere hoofdwastijd en een intensiever wasresultaat) te selecteren.



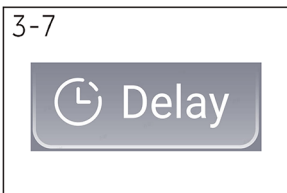

3.4.2 Functietoets 'Uitstel'

Druk op deze toets (afb. 3-7) om het programma uitgesteld te starten. De uitstel van de eindtijd kan worden vergroot in stappen van 30 minuten van 0,5–24 uur (de eindtijd zal langer zijn dan de oorspronkelijke programmatijd). Een displayweergave van 6:30 betekent bijvoorbeeld dat het einde van de programmacyclus over 6 uur en 30 minuten is. Druk op de 'Start/Pauze'-toets om de uitsteltijd te activeren. Het is niet van toepassing op de programma's Centrifugeren, Refresh.



Opmerking: Vloeibaar wasmiddel

Als u vloeibaar wasmiddel gebruikt, wordt niet aangeraden uitstel van de eindtijd te activeren.

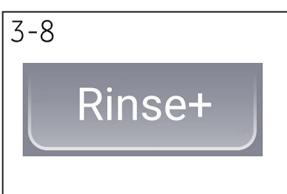

3.4.3 Functietoets 'Spoelen+'

Druk op deze toets (afb. 3-8) om het wasgoed intensiever te spoelen met schoon water. Dit wordt aanbevolen voor mensen met een gevoelige huid. Door meerdere keren op de toets te drukken kunnen nul tot drie extra cycli worden geselecteerd. Ze verschijnen op het display met P--0/ P--1/ P--2/ P--3. Per programma zijn verschillende opties beschikbaar.

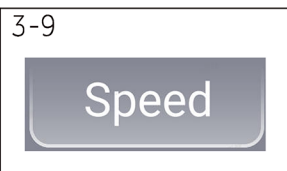

3.4.4 Functietoets 'Snelheid'

Druk op deze toets (afb. 3-9) om het centrifugeren van het programma te wijzigen of te deselecteren. Als er geen waarde oplicht en het display '0' weergeeft, dan zal het wasgoed niet worden gecentrifugeerd.

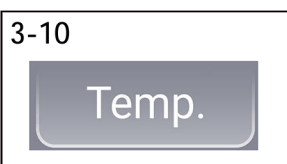

3.4.5 Functietoets 'Temp.'

Druk op deze toets (afb. 3-10) om de wastemperatuur van het programma te wijzigen. Als er geen waarde oplicht (de displayweergave is '--'), dan wordt het water niet verwarmd.

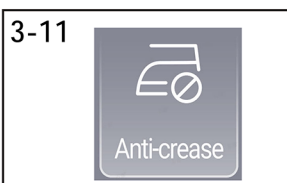

3.4.6 Functietoets 'Antikreuk'

Druk voor programma's waarbij de functie 'Antikreuk' kan worden geselecteerd (afb. 3-11) op de toets 'Antikreuk' om deze functie te selecteren, waarna het bijbehorende pictogram oplicht. Druk nogmaals of selecteer een ander programma om deze functie te annuleren.

Bij de functie 'Antikreuk' zal de maximale centrifugeersnelheid afnemen.

Na het centrifugeren blijft de wasmachine intermitterend werken om de kleding uit te schudden om schimmel en nare geuren te voorkomen, kreukels te verminderen en de kleding gladder te maken na het ophangen.

Tijdens de werking toont het leddisplay '-''--''----''-----', en deze fase duurt maximaal 12 uur. Gebruikers kunnen op elk moment op 'Start/Pauze' drukken om het programma te beëindigen.



3.4.7 Functietoets 'Trommel reinigen'

Druk op deze toets (afb. 3-12) om de binnenkant van de wasmachine en de trommel te reinigen; er kunnen verschillende reinigingsmodi worden geselecteerd voor verschillende gebruiksscenario's. Voeg geen wasmiddel toe bij deze modus en zorg ervoor dat er geen kleding in de trommel zit.



3.4.8 Functietoets 'Bediening op afstand'

Druk kort op deze toets (afb. 3-13) om de bediening op afstand te activeren.

Zie voor meer informatie het specifieke hoofdstuk 7 'hOn-app'.

3.4.9 Functietoets 'Start/Pauze'

Druk voorzichtig op deze toets (afb. 3-14) om het momenteel weergegeven programma te starten of te onderbreken.

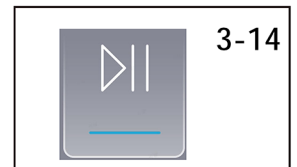

3.5 Kinderslot

Kies een programma en start. Houd de toetsen 'Flexy Time' en 'Uitstel' (afb. 3-15) tegelijkertijd 3 seconden ingedrukt om alle paneelelementen te blokkeren tegen activering. Op het paneel wordt  weergegeven. Druk nogmaals op de twee toetsen om te ontgrendelen. De kinderslotindicator licht op wanneer het kinderslot in werking is. Deze functie is optioneel wanneer de machine draait.

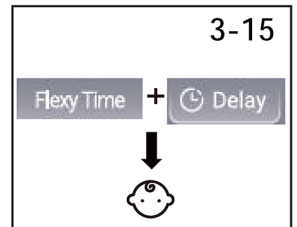

Op het display verschijnt **cLot** (afb. 3-16) als op een toets wordt gedrukt wanneer het kinderslot wordt geactiveerd. De verandering wordt niet uitgevoerd.



Opmerking: Kinderslot

- ▶ Het kinderslot dat handmatig is ingesteld, moet handmatig worden geannuleerd of wordt automatisch geannuleerd aan het einde van het programma. Uitschakelen en foutinformatie schakelen het kinderslot niet uit. Het werkt nog steeds wanneer de toepassing de volgende keer wordt ingeschakeld.
- ▶ Als u het kinderslot gebruikt, druk dan eerst op de programmatoets, waarna het kinderslot aan gaat.
- ▶ Houd de toets 3 seconden ingedrukt, het kinderslot gaat volledig branden en het kinderslot wordt geactiveerd.
- ▶ Het kinderslot kan niet worden ingesteld of geannuleerd via de hOn-app.

3.6 Wasmiddellade

Open de dispenserlade; de volgende onderdelen zijn zichtbaar (afb. 3-17):

- 1: Het hoofdwasc compartiment, voor waspoeder of vloeibaar wasmiddel.
- 2: Klep voor wasmiddel; til deze op voor poederwasmiddel of houd hem omlaag voor vloeibaar wasmiddel.
- 3: Het compartiment voor wasverzachter.
- 4: Voorwasbakje, voor een kleine hoeveelheid waspoeder.
- 5: Vergrendelingslipje; druk het naar beneden om de dispenserlade uit te trekken. Raadpleeg de handleiding van het wasmiddel voor aanbevelingen over het type wasmiddel dat geschikt is voor de verschillende wastemperaturen.

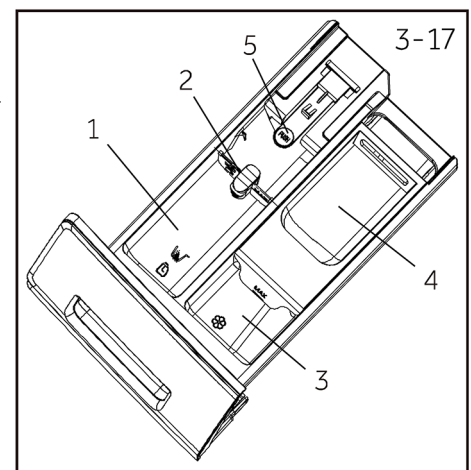

Opmerking: De procedure om het aantal cycli te controleren dat de machine heeft gedraaid.

Procedure: Selecteer in de stand-by-modus eerst het programma 'Katoen'. Druk daarna tegelijkertijd op 'Temp.' en 'Snelheid'. Het aantal cycli wordt gedurende 2 seconden weergegeven en vervolgens keert u terug naar de stand-by-weergave. De optellende teller voor uitgevoerde cycli voegt 1 toe nadat het programma is afgelopen. Als er meer dan 9999 uitgevoerde cycli zijn dan worden ze weergegeven in hexadecimale.

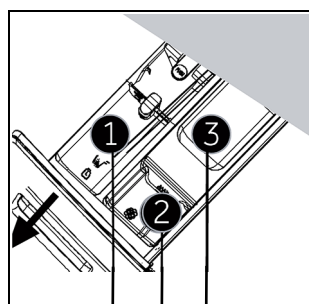

Wasmiddelcompartiment voor:

- ❶ Wasmiddel
- ❷ Wasverzachter of verzorgingsproduct
- ❸ Wasmiddel³⁾

• = ja, ○ = optioneel, / = nee

Programma	Max. lading in kg		Temperatuur in °C ¹⁾	Vooraf ingesteld	1 2 3			Type stoffen	Vooraf ingestelde centrifuge- snelheid in tpm	Functie						Standaardduur	
	9 kg/8 kg				Selecteerbaar bereik	1	2			3	Flexy Time	Uitstel	Spoelen+	Antikreuk	Trommel reinigen		Bediening op afstand
Smart AI	9	8	-- tot 60	40	•	○	/	Licht vervuild gemengd wasgoed van katoen en synthetische stoffen	1000	○	○	○	○	○	○	○	1:18
Refresh	1	1	/	/	/	/	/	Katoen/ Synthetisch	/	/	/	/	/	○	○	○	0:18
Allergieverzorging	9	8	-- tot 90	60	•	○	○	Katoen/ Synthetisch	1000	○	○	○	○	○	○	○	1:47
Babyverzorging	4,5	4	-- tot 90	60	•	○	○	Katoen/ Synthetisch	1000	○	○	○	○	○	○	○	1:47
Gemengd	9	8	-- tot 60	30	•	•	○	/	1000	○	○	○	○	○	○	○	1:10
Fijne was	2	2	-- tot 30	30	•	○	○	Fijne was en zijde	600	○	○	○	/	○	○	○	0:42
Eco 40-60	9	8	-- tot 60	40	•	○	/	/	1400	○	○	○	○	○	○	○	2:33
Synthetisch	4,5	4	-- tot 60	40	•	○	○	Synthetische of gemengde stof	1200	○	○	○	○	○	○	○	2:07
Katoen	9	8	-- tot 90	40	•	○	○	Katoen	1400	○	○	○	○	○	○	○	3:08
Dekbed	2	2	-- tot 40	30	/	○	○	Katoen	800	○	○	○	/	○	○	○	1:09
Supersnel 15 ²⁾	1	1	-- tot 40	--	•	○	/	Katoen/ Synthetisch	1000	/	○	○	○	○	○	○	0:15
Centrifugeren	9	8	/	/	/	/	/	Niet-delicate stof	1000	/	/	/	○	○	○	○	0:08
Wol	1	1	-- tot 40	--	•	○	/	Machinewasbare stof van wol of met gehalte aan wol	800	/	○	○	/	○	○	○	0:40
Katoen 20°C	9	8	/	/	•	○	○	Katoen	1000	○	○	○	○	○	○	○	0:53

-- Het water wordt niet opgewarmd.

- 1) Kies alleen een wastemperatuur van 90°C voor speciale hygiënische vereisten.
- 2) Verlaag de hoeveelheid wasmiddel, aangezien het programma kort duurt.
- 3) Er kan alleen een beetje wasmiddel in het voorwasbakje worden gedaan als de voorwasfunctie is geactiveerd in de app (let op: wasmiddel in poedervorm mag niet meer zijn dan 30 g). Als de IoT-functie niet geactiveerd is, voeg dan geen wasmiddel toe aan het voorwasbakje.





Bij het wassen van zware ladingen kan de wasmachine sterk trillen of bewegen als de kleding in elkaar verstrengeld raakt. Het ontwerp en de specificaties kunnen zonder voorafgaande kennisgeving worden gewijzigd met het oog op kwaliteitsverbetering.

Scan de QR-code op het energielabel voor informatie over het energieverbruik. Het werkelijke energieverbruik kan afwijken van het opgegeven verbruik, afhankelijk van de plaatselijke omstandigheden.

Opmerking: Automatische gewichtsherkenning

Het apparaat is uitgerust met een laadherkenning. Bij lichte belading worden energie, water en wastijd bij sommige programma's automatisch verminderd. De standaardduur op het display kan variëren afhankelijk van het gewicht van de lading wanneer het gaat om het programma 'Smart AI, Synthetisch, Katoen, Katoen 20°C, Eco 40-60'.

Indicatieve informatie (overeenkomstig Verordening (EU) 2019/2023 van de Commissie):

Nominaal vermogen	Programma	 (kg)	 (UU:MM)	ENERG (kWh/cyclus)	 (liter/ cyclus)	Max. temperatuur (°C)	Effectieve snelheid (tpm)	 Restvochtigheid (%)
9 kg	Eco 40-60	9	3:48	0,630	60,0	28,0	1330	53,0
	Eco 40-60	4,5	2:52	0,300	34,0	26,0	1330	53,0
	Eco 40-60	2,5	2:48	0,200	28,0	25,0	1330	55,0
	Katoen 20°C	9	0:53	0,300	80,0	20,0	1000	65,0
	Katoen 60°C	9	3:28	2,000	80,0	57,0	1400	55,0
	Wol 30°C	1	0:45	0,380	40,0	30,0	800	37,0
	Supersnel 15' 30°C	1	0:23	0,380	40,0	30,0	1000	65,0

De waarden voor andere programma's dan het programma 'Eco 40-60' zijn slechts indicatief. Meer informatie over energie-etikettering zoals gedefinieerd in Verordening (EU) 2019/2014 is te vinden via <https://eprel.ec.europa.eu/> door te zoeken naar de modelidentificatie die wordt vermeld in het veld 'Model' van het productetiket dat op dat product is aangebracht.

6.1 Stroomvoorziening

Sluit de wasmachine aan op een stroomvoorziening (220–240 V~/ 50 Hz; afb. 6-1). Raadpleeg ook het hoofdstuk Installatie (zie pag. 29).

6.2 Wateraansluiting

- ▶ Controleer voor het aansluiten of de watertoevoer schoon en vrij is.
- ▶ Draai de kraan open (afb. 6-2).

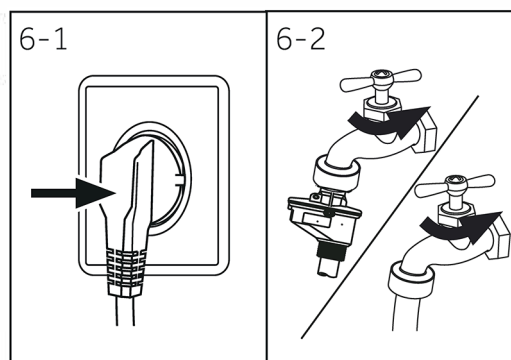

i Opmerking: Lekdichtheid

Controleer vóór gebruik op lekkage bij de aansluitingen tussen de kraan en de toevoerslang door de kraan open te draaien.

6.3 De was voorbereiden

- ▶ Sorteert kleding op stof (katoen, synthetisch, wol of zijde, etc.) en hoe vuil ze zijn (afb. 6-3). Let op de verzorgingsinstructies op waslabels.
- ▶ Scheid witte kleren van gekleurde. Was gekleurde stoffen eerst met de hand om te controleren of ze vervagen of uitlopen.
- ▶ Leeg zakken (sleutels, muntgeld, etc.) en verwijder harder decoratieve voorwerpen (zoals broches).
- ▶ Kleding zonder zomen, fijne was en fijngeweven stoffen zoals fijne gordijnen moeten in een waszak worden gedaan om dit delicate wasgoed te verzorgen (handwas of stomerij is beter).
- ▶ Sluit ritsen, klittenbandsluitingen en haakjes. Zorg ervoor dat knopen goed vastgenaaid zijn.
- ▶ Doe gevoelige items zoals wasgoed zonder stevige zoom, delicaat ondergoed en kleine items zoals sokken, riemen, beha's, etc. in een waszak.
- ▶ Vouw grote stukken stof zoals lakens, spreien, etc. open.
- ▶ Keer jeans en bedrukte, versierde of kleurintensieve stoffen binnenstebuiten. Indien mogelijk apart wassen.

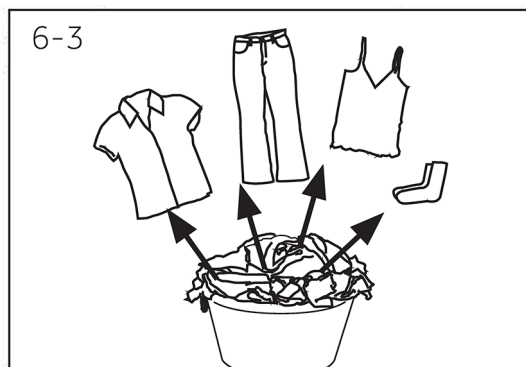

! VOORZICHTIG!



Voorwerpen die niet van stof zijn, maar ook kleine, losse of scherpgerande items kunnen storingen en schade aan kleding en apparatuur veroorzaken.

Verzorgingstabel

Wassen

 Wasbaar tot 95°C, normaal proces	 Wasbaar tot 60°C, normaal proces	 Wasbaar tot 60°C, mild proces
 Wasbaar tot 40°C, normaal proces	 Wasbaar tot 40°C, mild proces	 Wasbaar tot 40°C, zeer mild proces
 Wasbaar tot 30°C, normaal proces	 Wasbaar tot 30°C, mild proces	 Wasbaar tot 30°C, zeer mild proces
 Met de hand wassen op max. 40°C	 Niet wassen	

Bleken

 Bleken toegestaan	 Alleen zuurstof/ geen chloor	 Niet bleken
---	--	---





Drogen

 Drogen in de droogtrommel mogelijk bij normale temperatuur	 Drogen in de droogtrommel mogelijk bij lagere temperatuur	 Niet in de droger drogen
 Drogen aan de lijn	 Vlak drogen	

Strijken

 Strijken met een maximumtemperatuur tot 200°C	 Strijken met een gemiddelde temperatuur tot 150°C	 Strijken met een lage temperatuur tot 110°C; zonder stoom (strijken met stoom kan onherstelbare schade veroorzaken)
 Niet strijken		

Professionele textielverzorging

 Chemisch reinigen in tetrachlooretheen	 Chemisch reinigen in koolwaterstoffen	 Niet chemisch reinigen
 Professionele natte reiniging	 Niet professioneel nat reinigen	

Niet al deze symbolen worden weergegeven in het apparaatmenu.

6.4 Het apparaat laden

- ▶ Doe het wasgoed er één voor één in.
- ▶ Niet te vol laden. Let op de verschillende maximale beladingen per programma! Vuistregel voor maximale belading: Houd 15 cm ruimte tussen de lading en de bovenkant van de trommel.
- ▶ Sluit de deur rustig en zorg ervoor dat er geen wasgoed tussen de deur blijft zitten.

6.5 Wasmiddel kiezen

- ▶ De wasefficiëntie en -prestaties worden bepaald door de kwaliteit van het gebruikte wasmiddel.
- ▶ Gebruik alleen goedgekeurd wasmiddel voor machinewas.
- ▶ Gebruik indien nodig specifieke wasmiddelen, bijvoorbeeld voor synthetische en wollen stoffen.
- ▶ Raadpleeg de tips voor wasmiddelen op de stickers op het werkblad.
- ▶ Gebruik geen chemische reinigingsmiddelen zoals trichloorethyleen en soortgelijke producten.

Kies het beste wasmiddel

Programma	Soort wasmiddel				
	Universeel	Bonte was	Fijne was	Speciaal	Wasverzachter
Smart AI	√	√	-	-	√
Refresh	-	-	-	-	-
Allergieverzorging	√P	√	-	-	√
Babyverzorging	-	√	√	√	√
Gemengd	√V	√	√	√	√
Fijne was	-	-	√	√	√
Eco 40-60	√	√	√	√	√
Synthetisch	-	√	√	√	√
Katoen	√	√	-	√	√
Dekbed	-	√	√V	√	o
Supersnel 15'	√V	√V	-	-	√
Centrifugeren	-	-	-	-	-
Wol	-	-	√	√	√
Katoen 20°C	√	√	√	-	√

V=gel/vloeibaar wasmiddel P=poederwasmiddel √=aanbevolen -=niet aanbevolen
o=nee

Als u vloeibaar wasmiddel gebruikt, wordt niet aangeraden de tijdsuitstel te activeren.

We adviseren het gebruik van:

- ▶ Waspoeder: 20°C tot 90°C* (beste gebruik: 40–60°C)
- ▶ Kleurwasmiddel: 20°C tot 60°C (beste gebruik: 30–60°C)
- ▶ Wasmiddel voor wol/fijne was: 20°C tot 30°C (beste gebruik: 20–30°C)

* Kies alleen een wastemperatuur van 90°C voor speciale hygiënische vereisten.

* Als u kiest voor een watertemperatuur van 60°C of hoger, adviseren we u om minder wasmiddel te gebruiken. Gebruik het speciale desinfectiemiddel dat geschikt is voor katoenen of synthetische doeken.

* Het is beter om waspoeder met minder of geen schuimvorming te gebruiken.

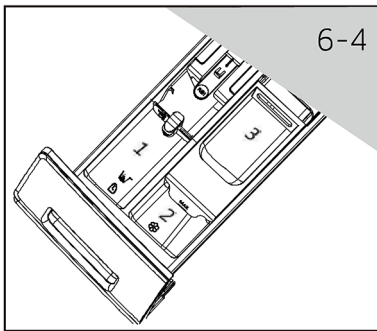

6.6 Wasmiddel toevoegen

1. Schuif de wasmiddellade naar buiten.
2. Doe de benodigde middelen in de betreffende compartimenten (afb. 6-4).
3. Duw de lade voorzichtig terug.



Opmerking:

- ▶ Verwijder wasmiddelresten vóór de volgende wasbeurt uit de wasmiddellade.
- ▶ Gebruik niet te veel wasmiddel of wasverzachter.
- ▶ Volg de instructies op de verpakking van het wasmiddel.
- ▶ Vul het wasmiddel altijd vlak voor het begin van het wasprogramma.
- ▶ Geconcentreerd vloeibaar wasmiddel moet worden verdund voordat u het toevoegt.
- ▶ Gebruik geen vloeibaar wasmiddel als de functie 'Uitstel' is geselecteerd.
- ▶ Kies de programma-instellingen zorgvuldig volgens de verzorgingssymbolen op alle waslabels en volgens de programmatafel.

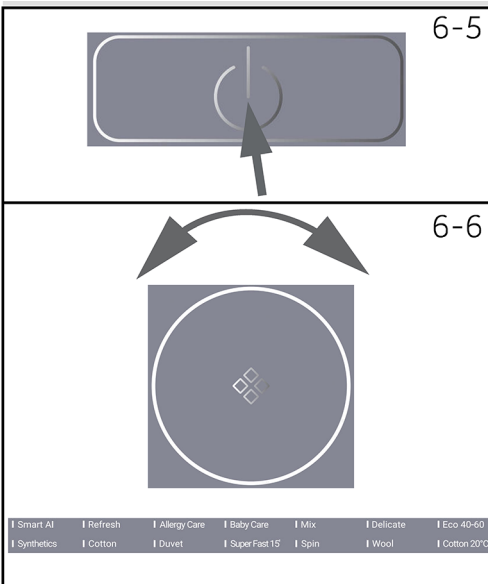

6.7 Het apparaat inschakelen

Druk op de aan/uit-toets om het apparaat in te schakelen (afb. 6-5). Het ledlampje van de 'Start/Pauze'-toets knippert.

6.8 Een programma selecteren

Voor de beste wasresultaten kiest u een programma dat past bij de mate van vervuiling en het soort wasgoed. Draai aan de programmaknop (afb. 6-6) om het juiste programma te kiezen. Betreffende programma-ledlampje brandt en de standaardinstellingen worden weergegeven.



Opmerking: Geur verwijderen

Voor het eerste gebruik raden we aan het programma 'Trommel reinigen' te draaien zonder wasgoed om mogelijk corrumperende resten te verwijderen. Voeg indien nodig een kleine hoeveelheid speciale wasmachinereiniger toe aan het wasmiddelcompartiment (3) of doe het rechtstreeks in de trommel.

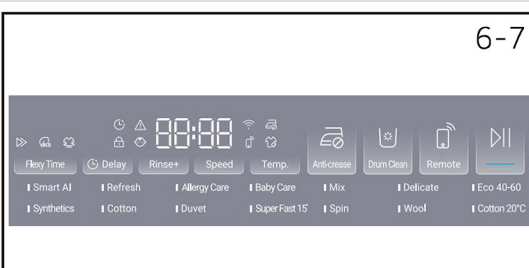

6.9 Individuele selecties toevoegen

Selecteer de gewenste opties en instellingen (afb. 6-7); raadpleeg Bedieningspaneel.

6.10 Een wasprogramma starten

Druk op de 'Start/Pauze'-toets (afb. 6-8) om te starten. Het ledlampje van de 'Start/Pauze'-toets stopt met knipperen en brandt continu.

Het apparaat werkt volgens de huidige instellingen.

Wijzigingen zijn alleen mogelijk door het programma te annuleren.

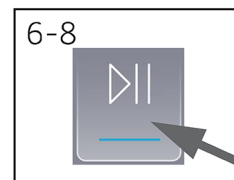

6.11 Het wasprogramma onderbreken/annuleren

Om een lopend programma te onderbreken drukt u op 'Start/Pauze'. Het ledlampje boven de toets knippert. Raak de toets opnieuw aan om het programma te hervatten.

Een lopend programma en alle individuele instellingen annuleren:

1. Druk op de 'Start/Pauze'-toets om het lopende programma te onderbreken.
2. Houd de 'Aan/uit'-toets ongeveer 2 seconden ingedrukt om het apparaat uit te schakelen.
3. Druk op de 'Aan/uit'-toets om het apparaat in te schakelen, kies het programma Centrifugeren en 'Geen snelheid', laat het programma Centrifugeren draaien om het water af te voeren.
4. Nadat u het programma hebt afgesloten om het apparaat opnieuw te starten, selecteert u een nieuw programma en start dit.

6.12 Na het wassen



Opmerking: Deurvergrendeling

- ▶ Om veiligheidsredenen is de deur gedeeltelijk vergrendeld tijdens het wasprogramma. Het is alleen mogelijk om de deur te openen aan het einde van het programma of nadat het programma correct werd geannuleerd (zie bovenstaande beschrijving).
- ▶ Bij een hoog waterpeil, een hoge watertemperatuur en tijdens het centrifugeren is het niet mogelijk om de deur te openen: Loci- wordt weergegeven.

1. Aan het einde van de programmacyclus wordt **End** weergegeven.
2. Het apparaat schakelt automatisch uit.
3. Haal het wasgoed er zo snel mogelijk uit zodat het goed blijft en meer kreukels te voorkomen.
4. Draai de watertoevoer dicht.
5. Haal de stekker uit het stopcontact.
6. Open de deur om dampvorming en geurtjes te voorkomen. Laat hem open wanneer het apparaat niet wordt gebruikt.
7. Kleine kledingstukken blijven gemakkelijk aan de wand plakken na drogen op hoge snel. Vergeet dus niet om alle kleding op te pakken als de deur wordt geopend.



Opmerking: Stand-bymodus/energiebesparingsmodus

Het ingeschakelde apparaat gaat in stand-by als het niet binnen 2 minuten voor aanvang van het programma of aan het einde van het programma wordt geactiveerd. Het display gaat uit. Dit bespaart energie. Druk op de 'Aan/uit'-toets om de stand-bymodus te onderbreken.

6.13 De zoemer in- of uitschakelen

Het akoestische signaal kan indien nodig worden geselecteerd:

1. Schakel het apparaat in.
2. Selecteer het programma 'Gemengd'.
3. Houd de toetsen 'Flexy Time' en 'Spoelen+' ongeveer 3 seconden tegelijk ingedrukt. 'OFF' wordt weergegeven en de zoemer wordt gedeactiveerd.
Om de zoemer in te schakelen, moet u deze twee toetsen opnieuw tegelijkertijd ingedrukt houden. 'ON' wordt weergegeven.

7.1 Algemene informatie

Dit apparaat is uitgerust met wifitechnologie voor bediening op afstand via de hOn-app.



WAARSCHUWING!

Volg de veiligheidsmaatregelen in deze handleiding, ook als u het apparaat via de app gebruikt. Het opvolgen van deze instructies is essentieel voor een veilig gebruik.

7.2 Vereisten

1. Wifinetwerk: Er is een router vereist die compatibel is met 802.11b/g/n en 2,4GHz-band. Netwerken die werken op 5 GHz en openbare netwerken worden niet ondersteund. De netwerknaam (SSID) moet tussen 1 en 31 tekens lang zijn en het wachtwoord tussen 8 en 64 tekens. De encryptieopties zijn: open, WPA-PSK en WPA2-PSK.
2. Compatibele apparaten: De app is beschikbaar voor Android-, iOS- en Huawei-apparaten, op zowel tablets als smartphones.
3. Positionering: Installeer het apparaat in een gebied met een sterk wifisignaal.

Technische specificaties wifi:

- Frequentie: 2400 MHz – 2483.5 MHz
- Max. vermogen: 20 dBm
- Standaard: IEEE802.11b/g/n & BEE V4.2

7.3 De hOn-app downloaden en installeren

Download de app door de QR-code hieronder te scannen of ga naar go.haier-europe.com/download-app.



Download the
hOn App

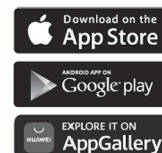

ANDROID APP ON
Google play

EXPLORE IT ON
AppGallery



Opmerking: Registratie

Het aanmaken van een profiel (aanmelden) is alleen vereist bij het eerste gebruik of als de account is verwijderd/uitgeschakeld. Voor toekomstig gebruik logt u gewoon in met uw e-mailadres en wachtwoord. Bekijk de DEMO-modus in de app om de wififuncties ontdekkten.



7.4 Apparaat koppelen

Opmerking:

Het thuisnetwerk moet zijn ingesteld op 2,4 GHz; netwerken die werken op 5 GHz worden niet ondersteund. Zorg ervoor dat uw smartphone verbonden is met hetzelfde 2,4GHz-wifinetwerk dat u wilt gebruiken om het apparaat te configureren.

1. Open de hOn-app, maak een nieuw profiel aan (of log in als u er al een hebt).
2. Tik op 'Apparaat toevoegen' en volg de instructies op het scherm van de smartphone om de installatie te voltooien.

7.5 Activering bediening op afstand

1. Zorg ervoor dat de router is ingeschakeld en verbonden is met het internet.
2. Laad de was en sluit de deur.
3. Schakel het apparaat in.
4. Druk kort op de toets voor bediening op afstand . De deur gaat op slot.
5. Start de cyclus via de app. Het bedieningspaneel wordt uitgeschakeld, behalve de toetsen 'AAN/UIT' en 'START/PAUZE'. Alleen het kinderslot is beschikbaar tijdens het programma.
6. Bediening op afstand kan ook tijdens de cyclus worden geactiveerd door kort op de toets voor bediening op afstand  te drukken.

Opmerking: Einde van de bediening op afstand

U kunt tot 24 uur nadat bediening op afstand is ingeschakeld een opdracht verzenden vanuit de app.

7.6 Deactivering bediening op afstand

1. Tijdens een cyclus kunt u de bediening op afstand uitschakelen door kort op de toets voor bediening op afstand  te drukken; de cyclus gaat dan verder. U kunt de status van de cyclus bekijken in de app, maar geen commando's sturen (zoals Stop/Pauze).
2. Als de veiligheidsomstandigheden het toelaten, kan de deur worden geopend.
3. Om de bediening op afstand via de app te hervatten, zorgt u ervoor dat de deur gesloten is en drukt u nogmaals kort op de toets voor bediening op afstand .

7.7 Einde cyclus met bediening op afstand

1. Aan het einde van de cyclus wordt de deur ontgrendeld en wordt de bediening op afstand uitgeschakeld.
2. Na 2 minuten schakelt het apparaat zichzelf automatisch uit.

7.8 Wifimodule uitschakelen en netwerkgegevens wissen

De opgeslagen wifinetwerkinformatie verwijderen en de wifimodule uitschakelen:

1. Schakel het apparaat in.
2. Houd, zonder een cyclus te starten, de toets voor bediening op afstand  5 seconden ingedrukt tot 'rESt' verschijnt.
3. Houd de toets 'Uitstel' ook 5 seconden ingedrukt tot 'donE' verschijnt.
4. De configuratie-informatie wordt verwijderd. Selecteer een programma of schakel het apparaat uit om af te sluiten.
5. Om opnieuw te configureren, verwijdert u het apparaat uit de hOn-app en start u een nieuwe koppelprocedure.



Opmerking:

Gebruik deze procedure alleen als u van plan bent het apparaat te verkopen.



Milieubewust gebruik

- ▶ Voor een optimaal gebruik van energie, water, wasmiddel en tijd moet u de aanbevolen maximale belading in acht nemen.
- ▶ Niet te zwaar beladen (handbreedte ruimte boven wasgoed).
- ▶ Voor licht vervuild wasgoed kiest u het programma 'Supersnel 15'.
- ▶ Gebruik exacte doseringen van elk wasmiddel.
- ▶ Kies de laagste wastemperatuur. Moderne wasmiddelen reinigen efficiënt bij temperaturen lager dan 60°C.
- ▶ Standaardinstellingen alleen verhogen bij hardnekkige vlekken.



Algemene informatie:

- ▶ Met het programma 'Eco 40-60' kan normaal vervuild katoenen wasgoed dat wasbaar is op 40°C of 60°C samen in dezelfde cyclus worden gewassen. Dit programma wordt gebruikt om de naleving van de EU-wetgeving inzake ecologisch ontwerp te beoordelen.
- ▶ De meest efficiënte programma's wat betreft energieverbruik zijn over het algemeen die met een lagere temperatuur en een langere duur;
- ▶ Het geluid en het resterende vochtgehalte worden beïnvloed door de centrifugeersnelheid: hoe hoger de centrifugeersnelheid in de centrifugeerfase, hoe meer lawaai en hoe lager het resterende vochtgehalte.
- ▶ Het laden van de huishoudelijke wasmachine of van de was-droogcombinatie tot de door de fabrikant voor de betreffende programma's aangegeven capaciteit draagt bij aan energie- en waterbesparing.

9.1 De wasmiddellade reinigen

Zorg er altijd voor dat er geen wasmiddelresten achterblijven. Reinig de lade regelmatig (afb. 9-1):

1. Trek de lade uit totdat deze stopt.
2. Druk op de ontgrendelingsknop en verwijder de lade.
3. Veeg de opening waar de lade uit komt schoon met een doek.
4. Spoel de lade af met water tot deze schoon is en plaats de lade terug in het apparaat.

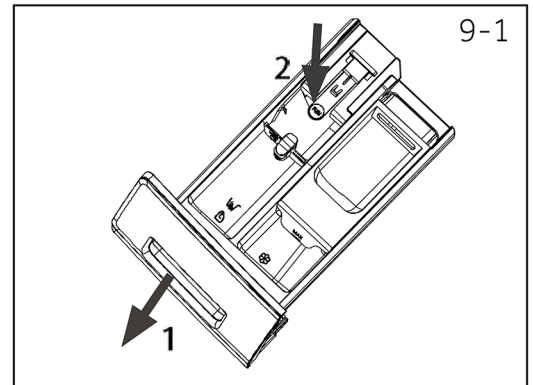

9.2 De machine reinigen

- ▶ Haal de stekker uit het stopcontact tijdens reiniging en onderhoud.
- ▶ Gebruik een zachte doek met vloeibare zeep om de behuizing van de machine (afb. 9-2) en de rubberen onderdelen schoon te maken.
- ▶ Gebruik geen organische chemicaliën of bijtende oplosmiddelen.



9.3 Waterinlaatklep en filter van de inlaatklep

Om verstopping van de watertoevoer door vaste stoffen zoals kalk te voorkomen, moet het filter van de inlaatklep regelmatig worden gereinigd.

- ▶ Haal de stekker uit het stopcontact en draai de watertoevoer dicht.
- ▶ Schroef de watertoevoerslang aan de achterkant (afb. 9-3) los van het apparaat en van de kraan.
- ▶ Spoel de filters met water en een borstel (afb. 9-4).
- ▶ Plaats het filter terug en installeer de toevoerslang weer.
- ▶ Draai de kraan open om te zien of hij lekt.

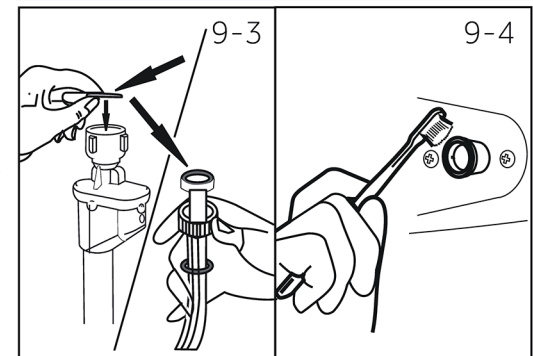

9.4 De trommel reinigen

- ▶ Verwijder per ongeluk gewassen voorwerpen, vooral metalen onderdelen zoals spelden, munten, etc. uit de trommel en de groef van de deurpakking (rubberen ring), aangezien deze roestvlekken en schade veroorzaken.
- ▶ Gebruik een reinigingsmiddel zonder chloor om roestvlekken te verwijderen. Neem de waarschuwingsaanwijzingen van de fabrikant van het reinigingsmiddel in acht.
- ▶ Gebruik geen harde voorwerpen of staalwol voor het reinigen.
- ▶ Open na de procedure de deur, gebruik een doek om de vlekken en het schuim rond de pakking schoon te maken en houd de binnen- en buitenkant van de pakking schoon (afb. 9-5).

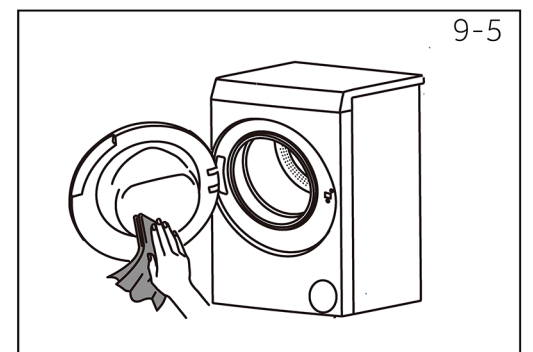

Opmerking: Hygiëne

Voor regelmatig onderhoud raden we aan het programma 'Trommel reinigen' binnen 50 cycli uit te voeren om mogelijke corrosieve resten te voorkomen. Voeg indien nodig een kleine hoeveelheid speciale machinereiniger toe in het wasmiddelbakje (3) of doe het direct in de trommel.

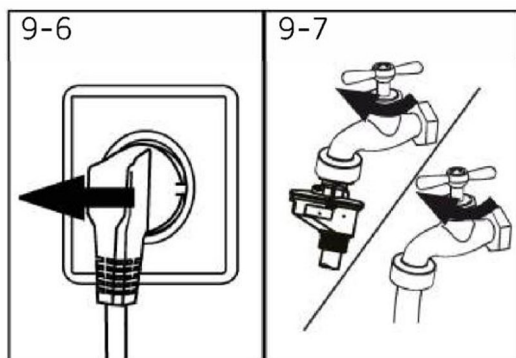

9.5 Lange perioden van niet gebruiken

Als het apparaat langere tijd niet wordt gebruikt:

1. Trek de stekker uit het stopcontact (afb. 9-6).
2. Sluit de watertoevoer af (afb. 9-7).
3. Open de deur om dampvorming en geurtjes te voorkomen. Laat de deur open wanneer het apparaat niet wordt gebruikt.

Controleer vóór het volgende gebruik zorgvuldig het netsnoer, de watertoevoer en de afvoerslang. Controleer of alles goed geïnstalleerd is en er geen lekkage is.

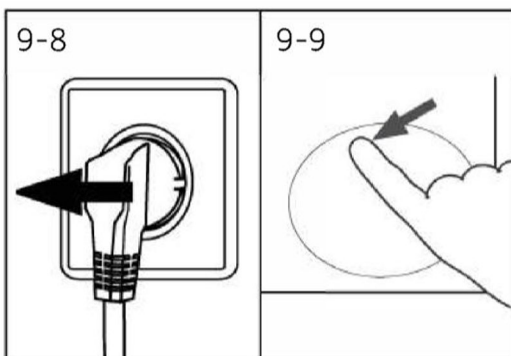

9.6 Pompfilter

Reinig het filter één keer per maand en controleer bijvoorbeeld het pompfilter als het apparaat:

- ▶ het water niet afpompt;
- ▶ niet draait;
- ▶ een ongewoon geluid maakt tijdens het draaien.



WAARSCHUWING!

Verbrandingsgevaar! Water in het pompfilter kan erg heet zijn! Zorg ervoor dat het water is afgekoeld voordat u actie onderneemt.

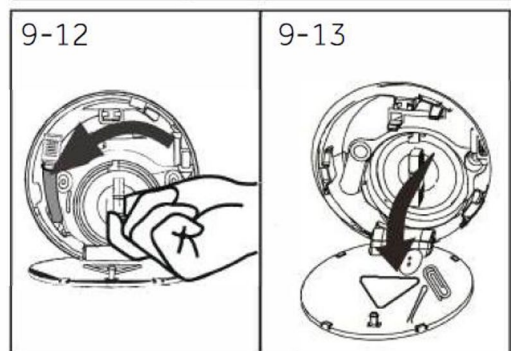
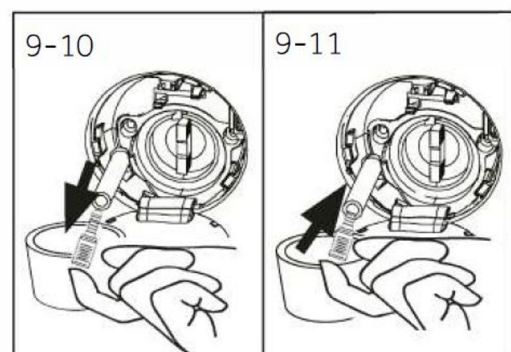

1. Schakel het apparaat uit en haal de stekker uit het stopcontact (afb. 9-8).
2. Druk op de serviceklep en open deze (afb. 9-9).
3. Zorg voor een platte bak om loogwater op te vangen (afb. 9-10). Er kunnen grotere hoeveelheden zijn!
4. Trek de afvoerslang naar buiten en houd het uiteinde boven de bak (afb. 9-10).
5. Neem de afsluitstop uit de afvoerslang (afb. 9-10).
6. Na volledige drainage sluit u de afvoerslang (afb. 9-11) en duwt u deze terug in de machine.
7. Schroef het pompfilter tegen de klok in los en verwijder het (afb. 9-12).
8. Verwijder verontreinigingen en vuil (afb. 9-13).

9. Reinig het pompfilter zorgvuldig, bijvoorbeeld met stromend water (afb. 9-14).
10. Plaats na het schoonmaken de handgreep terug en draai hem vast tot hij niet meer beweegt. Op dit moment staat de handgreep in de verticale stand (afb. 9-15).
11. Sluit de serviceklep.

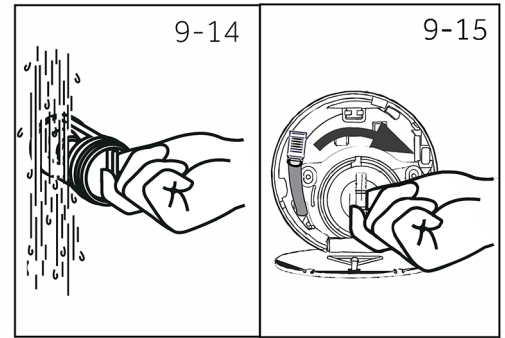

VOORZICHTIG!

- ▶ De afdichting van het pompfilter moet schoon en onbeschadigd zijn. Als het deksel niet goed vastzit, kan er water ontsnappen.
- ▶ Het filter moet op zijn plaats zitten, anders kan het gaan lekken.

9.7 Trommel reinigen

Dit programma wordt gebruikt om de binnenkant van de wasmachine en de trommel te reinigen, en er kunnen verschillende reinigingsmodi worden geselecteerd voor verschillende gebruiksscenario's.

1. Pluisreinigingsmodus: Selecteer het programma 'Trommel reinigen' en druk op de toets 'Temp.'. Stel de temperatuur in op '--' (geen verwarming). De looptijd '0:08' wordt weergegeven; start nu het programma. Tijdens het gebruik van de wasmachine kan zich roos ophopen in de machine. Deze stand kan roos effectief verwijderen. Voeg geen wasmiddel toe en zorg ervoor dat er geen kleding in de trommel zit.

2. Zelfreinigende modus trommel: Selecteer het programma 'Trommel reinigen' en druk op de toets 'Temp.'. Stel de temperatuur in op '90°C'. De looptijd '1:00' wordt weergegeven; start nu het programma. Deze modus kan vlekken van resten op de trommelwand effectief verwijderen door reiniging op hoge temperatuur. Voeg geen wasmiddel toe en zorg ervoor dat er geen kleding in de trommel zit.

Opmerking: In stand-by kunt u onder elk programma 'Trommel reinigen' kiezen.

Veel voorkomende problemen kunt u zelf oplossen zonder specifieke expertise. Als er een probleem optreedt, controleer dan alle getoonde mogelijkheden en volg de onderstaande instructies voordat u contact opneemt met een aftersales-service. Zie KLANTENSERVICE.



WAARSCHUWING!

- ▶ Voordat u onderhoud uitvoert, moet u het apparaat uitschakelen en de stekker uit het stopcontact halen.
- ▶ Elektrische apparatuur mag alleen worden onderhouden door gekwalificeerde elektrische experts, omdat onjuiste reparaties aanzienlijke gevolgschade kunnen veroorzaken.
- ▶ Een beschadigd netsnoer mag alleen worden vervangen door de fabrikant, diens servicevertegenwoordiger of vergelijkbaar gekwalificeerde personen om gevaar te voorkomen.

10.1 Informatiecodes

De volgende codes worden alleen weergegeven voor informatie over de wascyclus. Er hoeven geen maatregelen te worden genomen.

Code	Bericht
1:25	De resterende wascyclustijd is 1 uur en 25 minuten.
6:30	De resterende tijd van de wascyclus, inclusief de gekozen eindtijdvertraging, is 6 uur en 30 minuten.
End	De wascyclus is voltooid. Het apparaat schakelt automatisch uit.
Loct	De deur is gesloten vanwege hoog waterpeil, hoge watertemperatuur of een centrifugeercyclus.
OFF	De zoemer is uitgeschakeld.
ON	De zoemer wordt geactiveerd.
cLoT	De functietoetsen zijn vergrendeld. De programmawijziging is ongeldig.

10.2 Problemen oplossen met de displaycode

Probleem	Oorzaak	Oplossing
CLr FLtr	<ul style="list-style-type: none"> • Afpompfout, water wordt niet volledig afgevoerd binnen 6 minuten. 	<ul style="list-style-type: none"> • Maak het pompfilter schoon. • Controleer de installatie van de afvoerslang.
E2	<ul style="list-style-type: none"> • Vergrendelingsfout. 	<ul style="list-style-type: none"> • Sluit de deur goed.
E4	<ul style="list-style-type: none"> • Waterniveau niet bereikt na 12 minuten. • De afvoerslang is zelfafvoerend. 	<ul style="list-style-type: none"> • Controleer of de kraan helemaal open staat en de waterdruk normaal is. • Controleer de installatie van de afvoerslang.
EB	<ul style="list-style-type: none"> • Fout waterbeschermingsniveau. 	<ul style="list-style-type: none"> • Neem contact op met de aftersales-service.
E5	<ul style="list-style-type: none"> • Afvoerfout. Water wordt niet volledig afgevoerd in de ingestelde tijd (programma Refresh). 	<ul style="list-style-type: none"> • Maak het pompfilter schoon. • Controleer de installatie van de afvoerslang.
F3	<ul style="list-style-type: none"> • Fout temperatuursensor. 	<ul style="list-style-type: none"> • Neem contact op met de aftersales-service.
F4	<ul style="list-style-type: none"> • Verwarmingsfout. 	<ul style="list-style-type: none"> • Neem contact op met de aftersales-service.
F7	<ul style="list-style-type: none"> • Motorfout. 	<ul style="list-style-type: none"> • Neem contact op met de aftersales-service.
FA	<ul style="list-style-type: none"> • Fout waterniveausensor. 	<ul style="list-style-type: none"> • Neem contact op met de aftersales-service.

Probleem	Oorzaak	Oplossing
<i>FH</i>	<ul style="list-style-type: none"> De iot-module wordt niet geconfigureerd. 	<ul style="list-style-type: none"> Neem contact op met de aftersales-service.
<i>FCD, FC1 of FC2</i>	<ul style="list-style-type: none"> Abnormale communicatiefout. 	<ul style="list-style-type: none"> Neem contact op met de aftersales-service.
<i>Eb</i>	<ul style="list-style-type: none"> Er zitten kleren vast. 	<ul style="list-style-type: none"> Open de deur van de machine en duw de kleding volledig in de trommel. Druk vervolgens op de toets 'Start' om het programma te starten.

10.3 Problemen oplossen zonder displaycode

Probleem	Oorzaak	Oplossing
Wasmachine werkt niet.	<ul style="list-style-type: none"> Het programma is nog niet gestart. De deur zit niet goed dicht. De machine is niet ingeschakeld. Stroomuitval. Het kinderslot is geactiveerd. 	<ul style="list-style-type: none"> Controleer het programma en start het. Sluit de deur goed. Schakel het apparaat in. Controleer de stroomvoorziening. Deactiveer het kinderslot.
De wasmachine wordt niet gevuld met water.	<ul style="list-style-type: none"> Geen water. De inlaatslang is geknikt. Het filter van de inlaatslang is verstopt. De waterdruk is minder dan 0,03 MPa. De deur zit niet goed dicht. Storing in de watertoevoer. 	<ul style="list-style-type: none"> Controleer de waterkraan. Controleer de inlaatslang. Ontstop het filter van de inlaatslang. Controleer de waterdruk. Sluit de deur goed. Zorg voor watertoevoer.
De machine pompt af tijdens het vullen.	<ul style="list-style-type: none"> De hoogte van de afvoerslang is minder dan 80 cm. Het uiteinde van de afvoerslang kan in het water komen. 	<ul style="list-style-type: none"> Zorg ervoor dat de afvoerslang goed is geïnstalleerd. Zorg ervoor dat de afvoerslang niet in het water staat.
Afpompstoring.	<ul style="list-style-type: none"> De afvoerslang is verstopt. Het pompfilter is verstopt. Het uiteinde van de afvoerslang ligt hoger dan 100 cm boven de vloer. 	<ul style="list-style-type: none"> Ontstop de afvoerslang. Maak het pompfilter schoon. Zorg ervoor dat de afvoerslang goed is geïnstalleerd.
Sterke trilling tijdens het centrifugeren.	<ul style="list-style-type: none"> Niet alle transportbouten zijn verwijderd. Het apparaat heeft geen stevige positie. De machinebelading is niet correct. 	<ul style="list-style-type: none"> Verwijder alle transportbouten. Zorg voor een stevige ondergrond en een vlakke plaatsing. Controleer het gewicht en de balans van de lading.
De bediening stopt voordat de wascyclus is voltooid.	<ul style="list-style-type: none"> Water- of elektriciteitsstoring. 	<ul style="list-style-type: none"> Controleer de stroom- en watertoevoer.
De werking stopt gedurende een bepaalde tijd.	<ul style="list-style-type: none"> Het apparaat geeft een foutcode weer. Probleem door de verdeling van de belading. Het programma voert inweekcyclus uit. 	<ul style="list-style-type: none"> Denk aan de displaycodes. Verminder de belading of herschik deze. Programma annuleren en opnieuw starten.
Overmatig schuim drijft op trommel en/of in de wasmiddellade.	<ul style="list-style-type: none"> Het wasmiddel is niet geschikt. Overmatig gebruik van wasmiddel. 	<ul style="list-style-type: none"> Controleer de aanbevelingen voor de wasmiddelen. Verminder de hoeveelheid wasmiddel.

Probleem	Oorzaak	Oplossing
Automatische aanpassing van de wastijd.	<ul style="list-style-type: none"> De duur van het wasprogramma wordt aangepast. 	<ul style="list-style-type: none"> Dit is normaal en heeft geen invloed op de functionaliteit.
Centrifugeren mislukt.	<ul style="list-style-type: none"> Onbalans van de was. 	<ul style="list-style-type: none"> Controleer de lading van de machine en het wasgoed en draai opnieuw een centrifugeerprogramma.
Onbevredigend wasresultaat.	<ul style="list-style-type: none"> De mate van vervuiling komt niet overeen met het geselecteerde programma. De hoeveelheid wasmiddel was niet voldoende. De maximale belading is overschreden. Het wasgoed was ongelijk verdeeld in de trommel. 	<ul style="list-style-type: none"> Selecteer een ander programma. Kies het wasmiddel op basis van de mate van vuilheid en volgens de specificaties van de fabrikant. Verklein de belading. Haal het wasgoed uit elkaar.
Er zitten waspoederresten op het wasgoed.	<ul style="list-style-type: none"> Onoplosbare deeltjes wasmiddel kunnen als witte vlekken achterblijven op het wasgoed. 	<ul style="list-style-type: none"> Voer een extra spoelen uit. Probeer de vlekken uit de droge was te borstelen. Kies een ander wasmiddel.
Het wasgoed heeft grijze vlekken.	<ul style="list-style-type: none"> Veroorzaakt door vetten zoals oliën, crèmes of zalven. 	<ul style="list-style-type: none"> Behandel de was vooraf met een speciaal reinigingsmiddel.

Opmerking: Schuimvorming

Als er te veel schuim wordt waargenomen tijdens het centrifugeren, stopt de motor en wordt de afvoerpomp gedurende 90 seconden geactiveerd. Als het verwijderen van schuim 3 keer mislukt, eindigt het programma zonder te centrifugeren.

Mochten de foutmeldingen ook na de genomen maatregelen opnieuw verschijnen, schakel het apparaat dan uit, haal de stekker uit het stopcontact en neem contact op met de klantenservice.

10.4 Bij stroomuitval

Het huidige programma en de instelling ervan worden opgeslagen. Wanneer de stroomtoevoer is hersteld, wordt de werking hervat.

Als een stroomstoring een werkend wasprogramma onderbreekt, wordt de deuropening mechanisch geblokkeerd. Het waterniveau van de was mag niet zichtbaar zijn door het deurglas. – Verbrandingsgevaar! Het waterniveau moet worden verlaagd zoals beschreven in 'Pompfilter'. Trek pas dan aan hendel (A) onder de serviceklep (afb. 10-1) totdat de deur wordt ontgrendeld met een zachte klik. Monteer daarna alle onderdelen weer.

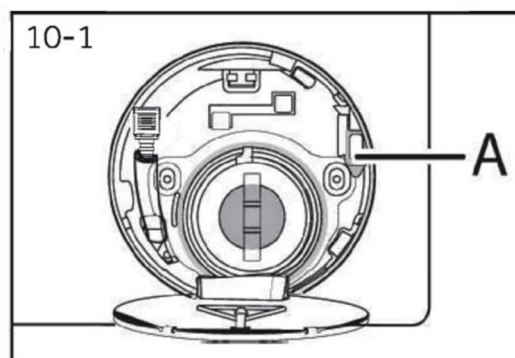

Wanneer de wasmachine zich in een veilige toestand bevindt (waterniveau op een bepaalde afstand onder het deurglas, temperatuur van de trommel lager dan 55°C, trommel draait niet), kunnen de deuren van de machine geopend worden.

11.1 Voorbereiding

- ▶ Haal het apparaat uit de verpakking.
- ▶ Verwijder al het verpakkingsmateriaal, inclusief de beschermfolie op de kast en de polystyreenbasis, en houd ze buiten het bereik van kinderen. Bij het openen van de verpakking kunnen waterdruppels zichtbaar zijn op de plastic zak en het glas van de deur. Dit normale verschijnsel is het resultaat van watertests in de fabriek.



Opmerking: Verwijdering van de verpakking

Houd alle verpakkingsmaterialen buiten het bereik van kinderen en gooi ze op een milieuvriendelijke manier weg.

11.2 OPTIONEEL: Geluiddempende pads installeren

1. Als u de krimpverpakking opent, vindt u vier geluiddempende pads. Deze worden gebruikt om lawaai te verminderen (afb. 11-1).
2. Leg de wasmachine op zijn kant, met de deur naar boven en de onderkant naar de gebruiker gericht (afb. 11-2).
3. Pak de geluiddempende pads en verwijder de dubbelzijdige zelfklevende beschermfolie. Plak de geluiddempende pads rondom onder de wasmachinekast, zoals weergegeven in afbeelding 3 (de twee langere pads op positie 1 en 3, en de twee kortere pads op positie 2 en 4). Zet tot slot de machine weer rechtop (afb. 11-3).

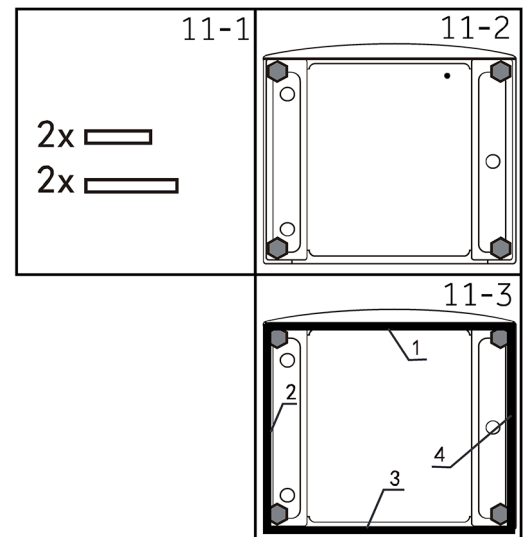

Goeie tip:

De geluiddempende pad is optioneel en kan helpen om het geluid te verminderen. Plaats de pad al dan niet volgens uw eigen wensen.

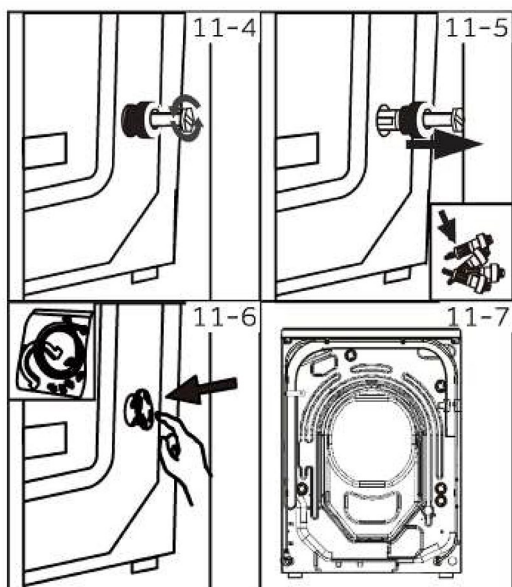

11.3 De transportbouten demonteren

De transportbouten zijn ontworpen om trillingdempende onderdelen in het apparaat te klemmen tijdens transport om interne schade te voorkomen.

1. Verwijder alle 4 de bouten aan de achterkant en verwijder de plastic afstandhouders (afb. 11-4 en 11-5).
2. Vul de gaten links met afsluitdoppen (afb. 11-6 en 11-7).



Opmerking: Bewaar op een veilige plek

Bewaar alle onderdelen van de transportbeveiliging op een veilige plek voor later gebruik. Wanneer het apparaat moet worden verplaatst, installeer dan eerst weer de beschermingsonderdelen.

11.4 Het apparaat verplaatsen

Als het apparaat naar een andere locatie moet worden verplaatst, vervangt u de transportbouten die u vóór de installatie hebt verwijderd om schade te voorkomen: De montage gebeurt in omgekeerde volgorde.

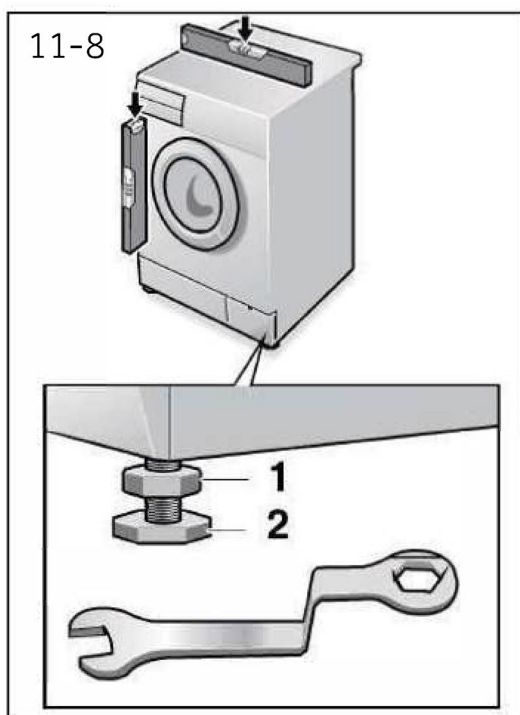

11.5 Het apparaat uitlijnen

Stel alle voeten bij (afb. 11-8) om een volledig vlakke positie te verkrijgen. Dit minimaliseert trillingen en dus lawaai tijdens het gebruik. Het vermindert ook slijtage. We raden aan om een waterpas te gebruiken voor het afstellen. De vloer moet zo stabiel en vlak mogelijk zijn.

1. Draai de borgmoer (1) los met een sleutel.
2. Pas de hoogte aan door aan de poot (2) te draaien.
3. Draai de borgmoer (1) vast tegen de behuizing.

11.6 Aansluiting waterafvoer

Bevestig de waterafvoerslang op de juiste manier aan de leidingen. De slang moet op één punt 80 tot 100 cm boven de onderkant van het apparaat uitkomen! Bevestig de afvoerslang indien mogelijk altijd aan de clip aan de achterkant van het apparaat.



WAARSCHUWING!

- ▶ Gebruik alleen de meegeleverde slangenset voor de aansluiting.
- ▶ Gebruik oude slangensets nooit opnieuw!
- ▶ Alleen aansluiten op koud water.
- ▶ Controleer voor het aansluiten of het water schoon en helder is.

De volgende aansluitingen zijn mogelijk:

11.6.1 Afvoerslang naar gootsteen

- ▶ Hang de afvoerslang met de U-steun over de rand van een gootsteen met passende afmetingen (afb 11-9).
- ▶ Bescherm de U-steun voldoende tegen wegglijden.

11.6.2 Afvoerslang naar afvalwateraansluiting

- ▶ De binnendiameter van de standpijp met ontluftingsgat moet minimaal 40 mm zijn.
- ▶ Plaats de afvoerslang 80–100 mm in de afvoerbuïs.
- ▶ Bevestig de U-steun en zet hem goed vast (afb. 11-10).

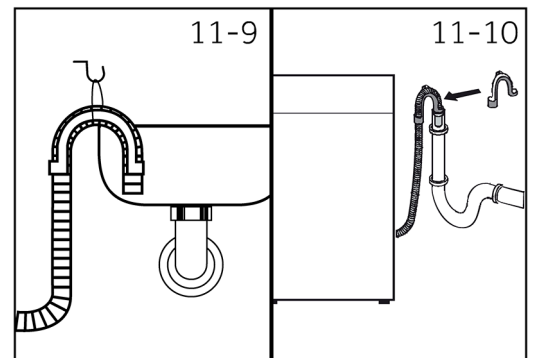

11.6.3 Afvoerslang naar gootsteenaansluiting

- ▶ De aansluiting moet boven de sifon liggen.
- ▶ Een spigotverbinding wordt meestal afgesloten met een vulkussentje (A). Dat moet worden verwijderd om disfunctioneren te voorkomen (afb 11-11).
- ▶ Zet de afvoerslang vast met een klem.

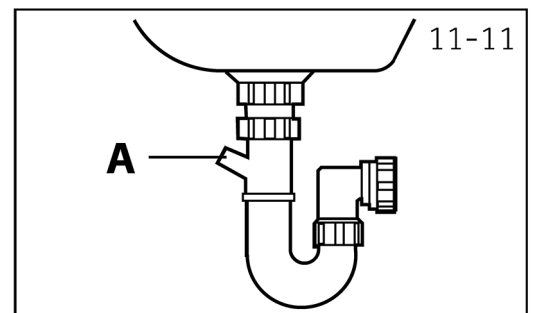

VOORZICHTIG!

- ▶ De afvoerslang mag niet onder water staan en moet stevig en lekvrij bevestigd zijn. Als de afvoerslang op de grond wordt geplaatst of als de buïs zich op een hoogte van minder dan 80 cm bevindt, zal de wasmachine tijdens het vullen continu leeglopen (zelfafvoerend).
- ▶ De afvoerslang mag niet worden verlengd. Neem indien nodig contact op met de aftersales-service.

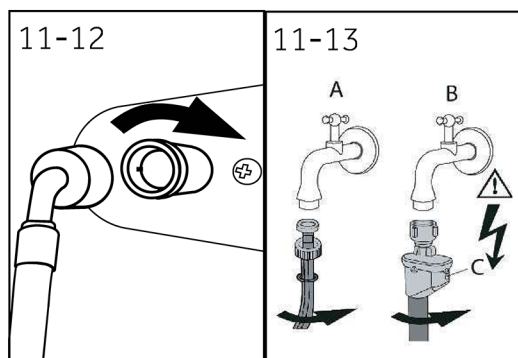

11.7 Aansluiting voor schoon water

Zorg ervoor dat de pakkingen geplaatst zijn.

1. Sluit de watertoevoerslang met het gehoekte uiteinde aan op het apparaat (afb. 11-12). Draai de schroefverbinding met de hand vast.
2. Sluit het andere uiteinde aan op een waterkraan met 3/4" schroefdraad (afb. 11-13).

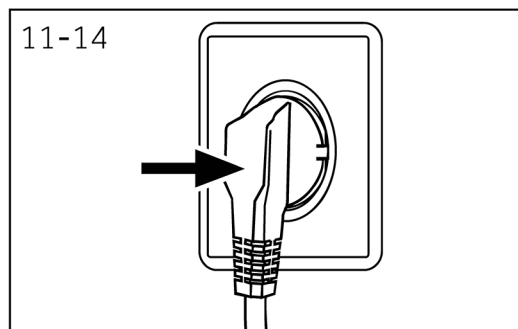

11.8 Elektrische aansluiting

Controleer bij elke aansluiting of:

- ▶ de stroomvoorziening, het stopcontact en de zekering overeenkomen met het typeplaatje;
- ▶ het stopcontact geaard is en er geen stekkerdoos of verlengsnoer wordt gebruikt;
- ▶ de stekker en het stopcontact bij elkaar passen.
- ▶ **Alleen VK:** De VK-stekker voldoet aan de BS1363A-norm.

Steek de stekker in het stopcontact (afb. 11-14).



WAARSCHUWING!

- ▶ Zorg er altijd voor dat alle aansluitingen (stroomvoorziening, afvoer- en schoonwaterslang) stevig, droog en lekvrij zijn!
- ▶ Zorg ervoor dat deze onderdelen nooit geplet, geknikt of gedraaid worden.
- ▶ Als het netsnoer beschadigd is, moet het worden vervangen door de servicevertegenwoordiger (zie garantiekaart) om gevaar te voorkomen.

12.1 Aanvullende technische gegevens

	HW90-B14367U1/HW80-B14367U1
Spanning in V	220–240 V/50 Hz
Stroom in A	10
Max. vermogen in W	2000
Waterdruk in MPa	$0,03 \leq P \leq 1$
Nettogewicht in kg	71

12.2 Afmetingen product

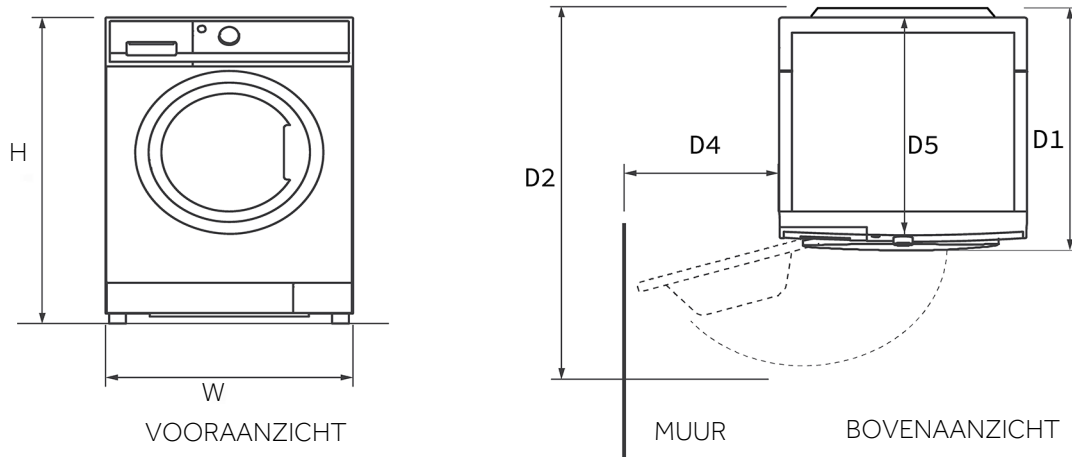

PRODUCTAFMETINGEN		HW90-B14367U1/HW80-B14367U1
H	Totale hoogte van het product in mm	850
W	Totale breedte van het product in mm	595
D5	Totale diepte van het product (afmeting tot bedieningspaneel) mm	544
D1	Totale diepte van het product (inclusief de dikte van de deur) in mm	598
D2	Diepte met geopende deur in mm	1084
D4	Minimale afstand deur tot aangrenzende muur in mm	188

Opmerking: De exacte hoogte van uw wasmachine hangt af van hoe ver de voeten aan de onderkant van de machine zijn uitgedraaid. De ruimte waarin u de wasmachine installeert moet minstens 40 mm breder en 20 mm dieper zijn dan de afmetingen van het apparaat.

12.3 Normen en richtlijnen **CE**

Dit product voldoet aan de eisen van alle toepasselijke EG-richtlijnen met de bijbehorende geharmoniseerde normen, die de CE-markering opleveren.

Wij adviseren onze Haier-klantenservice en het gebruik van originele reserveonderdelen aan. De minimale periode waarin de reserveonderdelen voor de huishoudelijke wasmachine beschikbaar zijn is 10 jaar.

Als u een probleem hebt met uw apparaat, raadpleeg dan eerst het hoofdstuk **PROBLEMEN OPLOSSEN**.

Als u daar geen oplossing kunt vinden, neem dan contact op:

- ▶ Met uw lokale dealer.
- ▶ Ga naar het gedeelte Service & Support op www.haier-europe.com waar u telefoonnummers en veelgestelde vragen vindt en waar u de serviceclaim kunt activeren.

Voor specifieke productinformatie kunt u inloggen op de officiële website van Haier https://www.haier-europe.com/en_GB/technical-assistance/ en het model zoeken dat u gebruikt. Klik op het product om naar de detailpagina te gaan en klik vervolgens op 'documenten' om de gebruikershandleiding te vinden en te downloaden. U kunt de productinformatie ook op deze pagina vinden.

Als u contact wilt opnemen met onze serviceafdeling, moet u ervoor zorgen dat u de hiernavolgende gegevens bij de hand hebt.

Deze informatie is te vinden op het typeplaatje.

Model _____ Serienummer _____

Raadpleeg ook de garantiekaart die bij het product wordt geleverd in geval van garantie.

Voor algemene vragen kunt u hieronder onze adressen in Europa vinden:

Europese Haier-adressen			
Land *	Postadres	Land *	Postadres
Italië	Haier Europe Trading SRL Via De Cristoforis, 12 21100 Varese ITALIË	Frankrijk	Haier France SAS 3-5 rue des Graviers 92200 Neuilly sur Seine FRANKRIJK
Spanje Portugal	Haier Iberia SL Pg. Garcia Faria, 49-51 08019 Barcelona SPANJE	België-FR België-NL Nederland Luxemburg	Haier Benelux SA Anderlecht Route de Lennik 451 BELGIË
Duitsland Oostenrijk	Haier Deutschland GmbH Hewlett-Packard-Str. 4 D-61352 Bad Homburg DUITSLAND	Polen Hongarije Griekenland Roemenië Rusland	Haier Poland Sp.zo.o.Al. Jerozolimskie 181B 02- 222 Warszawa POLEN
Verenigd Koninkrijk	Haier Appliances UK Co.Ltd. One Crown Square Church Street East Woking, Surrey, GU21 6HR VK	Tsjechië en Slowakije	Haier Europe ČR s.r.o. Sokolovská 651/136a, 186 00 Praha 8, Tsjechië

*Ga voor meer informatie naar www.haier-europe.com.

Modelinformatie is beschikbaar in de productdatabase op <https://eprel.ec.europa.eu/> door te zoeken naar de modelidentificatie in het veld 'Model' op het productlabel dat aan het product is bevestigd.

HW90-B14367U1/HW80-B14367U1

Haier



0020509288FQ V4



Notice
d'utilisation

FR

Haier

Merci d'avoir acheté un produit Haier.

Avant d'utiliser cet appareil, lisez attentivement ces instructions. Les instructions contiennent des informations importantes qui vous aideront à tirer le meilleur parti de l'appareil et à garantir une installation, une utilisation et un entretien sûrs et corrects.

Conservez ce manuel dans un endroit pratique afin de pouvoir le consulter à tout moment pour une utilisation sûre et correcte de l'appareil.

Si vous vendez l'appareil, si vous le donnez ou si vous le laissez lors d'un déménagement, transmettez également ce manuel afin que le nouveau propriétaire puisse se familiariser avec l'appareil et les avertissements de sécurité.

Légende

Avertissement - Informations importantes en matière de sécurité



Informations générales et conseils



Informations sur l'environnement

**Mise au rebut**

Contribuez à la protection de l'environnement et de la santé des personnes. Mettez l'emballage dans les conteneurs prévus à cet effet pour le recycler. Contribuez au recyclage des déchets des appareils électriques et électroniques. Ne jetez pas les appareils portant ce symbole avec les déchets ménagers. Retournez le produit à votre centre de recyclage local ou contactez votre municipalité.

**AVERTISSEMENT !****Risque de blessure ou d'étouffement !**

Débranchez l'appareil de l'alimentation secteur. Coupez le câble secteur et mettez-le au rebut. Retirez le loquet de la porte pour éviter que les enfants et les animaux domestiques ne se retrouvent enfermés dans l'appareil.

1- Informations en matière de sécurité.....	4
2- Description du produit	7
3- Panneau de commande.....	8
4- Programmes.....	12
5- Consommation.....	13
6- Utilisation quotidienne	14
7- Application hOn	19
8- Lavage écologique	22
9- Entretien et nettoyage.....	23
10- Dépannage	26
11- Installation.....	29
12- Données techniques.....	33
13- Service client.....	34

Avant d'allumer l'appareil pour la première fois, lisez les conseils de sécurité suivants !



AVERTISSEMENT !

Avant toute première utilisation

- ▶ Assurez-vous que l'appareil n'a pas été endommagé suite au transport.
- ▶ Assurez-vous que tous les boulons de transport ont été retirés.
- ▶ Retirez tous les emballages et conservez-les hors de portée des enfants.
- ▶ Manipulez toujours l'appareil au moins à deux personnes, en raison de son poids.

Utilisation quotidienne

- ▶ Cet appareil peut être utilisé par des enfants âgés de 8 ans et plus et par des personnes à capacités physiques, sensorielles ou intellectuelles réduites ou sans expérience et connaissances, s'ils sont sous une surveillance appropriée ou bien s'ils ont été informés quant à l'utilisation de l'appareil de manière sûre, et s'ils comprennent les risques impliqués.
- ▶ Tenez les enfants de moins de 3 ans à l'écart de l'appareil, à moins qu'ils ne soient sous surveillance constante.
- ▶ Les enfants ne doivent pas jouer avec l'appareil.
- ▶ Ne laissez pas les enfants ou les animaux s'approcher de l'appareil lorsque la porte est ouverte.
- ▶ Rangez les produits de lavage hors de portée des enfants.
- ▶ Fermez les fermetures Éclair, cousez les fils lâches et prenez soin des petits articles pour éviter que le linge ne s'emmêle. Si nécessaire, utilisez un sac ou un filet approprié.
- ▶ Ne touchez pas ou n'utilisez pas l'appareil pieds nus ou avec des mains ou des pieds mouillés ou humides.
- ▶ Ne couvrez pas ou ne fermez pas l'appareil pendant son fonctionnement ou après, afin de permettre à l'humidité de s'évaporer.
- ▶ Ne placez pas d'objets lourds ou de sources de chaleur ou d'humidité sur l'appareil.
- ▶ N'utilisez pas ou ne stockez pas de lessive inflammable ou de produit de nettoyage à sec à proximité de l'appareil.
- ▶ N'utilisez pas de pulvérisateurs inflammables à proximité de l'appareil.
- ▶ Ne lavez pas dans l'appareil des vêtements traités à l'aide de solvants sans les avoir préalablement séchés à l'air libre.



AVERTISSEMENT !

Utilisation quotidienne

- ▶ Ne retirez pas ou n'insérez pas la fiche en présence de gaz inflammable.
- ▶ Ne lavez pas à chaud le caoutchouc mousse ou les matériaux de type éponge.
- ▶ Ne lavez pas de linge sali par de la farine.
- ▶ N'ouvrez pas le tiroir à lessive pendant un cycle de lavage.
- ▶ Ne touchez pas la porte pendant le lavage, car elle devient chaude.
- ▶ N'ouvrez pas la porte si le niveau d'eau dépasse visiblement le hublot.
- ▶ Ne forcez pas l'ouverture de la porte. La porte est équipée d'un dispositif de verrouillage automatique et s'ouvre peu après la fin de la procédure de lavage.
- ▶ Éteignez l'appareil après chaque programme de lavage et avant d'entreprendre tout entretien de routine, et débranchez l'appareil de l'alimentation électrique afin d'économiser l'électricité et à des fins de sécurité.
- ▶ Débranchez l'appareil en tenant la fiche, et non le câble.

Entretien/nettoyage

- ▶ Veillez à ce que les enfants soient sous surveillance s'ils effectuent des opérations de nettoyage et d'entretien.
- ▶ Débranchez l'appareil de l'alimentation électrique avant d'entreprendre tout entretien de routine.
- ▶ Gardez la partie inférieure du hublot propre et ouvrez la porte et le tiroir à lessive si l'appareil n'est pas utilisé afin d'éviter les odeurs.
- ▶ N'utilisez pas de pulvérisateur ou de vapeur d'eau pour nettoyer l'appareil.
- ▶ Faites remplacer un cordon d'alimentation électrique endommagé uniquement par le fabricant, son représentant ou des personnes qualifiées, afin d'éviter tout risque.
- ▶ N'essayez pas de réparer l'appareil vous-même. En cas de réparation, contactez notre service client.
Retirez de l'appareil tous les corps étrangers tels que les objets métalliques, les produits chimiques, les articles fragiles, les bougies et cigarettes allumées, etc.

Installation

- ▶ L'appareil doit être placé dans un endroit bien aéré. Assurez-vous que l'emplacement permet l'ouverture complète de la porte.
- ▶ N'installez jamais l'appareil à l'extérieur, dans un endroit humide ou susceptible de présenter des fuites d'eau, par exemple sous ou à proximité d'un évier. En cas de fuite d'eau, coupez l'alimentation électrique et laissez la machine sécher naturellement.



AVERTISSEMENT !

Installation

- ▶ N'installez ou n'utilisez l'appareil qu'à un endroit où la température ambiante est supérieure à 5 °C.
- ▶ Ne placez pas l'appareil directement sur un tapis ou à proximité d'un mur ou d'un meuble.
- ▶ N'installez pas l'appareil à la lumière directe du soleil ou à proximité de sources de chaleur (par exemple, des poêles, des radiateurs).
- ▶ Assurez-vous que les informations électriques figurant sur la plaque signalétique correspondent à l'alimentation électrique. Si ce n'est pas le cas, contactez un électricien.
- ▶ N'utilisez pas d'adaptateurs multiprises ni de câbles de rallonge.
- ▶ Utilisez uniquement le câble électrique et le jeu de tuyaux flexibles fourni.
- ▶ Veillez à ne pas endommager le câble électrique et la fiche. En cas d'endommagement, faites-le/la remplacer par un électricien.
- ▶ Utilisez une prise distincte avec mise à la terre pour l'alimentation électrique, facilement accessible après l'installation. L'appareil doit être mis à la terre.

Uniquement pour le Royaume-Uni : le câble d'alimentation de l'appareil est équipé d'une fiche à 3 broches (mise à la terre) qui s'adapte à une prise standard à 3 broches (mise à la terre). Ne coupez jamais et ne démontez jamais la troisième broche (mise à la terre). Une fois l'appareil installé, la prise doit être accessible.

- ▶ Assurez-vous que les joints et les raccords des tuyaux flexibles sont fermes et qu'il n'existe pas de fuite.

Usage prévu

Cet appareil est destiné à laver uniquement du linge lavable en machine. Suivez toujours les instructions figurant sur l'étiquette de chaque vêtement. Cet appareil est conçu exclusivement pour un usage domestique à l'intérieur de la maison. Il n'est pas destiné à un usage commercial ou industriel.

Il est absolument interdit de modifier l'appareil. Un usage non conforme peut entraîner des risques et la perte de toute garantie et de toute possibilité de réclamation.



Remarque :

En raison de modifications techniques et de modèles différents, les illustrations des chapitres suivants peuvent être différentes de votre modèle.

2.1 Image de l'appareil.

Avant (Fig. 2-1) :

Arrière (Fig. 2-2) :

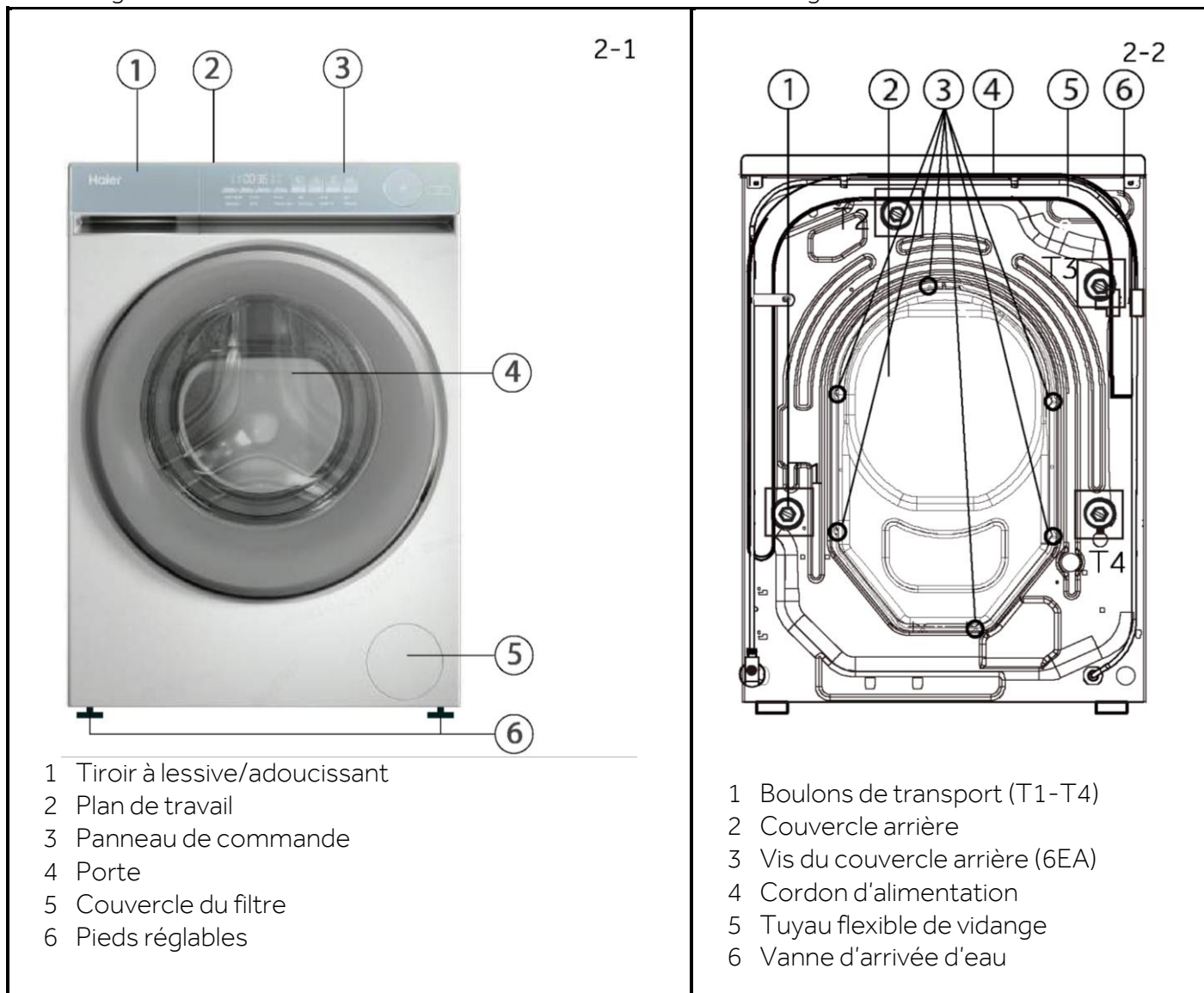

2.2 Accessoires

Vérifiez les accessoires et la documentation conformément à cette liste (Fig. 2-3) :

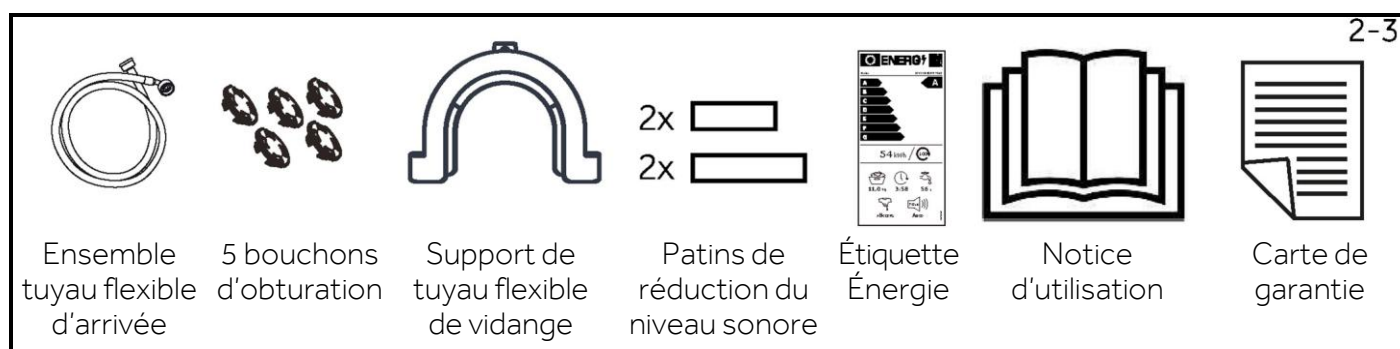

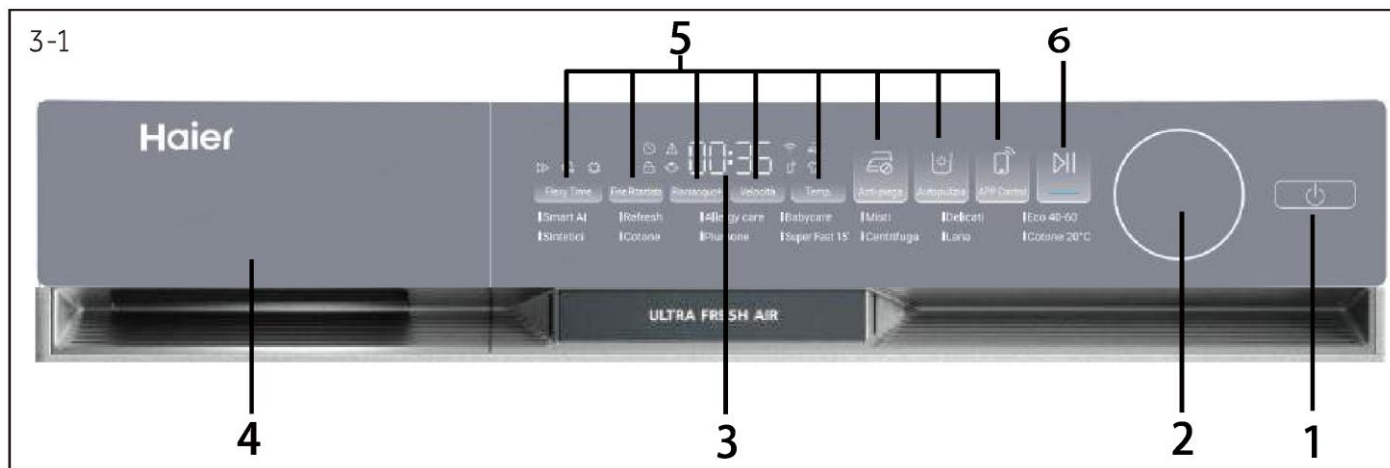

- | | | | | | |
|---|-------------------------|---|------------------------------|---|-------------------------|
| 1 | Touche « Marche/Arrêt » | 3 | Afficheur | 5 | Touches de fonction |
| 2 | Sélecteur de programme | 4 | Tiroir à lessive/adoucissant | 6 | Touche « Départ/Pause » |



Remarque : Signal acoustique

Dans les cas suivants, un signal acoustique n'est pas émis par défaut :

- ▶ lors d'une pression sur un bouton ;
- ▶ en tournant le sélecteur de programmes
- ▶ à la fin du programme ;

Le signal acoustique peut être sélectionné si nécessaire ; voir UTILISATION QUOTIDIENNE (voir P18 6.13).

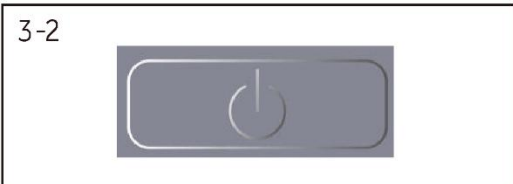

3.1 Touche « Marche/Arrêt »

Effleurez légèrement cette touche (Fig. 3-2) pour l'allumer, l'afficheur brille, l'indicateur de la touche « Départ/Pause » clignote. Effleurez-la à nouveau pendant environ 2 secondes pour l'éteindre. Si aucun élément du panneau ou programme n'est activé au bout d'un certain temps, la machine s'arrête automatiquement.



Remarque : appareil éteint

Sans connexion Wi-Fi, l'appareil allumé s'éteint automatiquement s'il n'est pas activé dans les 2 minutes précédant le début du programme ou à la fin du programme. Avec une connexion Wi-Fi, le temps d'attente est de 24 heures.

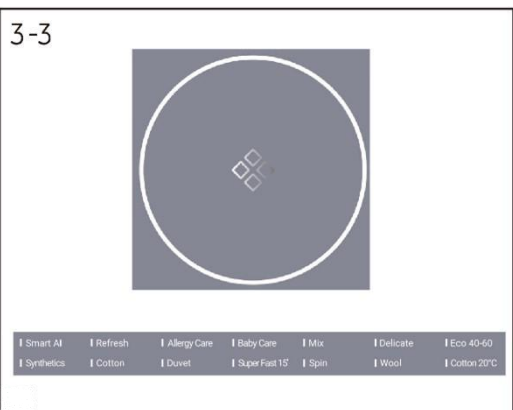

3.2 Sélecteur de programme

En tournant le bouton (Fig. 3-3), il est possible de sélectionner l'un des 14 programmes, la LED correspondante s'allume et les réglages par défaut s'affichent.

3.3 Afficheur

L'afficheur (Fig. 3-4) indique les informations suivantes :

- ▶ Temps de lavage
- ▶ Fin différée
- ▶ Codes d'erreur et informations d'entretien
- ▶ Symboles de l'afficheur
- ▶ Vitesse, température, etc.

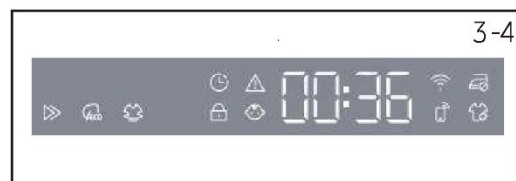

Symbole	Signification
	Fin différée.
	Alarme.
	La porte du tambour est verrouillée.
	Le panneau de commande est verrouillé.
	L'appareil est connecté au Wi-Fi.
	Anti-froissage.
	Contrôle à distance.
	Vapeur : Smart AI, Chemise, Spécial bébé, Spécial allergies disposent par défaut de la fonction de lavage à la vapeur.
	Gain de temps
	Économie d'énergie.
	Intensif.

3.4 Touches de fonction

Les touches de fonction (Fig. 3-5) permettent d'activer des options supplémentaires du programme sélectionné avant que celui-ci ne démarre. Les indicateurs correspondants apparaissent. Si vous éteignez l'appareil ou si vous configurez un nouveau programme, toutes les options sont désactivées.

Si une touche a plusieurs options, l'option souhaitée peut être sélectionnée en effleurant de manière séquentielle la touche.



i Remarque : Réglages d'usine

Pour obtenir les meilleurs résultats dans chaque programme, Haier a soigneusement défini des réglages spécifiques par défaut. S'il n'existe pas de contrainte particulière, il est recommandé d'utiliser les réglages par défaut.

3.4.1 Touche de fonction « Fin différée »

Effleurez cette touche (Fig. 3-6) pour démarrer le programme avec un certain délai. L'heure de fin de programme peut être différée par paliers de 30 minutes entre 0,5 et 24 heures (l'heure de fin différée sera ultérieure à l'heure de fin initiale). Par exemple, l'indication 6:30 signifie que la fin du cycle du programme aura lieu dans 6 heures et 30 minutes. Effleurez la touche « Départ/Pause » pour activer la fin différée. Elle ne s'applique pas aux programmes Essorage, Refresh, Contrôle à distance.

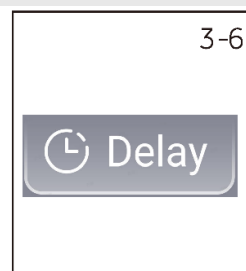

i Remarque : Lessive liquide

En cas d'utilisation de lessive liquide, il n'est pas recommandé d'activer la fin différée.



3.4.2 Touche de fonction « Anti-froissage »

Pour les programmes qui peuvent sélectionner la fonction « Anti-froissage » (Fig. 3-7), appuyez sur la touche « Anti-froissage » pour sélectionner cette fonction et l'icône correspondante s'allume. Appuyez de nouveau sur la touche ou sélectionnez un autre programme et cette fonction sera annulée.

Avec la fonction « Anti-froissage », la vitesse maximale d'essorage diminue. Après l'essorage, le lave-linge fonctionne par intermittence pour secouer le linge afin d'éviter les moisissures et les odeurs, de réduire les plis et de rendre le linge plus lisse après l'avoir suspendu.

Pendant le fonctionnement, l'afficheur LED indique « - » « -- » « --- » « ---- », et cette phase dure au maximum 12 heures. Les utilisateurs peuvent effleurer la touche « Départ/Pause » pour mettre fin au programme à tout moment.

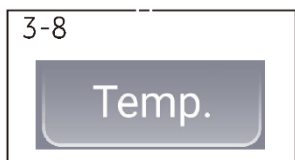

3.4.3 Touche de fonction « Temp. »

Appuyez sur cette touche (Fig. 3-8) pour modifier la température de lavage du programme. Si aucune valeur n'est allumée (afficheur indiquant « -- »), l'eau n'est pas chauffée.

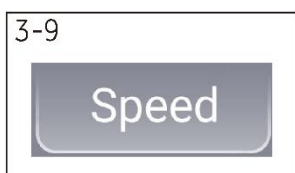

3.4.4 Touche de fonction « Vitesse »

Appuyez sur cette touche (Fig. 3-9) pour modifier ou désélectionner l'essorage du programme. Si aucune valeur n'est allumée (afficheur indiquant « 0 »), le linge ne sera pas essoré.



3.4.5 Touche de fonction « Rinçage+ »

Effleurez cette touche (Fig. 3-10) pour rincer le linge plus intensément à l'eau froide. Il est recommandé d'utiliser cette fonction pour les personnes ayant une peau sensible. Si vous appuyez plusieurs fois sur cette touche, vous pouvez sélectionner entre zéro et trois cycles supplémentaires. Ils apparaissent sur l'afficheur comme suit : P--0/P--1/P--2/P--3. Les options de chaque programme sont différentes.

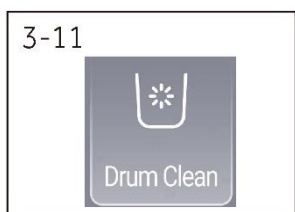

3.4.6 Touche de fonction Nettoyage du tambour

Effleurez cette touche (fig. 3-11) pour nettoyer les tambours intérieur et extérieur des machines à laver, et différents modes de nettoyage peuvent être sélectionnés en fonction des différents scénarios d'utilisation. N'ajoutez pas de lessive lorsque ce mode est activé et assurez-vous qu'il n'y a pas de linge dans le tambour.

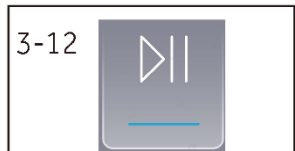

3.4.7 Touche de fonction « Départ/Pause »

Appuyez doucement sur cette touche (Fig. 3-12) pour démarrer ou interrompre le programme affiché.

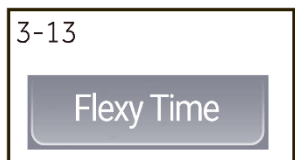

3.4.8 Touche « FlexyTime »

Touchez cette touche (Fig. 3-13) pour sélectionner Économie de temps (réduire le temps de lavage principal et accélérer le lavage), Économie d'énergie (réduire la température de l'eau de lavage pour réduire la consommation d'énergie) ou Intensif (augmenter le temps de lavage principal et renforcer le lavage).

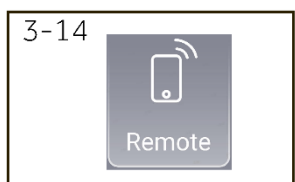

3.4.9 Touche « Contrôle à distance »

Une pression de courte durée sur cette touche permet d'activer/de désactiver le Contrôle à distance de l'appareil via l'application hOn (Fig. 3-14).

REMARQUE : pour lancer la procédure d'appairage, suivez les instructions de l'application. Pour plus d'informations, voir le chapitre 7 consacré à l'application hOn.

3.5 Sécurité enfant

Sélectionnez un programme, appuyez sur Départ/Pause, puis appuyez simultanément sur les touches « Vitesse » et « ▶|| » (Fig. 3-14) pendant 3 secondes pour bloquer l'activation de tous les éléments du panneau ; le panneau affiche . Pour déverrouiller, appuyez à nouveau sur ces deux touches. L'indication de sécurité enfant s'allume lorsqu'elle est activée. Cette fonction est facultative lorsque la machine est en marche.

L'écran affiche **CL0F** (Fig. 3-15) si une touche est touchée lorsque la sécurité enfant est activée. Le changement n'aura pas lieu.

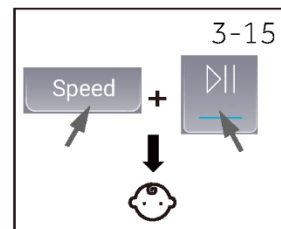

Remarque : Sécurité enfant

- ▶ La sécurité enfant mise en place manuellement doit être annulée manuellement ou sera annulée automatiquement à la fin du programme. La sécurité enfant ne sera pas annulée si vous éteignez l'appareil ou en présence d'une information d'erreur. Elle reste en place lorsque l'appareil est allumé la fois suivante.
- ▶ Si vous utilisez la sécurité enfant, appuyez d'abord sur la touche de programme, puis la sécurité enfant sera activée.
- ▶ Maintenez-la enfoncée pendant 3 secondes, la sécurité enfant s'allume complètement et la sécurité enfant est activée.
- ▶ La sécurité enfant ne peut pas être configurée ou annulée par l'intermédiaire de l'application hOn.

3.6 Tiroir à lessive

Ouvrez le tiroir du distributeur ; les composants suivants sont visibles (Fig. 3-16) :

- 1 : Le compartiment de lavage principal, pour la lessive liquide ou en poudre.
- 2 : Sélecteur de lessive à rabat : soulevez-le pour la lessive en poudre et maintenez-le abaissé pour la lessive liquide.
- 3 : Le compartiment pour l'adoucissant.
- 4 : Compartiment de prélavage, pour une petite quantité de lessive en poudre.
- 5 : La languette de verrouillage, appuyez dessus pour sortir le tiroir du distributeur.

Pour connaître le type de lessive adapté aux différentes températures de lavage, reportez-vous à la notice de la lessive.

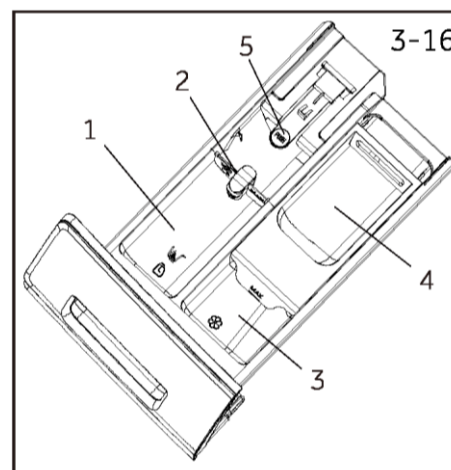

Remarque : Procédure de vérification du nombre de cycles effectués par la machine.

Procédure : en mode veille, commencez par sélectionner le programme « Coton », puis appuyez simultanément sur « Temp. » et « Vitesse » ; l'appareil affiche le nombre de cycles de fonctionnement pendant 2 secondes, puis revient à l'interface de veille. Le cumul des cycles en cours ajoutera un 1 à la fin du programme. Les cycles en cours sont affichés au format hexadécimal, si leur valeur est supérieure à 9999.

• Oui, o Facultatif, / Non

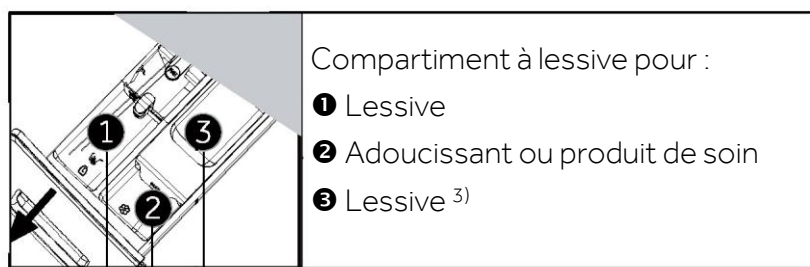

Programme	Charge maxi. en kg	Température en °C ¹⁾	Préréglage	Compartiment à lessive			Type de tissu	Vitesse d'esso- rage préréglée en tr/min	Fonction					Durée par défaut (min)
				1	2	3			i-time	Anti-froissage	Rinçage +	Fin différée	Taches	
Smart AI	8/9	-- à 60	40	•	o	/	Linge mixte peu sale en coton et synthétique	1000	•	•	•	•	•	78
Chemise	2	-- à 40	40	•	o	o	Coton / Synthétiques	1000	•	•	•	•	•	70
Coton	8 /9	-- à 90	40	•	o	o	Coton	1400	•	•	•	•	•	82
Synthétiques	4/4,5	-- à 60	40	•	o	o	Tissu synthétique ou mixte	1200	•	•	•	•	•	133
Délicat	2/2,5	-- à 30	30	•	o	/	Linge délicat et soie	600	•	/	•	•	/	47
Refresh	1	/	/	/	/	/	Coton / Synthétiques	/	/	/	/	/	/	18
Spécial bébé	4/4,5	-- à 90	60	•	o	o	Coton / Synthétiques	1000	•	•	•	•	•	107
Spécial allergies	8/9	-- à 90	60	•	o	o	Coton / Synthétiques	1000	•	•	•	•	/	107
Super Fast 15' ²⁾	2,5	-- à 40	--	•	o	/	Coton / Synthétiques	1000	•	•	•	•	/	15
Laine	2,5	-- à 40	--	•	o	/	Laine ou tissu contenant de la laine, lavable en machine	800	•	/	•	•	/	40
Essorage	8/9	/	/	/	/	/	Tissu non fragile	1000	/	•	/	/	/	8
Coton 20 °C	8/9	/	/	•	o	o	Coton	1000	•	•	•	•	•	53
Éco 40-60	8/9	/	/	•	o	/	/	/	/	/	/	•	/	151

-- L'eau n'est pas chauffée.

- 1) Sélectionnez une température de lavage à 90 °C uniquement en cas de contraintes hygiéniques particulières.
- 2) Réduisez la quantité de lessive, car le programme est court.
- 3) Pas ou peu de lessive en poudre. Vous pouvez ajouter un peu de lessive uniquement avec la fonction de pré-lavage sur l'application.

Lors du lavage de charges lourdes, le lave-linge peut vibrer fortement ou bouger si les vêtements sont enveloppés.

La conception et les spécifications sont susceptibles d'être modifiées sans préavis à des fins d'amélioration de la qualité.





Pour obtenir des informations sur la consommation d'énergie, scannez le QR code de l'étiquette Énergie. Suivant les conditions locales, la consommation d'énergie réelle peut être différente de la consommation déclarée.



Remarque : poids auto

L'appareil est équipé d'un système de reconnaissance de la charge. En cas de faible charge, certains programmes réduiront automatiquement l'énergie, l'eau et le temps de lavage. Le temps par défaut affiché peut varier en fonction du poids de la charge, ce qui implique le programme « Smart AI, Synthétiques, Coton, Coton 20 °C, Éco 40-60 ».

Informations indicatives (conformément au règlement (UE) n° 2019/2023 de la Commission) :

Capacité nominale	Programme	 (kg)	 (HH:MM)	ENERGY (kWh/cycle)	 (L/cycle)	Température maximale (°C)	Vitesse effective (tr/min)	 Humidité (%)
9 kg	Éco 40-60	9,0	3:21	0,640	66,0	28,0	1330	53,0
	Éco 40-60	4,5	2:31	0,430	40,0	26,0	1330	53,0
	Éco 40-60	2,5	2:07	0,240	28,0	25,0	1330	55,0
	Coton 20 °C	9,0	0:53	0,300	80,0	20,0	1000	65,0
	Coton 60 °C	9,0	1:37	2,000	80,0	57,0	1400	55,0
	Laine 30 °C	1,0	0:50	0,380	40,0	30,0	800	37,0
	Super Fast 15' 30°C	1,0	0:28	0,380	40,0	30,0	1000	65,0

Les valeurs indiquées pour les programmes autres que le programme Éco 40-60 sont purement indicatives.

6.1 Alimentation électrique

Raccordez le lave-linge à une source d'alimentation électrique (220 V à 240 V~/50 Hz ; Fig. 6-1). Voir également la section Installation (voir P29).

6.2 Raccordement à l'eau

- ▶ Avant de procéder au raccordement, vérifiez la propreté et la clarté de l'arrivée d'eau.
- ▶ Ouvrez le robinet (Fig. 6-2).

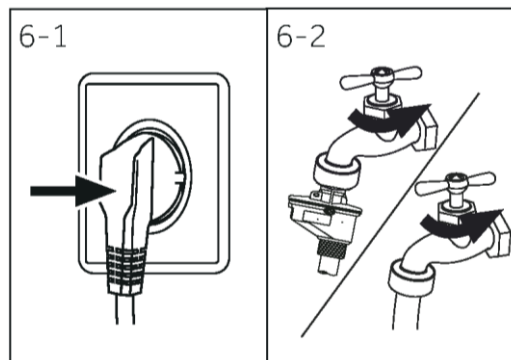

Remarque : étanchéité

Avant toute utilisation, vérifiez l'étanchéité des joints entre le robinet et le tuyau flexible d'arrivée en ouvrant le robinet.

6.3 Préparation du linge

- ▶ Triez les vêtements en fonction de leur matière (coton, synthétiques, laine ou soie, etc.) et de leur degré de saleté (Fig. 6-3). Faites attention aux indications d'entretien des étiquettes de lavage.
- ▶ Séparez les vêtements blancs des vêtements de couleur. Commencez par laver les textiles de couleur à la main pour voir s'ils décolorent ou s'ils déteignent.
- ▶ Videz les poches (clés, pièces de monnaie, etc.) et retirez les objets décoratifs plus durs (broches, par exemple).
- ▶ Les vêtements sans ourlets, les vêtements délicats et les textiles finement tissés tels que les rideaux de type voile doivent être placés dans un sac de lavage pour prendre soin de ce linge délicat (il serait préférable de les laver à la main ou à sec).
- ▶ Fermez les fermetures Éclair, les fermetures Velcro et les crochets, et assurez-vous que les boutons sont bien cousus.
- ▶ Placez les articles sensibles comme le linge sans ourlet fixe, les sous-vêtements délicats et les petits articles comme les chaussettes, les ceintures, les soutiens-gorge, etc. dans un sac de lavage.
- ▶ Dépliez les grands morceaux de tissu tels que les draps de lit, les couvre-lits, etc.
- ▶ Retournez les jeans et les textiles imprimés, décorés ou très colorés ; lavez-les éventuellement séparément.

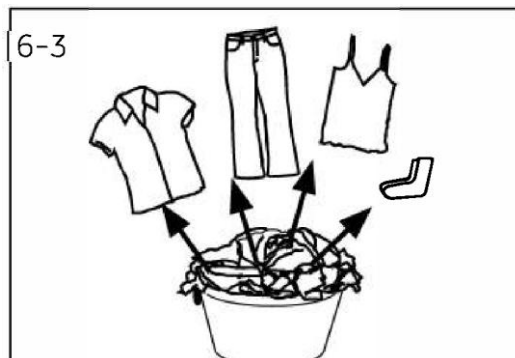

ATTENTION !

Les objets non textiles ainsi que les petits objets non fixés ou à arêtes vives peuvent provoquer des dysfonctionnements et endommager les vêtements et l'appareil.

Tableau d'entretien des textiles

Lavage					
	Lavable jusqu'à 95 °C cycle normal		Lavable jusqu'à 60 °C cycle normal		Lavable jusqu'à 60 °C cycle doux
	Lavable jusqu'à 40 °C cycle normal		Lavable jusqu'à 40 °C cycle doux		Lavable jusqu'à 40 °C cycle très doux
	Lavable jusqu'à 30 °C cycle normal		Lavable jusqu'à 30 °C cycle doux		Lavable jusqu'à 30 °C cycle très doux
	Lavage à la main maxi 40 °C		Ne pas laver		
Blanchiment					
	Tout blanchiment autorisé		Uniquement à l'oxygène/sans chlore		Ne pas blanchir
Séchage					
	Séchage en sèche-linge possible à température normale		Séchage en sèche-linge possible à température inférieure		Ne pas sécher en sèche-linge
	Séchage sur fil		Séchage à plat		
Repassage					
	Repasser à une température maximale de 200 °C		Repasser à température moyenne jusqu'à 150 °C		Repasser à basse température jusqu'à 110 °C, sans vapeur (le repassage à la vapeur peut causer des dommages irréversibles)
	Ne pas repasser				
Entretien par un professionnel					
	Nettoyage à sec au tétra-chloroéthène		Nettoyage à sec aux hydrocarbures		Ne pas nettoyer à sec
	Nettoyage humide par un professionnel		Pas de nettoyage humide par un professionnel		

6.4 Chargement de l'appareil

- ▶ Mettez le linge dans la machine, un article à la fois.
- ▶ Ne surchargez pas la machine. N'oubliez pas que la charge maximale varie selon le programme ! Règle d'or, pour la charge maximale : conservez une distance de 15 cm entre la charge et le haut du tambour.
- ▶ Fermez la porte avec précaution, en veillant à ce qu'aucun vêtement ne s'y accroche.

6.5 Choix de la lessive

- ▶ L'efficacité et la réussite du lavage sont déterminées par la qualité de la lessive utilisée.
- ▶ Utilisez uniquement une lessive approuvée pour le lavage en machine.
- ▶ Si nécessaire, utilisez des lessives spécifiques, par exemple pour les synthétiques et la laine.
- ▶ Voir les conseils sur les autocollants de lessive du plan de travail.
- ▶ N'utilisez pas de produits de nettoyage à sec tels que du trichloréthylène et des produits similaires.

Choix de la meilleure lessive

Programme	Type de lessive				
	Universel	Couleur	Délicat	Spécial	Adoucissant
Smart AI	L/P	L/P	-	-	o
Chemise	L/P	L/P	-	-	o
Coton	L/P	L/P	-	-	o
Synthétiques	-	L/P	-	-	o
Délicat	-	-	L/P	L/P	o
Refresh	-	-	-	-	-
Contrôle à distance 	-	-	-	-	-
Spécial bébé	-	-	L/P	L/P	o
Spécial allergies	P	L/P	-	-	o
Super Fast 15'	L	L	-	-	o
Laine	-	-	L/P	L/P	o
Essorage	-	-	-	-	-
Coton 20 °C	L/P	L/P	-	-	o
Éco 40-60	L/P	L/P	-	-	o

L = lessive liquide/en gel P = lessive en poudre O = facultatif - = non

En cas d'utilisation de lessive liquide, il n'est pas recommandé d'activer la fin différée.

Nos recommandations :

- ▶ Lessive en poudre : 20 °C à 90 °C* (meilleure utilisation : 40-60 °C)
- ▶ Lessive couleur : 20 °C à 60 °C (utilisation optimale : 30-60 °C)
- ▶ Lessive laine/délicat : 20 °C à 30 °C (utilisation optimale : 20-30 °C)

* Sélectionnez une température de lavage à 90 °C uniquement en cas de contraintes hygiéniques particulières.

* Si vous sélectionnez une température de l'eau à 60 °C ou plus, nous vous conseillons d'utiliser moins de lessive. Utilisez le désinfectant spécial, qui convient aux tissus en coton ou en matières synthétiques.

* Il est préférable d'utiliser moins de lessive en poudre ou une lessive en poudre non moussante.

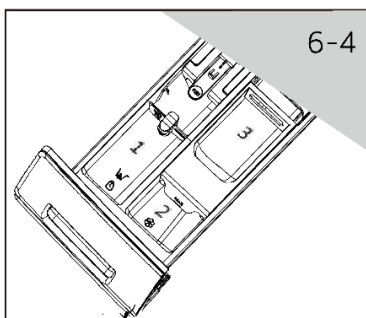

6-4

6.6 Ajout de lessive

1. Faites glisser le tiroir à lessive pour l'ouvrir.
2. Versez les produits chimiques nécessaires dans les compartiments correspondants (Fig. 6-4).
3. Repoussez doucement le tiroir.



Remarque :

- ▶ Avant le cycle de lavage suivant, retirez les résidus de lessive du tiroir à lessive.
- ▶ N'utilisez pas trop de lessive ou d'adoucissant.
- ▶ Suivez les instructions figurant sur le paquet de lessive.
- ▶ Versez toujours la lessive juste avant le début du cycle de lavage.
- ▶ La lessive liquide concentrée doit être diluée avant d'être ajoutée.
- ▶ N'utilisez pas de lessive liquide si la fonction « Fin différée » est sélectionnée.
- ▶ Sélectionnez soigneusement les paramètres du programme en fonction des symboles d'entretien figurant sur les étiquettes de tous les vêtements et du tableau de programmes.

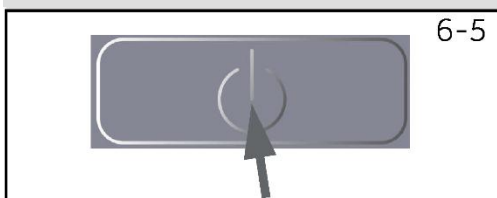

6-5

6.7 Allumez l'appareil

Effleurez la touche « Marche/Arrêt » pour allumer l'appareil (Fig. 6-5). La LED de la touche « Départ/Pause » se met à clignoter.

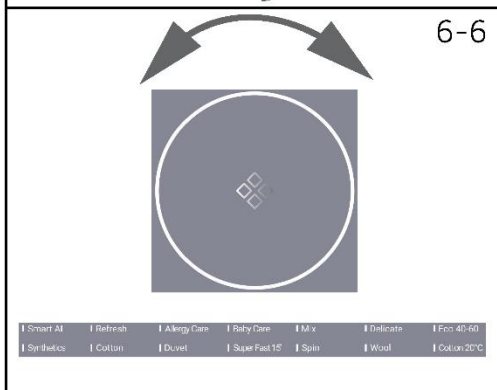

6-6

6.8 Sélection d'un programme

Pour obtenir les meilleurs résultats de lavage, sélectionnez un programme adapté au degré de saleté et au type de linge. Tournez le bouton de programme (Fig. 6-6) pour sélectionner le programme adéquat. Le voyant du programme associé s'allume et les paramètres par défaut s'affichent.



Remarque : élimination des odeurs

Avant la première utilisation, il est recommandé de lancer le programme « COTON + 90 °C + 600 tr/min » à vide et d'ajouter une petite quantité de lessive dans le compartiment à lessive (2) ou un nettoyant spécial pour machine afin d'éliminer les éventuels résidus.



6-7

6.9 Ajout de sélections individuelles

Sélectionnez les options et les réglages requis (Fig. 6-7) ; voir la section Panneau de commande.

6.10 Démarrage du programme de lavage

Effleurez la touche « Départ/Pause » (Fig. 6-8) pour démarrer. La LED de la touche « Départ/Pause » cesse de clignoter et s'allume en continu.

L'appareil fonctionne selon les réglages actuels.

Les modifications ne sont possibles que si vous annulez le programme.

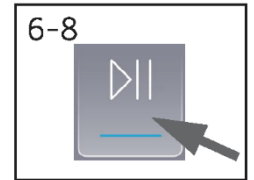

6.11 Interruption / annulation du programme de lavage

Pour interrompre un programme en cours, effleurez la touche « Départ/Pause ». La LED au-dessus de la touche clignote. Touchez-la à nouveau pour reprendre l'opération.

Pour annuler un programme en cours et tous ses réglages individuels :

1. Effleurez la touche « Départ/Pause » pour interrompre le programme en cours.
2. Appuyez sur la touche « Marche/Arrêt » pendant environ 2 secondes pour éteindre l'appareil.
3. Appuyez sur la touche « Marche/Arrêt » pour allumer l'appareil, sélectionnez le programme Essorage et « Pas de vitesse », lancez le programme Essorage pour évacuer l'eau.
4. Après avoir fermé le programme pour redémarrer l'appareil, sélectionnez un nouveau programme et démarrez-le.

6.12 Après le lavage



Remarque : verrouillage de la porte

- Pour des raisons de sécurité, la porte est partiellement verrouillée pendant le cycle de lavage. Il n'est possible d'ouvrir la porte qu'à la fin du programme ou après l'annulation correcte du programme (voir la description ci-dessus).
- En cas de niveau d'eau élevé, de température de l'eau élevée et pendant l'essorage, il n'est pas possible d'ouvrir la porte ; l'indication **LoCl-** est affichée.

1. À la fin du cycle du programme, l'indication **End** apparaît.
2. L'appareil s'éteint automatiquement.
3. Enlevez le linge dès que possible pour le préserver et éviter qu'il ne se froisse davantage.
4. Coupez l'arrivée d'eau.
5. Débranchez le cordon d'alimentation.
6. Ouvrez la porte pour éviter la formation d'humidité et d'odeurs. Laissez le lave-linge ouvert lorsqu'il n'est pas utilisé.
7. Les petits vêtements se collent facilement aux parois après un séchage à grande vitesse ; ne l'oubliez pas lors de l'ouverture de la porte pour prendre les vêtements.



Remarque : Mode veille/Mode économie d'énergie

L'appareil allumé passe en mode veille s'il n'est pas activé dans les 2 minutes précédant le début du programme ou à la fin du programme. L'afficheur s'éteint. Cela permet d'économiser de l'énergie. Pour interrompre le mode veille, effleurez la touche « Marche/Arrêt ».

6.13 Activation ou désactivation de la sonnerie

Le signal acoustique peut être sélectionné si nécessaire :

1. Allumez l'appareil.
2. Sélectionnez le programme d'essorage.
3. Appuyez simultanément sur les touches « Anti-froissage » et « Vitesse » pendant environ 3 secondes. L'indication « **bEEP on** » apparaît et la sonnerie est alors activée.

Pour désactiver la sonnerie, appuyez à nouveau simultanément sur ces deux touches ; l'indication « **bEEP off** » apparaît.

7.1 Informations générales

Cet appareil est équipé de la technologie Wi-Fi pour un contrôle à distance via l'application hOn.



AVERTISSEMENT !

Respectez les mesures de sécurité indiquées dans ce manuel, même lorsque vous utilisez l'appareil via l'application. Le respect de ces instructions est essentiel pour une utilisation sûre.

7.2 Exigences

1. Réseau Wi-Fi : Un routeur compatible avec la norme 802.11b/g/n et la bande de 2,4 GHz est nécessaire. Les réseaux fonctionnant à 5 GHz et les réseaux publics ne sont pas pris en charge. Le nom du réseau (SSID) doit comporter entre 1 et 31 caractères, et le mot de passe entre 8 et 64 caractères. Les options de cryptage incluent open, WPA-PSK et WPA2-PSK.
2. Appareils compatibles : L'application est disponible pour les appareils Android, iOS et Huawei, à la fois sur les tablettes et les smartphones.
3. Positionnement : Installez l'appareil dans un endroit où le signal Wi-Fi est puissant.

Caractéristiques techniques du Wi-Fi :

- Fréquence : 2400 MHz - 2483,5 MHz
- Puissance maximale : 20 dBm
- Norme : IEEE802.11b/g/n et BLE V4.2

7.3 Téléchargement et installation de l'application hOn

1. Téléchargez l'application en scannant le code QR ci-dessous ou en vous rendant sur go.haier-europe.com/download-app.



Téléchargez
l'application



Remarque : inscription

La création d'un profil (inscription) n'est requise que lors de la première utilisation ou si le compte a été supprimé/désactivé. Pour les utilisations ultérieures, il vous suffit de vous connecter avec votre adresse électronique et votre mot de passe. Consultez le mode DEMO de l'application pour découvrir les fonctionnalités Wi-Fi.

7.4 Appairage des appareils





Remarque :

Le réseau domestique doit être réglé sur 2,4 GHz ; les réseaux fonctionnant sur 5 GHz ne sont pas pris en charge. Assurez-vous que votre smartphone est connecté au même réseau Wi-Fi 2,4 GHz que celui que vous souhaitez utiliser pour configurer l'appareil.

1. Ouvrez l'application hOn, créez un nouveau profil (ou connectez-vous si vous en avez déjà un).
2. Appuyez sur « Ajouter un appareil » et suivez les instructions à l'écran de votre smartphone pour terminer la configuration.

7.5 Activation du contrôle à distance



1. Assurez-vous que le routeur est sous tension et connecté à Internet.
2. Chargez le linge et fermez la porte.
3. Allumez l'appareil.
4. Appuyez brièvement sur la touche  Contrôle à distance. La porte se verrouille.
5. Démarrez le cycle via l'application. Le panneau de commande est désactivé, à l'exception des touches « MARCHÉ/ARRÊT » et « DÉPART/PAUSE ». Seule la sécurité enfants sera disponible pendant le programme.
6. Le contrôle à distance peut également être activé pendant le cycle en appuyant brièvement sur la touche  Contrôle à distance.



Remarque : expiration du contrôle à distance

Vous pouvez envoyer une commande à partir de l'application jusqu'à 24 heures après l'activation du Contrôle à distance.

7.6 Désactivation du Contrôle à distance

1. Pendant un cycle, vous pouvez désactiver le Contrôle à distance en appuyant brièvement sur la touche  Contrôle à distance ; le cycle se poursuivra. Vous pouvez consulter le statut du cycle dans l'application, mais vous ne pourrez pas envoyer de commandes (par exemple, arrêt/pause).
2. Si les conditions de sécurité le permettent, la porte peut être ouverte.
3. Pour reprendre le contrôle à distance via l'application, assurez-vous que la porte est fermée, puis appuyez à nouveau brièvement sur la touche  Contrôle à distance.

7.7 Fin du cycle avec le Contrôle à distance

1. À la fin du cycle, la porte se déverrouille et le Contrôle à distance est désactivé.
2. Au bout de 2 minutes, l'appareil s'éteint automatiquement.

7.8 Désactiver le module Wi-Fi et effacer les informations d'identification du réseau

Pour supprimer les informations enregistrées sur le réseau Wi-Fi et éteindre le module Wi-Fi :

1. Mettez l'appareil sous tension.
2. Sans démarrer de cycle, appuyez sur la touche  Contrôle à distance pendant 5 secondes jusqu'à ce que le message « rESt » apparaisse.
3. Appuyez sur la touche « Fin différé » et maintenez-la enfoncée pendant encore 5 secondes jusqu'à ce que le message « donE » apparaisse.
4. Les informations de configuration seront supprimées. Sélectionnez un programme ou éteignez l'appareil pour quitter.
5. Pour reconfigurer l'appareil, retirez-le de l'application hOn et lancez une nouvelle procédure d'appairage.



Remarque :

N'utilisez cette procédure que si vous avez l'intention de vendre l'appareil.



Utilisation respectueuse de l'environnement

- ▶ Pour optimiser l'utilisation de l'énergie, de l'eau, de la lessive et du temps, il est conseillé d'utiliser la charge maximale recommandée.
- ▶ Ne surchargez pas la machine (largeur de la main au-dessus du linge).
- ▶ Pour le linge peu sale, sélectionnez le programme Super Fast 15'.
- ▶ Utilisez les doses exactes de chaque produit de lavage.
- ▶ Sélectionnez la température de lavage la plus basse possible ; les lessives modernes nettoient efficacement en dessous de 60 °C.
- ▶ Augmentez les réglages par défaut uniquement en cas de linge très taché.



Informations générales :

- ▶ Le programme Éco 40-60 permet de nettoyer dans le même cycle du linge en coton normalement sale et déclaré lavable à 40 °C ou 60 °C. Ce programme est utilisé pour évaluer la conformité à la législation européenne en matière d'écoconception ;
- ▶ Les programmes les plus efficaces en termes de consommation d'énergie sont généralement ceux qui fonctionnent à des températures plus basses et sur une plus longue durée ;
- ▶ Le bruit et la teneur en humidité résiduelle sont influencés par la vitesse d'essorage : plus la vitesse d'essorage est élevée pendant la phase d'essorage, plus le bruit est important et plus la teneur en humidité résiduelle est faible.

9.1 Nettoyage du tiroir à lessive

Vérifiez toujours l'absence de résidus de lessive. Nettoyez régulièrement le tiroir (Fig. 9-1) :

1. Tirez le tiroir jusqu'en butée.
2. Appuyez sur la touche de déverrouillage et retirez le tiroir.
3. Essuyez l'intérieur du compartiment à l'aide d'une serviette.
4. Rincez le tiroir à l'eau jusqu'à ce qu'il soit propre et réinsérez le tiroir dans l'appareil.

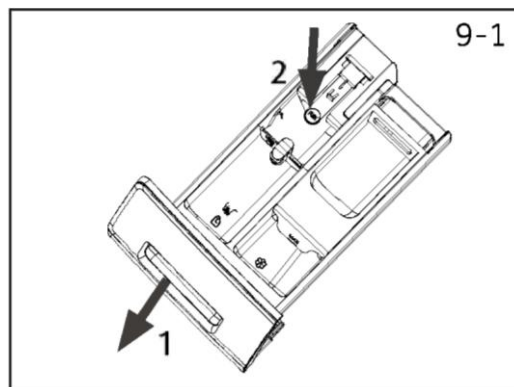

9.2 Nettoyage de la machine

- ▶ Pendant le nettoyage et l'entretien de la machine, débranchez-la.
- ▶ Utilisez un chiffon doux avec du liquide savonneux pour nettoyer l'extérieur de la machine (Fig. 9-2) et les composants en caoutchouc.
- ▶ N'utilisez pas de produits chimiques organiques ou de solvants corrosifs.



9.3 Vanne d'arrivée d'eau et filtre de la vanne d'arrivée

Pour éviter que des substances solides comme le calcaire n'obstruent l'arrivée d'eau, nettoyez régulièrement le filtre de la vanne d'arrivée.

- ▶ Débranchez le cordon d'alimentation électrique et coupez l'arrivée d'eau.
- ▶ Dévissez le tuyau flexible d'arrivée d'eau à l'arrière (Fig. 9-3) de l'appareil ainsi qu'au niveau du robinet.
- ▶ Rincez les filtres à l'eau et à l'aide d'une brosse (Fig. 9-4). Insérez le filtre et installez le tuyau flexible d'arrivée.
- ▶ Ouvrez le robinet pour voir s'il fuit.

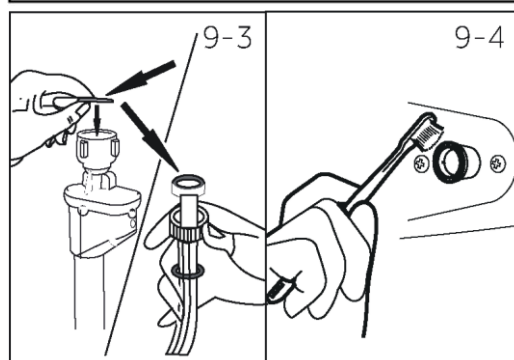

9.4 Nettoyage du tambour

- ▶ Retirez du tambour et de la rainure du joint de la porte (anneau en caoutchouc) les objets lavés accidentellement, en particulier les pièces métalliques telles que les épingles, les pièces de monnaie, etc. car ils provoquent des taches de rouille et des dommages.
- ▶ Pour éliminer les taches de rouille, utilisez un nettoyant sans chlorure. Respectez les consignes d'avertissement du fabricant du produit de nettoyage.
- ▶ Pour le nettoyage, n'utilisez pas d'objets durs ou de laine d'acier.
- ▶ Après la procédure, ouvrez la porte, utilisez une serviette pour nettoyer les taches et la mousse autour de la garniture et gardez l'intérieur et l'extérieur de la garniture propres (Fig. 9-5).

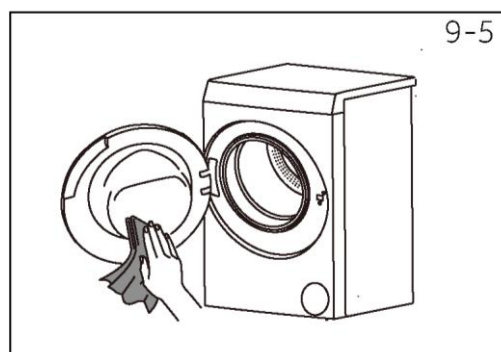

1 Remarque : Hygiène

Pour l'entretien régulier, nous recommandons d'exécuter le programme « Coton + 90 °C + 600 tr/min » avant d'atteindre les 100 cycles afin d'éviter d'éventuels résidus corrosifs. Ajoutez une petite quantité de lessive dans le compartiment à lessive (2) ou utilisez un produit de nettoyage spécial pour la machine.

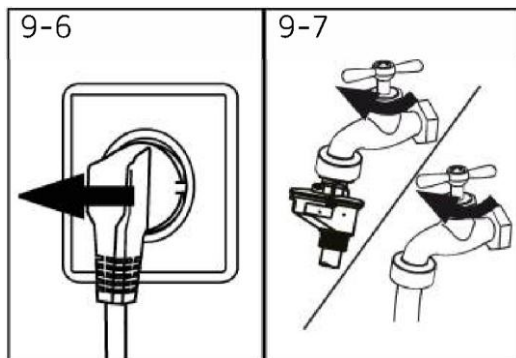

9.5 Longues périodes sans utilisation

Si l'appareil reste inactif pendant une période prolongée :

1. Débranchez la fiche électrique (Fig. 9-6).
2. Coupez l'arrivée d'eau (Fig. 9-7).
3. Ouvrez la porte pour éviter la formation d'humidité et d'odeurs. Lorsque l'appareil n'est pas utilisé, laissez la porte ouverte.

Avant l'utilisation suivante, vérifiez soigneusement le cordon d'alimentation, l'arrivée d'eau et le tuyau flexible de vidange. Assurez-vous que tout est correctement installé et vérifiez l'absence de toute fuite.

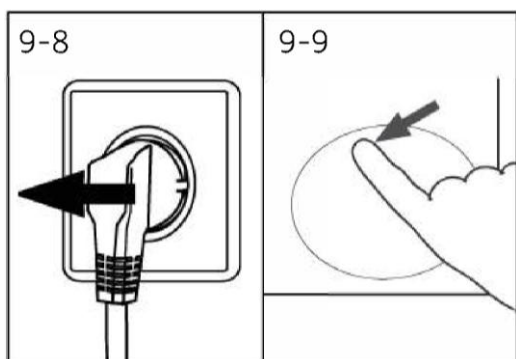

9.6 Filtre de la pompe

Nettoyez le filtre une fois par mois et vérifiez le filtre de la pompe, par exemple, si l'appareil :

- ▶ ne vidange pas l'eau ;
- ▶ n'essore pas ;
- ▶ fait un bruit inhabituel lorsqu'il fonctionne.



AVERTISSEMENT !

Risque de brûlure ! L'eau du filtre de la pompe peut être très chaude ! Avant toute action, assurez-vous que l'eau a refroidi.

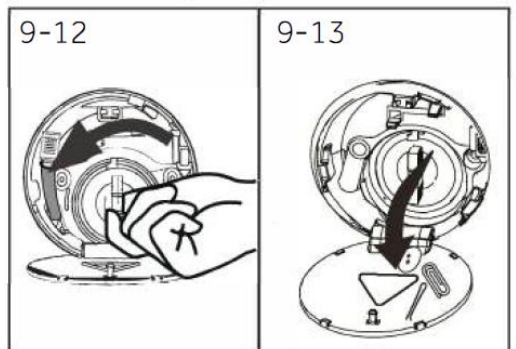
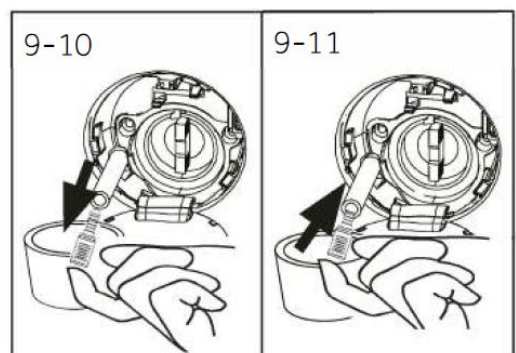

1. Éteignez et débranchez la machine (Fig. 9-8).
2. Poussez et ouvrez la trappe de service (Fig. 9-9).
3. Prévoyez un récipient plat pour recueillir l'eau de vidange (Fig. 9-10). Il risque d'y avoir beaucoup d'eau à recueillir !
4. Tirez le tuyau flexible de vidange et maintenez son extrémité au-dessus du récipient (Fig. 9-10).
5. Retirez le bouchon d'étanchéité du tuyau flexible de vidange (Fig. 9-10).
6. Une fois la vidange terminée, fermez le tuyau flexible de vidange (Fig. 9-11) et remettez-le en place dans la machine.
7. Dévissez et retirez le filtre de la pompe dans le sens antihoraire (Fig. 9-12).
8. Retirez les contaminants et la saleté (Fig. 9-13).

9. Nettoyez soigneusement le filtre de la pompe, par exemple, à l'eau courante (Fig. 9-14).
10. Après le nettoyage, réinstallez la poignée et serrez-la jusqu'à ce qu'elle ne bouge plus. À ce stade, la poignée est en position verticale (Fig. 9-15).
11. Fermez la trappe de service.

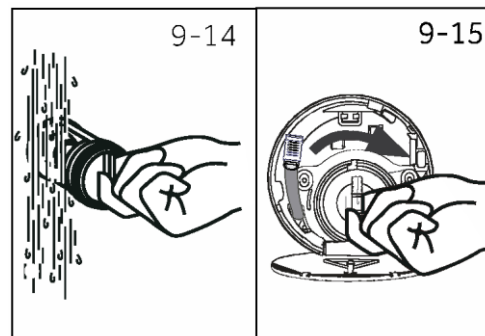

ATTENTION !

- ▶ Le joint du filtre de la pompe doit être propre et intact. Si le couvercle n'est pas complètement serré, de l'eau risque de s'échapper.
- ▶ Le filtre doit être en place, sinon cela risque d'entraîner des fuites.

Vous pouvez résoudre de nombreux problèmes par vous-même sans expertise spécifique. En cas de problème, vérifiez toutes les possibilités indiquées et suivez les instructions ci-dessous avant de contacter un service après-vente. Voir la section SERVICE CLIENT.



AVERTISSEMENT !

- ▶ Avant toute opération de maintenance, mettez l'appareil hors tension et débranchez la fiche électrique de la prise secteur.
- ▶ La maintenance de l'équipement électrique doit être effectuée exclusivement par des électriciens qualifiés, car des réparations incorrectes peuvent entraîner des dommages considérables.
- ▶ Si le cordon d'alimentation est endommagé, il doit être remplacé uniquement par le fabricant, son représentant ou des personnes qualifiées, afin d'éviter tout risque.

10.1 Codes d'information

Les codes suivants sont affichés uniquement pour fournir des informations relatives au cycle de lavage. Aucune mesure ne doit être prise.

Code	Message
1:25	La durée restante du cycle de lavage est de 1 heure et 25 minutes.
6:30	La durée restante du cycle de lavage, y compris la fin différée sélectionnée, est de 6 heures et 30 minutes.
End	Le cycle de lavage est terminé. L'appareil s'arrête automatiquement.
Loct	La porte est fermée en raison d'un niveau d'eau élevé, d'une température de l'eau élevée ou d'un cycle d'essorage.
bEEP OFF	La sonnerie est désactivée.
bEEP ON	La sonnerie est activée.
CLDI-	Les touches de fonction sont fermées. Le changement de programme n'est pas valide.

10.2 Dépannage à l'aide du code d'affichage

Problème	Cause	Solution
CLr FLtr	<ul style="list-style-type: none"> • Erreur de vidange ; l'eau n'est pas complètement vidangée dans les 6 minutes. 	<ul style="list-style-type: none"> • Nettoyez le filtre de la pompe. • Vérifiez l'installation du tuyau flexible de vidange.
E2	<ul style="list-style-type: none"> • Erreur de verrouillage. 	<ul style="list-style-type: none"> • Fermez correctement la porte.
E4	<ul style="list-style-type: none"> • Le niveau d'eau n'est pas atteint au bout de 12 minutes. • Le tuyau flexible de vidange se siphonne automatiquement. 	<ul style="list-style-type: none"> • Assurez-vous que le robinet est entièrement ouvert et que la pression d'eau est normale. • Vérifiez l'installation du tuyau flexible de vidange.
EB	<ul style="list-style-type: none"> • Erreur de niveau de protection de l'eau. 	<ul style="list-style-type: none"> • Contactez le service après-vente.
E5	<ul style="list-style-type: none"> • Erreur de vidange. L'eau n'est pas entièrement vidangée dans le temps imparti (programme Refresh). 	<ul style="list-style-type: none"> • Nettoyez le filtre de la pompe. • Vérifiez l'installation du tuyau flexible de vidange.
F3	<ul style="list-style-type: none"> • Erreur du capteur de température. 	<ul style="list-style-type: none"> • Contactez le service après-vente.

Problème	Cause	Solution
F4	<ul style="list-style-type: none"> • Erreur de chauffage. 	<ul style="list-style-type: none"> • Contactez le service après-vente.
F7	<ul style="list-style-type: none"> • Erreur du moteur. 	<ul style="list-style-type: none"> • Contactez le service après-vente.
FR	<ul style="list-style-type: none"> • Erreur du capteur de niveau d'eau. 	<ul style="list-style-type: none"> • Contactez le service après-vente.
FH	<ul style="list-style-type: none"> • Le module iot ne parvient pas à être configuré. 	<ul style="list-style-type: none"> • Contactez le service après-vente.
FC0, FC1 ou FC2	<ul style="list-style-type: none"> • Erreur de communication anormale. 	<ul style="list-style-type: none"> • Contactez le service après-vente.

10.3 Dépannage sans code d'affichage

Problème	Cause	Solution
Le lave-linge ne fonctionne pas.	<ul style="list-style-type: none"> • Le programme n'a pas encore démarré. • La porte n'est pas correctement fermée. • La machine n'a pas été allumée. • Panne de courant. • La sécurité enfant est activée. 	<ul style="list-style-type: none"> • Vérifiez le programme et démarrez-le. • Fermez correctement la porte. • Allumez la machine. • Vérifiez l'alimentation électrique. • Désactivez la sécurité enfant.
Le lave-linge ne se remplit pas d'eau.	<ul style="list-style-type: none"> • Absence d'eau. • Le tuyau flexible d'arrivée est plié. • Le filtre du tuyau flexible d'arrivée est obstrué. • La pression d'eau est inférieure à 0,03 MPa. • La porte n'est pas correctement fermée. • Absence d'arrivée d'eau. 	<ul style="list-style-type: none"> • Vérifiez le robinet d'eau. • Vérifiez le tuyau flexible d'arrivée. • Débouchez le filtre du tuyau flexible d'arrivée. • Vérifiez la pression d'eau. • Fermez correctement la porte. • Vérifiez l'arrivée d'eau.
La machine se vidange pendant le remplissage.	<ul style="list-style-type: none"> • La hauteur du tuyau flexible de vidange est inférieure à 80 cm. • L'extrémité du tuyau flexible de vidange est peut-être immergée dans l'eau. 	<ul style="list-style-type: none"> • Assurez-vous que le tuyau flexible de vidange est correctement installé. • Assurez-vous que le tuyau flexible de vidange n'est pas dans l'eau.
Absence de vidange.	<ul style="list-style-type: none"> • Le tuyau flexible de vidange est bouché. • Le filtre de la pompe est bloqué. • L'extrémité du tuyau flexible de vidange se trouve à plus de 100 cm du sol. 	<ul style="list-style-type: none"> • Débouchez le tuyau flexible de vidange. • Nettoyez le filtre de la pompe. • Assurez-vous que le tuyau flexible de vidange est correctement installé.
Fortes vibrations lors de l'essorage.	<ul style="list-style-type: none"> • Tous les boulons de transport n'ont pas été retirés. • La position de l'appareil n'est pas stable. • La charge de la machine n'est pas correcte. 	<ul style="list-style-type: none"> • Retirez tous les boulons de transport. • Vérifiez que le sol est plein et solide et que la position est nivelée. • Vérifiez le poids et l'équilibre de la charge.
L'opération s'arrête avant la fin du cycle de lavage.	<ul style="list-style-type: none"> • Panne d'eau ou d'électricité. 	<ul style="list-style-type: none"> • Vérifiez l'alimentation en électricité et en eau.
Le fonctionnement s'arrête pendant un certain temps.	<ul style="list-style-type: none"> • L'appareil affiche un code d'erreur. • Problème dû à la charge. • Le programme effectue un cycle de trempage. 	<ul style="list-style-type: none"> • Tenez compte des codes d'affichage. • Réduisez ou ajustez la charge. • Annulez le programme et redémarrez.

Problème	Cause	Solution
Une quantité excessive de mousse sort du tambour et/ou du tiroir à lessive.	<ul style="list-style-type: none"> La lessive n'est pas celle recommandée. Utilisation excessive de lessive. 	<ul style="list-style-type: none"> Vérifiez les recommandations en matière de lessive. Réduisez la quantité de lessive.
Réglage automatique du temps de lavage.	<ul style="list-style-type: none"> La durée du programme de lavage est ajustée. 	<ul style="list-style-type: none"> Ce phénomène est normal et n'affecte pas le fonctionnement de l'appareil.
L'essorage ne fonctionne pas.	<ul style="list-style-type: none"> Déséquilibre du linge. 	<ul style="list-style-type: none"> Vérifiez la charge de la machine et le linge et relancez un programme d'essorage.
Résultat de lavage insatisfaisant.	<ul style="list-style-type: none"> Le degré de saleté ne correspond pas au programme sélectionné. La quantité de lessive n'était pas suffisante. La charge maximale a été dépassée. Le linge n'était pas réparti de manière uniforme dans le tambour. 	<ul style="list-style-type: none"> Sélectionnez un autre programme. Sélectionnez la lessive en fonction du degré de saleté et des spécifications de fabrication. spécifications. Réduisez la charge. Démêlez le linge.
Il reste des résidus de lessive sur le linge.	<ul style="list-style-type: none"> Des particules non solubles de lessive peuvent rester sous forme de taches blanches sur le linge. 	<ul style="list-style-type: none"> Effectuez un rinçage supplémentaire. Essayez de broser les taches du linge sec. Utilisez une autre lessive.
Le linge présente des taches grises.	<ul style="list-style-type: none"> Dues à de la graisse telle que de l'huile, de la crème ou de la pommade. 	<ul style="list-style-type: none"> Prétraitez le linge à l'aide d'un nettoyant spécial.



Remarque : formation de mousse

En cas de détection d'une trop grande quantité de mousse pendant l'essorage, le moteur s'arrête et la pompe de vidange est activée pendant 90 secondes. Si l'élimination de la mousse échoue jusqu'à 3 fois de suite, le programme se termine sans essorage.

Si les messages d'erreur réapparaissent malgré les mesures prises, éteignez l'appareil, coupez l'alimentation électrique et contactez le service client.

10.4 En cas de panne de courant

Le programme en cours et ses réglages sont enregistrés. Lorsque l'alimentation électrique est rétablie, le fonctionnement reprend.

Si une panne de courant interrompt un programme de lavage en cours, l'ouverture de la porte est bloquée mécaniquement. Pour sortir le linge, le niveau d'eau ne doit pas être visible dans le hublot vitré de la porte. Risque de brûlures ! Le niveau d'eau doit être abaissé, comme décrit à la section « Filtre de la pompe ». Ensuite, tirez le levier (A) sous la trappe de service (Fig. 10-1) jusqu'à ce que la porte se déverrouille par un léger déclic. Remplacez ensuite toutes les pièces.

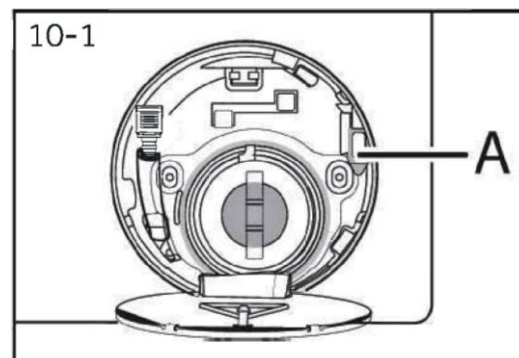

Lorsque le lave-linge est sûr (niveau d'eau sous le hublot sur une certaine distance, température du tambour inférieure à 55 °C, absence de rotation du tambour intérieur), il est possible de déverrouiller les portes du lave-linge.

11.1 Préparation

- ▶ Sortez l'appareil de son emballage.
- ▶ Retirez tous les matériaux d'emballage, y compris le film de protection sur le corps et la base en polystyrène, et tenez-les hors de portée des enfants. Lors de l'ouverture de l'emballage, des gouttes d'eau peuvent apparaître sur le sac en plastique et le hublot. Ce phénomène normal résulte des tests à l'eau effectués en usine.



Remarque : Mise au rebut des emballages

Conservez tous les matériaux d'emballage hors de portée des enfants et mettez-les au rebut dans le respect de l'environnement.

11.2 FACULTATIF : Installation de patins de réduction du niveau sonore

1. En ouvrant l'emballage rétractable, vous trouverez quatre patins de réduction du niveau sonore. Ils servent à réduire le niveau sonore (Fig. 11-1).
2. Posez le lave-linge sur le côté, le hublot orienté vers le haut, la partie inférieure vers l'opérateur (Fig. 11-2).
3. Retirez les patins de réduction du niveau sonore et ôtez le film de protection adhésif double face ; collez les patins sur le fond, sous le corps du lave-linge, comme indiqué à la figure 3 (les deux patins plus longs en positions 1 et 3, les deux patins plus courts en positions 2 et 4). Ensuite, replacez la machine en position verticale (Fig. 11-3).

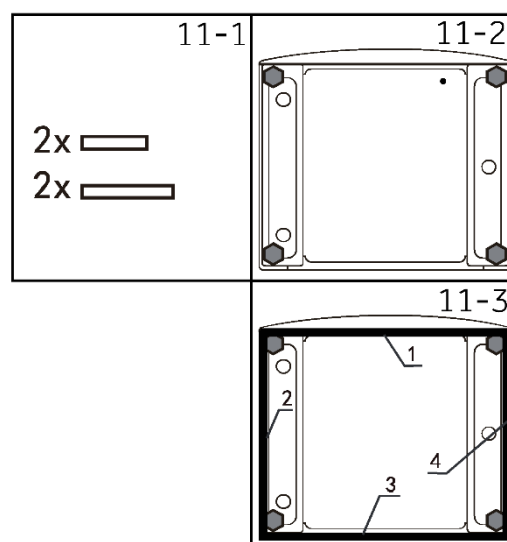

Vivement conseillé :

Un patin de réduction du bruit est facultatif, il permet de réduire le bruit, c'est à vous de décider si vous souhaitez l'assembler ou non.

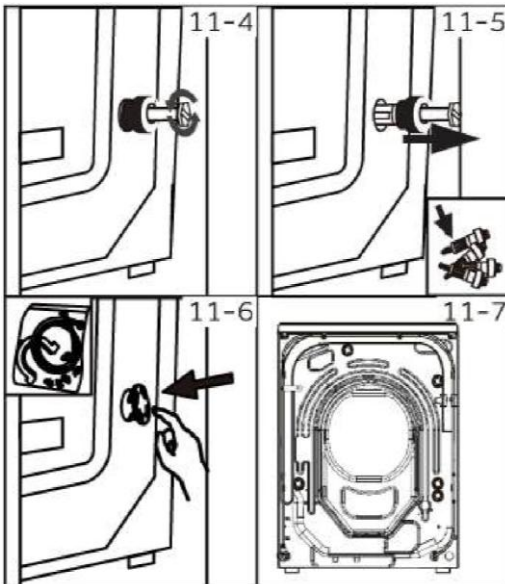

11.3 Démontage des boulons de transport

Les boulons de transport sont conçus pour fixer les composants anti-vibration à l'intérieur de l'appareil lors du transport afin d'éviter tout dommage interne.

1. Retirez les 4 boulons à l'arrière et enlevez les entretoises en plastique (Fig. 11-4) (Fig. 11-5).
2. Bouchez les orifices de gauche à l'aide de bouchons d'obturation (Fig. 11-6) (Fig. 11-7).



Remarque : conservation en lieu sûr

Conservez toutes les pièces de protection lors du transport en lieu sûr à des fins d'utilisation ultérieure. Lorsque l'appareil doit être déplacé, commencez par réinstaller les pièces de protection.

11.4 Déplacement de l'appareil

Si la machine doit être déplacée à un autre endroit éloigné, remplacez les boulons de transport retirés avant l'installation afin d'éviter tout dommage : L'assemblage se fait dans l'ordre inverse.

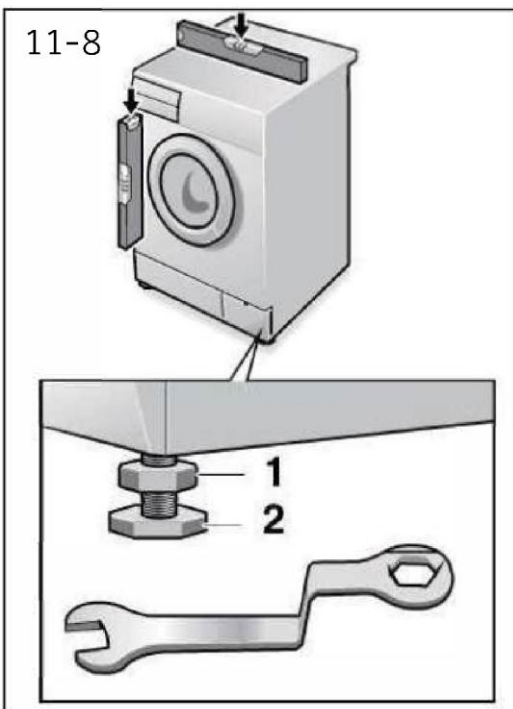

11.5 Alignement de l'appareil

Régalez l'ensemble des pieds (Fig. 11-8) de sorte à obtenir une position parfaitement à niveau. Cela permet de minimiser les vibrations et donc le bruit pendant l'utilisation. Cela permet également de réduire l'usure. Pour le réglage, nous recommandons d'utiliser un niveau à bulle. Le sol doit être aussi stable et plat que possible.

1. Desserrez le contre-écrou (1) à l'aide d'une clé.
2. Réglez la hauteur en tournant le pied (2).
3. Serrez le contre-écrou (1) contre le corps.

11.6 Raccord d'eau de vidange

Fixez correctement le tuyau flexible de vidange d'eau à la tuyauterie. Le tuyau flexible doit atteindre à un point donné une hauteur comprise entre 80 et 100 cm au-dessus du bas de l'appareil ! Dans la mesure du possible, le tuyau flexible de vidange doit toujours être fixé à l'attache située à l'arrière de l'appareil.



AVERTISSEMENT !

- ▶ N'utilisez que le jeu de tuyaux flexibles fourni pour le raccordement.
- ▶ Ne réutilisez jamais de vieux jeux de tuyaux flexibles !
- ▶ Ne raccordez l'appareil qu'à l'arrivée d'eau froide.
- ▶ Avant le raccordement, vérifiez que l'eau est propre et claire.

Les raccordements suivants sont possibles :

11.6.1 Tuyau flexible de vidange à l'évier

- ▶ Suspendez le tuyau flexible de vidange avec le support en U sur le bord d'un évier de taille adéquate (Fig. 11-9).
- ▶ Empêchez suffisamment le support en U de glisser.

11.6.2 Tuyau flexible de vidange vers le raccord d'eaux usées

- ▶ Le diamètre intérieur du tuyau de support à trou d'aération doit être de 40 mm minimum.
- ▶ Placez 80 à 100 mm du tuyau flexible de vidange dans le tuyau d'évacuation des eaux usées.
- ▶ Fixez le support en U et attachez-le suffisamment (Fig. 11-10).

11.6.3 Raccordement du tuyau flexible de vidange à l'évier

- ▶ La jonction doit se situer au-dessus du siphon.
- ▶ Un raccord à emboîtement est généralement fermé par un patin (A). Il doit être retiré pour éviter tout dysfonctionnement (Fig. 11-11).
- ▶ Fixez le tuyau flexible de vidange à l'aide d'un collier de serrage.

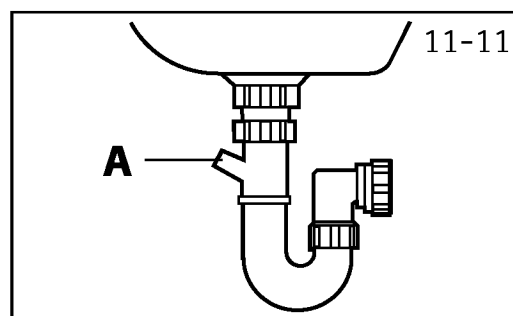
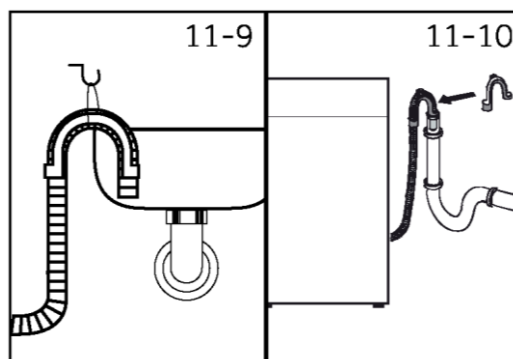

ATTENTION !

- ▶ Le tuyau flexible de vidange ne doit pas être immergé dans l'eau et doit être solidement fixé et étanche. Si le tuyau flexible de vidange est placé sur le sol ou si le tuyau se trouve à une hauteur inférieure à 80 cm, le lave-linge se vidangera continuellement lors de son remplissage (auto-siphonnage).
- ▶ Le tuyau flexible de vidange ne doit pas être prolongé par une rallonge. Si nécessaire, contactez le service après-vente.

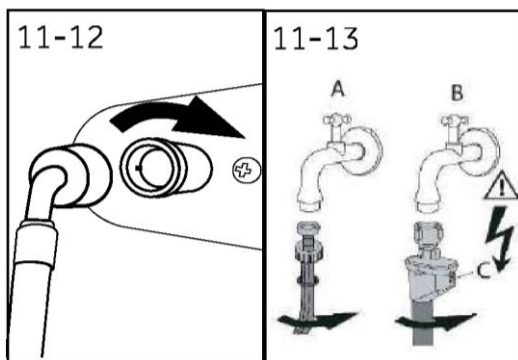

11.7 Raccordement à l'eau froide

Vérifiez que les garnitures sont insérées.

1. Raccordez le tuyau d'arrivée d'eau avec l'extrémité coudée à l'appareil (Fig. 11-12). Serrez le joint à vis à la main.
2. L'autre extrémité se branche à un robinet d'eau avec un filetage de 3/4" (env. 2 cm) (Fig. 11-13).

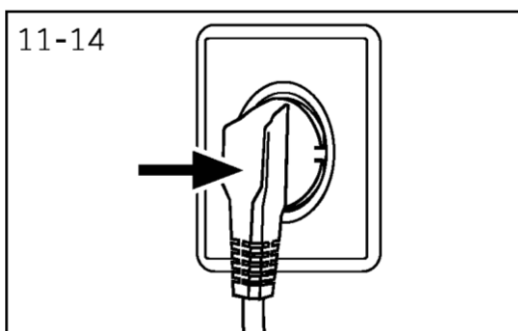

11.8 Raccordement électrique

Avant chaque raccordement, vérifiez les points suivants :

- ▶ L'alimentation électrique, la prise et les fusibles sont conformes à la plaque signalétique.
- ▶ La prise de courant est reliée à la terre et aucune multiprise ou rallonge n'est utilisée.
- ▶ La fiche et la prise électriques sont strictement conformes.
- ▶ **Uniquement pour le Royaume-Uni :** la fiche britannique est conforme à la norme BS1363A.

Insérez la fiche dans la prise (Fig. 11-14).



AVERTISSEMENT !

- ▶ Veillez à ce que tous les raccordements (alimentation électrique, tuyaux de vidange et tuyau d'eau froide) soient fermes, secs et exempts de fuites !
- ▶ Veillez à ce que ces pièces ne soient jamais écrasées, pliées ou tordues.
- ▶ Si le cordon d'alimentation est endommagé, il doit être remplacé par l'agent de maintenance (voir la carte de garantie) afin d'éviter tout danger.

12.1 Données techniques supplémentaires

Tension en V	220-240 V~/50 Hz
Courant en A	10
Puissance maxi. en W	2000
Pression d'eau en MPa	$0,03 \leq P \leq 1$
Poids net en kg	70

12.2 Dimensions du produit

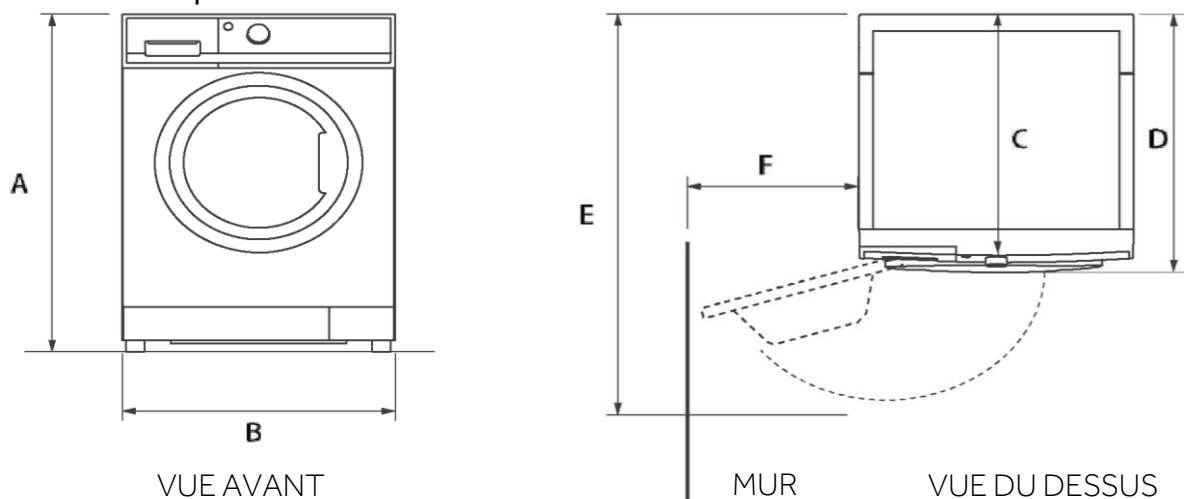

DIMENSIONS DU PRODUIT		
A	Hauteur totale du produit mm	850
B	Largeur totale du produit mm	595
C	Profondeur totale du produit (Taille de la carte de commande principale) mm	530
D	Profondeur totale du produit mm	617
E	Profondeur de la porte ouverte mm	1025
F	Distance minimale entre la porte et le mur adjacent mm	300

Remarque : la hauteur exacte de votre lave-linge dépend de la longueur d'extension des pieds par rapport à la base de la machine. L'espace d'installation de votre lave-linge doit être au moins 40 mm plus large et 20 mm plus profond que ses dimensions.

12.3 Normes et directives **CE**

Ce produit est conforme aux exigences de toutes les directives CE en vigueur et aux normes harmonisées correspondantes, qui prévoient le marquage CE.

Nous recommandons notre service client Haier et l'utilisation de pièces de rechange d'origine. La durée minimale des pièces du lave-linge domestique est de 10 ans.

En cas de problème avec votre appareil, commencez par consulter la section DÉPANNAGE.

Si vous n'y trouvez pas la solution à votre problème :

- ▶ contactez votre revendeur local ;
- ▶ consultez la section Service & Support sur www.haier-europe.com, où vous trouverez les numéros de téléphone et les FAQ et où vous pourrez déposer une demande de service.

Pour obtenir des informations spécifiques sur un produit, veuillez vous connecter au site officiel de Haier https://www.haier-europe.com/en_GB/technical-assistance/ et rechercher le modèle que vous utilisez. Cliquez sur le produit pour accéder à la page détaillée, puis cliquez sur « documents » pour trouver la notice d'utilisation et la télécharger. Vous pouvez également trouver les informations sur les produits dans cette page.

Pour contacter notre service, assurez-vous de disposer des données suivantes.

Ces informations figurent sur la plaque signalétique.

Modèle _____

Numéro de série _____

Consultez également la Carte de garantie fournie avec le produit en cas de garantie. Pour toute question d'ordre général, vous trouverez ci-dessous nos adresses en Europe :

Adresses européennes de Haier			
Pays*	Adresse postale	Pays*	Adresse postale
Italie	Haier Europe Trading SRL Via De Cristoforis, 12 21100 Varese ITALIE	France	Haier France SAS 3-5 rue des Graviers 92200 Neuilly-sur-Seine FRANCE
Espagne Portugal	Haier Iberia SL Pg. Garcia Faria, 49-51 08019 Barcelona ESPAGNE	Belgique-FR Belgique-NL Pays-Bas Luxembourg	Haier Benelux SA Anderlecht Route de Lennik 451 BELGIQUE
Allemagne Autriche	Haier Deutschland GmbH Hewlett-Packard-Str. 4 D-61352 Bad Homburg ALLEMAGNE	Pologne Tchéquie Hongrie Grèce Roumanie Russie	Haier Poland Sp. zo.o. Al. Jerozolimskie 181B 02-222 Warszawa POLOGNE
Royaume- Uni	Haier Appliances UK Co.Ltd. One Crown Square Church Street East Woking, Surrey, GU21 6HR UK		

*Pour plus d'informations, rendez-vous sur le site www.haier-europe.com.

Les informations sur les modèles sont disponibles dans la base de données des produits à l'adresse <https://eprel.ec.europa.eu/> en recherchant l'identifiant du modèle indiqué dans le champ Modèle de l'étiquette apposée sur le produit ; le lien vers le modèle dans la base de données des produits se trouve ci-dessous pour chaque identifiant de modèle :



Haier