

CANDY

MICROWAVE OVEN INSTRUCTION MANUAL

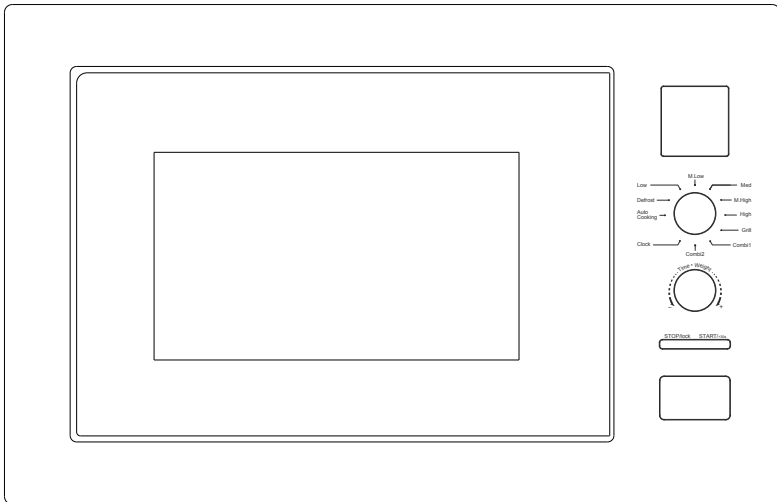

**CA38FL7NWXW
CA38FL7NWX
CA38FL7NWXUK**

**IMPORTANT SAFETY INSTRUCTIONS
READ CAREFULLY AND KEEP FOR FUTURE REFERENCE
Household use only
SAVE THESE INSTRUCTIONS**

IMPORTANT SAFEGUARDS

WARNING: If the door or door seals are damaged, the oven must not be operated until it has been repaired by a trained person.

WARNING: It is hazardous for anyone other than a trained person to carry out any service or repair operation, which involves the removal of any cover, which gives protection against exposure to microwave energy. **WARNING:** Liquids or other food must not be heated in sealed containers since they are liable to explode.

1. Only use utensils that are suitable for use in microwave ovens.
2. Metallic containers for food and beverages are not allowed during microwave cooking.
3. When heating food in plastic or paper containers, keep an eye on the oven due to the possibility of ignition.
4. The microwave oven is intended for heating food and beverages. Drying of food or clothing and heating of warming pads, slippers, sponges, damp cloth and similar may lead to risk of injury, ignition or fire.
5. If smoke is observed, switch off or unplug the appliance and keep the door closed in order to stifle any flames microwave heating of beverages can result in delayed eruptive boiling, therefore care has to be taken when handling the container.
6. The contents of feeding bottles and baby food jars are to be stirred or shaken and the temperature is to be checked before consumption, in order to avoid burns.
7. Eggs in their shell and whole hard-boiled eggs shall not be heated in microwave ovens since they may explode, even after microwave heating has ended.
8. Failure to maintain the oven in a clean condition could lead to deterioration of the surface that could adversely affect the life of the appliance and possibly result in a hazardous situation.
9. The appliance must not be placed in a cabinet.
10. Care should be taken not to displace the turntable when removing containers from the appliance.

-
11. The appliance shall not be cleaned with a steam cleaner.
 12. The appliance must not be installed equal or higher than 900 mm above the floor. Minimum height of free space necessary above the top surface of the oven: See the installation drawing.

Warning: When the appliance is operated in the combination mode, children should only use the oven under adult supervision due to the temperatures generated.



CAUTION: HOT SURFACE

13. If the supply cord is damaged, it must be replaced by the manufacturer or its service agent or a similarly qualified person in order to avoid a hazard.
14. This appliance can be used by children aged from 8 years and above and persons with reduced physical, sensory or mental capabilities or lack of experience and knowledge if they have been given supervision or instruction concerning use of the appliance in a safe way and understand the hazards involved.
15. Children shall not play with the appliance.
16. Cleaning and user maintenance shall not be made by children without supervision.
17. Do not directly put the glass plate into cold water after use. It needs to place the glass plate for at least 20 minutes, and then put it into the water to avoid cracking.
18. Group 2 Class B appliance
Group 2 ISM equipment: group 2 contains all ISM equipment in which radio-frequency energy is intentionally generated and/or used in the form of electromagnetic radiation for the treatment of material, and EDM and arc welding equipment.
Class B equipment is equipment suitable for use in domestic establishments and in establishments directly connected to a low voltage power supply network which supplies buildings used for domestic purposes.

-
19. The plug must be remained easily accessible after installation of the appliance.
 20. This appliance must not be placed in a cabinet with a door.
 21. This product internal light source LED light on < 60 lm.
 22. After plug in or the appliance end the work, the product automatically falls into standby mode, and the product indicates the information of time standby power < 0.8 W.
 23. During use the appliances becomes hot. Care should be taken to avoid touching heating elements inside the oven.
WARNING: Accessible parts may become hot during use. Young children should be kept away.
WARNING: The appliance and its accessible parts become hot during use.
 24. Care should be taken to avoid touching heating elements.
 25. Children less than 8 years of age shall be kept away unless continuously supervised.
 26. Do not use harsh abrasive cleaners or sharp metal scrapers to clean the oven door glass since they can scratch the surface, which may result in shattering of the glass.
 27. The appliance must not be installed behind a decorative door in order to avoid overheating. This appliance can be used by children aged from 8 years and above and persons with reduced physical, sensory or mental capabilities or lack of experience and knowledge if they have been given supervision or instruction concerning use of the appliance in a safe way and understand the hazards involved. Children shall not play with the appliance. Cleaning and user maintenance shall not be made by children without details indicating the correct installation of the shelves.

INSTALLATION

1) The position of the oven shall be such that it is far from the TV , Radio or antenna as picture disturbance, or noise may occur.

2) The appliance must be positioned so that the plug is accessible.

3) This is a cabinet microwave oven, which is subject to PRECAUTIONS and INSTALLATION below.

① RECAUTIONS:

Given the limited room of the cabinet, the microwave oven must be installed under the following instructions so as to avoid danger.

Do not cover ventilation slots and air intake points.

a) Put the microwave oven into built-in cabinet and push it forward to the end. (Fig. 1)

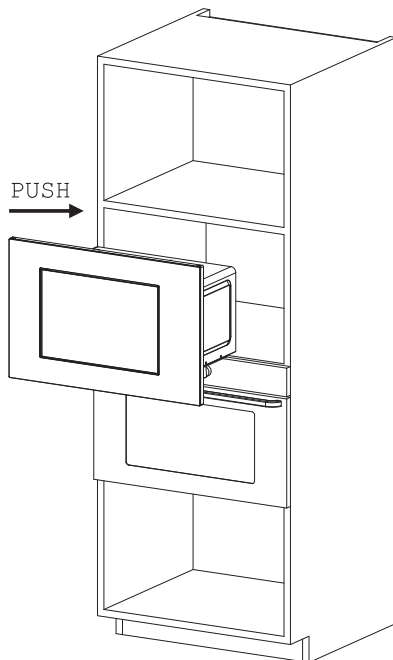

Fig. 1

b) Push the microwave oven till to the end. (Fig. 2)

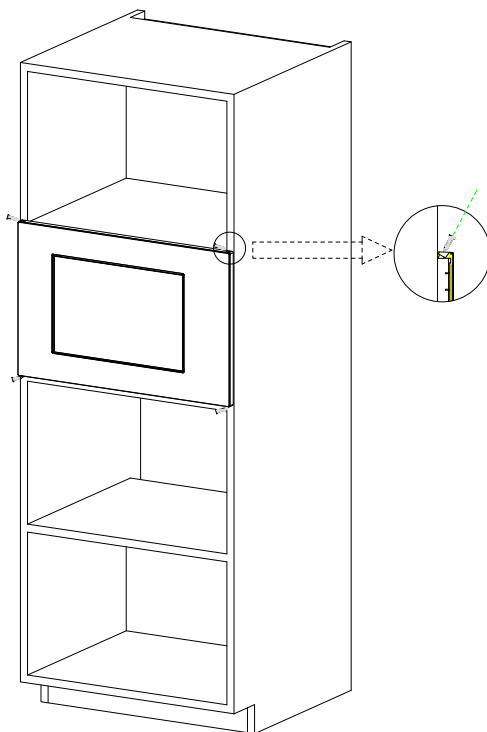

Fig.2

c) Move the product in parallel in the kitchen cabinet according to the direction of the arrow in the figure, and keep it centered. (Fig. 3)

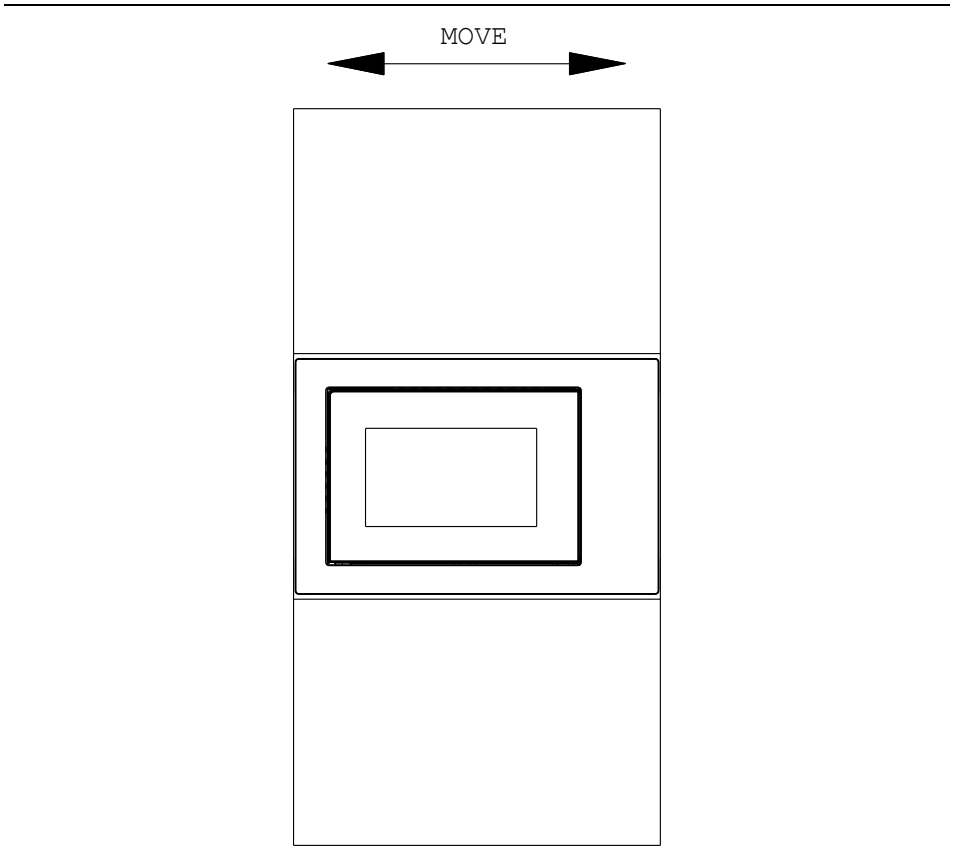

Fig. 3

d) Use the screws of parts packing to secure the microwave oven in the cabinet. (Fig. 4)

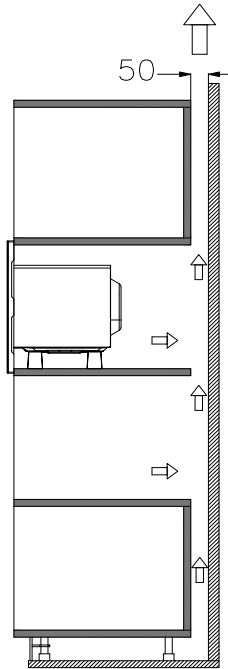

Fig. 4

Cabinet details:

Product size: (W)595x(H)385x(D)367.5(mm)

Opening size: (D)560+4 x (E)360 x (F)550 (mm) as shown in Fig.5 "D", "E", "F".

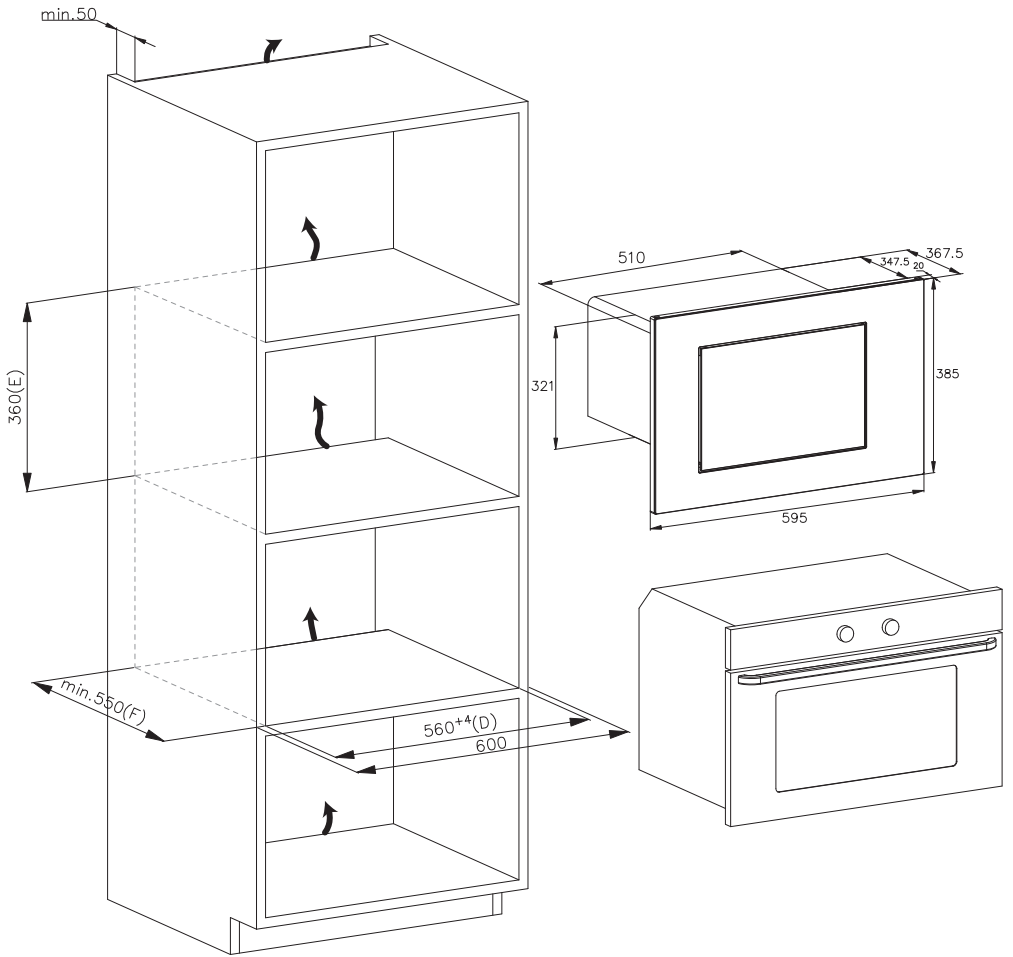

Fig. 5

CLEANING

MICROWAVE OVEN CARE

CAUTION

The oven should be cleaned regularly and any food deposits removed.

WARNING

- a. Remove the power cord from the wall outlet before cleaning. After cooling products. Don't immerse the appliance in water or other fluids when cleaning.
- b. Failure to maintain the oven in a clean condition could lead to deterioration of the surface that could adversely affect the life of the appliance and possibly result in a hazardous situation.
- c. Never use hard detergent, gasoline, abrasive powder or metal brush to clean any part of the appliance.
- d. Do not remove the waveguide cover.
- e. When the microwave oven has been used for a long time, there may be some strange odors exist in oven, following 3 methods can get rid of them:
 - 1) Place several lemon slices in a cup, then heat with high micro power for 2-3 min.
 - 2) Place a cup of red tea in oven, then heat with high micro power.
 - 3) Put some orange peel into oven, and then heat them with high micro power for 1 minute.
- f. When the product is not used, it should be placed in dry and ventilated areas as well as possible.

WARNING

Details how to clean surfaces in contact with food:

After use wipe the waveguide cover with a damp cloth, followed by dry cloth to remove any food splashes and grease. Built-up grease may overheat and begin to cause smoke or catch fire.

TIPS FOR CLEANING

Details for cleaning door seals, cavity and adjacent parts:

Exterior:

Wipe the enclosure with a dampened soft cloth

Door:

Using a dampened soft cloth, wipe clean the door and window

Wipe the door seals and adjacent parts to remove any spill or spatter

Wipe the control panel with a slightly dampened soft cloth

Interior walls:

Wipe clean the interior surfaces with a dampened soft cloth

Wipe clean the waveguide cover to remove any food splashed

Turntable / Rotation ring / Rotation axis:

Wash with mild soap water

Rinse with clean water and allow drying thoroughly

PRODUCT INSTRUCTION

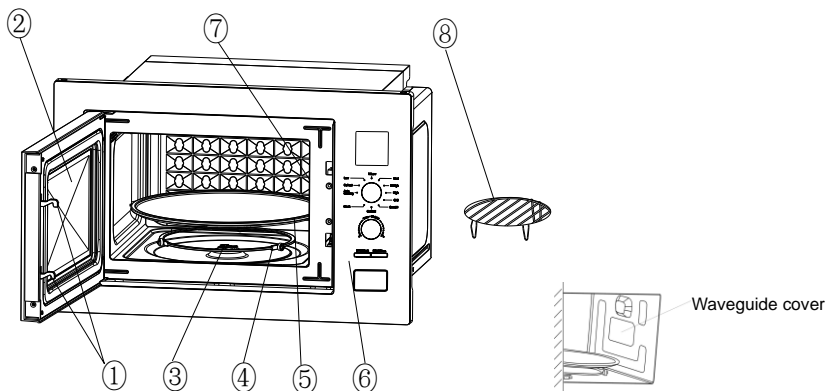

1) Door lock

Microwave oven door must be properly closed in order for it to operate.

2) Viewing window

Allow user to see the cooking status

3) Rotating axis

The glass turntable sits on the axis; the motor underneath it drives the turntable to rotate

4) Rotating ring

The glass turntable sits on its wheels; it supports the turntable and helps it to balance when rotating

5) Turntable

The food sits on the turntable, its rotation during operation helps to cook food evenly

⚠ CAUTION

- Place the rotating ring first
- Fit the turntable onto the rotating axis and make sure that it is geared in properly

6) Control panel

See below in details (the control panel is subject to change without prior notice)

7) Waveguide cover

It is inside the air fryer oven, next to the wall of control panel.

WARNING

Never remove the waveguide cover.

8) Grill rack

Use to place the roasting food.

OPERATION OF CONTROL PANEL

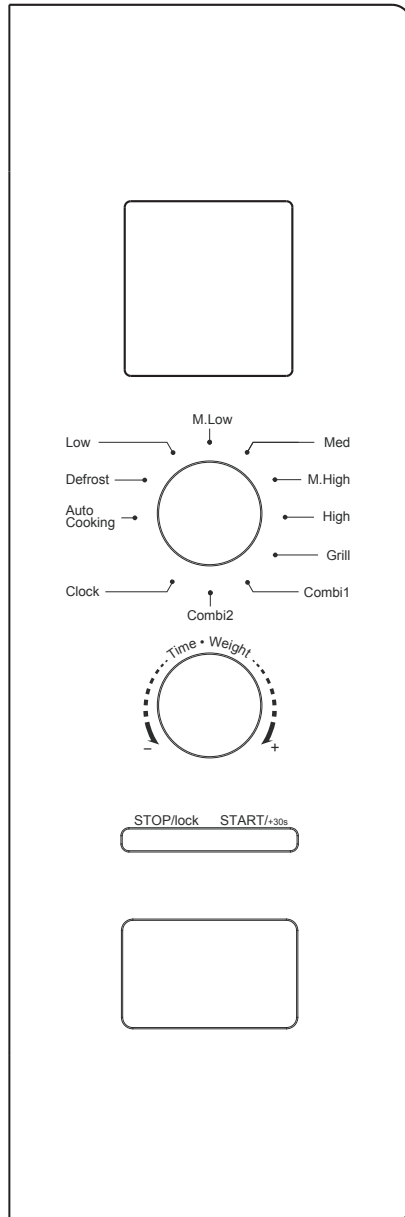

1. BEFORE COOKING

The display lit up when plugged in power supply, then enter the standby state and display shows 1:00.

2. MICROWAVE FUNCTION

There are five microwave power levels, 100P, 80P, 50P, 30P and 10P, respectively. Turn the knob above to select the desired microwave power. Turn the knob below to select the cooking time, the time range that can be regulated is from 0:10 to 60:00. After select the time, press “START/+30s.” button to start work. An buzzing sound to notify completion of the operation.

HIGH	100% power output	(Applicable for quick and thorough cooking)
M. High	80% power output	(Applicable for medium express cooking)
Med	50% power output	(Applicable for steaming food)
M. Low	30% power output	(Applicable for defrosting food)
LOW	10% power output	(Applicable for keeping warm)

CAUTION

- a. The max time which can be set is 60 minutes
- b. Never operate the oven empty.
- c. At the maximum microwave power, the oven will automatically lower the power after a certain time of cooking to lengthen the service life.
- d. If you turn the food during operation, press the **START/+30s** button once and the preset cooking procedure will continue.

-
- e. If you intend to remove the food before the preset time, you must press **STOP/LOCK** button once to clear the preset procedure to avoid unintended operation of next time use.

3. DEFROST

The defrost function is to defrost by weight, and corresponding to “dEF” display. Turn the knob above to select the defrost function and the “dEF” is displayed on the display screen. Turn the knob below to select the food weight, the weight range of dEF is from 100 to 1500g. After selecting the defrost weight, press the “START/+30s” button start to work. An buzzing sound to notify completion of the operation. The dEF defrost mode by weight will have a beeping sound to prompt the food to be turned over during defrosting.

Below is some food defrosting time advice:

dEF	For defrosting, the weight range from 100 to 1500g.
-----	---

CAUTION

- It is necessary to turn over the food during operation to obtain uniform effect.
- Usually defrosting will need longer time than that of cooking the food.
- If the food can be cut by knife, the defrosting process can be considered completed.
- Microwave penetrates around 4cm into most food
- Defrosted food should be consumed as soon as possible, it is not advised to put back to fridge and freeze again.

4. CLOCK (24-hour clock)

Turn the knob above to select the clock function, press and hold down the “START/+30s” button for more than 3 seconds to enter the clock setting interface. At the same time, the display screen blinks in hours. The hour time can be set by turning the knob below. After setting the hour, press the “START/+30s” button for a short time to confirm and switch to the setting minute mode. The minutes can be set by turning the knob below. After setting minutes, press the “START/+30s” button again to confirm and exit the setting mode.

5. AUTO COOKING

There are eight automatic menus A.1~A.8, potato, pasta, pizza, popcorn, vegetable, beverage, meat and fish respectively. Press the knob above to select the menu function, then turn the knob below to select the desired menu, the display screen shows the corresponding A.1~A.8 of menu. After selecting the menu, press “START/+30s” button to start work. An buzzing sound to notify completion of the operation.

Display	Kind	Method
A.1	Potato	The optional weight is 500g.
A.2	Pasta	The optional weight is 100g.
A.3	Pizza	The optional weight is 400g.
A.4	Popcorn	The optional weight is 100g.

A.5	Vegetable	The optional weight is 400g.
A.6	Beverage	The optional weight is 1 cup, about 250ml.
A.7	Meat	The optional weight is 400g.
A.8	Fish	The optional weight is 400g.

CAUTION

a. The temperature of food before cooking would be 20-25°C. Higher or lower temperature of the food before cooking would require increase or decrease of cooking time.

b. The temperature, weight and shape of food will largely influence the cooking effect. If any deviation has been found to the factor noted on above menu, you can adjust the cooking time for best result.

6. Grill FUNCTION

There are three modes of Grill: G., C-1 and C-2. They are grill, combination 1 of grill and microwave cooking and combination 2 of grill and microwave cooking. Press the knob above to select the desired mode and the display screen shows the corresponding G., C-1 and C-2.

Turn the knob below to select the cooking time, the time range that can be regulated is from 0:10 to 60:00. After selecting the cooking time, press the "START/+30s" button to start the work. An buzzing sound to notify completion of the operation.

G.	Grill, the heat element will be energized during operation time. Which is applicable for rolling thin meats or pork, sausage, chicken wing as good brown color can be obtained
C-1	Combination of grill and microwave cooking. 30% microwave and 70% grill.
C-2	Combination of grill and microwave cooking. 55% microwave and 45% grill.

CAUTION

In the mode of grill, all of the oven parts, as well as the rack and cooking containers, may become very hot. Use caution when removing any item from the oven. Use heavy potholders or oven mitts to PREVENT BURNS.

7. STOP

In the process of cooking settings, can press “STOP” button to cancel the settings and return to standby state. In the process of microwave oven working, can press “STOP” button to pause. In the standby state, can press “STOP” button again to cancel the function and return to standby state.

8. START/+30s

After setting the cooking time or food weight, press the “START/+30s” button to start the microwave oven immediately. In working state, can press “START/+30s” button to increase time, press one time to increase 30 seconds, but the menu mode and weight defrosting mode cannot adjust time. In pause state, can press “START/+30s” button to continue the microwave oven before cooking mode.

9. CHILD LOCK FUNCTION

Use this feature to lock the control panel when you are cleaning or so that children cannot use the oven unsupervised. All the buttons are rendered inoperable in this mode.

- 1) Set lock: In standby mode, press and hold down the “STOP” button for more than 3 seconds, the child lock function is locked, and all buttons of the microwave oven cannot be operated.
- 2) Cancel lock: In the child lock state, press and hold down the “STOP” button for more than 3 seconds to cancel the child lock function.

UTENSILS GUIDELINE

It is strongly recommended to use the containers which are suitable and safe for microwave cooking. Generally speaking, the containers which are made of heat-resistant ceramic, glass or plastic are suitable for microwave cooking. Never use the metal containers for microwave cooking and combination cooking as spark is likely to occur. You can take the reference of below table.

Material of container	Microwave	Grill	Combi	Notes
Heat-resistant ceramic	Yes	Yes	Yes	Never use the ceramics which are decorated with metal rim or glazed
Heat-resistant plastic	Yes	No	No	Can not be used for long time microwave cooking
Heat-resistant glass	Yes	Yes	Yes	
Plastic film	Yes	No	No	It should not be used when cooking meat or chops as the over-temperature may do damage to the film

Grill rack	No	Yes	Yes	The grill rack can only be used in grill and combination mode.
Metal container	No	No	No	It should not be used in microwave oven. Microwave can not penetrate through metal.
lacquer	No	No	No	Poor heat-resistant. Can not be used for High-temperature cooking
Bamboo wood and paper	No	No	No	Poor heat-resistant. Can not be used for High-temperature cooking

COOKING TIPS

The following factors may affect the cooking result:

Food arrangement

Place thicker areas towards outside of dish, the thinner part towards the centre and spread it evenly. Do not overlap if possible.

Cooking time length

Start cooking with a short time setting, evaluate it after it times out and extend it according to the actual need. Over cooking may result in smoke and burns.

Cooking food evenly

Food such as chicken, hamburger or steak should be turned once during cooking.

Depending on the type of food, if applicable, stir it from outside to centre of dish once or twice during cooking.

Allow standing time

After cooking times out, leave the food in the oven for an adequate length of time, this allows it to complete its cooking cycle and cooling it down in a gradual manner.

Whether the food is done

Color and hardness of food help to determine if it is done, these include:

- Steam coming out from all parts of food, not just the edge
- Joints of poultry can be moved easily
- Pork or poultry shows no signs of blood
- Fish is opaque and can be sliced easily with a fork

Browning dish

When using a browning dish or self-heating container, always place a heat-resistant insulator such as a porcelain plate under it to prevent damage to the turntable and rotating ring.

Microwave safe plastic wrap

When cooking food with high fat content, do not allow the plastic wrap come into contact with food as it may melt

Microwave safe plastic cookware

Some microwave safe plastic cookware might not be suitable for cooking foods with high fat and sugar content. Also, the preheating time specified in the dish instruction manual must not be exceeded.

MAINTENANCE

SERVICING

Please check the following before calling for services.

1. Place one cup of water (approx.150ml) in a glass measure in the oven and close the door securely. Oven lamp should go off if the door is closed properly. Let the oven work for 1 min.
2. Does the oven lamp light?
3. Does the cooling fan work?
(Put your hand over the rear ventilation openings.)
4. Does the turntable rotate?

(The turntable can rotate clockwise or counter clockwise. This is quite normal.)

5. Is the water inside the oven hot?

If “NO” is the answer to any of the above questions, please check your wall socket and the fuse in your meter box.

If both the wall socket and the fuse are functioning properly, CONTACT YOUR NEAREST SERVICE CENTER APPROVED.

SERVICING SAFEGUARDS

Caution: MICROWAVE RADIATION

1. The high voltage capacitor remains charge after disconnection; short the negative terminal of H. V capacitor to the oven chassis (use a screwdriver) to discharge before touching.
2. During servicing below listed parts are liable to be removed and give access to potentials above 250V to earth.
 - Magnetron
 - High voltage transformer
 - High voltage capacitor
 - High voltage diode
 - High voltage fuse
3. The following conditions may cause undue microwave exposure during servicing.
 - Improper fitting of magnetron;
 - Improper matching of door interlock, door hinge and door;
 - Improper fitting of switch support;
 - Door, door seal or enclosure has been damaged.

Correct disposal of this product



This appliance is labelled in accordance with European Directive 2012/19/EU on Waste Electrical and Electronic Equipment Regulations 2013 regarding electric and electronic appliances (WEEE). The WEEE contain both polluting substances (that can have a negative effect on the environment) and base elements (that can be reused). It is important that the WEEE undergo specific treatments to correctly remove and dispose of the pollutants and recover all the materials. Individuals can play an important role in ensuring that the WEEE do not become an environmental problem; it is essential to follow a few basic rules:

- the WEEE should not be treated as domestic waste;
- the WEEE should be taken to dedicated collection areas managed by the town council or a registered company.

In many countries, domestic collections may be available for large WEEEs. When you buy a new appliance, the old one can be returned to the vendor who must accept it free of charge as a one-off, as long as the appliance is of an equivalent type and has the same functions as the purchased appliance.

Low power consumption data according to Commission Regulation (EU) 2023/826.

Condition	Power consumption	Period after which the equipment reaches automatically the condition
Standby mode with information or status display	0.8W	20 Min

CANDY

فرن الميكروويف دليل التعليمات

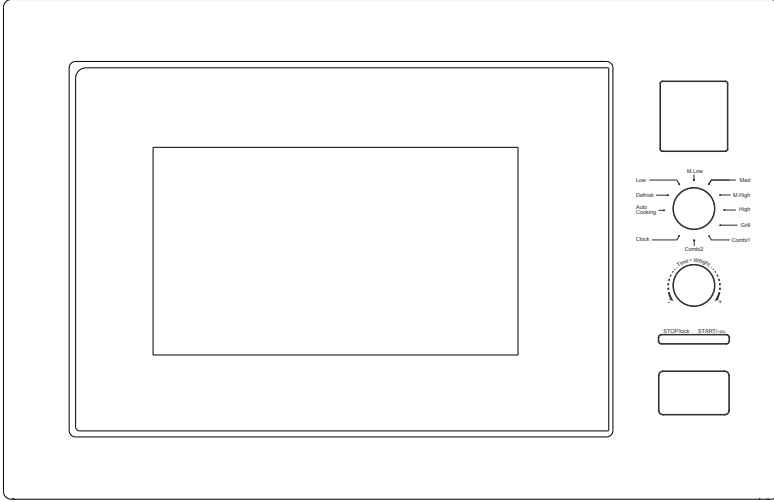

CA38FL7NWXW
CA38FL7NWX
CA38FL7NWXUK

تعليمات هامة للسلامة
اقرأها بعناية واحتفظ بها للرجوع إليها مستقبلاً
للاستخدام المنزلي فقط
احتفظ بهذه التعليمات

احتياطات هامة

تحذير: إذا تلف الباب أو مانع التسرب به، فيحظر تشغيل الفرن حتى يتم إصلاحه من قبل شخص مُدرَّب.

تحذير: من الخطير أن يقوم شخص غير مُدرَّب بإجراء أي أعمال صيانة أو إصلاح تتضمن إزالة الغطاء الذي يحمي من التعرض لطاقة الميكروويف. تحذير: يحظر تسخين السوائل والأطعمة الأخرى في أوعية محكمة الغلق نظرًا لأنها عرضة للانفجار.

1. استخدم الأواني الملائمة للاستخدام في أفران الميكروويف فقط.
 2. لا يُسمح بوضع الأوعية المعدنية للأطعمة والمشروبات أثناء الطهي في فرن الميكروويف.
 3. عند تسخين الأطعمة في الأوعية البلاستيكية أو الورقية، احرص على مراقبة الجهاز نظرًا لإمكانية اشتعال هذه الأوعية.
 4. تم تصميم فرن الميكروويف لتسخين الأطعمة والمشروبات. قد يؤدي تجفيف الطعام أو الملابس وتسخين ضمادات التدفئة والنعال والإسفنجة والقماش المبلل وما شابه ذلك إلى خطر الإصابة أو الاشتعال أو نشوب حريق.
 5. إذا لاحظت دخانًا، فقم بإيقاف تشغيل الجهاز أو فصله عن التيار الكهربائي وحرص على إبقاء الباب مغلقًا لإخماد أي لهب. قد يؤدي تسخين المشروبات في الميكروويف إلى غليان مفاجئ متأخر، لذلك يجب توخي الحذر عند التعامل مع الحاوية.
 6. يتم هز محتويات زجاجات الإرضاع وبرطمانات أطعمة الأطفال والتحقق من درجات الحرارة قبل الاستخدام لتجنب الحروق.
 7. ولا يجب تسخين البيض بقشرته والبيض المسلوق في فرن الميكروويف نظرًا لأنه قد ينفجر، حتى بعد إنهاء التسخين بالفرن.
 8. قد يؤدي عدم الحفاظ على الفرن نظيفًا إلى تدهور حالة السطح، مما قد يؤثر سلبيًا على عمر الجهاز، وربما ينطوي على خطورة.
 9. يجب عدم وضع الجهاز داخل خزانة.
 10. يجب الحرص على عدم إزاحة القرص الدوار عند إزالة الأوعية من الجهاز.
 11. يُحظر تنظيف الجهاز بمنظف يعمل بالبخار.
 12. يجب عدم تركيب الجهاز على ارتفاع يساوي 900 ملم فوق مستوى الأرضية أو أعلى من ذلك. الحد الأدنى لارتفاع المسافة الخالية المطلوبة فوق السطح العلوي للفرن: راجع رسم التركيب.
- تحذير:** عند تشغيل الجهاز في وضع التجميع، يجب على الأطفال استخدام الفرن فقط تحت إشراف البالغين بسبب درجات الحرارة المتولدة.



تنبيه: سطح ساخن

13. في حالة تلف كابل الإمداد، يجب استبداله من جانب الشركة المصنعة أو وكيل الصيانة التابع لها أو غيرهم من الأشخاص المؤهلين من أجل تفادي التعرض للخطر.
14. يُمكن أن يستخدم هذا الجهاز الأطفال البالغ أعمارهم 8 سنوات أو أكثر والأشخاص الذين يعانون نقصًا في القدرات البدنية أو الحسية أو العقلية أو الأشخاص الذين لديهم نقص في الخبرة أو المعرفة إذا خضعوا للإشراف أو قُدِّمت لهم تعليمات بشأن استخدام الجهاز بطريقة آمنة وكان لديهم فهم للمخاطر التي ينطوي عليها.
15. ينبغي ألا يعيب الأطفال بالجهاز.
16. ينبغي عدم قيام الأطفال بالتنظيف وأعمال صيانة المستخدم دون إشراف.
17. لا تضع الطبق الزجاجي مباشرةً في الماء البارد بعد الاستخدام. يجب وضع الطبق الزجاجي جانبًا لمدة لا تقل عن 20 دقيقة، ثم وضعه في الماء لتجنب التشقق.
18. جهاز من المجموعة 2 ضمن الفئة ب
المجموعة 2 من معدات ISM: تحتوي المجموعة 2 على جميع معدات ISM التي يتم فيها توليد طاقة التردد اللاسلكي عمدًا و/أو استخدامها في شكل إشعاع كهرومغناطيسي لمعالجة المواد ومعدات EDM واللحام القوسي.
المعدات من الفئة ب هي المعدات المناسبة للاستخدام في المؤسسات المنزلية والمؤسسات المتصلة مباشرةً بشبكة إمداد الطاقة ذات الجهد المنخفض والتي تزود المباني المستخدمة للأغراض المنزلية.
19. يجب أن يكون من السهل الوصول إلى القابس بعد تركيب الجهاز.
20. يجب عدم وضع الجهاز داخل خزانة لها باب.
21. هذا المنتج مصدر ضوء داخلي يستخدم تقنية LED يعمل على > 60 لومن.
22. بعد توصيل الجهاز بالكهرباء أو انتهاء عمله، ينتقل المنتج تلقائيًا إلى وضع الاستعداد، ويشير المنتج إلى أن طاقة الاستعداد > 0.8 واط.
23. يصير الجهاز ساخنًا أثناء الاستخدام. يجب توخي الحذر لتفادي لمس عناصر التسخين داخل الفرن.
- تحذير:** قد تسخن الأجزاء التي يمكن الوصول إليها أثناء الاستخدام. يجب إبقاء الأطفال الصغار بعيدًا.
- تحذير:** يصبح الجهاز والأجزاء التي يمكن الوصول إليها ساخنة أثناء الاستخدام.
24. ينبغي توخي الحذر لتجنب ملامسة العناصر الساخنة.
25. ينبغي إقصاء الأطفال الأقل من 8 سنوات عن الجهاز ما لم يُشرف عليهم بشكل مستمر.

26. لا تستخدم منظفات كاشطة أو كاشطات معدنية حادة لتنظيف الباب الزجاجي للفرن نظراً لأنها قد تخدش السطح، مما قد يؤدي إلى تهشم الزجاج.
27. يجب عدم تركيب الجهاز خلف باب مزخرف لتجنب ارتفاع درجة الحرارة. يُمكن أن يستخدم هذا الجهاز الأطفال البالغ أعمارهم 8 سنوات أو أكثر والأشخاص الذين يعانون نقصاً في القدرات البدنية أو الحسية أو العقلية أو الأشخاص الذين لديهم نقص في الخبرة أو المعرفة إذا خضعوا للإشراف أو قُدِّمت لهم تعليمات بشأن استخدام الجهاز بطريقة آمنة وكان لديهم فهم للمخاطر التي ينطوي عليها. ينبغي ألا يعيثر الأطفال بالجهاز. لا يجوز للأطفال القيام بأعمال التنظيف والصيانة دون توفر تفاصيل توضح كيفية تركيب الأرفف بشكل صحيح.

التركيب

1 يجب أن يكون موضع الفرن بعيدًا عن التلفزيون أو الراديو أو الهوائي حتى لا يحدث تشويش في الصورة أو ضوضاء.

2 يجب وضع الجهاز بحيث يسهل الوصول إلى القابض.

3 هذا فرن ميكروويف مدمج في الخزانة، ويخضع للاحتياطات وطريقة التركيب الموضحة أدناه.

① الاحتياطات:

نظرًا للمساحة المحدودة للخزانة، يجب تركيب فرن الميكروويف وفقًا للإرشادات التالية لتجنب الخطر.

لا تغطي فتحات التهوية ونقاط إدخال الهواء

② التركيب:

أ) ضع فرن الميكروويف داخل الخزانة المدمجة وادفعه للأمام حتى النهاية. (الشكل 1)

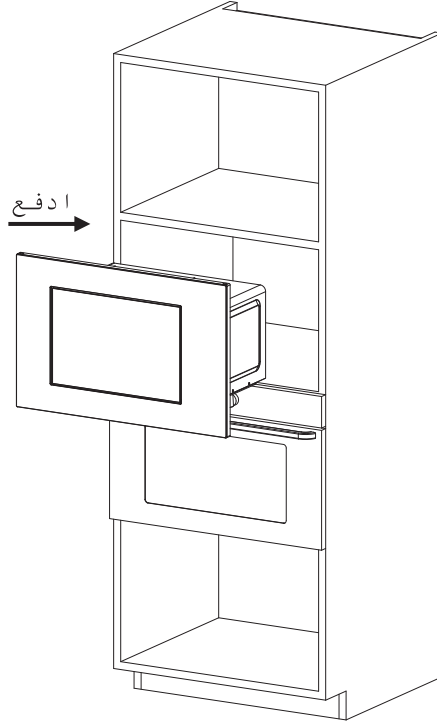

الشكل 1

ب) ادفع فرن الميكروويف حتى النهاية. (الشكل 2)

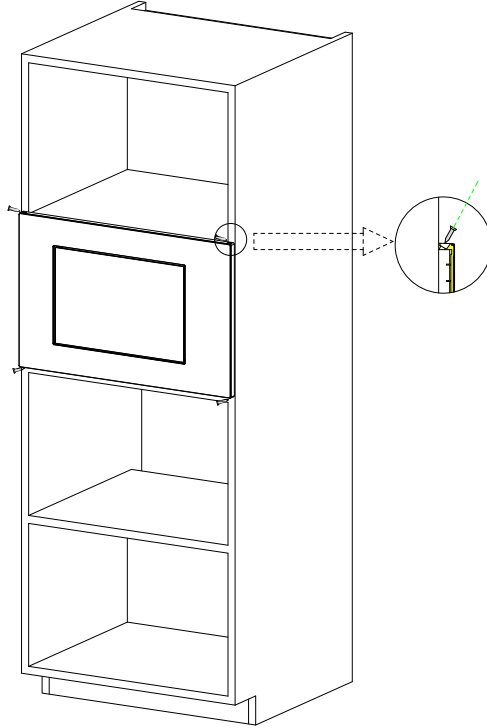

الشكل 2

ج) حرك المنتج بشكل متواز في خزانة المطبخ باتجاه السهم الموضح في الشكل، مع الحرص على إبقائه في المنتصف. (الشكل 3)

حَرَكَ الجهاز

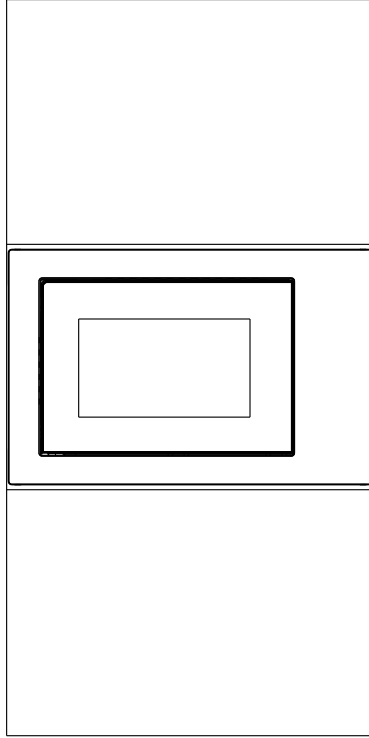

الشكل 3

د) استخدم البراغي الموجودة في عبوة القطع لتثبيت فرن الميكروويف في الخزانة. (الشكل 4)

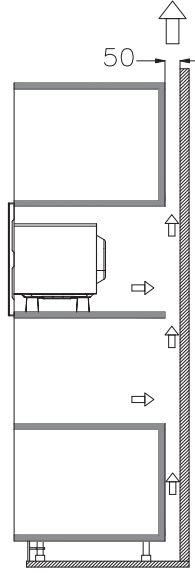

الشكل 4

تفاصيل الخزانة:

حجم المنتج: (العرض) 595 × (الارتفاع) 385 × (العمق) 367.5 (ملم)

حجم الفتحة: (F)550 x (E)360 x (D)560+4 (ملم) كما هو موضح في الشكل 5 "F"، "E"، "D".

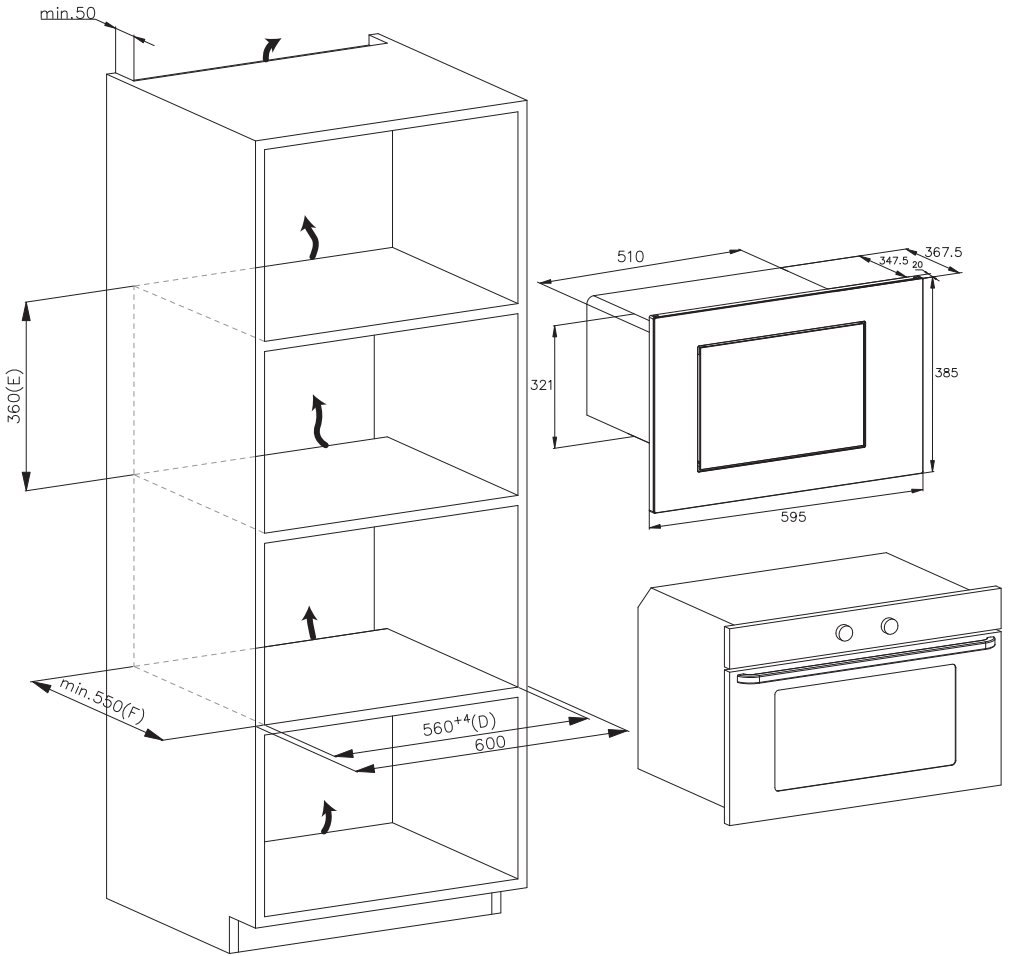

الشكل 5

العناية بفرن الميكروويف

⚠️ تنبيه

يجب تنظيف الفرن بشكل منتظم وإزالة أي بقايا طعام.

⚠️ تحذير

- أ. قم بإزالة سلك الطاقة من مأخذ الحائط قبل التنظيف. بعد تبريد المنتجات. لا تغمر الجهاز في الماء أو أي سوائل أخرى أثناء التنظيف.
- ب. قد يؤدي عدم الحفاظ على الفرن نظيفًا إلى تدهور حالة السطح، مما قد يؤثر سلبيًا على عمر الجهاز، وربما ينطوي على خطورة.
- ج. لا تستخدم أبدًا المنظفات القوية أو البنزين أو المساحيق الكاشطة أو الفرشاة المعدنية من أجل تنظيف أي جزء في الجهاز.
- د. لا تقم بإزالة غطاء الدليل الموجي.
- هـ. عند استخدام فرن الميكروويف لفترة طويلة، قد تظهر بعض الروائح الغريبة في الفرن، ويمكن التخلص منها باتباع 3 طرق:
 - 1) ضع عدة شرائح من الليمون في كوب، ثم قم بتسخينها بطاقة ميكروويف عالية لمدة 2-3 دقائق.
 - 2) ضع كوبًا من الشاي الأحمر في الفرن، ثم قم بتسخينه بطاقة ميكروويف عالية.
 - 3) ضع بعض قشر البرتقال في الفرن، ثم قم بتسخينه بطاقة ميكروويف عالية لمدة دقيقة واحدة.
- و. عندما لا يتم استخدام المنتج، يجب وضعه في مناطق جافة وجيدة التهوية قدر الإمكان.

⚠️ تحذير

تفاصيل كيفية تنظيف الأسطح الملامسة للطعام:

بعد الاستخدام، امسح غطاء الدليل الموجي بقطعة قماش مبللة، ثم بقطعة قماش جافة لإزالة أي بقع من الطعام والشحوم. قد تسخن الشحوم المتراكمة وتبدأ في التسبب في خروج دخان أو اشتعال النار فيها.

نصائح للتنظيف

تفاصيل تنظيف مانعات تسرب الأبواب والتجويف والأجزاء المجاورة:

الخارج:

امسح العلبة بقطعة قماش ناعمة مبللة

الباب:

استخدم قطعة قماش ناعمة مبللة لمسح الباب والنافذة

امسح مانعات تسرب الباب والأجزاء المجاورة لإزالة أي انسكاب أو بقع

امسح لوحة التحكم بقطعة قماش ناعمة مبللة قليلاً

الجدران الداخلية:

قم بمسح الأسطح الداخلية بقطعة قماش ناعمة مبللة

امسح غطاء الدليل الموجي لإزالة أي طعام متناثر

القرص الدوار/الحلقة الدوارة/محور الدوران:

اغسل بماء وصابون خفيف

اشطف بالماء النظيف واتركه حتى يجف تمامًا

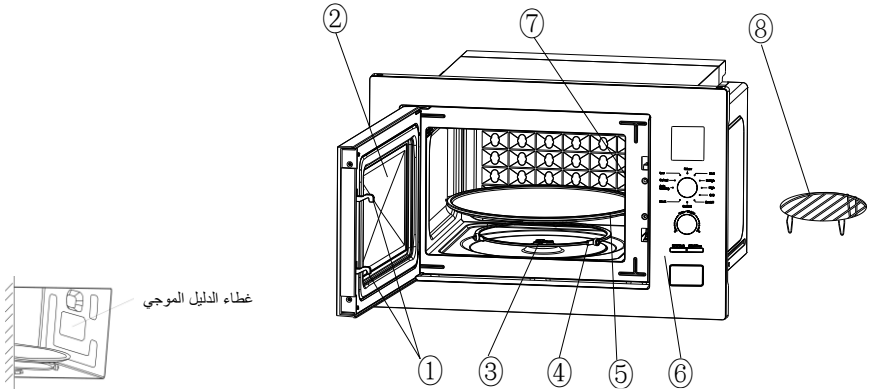

1) قفل الباب

يجب إغلاق باب فرن الميكروويف بشكل صحيح حتى يعمل.

2) نافذة العرض

تسمح للمستخدم برؤية حالة الطهي

3) المحور الدوار

يستقر القرص الدوار الزجاجي على المحور؛ ويقوم المحرك الموجود أسفله بتحريك القرص الدوار ليدير

4) الحلقة الدوارة

يستقر القرص الدوار الزجاجي على عجلاتها؛ وهي تدعم القرص الدوار وتساعد على التوازن عند الدوران

5) القرص الدوار

يوضع الطعام على القرص الدوار، ويساعد دورانه أثناء التشغيل على طهي الطعام بالتساوي

⚠️ تنبيه

- ضع الحلقة الدوارة أولاً

- قم بتركيب القرص الدوار على المحور الدوار وتأكد من تثبيته بشكل صحيح

6) لوحة التحكم

انظر التفصيل أدناه (لوحة التحكم عرضة للتغيير دون إشعار مسبق)

7) غطاء الدليل الموجي

في داخل فرن الميكروويف، بجوار جدار لوحة التحكم.

! تحذير

لا تقم بإزالة غطاء الدليل الموجي أبدًا.

8) رف الشواء

استخدمه لوضع الطعام المشوي.

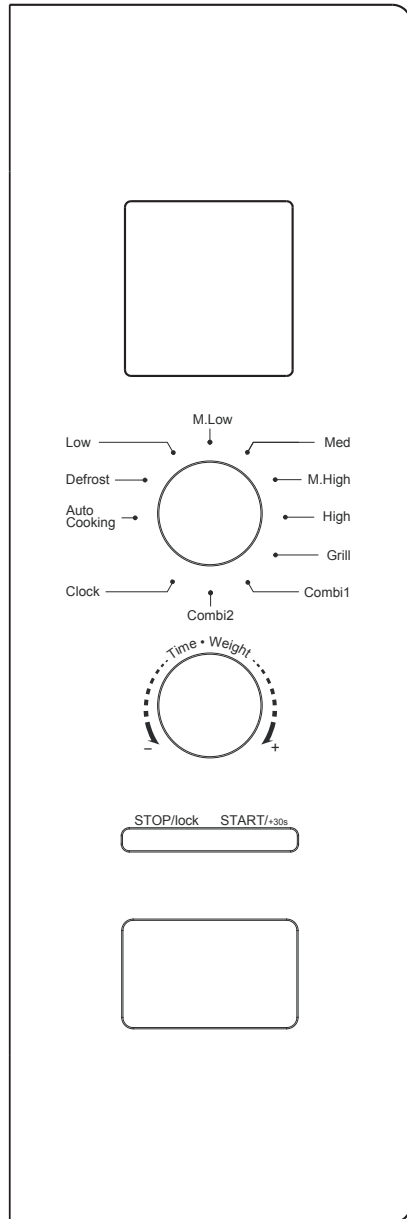

1. قبل الطهي

تضيء الشاشة عند توصيلها بمصدر الطاقة، ثم تدخل في حالة الاستعداد وتظهر الشاشة 1:00.

2. وظيفة الميكروويف

توجد خمسة مستويات لطاقة الميكروويف، P100 و P80 و P50 و P30 و P10 على التوالي. أدر المقبض الموجود بالأعلى لتحديد طاقة الميكروويف المطلوبة. أدر المقبض الموجود بالأسفل لتحديد وقت الطهي، ويمكن تنظيم نطاق الوقت من 0:10 إلى 60:00. بعد تحديد الوقت، اضغط على زر "START/+30s" (البداء/+30 ثانية) لبدء العمل. سيصدر صوت طنين لإعلامك بإتمام العملية.

(مناسب للطهي السريع والكامل)	100% من خرج الطاقة	HIGH
(مناسب للطهي السريع المتوسط)	80% من خرج الطاقة	M. High
(مناسب لطهي الطعام بالبخار)	50% من خرج الطاقة	Med
(مناسب لإذابة تجميد الطعام)	30% من خرج الطاقة	M. Low
(مناسب للحفاظ على الدفاء)	10% من خرج الطاقة	LOW

⚠ تنبيه

- أ. الحد الأقصى للوقت الذي يمكن ضبطه هو 60 دقيقة
- ب. لا تقم بتشغيل الفرن وهو فارغ أبداً.
- ج. عند تشغيل الميكروويف بأقصى طاقة، سيقوم الفرن تلقائياً بخفض الطاقة بعد وقت معين من الطهي لإطالة عمر الخدمة.
- د. إذا قمت بتقليب الطعام أثناء التشغيل، فاضغط على زر **START/+30s** (البداء/+30 ثانية) مرة واحدة وسوف تستمر عملية الطهي المحددة مسبقاً.
- هـ. إذا كنت تنوي إزالة الطعام قبل الوقت المحدد مسبقاً، يجب عليك الضغط على زر **STOP/LOCK** (الإيقاف/القفل) مرة واحدة لمسح الإجراء المحدد مسبقاً لتجنب التشغيل غير المقصود في المرة التالية التي تستخدم فيها الجهاز.

DEFROST .3

وظيفة إذابة التجميد هي إزالة التجميد حسب الوزن، وعند اختيارها تظهر العلامة "dEF" على الشاشة. أدر المقبض الموجود بالأعلى لتحديد وظيفة إذابة التجميد وسيتم عرض "dEF" على شاشة العرض. أدر المقبض الموجود بالأسفل لاختيار وزن الطعام، ويتراوح نطاق الوزن لـ dEF من 100 إلى 1500 جم. بعد تحديد الوزن لإذابة التجميد، اضغط على زر "START/+30s" (البداية/+30 ثانية) لبدء العمل. سيصدر صوت طنين لإعلامك بإتمام العملية. سيصدر وضع إذابة التجميد dEF حسب الوزن صوت صفير لتذكيرك بقلب الطعام أثناء إذابة التجميد.

فيما يلي بعض النصائح حول وقت إذابة تجميد الطعام:

dEF	لإذابة التجميد، يتراوح الوزن من 100 إلى 1500 جم.
-----	--

⚠️ تنبيه

- أ. من الضروري قلب الطعام أثناء التشغيل للحصول على تأثير موحد.
- ب. عادةً ما تحتاج عملية إذابة تجميد الطعام إلى وقت أطول من وقت طهيها.
- ج. إذا كان من الممكن تقطيع الطعام بالسكين، فيمكن اعتبار عملية إذابة التجميد مكتملة.
- د. يخترق الميكروويف حوالي 4 سم في معظم الأطعمة.
- هـ. ينبغي استهلاك الأطعمة المذابة في أسرع وقت ممكن، ولا ينصح بإعادتها إلى الثلاجة وتجميدها مرة أخرى.

4. الساعة (الساعة بصيغة 24 ساعة)

أدر المقبض الموجود بالأعلى لتحديد وظيفة الساعة، ثم اضغط مع الاستمرار على زر "START/+30s" (البداء/+30 ثانية) لمدة تزيد عن 3 ثوانٍ للدخول إلى واجهة إعداد الساعة. في الوقت نفسه، ستومض شاشة العرض بالساعات. يمكن ضبط الساعة عن طريق تحريك المقبض الموجود بالأسفل. بعد ضبط الساعة، اضغط على زر "START/+30s" (البداء/+30 ثانية) لفترة قصيرة للتأكيد والتبديل إلى وضع ضبط الدقائق. يمكن ضبط الدقائق عن طريق تحريك المقبض الموجود بالأسفل. بعد ضبط الدقائق، اضغط على زر "START/+30s" (البداء/+30 ثانية) مرة أخرى للتأكيد والخروج من وضع الإعداد.

5. الطهي التلقائي

هناك ثمانى قوائم للطهي التلقائي A~8.A.1، البطاطس، والمعكرونة، والبيتزا، والفشار، والخضراوات، والمشروبات، واللحوم، والأسماك على التوالي. اضغط على المقبض الموجود بالأعلى لتحديد وظيفة القائمة، ثم أدر المقبض الموجود بالأسفل لتحديد القائمة المطلوبة، وستعرض شاشة العرض A~8.A.1 وفقاً للقائمة المحددة. بعد تحديد القائمة، اضغط على زر "START/+30s" (البداء/+30 ثانية) لبدء العمل. سيصدر صوت طنين لإعلامك بإتمام العملية.

الشاشة	النوع	الطريقة
1.A	البطاطس	الوزن الاختياري هو 500 جم.
2.A	المعكرونة	الوزن الاختياري هو 100 جم.
3.A	البيتزا	الوزن الاختياري هو 400 جم.
4.A	الفشار	الوزن الاختياري هو 100 جم.
5.A	الخضراوات	الوزن الاختياري هو 400 جم.
6.A	المشروبات	الوزن الاختياري هو كوب واحد، نحو 250 مل.

7.A	اللحوم	الوزن الاختياري هو 400 جم.
8.A	السمك	الوزن الاختياري هو 400 جم.

⚠️ تنبيه

أ. تكون درجة حرارة الطعام قبل الطهي 20-25 درجة مئوية. قد تتطلب درجة حرارة الطعام الأعلى أو الأقل قبل الطهي زيادة أو خفض وقت الطهي.

ب. تؤثر درجة الحرارة ووزن وشكل الطعام بشكل كبير على تأثير الطهي. إذا تم العثور على أي انحراف عن العامل المذكور في القائمة أعلاه، فيمكنك تعديل وقت الطهي للحصول على أفضل نتيجة.

6. وظيفة الشواية

هناك ثلاثة أوضاع للشواء: G و 1-C و 2-C. وهي عبارة عن شواء، ومزيج 1 من الشواء والطهي بالميكروويف، ومزيج 2 من الشواء والطهي بالميكروويف. اضغط على المقبض الموجود بالأعلى لتحديد الوضع المطلوب وستعرض شاشة العرض الأوضاع G و 1-C و 2-C المقابلة.

أدر المقبض الموجود بالأسفل لتحديد وقت الطهي، ويمكن تنظيم نطاق الوقت من 0:10 إلى 60:00. بعد تحديد وقت الطهي، اضغط على زر "START/+30s" (البداية +30 ثانية) لبدء العمل. سيصدر صوت طنين لإعلامك بإتمام العملية.

G.	الشواء، سيتم تنشيط عنصر التسخين أثناء وقت التشغيل. والتي يمكن استخدامها في لف اللحم الرقيقة أو لحم الخنزير أو النقانق أو أجنحة الدجاج حيث يمكن الحصول على اللون البني الجيد
1-C	مزيج من الشواء والطهي بالميكروويف. 30% ميكروويف و70% شواء.
2-C	مزيج من الشواء والطهي بالميكروويف. 55% ميكروويف و45% شواء.

⚠️ تنبيه

في وضع الشواء، قد تصبح جميع أجزاء الفرن، بالإضافة إلى الرف وأواني الطهي، ساخنة جدًا. توخ الحذر عند إزالة أي عنصر من الفرن. استخدم حاملات الأواني الثقيلة أو قفازات الفرن لمنع الحروق.

7. STOP

في أثناء عملية إعدادات الطهي، يمكنك الضغط على زر "STOP" (الإيقاف) لإلغاء الإعدادات والعودة إلى حالة الاستعداد. في أثناء عمل فرن الميكروويف، يمكنك الضغط على زر "STOP" (الإيقاف) لإيقاف التشغيل مؤقتًا. في حالة الاستعداد، يمكنك الضغط على زر "STOP" (الإيقاف) مرة أخرى لإلغاء الوظيفة والعودة إلى حالة الاستعداد.

8. START/+30s

بعد ضبط وقت الطهي أو وزن الطعام، اضغط على زر "START/+30s" (البدء/+30 ثانية) لبدء تشغيل فرن الميكروويف على الفور. في حالة العمل، يمكن الضغط على زر "START/+30s" (البدء/+30 ثانية) لزيادة الوقت، اضغط مرة واحدة لزيادة 30 ثانية، ولكن لا يمكن ضبط الوقت في وضع القائمة ووضع إذابة التجميد حسب الوزن. في حالة الإيقاف المؤقت، يمكنك الضغط على زر "START/+30s" (البدء/+30 ثانية) لمواصلة تشغيل فرن الميكروويف قبل وضع الطهي.

9. وظيفة قفل سلامة الأطفال

استخدم هذه الميزة لقفل لوحة التحكم أثناء التنظيف أو حتى لا يتمكن الأطفال من استخدام الفرن دون مراقبة. في هذا الوضع، تصبح جميع الأزرار معطلة.

(1) تعيين القفل: في وضع الاستعداد، اضغط مع الاستمرار على زر "STOP" (الإيقاف) لأكثر من 3 ثوانٍ، وسيتم قفل وظيفة قفل سلامة الأطفال، مما يمنع تشغيل جميع أزرار فرن الميكروويف.

(2) إلغاء القفل: في حالة قفل سلامة الأطفال، اضغط مع الاستمرار على زر "STOP" (الإيقاف) لأكثر من 3 ثوانٍ لإلغاء وظيفة قفل سلامة الأطفال.

الإرشادات حول أدوات المائدة

من المستحسن بشدة استخدام الحاويات المناسبة والأمنة للطهي بالميكروويف. بشكل عام، تعتبر الحاويات المصنوعة من السيراميك المقاوم للحرارة أو الزجاج أو البلاستيك مناسبة للطهي بالميكروويف. لا تستخدم أبدًا الحاويات المعدنية للطهي بالميكروويف والطهي المشترك حيث يُحتمل أن تحدث شررًا. يمكنك الاسترشاد بالجدول أدناه.

ملاحظات	المشترك	الشوايد ة	الميكروويف	مادة الحاوية
لا تستخدم أبدًا السيراميك المزين بحافة معدنية أو المزجج	نعم	نعم	نعم	السيراميك المقاوم للحرارة
لا يمكن استخدامه لطهي الطعام في الميكروويف لفترة طويلة	لا	لا	نعم	البلاستيك المقاوم للحرارة
	نعم	نعم	نعم	الزجاج المقاوم للحرارة
لا ينبغي استخدامه عند طهي اللحوم أو شرائح اللحم لأن ارتفاع درجة الحرارة قد يؤدي إلى إتلاف الغلاف	لا	لا	نعم	الغلاف البلاستيكي
لا يمكن استخدام رف الشواء إلا في وضع الشواء والوضع المشترك.	نعم	نعم	لا	رف الشواء

لا ينبغي استخدامه في فرن الميكروويف. لا يمكن للميكروويف اختراق المعدن.	لا	لا	لا	الحاوية المعدنية
مقاوم ضعيف للحرارة. ولا يمكن استخدامه للطهي بدرجة حرارة عالية	لا	لا	لا	اللك
مقاوم ضعيف للحرارة. ولا يمكن استخدامه للطهي بدرجة حرارة عالية	لا	لا	لا	خشب الخيزران والورق

نصائح الطهي

العوامل التالية قد تؤثر على نتيجة الطهي:

ترتيب الطعام

ضع الأجزاء الأكثر سمكًا نحو خارج الطبق، والأجزاء الأرق نحو المركز، ثم قم بتوزيعها بالتساوي. لا تضع الأطعمة فوق بعضها إذا كان ذلك ممكنًا.

مدة الطهي

ابدأ الطهي بمدة زمنية قصيرة، ثم قم بتقييمها بعد انقضاء الوقت المحدد وقم بتمديدتها حسب الحاجة الفعلية. الإفراط في الطهي قد يؤدي إلى ظهور الدخان وعلامات الحرق.

طهي الطعام بالتساوي

يجب قلب الأطعمة مثل الدجاج أو الهمبرجر أو شرائح اللحم مرة واحدة أثناء الطهي. اعتمادًا على نوع الطعام، إذا أمكن، قلبه من الخارج إلى منتصف الطبق مرة أو مرتين أثناء الطهي.

السماح بوقت الانتظار

بعد انتهاء مدة الطهي، اترك الطعام في الفرن لمدة زمنية مناسبة، فهذا يسمح له بإكمال دورة الطهي وبأن يبرد بشكل تدريجي.

هل نضج الطعام

يساعد لون الطعام وصلابته على تحديد مدى نضجه، ومن هذه العوامل:

- خروج البخار من جميع أجزاء الطعام وليس فقط من الحواف
- إمكانية تحريك مفاصل الدواجن بسهولة
- عدم ظهور أي علامات للدم في لحم الخنزير أو الدواجن
- السمك غير شفاف ويمكن تقطيعه بسهولة باستخدام شوكة

صحن التحمير

عند استخدام طبق التحمير أو وعاء التسخين الذاتي، ضع دائمًا عازلاً مقاومًا للحرارة مثل طبق من البورسلين أسفله لمنع إتلاف القرص الدوار والحلقة الدوارة.

غلاف بلاستيكي آمن للاستخدام في الميكروويف

عند طهي الطعام الذي يحتوي على نسبة عالية من الدهون، لا تسمح للغلاف البلاستيكي بالتلامس مع الطعام لأنه قد يذوب

أواني الطهي البلاستيكية الآمنة للاستخدام في الميكروويف

قد لا تكون بعض أدوات الطهي البلاستيكية الآمنة للاستخدام في الميكروويف مناسبة لطهي الأطعمة التي تحتوي على نسبة عالية من الدهون والسكر. كما يجب عدم تجاوز وقت التسخين المسبق المحدد في دليل تعليمات الطبق.

الصيانة

الخدمة

يُرجى التحقق مما يلي قبل الاتصال لطلب زيارات الخدمة.

1. ضع كوبًا واحدًا من الماء (حوالي 150 مل) في كوب قياس في الفرن وأغلق الباب جيدًا. يجب أن ينطفئ مصباح الفرن إذا تم إغلاق الباب بشكل صحيح. اترك الفرن يعمل لمدة دقيقة واحدة.
 2. هل مصباح الفرن يضيء؟
 3. هل تعمل مروحة التبريد؟
 - (ضع يدك على فتحات التهوية الخلفية.)
 4. هل يدور القرص الدوار؟
 - (يمكن أن يدور القرص الدوار في اتجاه عقارب الساعة أو عكس اتجاه عقارب الساعة. هذا طبيعي جدًا.)
 5. هل الماء داخل الفرن ساخن؟
- إذا كانت الإجابة "لا" على أي من الأسئلة أعلاه، فيُرجى التحقق من مقبس الحائط والمنصهر الموجود في صندوق العدادات.
- إذا كان كل من مقبس الحائط والمنصهر يعملان بشكل صحيح، اتصل بأقرب مركز خدمة معتمد.

احتياطات الخدمة

تنبيه: إشعاعات الميكروويف

1. يظل المكثف عالي الجهد مشحوناً بعد فصله؛ لذا قم بتوصيل الطرف السالب للمكثف عالي الجهد بهيكل الفرن (استخدم مفك براغي) لتفريغه قبل لمسه.
2. أثناء الخدمة، يمكن إزالة الأجزاء المدرجة أدناه وإتاحة الوصول إلى إمكانات أعلى من 250 فولت إلى الأرض.

● المغنطرون

● محول الجهد العالي

● مكثف الجهد العالي

● ديود الجهد العالي

● منصهر الجهد العالي

3. قد تؤدي الظروف التالية إلى التعرض المفرط للميكروويف أثناء الخدمة.

● التركيب غير الصحيح للمغنطرون؛

● عدم التطابق الصحيح بين قفل الباب ومفصلة الباب والباب؛

● تركيب غير صحيح لدعامة التبديل؛

● تعرض الباب أو مانع تسرب الباب أو الحاوية للتلف.

التخلص الصحيح من هذا المنتج

جرى تصنيف هذا الجهاز وفقاً للتوجيه الأوروبي EU/19/2012 بشأن لوائح نفايات المعدات الكهربائية والإلكترونية لعام 2013 فيما يتعلق بالأجهزة الكهربائية والإلكترونية (WEEE). تحتوي نفايات الأجهزة الكهربائية والإلكترونية على مواد ملوثة (يمكن أن يكون لها تأثير سلبي على البيئة) وعناصر أساسية (يمكن إعادة استخدامها). من المهم أن تخضع نفايات الأجهزة الكهربائية والإلكترونية لمعالجات محددة لإزالة الملوثات والتخلص منها بشكل صحيح واستعادة جميع المواد. يمكن للأفراد أن يلعبوا دوراً مهماً في ضمان عدم تحول نفايات الأجهزة الكهربائية والإلكترونية (WEEE) إلى مشكلة بيئية؛ ولذلك من الضروري اتباع بعض القواعد الأساسية:

- يجب عدم التخلص من نفايات الأجهزة الكهربائية والإلكترونية (WEEE) كنفايات منزلية؛



- يجب نقل نفايات الأجهزة الكهربائية والإلكترونية (WEEE) إلى مناطق تجميع مخصصة يديرها مجلس المدينة أو شركة مسجلة.

في العديد من البلدان، قد يكون الجمع المنزلي متاحاً لنفايات الأجهزة الكهربائية والإلكترونية (WEEE) الكبيرة. عند شرائك جهاز جديد، يمكن إعادة الجهاز القديم إلى البائع الذي يجب عليه أن يقبل ذلك بدون أي رسوم كاستبدال جهاز بجهاز، ما دام الجهاز من النوع المعادل، وله نفس وظائف الجهاز الذي تشتريه.

بيانات الاستهلاك المنخفض للطاقة وفقاً للوائح المفوضية (الاتحاد الأوروبي) 826/2023.

الحالة	استهلاك الطاقة	الفترة التي بعدها يصل الجهاز تلقائياً إلى الحالة
وضع الاستعداد مع عرض المعلومات أو الحالة	0.8 واط	20 دقيقة

CANDY

MIKROVLNNÁ TROUBA NÁVOD K OBSLUZE

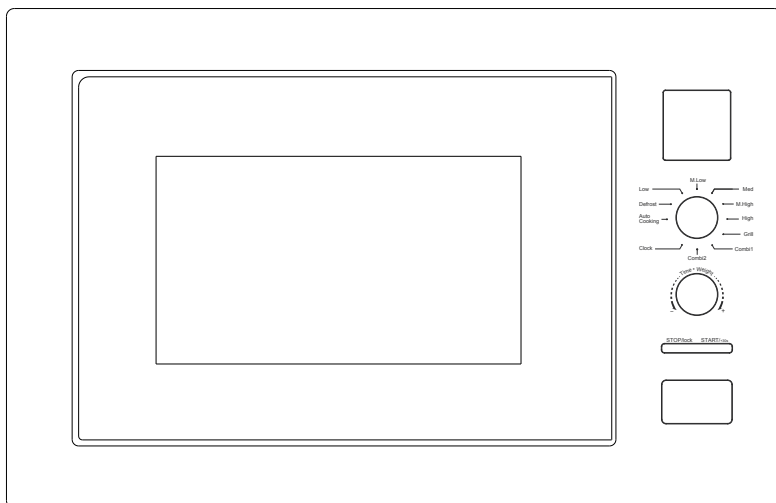

CA38FL7NWXW
CA38FL7NWX
CA38FL7NWXUK

DŮLEŽITÉ BEZPEČNOSTNÍ POKYNY
POZORNĚ SI PŘEČTĚTE A USCHOVEJTE PRO BUDOUCÍ POUŽITÍ
Pouze pro použití v domácnosti
USCHOVEJTE TYTO POKYNY

DŮLEŽITÁ OCHRANNÁ OPATŘENÍ

VAROVÁNÍ: Pokud jsou poškozena dvířka nebo těsnění dvířek, nesmí být trouba provozována, dokud ji neopraví vyškolená osoba.

VAROVÁNÍ: Provádění jakéhokoli servisu nebo oprav, které zahrnují odstranění jakéhokoli krytu chránícího před působením mikrovlnné energie, je pro jinou než vyškolenou osobu nebezpečné. **VAROVÁNÍ:** Tekutiny nebo jiné potraviny se nesmí ohřívat v uzavřených nádobách, protože by mohly vybuchnout.

1. Používejte pouze náčiní vhodné pro mikrovlnné trouby.
2. V mikrovlnné troubě není dovoleno připravovat pokrmy a nápoje v kovových nádobách.
3. Při ohřívání potravin v plastových nebo papírových nádobách sledujte troubu, protože existuje možnost vznícení.
4. Mikrovlnná trouba je určena k ohřívání pokrmů a nápojů. Sušení potravin nebo oblečení a ohřívání ohřívacích podušek, pantoflí, houbiček, vlhkých látek apod. by mohlo vést k riziku zranění, vznícení nebo požáru.
5. Jestliže se objeví kouř, vypněte spotřebič nebo ho odpojte od napájení a nechte dvířka zavřená, aby se plameny udusily. Mikrovlnný ohřev nápojů může vést ke zpožděnému prudkému varu, proto je nutné dávat pozor při manipulaci s nádobou.
6. Obsah kojeneckých láhví a dětské výživy ve sklenicích se musí zamíchat nebo protřepat a před krmením je nutné zkontrolovat jeho teplotu, aby se zamezilo popálení.
7. V mikrovlnné troubě by se neměla ohřívat vejce ve skořápkách a celá vejce na tvrdo, protože by mohla vybuchnout, a to i po skončení mikrovlnného ohřevu.
8. Když se trouba nebude udržovat v čistém stavu, mohlo by to vést k narušení povrchu, což by mohlo nepříznivě ovlivnit životnost spotřebiče a případně způsobit nebezpečnou situaci.
9. Spotřebič nesmí být umístěn ve skříni.
10. Při vyjímání nádob ze spotřebiče je třeba dávat pozor, aby se neposunul otočný talíř.

-
11. Spotřebič se nesmí čistit parním čističem.
 12. Spotřebič musí být nainstalován ve výšce nejvýše 900 mm nad podlahou. Minimální potřebná výška volného místa nad horním povrchem trouby: Viz montážní výkres.

Varování: Pokud je spotřebič provozován v kombinovaném režimu, měly by děti troubu používat pouze pod dohledem dospělé osoby, a to kvůli teplotám, které v ní vznikají.



POZOR: HORKÝ POVRCH

13. Pokud se poškodí napájecí kabel, výměnu musí provést výrobce nebo jeho servisní zástupce nebo osoby s podobnou kvalifikací, aby se vyloučilo riziko.
14. Tento spotřebič mohou používat děti starší osmi let a osoby s omezenými fyzickými, smyslovými nebo duševními schopnostmi nebo osoby nezkušené a neznalé za předpokladu, že mají zajištěný dohled nebo byly poučeny o bezpečném používání spotřebiče a chápou související rizika.
15. Děti si se spotřebičem nesmějí hrát.
16. Děti nesmějí provádět čištění a uživatelskou údržbu bez dozoru.
17. Po použití nevkládejte skleněnou desku přímo do studené vody. Skleněnou desku je třeba nechat nejméně 20 minut odstát a teprve potom ji vložit do vody, aby nepopraskala.
18. Spotřebič skupiny 2 třídy B
Zařízení ISM skupiny 2: skupina 2 zahrnuje všechna zařízení ISM, v nichž se záměrně vytváří a/nebo používá radiofrekvenční energie ve formě elektromagnetického záření pro úpravu materiálu, a zařízení pro elektroerozivní obrábění a obloukové svařování.
Zařízení třídy B je zařízení vhodné pro použití v domácnostech a v zařízeních přímo připojených k síti nízkého napětí, která zásobuje budovy používané pro domácí účely.

-
19. Po instalaci spotřebiče musí zůstat zástrčka snadno přístupná.
 20. Tento spotřebič se nesmí umisťovat do skříně s dvířky.
 21. Tento spotřebič má vnitřní světelný zdroj LED se světelným tokem < 60 lm.
 22. Po připojení k napájení nebo po zastavení přejde spotřebič automaticky do pohotovostního režimu a bude ukazovat, že příkon v pohotovostním režimu je < 0,8 W.
 23. Během používání se spotřebič zahřívá. Je třeba dávat pozor, abyste se nedotkli topných těles uvnitř trouby.
VAROVÁNÍ: Přístupné součásti mohou být během používání horké. Zabraňte přístupu malých dětí ke spotřebiči.
VAROVÁNÍ: Spotřebič a jeho přístupné součásti jsou během používání horké.
 24. Buďte opatrní a nedotýkejte se topných těles varné desky.
 25. Děti mladší osmi let se nesmí přibližovat ke spotřebiči, pokud nejsou pod nepřetržitým dohledem.
 26. K čištění skla ve dvířkách trouby nepoužívejte drsné čisticí prostředky s brusným účinkem ani ostré kovové škrabky, protože by mohly poškrábat povrch, což by mohlo vést k roztříštění skla.
 27. Spotřebič se nesmí instalovat za dekorační dvířka, aby se zamezilo přehřívání. Tento spotřebič mohou používat děti starší osmi let a osoby s omezenými fyzickými, smyslovými nebo duševními schopnostmi nebo osoby nezkušené a neznalé za předpokladu, že mají zajištěný dohled nebo byly poučeny o bezpečném používání spotřebiče a chápou související rizika. Děti si se spotřebičem nesmějí hrát. Děti nesmějí provádět čištění a uživatelskou údržbu bez poučení o správné instalaci polic.

INSTALACE

- 1) Trouba by měla být umístěna dále od televizoru, rádia nebo antény, jinak by mohlo dojít k rušení obrazu nebo šumění.
- 2) Spotřebič musí být umístěn tak, aby byla zástrčka přístupná.
- 3) Toto je vestavná mikrovlnná trouba, na kterou se vztahují níže uvedené části OPATŘENÍ a INSTALACE.

① OPATŘENÍ:

Vzhledem k omezenému prostoru skříně je nutné instalovat mikrovlnnou troubu podle následujících pokynů, aby se vyloučilo nebezpečí.

Nezakrývejte větrací štěrby a přívody vzduchu.

② INSTALACE:

- a) Umístěte mikrovlnnou troubu do skříně pro vestavění a zatlačte ji k zadní straně. (Obr. 1)

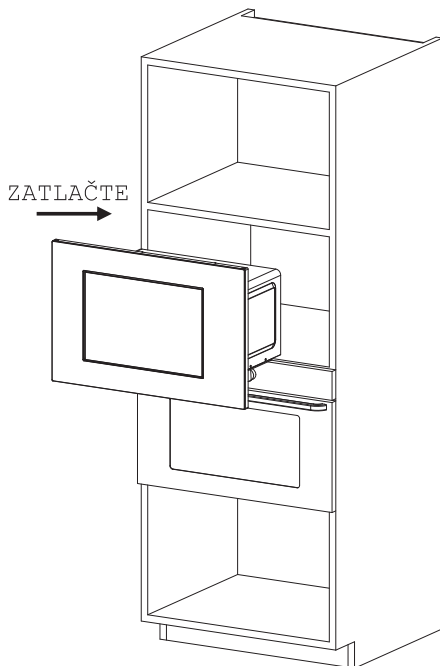

Obr. 1

b) Zatlačte mikrovlnnou troubu až na konec. (Obr. 2)

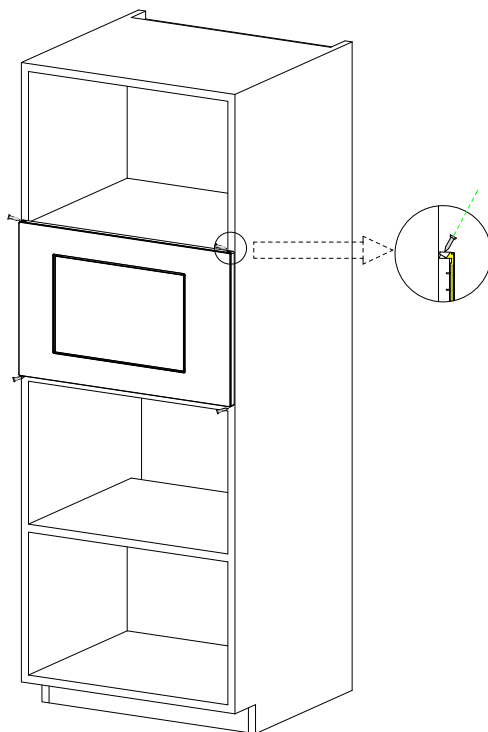

Obr. 2

c) Posuňte spotřebič uvnitř skříňe v bočním směru ve směru šipky na obrázku, aby byl uprostřed. (Obr. 3)

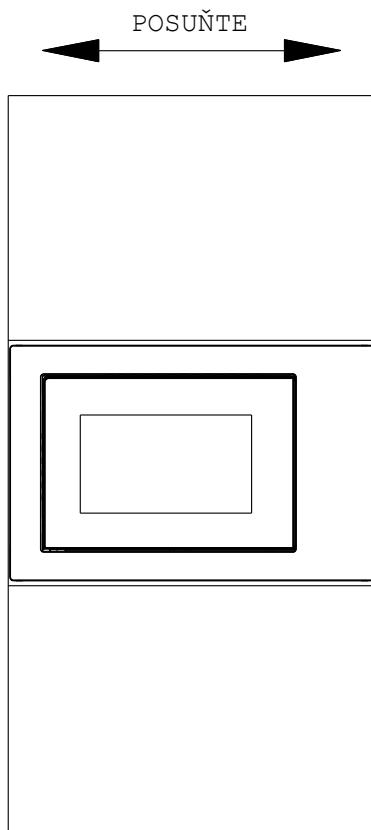

Obr. 3

d) Pomocí šroubů, které jsou součástí balení, upevněte mikrovlnnou troubu ve skříni. (Obr. 4)

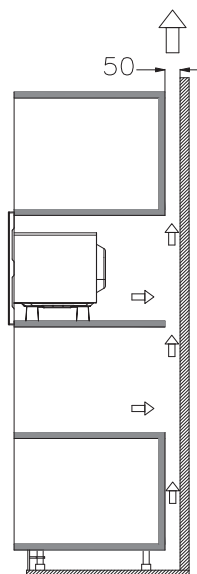

Obr. 4

Údaje o skříní:

Rozměry výrobku: (Š) 595 x (V) 385 x (H) 367.5 mm

Rozměry otvoru: (D) 560+4 x (E) 360 x (F) 550 mm, jak je znázorněno na obr. 5 „D“, „E“, „F“.

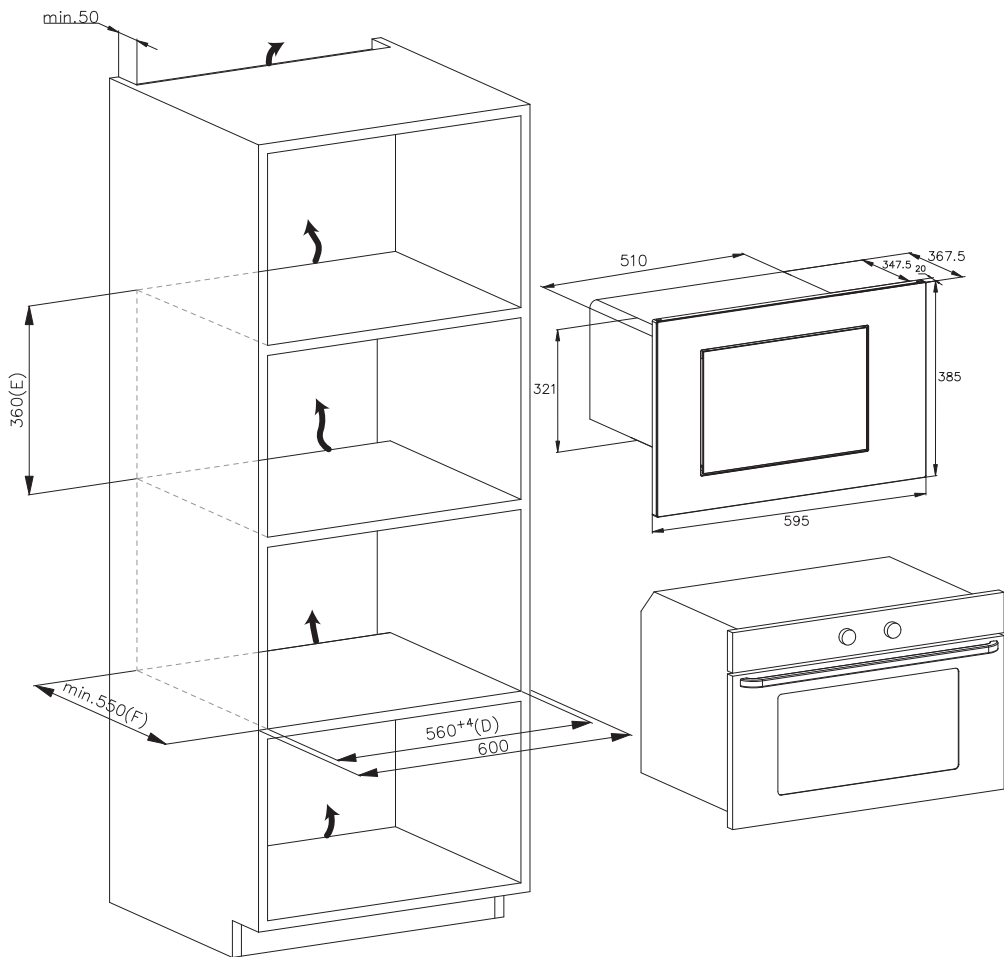

Obr. 5

ČIŠTĚNÍ

PÉČE O MIKROVLNNOU TROUBU

POZOR

Trouba by se měla pravidelně čistit včetně odstraňování veškerých usazenin pokrmů.

VAROVÁNÍ

- a. Před čištěním vytáhněte napájecí kabel ze zásuvky. Počkejte, než spotřebič vychladne. Při čištění neponořujte spotřebič do vody nebo jiných tekutin.
- b. Když se trouba nebude udržovat v čistém stavu, mohlo by to vést k narušení povrchu, což by mohlo nepříznivě ovlivnit životnost spotřebiče a případně způsobit nebezpečnou situaci.
- c. K čištění žádné části spotřebiče nikdy nepoužívejte tvrdé čisticí prostředky, benzín, abrazivní prášek nebo kovový kartáč.
- d. Neodstraňujte kryt vlnovodu.
- e. Když se mikrovlnná trouba používá delší dobu, mohou se v ní vyskytovat podivné pachy, kterých se lze zbavit následujícími třemi způsoby:
 - 1) Do šálku vložte několik plátků citronu a zahřívejte je při vysokém mikrovlnném výkonu po dobu 2–3 minut.
 - 2) Vložte do trouby šálek červeného čaje a zahřívejte ho při vysokém mikrovlnném výkonu.
 - 3) Do trouby vložte pomerančovou kůru a pak ji jednu minutu zahřívejte při vysokém mikrovlnném výkonu.
- f. Když se spotřebič nepoužívá, měl by se uložit na suché a pokud možno větrané místo.

VAROVÁNÍ

Podrobnosti o čištění povrchů, které přicházejí do styku s potravinami:

Po použití otřete kryt vlnovodu nejprve vlhkým a potom suchým hadříkem, abyste odstranili všechny cákance a tuk. Nahromaděný tuk by se mohl přehřívat a způsobit vznik kouře nebo vzplanout.

TIPY PRO ČIŠTĚNÍ

Podrobnosti o čištění těsnění dvířek, vnitřního prostoru a přilehlých částí:

Vnější strana:

Otřete kryt navlhčeným měkkým hadříkem.

Dvířka:

Otřete dvířka a okénko navlhčeným měkkým hadříkem.

Otřete těsnění dvířek a přilehlé části, abyste odstranili všechny skvrny po rozlité nebo cákance.

Ovládací panel otřete mírně navlhčeným měkkým hadříkem.

Vnitřní stěny:

Otřete povrch vnitřního prostoru navlhčeným měkkým hadříkem.

Otřete kryt vlnovodu, abyste odstranily všechny cákance.

Otočný talíř / otočný kruh / osa otáčení:

Omyjte jemnou mýdlovou vodou.

Opláchněte čistou vodou a nechte důkladně vyschnout.

NÁVOD K POUŽITÍ VÝROBKU

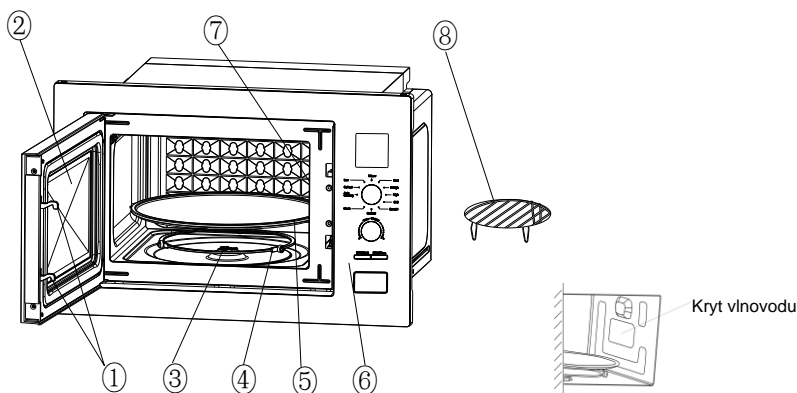

1) Zámek dvířek

Dvířka mikrovlnné trouby musí být řádně zavřena, aby trouba fungovala.

2) Okénko

Umožňuje uživateli zjišťovat stav přípravy pokrmu.

3) Otočná osa

Skleněný otočný talíř je usazen na ose; motor pod ním pohání jeho otáčení.

4) Otočný kruh

Skleněný otočný talíř je uložen na kolečkách, která ho podpírají a pomáhají mu při otáčení udržovat rovnováhu.

5) Otočný talíř

Pokrm je umístěn na otočném talíři, jehož otáčení během provozu napomáhá rovnoměrnému ohřevu pokrmu.

POZOR

- Nejprve umístěte otočný kruh.
- Nasadte otočný talíř na otočnou osu a zkontrolujte, zda je správně usazený.

6) Ovládací panel

Podrobnosti naleznete níže (ovládací panel se může změnit bez předchozího upozornění).

7) Kryt vlnovodu

Nachází se uvnitř trouby, vedle stěny ovládacího panelu.

VAROVÁNÍ

Nikdy neodstraňujte kryt vlnovodu.

8) Grilovací stojan

Slouží k umístění pečeného pokrmu.

OVLÁDÁNÍ OVLÁDACÍHO PANELU

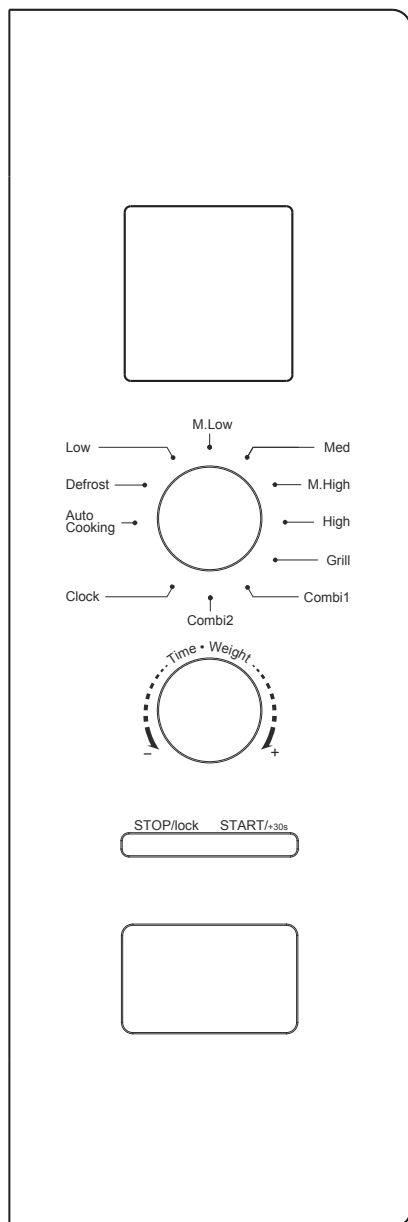

1. PŘED PŘÍPRAVOU POKRMU

Po připojení k napájení se displej rozsvítí, potom přejde do pohotovostního režimu a bude zobrazovat údaj 1:00.

2. FUNKCE MIKROVLNNÉ TROUBY

K dispozici je pět stupňů mikrovlnného výkonu: 100P, 80P, 50P, 30P a 10P. Otočením ovladače výše vyberte požadovaný mikrovlnný výkon. Otáčením ovladače níže vyberte dobu přípravy pokrmu, čas lze nastavovat v rozsahu od 0:10 do 60:00. Až vyberete čas, spusťte ohřev stisknutím tlačítka „START/+30s“. Dokončení bude oznámeno zvukovým signálem.

HIGH	100% výkon	(Určen pro rychlou a důkladnou přípravu pokrmu)
M. High	80% výkon	(Určen pro středně rychlou přípravu pokrmu)
Med	50% výkon	(Určen pro vaření v páře)
M. Low	30% výkon	(Určen pro rozmrazování potravin)
LOW	10% výkon	(Určen pro udržování teplého pokrmu)

POZOR

- Max. nastavitelná doba je 60 minut.
- Nikdy nespouštějte troubu, když je prázdná.
- Při maximálním mikrovlnném výkonu trouba po určité době automaticky sníží výkon, aby se prodloužila její životnost.
- Pokud během provozu obracíte pokrm, jednou stiskněte tlačítko **START/+30s** a přednastavený postup přípravy pokrmu bude pokračovat.

- e. Máte-li v úmyslu vyjmout pokrm před uplynutím nastavené doby, musíte zastavit přednastavený postup jedním stisknutím tlačítka **STOP/LOCK**, aby při příštím použití nedošlo k nezamýšlenému ohřevu.

3. DEFROST

Toto je funkce rozmrazování podle hmotnosti a odpovídá zobrazení „dEF“. Otočením ovladače výše vyberte funkci rozmrazování a na displeji se zobrazí „dEF“. Otočením ovladače níže vyberte hmotnost potravin; rozsah hmotnosti pro dEF je od 100 do 1500 g. Až vyberete hmotnost rozmrazování, spusťte ohřev stisknutím tlačítka „START/+30s“. Dokončení bude oznámeno zvukovým signálem. V režimu rozmrazování podle hmotnosti dEF se ozve pípání, které znamená, že je třeba obrátit rozmrazované potraviny.

Níže uvádíme několik rad ohledně doby rozmrazování potravin:

dEF	Pro rozmrazování, rozsah hmotnosti od 100 do 1500 g.
-----	--

POZOR

- Za provozu je nutné obrátit potraviny, aby se dosáhlo rovnoměrného účinku.
- Rozmrazování obvykle trvá déle než příprava pokrmu.
- Pokud lze potraviny krájet nožem, rozmrazování lze považovat za dokončené.
- Mikrovlny pronikají většinou potravin do hloubky kolem 4 cm.
- Rozmrazené potraviny by se měly co nejdříve zkonzumovat, nedoporučuje je vkládat zpět do chladničky a znovu zmrazovat.

4. HODINY (24hodinový formát)

Otočením ovladače výše vyberte funkci hodin. Stiskněte a déle než 3 sekundy podržte tlačítko „START/+ 30s“, abyste vstoupili do rozhraní pro nastavování hodin. Zároveň budou na displeji blikat hodiny. Čas hodin lze nastavit otáčením ovladače níže. Po nastavení hodin potvrďte volbu krátkým stisknutím tlačítka „START/+30s“ a přejdete do režimu nastavení minut. Minuty lze nastavit otáčením ovladače níže. Po nastavení znovu stiskněte tlačítko „START/+30s“, abyste potvrdili volbu a opustili režim nastavení.

5. AUTOMATICKÁ PŘÍPRAVA POKRMU

Existuje osm automatických nabídek A.1~A.8 pro brambory, těstoviny, pizzu, popcorn, zeleninu, nápoje, maso a ryby. Stisknutím ovladače výše vyberte funkci nabídky, potom otočením ovladače níže vyberte požadovanou nabídku, na displeji se zobrazí odpovídající nabídka A.1~A.8. Až vyberete nabídku, spusťte ohřev stisknutím tlačítka „START/+30s“. Dokončení bude oznámeno zvukovým signálem.

Displej	Typ	Způsob
A.1	Brambory	Volitelná hmotnost je 500 g.
A.2	Těstoviny	Volitelná hmotnost je 100 g.
A.3	Pizza	Volitelná hmotnost je 400 g.
A.4	Popcorn	Volitelná hmotnost je 100 g.

A.5	Zelenina	Volitelná hmotnost je 400 g.
A.6	Nápoje	Volitelná hmotnost je 1 šálek o objemu asi 250 ml.
A.7	Maso	Volitelná hmotnost je 400 g.
A.8	Ryby	Volitelná hmotnost je 400 g.

POZOR

a. Teplota potravin před přípravou pokrmu by měla být 20–25 °C. Vyšší nebo nižší teplota potravin před přípravou pokrmu by vyžadovala zvýšení nebo snížení doby přípravy.

b. Účinek přípravy pokrmu bude značně ovlivněn teplotou, hmotností a tvarem potravin. Jestliže zjistíte nějakou odchylku od parametrů výše uvedených nabídek, můžete upravit délku přípravy, abyste dosáhli nejlepšího výsledku.

6. FUNKCE Grill

Funkce Grill má tři režimy: G, C-1 a C-2. Jedná se o gril, kombinaci grilu a mikrovlnného ohřevu č. 1 a kombinaci grilu a mikrovlnného ohřevu č. 2. Stisknutím ovladače výše vyberte požadovaný režim a na displeji se zobrazí příslušný režim G, C-1 nebo C-2.

Otáčením ovladače níže vyberte dobu přípravy pokrmu, čas lze nastavovat v rozsahu od 0:10 do 60:00. Až vyberete dobu přípravy pokrmu, spusťte přípravu stisknutím tlačítka „START/+30s“. Dokončení bude oznámeno zvukovým signálem.

G.	Během provozu bude aktivováno topné těleso grilu. Tento režim je vhodný ke grilování tenkých plátků masa, vepřového masa, klobás a kuřecích křidélek, protože povrch bude dobře propečený.
C-1	Kombinace grilu a mikrovlnného ohřevu. 30 % mikrovlnného ohřevu a 70 % grilu.
C-2	Kombinace grilu a mikrovlnného ohřevu. 55 % mikrovlnného ohřevu a 45 % grilu.

POZOR

V režimu grilu mohou být všechny části trouby včetně polic a varných nádob velmi horké. Při vyjímání z trouby buďte opatrní. Používejte silné chňapky nebo kuchyňské rukavice, ABYSTE SE NEPOPÁLILI.

7. STOP

V průběhu nastavování přípravy pokrmu můžete stisknout tlačítko „STOP“, abyste zrušili nastavování a vrátili se do pohotovostního stavu. Za chodu můžete mikrovlnnou troubu pozastavit stisknutím tlačítka „STOP“. V pohotovostním stavu můžete opětovným stisknutím tlačítka „STOP“ zrušit funkci a vrátit se do pohotovostního stavu.

8. START/+30s

Po nastavení doby přípravy nebo hmotnosti pokrmu stiskněte tlačítko „START/+30s“ a mikrovlnná trouba se ihned spustí. V aktivním stavu můžete stisknutím tlačítka „START/+30s“ zvýšit čas; jedním stisknutím zvýšíte čas o 30 sekund, ale v režimech nabídky a rozmrazování podle hmotnosti čas nastavovat nelze. V pozastaveném stavu můžete stisknutím tlačítka „START/+30s“ pokračovat v předchozím režimu mikrovlnné trouby.

9. FUNKCE DĚTSKÉHO ZÁMKU

Tuto funkci použijte k zamknutí ovládacího panelu během čištění nebo proto, aby děti nemohly používat troubu bez dozoru. V tomto režimu jsou všechna tlačítka deaktivována.

1) Nastavení zámku: V pohotovostním režimu stiskněte a déle než 3 sekundy podržte tlačítko „STOP“, aktivuje se funkce dětského zámku a nebude možné ovládat žádná tlačítka mikrovlnné trouby.

2) Zrušení zámku: Ve stavu dětského zámku stiskněte a déle než 3 sekundy podržte tlačítko „STOP“, abyste zrušili funkci dětského zámku.

POKYNY PRO NÁDOBÍ

Důrazně se doporučuje používat takové nádoby, které jsou vhodné a bezpečné pro přípravu pokrmů s mikrovlnným ohřevem. Všeobecně platí, že pro přípravu pokrmů s mikrovlnným ohřevem jsou vhodné nádoby ze žáruvzdorné keramiky, skla nebo plastu. K přípravě pokrmů s mikrovlnným ohřevem a kombinované přípravě nikdy nepoužívejte kovové nádoby, protože by pravděpodobně došlo k jiskření. Můžete se řídit následující tabulkou.

Materiál nádoby	Mikrovlnný ohřev	Gril	Kombinace	Poznámky
Žáruvzdorná keramika	Ano	Ano	Ano	Nikdy nepoužívejte keramiku, která je zdobená kovovým okrajem nebo glazovaná
Žáruvzdorný plast	Ano	Ne	Ne	Nelze používat pro dlouhodobé vaření v mikrovlnné troubě
Žáruvzdorné sklo	Ano	Ano	Ano	

Plastová fólie	Ano	Ne	Ne	Neměla by se používat při vaření masa nebo kotlet, protože nadměrná teplota může fólii poškodit
Grilovací stojan	Ne	Ano	Ano	Grilovací stojan lze používat pouze v režimu grilu a kombinovaném režimu.
Kovová nádoba	Ne	Ne	Ne	Neměla by se používat v mikrovlnné troubě. Mikrovlny nemohou pronikat kovem.
Lakovaný materiál	Ne	Ne	Ne	Není dostatečně žáruvzdorný. Nelze používat k vaření při vysoké teplotě
Bambusové dřevo a papír	Ne	Ne	Ne	Není dostatečně žáruvzdorný. Nelze používat k vaření při vysoké teplotě

TIPY PRO VAŘENÍ

Výsledek vaření mohou ovlivnit následující faktory:

Uspořádání potravin

Silnější části umístěte směrem k vnější straně misky, tenčí části směrem ke středu a rovnoměrně je rozmístěte. Pokud je to možné, neměly by se překrývat.

Délka doby vaření

Začněte vařit s krátkým nastavením času, po jeho uplynutí jej vyhodnoťte a prodlužte podle aktuální potřeby. Nadměrné vaření může způsobit kouř a spáleniny.

Rovnoměrné vaření jídla

Potravinu jako kuře, hamburger nebo steak by se měly během vaření jednou obrátit.

V závislosti na typu pokrmu jej případně během vaření jednou nebo dvakrát promíchejte z vnější strany do středu pokrmu.

Doba na vychladnutí

Po uplynutí doby vaření nechte pokrm v troubě přiměřeně dlouho, aby postupně vychladl a dokončil se cyklus vaření.

Jak poznat hotové jídlo

Barva a tvrdost pokrmu pomáhají určit, zda je hotový, mezi znaky patří:

- Páry vycházející ze všech částí jídla, nejen z okraje
- Klouby drůbeže lze snadno přemístit
- Vepřové nebo drůbeží maso neobsahuje žádné známky krve
- Ryba je neprůhledná a lze ji snadno nakrájet vidličkou

Gratinovací mísa

Pokud používáte zapékací misku nebo samoohřevnou nádobu, vždy pod ni umístěte tepelně odolný izolátor, například porcelánový talíř, aby nedošlo k poškození otočného talíře a otočného kruhu.

Plastová fólie vhodná do mikrovlnné trouby

Při přípravě pokrmů s vysokým obsahem tuku nedovolte, aby se plastová fólie dostala do kontaktu s jídlem, protože by se mohla roztavit.

Plastové nádoby vhodné do mikrovlnné trouby

Některé plastové nádoby vhodné do mikrovlnné trouby nemusí být vhodné pro přípravu potravin s vysokým obsahem tuku a cukru. Rovněž nesmí být překročena doba předehřevu uvedená v návodu k použití nádobí.

ÚDRŽBA

SERVIS

Před voláním servisu zkontrolujte následující.

1. Vložte do trouby jeden šálek vody (přibližně 150 ml) ve skleněné odměrce a pevně zavřete dvířka. Kontrolka trouby by měla zhasnout, pokud jsou dvířka správně zavřená. Nechte troubu jednu minutu běžet.
2. Rozsvítí se kontrolka trouby?
3. Funguje chladicí ventilátor?
(Položte ruku na zadní větrací otvory.)
4. Otáčí se otočný talíř?
(Otočný talíř se může otáčet ve směru hodinových ručiček nebo proti směru hodinových ručiček. To je zcela normální.)
5. Je voda uvnitř trouby horká?

Pokud je odpovědí na některou z výše uvedených otázek „NE“, zkontrolujte zásuvku a pojistku v elektroměrové skříňce.

Pokud zásuvka i pojistka fungují správně, **OBRAŤTE SE NA NEJBLIŽŠÍ SCHVÁLENÉ SERVISNÍ STŘEDISKO.**

SERVISNÍ ZÁRUKY

Upozornění: MIKROVLNNÉ ZÁŘENÍ

1. Vysokonapěťový kondenzátor zůstává nabitý i po odpojení; než se ho dotknete, zkratujte zápornou svorku VN kondenzátoru s rámem trouby (pomocí šroubováku), aby se vybil.
2. Během údržby mohou být odstraněny níže uvedené díly, které umožňují přístup k napětí nad 250 V vůči zemi.
 - Magnetron
 - Vysokonapěťový transformátor
 - Vysokonapěťový kondenzátor
 - Vysokonapěťová dioda

- Vysokonapěťová pojistka
3. Následující podmínky mohou při servisu způsobit nadměrné vystavení mikrovllnnému záření.
- Nesprávná montáž magnetronu
 - Nesprávné vyrovnaní zámku dvířek, závěsu dvířek a vlastních dvířek
 - Nesprávná montáž podpěry spínače
 - Dvířka, těsnění dvířek nebo kryt jsou poškozené.

Správná likvidace tohoto výrobku



Tento spotřebič je označen v souladu s evropskou směrnicí 2012/19/EU o odpadních elektrických a elektronických zařízeních (OEEZ) z roku 2013. OEEZ obsahují jak znečišťující látky (které mohou mít negativní vliv na životní prostředí), tak i základní prvky (které mohou být znovu použity). Je důležité, aby OEEZ podstoupila zvláštní zpracování, aby bylo možné správně odstranit a zlikvidovat znečišťující látky a znovu využít všechny materiály. Jednotlivci mohou hrát významnou roli při ochraně životního prostředí před OEEZ; je nezbytné dodržovat několik základních pravidel:

- s OEEZ se nesmí nakládat jako s domovním odpadem;
- OEEZ by měla být odvezena do speciálních sběrných dvorů spravovaných místním úřadem nebo registrovanou společností.

V mnoha zemích může být k dispozici vyzvednutí velkých OEEZ u zákazníka. Když koupíte nový spotřebič, můžete starý odevzdat obchodníkovi, který musí bezplatně přijmout jeden starý spotřebič za jeden nový prodaný spotřebič, pokud se jedná o ekvivalentní typ se stejnými funkcemi, jaké má nový zakoupený spotřebič.

Údaje o nízké spotřebě energie podle nařízení Komise (EU) 2023/826.

Stav	Příkon	Doba, po které zařízení automaticky dosáhne daného stavu
Pohotovostní režim s informacemi nebo zobrazením stavu	0,8 W	20 min

CANDY

FOUR À MICRO-ONDES MANUEL D'INSTRUCTIONS

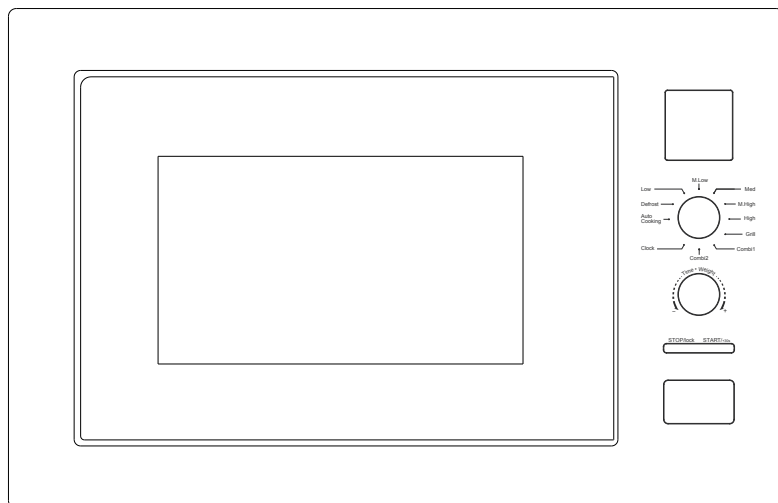

**CA38FL7NWXW
CA38FL7NWX
CA38FL7NWXUK**

**CONSIGNES DE SÉCURITÉ IMPORTANTES
LISEZ ATTENTIVEMENT ET CONSERVEZ CE MANUEL POUR
POUVOIR LE CONSULTER EN CAS DE BESOIN**

**Usage domestique uniquement
CONSERVEZ CES INSTRUCTIONS**

CONSIGNES DE SÉCURITÉ IMPORTANTES

AVERTISSEMENT : si la porte ou les joints de porte sont endommagés, le four ne doit pas être utilisé tant qu'il n'a pas été réparé par une personne compétente.

AVERTISSEMENT : il est dangereux pour toute personne autre qu'une personne compétente d'effectuer toute opération d'entretien ou de réparation impliquant l'enlèvement d'un couvercle qui protège contre l'exposition à l'énergie des micro-ondes. **AVERTISSEMENT** : les liquides et autres aliments ne doivent pas être chauffés dans des contenants scellés, car ils sont susceptibles d'exploser.

1. N'utilisez que des ustensiles adaptés à l'utilisation dans les fours à micro-ondes.
2. Les récipients métalliques pour aliments et boissons ne sont pas autorisés pendant la cuisson au micro-ondes.
3. Lorsque vous chauffez des aliments dans des contenants en plastique ou en papier, gardez un œil sur le four en raison du risque d'inflammation.
4. Le four à micro-ondes est destiné au chauffage des aliments et des boissons. Le séchage d'aliments ou de vêtements et le chauffage de coussins chauffants, de chaussons, d'éponges, de chiffons humides ou similaires peuvent entraîner un risque de blessure, d'inflammation ou d'incendie.
5. En présence de fumée, éteignez ou débranchez l'appareil et gardez la porte fermée afin d'étouffer toute flamme. Le chauffage de boissons au micro-ondes peut entraîner le débordement d'une ébullition à retardement, il faut donc être prudent lors de la manipulation du récipient.
6. Le contenu des biberons et des pots d'aliments pour bébés doit être mélangé ou agité et la température vérifiée avant consommation, afin d'éviter les brûlures.
7. Les œufs dans leur coquille et les œufs durs entiers ne doivent pas être chauffés dans un four à micro-ondes, car ils peuvent exploser, même après la fin du chauffage au micro-ondes.

-
8. Le fait de ne pas conserver le four propre peut entraîner une détérioration de la surface qui pourrait nuire à la durée de vie de l'appareil et éventuellement entraîner une situation dangereuse.
 9. L'appareil ne doit pas être installé à l'intérieur d'un meuble.
 10. Veillez à ne pas déplacer le plateau tournant lorsque vous retirez les contenants de l'appareil.
 11. L'appareil ne doit pas être nettoyé à l'aide d'un nettoyeur à vapeur.
 12. L'appareil ne doit pas être installé à une hauteur supérieure ou égale à 900 mm au-dessus du sol. Hauteur minimale de dégagement nécessaire au-dessus de la surface supérieure du four : Voir le plan d'installation.

Avertissement : lorsque l'appareil est utilisé en mode combiné, les enfants doivent utiliser le four uniquement sous la surveillance d'un adulte en raison des températures générées.



ATTENTION : SURFACE CHAUDE

13. Si le cordon d'alimentation est endommagé, faites-le remplacer par le fabricant, le service après-vente ou un électricien qualifié pour éviter tout risque d'accident.
14. Cet appareil peut être utilisé par des enfants à partir de 8 ans et par des personnes ayant des capacités physiques, sensorielles ou mentales réduites ou un manque d'expérience et de connaissances, s'ils sont sous surveillance ou si on leur a appris à utiliser l'appareil en toute sécurité et s'ils comprennent les risques courus.
15. Les enfants ne doivent pas jouer avec l'appareil.
16. Le nettoyage et l'entretien ne doivent pas être effectués par des enfants sans surveillance.
17. Ne plongez pas directement le plateau en verre dans l'eau froide après utilisation. Il faut laisser refroidir le plateau en verre pendant au moins 20 minutes avant de le plonger dans l'eau pour éviter qu'il ne se fissure.

18. Appareil du groupe 2 classe B

Équipements du groupe 2 ISM : le groupe 2 comprend tous les équipements ISM dans lesquels l'énergie des radiofréquences est générée intentionnellement et/ou utilisée sous forme de rayonnement électromagnétique pour le traitement des matériaux, EDM et du matériel de soudage à l'arc.

Les équipements de classe B sont des équipements adaptés à une utilisation dans des établissements domestiques et dans des établissements directement raccordés à un réseau d'alimentation à basse tension qui alimente les bâtiments utilisés à des fins domestiques.

19. La prise doit rester facilement accessible après l'installation de l'appareil.

20. Cet appareil ne doit pas être placé dans une armoire avec une porte.

21. La LED de la source lumineuse à l'intérieur de ce produit est < 60 lm.

22. Après le branchement ou la fin du fonctionnement de l'appareil, le produit passe automatiquement en mode veille, et le produit indique la durée de la puissance en veille < 0,8 W.

23. Au cours de l'utilisation, l'appareil devient chaud. Faites attention à ne pas toucher les éléments de chauffage à l'intérieur du four.

AVERTISSEMENT : les parties accessibles peuvent devenir brûlantes au cours de l'utilisation. Tenez les jeunes enfants à l'écart de l'appareil.

AVERTISSEMENT : l'appareil et ses parties accessibles peuvent devenir brûlants au cours de l'utilisation.

24. Il convient de faire attention à ne pas toucher les éléments de chauffage.

25. Les enfants de moins de 8 ans doivent être tenus à l'écart à moins d'être surveillés constamment.

26. N'utilisez pas de nettoyeurs abrasifs agressifs ni des racloirs en métal pointus pour nettoyer la vitre de la porte du four, car ils peuvent rayer la surface du verre et briser la vitre.

27. L'appareil ne doit pas être installé derrière une porte décorative afin d'éviter toute surchauffe. Cet appareil peut être utilisé par des enfants âgés de 8 ans et plus et par des personnes ayant des capacités physiques, sensorielles ou mentales réduites, ou connaissant mal l'appareil, s'ils bénéficient d'une surveillance ou reçoivent des instructions concernant l'utilisation de l'appareil de manière sûre et qu'ils comprennent les risques encourus. Les enfants ne doivent pas jouer avec l'appareil. Le nettoyage et l'entretien par l'utilisateur ne doivent pas être effectués par des enfants sans détails indiquant l'installation correcte des étagères.

INSTALLATION

- 1) Le four doit être éloigné du téléviseur, de la radio ou de l'antenne pour éviter toute perturbation de l'image ou du bruit.
- 2) L'appareil doit être positionné de manière à ce que la fiche soit accessible.
- 3) Il s'agit d'un four à micro-ondes de type encastrable, qui est soumis aux PRÉCAUTIONS et aux consignes d'INSTALLATION ci-dessous.

① PRÉCAUTIONS :

Compte tenu de l'espace limité du meuble, le four à micro-ondes doit être installé en respectant les instructions suivantes afin d'éviter tout danger.

Ne pas couvrir les fentes de ventilation et les trous d'aspiration.

② INSTALLATION :

- a) Placez le four à micro-ondes dans le meuble encastré et poussez-le à fond vers l'avant. (Fig. 1)

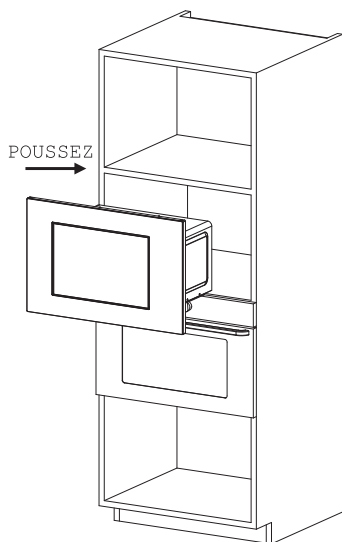

Fig. 1

b) Poussez le four à micro-ondes jusqu'au fond. (Fig. 2)

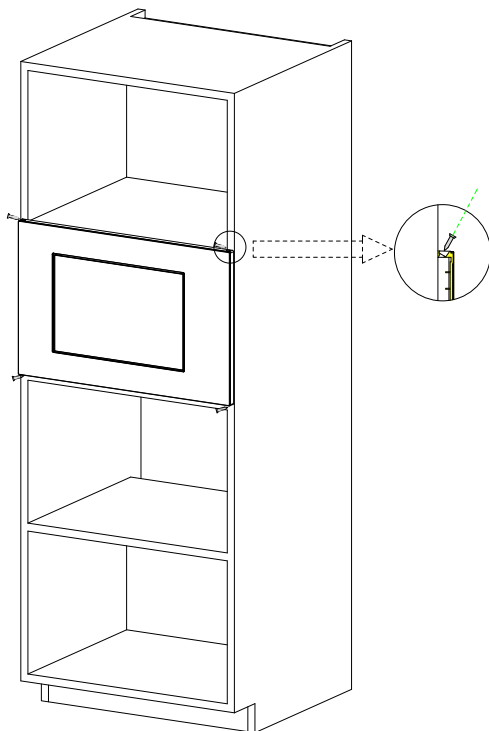

Fig.2

c) Déplacez le produit parallèlement dans le meuble de cuisine en suivant le sens de la flèche sur la figure, et maintenez-le centré. (Fig. 3)

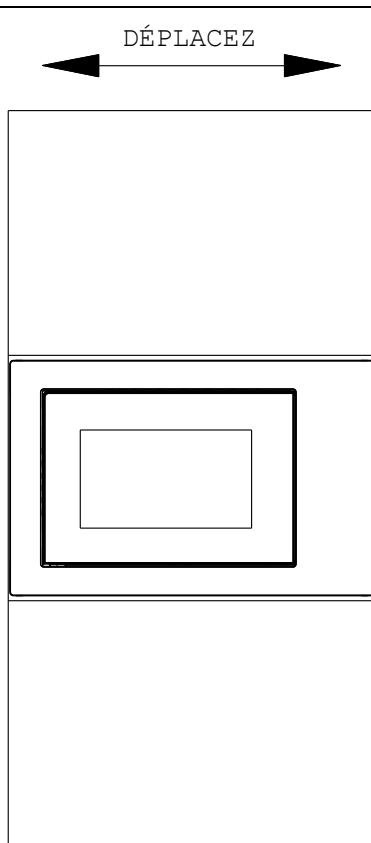

Fig. 3

d) Utilisez les vis fournies pour fixer le four à micro-ondes dans le meuble. (Fig. 4)

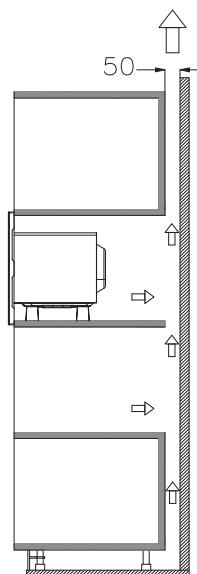

Fig. 4

Détails du meuble :

Dimensions du produit : (L)595x(H)385x(P)367.5(mm)

Taille de l'ouverture : (D)560+4 x (E)360 x (F)550 (mm)
comme indiqué à la figure 5 « D », « E », « F ».

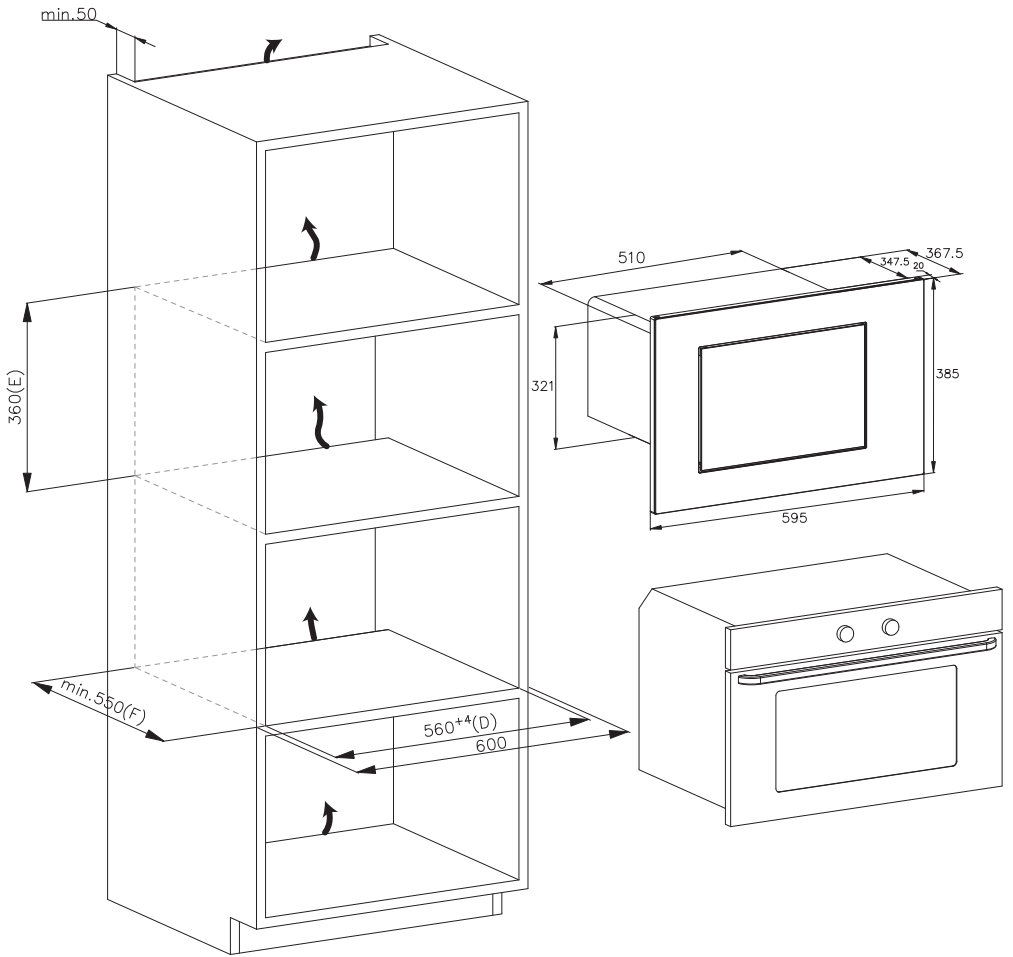

Fig. 5

NETTOYAGE

ENTRETIEN DU FOUR À MICRO-ONDES

MISE EN GARDE

Le four doit être nettoyé régulièrement et tout dépôt de nourriture doit être enlevé.

AVERTISSEMENT

- a. Retirez le cordon d'alimentation de la prise murale avant de le nettoyer. Après le refroidissement des produits. Ne plongez pas l'appareil dans l'eau ou dans d'autres liquides lors du nettoyage.
- b. Le fait de ne pas conserver le four propre peut entraîner une détérioration de la surface qui pourrait nuire à la durée de vie de l'appareil et éventuellement entraîner une situation dangereuse.
- c. N'utilisez jamais de détergent dur, d'essence, de poudre abrasive ou de brosse métallique pour nettoyer les pièces de l'appareil.
- d. Ne retirez pas le couvercle du guide d'ondes.
- e. Lorsque le four à micro-ondes a été utilisé pendant une longue période, il peut y avoir des odeurs étranges dans le four. Voici 3 méthodes pour vous débarrasser de ces odeurs :
 - 1) Déposez plusieurs tranches de citron dans une tasse, puis chauffez à une puissance élevée pendant 2 à 3 minutes.
 - 2) Placez une tasse de thé rouge dans le four, puis chauffez à haute puissance.
 - 3) Mettez un peu d'écorce d'orange dans le four, puis faites chauffer à haute puissance le micro-ondes pendant 1 minute.
- f. Lorsque le produit n'est pas utilisé, il doit être placé dans des zones aussi sèches et ventilées que possible.

AVERTISSEMENT

Détails sur le nettoyage des surfaces en contact avec les aliments :

Après utilisation, essuyez le couvercle du guide d'ondes à l'aide d'un chiffon humide, suivi d'un chiffon sec pour éliminer les éclaboussures d'aliments et la graisse. La graisse accumulée peut surchauffer et commencer à causer de la fumée ou prendre feu.

CONSEILS DE NETTOYAGE

Détails pour le nettoyage des joints de porte, de la cavité et des pièces adjacentes :

Extérieur :

Essuyez le boîtier à l'aide d'un chiffon doux humide

Porte :

À l'aide d'un chiffon doux humide, nettoyez la porte et la fenêtre

Essuyez les joints de la porte et les pièces adjacentes pour éliminer tout débordement ou éclaboussure

Essuyez le panneau de commande à l'aide d'un chiffon doux légèrement humide

Parois intérieures :

Nettoyez les surfaces intérieures à l'aide d'un chiffon doux humide

Nettoyez le couvercle du guide d'ondes pour éliminer les éclaboussures d'aliments

Plateau tournant / anneau de rotation / axe de rotation :

Lavez à l'eau savonneuse douce

Rincez à l'eau claire et laissez bien sécher

INSTRUCTIONS SUR LE PRODUIT

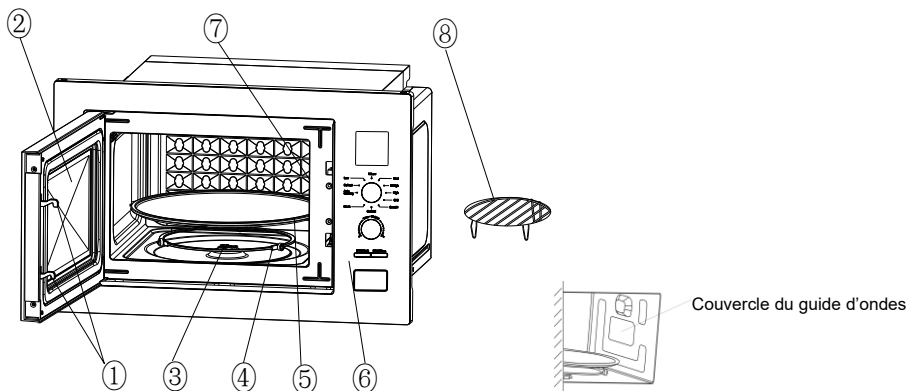

1) Loquet de la porte

La porte du four à micro-ondes doit être correctement fermée pour fonctionner

2) Fenêtre de visualisation

Permet à l'utilisateur de voir l'état de cuisson

3) Axe de rotation

Le plateau tournant en verre repose sur l'axe ; le moteur en dessous entraîne la rotation du plateau

4) Anneau de rotation

Le plateau tournant en verre repose sur ses roues; il supporte le plateau tournant et l'aide à s'équilibrer lors de la rotation

5) Plateau tournant

Les aliments sont placés sur le plateau tournant, sa rotation pendant le fonctionnement permet une cuisson uniforme des aliments

MISE EN GARDE

- Placez d'abord l'anneau de rotation
- Placez le plateau tournant sur l'axe de rotation et assurez-vous qu'il est correctement aligné

6) Panneau de commande

Voir ci-dessous en détail (le panneau de commande peut être modifié sans préavis)

7) Couvercle du guide d'ondes

Il se trouve à l'intérieur du four, à côté de la paroi du panneau de commande.

AVERTISSEMENT

Ne retirez jamais le couvercle du guide d'ondes.

8) Rack de gril

Permet de placer les aliments rôtis.

FONCTIONNEMENT DU PANNEAU DE COMMANDE

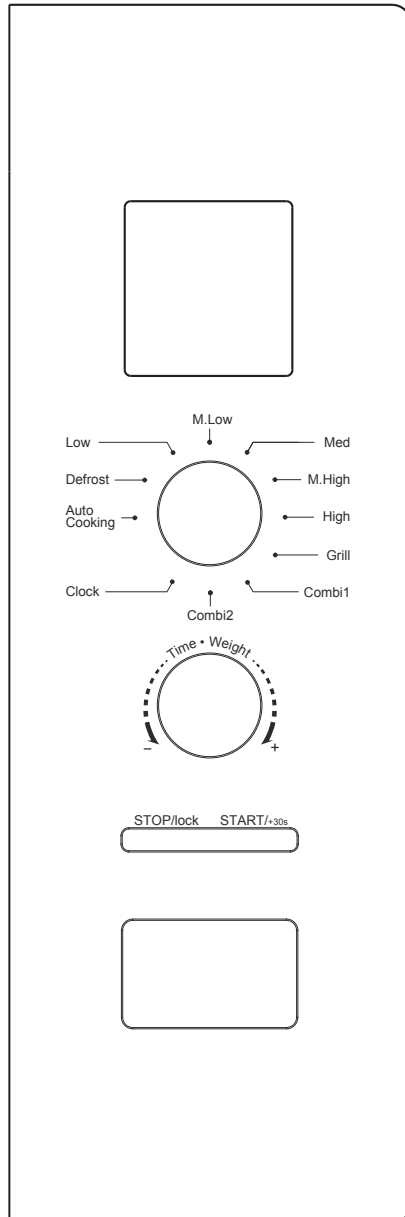

1. AVANT LA CUISSON

L'écran s'allume lorsqu'il est branché sur l'alimentation électrique, puis il passe en état de veille et affiche 1:00.

2. FONCTION MICRO-ONDES

Il existe cinq niveaux de puissance du micro-ondes, respectivement 100P, 80P, 50P, 30P et 10P. Tournez le bouton ci-dessus pour sélectionner la puissance de micro-ondes souhaitée. Tournez le bouton ci-dessous pour sélectionner le temps de cuisson. La plage de temps réglable est comprise entre 0:10 et 60:00. Après avoir sélectionné l'heure, appuyez sur la touche « START/+30s » pour lancer la cuisson. Une sonnerie retentit pour signaler la fin de l'opération.

HIGH	puissance de sortie 100 %	(Applicable pour une cuisson rapide et complète)
M. High	puissance de sortie 80 %	(Applicable pour la cuisson moyenne express)
Med	puissance de sortie 50 %	(Applicable pour les aliments cuits à la vapeur)
M. Low	puissance de sortie 30 %	(Applicable pour la décongélation des aliments)
LOW	puissance de sortie 10 %	(Applicable pour le maintien au chaud)

MISE EN GARDE

- La durée max réglable est de 60 minutes.
- Ne faites jamais fonctionner le four à vide.
- À la puissance maximale des micro-ondes, le four diminue automatiquement la puissance après un certain temps de cuisson pour prolonger la durée de vie.

-
- d. Si vous tournez les aliments pendant le fonctionnement, appuyez une fois sur la touche **START/+30s** et la procédure de cuisson pré-réglée se poursuit.
 - e. Si vous avez l'intention de retirer les aliments avant l'heure programmée, vous devez appuyer une fois sur la touche **STOP/LOCK** pour effacer la procédure prédéfinie pour éviter tout fonctionnement involontaire lors de la prochaine utilisation.

3. DEFROST

La fonction de décongélation consiste à décongeler en fonction du poids, ce qui correspond à l'affichage « dEF ». Tournez le bouton ci-dessus pour sélectionner la fonction de décongélation et « dEF » apparaît sur l'écran d'affichage. Tournez le bouton ci-dessous pour sélectionner le poids de l'aliment, la plage de poids de décongélation est comprise entre 100 et 1 500 g. Après avoir sélectionné le poids de décongélation, appuyez sur la touche « START/+30s » pour démarrer l'opération. Une sonnerie retentit pour signaler la fin de l'opération. Le mode de décongélation dEF par poids émet un signal sonore pour vous inviter à retourner les aliments pendant la décongélation.

Vous trouverez ci-dessous quelques conseils sur le temps de décongélation des aliments :

dEF	Pour la décongélation, la plage de poids est comprise entre 100 et 1 500 g.
-----	---

MISE EN GARDE

- a. Il est nécessaire de retourner les aliments pendant le fonctionnement pour obtenir un effet uniforme.

b. En général, la décongélation a besoin d'un temps plus long que celui de la cuisson des aliments.

c. Si les aliments peuvent être coupés avec un couteau, le processus de décongélation peut être considéré comme terminé.

d. Les micro-ondes pénètrent d'environ 4 cm dans la plupart des aliments

e. Les aliments décongelés doivent être consommés dès que possible, il n'est pas conseillé de remettre au réfrigérateur et de les congeler à nouveau.

4. HORLOGE (horloge 24 heures)

Tournez le bouton ci-dessus pour sélectionner la fonction Horloge, appuyez sur la touche « START/+30s » pendant plus de 3 secondes pour accéder à l'interface de réglage de l'horloge. Au même moment, l'écran d'affichage clignote en heures. L'heure peut être réglée en tournant le bouton ci-dessous. Après avoir réglé l'heure, appuyez brièvement sur la touche « START/+30s » pour confirmer et passer au mode de réglage des minutes. Les minutes peuvent être réglées en tournant le bouton ci-dessous. Après avoir réglé les minutes, appuyez à nouveau sur la touche « START/+30s » pour confirmer et quitter le mode de réglage.

5. CUISSON AUTOMATIQUE

Il existe huit menus automatiques allant de A.1 à A.8, respectivement pommes de terre, pâtes, pizza, pop-corn, légumes, boissons, viande et poisson. Appuyez sur le bouton ci-dessus pour sélectionner la fonction menu, puis tournez le bouton ci-dessous pour sélectionner le menu désiré. L'écran

affiche le menu correspondant A.1~A.8. Après avoir sélectionné le menu, appuyez sur la touche « START/+30s » pour démarrer la cuisson. Une sonnerie retentit pour signaler la fin de l'opération.

Affichage	Type	Méthode
A.1	Pomme de terre	Le poids disponible est 500 g.
A.2	Pâtes	Le poids disponible est 100 g.
A.3	Pizza	Le poids disponible est 400 g.
A.4	Pop-corn	Le poids disponible est 100 g.
A.5	Légumes	Le poids disponible est 400 g.
A.6	Boissons	Le poids disponible est de 1 tasse, soit environ 250 ml.
A.7	Viande	Le poids disponible est 400 g.
A.8	Poisson	Le poids disponible est 400 g.

MISE EN GARDE

a. La température des aliments avant la cuisson serait de 20 à 25 °C. Une température plus élevée ou plus basse des aliments avant la cuisson nécessiterait une augmentation ou une diminution du temps de cuisson.

b. La température, le poids et la forme des aliments influencent en grande partie l'effet de cuisson. Si vous constatez un écart par rapport au facteur indiqué dans le menu ci-dessus, vous pouvez ajuster le temps de cuisson pour obtenir un meilleur résultat.

6. FONCTION gril

Il existe trois modes de gril : G., C-1 et C-2. Il s'agit du gril, de la combinaison 1 de gril et de cuisson au micro-ondes et de la

combinaison 2 de gril et de cuisson au micro-ondes. Appuyez sur le bouton ci-dessus pour sélectionner le mode désiré et l'écran affiche G., C-1 et C-2 correspondant.

Tournez le bouton ci-dessous pour sélectionner le temps de cuisson. La plage de temps réglable est comprise entre 0:10 et 60:00. Après avoir sélectionné le temps de cuisson, appuyez sur la touche « START/+30s » pour démarrer la cuisson. Une sonnerie retentit pour signaler la fin de l'opération.

G.	Gril, l'élément chauffant est sous tension pendant la durée de fonctionnement. Il est utilisé lorsqu'il s'agit de faire griller des viandes minces ou de porc, les saucisses, les ailes de poulet car une belle couleur brune peut être obtenue
C-1	Combinaison de la cuisson au gril et aux micro-ondes. 30 % de micro-ondes et 70 % de gril.
C-2	Combinaison de la cuisson au gril et aux micro-ondes. 55 % de micro-ondes et 45 % de gril.

MISE EN GARDE

Dans le mode gril, toutes les pièces du four, ainsi que le rack et les contenants de cuisson, peuvent devenir très chauds. Faites attention lorsque vous retirez n'importe quel élément du four. Pour éviter les brûlures, utilisez des maniques ou des gants de four lourds.

7. STOP

Pendant les réglages de cuisson, vous pouvez appuyer sur la touche « STOP » pour annuler les réglages et revenir en mode veille. Pendant le fonctionnement du four à micro-ondes, il est possible d'appuyer sur la touche « STOP » pour faire une pause. Lorsque

l'appareil est en veille, vous pouvez appuyer à nouveau sur la touche « STOP » pour annuler la fonction et revenir en mode veille.

8. START/+30s

Après avoir réglé le temps de cuisson ou le poids des aliments, appuyez sur la touche « START/+30s » pour démarrer le four à micro-ondes immédiatement. Lorsque le four est en marche, vous pouvez appuyer sur la touche « START/+30s » pour augmenter le temps, appuyez une fois pour augmenter de 30 secondes, mais le mode menu et le mode de décongélation par poids ne permettent pas ajuster le temps. Lorsque l'appareil est en pause, vous pouvez appuyer sur la touche « START/+30s » pour continuer à faire fonctionner le four à micro-ondes avant le mode de cuisson.

9. FONCTION SÉCURITÉ ENFANT

Utilisez cette fonction pour verrouiller le panneau de commande lorsque vous le nettoyez ou pour éviter que les enfants utilisent le four sans surveillance. Tous les boutons sont rendus inutilisables dans ce mode.

1) Définir le verrouillage : en mode veille, appuyez sur la touche « STOP » et maintenez-la enfoncée pendant plus de 3 secondes, la fonction sécurité enfant est verrouillée et il est alors impossible d'utiliser toutes les touches du four à micro-ondes.

2) Annuler le verrouillage : lorsque la sécurité enfant est activée, appuyez sur la touche « STOP » et maintenez-la enfoncée pendant plus de 3 secondes pour annuler la fonction sécurité enfant.

GUIDE DES USTENSILES DE CUISINE

Il est fortement recommandé d'utiliser les contenants adaptés et sûrs pour la cuisson aux micro-ondes. D'une manière générale, les contenants en céramique, en verre ou en plastique résistants à la chaleur conviennent à la cuisson aux micro-ondes. N'utilisez jamais de contenants métalliques pour la cuisson aux micro-ondes et la cuisson combinée, car des étincelles risquent de se produire. Vous pouvez consulter le tableau ci-dessous.

Matériau du contenant	Micro-ondes	Gril	Combi	Remarques
Céramique résistante à la chaleur	Oui	Oui	Oui	N'utilisez jamais la céramique décorée d'un rebord métallique ou émaillé
Plastique résistant à la chaleur	Oui	Non	Non	Ne peut pas être utilisé lors d'une cuisson prolongée aux micro-ondes
Verre résistant à la chaleur	Oui	Oui	Oui	
Film plastique	Oui	Non	Non	Il ne doit pas être utilisé lors de la cuisson de la viande ou des côtelettes car la surtempérature risque d'endommager le film
Rack de gril	Non	Oui	Oui	La grille ne peut être utilisée qu'en mode gril et en mode combiné.
Contenant en métal	Non	Non	Non	Il ne doit pas être utilisé dans le four à micro-ondes. Les micro-ondes ne peuvent pas pénétrer dans le métal.
Laque	Non	Non	Non	Mauvaise résistance à la chaleur. Ne peut pas être utilisé pour la cuisson à haute température

Bois de bambou et papier	Non	Non	Non	Mauvaise résistance à la chaleur. Ne peut pas être utilisé pour la cuisson à haute température
--------------------------	-----	-----	-----	--

ASTUCES DE CUISSON

Les facteurs suivants peuvent avoir une incidence sur le résultat de cuisson :

Disposition des aliments

Placez les parties plus épaisses vers l'extérieur du plat, les parties les plus fines vers le centre et répartir uniformément. Ne pas faire chevaucher si possible.

Durée de cuisson

Commencez la cuisson par une courte durée, évaluez-la après le temps écoulé et prolongez-la en fonction du besoin réel. La surcuisson peut provoquer de la fumée et des brûlures.

Cuisson uniforme des aliments

Les aliments tels que le poulet, un hamburger ou un steak doivent être retournés une fois pendant la cuisson.

Selon le type d'aliment, le cas échéant, remuez de l'extérieur vers le centre du plat une ou deux fois pendant la cuisson.

Laisser un temps de repos

Après la fin de la cuisson, laissez les aliments dans le four pendant une durée suffisante, pour leur permettre de terminer leur cycle de cuisson et de refroidir de manière progressive.

Savoir si les aliments sont prêts

La couleur et la dureté des aliments aident à déterminer si ils sont prêts, notamment :

- De la vapeur provient de toutes les parties des aliments, pas seulement les bords
- Les articulations de la volaille peuvent être bougées facilement
- Le porc ou la volaille ne présentent aucune trace de sang

-
- Le poisson est opaque et se tranche facilement à l'aide d'une fourchette

Plat brunisseur

Lorsque vous utilisez un plat brunisseur ou un contenant auto-chauffant, placez toujours un isolant résistant à la chaleur, tel qu'une assiette en porcelaine, afin d'éviter d'endommager le plateau tournant et l'anneau de rotation.

Film plastique résistant aux micro-ondes

Lors de la cuisson d'aliments à teneur élevée en matières grasses, ne laissez pas le film plastique entrer en contact avec les aliments car il peut fondre

Ustensiles de cuisine en plastique résistant aux micro-ondes

Certains ustensiles en plastique allant au four à micro-ondes ne conviennent peut-être pas à la cuisson d'aliments riches en matières grasses et en sucre. En outre, le temps de préchauffage spécifié dans le mode d'emploi du plat ne doit pas être dépassé.

ENTRETIEN

ENTRETIEN

Veuillez vérifier ce qui suit avant d'appeler le service d'assistance.

1. Placez une tasse d'eau (150 ml environ) dans un verre de mesure dans le four et fermez bien la porte. La lampe du four s'éteint si la porte est correctement fermée. Faites fonctionner le four pendant 1 min.
2. La lampe du four s'allume-t-elle ?
3. Le ventilateur de refroidissement fonctionne-t-il ?
(Mettez votre main sur les ouvertures de ventilation à l'arrière.)
4. Le plateau tournant tourne-t-il ?
(Le plateau tournant peut tourner dans le sens horaire ou antihoraire. C'est tout à fait normal.)

5. L'eau à l'intérieur du four est-elle chaude ?

Si vous répondez « NON » à l'une des questions ci-dessus, veuillez vérifier votre prise murale et le fusible dans votre compteur d'électricité.

Si la prise murale et le fusible fonctionnent correctement, **VEUILLEZ CONTACTER LE CENTRE D'ASSISTANCE APPROUVÉ LE PLUS PROCHE DE CHEZ VOUS.**

CONSIGNES DE SÉCURITÉ LORS DE L'ENTRETIEN

Attention : RAYONNEMENT À MICRO-ONDES

1. Le condensateur haute tension reste chargé après déconnexion ; court-circuitez la borne négative du condensateur HT au châssis du four (à l'aide d'un tournevis) pour le décharger avant de le toucher.
2. Lors de l'entretien, les pièces énumérées ci-dessous peuvent être retirées et donnent accès à des potentiels supérieurs à 250 V à la terre.
 - Magnétron
 - Transformateur haute tension
 - Condensateur haute tension
 - Diode haute tension
 - Fusible haute tension
3. Les conditions suivantes peuvent provoquer une exposition excessive aux micro-ondes pendant l'entretien.
 - Mauvais montage du magnétron
 - Mauvaise adaptation du dispositif de verrouillage de la porte, de la charnière de porte et de la porte
 - Mauvais montage du boîtier d'interrupteurs
 - La porte, le joint de porte ou le boîtier ont été endommagés

Mise au rebut correcte de ce produit



Cet appareil est étiqueté conformément à la Directive Européenne 2012/19/UE relative aux déchets d'équipements électriques et électroniques 2013 concernant les appareils électriques et électroniques (DEEE). Les DEEE contiennent à la fois des substances polluantes (pouvant avoir un effet négatif sur l'environnement) et des éléments de base (pouvant être réutilisés). Il est important que les DEEE fassent l'objet de traitements spécifiques pour enlever et mettre au rebut les polluants et pour récupérer tous les matériaux. Chaque personne peut jouer un rôle important en s'assurant que les DEEE ne deviennent pas un problème environnemental ; il est essentiel de suivre quelques règles fondamentales :

- les DEEE ne doivent pas être traités comme des déchets ménagers ;
- les DEEE doivent être amenés sur des sites de collecte spéciaux (déchetteries) gérés par la mairie ou une entreprise agréée.

Dans de nombreux pays, les collectes chez les particuliers peuvent être disponibles pour les grands DEEE. Lors de l'achat d'un nouvel appareil, l'ancien peut être retourné au vendeur qui doit l'accepter gratuitement sous forme d'échange, à condition que l'appareil soit d'un type équivalent et qu'il possède les mêmes fonctions que l'appareil acheté.



Données de faible consommation d'électricité selon le règlement (UE) 2023/826 de la Commission.

Condition	Consommation d'électricité	Laps de temps après lequel l'équipement atteint automatiquement la condition
Mode veille avec affichage d'information ou d'un état	0,8 W	20 min

CANDY

FORNO A MICROONDE MANUALE DI ISTRUZIONI

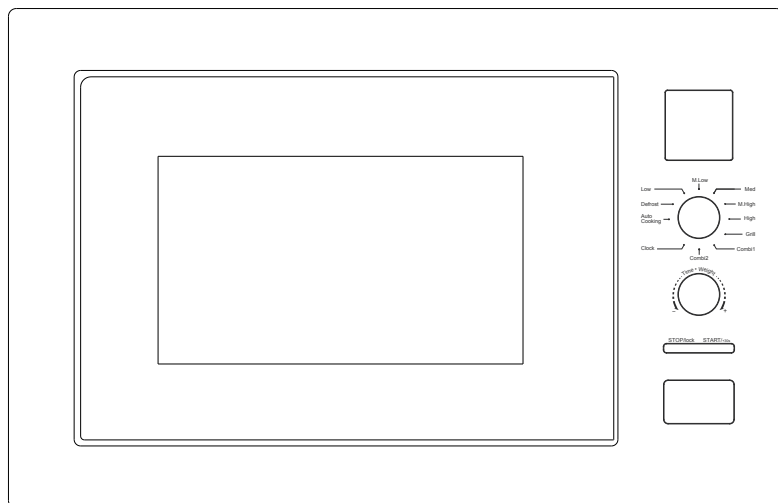

**CA38FL7NWXW
CA38FL7NWX
CA38FL7NWXUK**

**ISTRUZIONI IMPORTANTI PER LA SICUREZZA
LEGGERE ATTENTAMENTE QUESTE ISTRUZIONI E
CONSERVARLE PER FUTURI RIFERIMENTI
Solo per uso domestico
CONSERVARE QUESTE ISTRUZIONI**

AVVERTENZE IMPORTANTI

AVVERTENZA: in caso di danni allo sportello o alle guarnizioni dello sportello, utilizzare il forno solo dopo che è stato riparato da personale qualificato.

AVVERTENZA: le operazioni di manutenzione e riparazione, che comportando la rimozione di una qualsiasi delle coperture possono essere pericolose se non effettuate da personale addestrato, in quando comportano l'esposizione all'energia prodotta dal forno a microonde. **AVVERTENZA:** Non riscaldare liquidi o altri alimenti in contenitori chiusi poiché potrebbero esplodere.

1. Adoperare solo utensili da cucina idonei all'uso nei forni a microonde.
2. Non è consentito utilizzare contenitori metallici per alimenti e bevande durante la cottura a microonde.
3. Quando si riscaldano alimenti in contenitori di plastica o di carta, controllare costantemente il forno perché i contenitori potrebbero incendiarsi.
4. Il forno a microonde è progettato per riscaldare alimenti e bevande. L'asciugatura di alimenti o indumenti e il riscaldamento di cuscinetti scaldanti, pantofole, spugne, panni bagnati e simili può provocare lesioni o innescare incendi.
5. Se si nota la presenza di fumo, spegnere il forno o scollegarlo dall'alimentazione elettrica e chiudere lo sportello per impedire alle fiamme di propagarsi. Il riscaldamento di bevande nel forno a microonde può provocare una violenta ebollizione ritardata, per cui manipolare il contenitore con cautela.
6. Per evitare ustioni, mescolare e agitare il contenuto di biberon e barattoli contenenti alimenti per neonati, e controllare la temperatura prima del consumo.
7. Non riscaldare nel microonde uova col guscio e uova sode intere perché potrebbero esplodere anche dopo la fine della cottura.
8. Se il forno a microonde non viene tenuto sempre pulito, le superfici potrebbero deteriorarsi, riducendo la durata dell'elettrodomestico e causando situazioni pericolose.

-
9. Non collocare l'elettrodomestico in un mobile.
 10. Quando i contenitori vengono rimossi dall'elettrodomestico, non spostare il piatto girevole.
 11. Non pulire l'apparecchio con elettrodomestici a vapore.
 12. L'apparecchio non deve essere installato a un'altezza pari o superiore a 900 mm dal pavimento. Spazio libero minimo necessario sopra la parte superiore del forno: vedere lo schema di installazione.

Avvertenza: in modalità combinata, l'uso del forno è consentito ai bambini solo sotto la supervisione di un adulto a causa delle alte temperature prodotte.



ATTENZIONE: SUPERFICIE CALDA

13. Se il cavo di alimentazione è danneggiato, deve essere sostituito dal fabbricante, da un tecnico dell'assistenza o da una persona con analogo qualifica per evitare rischi.
14. Questo elettrodomestico può essere utilizzato da bambini di almeno 8 anni, da persone con ridotte capacità fisiche, sensoriali o mentali e da persone inesperte solo sotto stretta sorveglianza o se hanno appreso le modalità di utilizzo sicuro dell'elettrodomestico e sono consapevoli dei relativi pericoli.
15. Impedire ai bambini di giocare con l'elettrodomestico.
16. La pulizia e la manutenzione non devono essere effettuate da bambini non sorvegliati.
17. Non immergere la lastra di vetro nell'acqua fredda subito dopo l'uso. Per evitare che si rompa, lasciare raffreddare la lastra di vetro per almeno 20 minuti prima di immergerla nell'acqua.
18. Elettrodomestico Gruppo 2 Classe B
Dispositivo ISM, Gruppo 2: il gruppo 2 comprende tutti i dispositivi ISM che producono direttamente energia in radiofrequenza e/o che vengono usati sotto forma di radiazioni elettromagnetiche per il trattamento di materiali, oltre a sistemi per elettroerosione e saldatura ad arco.

Le apparecchiature di Classe B sono apparecchiature adatte all'uso in ambienti domestici e strutture direttamente collegate alla rete di alimentazione in bassa tensione che alimenta gli edifici residenziali.

19. Dopo l'installazione, la spina dell'elettrodomestico deve rimanere facilmente accessibile.
20. Non collocare l'elettrodomestico in un mobile dotato di sportello.
21. La sorgente luminosa interna del prodotto è a LED < 60 lm .
22. Dopo il collegamento o al termine del funzionamento, l'elettrodomestico entra automaticamente in modalità standby e indica la potenza in modalità standby < 0,8 W.
23. Durante l'uso, l'elettrodomestico si riscalda. Non toccare le resistenze all'interno del forno.
AVVERTENZA: durante l'uso, i componenti accessibili potrebbero diventare caldi. Tenere lontani i bambini.
AVVERTENZA: l'elettrodomestico e i componenti accessibili diventano molto caldi durante l'uso.
24. Non toccare le resistenze.
25. Tenere lontani i bambini di età inferiore a 8 anni se non sono sorvegliati continuamente.
26. Non adoperare detersivi aggressivi e abrasivi o raschietti metallici affilati per pulire il vetro dello sportello del forno, altrimenti la superficie potrebbe graffiarsi e il vetro potrebbe frantumarsi.
27. Per evitare che l'elettrodomestico si surriscaldi, non installarlo dietro uno sportello decorativo. Questo elettrodomestico può essere utilizzato da bambini di almeno 8 anni, da persone con ridotte capacità fisiche, sensoriali o mentali e da persone inesperte solo sotto stretta sorveglianza o se hanno appreso le modalità di utilizzo sicuro dell'elettrodomestico e sono consapevoli dei relativi pericoli. Impedire ai bambini di giocare con l'elettrodomestico. La pulizia e la manutenzione non devono essere eseguite da bambini e da persone non in possesso dei dettagli relativi alla corretta installazione dei ripiani.

INSTALLAZIONE

- 1) Posizionare il microonde lontano dalla TV, dalla radio o dall'antenna in quanto potrebbero verificarsi disturbi dell'immagine o rumore.
- 2) L'elettrodomestico deve essere posizionato in modo che la spina sia accessibile.
- 3) Questo è un forno a microonde da incasso, rispettare le PRECAUZIONI e le indicazioni per l'INSTALLAZIONE riportate di seguito.

① PRECAUZIONI:

Considerato lo spazio limitato del mobile, il forno a microonde deve essere installato rispettando le seguenti istruzioni al fine di evitare pericoli.

Non coprire le feritoie di ventilazione e i punti di ingresso dell'aria.

② INSTALLAZIONE:

- a) Collocare il forno a microonde nel mobile da incasso e spingerlo avanti fino in fondo. (Fig. 1)

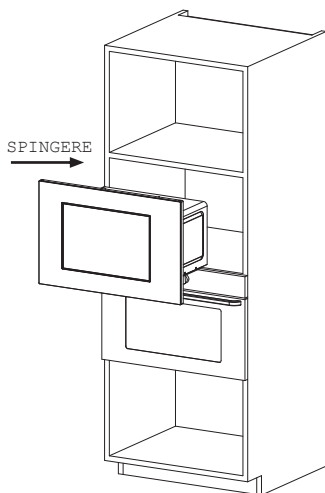

Fig. 1

b) Spingere il forno a microonde fino in fondo. (Fig. 2)

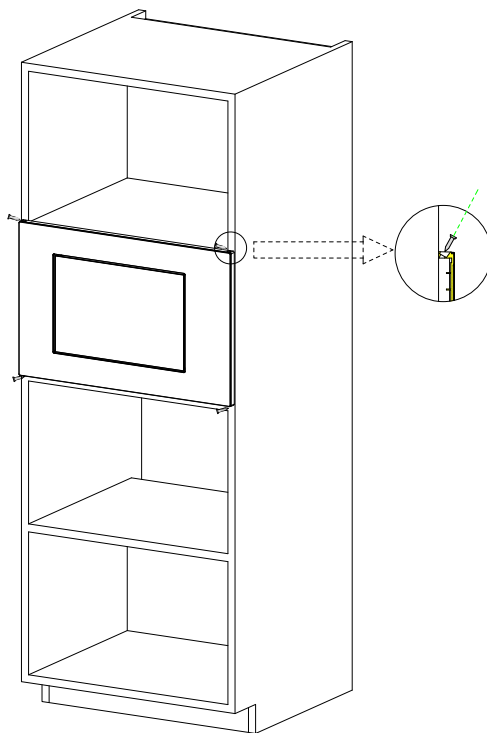

Fig. 2

c) Spostare il prodotto parallelamente nel mobile della cucina nella direzione della freccia indicata nella figura mantenendolo centrato. (Fig. 3)

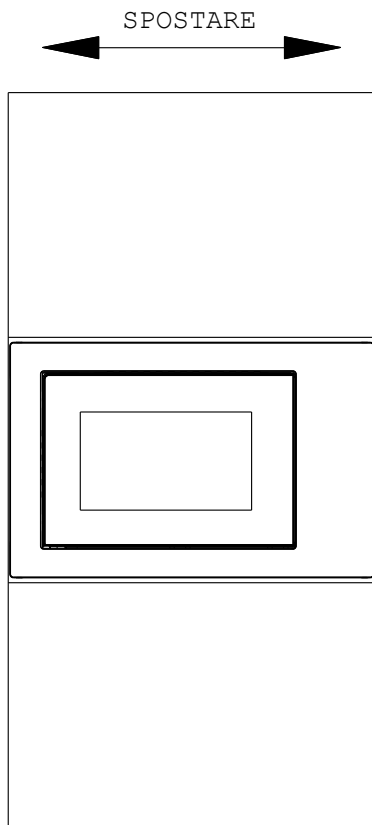

Fig. 3

d) Utilizzare le viti contenute nell'imballaggio dei componenti per fissare il forno a microonde al mobile. (Fig. 4)

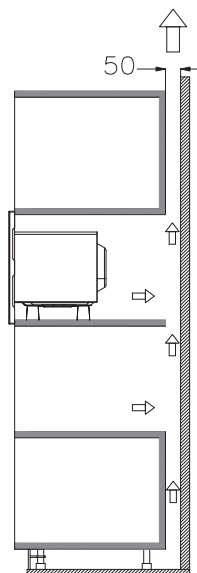

Fig. 4

Dettagli del mobile:

Dimensioni prodotto: (L)595x(A)385x(P)367.5(mm)

Dimensioni apertura: (D)560+4 x (E)360 x (F)550 (mm)
come il lustrato in Fig.5 "D", "E", "F".

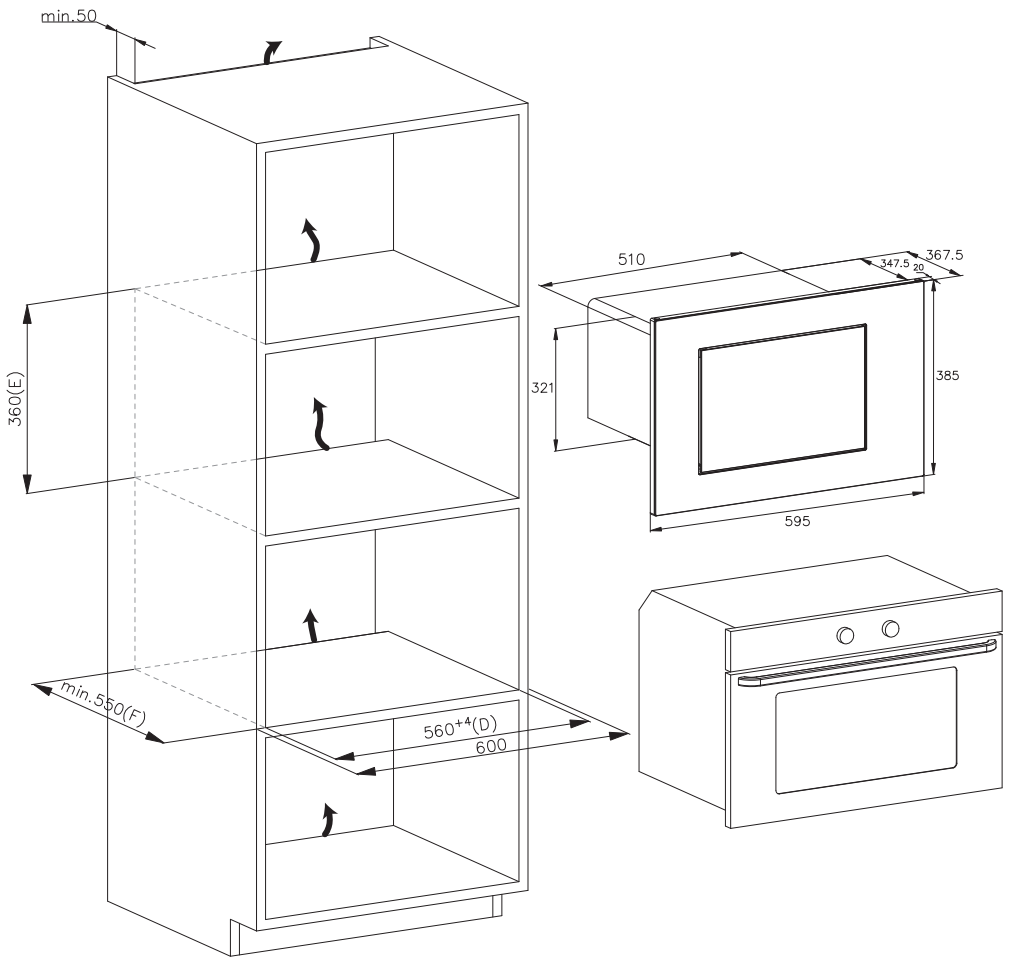

Fig. 5

MANUTENZIONE DEL FORNO A MICROONDE

ATTENZIONE

È indispensabile pulire regolarmente il forno e rimuovere tutti i residui di alimenti.

AVVERTENZA

- a. Rimuovere il cavo di alimentazione dalla presa a muro prima della pulizia. e aspettare che il prodotto si raffreddi. Non immergere l'elettrodomestico in acqua o altri liquidi durante la pulizia.
- b. Se il forno a microonde non viene tenuto sempre pulito, le superfici potrebbero deteriorarsi, riducendo la durata dell'elettrodomestico e causando situazioni pericolose.
- c. Non adoperare mai detersivi aggressivi, benzina, polvere abrasiva o spazzole metalliche per pulire qualsiasi parte dell'elettrodomestico.
- d. Non rimuovere la copertura della guida d'onda.
- e. Dopo un utilizzo prolungato del forno a microonde, al suo interno potrebbero formarsi odori sgradevoli. I 3 metodi seguenti permettono di eliminarli:
 - 1) Mettere alcune fette di limone in una tazza, quindi scaldarle ad alta potenza per 2-3 min.
 - 2) Mettere una tazza di tè rosso nel forno a microonde, quindi scaldarla ad alta potenza.
 - 3) Mettere alcune scorze d'arancia nel forno a microonde, quindi scaldarle ad alta potenza per 1 minuto.
- f. Quando il prodotto non viene utilizzato, deve essere collocato in aree il più possibile asciutte e ventilate.

AVVERTENZA

Dettagli sulla pulizia delle superfici a contatto con gli alimenti:

Dopo l'uso, pulire la copertura della guida d'onda con un panno umido, quindi con un panno asciutto per rimuovere eventuali schizzi di cibo e grasso. Il grasso accumulato potrebbe surriscaldarsi e provocare fumo o incendi.

SUGGERIMENTI PER LA PULIZIA

Dettagli per la pulizia delle guarnizioni degli sportelli, delle cavità e delle parti adiacenti:

Esterno:

Pulire la struttura esterna con un panno morbido inumidito

Sportello:

Utilizzando un panno morbido inumidito, pulire lo sportello e la finestra

Pulire le guarnizioni dello sportello e le parti adiacenti per rimuovere eventuali fuoriuscite o schizzi

Pulire il pannello di controllo con un panno morbido leggermente inumidito

Pareti interne:

Pulire le superfici interne con un panno morbido inumidito

Pulire la copertura della guida d'onda per rimuovere eventuali schizzi di cibo

Piatto girevole/ Anello rotante / Asse rotante:

Lavare con acqua saponata tiepida

Risciacquare con acqua pulita e lasciare asciugare completamente

ISTRUZIONI DEL PRODOTTO

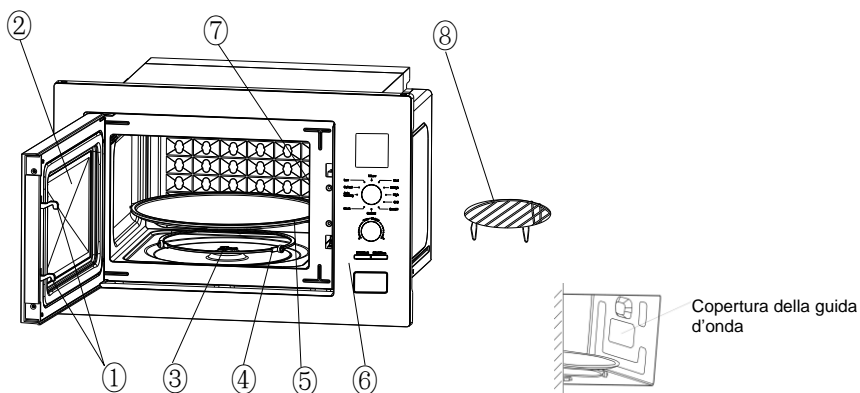

1) Blocco sportello

Lo sportello del forno a microonde deve essere chiuso correttamente per garantire il funzionamento.

2) Finestra di visualizzazione

Permette all'utente di controllare lo stato della cottura

3) Asse rotante

Il piatto girevole di vetro poggia sull'asse; il meccanismo sottostante permette la rotazione del piatto girevole

4) Anello rotante

Il piatto girevole di vetro poggia sulle rotelle; l'anello sostiene il piatto mantenendolo bilanciato durante la rotazione

5) Piatto girevole

Gli alimenti poggiano sul piatto girevole; la rotazione durante il funzionamento aiuta a cuocere gli alimenti in modo uniforme

⚠ ATTENZIONE

- Posizionare prima l'anello rotante
- Montare il piatto girevole sull'asse rotante e assicurarsi che sia incastrato correttamente

6) Pannello di controllo

Consultare i dati sottostanti nei dettagli (il pannello di controllo è soggetto a modifiche senza preavviso)

7) Copertura della guida d'onda

Si trova all'interno del forno, accanto alla parete del pannello di controllo.

AVVERTENZA

Non rimuovere mai la copertura della guida d'onda.

8) Rastrelliera per grill

Utilizzata per posizionare gli alimenti da arrostiti.

FUNZIONAMENTO DEL PANNELLO DI CONTROLLO

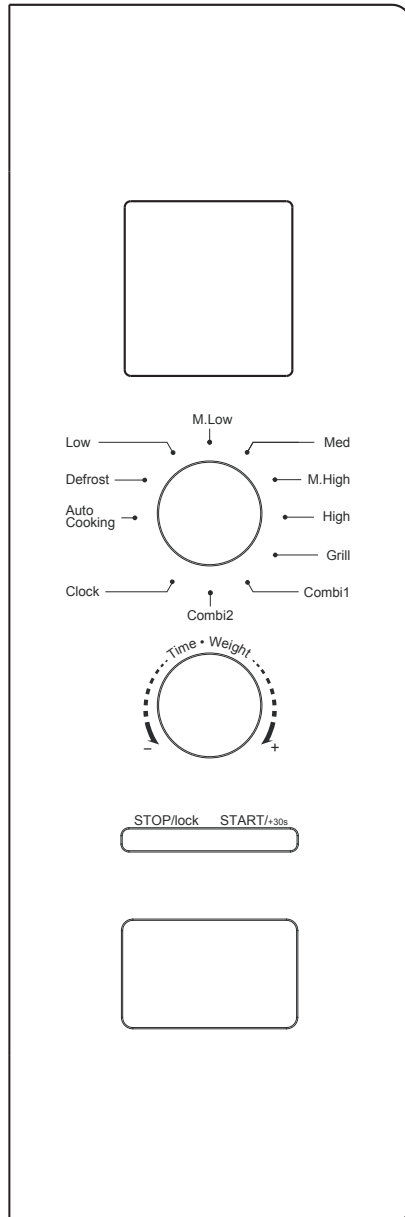

1. PRIMA DELLA COTTURA

Il display si accende quando l'apparecchio viene collegato all'alimentazione, quindi entra in modalità standby e visualizza 1:00.

2. FUNZIONE MICROONDE

Sono disponibili cinque livelli di potenza microonde, 100P, 80P, 50P, 30P e 10P. Ruotare la manopola in alto per selezionare la potenza desiderata. Ruotare la manopola sottostante per selezionare il tempo di cottura; l'intervallo di tempo è regolabile da 0:10 a 60:00. Dopo aver selezionato il tempo, premere il pulsante "START/+30s." per iniziare la cottura. Un segnale acustico informa del completamento dell'operazione.

HIGH	Potenza 100%	prodotta	(Adatta per cotture rapide e accurate)
M. High	Potenza 80%	prodotta	(Adatta per cotture medio rapide)
Med	Potenza 50%	prodotta	(Adatta per cotture a vapore)
M. Low	Potenza 30%	prodotta	(Adatta per scongelare gli alimenti)
LOW	Potenza 10%	prodotta	(Adatta per mantenere caldo il cibo)

ATTENZIONE

- a. Il tempo massimo impostabile è di 60 minuti
- b. Non azionare mai il forno a vuoto.
- c. Quando la potenza delle microonde è massima, il forno riduce automaticamente la potenza dopo un certo lasso di tempo per prolungare la durata di vita del prodotto.

-
- d. Se si gira il cibo durante il funzionamento, premere una volta il pulsante **START/+30s** per far sì che la procedura di cottura preimpostata continui.
 - e. Se si desidera rimuovere il cibo prima dello scadere del tempo preimpostato, è necessario premere una volta il pulsante **STOP/LOCK** per annullare la procedura preimpostata in modo da evitare un funzionamento indesiderato al successivo utilizzo.

3. DEFROST

La funzione di sbrinamento serve per scongelare in base al peso ed è segnalata sul display con “dEF”. Ruotare la manopola superiore per selezionare la funzione di scongelamento; sul display viene visualizzato “dEF”. Ruotare la manopola sottostante per selezionare il peso del cibo; l'intervallo di peso per la funzione dEF è regolabile da 100 a 1500 g. Dopo avere selezionato il peso degli alimenti da scongelare, premere il pulsante “START/+30s” per avviare l'operazione. Un segnale acustico informa del completamento dell'operazione. La modalità di scongelamento dEF in base al peso emette un segnale acustico quando è necessario girare il cibo durante lo scongelamento.

Di seguito sono riportati alcuni consigli in merito ai tempi di scongelamento degli alimenti:

dEF	Scongelamento, il peso varia da 100 a 1500 g.
-----	---

 **ATTENZIONE**

- a. È necessario girare il cibo durante questa operazione per ottenere un effetto uniforme.
- b. Solitamente lo scongelamento richiede più tempo della cottura.
- c. Se l'alimento può essere tagliato con un coltello, il processo di scongelamento può considerarsi concluso.
- d. Nella maggior parte degli alimenti, le microonde penetrano per circa 4 cm
- e. Si raccomanda di consumare subito il cibo scongelato e di non congelarlo nuovamente.

4. OROLOGIO (orologio a 24 ore)

Ruotare la manopola superiore per selezionare la funzione orologio e tenere premuto il pulsante “START/+30s” per più di 3 secondi per accedere all’interfaccia di impostazione dell’orologio. Sul display, l’ora lampeggia. Impostare l’ora ruotando la manopola sottostante. Dopo avere impostato l’ora, premere brevemente il pulsante “START/+30s” per confermare e passare alla modalità di impostazione dei minuti. Impostare i minuti ruotando la manopola sottostante. Dopo avere impostato i minuti, premere nuovamente il pulsante “START/+30s” per confermare e uscire dalla modalità di impostazione.

5. COTTURA AUTOMATICA

Sono disponibili otto menu automatici, da A.1 ad A.8: rispettivamente, patate, pasta, pizza, popcorn, verdure, bevande, carne e pesce. Premere la manopola superiore per selezionare la funzione dei menu, quindi ruotare la manopola sottostante per selezionare il menu desiderato; lo schermo del display visualizza i menu corrispondenti da A.1 ad A.8. Dopo avere selezionato il menu, premere il pulsante “START/+30s” per avviare l’operazione. Un segnale acustico informa del completamento dell’operazione.

Display	Alimento	Metodo
A.1	Patate	Il peso opzionale è 500 g.
A.2	Pasta	Il peso opzionale è 100 g.
A.3	Pizza	Il peso opzionale è 400 g.

A.4	Popcorn	Il peso opzionale è 100 g.
A.5	Verdure	Il peso opzionale è 400 g.
A.6	Bevande	Il peso opzionale è 1 tazza, circa 250 ml.
A.7	Carne	Il peso opzionale è 400 g.
A.8	Pesce	Il peso opzionale è 400 g.

ATTENZIONE

a. La temperatura del cibo prima della cottura dovrebbe essere intorno ai 20-25 °C. Temperature più alte o più basse richiederanno tempi di cottura diversi da quelli preimpostati.

b. La temperatura, il peso e la forma degli alimenti influiscono molto sul risultato della cottura. Se si riscontrano scostamenti rispetto ai valori indicati nei menu precedenti, il tempo di cottura può essere regolato per ottenere un risultato ottimale.

6. FUNZIONE Grill

Sono disponibili tre modalità Grill: G., C-1 e C-2, ovvero griglia, cottura combinata griglia-microonde 1 e cottura combinata griglia-microonde 2. Premere la manopola superiore per selezionare la modalità desiderata: il display visualizzerà G., C-1 e C-2.

Ruotare la manopola sottostante per selezionare il tempo di cottura; l'intervallo di tempo è regolabile da 0:10 a 60:00. Dopo avere selezionato il tempo di cottura, premere il tasto "START/+30s" per avviare l'operazione. Un segnale acustico informa del completamento dell'operazione.

G.	Grill, l'elemento riscaldante viene attivato durante il funzionamento. Questa modalità è adatta per involtini di carne di piccole dimensioni, maiale, salsicce, alette di pollo, dal momento che si può ottenere una buona rosolatura
C-1	Combinazione di grill e cottura al microonde. 30% microonde e 70% grill.
C-2	Combinazione di grill e cottura al microonde. 55% microonde e 45% grill.

ATTENZIONE

Nella modalità grill, tutte le parti del forno, così come la rastrelliera e i contenitori, possono diventare molto caldi. Prestare attenzione quando si rimuove qualsiasi oggetto dal forno. Utilizzare presine resistenti al calore o guanti da forno per PREVENIRE USTIONI.

7. STOP

Durante la fase di impostazione della cottura, è possibile premere il pulsante “STOP” per annullare le impostazioni e tornare alla modalità standby. Durante il funzionamento del forno a microonde, è possibile premere il pulsante “STOP” per mettere in pausa il forno. Nella modalità standby, è possibile premere nuovamente il pulsante “STOP” per annullare la funzione e tornare alla modalità standby.

8. START/+30s

Dopo avere impostato il tempo di cottura o il peso del cibo, premere il pulsante “START/+30s” per avviare subito il forno a microonde. In modalità di funzionamento, è possibile premere il pulsante “START/+30s” per aumentare il tempo: premere una

volta per aumentare di 30 secondi. La modalità menu e la modalità di scongelamento per peso non consentono di modificare il tempo. In modalità pausa, è possibile premere il pulsante “START/+30s” per riavviare il forno a microonde e procedere con la modalità di cottura.

9. FUNZIONE SICUREZZA BAMBINI

Utilizzare questa funzione per bloccare il pannello di controllo durante la pulizia o in modo che i bambini non possano attivare il forno accidentalmente. In questa modalità tutti i pulsanti sono disattivati.

1) Attivazione del blocco di sicurezza: In modalità standby, tenere premuto il pulsante “STOP” per più di 3 secondi: la funzione Sicurezza bambini è attiva e tutti i pulsanti del forno a microonde non sono utilizzabili.

2) Disattivazione del blocco di sicurezza: Con Sicurezza bambini attivato, tenere premuto il pulsante “STOP” per più di 3 secondi per annullare la funzione Sicurezza bambini.

GUIDA AGLI UTENSILI

Si consiglia vivamente di utilizzare contenitori adatti e sicuri per la cottura a microonde. In generale, i contenitori in ceramica, vetro o plastica resistenti al calore sono adatti per la cottura a microonde. Non utilizzare mai dei contenitori di metallo per la cottura a microonde e la cottura combinata poiché è probabile che vengano prodotte scintille. Fare riferimento alla tabella sottostante.

Materiale del contenitore	Microonde	Grill	Combi	Note
Ceramica resistente al calore	Sì	Sì	Sì	Non utilizzare mai contenitori in ceramica decorati con bordi in metallo o smaltati
Plastica resistente al calore	Sì	No	No	Non può essere utilizzata per cotture in microonde prolungate
Vetro resistente al calore	Sì	Sì	Sì	
Pellicola di plastica	Sì	No	No	Evitare l'uso durante la cottura di carne o braciole poiché la temperatura elevata potrebbe danneggiare la pellicola
Rastrelliera per grill	No	Sì	Sì	La griglia può essere utilizzata solo in modalità grill e combinata.
Contenitore in metallo	No	No	No	Non deve essere utilizzato nel forno a microonde. Le microonde non possono penetrare il metallo.
Materiale laccato	No	No	No	Scarsa resistenza al calore. Non può essere utilizzato per la cottura ad alta temperatura
Legno di bambù e carta	No	No	No	Scarsa resistenza al calore. Non può essere utilizzato per la cottura ad alta temperatura

SUGGERIMENTI PER LA COTTURA

I seguenti fattori potrebbero influenzare il risultato della cottura:

Disposizione degli alimenti

Disporre le parti più spesse verso l'esterno del piatto, la parte più sottile verso il centro e distribuire uniformemente. Non sovrapporre gli alimenti, se possibile.

Tempo di cottura

Iniziare la cottura impostando un tempo ridotto, valutare lo stato della cottura dopo lo scadere del tempo e prolungare la cottura in base alle esigenze. Una cottura eccessiva può causare fumo e bruciature.

Cuocere il cibo in modo uniforme

Alimenti come pollo, hamburger o bistecca devono essere girati una volta durante la cottura.

A seconda del tipo di alimento, ove applicabile, mescolare dall'esterno al centro del piatto una o due volte durante la cottura.

Lasciare riposare gli alimenti

Trascorso il tempo di cottura, lasciare gli alimenti nel forno per un tempo adeguato; ciò permette di completare il ciclo di cottura e far raffreddare gradualmente il cibo.

Come verificare che il cibo sia pronto

Il colore e la durezza del cibo aiutano a determinare se gli alimenti sono cotti, inoltre:

- Il vapore fuoriesce da tutte le aree del cibo, non solo dai bordi
- Le articolazioni del pollame possono essere mosse facilmente
- Il maiale o il pollame non mostrano presenza di sangue
- Il pesce è opaco e può essere facilmente tagliato con una forchetta

Piatto per doratura

Quando si utilizza un piatto per doratura o un contenitore auto-riscaldante, posizionare sempre sotto al piatto un componente isolante resistente al calore come un piatto di porcellana per evitare danni al piatto girevole e all'anello rotante.

Pellicola di plastica per microonde

Quando si cucinano cibi ad alto contenuto di grassi, evitare che la pellicola di plastica entri in contatto con gli alimenti, in quanto potrebbe sciogliersi

Contenitori di plastica per microonde

Alcuni contenitori di plastica per microonde potrebbero non essere adatti per cucinare alimenti ad alto contenuto di grassi e zuccheri. Inoltre, il tempo di preriscaldamento indicato nelle istruzioni per l'uso dei contenitori non deve essere superato.

MANUTENZIONE

RIPARAZIONI

Si prega di controllare quanto segue prima di chiamare l'assistenza.

1. Mettere una tazza d'acqua (circa 150 ml) in un misurino di vetro nel forno a microonde e chiudere correttamente lo sportello. La lampadina del forno dovrebbe spegnersi se lo sportello è chiuso correttamente. Attivare il forno per 1 min.
2. La lampada del forno si accende?
3. La ventola di raffreddamento funziona?
(Mettere la mano sopra le aperture di ventilazione posteriori.)
4. Il piatto girevole ruota?
(Il piatto girevole può ruotare in senso orario o antiorario. Ciò è normale.)
5. L'acqua all'interno del forno è calda?

Se la risposta a una qualsiasi delle domande di cui sopra è “NO”, si prega di controllare la presa a muro e il fusibile nella scatola del contatore.

Se sia la presa a muro che il fusibile funzionano correttamente, CONTATTARE IL CENTRO DI ASSISTENZA AUTORIZZATO PIÙ VICINO.

ACCORGIMENTI DI SICUREZZA PER LA MANUTENZIONE

Attenzione: RADIAZIONI EMESSE

1. Il condensatore ad alta tensione rimane carico dopo la disconnessione; cortocircuitare il terminale negativo del condensatore H.V al telaio del forno (utilizzare un cacciavite) in modo da scaricarlo prima di toccarlo.
2. Durante la manutenzione, le parti elencate di seguito possono essere rimosse e dare accesso ai potenziali superiori a 250V a terra.
 - Magnetron
 - Trasformatore ad alta tensione
 - Condensatore ad alta tensione
 - Diodo ad alta tensione
 - Fusibile ad alta tensione
3. Le seguenti condizioni possono causare un'eccessiva esposizione alle microonde durante la manutenzione.
 - Montaggio improprio del magnetron;
 - Una combinazione errata di interblocco, cerniera e sportello;
 - Montaggio improprio del supporto interruttore;
 - Sportello, guarnizione o struttura esterna danneggiati.

Corretto smaltimento di questo prodotto



Sull'elettrodomestico è riportato il simbolo di conformità alla Direttiva Europea 2012/19/CE in materia di smaltimento di rifiuti di apparecchiature elettriche ed elettroniche 2013 (RAEE). I rifiuti di apparecchiature elettriche ed elettroniche contengono sostanze inquinanti per l'ambiente e componenti basilari riutilizzabili. È fondamentale che i rifiuti di apparecchiature elettriche ed elettroniche siano sottoposti a trattamenti specifici per rimuovere e smaltire correttamente i materiali inquinanti e recuperare tutti i materiali riciclabili. Osservando alcune regole basilari, tutti possono contribuire a evitare danni ambientali causati dai rifiuti di apparecchiature elettriche ed elettroniche:

- i rifiuti di apparecchiature elettriche ed elettroniche non devono essere gestiti come rifiuti domestici;
- i rifiuti di apparecchiature elettriche ed elettroniche devono essere conferiti in aree di raccolta dedicate gestite a livello municipale o da una società registrata. In molti paesi potrebbe essere disponibile il prelievo a domicilio per i rifiuti di apparecchiature elettriche ed elettroniche di grandi dimensioni. Quando si acquista un nuovo elettrodomestico, quello vecchio può essere restituito al rivenditore che è tenuto ad accettarlo gratuitamente, purché sia di tipo equivalente e abbia le stesse funzioni di quello acquistato.

Dati sul basso consumo energetico secondo il regolamento (UE) 2023/826 della Commissione.

Condizione	Consumo energetico	Tempo dopo il quale l'apparecchio raggiunge automaticamente la condizione
Modalità standby con visualizzazione delle informazioni o dello stato	0,8 W	20 minuti

CANDY

CUPTOR CU MICROUNDE MANUAL DE INSTRUCȚIUNI

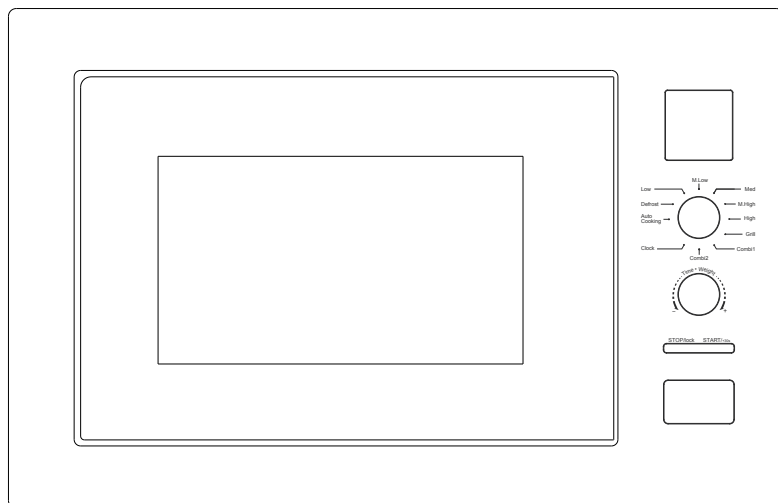

CA38FL7NWXW
CA38FL7NWX
CA38FL7NWXUK

INSTRUCȚIUNI IMPORTANTE DE SIGURANȚĂ
CITIȚI CU ATENȚIE ȘI PĂSTRAȚI PENTRU A PUTEA
CONSULTA PE VIITOR

Numai pentru uz casnic
PĂSTRAȚI ACESTE INSTRUCȚIUNI

MĂSURI DE PROTECȚIE IMPORTANTE

AVERTISMENT: Dacă ușa sau garniturile ușii sunt deteriorate, cuptorul nu trebuie să fie pus în funcțiune până când nu a fost reparat de o persoană instruită.

AVERTISMENT: Este periculos ca orice altă persoană în afară de o persoană instruită, să efectueze orice operațiune de service sau reparație care implică îndepărtarea oricărui capac care oferă protecție împotriva expunerii la energia emisă de microunde.

AVERTISMENT: Lichidele sau alte alimente nu trebuie încălzite în recipiente sigilate, deoarece pot exploda.

1. Utilizați numai ustensile care sunt adecvate pentru utilizarea în cuptoarele cu microunde.
2. Recipientele metalice pentru alimente și băuturi nu sunt permise în timpul gătirii la microunde.
3. Când încălziți alimente în recipiente de plastic sau hârtie, supravegheați cuptorul întrucât există posibilitatea aprinderii.
4. Cuptorul cu microunde este destinat încălzirii alimentelor și băuturilor. Uscarea alimentelor sau a îmbrăcămintei și încălzirea compreselor termice, papucilor, bureților, cârpei umede și a altor obiecte asemănătoare pot duce la risc de rănire, aprindere sau incendiu.
5. Dacă se observă fum, opriți sau scoateți aparatul din priză și țineți ușa închisă pentru a înăbuși eventualele flăcări provocate de încălzirea cu microunde a băuturilor poate duce la o fierbere eruptivă întârziată, de aceea trebuie să aveți grijă la manevrarea recipientului.
6. Conținutul biberoanelor și borcanelor cu mâncare pentru copii trebuie amestecat sau agitat, iar temperatura trebuie verificată înainte de a fi consumate pentru a evita arsurile.
7. Ouăle în coajă și ouăle întregi fierte tari nu trebuie încălzite în cuptoarele cu microunde, deoarece pot exploda chiar și după ce încălzirea la cuptorul cu microunde s-a încheiat.
8. Dacă nu mențineți cuptorul în condiții igienice optime, există riscul deteriorării suprafeței, fapt ce ar putea afecta negativ durata de viață a aparatului și ar putea duce la o situație de pericol.

-
9. Aparatul nu trebuie să fie amplasat într-un dulap.
 10. Trebuie să aveți grijă să nu deplasați placa turnantă atunci când scoateți recipientele din aparat.
 11. Aparatul nu trebuie curățat cu un aparat de curățat cu abur.
 12. Aparatul nu trebuie să fie instalat la o înălțime egală sau mai mare de 900 mm deasupra podelei. Înălțimea minimă a spațiului liber necesar deasupra suprafeței superioare a cuptorului: Consultați desenul de instalare.

Avertizare: Când aparatul funcționează în modul combinat, ținând cont de temperaturile care se ating, copiii ar trebui să folosească cuptorul numai sub supravegherea unui adult.



ATENȚIE: SUPRAFAȚĂ FIERBINTE

13. În cazul în care cablul de alimentare este deteriorat, acesta trebuie înlocuit de către producător, agentul său de service sau persoane cu calificări similare pentru a evita orice pericol.
14. Acest aparat poate fi utilizat de către copiii cu vârste de minim 8 ani și de către persoanele cu abilități fizice, senzoriale sau mintale reduse sau cu lipsă de experiență sau cunoștințe, cu condiția să fie supravegheate sau instruite corespunzător privind modul de utilizare a acestui aparat în siguranță și să înțeleagă pericolele implicate.
15. Nu lăsați copiii să se joace cu aparatul.
16. Curățarea și întreținerea de către utilizator nu vor fi efectuate de copii fără supraveghere.
17. Nu puneți placa de sticlă direct în apă rece după utilizare. Placa de sticlă trebuie așezată timp de cel puțin 20 de minute și apoi pusă în apă pentru a evita crăparea.
18. Aparat din grupa 2, clasa B
Grupa 2 Echipamente ISM: grupa 2 conține toate echipamentele ISM în care energia de radiofrecvență este generată în mod intenționat și/sau utilizată sub formă de radiații electromagnetice pentru tratarea materialelor, precum și echipamentele EDM și de sudură cu arc.

Echipamentele de clasa B sunt echipamente adecvate pentru utilizare în locuințe și în incinte conectate direct la o rețea de alimentare cu energie de joasă tensiune care alimentează clădirile utilizate în scopuri domestice.

19. Ștecherul trebuie să rămână ușor accesibil după instalarea aparatului.

20. Acest aparat nu trebuie să fie amplasat într-un dulap cu ușă.

21. Sursa de lumină internă a acestui produs LED pe < 60 lm.

22. După conectare sau după ce aparatul își încheie activitatea, produsul intră automat în modul de așteptare, iar produsul indică informațiile privind timpul de așteptare < 0,8 W.

23. Aparatul se încinge în timpul utilizării. Trebuie să procedați cu atenție pentru a evita atingerea elementelor de încălzire din interiorul cuptorului.

AVERTISMENT: Părțile accesibile se pot încinge în timpul utilizării. Copiii mici trebuie ținuti la distanță.

AVERTISMENT: Aparatul și piesele sale accesibile se încing în timpul utilizării.

24. Trebuie să fiți atenți pentru a evita atingerea elementelor de încălzire.

25. Copiii cu vârsta mai mică de 8 ani vor fi ținuti la distanță, mai puțin când sunt supravegheați permanent.

26. Nu folosiți substanțe de curățare abrazive agresive sau dispozitive metalice de răzuire ascuțite pentru a curăța geamul de la ușa cuptorului întrucât acestea pot zgâria suprafața, ceea ce putea duce la spargerea sticlei.

27. Aparatul nu trebuie instalat în spatele unei uși de decor pentru a evita supraîncălzirea. Acest aparat poate fi utilizat de către copiii cu vârste de minim 8 ani și de către persoanele cu abilități fizice, senzoriale sau mintale reduse sau cu lipsă de experiență sau cunoștințe, cu condiția să fie supravegheate sau instruite corespunzător privind modul de utilizare a acestui aparat în siguranță și să înțeleagă pericolele implicate. Nu lăsați copiii să se joace cu aparatul. Curățarea și întreținerea de către utilizatori nu trebuie să fie efectuate de copii fără detalii care să indice instalarea corectă a rafturilor.

INSTALARE

1) Poziția cuptorului trebuie să fie astfel încât să fie la distanță de televizor, radio sau antenă, deoarece pot apărea perturbări ale imaginii sau zgomot.

2) Aparatul trebuie poziționat astfel încât ștecherul să fie accesibil.

3) Acesta este un cuptor cu microunde pentru dulap, care se supune PRECAUȚIILOR și INSTALĂRII de mai jos.

① RECUPERĂRI :

Având în vedere spațiul limitat al dulapului, cuptorul cu microunde trebuie instalat în conformitate cu următoarele instrucțiuni pentru a evita pericolele.

Nu acoperiți fantele de ventilație și punctele de admisie a aerului.

② INSTALĂRII :

a) Puneți cuptorul cu microunde în dulapul încorporat și împingeți-l înainte până la capăt. (Fig. 1)

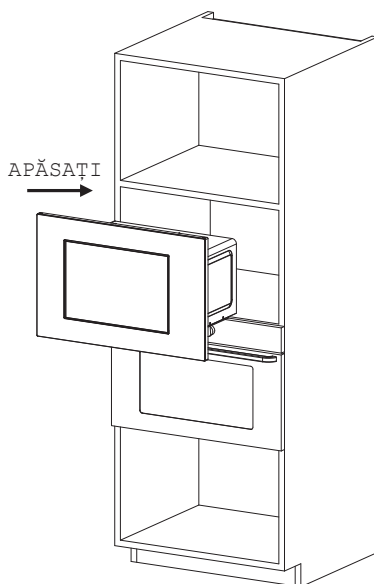

Fig. 1

b) Împingeți cuptorul cu microunde până la capăt. (Fig. 2)

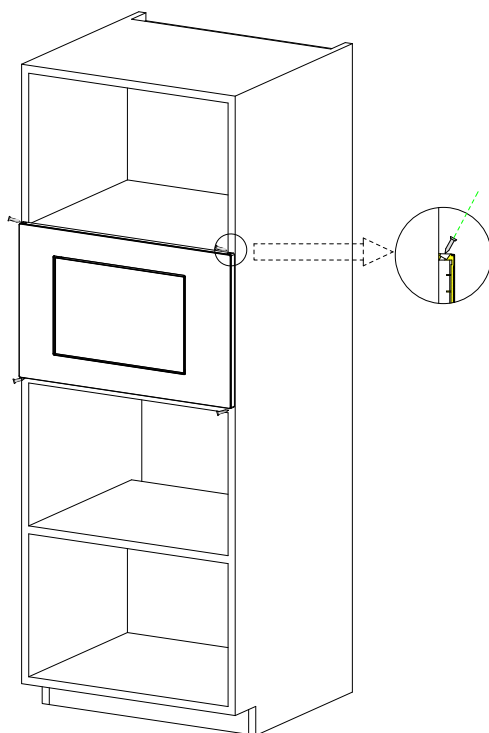

Fig.2

c) Mutați produsul în paralel în dulapul de bucătărie, în conformitate cu direcția săgeții din figură, și mențineți-l centrat. (Fig. 3)

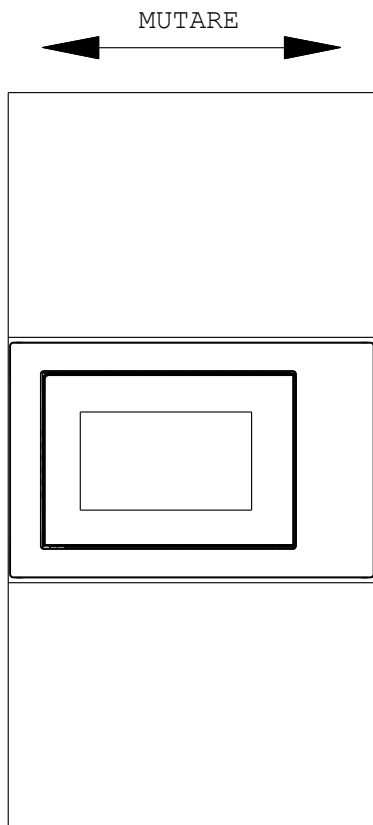

Fig. 3

d) Utilizați șuruburile din ambalajul pieselor pentru a fixa cuptorul cu microunde în dulap. (Fig. 4)

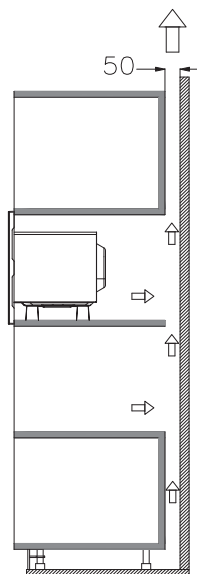

Fig. 4

Detalii ale dulapului:

Dimensiunea produsului: (W)595x(H)385x(D)367.5(mm)

Dimensiunea deschiderii: (D)560+4 x (E)360 (F)550 (mm)
după cum se arată în Fig.5 „D”, „E”, „F”.

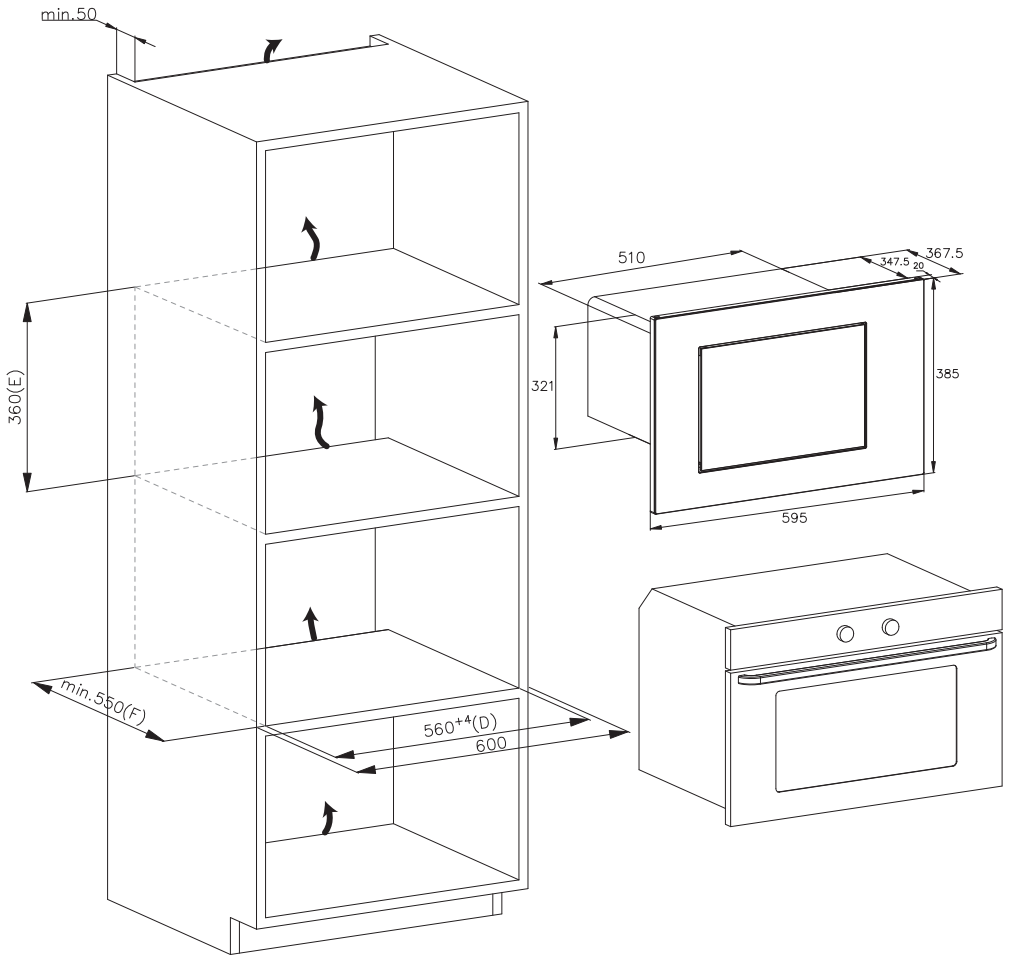

Fig. 5

CURĂȚAREA

ÎNGRIJIREA CUPTORULUI CU MICROUNDRE

ATENȚIE

Cuptorul trebuie curățat în mod regulat și orice depuneri de alimente trebuie îndepărtate.

AVERTISMENT

- a. Scoateți cablul de alimentare din priza de perete înainte de curățare. După răcirea produselor. Nu scufundați aparatul în apă sau în alte lichide atunci când îl curățați.
- b. Dacă nu mențineți cuptorul în condiții igienice optime, există riscul deteriorării suprafeței, fapt ce ar putea afecta negativ durata de viață a aparatului și ar putea duce la o situație de pericol.
- c. Nu folosiți niciodată detergent dur, benzină, praf abraziv sau o perie metalică pentru a curăța orice parte a aparatului.
- d. Nu îndepărtați capacul ghidului de unde.
- e. Când cuptorul cu microundre a fost folosit pentru o perioadă de timp îndelungată, pot exista unele mirosuri ciudate în cuptor, urmați 3 metode pentru a scăpa de ele:
 - 1) Se pun câteva felii de lămâie într-o ceașcă, apoi se încălzește cu Micro Power la putere mare timp de 2-3 min.
 - 2) Se pune o ceașcă de ceai roșu în cuptor, apoi se încălzește la putere de microundre.
 - 3) Puneți în cuptor niște coji de portocale, apoi încălziți-le cu Micro Power la putere mare timp de 1 minut.
- f. Atunci când produsul nu este utilizat, acesta trebuie plasat în zone uscate și ventilate cât mai bine posibil.

AVERTISMENT

Detaliază modul de curățare a suprafețelor care intră în contact cu alimentele:

După utilizare, ștergeți capacul ghidului de undă cu o cârpă umedă, urmată de o cârpă uscată pentru a îndepărta orice strop de mâncare și grăsime. Grăsimea acumulată se poate supraîncălzi și începe să producă fum sau să ia foc.

SFATURI PENTRU CURĂȚARE

Detalii pentru curățarea garniturilor ușilor, a cavității și a pieselor adiacente:

Exterior:

Ștergeți carcasa cu o cârpă moale umezită

Ușă:

Folosind o cârpă moale umezită, curățați ușa și fereastra

Ștergeți garniturile de etanșare ale ușii și piesele adiacente pentru a îndepărta orice scurgere sau stropi

Ștergeți panoul de comenzi cu o cârpă moale ușor umezită

Pereții interiori:

Curățați suprafețele interioare cu o cârpă moale umezită

Ștergeți capacul ghidului de unde pentru a îndepărta orice fel de stropi de mâncare

Placă turnantă/ Inel rotativ/ Axă rotativă:

Spălați cu apă cu săpun neutru

Clătiți cu apă curată și lăsați să se usuce bine

INSTRUCȚIUNI PRIVIND PRODUSUL

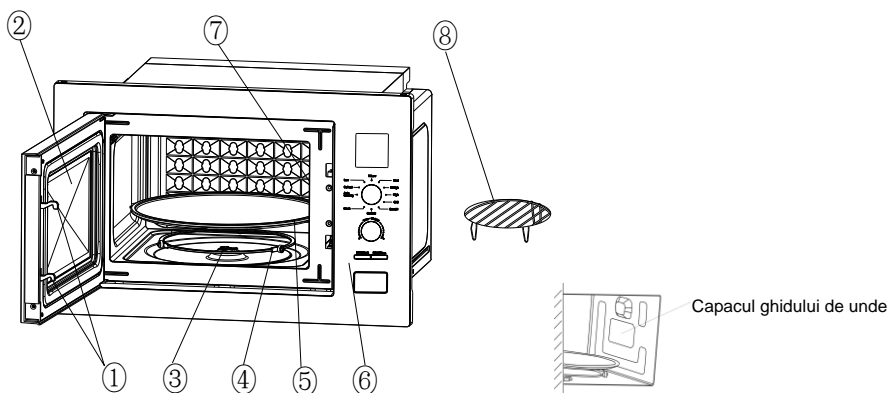

1) Blocare ușă

Ușa cuptorului cu microunde trebuie să fie închisă corespunzător pentru ca acesta să funcționeze.

2) Fereastra de vizualizare

Permiteți-i utilizatorului să vadă starea gătitului

3) Axa rotativă

Placa rotativă din sticlă este așezată pe axă; motorul de dedesubt acționează placa rotativă pentru a se roti

4) Inelul rotativ

Placa rotativă din sticlă este așezată pe roțile sale; acestea susțin placa turnantă și o ajută să se echilibreze atunci când se rotește

5) Placa rotativă

Alimentele sunt așezate pe placa rotativă, rotația acestora în timpul funcționării ajută la gătirea uniformă a alimentelor

⚠️ ATENȚIE

- Așezați mai întâi inelul rotativ
- Montați placa turnantă pe axa rotativă și asigurați-vă că este angrenată corect

6) Panoul de comenzi

Consultați detaliile de mai jos (panoul de comenzi se poate modifica fără notificare prealabilă)

7) Capacul ghidului de unde

Se află în interiorul cuptorului, lângă panoul de comenzi de pe perete.

AVERTISMENT

Nu îndepărtați niciodată capacul ghidului de unde.

8) Raft de grill

Utilizați pentru a plasa alimentele pentru prăjire.

FUNȚIONAREA PANOULUI DE COMENZI

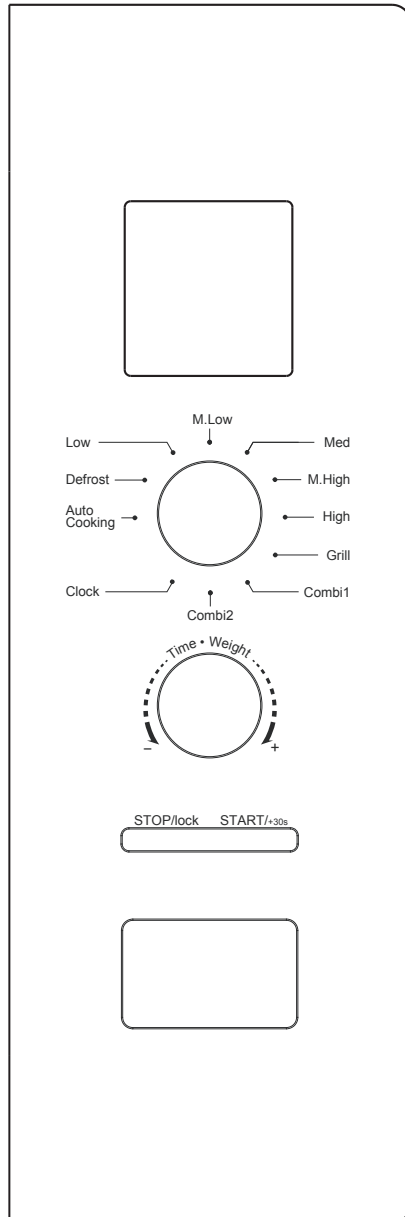

1. ÎNAINTE DE GĂTIRE

Afișajul se aprinde atunci când este conectat la sursa de alimentare, apoi intră în starea de așteptare și afișajul arată 1:00.

2. FUNCȚIA DE MICROUND

Există cinci niveluri de putere pentru microunde, respectiv 100P, 80P, 50P, 30P și 10P, . Rotiți butonul de mai sus pentru a selecta puterea cuptorului cu microunde dorită. Rotiți butonul de mai jos pentru a selecta timpul de gătit, intervalul de timp care poate fi reglat este de la 0:10 la 60:00. După selectarea timpului, apăsați butonul „START/+30s.” pentru a începe lucrul. Un bâzâit sonor pentru a anunța finalizarea operațiunii.

HIGH	Putere de ieșire 100%	(Aplicabil pentru gătit rapid și complet)
M. High	Putere de ieșire 80%	(Aplicabil pentru gătire rapidă medie)
Med.	Putere de ieșire 50%	(Aplicabil pentru aburirea alimentelor)
M. Low	Putere de ieșire 30%	(Aplicabil pentru dezghețarea alimentelor)
LOW	Putere de ieșire 10%	(Aplicabil pentru menținerea căldurii)

ATENȚIE

- a. Timpul maxim care poate fi setat este de 60 de minute
- b. Nu folosiți niciodată cuptorul gol.
- c. La puterea maximă de microunde, cuptorul va reduce automat puterea după un anumit timp de gătit pentru a prelungi durata de viață.
- d. Dacă întoarceți alimentul în timpul funcționării, apăsați o dată butonul **START/+30s** și procedura de gătit presetată va continua.
- e. Dacă intenționați să scoateți alimentele înainte de timpul prestat, trebuie să apăsați butonul **STOP/LOCK** o dată pentru a șterge procedura prestată, pentru a evita funcționarea neintenționată a următoarei utilizări.

3. DEFROST

Funcția de dezghețare este de a dezgheța în funcție de greutate și corespunde afișajului „dEF”. Rotiți butonul de mai sus pentru a selecta funcția de dezghețare, iar „dEF” este afișat pe ecran. Rotiți butonul de mai jos pentru a selecta greutatea alimentelor, intervalul de greutate al dEF este de la 100 la 1500g. După selectarea greutății de dezghețare, apăsați butonul „START/+30s” pentru a începe lucrul. Un bâzâit sonor pentru a anunța finalizarea operațiunii. Modul de dezghețare dEF în funcție de greutate va avea un semnal sonor pentru a solicita întoarcerea alimentelor în timpul dezghețării.

Mai jos regăsiți câteva sfaturi privind timpul de decongelare a alimentelor:

dEF	Pentru dezghețare, greutatea variază de la 100 la 1500 g.
-----	---

 **ATENȚIE**

- a. Este necesar să întoarceți alimentele în timpul funcționării pentru a obține un efect uniform.
- b. De obicei, dezghețarea va necesita mai mult timp decât gătitul alimentelor.
- c. Dacă alimentele pot fi tăiate cu cuțitul, procesul de dezghețare poate fi considerat finalizat.
- d. Microundele pătrund aproximativ 4 cm în majoritatea alimentelor
- e. Alimentele decongelate trebuie consumate cât mai curând posibil, nu se recomandă să fie puse înapoi la frigider și congelate din nou.

4. CEAS (ceas de 24 de ore)

Rotiți butonul de mai sus pentru a selecta funcția ceas, apăsați și mențineți apăsat butonul „START/+30s” mai mult de 3 secunde pentru a intra în interfața de setare a ceasului. În același timp, ecranul de afișare clipește în ore. Ora poate fi setată prin rotirea butonului de mai jos. După setarea orei, apăsați butonul „START/+30s” pentru scurt timp pentru a confirma și a trece la modul de setare a minutelor. Minutetele pot fi setate prin rotirea butonului de mai jos. După setarea minutelor, apăsați din nou butonul „START/+30s” pentru a confirma și a ieși din modul de setare.

5. GĂTIT AUTOMAT

Există opt meniuri automate A.1~A.8, respectiv cartofi, paste, pizza, popcorn, legume, băuturi, carne și pește. Apăsați butonul de sus pentru a selecta funcția de meniu, apoi rotiți butonul de jos pentru a selecta meniul dorit, ecranul de afișare arată meniul corespunzător A.1~A.8. După selectarea meniului, apăsați butonul „START/+30s” pentru a începe lucrul. Un bâzâit sonor pentru a anunța finalizarea operațiunii.

Afișaj	Tip	Metodă
A.1	Cartof	Greutatea opțională este de 500 g.
A.2	Paste	Greutatea opțională este de 100 g.
A.3	Pizza	Greutatea opțională este de 400 g.

A.4	Floricele de porumb	Greutatea opțională este de 100 g.
A.5	Legume	Greutatea opțională este de 400 g.
A.6	Băutură	Greutatea opțională este de 1 cană, aproximativ 250 ml.
A.7	Carne	Greutatea opțională este de 400 g.
A.8	Pește	Greutatea opțională este de 400 g.

ATENȚIE!

a. Temperatura alimentelor înainte de gătire ar fi de 20-25 °C. Temperatura mai ridicată sau mai scăzută a alimentelor înainte de gătire ar necesita creșterea sau scăderea timpului de gătire.

b. Temperatura, greutatea și forma alimentelor vor influența în mare măsură efectul gătitului. Dacă se constată vreo abatere de la factorul menționat în meniul de mai sus, puteți ajusta timpul de gătire pentru a obține cel mai bun rezultat.

6. Grătar FUNCȚIE

Există trei moduri de Grill: G., C-1 și C-2. Acestea sunt grill, combinația 1 de grill și gătit cu microunde și combinația 2 de grill și gătit cu microunde. Apăsați butonul de mai sus pentru a selecta modul dorit, iar ecranul afișează G., C-1 și C-2 corespunzătoare.

Rotiți butonul de mai jos pentru a selecta timpul de gătit, intervalul de timp care poate fi reglat este de la 0:10 la 60:00. După selectarea timpului de gătire, apăsați butonul „START/+30s” pentru a începe lucrul. Un bâzâit sonor pentru a anunța finalizarea operațiunii.

G.	Grill, elementul de încălzire va fi activat în timpul funcționării. Care se aplică pentru rularea cărnurilor subțiri sau carne de porc, cârnați, aripi de pui, deoarece se poate obține o culoare maro bună
C-1	Combinăție de grătar și gătit la microunde. 30% cuptor cu microunde și 70% grătar.
C-2	Combinăție de grătar și gătit la microunde. 55% cuptor cu microunde și 45% grătar.

ATENȚIE!

În modul de grătar, toate părțile cuptorului, precum și suportul și recipientele de gătit, pot deveni foarte fierbinți. Aveți grijă când scoateți orice obiect din cuptor. Folosiți mănuși grele sau mănuși de cuptor pentru a PREVENI ARDERILE.

7. STOP

În timpul setărilor de gătit, puteți apăsa butonul „STOP” pentru a anula setările și a reveni la starea de așteptare. În procesul de funcționare a cuptorului cu microunde, puteți apăsa butonul „STOP” pentru a întrerupe. În starea de așteptare, puteți apăsa din nou butonul "STOP" pentru a anula funcția și a reveni la starea de așteptare.

8. START/+30s

După setarea timpului de gătit sau a greutateii alimentelor, apăsați butonul „START/+30s” pentru a porni imediat cuptorul cu microunde. În stare de funcționare, puteți apăsa butonul „START/+30s” pentru a crește timpul, apăsați o dată pentru a crește 30 de secunde, dar modul meniu și modul de dezghețare a greutateii nu pot regla timpul. În starea de pauză, puteți apăsa butonul „START/+30s” pentru a continua cuptorul cu microunde înainte de modul de gătit.

9. FUNCȚIA DE BLOCARE PENTRU COPII

Utilizați această funcție pentru a bloca panoul de control atunci când faceți curățenie sau pentru ca copiii să nu poată utiliza cuptorul nesupravegheați. Toate butoanele sunt inoperabile în acest mod.

1) Setări blocarea: În modul de așteptare, țineți apăsat butonul „STOP” timp de mai mult de 3 secunde, funcția de blocare pentru copii este blocată, iar toate butoanele cuptorului cu microunde nu pot fi acționate.

2) Anulați blocarea: În starea de blocare a copiilor, apăsați și mențineți apăsat butonul „STOP” mai mult de 3 secunde pentru a anula funcția de blocare a copiilor.

GHID DE USTENSILE

Se recomandă insistent utilizarea recipientelor care sunt adecvate și sigure pentru gătitul la microunde. În general, recipientele fabricate din ceramică termorezistentă, sticlă sau plastic sunt potrivite pentru gătitul cu microunde. Nu utilizați niciodată recipientele metalice pentru gătit la microunde și gătit combinat, deoarece este posibil să apară scânteii. Puteți lua ca referință tabelul de mai jos.

Materialul recipientului	Cuptor cu microunde	Grill	Combi	Note
Ceramică rezistentă la căldură	Da	Da	Da	Nu utilizați niciodată vase ceramice decorate cu margine metalică sau de sticlă
Plastic rezistent la căldură	Da	Nu	Nu	Nu poate fi folosit pentru gătitul la microunde pentru o perioadă îndelungată
Sticlă termorezistentă	Da	Da	Da	

Folie de plastic	Da	Nu	Nu	Nu trebuie utilizată la gătitul cărnii sau al coteletelor, deoarece temperatura excesivă poate deteriora folia
Raft de grill	Nu	Da	Da	Suportul pentru grătar poate fi utilizat numai în modul grătar și combinat.
Container metalic	Nu	Nu	Nu	Nu trebuie utilizat în cuptorul cu microunde. Microundele nu pot pătrunde prin metal.
lac	Nu	Nu	Nu	Rezistență scăzută la căldură. Nu poate fi utilizat pentru gătit la temperaturi ridicate
Lemn de bambus și hârtie	Nu	Nu	Nu	Rezistență scăzută la căldură. Nu poate fi utilizat pentru gătit la temperaturi ridicate

SFATURI PENTRU GĂTIT

Următorii factori pot afecta rezultatul gătitului:

Disponerea alimentelor

Amplasați zonele mai groase spre exteriorul vasului, iar partea mai subțire spre centru și răspândiți uniform. Nu suprapuneți, dacă este posibil.

Durata timpului de gătire

Începeți să gătiți cu o setare de timp scurt, evaluați-o după ce se termină și prelungiți-o în funcție de necesitățile reale. Gătitul excesiv poate provoca fum și arsuri.

Gătirea uniformă a alimentelor

Alimentele precum puiul, hamburgerii sau friptura trebuie întoarse o dată în timpul gătitului.

În funcție de tipul de alimente, dacă este cazul, se amestecă dinspre exterior spre centrul vasului o dată sau de două ori în timpul gătitului.

Permiteți timpul de așteptare

După terminarea timpului de gătire, lăsați alimentele în cuptor pentru o perioadă de timp adecvată, acest lucru permițându-le să își completeze ciclul de gătire și să se răcească în mod treptat.

Dacă alimentele sunt gata

Culoarea și duritatea alimentelor ajută la determinarea faptului că sunt gata, acestea includ:

- Aburi care ies din toate părțile alimentelor, nu doar de pe margine
- Articulațiile păsărilor de curte pot fi mutate cu ușurință
- Carnea de porc sau de pasăre nu prezintă urme de sânge
- Peștele este opac și poate fi feliat ușor cu o furculiță

Vas pentru rumenire

Când folosiți un vas de rumenire sau un recipient cu autoîncălzire, amplasați întotdeauna sub acesta un izolator rezistent la căldură, cum ar fi o farfurie de porțelan, pentru a preveni deteriorarea platoului rotativ și a inelului rotativ.

Folie de plastic pentru cuptorul cu microunde

Când gătiți alimente cu un conținut ridicat de grăsimi, nu lăsați folia de plastic să intre în contact cu alimentele, deoarece se poate topi

Vase de gătit din plastic pentru cuptorul cu microunde

Este posibil ca unele vase de gătit din plastic pentru cuptorul cu microunde să nu fie potrivite pentru a găti alimente cu un conținut ridicat de grăsimi și de zahăr. De asemenea, nu trebuie depășit timpul de preîncălzire specificat în manualul de instrucțiuni al vasului.

ÎNTREȚINEREA

ACTIVITĂȚILE DE ÎNTREȚINERE

Vă rugăm să verificați următoarele informații înainte de a apela pentru a solicita servicii.

1. Puneți o cană de apă (aproximativ 150 ml) într-o măsură de sticlă în cuptor și închideți bine ușa. Lampa cuptorului trebuie să se stingă dacă ușa este închisă corespunzător. Lăsați cuptorul să funcționeze timp de 1 min.
2. Se aprinde lampa cuptorului?
3. Funcționează ventilatorul de răcire?
(Puneți mâna peste orificiile de ventilație din spate.)
4. Se rotește placa rotativă?
(Placa rotativă se poate roti în sensul acelor de ceasornic sau în sens antiorar. Acest lucru este foarte normal.)
5. Apa din interiorul cuptorului este fierbinte?

Dacă răspunsul la oricare dintre întrebările de mai sus este „NU”, vă rugăm să verificați priza de perete și siguranța din cutia contorului.

Dacă atât priza de perete, cât și siguranța funcționează corespunzător, **CONTACTAȚI CEL MAI APROPIAT CENTRU DE SERVICE APROBAT.**

MĂSURI DE PROTECȚIE A ACTIVITĂȚILOR DE ÎNTREȚINERE

Atenție: RADIAȚII CU MICROUNDRE

1. Condensatorul de înaltă tensiune rămâne încărcat după deconectare; scurtcircuitați borna negativă a condensatorului H. V la șasiul cuptorului (utilizați o șurubelniță) pentru a-l descărca înainte de a-l atinge.
2. În timpul întreținerii, piesele enumerate mai jos pot fi îndepărtate și pot da acces la potențiale de peste 250 V la pământ.
 - Magnetron
 - Transformator de înaltă tensiune
 - Condensator de înaltă tensiune
 - Diodă de înaltă tensiune
 - Siguranță de înaltă tensiune
3. Următoarele condiții pot cauza o expunere nejustificată la microundre în timpul întreținerii.
 - Montarea necorespunzătoare a magnetronului;
 - Potrivirea necorespunzătoare a dispozitivului de blocare a ușii, a balamalei ușii și a ușii;
 - Montarea necorespunzătoare a suportului comutatorului;
 - Ușa, garnitura de etanșare a ușii sau carcasa a fost deteriorată.

Eliminarea corectă a acestui produs



Acest aparat este etichetat în conformitate cu Directiva Europeană 2012/19/UE privind Reglementările privind deșeurile de echipamente electrice și electronice 2013 privind aparatele electrice și electronice (DEEE). DEEE conține substanțele poluante (care pot avea un efect negativ asupra mediului) și elementele de bază (care pot fi reutilizate). Este important ca DEEE să fie supuse tratamentelor specifice pentru a îndepărta și elimina corect substanțele poluante și a recupera toate materialele. Persoanele pot juca un rol important în a asigura că DEEE nu devin o problemă de mediu: este vital să urmați câteva dintre regulile de bază:

- DEEE nu trebuie tratate drept deșeuri casnice;
- deșeurile DEEE trebuie duse în zone de colectare dedicate, gestionate de primărie sau de o companie autorizată.

În multe țări, colectările domestice pot fi disponibile pentru DEEE de dimensiuni mari. atunci când cumpărați un aparat nou, cel vechi poate fi returnat la distribuitorul care trebuie să îl accepte gratuit câte unul, atât timp cât aparatul este de tip echivalent și are aceleași funcții ca și aparatul achiziționat.

Date privind consumul scăzut de energie conform Regulamentului Comisiei (UE) 2023/826.

Condiție	Consum de energie	Perioada după care echipamentul ajunge automat la condiția respectivă
Mod de așteptare cu afișarea de informații sau a stării	0,8 W	20 Min

CANDY

MIKROVLNNÁ RÚRA NÁVOD NA OBSLUHU

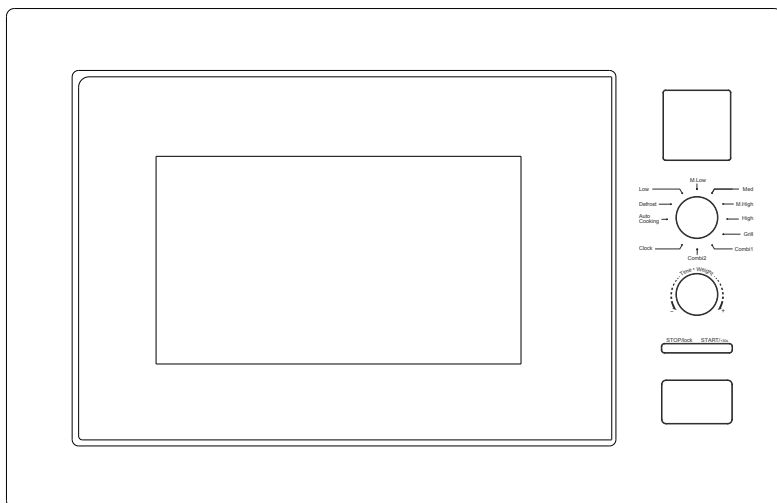

**CA38FL7NWXW
CA38FL7NWX
CA38FL7NWXUK**

**DÔLEŽITÉ BEZPEČNOSTNÉ POKYNY
POZORNE PREČÍTAJTE A ODLOŽTE NA POUŽITIE AJ
V BUDÚCNOSTI**

**Len na použitie v domácnosti
TIETO POKYNY SI STAROSTLIVO ODLOŽTE**

DÔLEŽITÉ BEZPEČNOSTNÉ OPATRENIA

VAROVANIE: Ak sú dvierka alebo tesnenia poškodené, rúra sa nesmie používať, kým ju neopraví vyškolená osoba.

VAROVANIE: Pre kohokoľvek iného ako vyškolenú osobu je nebezpečné vykonávať akýkoľvek servis alebo opravu, ktorá zahŕňa odstránenie krytu, ktorý poskytuje ochranu pred vystavením mikrovlnnej energii. **VAROVANIE:** Kvapaliny a iné potraviny sa nesmú ohrievať v uzavretých nádobách, pretože by mohli nádoby prasknúť.

1. Používajte len pomôcky, ktoré sú vhodné na použitie v mikrovlnných rúrach.
2. Počas varenia v mikrovlnnej rúre sa na prípravu jedál a nápojov nesmú používať kovové nádoby.
3. Pri zohrievaní potravín v plastových alebo papierových nádobách sledujte rúru z dôvodu možnosti zapálenia.
4. Mikrovlnná rúra je určená na ohrev jedál a nápojov. Sušenie potravín alebo odevov a ohrievanie vyhrievacích podložiek, papúč, špongií, vlhkej utierky a pod. môže viesť k riziku zranenia, vznietenia alebo požiaru.
5. Ak spozorujete dym, vypnite alebo odpojte spotrebič a nechajte dvierka zatvorené, aby ste potlačili akékoľvek plamene. Ohrev nápojov mikrovlnami môže spôsobiť oneskorené vykypenie nápoja, preto treba pri manipulácii s nádobou postupovať opatrne.
6. Obsah dojčenských fliaš a detskej výživy v pohároch sa musí premiešať alebo pretrepať a pred kŕmením dieťaťa treba skontrolovať teplotu jedla, aby sa zabránilo obareniu alebo popáleniu.
7. Vajcia v škrupine a celé vajcia uvarené natvrdo sa nesmú zohrievať v mikrovlnných rúrach, pretože by mohli explodovať, a to aj po skončení zahrievania v mikrovlnnej rúre.
8. Ak by sa rúra neudržiavala v čistote, mohlo by to viesť k poškodeniu povrchu, čo by zase mohlo nepriaznivo ovplyvniť životnosť spotrebiča a ohroziť bezpečnosť.
9. Spotrebič nesmie byť umiestnený v skrinke.

-
10. Pri vyberaní nádob zo spotrebiča je potrebné dbať na to, aby sa otočný tanier neposunul.
 11. Spotrebič sa nesmie čistiť parným čističom.
 12. Spotrebič sa nesmie inštalovať vo výške 900 mm nad podlahou alebo vyššie. Minimálna výška potrebného voľného priestoru nad horným povrchom rúry: Pozrite si inštalačný výkres.

Varovanie: Ak sa spotrebič používa v kombinovanom režime, vzhľadom na generované vysoké teploty, by ho mali deti používať len pod dohľadom dospeljej osoby.



UPOZORNENIE: HORÚCI POVRCH

13. Ak je poškodený vonkajší napájací kábel, v záujme eliminácie akéhokoľvek rizika ho musí vymeniť výrobca alebo jeho servisný zástupca alebo rovnako kvalifikovaná osoba.
14. Deti staršie ako 8 rokov a osoby s obmedzenými fyzickými, zmyslovými alebo duševnými schopnosťami alebo nedostatkom skúseností či vedomostí môžu tento spotrebič používať pod dohľadom, resp. po poučení a oboznámení sa s bezpečným spôsobom používania a porozumení možným nebezpečenstvám.
15. Deti sa so spotrebičom nesmú hrať.
16. Čistenie a údržbu nesmú vykonávať deti bez dozoru.
17. Sklenený tanier po použití nevkladajte priamo do studenej vody. Sklenený tanier musíte nechať odstáť aspoň 20 minút, až potom ju vložte do vody, aby nepraskol.
18. Spotrebič skupiny 2 triedy B
Spotrebič ISM skupiny 2: skupina 2 zahŕňa všetky spotrebiče ISM, v ktorých sa zámerne generuje a/alebo používa rádiový frekvenčný energia vo forme elektromagnetického žiarenia na spracovanie materiálu a zariadenia na EDM a oblúkové zvarovanie.
Výrobok triedy B je spotrebič vhodný na používanie v domácnostiach a v prostredí priamo pripojeného siete napájania s nízkym napätím, ktorá zásobuje obytné budovy.

-
19. Zástrčka musí zostať po inštalácii spotrebiča ľahko prístupná.
 20. Spotrebič nesmie byť umiestnený v skrinke s dvierkami.
 21. Vnútorňý zdroj svetla tohto výrobku je LED svetlo < 60 lm .
 22. Po zapojení alebo ukončení práce spotrebiča sa výrobok automaticky prepne do pohotovostného režimu a výrobok zobrazí informáciu, že príkon v pohotovostnom režime < 0,8 W.
 23. Počas používania sa spotrebič zohrieva. Musíte dávať pozor a nesmiete sa dotýkať ohrievacích článkov vnútri rúry.
VAROVANIE: Dostupné diely sa môžu počas používania zohriať. Malé deti by ste mali udržiavať ďalej od spotrebiča.
VAROVANIE: Počas používania sú spotrebič a jeho dostupné diely horúce.
 24. Pri používaní je potrebné konať opatrne, aby sa predišlo dotyku ohrievacích prvkov.
 25. Deti do 8 rokov udržiujte mimo dosahu alebo ich majte pod neustálym dohľadom.
 26. Na čistenie skla dvierok rúry nepoužívajte abrazívne čistiace prostriedky ani ostré kovové škrabky, pretože by mohli poškríbať alebo rozbiť sklo.
 27. Spotrebič sa nesmie inštalovať za dekoratívne dvierka, aby nedošlo k prehriatiu. Deti staršie ako 8 rokov a osoby s obmedzenými fyzickými, zmyslovými alebo duševnými schopnosťami alebo nedostatkom skúseností či vedomostí môžu tento spotrebič používať pod dohľadom, resp. po poučení a oboznámení sa s bezpečným spôsobom používania a porozumení možným nebezpečenstvám. Deti sa so spotrebičom nesmú hrať. Čistenie ani bežnú údržbu nesmú vykonávať deti bez toho, že by presne poznali správnu inštaláciu políc.

INŠTALÁCIA

1) Rúra musí byť umiestnená tak, aby bola ďaleko od televízora, rádia alebo antény, pretože môže dochádzať k rušeniu obrazu alebo šumu.

2) Spotrebič musí byť umiestnený tak, aby bola zástrčka prístupná.

3) Toto je mikrovlnná rúra do skrinky, na ktorú sa vzťahujú **BEZPEČNOSTNÉ OPATRENIA a INŠTALÁCIA** nižšie.

① UPOZORNENIA:

Vzhľadom na obmedzený priestor skrinky musí byť mikrovlnná rúra nainštalovaná podľa nasledujúcich pokynov, aby sa predišlo nebezpečenstvu.

Nezakrývajte ventilačné ani nasávacie otvory vzduchu.

② INŠTALÁCIA:

a) Mikrovlnnú rúru vložte do skrinky na zabudovanie a zasuňte ju, aby bol zarovnaný predný okraj. (Obr. 1)

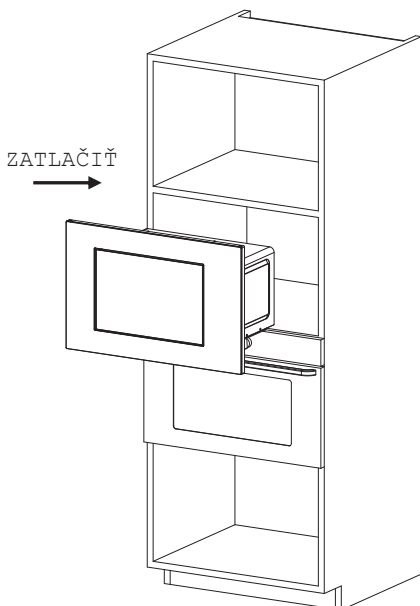

Obr. 1

b) Zatlačte mikrovlnnú rúru až na doraz. (Obr. 2)

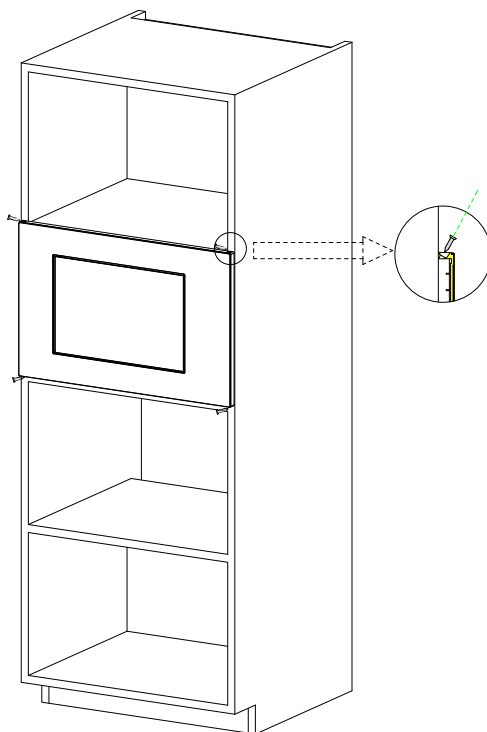

Obr. 2

c) Spotřebič posúvajte v kuchynskej skrinke rovnomerne v smere šípky na obrázku a udržiavajte ho vycentrovaný. (Obr. 3)

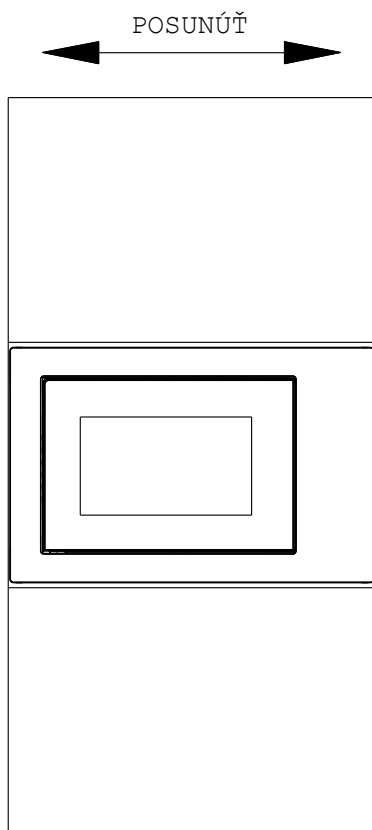

Obr. 3

d) Na upevnenie mikrovlnnej rúry v skrinke použite skrutky z balenia. (Obr. 4)

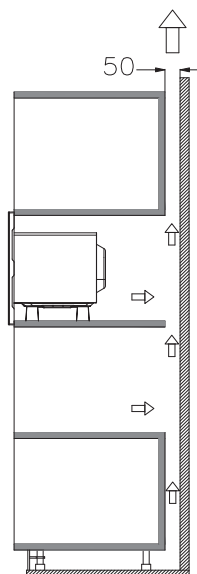

Obr. 4

Detaily skrine:

Veľkosť spotrebiča: (Š)595x(V)385x(H)367.5(mm)

Veľkosť otvoru: (D)560+4 x (E)360 x (F)550 (mm), ako je znázornené na obr. 5 „D“, „E“, „F“.

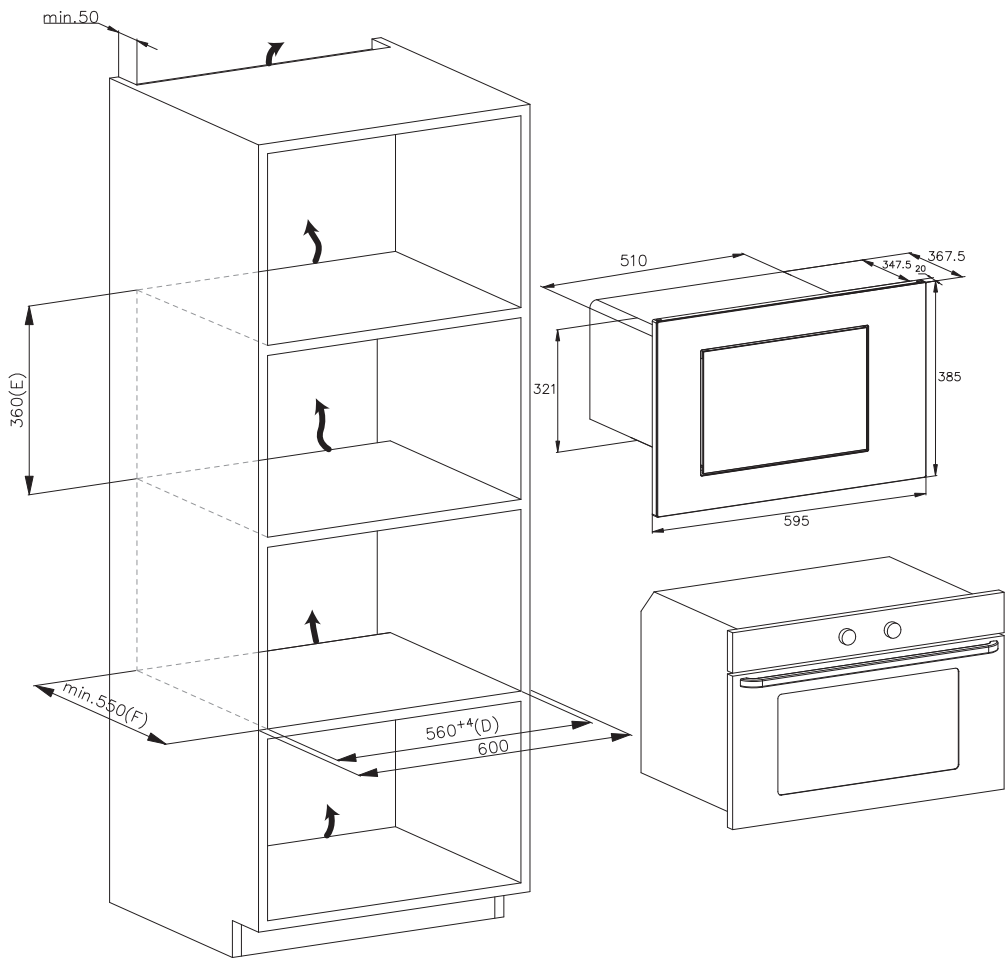

Obr. 5

ČISTENIE

STAROSTLIVOSŤ O MIKROVLNNÚ RÚRU

UPOZORNENIE

Rúra by sa mala pravidelne čistiť a mali by sa odstrániť usadené zvyšky potravín.

VAROVANIE

- a. Pred čistením vytiahnite napájací kábel zo zásuvky elektrickej siete. Po ochladení produktov. Pri čistení neponárajte spotrebič do vody ani iných tekutín.
- b. Ak by sa rúra neudržiavala v čistote, mohlo by to viesť k poškodeniu povrchu, čo by zase mohlo nepriaznivo ovplyvniť životnosť spotrebiča a ohroziť bezpečnosť.
- c. Na čistenie žiadneho dielu spotrebiča nikdy nepoužívajte agresívny čistiaci prostriedok, benzín, abrazívny prášok ani kovovú kefu.
- d. Neodstraňujte kryt zdroja mikrovlnných vln.
- e. Keď sa mikrovlnná rúra používa dlho, v jej vnútri sa môže vytvoriť zápach, ktorý sa dá odstrániť 3 nasledujúcimi spôsobmi:
 - 1) Do šálky vložte niekoľko plátkov citróna a potom 2 - 3 minúty zohrievajte v rúre pri vysokom výkone.
 - 2) Do rúry vložte šálku červeného čaju a zohrejte pri vysokom výkone.
 - 3) Do rúry vložte trochu pomarančovej kôry do rúry a zahrejte pri vysokom výkone približne 1 minútu.
- f. Keď sa spotrebič nepoužíva, treba ho umiestniť v suchých a čo najlepšie vetraných priestoroch.

VAROVANIE

Podrobnosti o čistení povrchov, ktoré sú v styku s potravinami:

Po použití utrite kryt zdroja mikrovlnnej energie vlhkou handričkou a potom suchou handričkou, aby ste odstránili všetky škvrny od jedla a mastnotu. Nahromadená mastnota sa môže prehriať a začať dymiť alebo sa vznietiť.

TIPY NA ČISTENIE

Podrobnosti o čistení tesnení dvierok, vnútra a susedných dielov:

Exteriér:

Kryt utrite navlhčenou mäkkou handričkou

Dvierka:

Dvierka a okno utrite navlhčenou mäkkou handričkou

Utrite tesnenie dvierok a susediace časti, aby ste odstránili všetky zvyšky rozliatych alebo vystreknutých potravín

Ovládací panel utrite mierne navlhčenou mäkkou handričkou

Vnútorne steny:

Vnútorne povrchy utrite navlhčenou mäkkou handričkou

Utrite kryt zdroja mikrovln, aby ste odstránili všetky zvyšky vystreknutého jedla

Otočný tanier/kruh otáčania/os otáčania:

Umyte jemnou vodou so saponátom

Opláchnite čistou vodou a nechajte dôkladne vyschnúť

OBSLUHA SPOTREBIČA

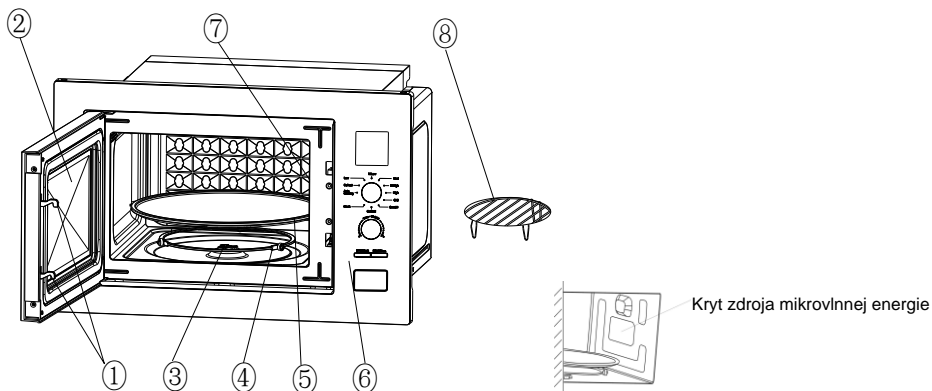

1) Zámka dvierok

Aby mohla mikrovlnná rúra fungovať, musia byť dvierka zatvorené.

2) Okno dvierok

Umožňuje používateľovi sledovať prípravu jedla

3) Os otáčania

Sklenený otočný tanier dosadá na os; motor na spodku poháňa otáčanie taniera

4) Kruh otáčania

Sklenený tanier leží na kolieskach, umožňuje otáčanie a pri otáčaní napomáha udržiavať rovnováhu

5) Otočný tanier

Nádoba s jedlom sa kladie na otočný tanier, jeho otáčanie počas prevádzky umožňuje rovnomerný ohrev jedla

⚠ UPOZORNENIE

- Najprv umiestnite otočný kruh
- Nasadíte otočný tanier na os otáčania a uistite sa, že zapadol do prevodových drážok

6) Ovládací panel

Podrobnosti nájdete nižšie (vzhľad ovládacieho panela sa môže zmeniť bez predchádzajúceho upozornenia)

7) Kryt zdroja mikrovlnnej energie

Nachádza sa vnútri rúry, vedľa steny ovládacieho panela.

VAROVANIE

Nikdy neodstraňujte kryt zdroja mikrovln.

8) Stojan na gril

Používa sa na umiestnenie pečeného jedla.

OBSLUHA OVLÁDACIEHO PANELA

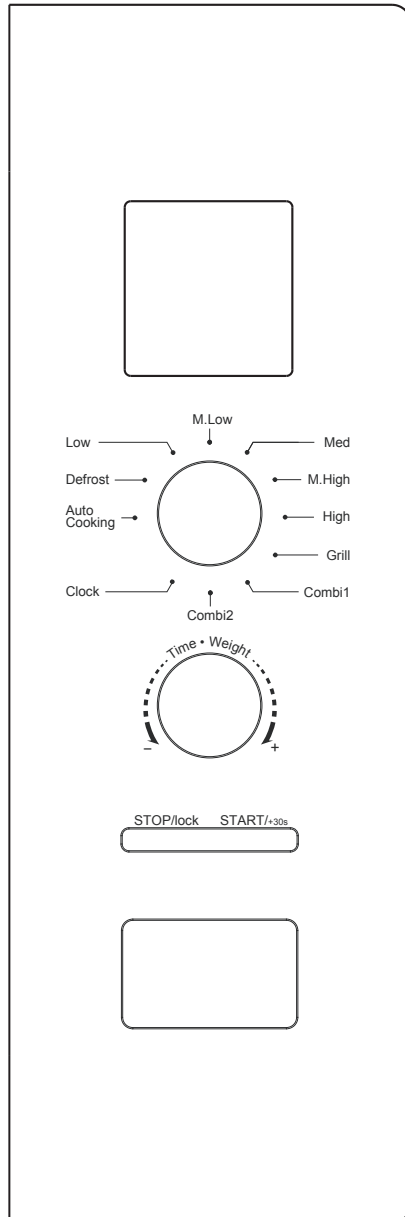

1. PRED PRÍPRAVOU JEDLA

Displej sa rozsvietil po pripojení napájacieho zdroja, potom prepnete do pohotovostného stavu a na displeji sa zobrazí 1:00.

2. FUNKCIA MIKROVLNNEJ RÚRY

Existuje päť úrovní mikrovlnného výkonu, príslušne 100P, 80P, 50P, 30P a 10P. Otočením gombíka vyššie vyberte požadovaný mikrovlnný výkon. Otáčaním gombíka nižšie zvolíte dobu prípravy jedla a časový rozsah, ktorý sa dá regulovať v hodnotách 0:10 až 60:00. Po výbere doby zapnite prevádzku stlačením „START/+30s“. Zvuk bzučiaka oznámi dokončenie úkonu.

HIGH	100 % výstupný výkon	(Používa sa na rýchly a intenzívny ohrev)
M. High	80 % výstupný výkon	(Slúži na stredne intenzívny ohrev)
Med	50 % výstupný výkon	(Slúži na varenie jedla v pare)
M. Low	30 % výstupný výkon	(Slúži na rozmrazovanie potravín)
LOW	10 % výstupný výkon	(Slúži na udržiavanie jedla v teple)

UPOZORNENIE

- Maximálna doba, ktorá sa dá nastaviť, je 60 minút.
- Rúru nikdy nezapínajte, keď je prázdna.
- Pri maximálnom mikrovlnnom výkone rúra po určitom čase varenia automaticky zníži výkon, aby sa predĺžila životnosť.
- Ak jedlo počas prevádzky obrátite, stlačte raz tlačidlo **START/+30s**, rúra bude pokračovať podľa nastaveného postupu.

- e. Ak chcete jedlo vybrať pred uplynutím nastavenej doby, musíte raz stlačiť tlačidlo **STOP/LOCK**, aby ste zrušili prednastavený postup, rúra potom nebude pokračovať v naprogramovanom postupe.

3. DEFROST

Funkcia rozmrazovania slúži na rozmrazovanie podľa hmotnosti a zodpovedá zobrazeniu „dEF“. Otočením gombíka vyššie vyberte funkciu rozmrazovania, na displeji sa zobrazí „dEF“. Otáčaním gombíka nižšie vyberte hmotnosť potravín, rozsah hmotnosti dEF je od 100 do 1500 g. Po výbere hmotnosti rozmrazovania stlačte tlačidlo „START/+30s“, aby ste funkciu aktivovali. Zvuk bzučiaka oznámi dokončenie úkonu. V režime rozmrazovania dEF podľa hmotnosti sa ozve pípnutie, ktoré vás vyzve, aby ste jedlo počas rozmrazovania obrátili.

Nižšie je niekoľko odporúčaní pre nastavenie doby rozmrazovania potravín:

dEF	Pri rozmrazovaní sa môže nastaviť hmotnosť 100 až 1500 g.
-----	---

UPOZORNENIE

- Počas prevádzky treba jedlo obrátiť, aby sa dosiahol rovnomerný účinok.
- Rozmrazovanie zvyčajne trvá dlhšie ako príprava jedla.
- Ak sa dajú potraviny nakrájať nožom, proces rozmrazovania možno považovať za ukončený.
- Mikrovlny prenikajú vo väčšine potravín do hĺbky 4 cm
- Rozmrazené potraviny by sa mali skonzumovať čo najskôr, neodporúča sa vkladať ich znovu do chladničky ani znova zmrazovať.

4. HODINY (24-hodinový formát)

Otáčaním gombíky vyššie vyberte funkciu hodín, stlačte a podržte „START/+30s“ dlhšie než 3 sekundy, aby ste vstúpili do rozhrania nastavenia hodín. Na displeji súčasne začnú blikať znaky pre hodiny. Hodiny možno nastaviť otočením gombíka nižšie. Po nastavení hodín krátkym stlačením tlačidla „START/+30s“ potvrdíte údaj a spotrebič sa prepne do režimu nastavenia minút. Minúty sa dajú nastaviť otáčaním gombíka nižšie. Po nastavení minút znova stlačte tlačidlo „START/+30s“, čím potvrdíte údaj a ukončíte režim nastavenia.

5. AUTOMATICKÁ PRÍPRAVA JEDLA

K dispozícii je osem automatických ponúk A.1~A.8, zemiaky, cestoviny, pizza, pukance, zelenina, nápoje, mäso a ryby. Stlačením gombíka vyššie vyberte funkciu ponuky, potom otáčaním gombíka nižšie vyberte požadovanú ponuku. Na displeji sa zobrazí príslušná ponuka A.1~A.8. Po výbere ponuky stlačte tlačidlo „START/+30s“, aby ste aktivovali funkciu. Zvuk bzučiaka oznámi dokončenie úkonu.

Displej	Druh	Postup
A.1	Zemiaky	Voliteľná hmotnosť je 500 g.
A.2	Cestoviny	Voliteľná hmotnosť je 100 g.
A.3	Pizza	Voliteľná hmotnosť je 400 g.
A.4	Popcorn	Voliteľná hmotnosť je 100 g.

A.5	Zelenina	Voliteľná hmotnosť je 400 g.
A.6	Nápoj	Voliteľná hmotnosť je 1 šálka, približne 250 ml.
A.7	Mäso	Voliteľná hmotnosť je 400 g.
A.8	Ryby	Voliteľná hmotnosť je 400 g.

UPOZORNENIE

a. Teplota potravín pred varením by mala byť 20 – 25 °C. Vyššia alebo nižšia teplota potravín pred varením by si vyžadovala predĺženie alebo skrátenie doby prípravy.

b. Výsledok varenia značne ovplyvňujú teplota, hmotnosť a tvar jedla. Ak sa zistí odchýlka od údajov vo vyššie uvedenej ponuke, môžete upraviť dobu prípravy, aby ste dosiahli čo najlepší výsledok.

6. FUNKCIA grilu

Existujú tri režimy grilovania: G., C-1 a C-2. Sú to gril, kombinácia 1 pre gril a mikrovlnné varenie a kombinácia 2 pre gril a mikrovlnné varenie. Stlačením gombíka vyššie vyberte požadovaný režim a na displeji sa zobrazia zodpovedajúce údaje G., C-1 a C-2.

Otáčaním gombíka nižšie zvolte dobu prípravy jedla a časový rozsah, ktorý sa dá regulovať v hodnotách 0:10 až 60:00. Po výbere doby pre prípravu jedla zapnite prípravu stlačením tlačidla „START/+30s“. Zvuk bzučiaka oznámi dokončenie úkonu.

G.	Gril, ohrevné teleso bude počas prevádzky pod napätím. Dá sa využiť na pečenie tenkých plátkov hovädzieho alebo bravčového mäsa, klobásy, kuracích krídel, pretože umožňuje dosiahnuť peknú hnedú farbu
C-1	Kombinácia grilovania a mikrovlnného varenia. 30 % mikrovlnná energia a 70 % gril.
C-2	Kombinácia grilovania a mikrovlnného varenia. 55 % mikrovlnná energia a 45 % gril.

UPOZORNENIE

Počas grilovania môžu byť všetky časti rúry, ako aj rošt a nádoby na varenie veľmi horúce. Pri vyberaní akéhokoľvek predmetu z rúry dávajte pozor. Používajte hrubé podložky pod hrnce alebo chňapky, aby ste predišli POPÁLENIU.

7. STOP

V procese nastavenia prípravy jedla môžete stlačením tlačidla „STOP“ zrušiť nastavenia a vrátiť sa do pohotovostného stavu. Počas prevádzky mikrovlnnej rúry môžete stlačením tlačidla „STOP“ prípravu jedla pozastaviť. V pohotovostnom stave môžete opätovným stlačením tlačidla „STOP“ funkciu zrušiť a vrátiť sa do pohotovostného stavu.

8. START/+30s

Po nastavení doby prípravy jedla alebo hmotnosti potravín stlačte tlačidlo „START/+30s“, aby sa mikrovlnná rúra okamžite spustila. Počas prípravy jedla môžete stlačením tlačidla „START/+30s“ predĺžiť dobu. Jedno stlačenie predĺži dobu o 30 sekúnd, nedá sa však upraviť režim a v režime rozmrazovania podľa hmotnosti sa nedá upraviť čas. V stave pozastavenia

môžete stlačením tlačidla „START/+30s“ pokračovať v postupe prípravy jedla, ktorý bol aktívny pred pozastavením.

9. FUNKCIA DETSKEJ POISTKY

Táto funkcia slúži na uzamknutie ovládacieho panela počas jeho čistenia, alebo, aby deti nemohli používať rúru bez dozoru. Všetky tlačidlá sú v tomto režime nefunkčné.

1) Nastavte zámku: V pohotovostnom režime stlačte a podržte tlačidlo „STOP“ dlhšie ako 3 sekundy, funkcia detskej poistky zablokuje všetky tlačidlá mikrovlnnej rúry, aby sa rúra nedala ovládať.

2) Zrušiť uzamknutie: V stave detskej zámky stlačte a podržte tlačidlo „STOP“ dlhšie ako 3 sekundy, čím funkciu detskej poistky zrušíte.

PRÍRUČKA PRE KUCHYNSKÉ POMÔCKY

Dôrazne sa odporúča používať nádoby, ktoré sú vhodné a bezpečné na varenie v mikrovlnnej rúre. Všeobecne povedané, nádoby, ktoré sú vyrobené z tepelne odolnej keramiky, skla alebo plastu, sú vhodné na varenie v mikrovlnnej rúre. Na varenie v mikrovlnnej rúre a kombinované varenie nikdy nepoužívajte kovové nádoby, pretože je pravdepodobné, že by došlo k iskreniu. Môžete si pozrieť tabuľku nižšie.

Materiál nádoby	Mikrovlny	Gril	Kombinovaná funkcia.	Poznámky
Keramika odolná voči teplu	Áno	Áno	Áno	Nikdy nepoužívajte keramiku, ktorá je zdobená kovovým okrajom alebo je glazúrovaná

Tepelne odolný plast	Áno	Nie	Nie	Nie je možné použiť na dlhodobé varenie v mikrovlnnej rúre
Tepelne odolné sklo	Áno	Áno	Áno	
Plastová fólia	Áno	Nie	Nie	Nemala by sa používať pri príprave mäsa alebo kotliet, pretože nadmerná teplota môže poškodiť fóliu
Stojan na gril	Nie	Áno	Áno	Grilovací rošt možno použiť iba v režime grilovania a v kombinovanom režime.
Kovová nádoba	Nie	Nie	Nie	Nesmie sa používať v mikrovlnnej rúre. Mikrovlnná rúra nemôže preniknúť cez kov.
Smaltovaný riad	Nie	Nie	Nie	Slabá tepelná odolnosť. Nedá sa použiť na varenie pri vysokej teplote
Bambusové drevo a papier	Nie	Nie	Nie	Slabá tepelná odolnosť. Nedá sa použiť na varenie pri vysokej teplote

TIPY NA VARENIE

Nasledujúce faktory môžu ovplyvniť výsledok varenia:

Usporiadanie potravín

Hrubšie časti uložte smerom k okraju misky, tenšie časti smerom k stredu a rovnomerne rozložte. Ak je to možné, kusy neprekrývajte.

Doba prípravy jedla

Začnite variť s krátkym časovým nastavením, po jeho uplynutí jedlo skontrolujte a dobu prípravy podľa potreby predĺžte. Nadmerné varenie môže mať za následok dym a popáleniny.

Rovnomerné varenie jedla

Jedlo, ako je kuracie mäso, hamburger alebo steak, treba počas prípravy raz obrátiť.

V závislosti od typu jedla ho počas prípravy raz alebo dvakrát premiešajte zvonku do stredu misky.

Nechajte jedlo odstáť

Po uplynutí doby varenia nechajte jedlo v rúre primerane dlho, čo umožní dokončenie varenia a postupné ochladenie.

Po dokončení prípravy

Farba a tvrdosť potravín pomáhajú určiť, či je jedlo hotové, pričom:

- Para uniká zo všetkých častí jedla, nielen z okraja
- Kĺby hydiny sa ľahko pohybujú
- Z bravčového alebo hydinového mäsa neuniká krvavá šťava
- Ryba je matná a dá sa ľahko deliť vidličkou

Zapekacia misa

Pri použití hnedej zapekacej misy alebo nádoby na pečenie pod ňu vždy umiestnite tepelne odolný izolátor, ako je porcelánový tanier, aby ste predišli poškodeniu otočného taniera a otočného kruhu.

Plastová fólia vhodná do mikrovlnnej rúry

Pri varení jedla s vysokým obsahom tuku nedovoľte, aby sa plastový obal dostal do kontaktu s jedlom, pretože sa môže roztaviť

Plastový riad vhodný do mikrovlnnej rúry

Niektoré kusy plastového riadu vhodné do mikrovlnnej rúry nemusia byť vhodné na varenie jedál s vysokým obsahom tuku a cukru. Nesmie sa prekročiť ani čas predhrievania uvedený v návode na obsluhu riadu.

ÚDRŽBA

SERVIS

Pred zavolaním do servisu skontrolujte nasledujúce informácie.

1. Vlejte jednu šálku vody (približne 150 ml) do sklenenej odmerky v rúre a bezpečne zatvorte dvierka. Ak sú dvierka správne zatvorené, lampa rúry by mala zhasnúť. Nechajte rúru pracovať 1 minútu.
2. Rozsvieti sa lampa rúry?
3. Funguje chladiaci ventilátor?
(Položte ruku na zadné vetracie otvory.)
4. Otáča sa otočný tanier?
(Otočný tanier sa môže otáčať v smere hodinových ručičiek alebo proti smeru hodinových ručičiek. To je úplne normálne.)
5. Je voda v rúre horúca?

Ak ste na niektorú z vyššie uvedených otázok odpovedali „nie“, skontrolujte zásuvku elektrickej siete a poistku v elektrickej skrinke.

Ak zásuvka aj poistka fungujú správne, **POŽIADAJTE O POMOC NAJBLIŽŠIE AUTORIZOVANÉ SERVISNÉ STREDISKO.**

BEZPEČNOSTNÉ OPATRENIA PRI SERVISE

Upozornenie: MIKROVLNNÉ ŽIARENIE

1. Vysokonapäťový kondenzátor zostáva po odpojení nabitý; Pred dotykom skratujte negatívnu koncovku vysokonapäťového kondenzátora k rámu rúry (použite skrutkovač), aby sa vybil.
2. Počas servisu sa nižšie uvedené diely môžu odstrániť, aby umožnili prístup k potenciálom nad 250V k uzemneniu.
 - Magnetrón
 - Vysokonapäťový transformátor
 - Vysokonapäťový kondenzátor

- Vysokonapäťová dióda
 - Vysokonapäťová poistka
3. Nasledujúce podmienky môžu spôsobiť neprimerané vystavenie mikrovlnnej rúre počas servisu.
- Nesprávna montáž magnetrónu;
 - Nesprávne zosúladenie blokovania dvierok, závesu dvierok a dvierok;
 - Nesprávna montáž podpery spínača;
 - Dvierka, tesnenie dvierok alebo kryt sú poškodené.

Správna likvidácia tohto výrobku



Tento spotrebič je označený v súlade s európskou smernicou 2012/19/EU o odpade z elektrických a elektronických zariadení (OEEZ) z roku 2013. OEEZ obsahuje kontaminujúce látky (ktoré môžu mať negatívny vplyv na životné prostredie) a základné prvky (ktoré sa dajú opätovne použiť). Je dôležité, aby sa OEEZ likvidoval správne použitím špecifických postupov s cieľom zaistiť správne odstránenie a likvidáciu všetkých znečisťujúcich látok, ako aj obnovenie ostatných materiálov. Jednotlivci prispievajú výraznou mierou k minimalizácii vplyvov OEEZ na životné prostredie. Bezpodmienečne treba dodržiavať určité základné pravidlá:

- OEEZ sa nesmie spracovávať ako bežný domáci odpad;
- OEEZ treba odovzdávať na príslušných zberných miestach, ktoré sú riadené príslušnou samosprávnou obcou alebo registrovanými spoločnosťami.

V mnohých krajinách je k dispozícii domáci zber veľkých spotrebičov spadajúcich do kategórie OEEZ. V prípade zakúpenia nového spotrebiča môžete vrátiť starý spotrebič maloobchodnému predajcovi, ktorý musí zabezpečiť jeho bezplatný odvoz, pokiaľ ide o spotrebič rovnakého typu s rovnakými funkciami ako zakúpený spotrebič.

Údaje o nízkej spotrebe energie podľa nariadenia Komisie (EÚ) 2023/826.

Stav	Spotreba energie	Obdobie, po ktorom zariadenie automaticky dosiahne daný stav
Pohotovostný režim s informáciami alebo stavovým displejom	0,8 W	20 min

CANDY

MIKROVALOVNA PEČICA NAVODILA ZA UPORABO

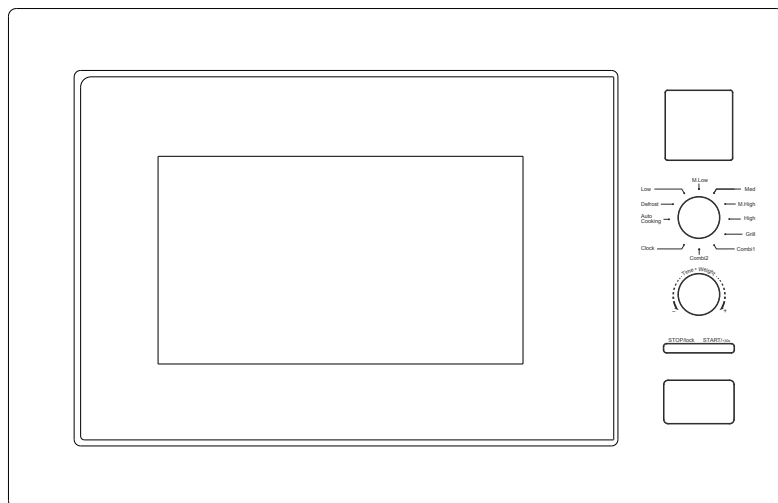

**CA38FL7NWXW
CA38FL7NWX
CA38FL7NWXUK**

**POMEMBNA VARNOSTNA NAVODILA
POZORNO PREBERITE IN SHRANITE ZA POZNEJŠO
UPORABO**

**Samo za uporabo v gospodinjstvu
SHRANITE TA NAVODILA**

POMEMBNI ZAŠČITNI UKREPI

OPOZORILO: Če so vrata ali tesnila vrat poškodovana, pečice ne smete uporabljati, dokler je ne popravi usposobljena oseba.

OPOZORILO: Izvajanje kakršnih koli servisov ali popravil, ki vključujejo odstranjevanje kakršnega koli pokrova, ki zagotavlja zaščito pred izpostavljenostjo mikrovalovni energiji, je nevarno za vse osebe, ki niso usposobljene za to delo. **OPOZORILO:** Tekočih ali drugih živil ne smete segrevati v zaprtih posodah, ker lahko eksplodirajo.

1. Uporabljajte samo pribor, ki je primeren za uporabo v mikrovalovnih pečicah.
2. Med mikrovalovnim kuhanjem niso dovoljene kovinske posode za hrano in pijačo.
3. Pri segrevanju hrane v plastičnih ali papirnatih posodah bodite pozorni, saj lahko pride do vžiga.
4. Mikrovalovna pečica je namenjena segrevanju hrane in pijač. Sušenje hrane ali oblačil in segrevanje grelnih blazinic, copat, gobic, vlažnih krp ter podobnega lahko povzroči nevarnost poškodb, vžiga ali požara.
5. Če opazite dim, izklopite ali iztaknite aparat ter vrata pustite zaprta, da zadušite morebiten ogenj. Segrevanje pijač v mikrovalovni pečici lahko povzroči zapoznelo eruptivno vrenje, zato je pri ravnanju s posodo potrebna previdnost.
6. Vsebino steklenic za hranjenje in kozarcev hrane za dojenčke je treba premešati ali pretresti ter pred uživanjem preveriti temperaturo, da preprečite opekline.
7. Jajc v lupini in celih trdo kuhanih jajc se v mikrovalovnih pečicah ne sme segrevati, saj lahko eksplodirajo tudi po koncu mikrovalovnega segrevanja.
8. Če pečice ne čistite redno, lahko pride do razkrajanja površine, ki lahko negativno vpliva na življenjsko dobo naprave in lahko povzroči nevarne situacije.
9. Aparata ne postavljajte v omarico.
10. Pri odstranjevanju posod iz aparata je treba paziti, da se vrtljivi podstavek ne premakne.

-
11. Aparata ne čistite s parnim čistilnikom.
 12. Aparat ne sme biti nameščen na višini 900 mm ali višje od tal. Najmanjša potrebna višina prostega prostora nad zgornjo površino pečice: Oglejte si risbo za namestitvev.

Opozorilo: Ko naprava deluje v kombiniranem načinu, naj zaradi nastalih temperatur otroci pečico uporabljajo zgolj pod nadzorom odrasle osebe.



POZOR: VROČA POVRŠINA

13. Če je priključni kabel poškodovan, morate preprečiti morebitna tveganja, zato ga sme nadomestiti samo proizvajalec, njegov servisni agent ali drug kvalificiran serviser.
14. To napravo lahko uporabljajo otroci, starejši od 8 let, in osebe z zmanjšanimi fizičnimi, senzoričnimi ali umskimi zmožnostmi ali s pomanjkanjem izkušenj ter znanja, če so pod ustreznim nadzorom ali so prejeli navodila za varno uporabo naprave in razumejo s tem povezana tveganja.
15. Otroci se z aparatom ne smejo igrati.
16. Otroci ne smejo čistiti naprave in na njej ne smejo izvajati vzdrževalnih del brez ustreznega nadzora.
17. Po uporabi steklene plošče ne postavljajte neposredno v hladno vodo. Steklена plošča se mora hladiti vsaj 20 minut, šele nato jo lahko postavite v vodo, da ne poči.
18. Naprava skupine 2, razreda B
Oprema skupine 2 ISM: skupina 2 vsebuje vso opremo ISM, pri kateri se radiofrekvenčna energija namenoma proizvaja in/ali uporablja v obliki elektromagnetnega sevanja za obdelavo materiala, ter opremo za EDM in obločno varjenje. Oprema razreda B je oprema, primerna za uporabo na lokacijah v stanovanjskih okoljih in ustanovah, neposredno povezanih z nizkonapetostnim napajalnim omrežjem, ki oskrbuje stavbe za gospodinske namene.

-
19. Vtič mora po namestitvi aparata ostati lahko dostopen.
 20. Aparata ne smete postaviti v omarico z vrati.
 21. Notranji svetlobni vir tega izdelka je < 60 lm.
 22. Po priključitvi ali koncu dela aparata izdelek samodejno preklopi v stanje pripravljenosti, na izdelku pa se prikaže podatek o moči v stanju pripravljenosti < 0,8 W.
 23. Med uporabo se aparat segreje. Poskrbite, da preprečite stik z grelnimi elementi v pečici.
OPOZORILO: Dostopni deli se lahko med uporabo segrejejo. Majhni otroci naj se zadržujejo stran od aparata.
OPOZORILO: Aparat in njegovi dostopni deli se med delovanjem močno segrejejo.
 24. Poskrbite, da preprečite stik z grelnimi elementi.
 25. Otroci, mlajši od 8 let, naj se ne približujejo aparatu, razen če so pod stalnim nadzorom.
 26. Za čiščenje stekla na vratih pečice ne uporabljajte grobih abrazivnih čistil ali ostrih kovinskih strgal, saj lahko opraskajo površino, zaradi česar se lahko steklo razbije.
 27. Aparata ne smete vgraditi za dekorativna vrata, da se izognete pregrevanju. To napravo lahko uporabljajo otroci, starejši od 8 let, in osebe z zmanjšanimi fizičnimi, senzoričnimi ali umskimi zmožnostmi ali s pomanjkanjem izkušenj ter znanja, če so pod ustreznim nadzorom ali so prejeli navodila za varno uporabo naprave in razumejo s tem povezana tveganja. Otroci se z aparatom ne smejo igrati. Otroci ne smejo izvajati čiščenja in uporabniškega vzdrževanja, če ne vedo, kako pravilno namestiti police.

VGRADNJA

- 1) Pečica mora biti postavljena tako, da je oddaljena od televizorja, radijskega sprejemnika ali antene, saj lahko pride do popačenja slike ali motenj.
- 2) Aparat mora biti nameščen tako, da je vtič dostopen.
- 3) To je vgradna mikrovalovna pečica, za katero veljajo spodaj navedeni PREVIDNOSTNI UKREPI in MONTAŽA.

① PREVIDNOSTNI UKREPI

Zaradi omejenega prostora v omarici je treba mikrovalovno pečico namestiti v skladu z naslednjimi navodili, da preprečite nevarnost. **Ne zakrivajte ventilacijskih odprtin in točk za dovod zraka.**

② VGRADNJA

- a) Postavite mikrovalovno pečico v vgradno omarico in jo potisnite naprej do konca. (Slika 1)

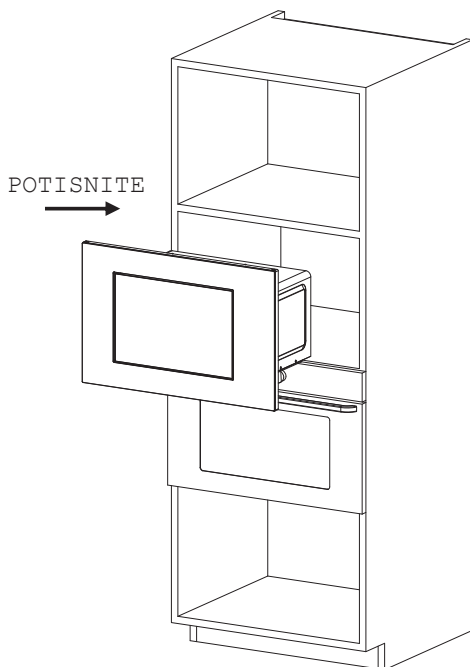

Slika 1

b) Potisnite mikrovalovno pečico do konca. (Slika 2)

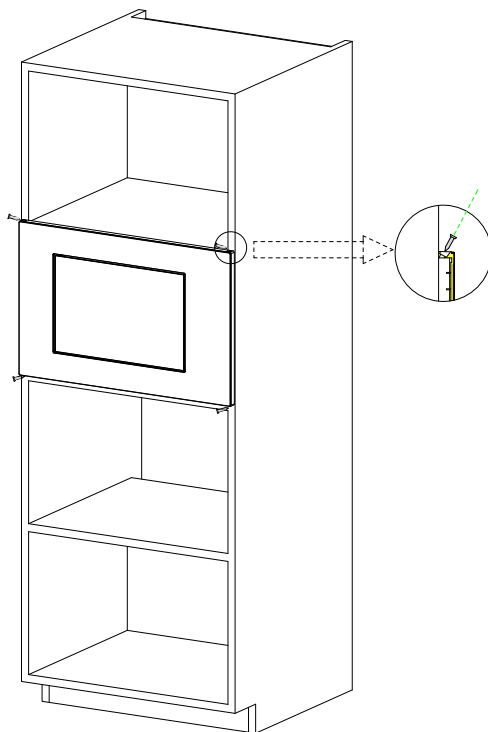

Slika 2

c) Izdelek premaknite vzporedno s kuhinjsko omarico v smeri puščice na sliki in poskrbite, da ostane sredinsko poravnan. (Slika 3)

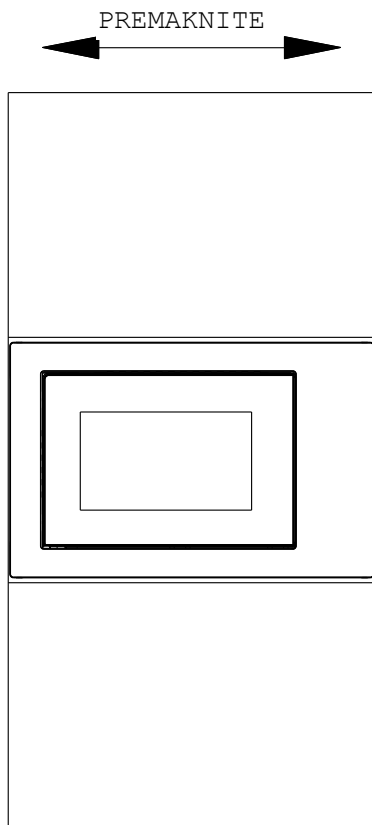

Slika 3

d) Z vijaki iz embalaže z deli pritrdite mikrovalovno pečico v omarico. (Slika 4)

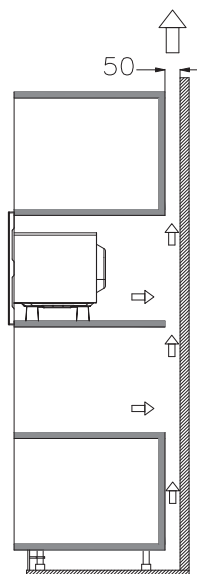

Slika 4

Podrobnosti o omarici:

Velikost izdelka: (Š) 595 x (V) 385 x (G) 367.5(mm)

Velikost odprtine: (D) 560+4 x (E) 360 x (F) 550 (mm), kot je prikazano na sliki 5 »D«, »E«, »F«.

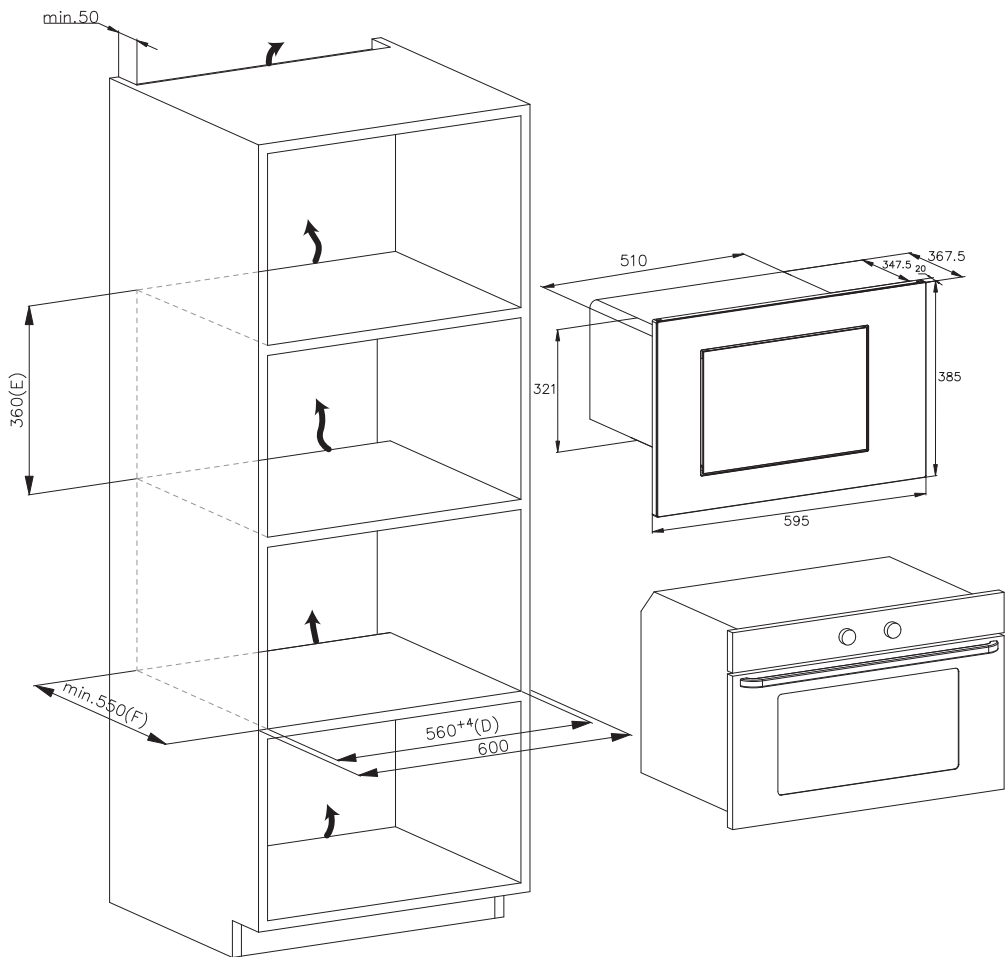

Slika 5

ČIŠČENJE

NEGA MIKROVALOVNE PEČICE

POZOR

Pečico je treba redno čistiti in odstranjevati morebitne ostanke hrane.

OPOZORILO

- a. Pred čiščenjem iztaknite napajalni kabel iz vtičnice. Po hlajenju izdelkov. Aparata med čiščenjem ne potaplajte v vodo ali druge tekočine.
- b. Če pečice ne čistite redno, lahko pride do razkranjanja površine, ki lahko negativno vpliva na življenjsko dobo naprave in lahko povzroči nevarne situacije.
- c. Za čiščenje kateregakoli dela aparata nikoli ne uporabite trdega detergenta, bencina, abrazivnega praška ali kovinske krtače.
- d. Ne odstranjujte pokrova vodila valov.
- e. Ob dolgotrajni uporabi mikrovalovne pečice se lahko pojavijo nenavadne vonjave. Odpravite jih lahko na naslednje 3 načine:
 - 1) Postavite nekaj rezin limone v skodelico, nato segrevajte z visoko močjo mikrovalov 2-3 minute.
 - 2) Postavite skodelico rdečega čaja v pečico, nato segrevajte z visoko močjo mikrovalov.
 - 3) Postavite pomarančno lupino v pečico in jo segrevajte z visoko močjo mikrovalov 1 minuto.
- f. Kadar izdelka ne uporabljate, ga je treba postaviti v suh in čim bolj prezračevan prostor.

OPOZORILO

Podrobnosti o čiščenju površin, ki so v stiku z živili:

Po uporabi obrišite pokrov vodila valov z vlažno krpo in nato s suho krpo, da odstranite morebitne madeže hrane in maščobe. Nakopičena maščoba se lahko pregreje in povzroči nastajanje dima ali pa se vžge.

NASVETI ZA ČIŠČENJE

Podrobnosti glede čiščenja tesnil vrat, notranjosti in sosednjih delov:

Zunanost:

Ohišje obrišite z vlažno mehko krpo.

Vrata:

Vrata in okno obrišite z vlažno, mehko krpo.

Obrišite tesnila vrat in sosednje dele, da odstranite morebitna razlitja in madeže.

Upravljalno ploščo obrišite z rahlo vlažno, mehko krpo.

Notranje stene:

Notranje površine obrišite z vlažno, mehko krpo.

Obrišite pokrova vodila valov, da odstranite morebitne ostanke škropljenja hrane.

Vrtljiva plošča/vrtljivi obroč/vrtljiva os:

Operite z blago milnico.

Sperite s čisto vodo in pustite, da se povsem posuši.

NAVODILA ZA IZDELEK

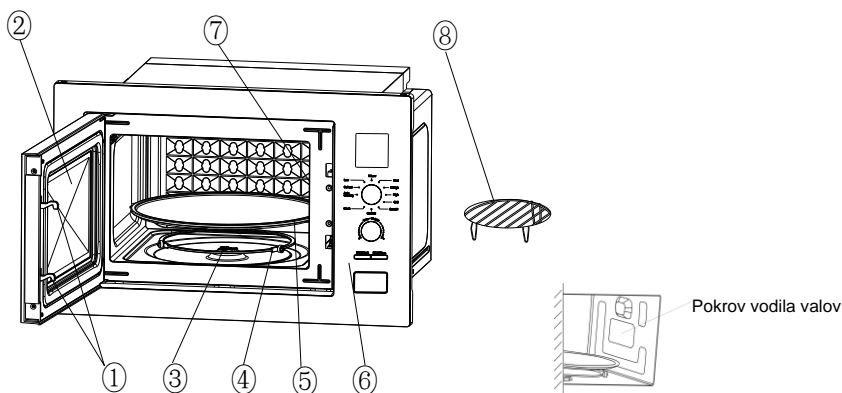

1) Zaklepanje vrat

Vrata mikrovalovne pečice morajo biti pravilno zaprta, da lahko pečica deluje.

2) Kontrolno okno

Uporabniku omogoča, da vidi stanje kuhanja.

3) Vrtljiva os

Stekleni vrtljivi podstavek se namesti na osi; motor pod njo poganja vrtljivi podstavek, da se vrti.

4) Vrtljivi obroč

Stekleni vrtljivi podstavek se namesti na kolesa; ta podpirajo vrtljivi podstavek in go pomagajo uravnovežiti med vrtenjem.

5) Vrtljivi podstavek

Hrana se postavi na vrtljivi podstavek; njegovo vrtenje omogoči enakomerno kuhanje hrane.

⚠ POZOR

- Najprej namestite vrtljivi obroč.
- Vrtljivi podstavek namestite na vrtljivo os in se prepričajte, da je ustrezno zataknen.

6) Upravljalna plošča

Podrobnosti si oglejte spodaj (upravljalna plošča se lahko spremeni brez predhodnega obvestila).

7) Pokrov vodila valov

Nahaja se v notranjosti mikrovalovne pečice, ob steni nadzorne plošče.

OPOZORILO

Nikoli ne odstranite pokrova vodila valov.

8) Stojalo za žar

Nanj postavite hrano, ki jo želite peči.

UPORABA UPRAVLJALNE PLOŠČE

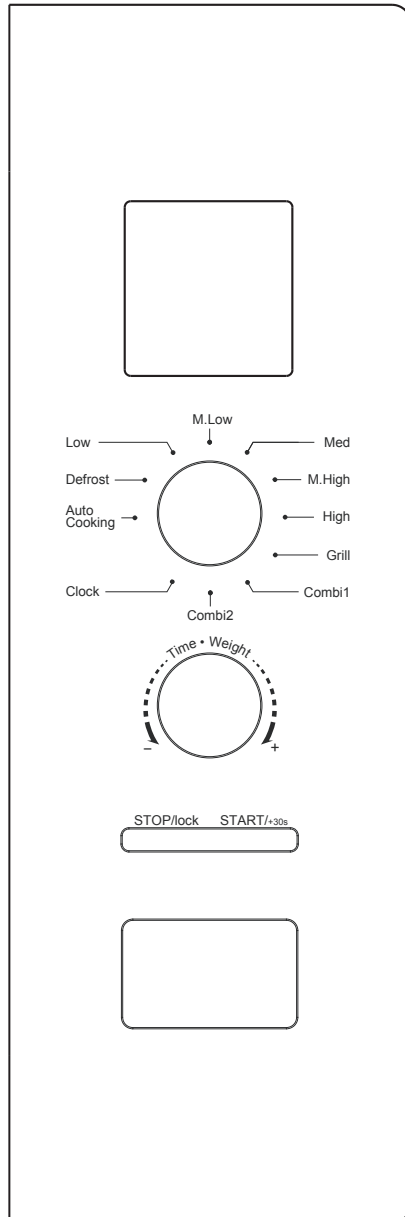

1. PRED KUHANJEM

Ob vklopu v električno napajanje zaslon zasveti, nato pa se preklopi v stanje pripravljenosti in prikazuje 1:00.

2. FUNKCIJA MIKROVALOVNE PEČICE

Na voljo je pet stopenj moči mikrovalov: 100P, 80P, 50P, 30P in 10P. Obrnite zgornji gumb, da izberete želeno moč mikrovalovne pečice. Za izbiro časa kuhanja obrnite spodnji gumb. Časovni razpon lahko nastavite od 0:10 do 60:00. Ko izberete čas, pritisnite gumb »START/+30s.« za vklop. Zvočni signal kot obvestilo o zaključku delovanja.

HIGH	100-odstotna izhodna moč	(Primerno za hitro in temeljito kuhanje)
M. High	80-odstotna izhodna moč	(Primerno za srednje hitro kuhanje)
Med	50-odstotna izhodna moč	(Primerno za kuhanje hrane v pari)
M. Low	30-odstotna izhodna moč	(Primerno za odmrzovanje živil)
LOW	10-odstotna izhodna moč	(Primerno za ohranjanje toplote)

POZOR

- Najdaljši čas, ki ga je mogoče nastaviti, je 60 minut.
- Nikoli ne vklopite prazne pečice.
- Pri največji moči mikrovalov pečica po določenem času kuhanja samodejno zmanjša moč, da podaljša življenjsko dobo.
- Če želite med delovanjem obrniti hrano, enkrat pritisnite gumb **START/+30s** in prednastavljeni postopek kuhanja se bo nadaljeval.

-
- e. Če nameravate hrano odstraniti pred nastavljenim časom, morate enkrat pritisniti gumb **STOP/LOCK**, da izbrišete nastavljeni postopek in preprečite nenamerno delovanje pri naslednji uporabi.

3. DEFROST

Funkcija odmrzovanja je namenjena odmrzovanju po teži. Prikaže se »dEF«. Obrnite zgornji gumb, da izberete funkcijo odmrzovanja. Na zaslonu se prikaže »dEF«. Obrnite spodnji gumb za izbiro teže hrane. Razpon teže je od dEF je od 100 do 1500 g. Ko izberete težo odmrzovanja, pritisnite gumb »START/+30s« za vklop. Zvočni signal kot obvestilo o zaključku delovanja. V načinu odmrzovanja po teži dEF se med odmrzovanjem oglasi pisk, da vas opomni, da hrano med odmrzovanjem obrnete.

Spodaj je nekaj nasvetov glede odmrzovanja hrane:

dEF	Za odmrzovanje je razpon teže od 100 do 1500 g.
-----	---

POZOR

- Med delovanjem je treba hrano obrniti, da se doseže enakomeren učinek.
- Za odmrzovanje hrane je običajno potreben daljši čas kot za kuhanje.
- Če lahko hrano prerežete z nožem, se postopek odmrzovanja šteje za zaključenega.
- Mikrovalovi prodrejo približno 4 cm v večino hrane.
- Odmrznjeno hrano je treba čim prej zaužiti. Ni priporočljivo, da jo ponovno vstavite v hladilnik ali zamrznete.

4. URA (24-urna ura)

Obrnite zgornji gumb, da izberete funkcijo ure. Pritisnite in pridržite gumb »START/+30s« za več kot 3 sekunde, da vstopite v vmesnik za nastavljanje ure. Na zaslonu začne utripati ura. Uro lahko nastavite z obračanjem spodnjega gumba. Po nastavitvi ure na kratko pritisnite gumb »START/+30s«, da potrdite in preklopite na način nastavljanja minut. Minute lahko nastavite z vrtenjem spodnjega gumba. Po nastavitvi minut ponovno pritisnite gumb »START/+30s« za potrditev in izhod iz načina nastavljanja.

5. SAMODEJNO KUHANJE

Na voljo je osem samodejnih menijev A.1~A.8, in sicer krompir, testenine, pica, pokovka, zelenjava, pijača, meso in ribe. Pritisnite zgornji gumb, da izberete funkcijo menija, nato obrnite spodnji gumb, da izberete želeni meni. Na zaslonu se prikaže ustrezen meni A.1~A.8. Po izbiri menija pritisnite gumb »START/+30s« za vklop. Zvočni signal kot obvestilo o zaključku delovanja.

Prikaz	Vrsta	Postopek
A.1	Krompir	Izbirna teža je 500 g.
A.2	Testenine	Izbirna teža je 100 g.
A.3	Pica	Izbirna teža je 400 g.
A.4	Pokovka	Izbirna teža je 100 g.
A.5	Zelenjava	Izbirna teža je 400 g.

A.6	Pijača	Neobvezna teža je 1 skodelica, približno 250 ml.
A.7	Meso	Izbirna teža je 400 g.
A.8	Ribe	Izbirna teža je 400 g.

POZOR

a. Temperatura hrane pred kuhanjem bi morala biti 20–25 °C. Zaradi višje ali nižje temperature hrane pred kuhanjem je treba podaljšati ali skrajšati čas kuhanja.

b. Temperatura, teža in oblika hrane v veliki meri vplivajo na učinek kuhanja. Če je bilo ugotovljeno kakršno koli odstopanje od dejavnika, navedenega v zgornjem meniju, lahko za doseganje najboljših rezultatov prilagodite čas kuhanja.

6. FUNKCIJA žara

Obstajajo trije načini žara: G., C-1 in C-2. To so žar, kombinacija 1 žara in mikrovalov ter kombinacija 2 žara in mikrovalov. Pritisnite zgornji gumb, da izberete želeni način. Na zaslonu se ustrezno prikaže G., C-1 ali C-2.

Za izbiro časa kuhanja obrnite spodnji gumb. Časovni razpon lahko nastavite od 0:10 do 60:00. Ko izberete čas kuhanja, pritisnite gumb »START/+30s« za vklop. Zvočni signal kot obvestilo o zaključku delovanja.

G.	Žar, med časom delovanja bo aktiviran toplotni element. Uporablja se za pripravo tankega mesa ali svinjine, klobas ali piščančjih kril, saj omogoča dobro porjavitvev.
----	--

C-1	Kombinacija žara in mikrovalov. 30 % mikrovalovi in 70 % žar.
C-2	Kombinacija žara in mikrovalov. 55 % mikrovalovi in 45 % žar.

POZOR

V načinu žara se lahko vsi deli pečice, kakor tudi rešetka in posode za peko, močno segrejejo. Pri odstranjevanju predmetov iz pečice bodite previdni. Uporabljajte debele kuhinjske krpe ali rokavice za pečico, da **PREPREČITE OPEKLINE**.

7. STOP

Med nastavljanjem kuhanja lahko pritisnete gumb »STOP«, da prekličete nastavitve in se vrnete v stanje pripravljenosti. Med delovanjem mikrovalovne pečice lahko pritisnete gumb »STOP«, da začasno prekinete delovanje. V stanju pripravljenosti lahko ponovno pritisnete gumb »STOP«, da prekličete funkcijo in se vrnete v stanje pripravljenosti.

8. START/+30s

Ko nastavite čas kuhanja ali težo živila, pritisnite gumb »START/+30s«, da takoj vklopite mikrovalovno pečico. V delovnem stanju lahko pritisnete gumb »START/+30s« za podaljšanje časa. Z enim pritiskom podaljšate čas za 30 sekund, v načinu menija in načinu odmrzovanja po teži pa časa ni mogoče prilagajati. V stanju premora lahko pritisnete gumb »START/+30s« za nadaljevanje delovanja mikrovalovne pečice v prejšnjem načinu kuhanja.

9. FUNKCIJA OTROŠKE KLJUČAVNICE

To funkcijo uporabite za zaklepanje nadzorne plošče med čiščenjem ali za preprečitev, da bi otroci uporabljali pečico, ko niso pod nadzorom. V tem načinu gumbi ne delujejo.

1) Nastavitev zaklepanja: Če v načinu pripravljenosti pritisnete in pridržite gumb »STOP« za več kot 3 sekunde, se aktivira funkcija otroške ključavnice in gumbov mikrovalovne pečice ni mogoče uporabljati.

2) Preklic zaklepanja: V stanju otroške ključavnice pritisnite in pridržite gumb »STOP« za več kot 3 sekunde, da prekličete funkcijo otroške ključavnice.

VODNIK ZA PRIPOMOČKE

Močno priporočamo uporabo posode, ki je primerna in varna za kuhanje v mikrovalovni pečici. Na splošno je za kuhanje v mikrovalovni pečici primerna posoda, izdelana iz toplotno odporne keramike, stekla ali plastike. Za kuhanje v mikrovalovni pečici in kombinirano kuhanje nikoli ne uporabljajte kovinske posode, saj lahko povzroči iskenje. Glejte spodnjo tabelo.

Material posode	Mikrovalovna pečica	Žar	Kombinirano	Opombe
Toplotno odporna keramika	Da	Da	Da	Nikoli ne uporabljajte keramike, ki je okrašena s kovinsko obrobo ali glazirana.
Toplotno odporna plastika	Da	Ne	Ne	Ni mogoče uporabljati za dolgotrajno kuhanje v mikrovalovni pečici.
Toplotno odporno steklo	Da	Da	Da	

Plastična folija	Da	Ne	Ne	Ne sme se uporabljati pri kuhanju mesa ali kotletov, saj lahko previsoka temperatura poškoduje film.
Stojalo za žar	Ne	Da	Da	Stojalo za žar lahko uporabljate samo v načinu za žar in kombiniranem načinu.
Kovinska posoda	Ne	Ne	Ne	Uporaba v mikrovalovni peči ni dovoljena. Mikrovalovi ne morejo prodreti skozi kovino.
Lakirana posoda	Ne	Ne	Ne	Slaba toplotna odpornost. Uporaba za kuhanje pri visoki temperaturi ni dovoljena.
Bambus in papir	Ne	Ne	Ne	Slaba toplotna odpornost. Uporaba za kuhanje pri visoki temperaturi ni dovoljena.

KUHARSKI NASVETI

Na rezultat kuhanja lahko vplivajo naslednji dejavniki:

Razporeditev hrane

Debelejše dele postavite na zunanjo stran krožnika, tanjše dele pa na notranjo stran krožnika ter jih enakomerno razporedite. Po možnosti naj se ne prekrivajo.

Čas kuhanja

Začnite kuhati s kratko nastavljenim časom; po izteku časa ocenite učinkovitost kuhanja in čas podaljšajte glede na dejanske potrebe. Prekomerno kuhanje lahko povzroči dim in zažgano hrano.

Enakomerno kuhanje hrane

Hrano, kot so piščanec, hamburger ali zrezek, je treba med

kuhanjem enkrat obrniti.

Odvisno od vrste hrane jo, če je primerno, med kuhanjem enkrat ali dvakrat premešajte od oboda proti sredini posode.

Zagotovite čas počivanja

Ko se čas kuhanja izteče, hrano dovolj dolgo pustite v pečici; to omogoči, da se cikel kuhanja zaključi in hrana postopoma ohladi.

Ugotavljanje, ali je hrana pripravljena

Barva in trdota hrane pomagata ugotoviti, ali je pripravljena; navedeno vključuje:

- Para, ki prihaja iz vseh delov hrane, ne samo iz roba
- Sklepi perutnine se lahko zlahka premikajo
- Na svinjini ali perutnini ni znakov krvi
- Ribe so neprozorne in jih je mogoče enostavno prerezati z vilicami

Posoda za peko do rjave barve

Pri uporabi posode za peko do rjave barve ali samo-ogrevalne posode podnjo vedno postavite toplotno odporen izolator, kot je porcelanska plošča, da preprečite poškodbe vrtljivega podstavka in vrtljivega obroča.

Plastičen ovoj, primeren za uporabo v mikrovalovni pečici

Pri kuhanju hrane z visoko vsebnostjo maščob preprečite stik plastičnega ovoja s hrano, ker bi se lahko stalila.

Plastična posoda, primerna za uporabo v mikrovalovni pečici

Nekatera plastična posoda, primerna za uporabo v mikrovalovni pečici, morda ni primerna za kuhanje hrane z visoko vsebnostjo maščob in sladkorja. Prav tako ne smete prekoračiti časa segrevanja, navedenega v navodilih za uporabo posode.

VZDRŽEVANJE

SERVISIRANJE

Preden pokličete servis, prosimo, preverite naslednje.

-
1. V pečico postavite eno stekleno merico vode (pribl. 150 ml) in dobro zaprite vrata. Če so vrata pravilno zaprta, mora luč v pečici ugasniti. Pečico pustite delovati 1 minuto.
 2. Ali žarnica pečice sveti?
 3. Ali hladilni ventilator deluje?
(Položite roko čez zadnje prezračevalne odprtine.)
 4. Ali se vrtljivi podstavek vrti?
(Vrtljivi podstavek se lahko vrti v smeri urinega kazalca ali v nasprotni smeri urinega kazalca. To je povsem normalno.)
 5. Ali je voda v pečici vroča?

Če na katerokoli zgornje vprašanje odgovorite »NE«, preverite stensko vtičnico in varovalko na električnem števcu.

Če tako stenska vtičnica kot varovalka pravilno delujeta, SE OBRNITE NA NAJBLIŽJI POOBLAŠČENI SERVISNI CENTER.

ZAŠČITNI UKREPI PRI SERVISIRANJU

Pozor: MIKROVALOVNO SEVANJE

1. Visokonapetostni kondenzator ostane napolnjen tudi po odklopu; pred dotikom negativno sponko visokonapetostnega kondenzatorja povežite z ohišjem pečice (uporabite izvijač), da se izprazni.
2. Med servisiranjem se spodaj navedeni deli lahko odstranijo in omogočijo dostop do potencialov nad 250 V glede na ozemljitev.
 - Magnetron
 - Visokonapetostni transformator
 - Visokonapetostni kondenzator
 - Visokonapetostna dioda
 - Visokonapetostna varovalka
3. Naslednji pogoji lahko med servisiranjem povzročijo škodljivo izpostavljenost mikrovalovom.

- Nepravilna vgradnja magnetrona;
- Nepravilno ujemanje ključavnice vrat, tečajev vrat in vrat;
- Nepravilna vgradnja nosilca stikala;
- Vrata, tesnilo vrat ali ohišje so poškodovani.

Pravilno odlaganje izdelka



Ta naprava je označena v skladu z evropsko direktivo 2012/19/EU o odpadni električni in elektronski opremi iz leta 2013 (OEEO). OEEO vsebuje onesnaževalne snovi (ki lahko negativno vplivajo na okolje) in osnovne elemente (ki jih je mogoče ponovno uporabiti). Pomembno je, da je OEEO obdelana s posebnimi postopki za pravilno odstranjevanje in odlaganje onesnaževal ter predelavo vseh materialov. Kot posamezniki lahko pomembno vplivamo na to, da OEEO ne postane okoljska težava; upoštevati moramo zgolj nekaj osnovnih pravil:

– z OEEO ne smete ravnati kot z gospodinjskimi odpadki;

– OEEO je treba odpeljati v posebne zbirne centre, ki jih upravlja mestni svet ali registrirano podjetje.

V več državah imajo urejen prevzem kosovnih odpadkov iz gospodinjstev. Ob nakupu novega aparata lahko starega oddate prodajalcu, ki ga je dolžan brezplačno prevzeti po načelu »staro za novo«, če je nova oprema enake vrste in ima enake funkcije kot stara.

Podatki o nizki porabi energije v skladu z Uredbo Komisije (EU) 2023/826.

Stanje	Poraba energije	Obdobje, po katerem oprema samodejno doseže stanje
Način pripravljenosti s prikazom informacij ali stanja	0,8 W	20 Min

CANDY

HORNO DE MICROONDAS MANUAL DE INSTRUCCIONES

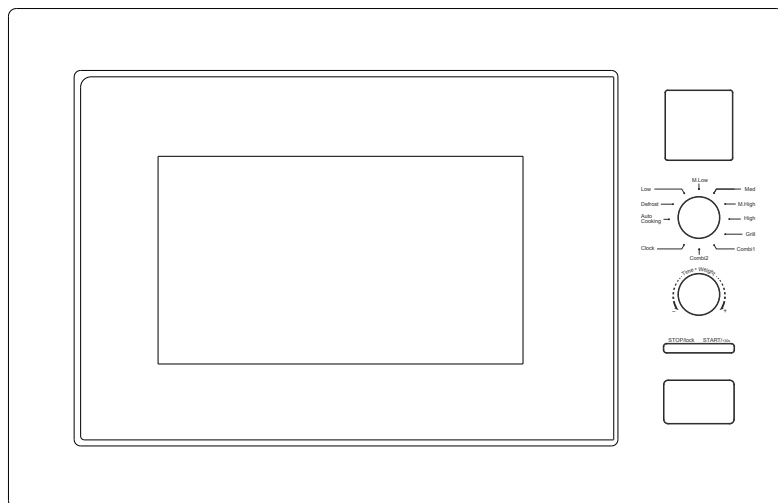

CA38FL7NWXW
CA38FL7NWX
CA38FL7NWXUK

**INSTRUCCIONES DE SEGURIDAD IMPORTANTES
LEER CON ATENCIÓN Y GUARDAR PARA FUTURAS
CONSULTAS**

Solo uso doméstico
GUARDE ESTAS INSTRUCCIONES

MEDIDAS DE SEGURIDAD IMPORTANTES

ADVERTENCIA: Si la puerta o las juntas de la puerta están dañadas, no debe utilizarse el horno hasta que un técnico cualificado lo haya reparado.

ADVERTENCIA: Es peligroso dejar en manos de personas no cualificadas cualquier tarea de mantenimiento o reparación que implique la retirada de una cubierta que proteja de la exposición a la energía de microondas. **ADVERTENCIA:** No se deben calentar líquidos ni otros alimentos en recipientes cerrados, ya que estos podrían explotar.

1. Utilice únicamente utensilios aptos para su uso en hornos de microondas.
2. No se permite el uso de recipientes metálicos durante la cocción por microondas de alimentos y bebidas.
3. Cuando caliente alimentos en recipientes de plástico o papel, vigile el horno por la posibilidad de que se inflamen.
4. El horno de microondas está diseñado para calentar alimentos y bebidas. El secado de alimentos o ropa y el calentamiento de almohadillas térmicas, pantuflas, esponjas, paños húmedos y similares pueden provocar lesiones o incendios.
5. Si se observa humo, apague o desenchufe el electrodoméstico y mantenga la puerta cerrada para sofocar las llamas, de haberlas. El calentamiento de bebidas mediante microondas puede provocar una ebullición eruptiva tardía; por lo tanto, debe tener cuidado al manipular el recipiente.
6. Antes de consumir el contenido de los biberones y de los tarros de comida para bebés, hay que removerlo o agitarlo y comprobar su temperatura, para evitar quemaduras.
7. Los huevos con cáscara y los huevos duros enteros no deben calentarse en los hornos de microondas, ya que pueden explotar, incluso una vez finalizado el proceso de calentamiento.
8. Si no se mantiene el horno en buenas condiciones de limpieza podría producirse un deterioro de la superficie que podría afectar negativamente a la vida útil del aparato y posiblemente provocar una situación de peligro.

-
9. El electrodoméstico no debe instalarse encerrado en un armario.
 10. Debe tenerse cuidado de no sacar de su sitio el plato giratorio al retirar recipientes del electrodoméstico.
 11. El electrodoméstico no debe limpiarse con un limpiador a vapor.
 12. El electrodoméstico no debe instalarse a una altura igual o superior a 900 mm por encima del suelo. Altura mínima del espacio libre necesario por encima de la superficie superior del horno: Consulte el diagrama de instalación.

Advertencia: Cuando el horno funcione en el modo combinado, los niños solo deben usarlo bajo supervisión de un adulto debido a las temperaturas generadas.



PRECAUCIÓN: SUPERFICIE CALIENTE

13. Si el cable de alimentación está dañado, deje su sustitución en manos del fabricante, su servicio técnico o cualquier otro profesional cualificado para evitar riesgos.
14. Este electrodoméstico puede ser utilizado por niños a partir de 8 años y por personas con capacidades físicas, sensoriales o mentales reducidas, o sin experiencia o conocimientos previos, siempre y cuando lo hagan bajo supervisión, hayan recibido las instrucciones necesarias para un uso seguro y comprendan los riesgos que esto implica.
15. Los niños no deben jugar con este electrodoméstico.
16. Las operaciones de limpieza y mantenimiento no deben dejarse en manos de niños sin supervisión.
17. No introduzca directamente la placa de cristal en agua fría después de usarla. Es necesario dejar reposar la placa de cristal durante al menos 20 minutos, y posteriormente ponerla en el agua para evitar que se agriete.

18. Electrodoméstico del grupo 2, clase B

Equipos ISM (industriales, médicos y científicos) del Grupo 2: el grupo 2 contiene todos los equipos ISM en los que la energía de radiofrecuencia se genera intencionalmente y/o se utiliza en forma de radiación electromagnética para el tratamiento del material, así como los equipos de EDM (mecanizado por electroerosión) y de soldadura por arco.

Los equipos de clase B son equipos adecuados para su uso doméstico y en establecimientos conectados directamente a una red de alimentación eléctrica de baja tensión de uso doméstico.

19. El enchufe debe permanecer fácilmente accesible tras la instalación del aparato.

20. Este aparato no debe colocarse en un armario con puerta.

21. Este producto posee una fuente de luz interna. Luz LED encendida < 60 lm.

22. Después de conectarlo o de que el aparato termine de funcionar, el producto entra automáticamente en modo de espera, y el producto indica que la potencia en espera < 0,8 W.

23. Durante el uso, el electrodoméstico se calienta. Procure no tocar la resistencia interna del horno.

ADVERTENCIA: Las partes accesibles pueden calentarse durante el uso. Los niños pequeños deben mantenerse alejados de este electrodoméstico.

ADVERTENCIA: El electrodoméstico y sus partes accesibles se calientan durante el uso.

24. Debe prestarse atención para no tocar las resistencias.

25. Los niños menores de 8 años deben mantenerse alejados del electrodoméstico, a menos que estén constantemente vigilados.

26. No utilice limpiadores abrasivos ni raspadores metálicos afilados para limpiar el cristal de la puerta del horno, ya que pueden rayar la superficie, lo que podría provocar la rotura del cristal.

27. Para evitar sobrecalentamiento, este electrodoméstico no debe instalarse detrás de una puerta decorativa. Este electrodoméstico puede ser utilizado por niños a partir de 8 años y por personas con capacidades físicas, sensoriales o mentales reducidas, o sin experiencia o conocimientos previos, siempre y cuando lo hagan bajo supervisión, hayan recibido las instrucciones necesarias para un uso seguro y comprendan los riesgos que esto implica. Los niños no deben jugar con este electrodoméstico. La limpieza y el mantenimiento por parte del usuario no deben ser realizados por niños, y es necesario disponer de detalles que indiquen la correcta instalación de los estantes.

INSTALACIÓN

1) El horno debe situarse lejos de televisores, aparatos de radio o antenas, ya que podría provocar perturbaciones en las imágenes o ruido.

2) El electrodoméstico debe colocarse de forma que el enchufe sea accesible.

3) Este es un horno de microondas de armario, el cual está sujeto a las PRECAUCIONES e INSTALACIÓN siguientes.

① PRECAUCIONES:

Dado el espacio limitado del armario, el horno de microondas debe instalarse siguiendo las siguientes instrucciones para evitar peligros.

No cubra las ranuras de ventilación ni los puntos de entrada de aire.

② INSTALACIÓN:

a) Coloque el horno de microondas en el armario empotrado y empújelo hacia delante hasta el final. (Fig. 1)

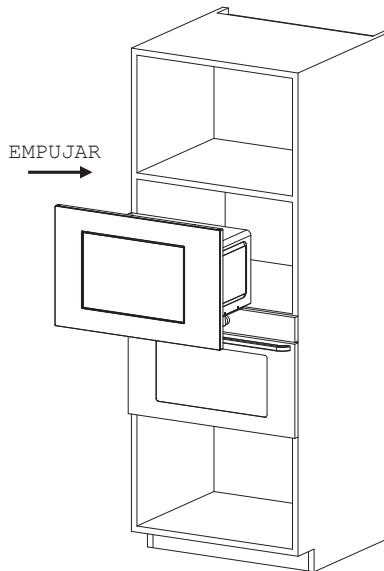

Fig. 1

b) Empuje el horno de microondas hasta el final. (Fig. 2)

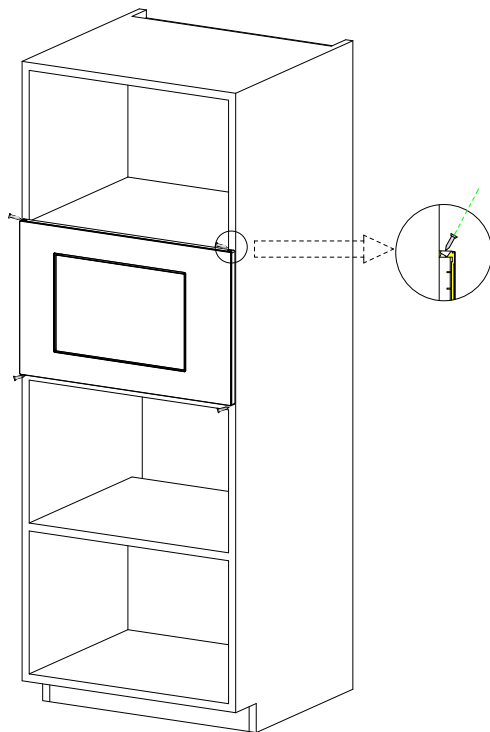

Fig.2

c) Mueva el producto en paralelo en el mueble de cocina según la dirección de la flecha de la figura, y manténgalo centrado. (Fig. 3)

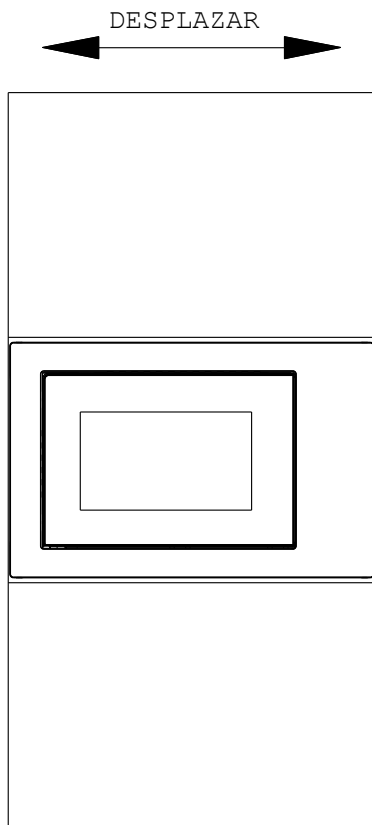

Fig. 3

d) Utilice los tornillos del embalaje de piezas para fijar el horno de microondas en el armario. (Fig. 4)

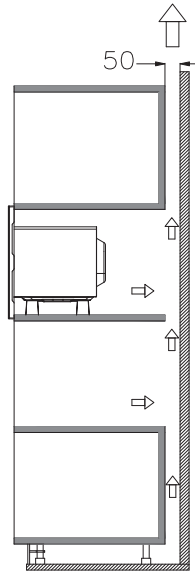

Fig. 4

Detalles del armario:

Tamaño del producto: (An)595x(AI)385x(P)367.5(mm)

Tamaño de apertura: (D)560+4 x (E)360 x (F)550 (mm)
como se muestra en la Fig. 5 "D", "E", "F".

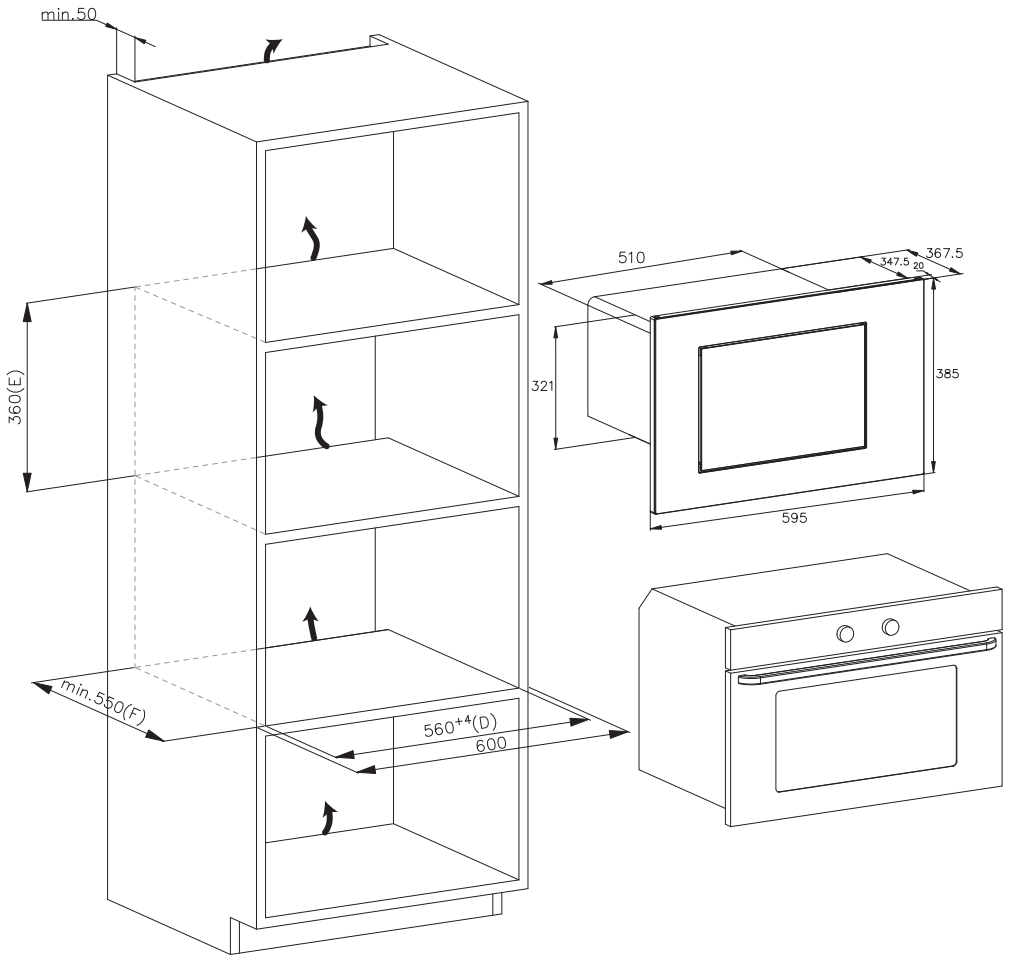

Fig. 5

LIMPIEZA

CUIDADO DEL HORNO DE MICROONDAS

PRECAUCIÓN

El horno debe limpiarse regularmente y eliminar cualquier resto de alimento.

ADVERTENCIA

- a. Antes de limpiar el electrodoméstico, retire el cable de alimentación de la toma de corriente de la pared y espere a que se enfríe. No sumerja el electrodoméstico en agua u otros líquidos durante la limpieza.
- b. Si no se mantiene el horno en buenas condiciones de limpieza podría producirse un deterioro de la superficie que podría afectar negativamente a la vida útil del aparato y posiblemente provocar una situación de peligro.
- c. Nunca utilice detergentes agresivos, gasolina, polvo abrasivo ni cepillos metálicos para limpiar cualquiera de las partes del electrodoméstico.
- d. No retire la cubierta de la guía de ondas.
- e. Cuando el horno de microondas se lleve utilizando durante un periodo prolongado, es posible que desprenda algunos olores extraños. Puede eliminarlos mediante cualquiera de estos tres métodos:
 - 1) Coloque varias rodajas de limón en una taza y, a continuación, caliente a alta potencia durante 2-3 minutos.
 - 2) Coloque una taza de té rojo en el horno; a continuación, caliente a alta potencia.
 - 3) Ponga un poco de cáscara de naranja en el horno y, a continuación, caliente a alta potencia durante 1 minuto.
- f. Cuando el producto no se utilice, debe colocarse en una zona lo más seca y bien ventilada posible.

ADVERTENCIA

Detalles sobre cómo limpiar las superficies en contacto con los alimentos:

Después de usar el electrodoméstico, limpie la cubierta de la guía de ondas con un paño húmedo, seguido de un paño seco, para eliminar las salpicaduras de comida y grasa. La grasa acumulada puede recalentarse y generar humo o incluso prender.

CONSEJOS PARA LA LIMPIEZA

Detalles para la limpieza de juntas de puerta, cavidad y piezas adyacentes:

Exterior:

Limpie la carcasa con un paño suave humedecido

Puerta:

Limpie la puerta y la ventana con un paño suave humedecido

Limpie las juntas de la puerta y las partes adyacentes para eliminar cualquier derrame o salpicaduras

Limpie el panel de control con un paño suave humedecido

Paredes interiores:

Limpie las superficies interiores con un paño suave humedecido

Limpie la cubierta de la guía de ondas para eliminar cualquier salpicadura de alimento

Plataforma giratoria / Anillo giratorio / Eje giratorio:

Lavar con agua y un jabón suave

Enjuagar con agua limpia y dejar secar bien

INSTRUCCIONES DEL PRODUCTO

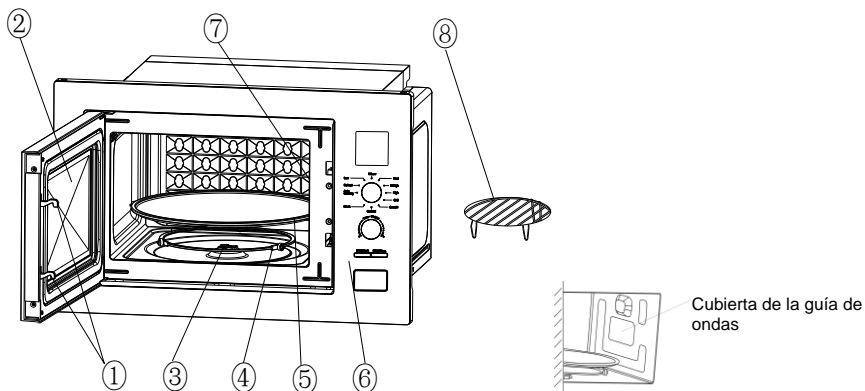

1) Bloqueo de la puerta

La puerta del horno de microondas debe estar bien cerrada para que el horno funcione.

2) Ventana de visualización

Permite al usuario ver el estado de la cocción

3) Eje giratorio

La plataforma giratoria de cristal se asienta en el eje; el motor situado debajo la hace girar

4) Anillo giratorio

La plataforma giratoria de cristal se asienta en sus ruedas, soporta el plato giratorio y ayuda a equilibrarlo durante el giro

5) Plataforma giratoria

Los alimentos se depositan en la plataforma giratoria y su giro durante el funcionamiento ayuda a cocinarlos de manera uniforme

PRECAUCIÓN

- Coloque el anillo giratorio en primer lugar
- Coloque el plato giratorio en el eje de rotación y asegúrese de que está correctamente engranado

6) Panel de control

Ver detalles más abajo (el panel de control está sujeto a cambios sin previo aviso)

7) Cubierta de la guía de ondas

Se encuentra dentro del horno de microondas, cerca de la pared del panel de control.

ADVERTENCIA

Nunca retire la cubierta de la guía de ondas.

8) Parrilla

Utilícela para asar alimentos.

FUNCIONAMIENTO DEL PANEL DE CONTROL

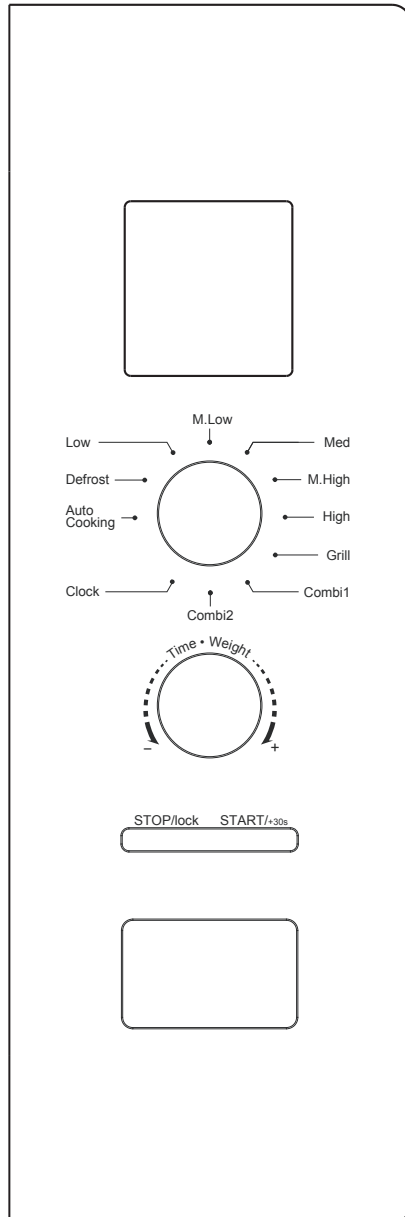

1. ANTES DE LA COCCIÓN

La pantalla se ilumina cuando se conecte a la fuente de alimentación, posteriormente entra en el estado de espera y la pantalla muestra 1:00.

2. FUNCIÓN MICROONDAS

Hay cinco niveles de potencia de microondas, 100P, 80P, 50P, 30P y 10P. Gire el mando arriba para seleccionar la potencia de microondas deseada. Gire el mando abajo para seleccionar el tiempo de cocción; el rango de tiempo que se puede regular es de 0:10 a 60:00. Después de seleccionar el tiempo, pulse el botón “START/+30s” para iniciar el funcionamiento. Un zumbido para notificar la finalización de la operación.

HIGH	100 % de potencia	(Adecuado para una cocción rápida y profunda)
M. High	80 % de potencia	(Adecuado para una cocción rápida media)
Med	50 % de potencia	(Adecuado para la cocción de alimentos al vapor)
M. Low	30 % de potencia	(Adecuado para descongelar alimentos)
LOW	10 % de potencia	(Adecuado para mantener calientes los alimentos)

PRECAUCIÓN

- a. El tiempo máximo que se puede ajustar es de 60 minutos
- b. Nunca haga funcionar el horno vacío.
- c. Cuando seleccione la potencia máxima de microondas, el horno reducirá automáticamente la potencia después de un cierto tiempo de cocción para prolongar su vida útil.
- d. Si voltea los alimentos durante el funcionamiento, pulse el botón **START/+30s** una vez y el procedimiento de cocción preestablecido continuará.
- e. Si retira los alimentos antes de agotar el tiempo preestablecido, presione el botón **STOP/LOCK** una vez para borrar el procedimiento preestablecido y evitar un funcionamiento no deseado en el próximo uso.

3. DEFROST

La función de descongelación se emplea para descongelar por peso y corresponde a la indicación “dEF”. Gire el mando arriba para seleccionar la función de descongelación y en la pantalla aparecerá “dEF”. Gire el mando abajo para seleccionar el peso del alimento; el rango de peso de dEF es de 100 a 1500 g. Después de seleccionar el peso de descongelación, pulse el botón “START/+30s” para Iniciar el funcionamiento. Un zumbido para notificar la finalización de la operación. El modo de descongelación por peso dEF emitirá un pitido para indicar que se dé la vuelta a los alimentos durante la descongelación.

A continuación, le indicamos los tiempos aconsejados para la descongelación de algunos alimentos:

dEF	Para descongelar, el peso oscila entre 100 y 1500 g.
-----	--

PRECAUCIÓN

- a. Es necesario voltear los alimentos durante el funcionamiento para obtener un efecto uniforme.
- b. Por lo general, la descongelación necesitará más tiempo que la cocción de alimentos.
- c. Si los alimentos se pueden cortar con un cuchillo, el proceso de descongelación puede considerarse completado.
- d. Las microondas penetran alrededor de 4 cm en la mayoría de los alimentos
- e. Los alimentos descongelados se deben consumir lo antes posible, no se recomienda volver a introducirlos en el frigorífico ni volver a congelarlos.

4. RELOJ (reloj de 24 horas)

Gire el mando arriba para seleccionar la función reloj; pulse y mantenga pulsado el botón “START/+30s” durante más de 3 segundos para entrar en la interfaz de ajuste del reloj. Al mismo tiempo, la pantalla parpadea en horas. La hora puede establecerse girando el mando abajo. Después de ajustar la hora, pulse brevemente el botón “START/+30s” para confirmar y pasar al modo de ajuste de minutos. Los minutos pueden establecerse girando el mando abajo. Después de ajustar los minutos, pulse de nuevo el botón “START/+30s” para confirmar y salir del modo de ajuste.

5. COCCIÓN AUTOMÁTICA

Hay ocho menús automáticos A.1~A.8, patata, pasta, pizza, palomitas, verdura, bebida, carne y pescado respectivamente. Pulse el mando arriba para seleccionar la función de menú, posteriormente gire el mando abajo para seleccionar el menú deseado y la pantalla de visualización muestra el correspondiente A.1~A.8 del menú. Después de seleccionar el menú, pulse el botón “START/+30s” para iniciar el funcionamiento. Un zumbido para notificar la finalización de la operación.

Pantalla	Clase	Preparación
A.1	Patata	El peso opcional es de 500 g.
A.2	Pasta	El peso opcional es de 100 g.
A.3	Pizza	El peso opcional es de 400 g.
A.4	Palomitas de maíz	El peso opcional es de 100 g.
A.5	Verdura	El peso opcional es de 400 g.
A.6	Bebidas	El peso opcional es de 1 taza, unos 250 ml.
A.7	Carne	El peso opcional es de 400 g.
A.8	Pescado	El peso opcional es de 400 g.

PRECAUCIÓN

a. La temperatura de los alimentos antes de la cocción debe ser de 20-25 °C. En caso de que los alimentos estén a una temperatura más alta o más baja antes de cocinarlos, sería necesario aumentar o disminuir el tiempo de cocción.

b. La temperatura, el peso y la forma de los alimentos influirá en gran medida en la cocción. Si se ha detectado alguna desviación con respecto del factor indicado en el menú anterior, puede ajustar el tiempo de cocción para obtener los mejores resultados.

6. FUNCIÓN Grill

Hay tres modos de Grill: G., C-1 y C-2. Son grill, combinación 1 de grill y cocción de microondas y combinación 2 de grill y cocción de microondas. Pulse el mando arriba para seleccionar el modo deseado y la pantalla mostrará el G., C-1 y C-2 correspondientes.

Gire el mando abajo para seleccionar el tiempo de cocción; el rango de tiempo que se puede regular es de 0:10 a 60:00. Una vez seleccionado el tiempo de cocción, pulse el botón “START/+30s” para iniciar el funcionamiento. Un zumbido para notificar la finalización de la operación.

G.	Grill, la resistencia será energizada durante el tiempo de funcionamiento. Ideal para asar rollos finos de carne roja o de cerdo, salchichas o alitas de pollo, obteniéndose un buen dorado
C-1	Combinación de grill y cocción por microondas. 30 % microondas y 70 % grill.
C-2	Combinación de grill y cocción por microondas. 55 % microondas y 45 % grill.

PRECAUCIÓN

En el modo de grill, todas las partes del horno, así como la parrilla y los recipientes de cocción, pueden llegar a calentarse mucho. Tenga cuidado al retirar cualquier alimento del horno. Use agarradores pesados o manoplas de horno para EVITAR QUEMADURAS.

7. STOP

En el proceso de ajustes de la cocción, puede pulsar el botón “STOP” para cancelar los ajustes y volver al estado de espera. En el proceso de funcionamiento del horno de microondas, puede pulsar el botón “STOP” para hacer una pausa. En el estado de espera, puede pulsar de nuevo el botón “STOP” para cancelar la función y volver al estado de espera.

8. START/+30s

Después de ajustar el tiempo de cocción o el peso de los alimentos, pulse el botón “START/+30s” para poner en marcha el horno de microondas inmediatamente. En estado de funcionamiento, puede pulsar el botón “START/+30s” para aumentar el tiempo. Pulse una vez para aumentar 30 segundos, aunque el modo de menú y el modo de descongelación por peso no pueden ajustar el tiempo. En estado de pausa, puede pulsar el botón “START/+30s” para que el horno de microondas continúe antes del modo de cocción.

9. FUNCIÓN DE BLOQUEO INFANTIL

Utilice esta función para bloquear el panel de control cuando esté limpiando o para que los niños no puedan usar el horno sin supervisión. Todos los botones quedan inoperativos en este modo.

- 1) Establecer el bloqueo: En el modo de espera, pulse y mantenga pulsado el botón "STOP" durante más de 3 segundos, la función de bloqueo infantil se bloquea y no se puede accionar ninguno de los botones del horno de microondas.
- 2) Cancele el bloqueo: En el estado de bloqueo infantil, pulse y mantenga pulsado el botón "STOP" durante más de 3 segundos para cancelar la función de bloqueo infantil.

GUÍA DE UTENSILIOS

Se recomienda encarecidamente utilizar recipientes que sean adecuados y seguros para la cocción por microondas. En términos generales, los recipientes de cerámica, vidrio o plástico resistentes al calor son adecuados para la cocción por microondas. Nunca use recipientes metálicos para la cocción por microondas o combinada, ya que es probable que se produzcan chispas. Puede tomar la referencia de la siguiente tabla.

Material del recipiente	Microondas	Grill	Combi	Notas
Cerámica resistente al calor	Sí	Sí	Sí	Nunca utilice cerámicas decoradas con cantos metálicos o vidriados
Plástico resistente al calor	Sí	No	No	No se puede utilizar para la cocción por microondas prolongada
Vidrio resistente al calor	Sí	Sí	Sí	
Película de plástico	Sí	No	No	No debe usarse cuando se cocine carne o chuletas, ya que el exceso de temperatura puede dañar la película
Parrilla	No	Sí	Sí	La parrilla solo se puede utilizar en modo grill y combinado.
Recipiente metálico	No	No	No	No debe usarse en hornos de microondas. Las microondas no pueden penetrar a través del metal.
Esmalte	No	No	No	Poca resistencia al calor. No se puede utilizar para cocinar a alta temperatura
Madera y papel de bambú	No	No	No	Poca resistencia al calor. No se puede utilizar para cocinar a alta temperatura

CONSEJOS DE COCCIÓN

Los siguientes factores pueden afectar al resultado de la cocción:

Disposición de los alimentos

Coloque las zonas más gruesas hacia el exterior del plato y la parte más delgada hacia el centro, y extienda los alimentos de forma uniforme. No superponga capas de alimentos, si es posible.

Duración del tiempo de cocción

Comience la cocción con un ajuste de tiempo corto, examine los alimentos una vez el tiempo se haya agotado y prolongue la cocción según sea necesario. La cocción excesiva puede provocar humo y quemaduras.

Cocción uniforme de los alimentos

Los alimentos como el pollo, las hamburguesas o los bistecs se deben voltear una vez durante la cocción.

Dependiendo del tipo de alimento, si procede, revuelva de afuera al centro del plato una o dos veces durante la cocción.

Deje reposar

Una vez finalizado el tiempo de cocción, deje los alimentos reposar en el horno durante un tiempo adecuado, lo que permitirá completar su ciclo de cocción y que se enfríen de forma gradual.

Si los alimentos están cocinados

El color y la dureza de los alimentos ayudan a determinar si están cocinados, por ejemplo:

- Vapor saliendo de los alimentos por todas partes, no solo por el borde
- Las articulaciones de las aves de corral se pueden mover fácilmente
- El cerdo o las aves de corral no muestran signos de sangre
- El pescado es opaco y se puede cortar fácilmente con un tenedor

Plato dorador

Cuando utilice un plato dorador o un recipiente de autocalentamiento, coloque siempre debajo un aislante resistente al calor, por ejemplo una placa de porcelana, para evitar dañar la plataforma giratoria y el anillo giratorio.

Envoltura de plástico apta para microondas

Cuando cocine alimentos con alto contenido de grasa, no permita que el film de plástico entre en contacto con los alimentos, ya que se puede derretir

Utensilios de cocina de plástico apto para microondas

Algunos utensilios de cocina de plástico apto para microondas pueden no ser adecuados para cocinar alimentos con alto contenido de grasa y azúcar. Además, no debe superarse el tiempo de precalentamiento especificado en la receta del plato.

MANTENIMIENTO

REPARACIÓN

Por favor, compruebe lo siguiente antes de llamar al servicio técnico.

1. Coloque en el horno una taza de agua (aprox. 150 ml) vertida en un vaso de medida de vidrio y cierre la puerta de forma segura. La lámpara del horno debe apagarse si la puerta está cerrada correctamente. Ponga el horno a funcionar durante 1 min.
2. ¿La lámpara del horno se enciende?
3. ¿Funciona el ventilador de refrigeración?
(Ponga la mano sobre las aberturas de ventilación traseras).
4. ¿La plataforma giratoria gira?
(La plataforma giratoria puede girar en sentido horario o antihorario. Eso es normal).
5. ¿Está caliente el agua en el interior del horno?

Si la respuesta a alguna de las preguntas anteriores es «NO», por favor compruebe su toma de corriente de pared y el fusible en su contador de luz.

Si tanto el enchufe de la pared como el fusible funcionan correctamente, **PÓNGASE EN CONTACTO CON EL CENTRO DE ASISTENCIA TÉCNICA HOMOLOGADO MÁS CERCANO.**

MEDIDAS DE SEGURIDAD EN EL MANTENIMIENTO

Precaución: RADIACIÓN DE MICROONDAS

1. El condensador de alta tensión sigue estando cargado después de la desconexión; cortocircuite el terminal negativo del condensador de alta tensión al chasis del horno (utilice un destornillador) para descargarlo antes de tocar.

-
2. Durante el mantenimiento, las piezas enumeradas a continuación son susceptibles de retirarse y dar acceso a potenciales por encima de 250 V a tierra.
 - Magnetron
 - Transformador de alto voltaje
 - Condensador de alto voltaje
 - Diodo de alto voltaje
 - Fusible de alto voltaje
 3. Las siguientes circunstancias pueden causar una exposición indebida a las microondas durante el mantenimiento.
 - Ajuste incorrecto del magnetron;
 - Ajuste incorrecto del enclavamiento de la puerta, la bisagra de la puerta y la puerta;
 - Ajuste incorrecto del soporte del interruptor;
 - Daños en la puerta, el sello de la puerta o la carcasa.

Correcta eliminación de este producto



Este electrodoméstico está etiquetado de acuerdo con la Directiva europea 2012/19/UE sobre Residuos de electrodomésticos Eléctricos y Electrónicos 2013 sobre electrodomésticos eléctricos y electrónicos (RAEE). Los residuos de aparatos eléctricos y electrónicos contienen tanto sustancias contaminantes (que pueden tener un efecto negativo en el medio ambiente) como elementos básicos (que pueden reutilizarse). Es importante que los residuos de aparatos eléctricos y electrónicos se sometan a tratamientos específicos para desechar y eliminar correctamente los contaminantes y recuperar todos los materiales reutilizables. Las personas desempeñan un papel clave a la hora de garantizar que los aparatos eléctricos y electrónicos no se conviertan en un problema medioambiental. Para ello, es esencial seguir algunas normas básicas:

- los aparatos eléctricos y electrónicos no deben recibir el mismo tratamiento que los residuos domésticos;
- los aparatos eléctricos y electrónicos deben llevarse a áreas de recogida específicas gestionadas por el ayuntamiento o por una empresa homologada.

En muchos países puede haber servicios de recogida a domicilio para aparatos eléctricos y electrónicos de gran tamaño. Al comprar un electrodoméstico nuevo, el aparato antiguo puede devolverse al proveedor (que debe hacerse cargo de él de forma gratuita) siempre y cuando tenga características similares y sea de un tipo equivalente al electrodoméstico adquirido.

Datos de bajo consumo según el Reglamento (UE) 2023/826 de la Comisión.

Condición	Consumo eléctrico	Periodo tras el cual el equipo alcanza automáticamente la condición
Modo de espera con visualización de información o estado	0,8 W	20 min

CANDY

FORNO MICRO-ONDAS

MANUAL DE INSTRUÇÕES

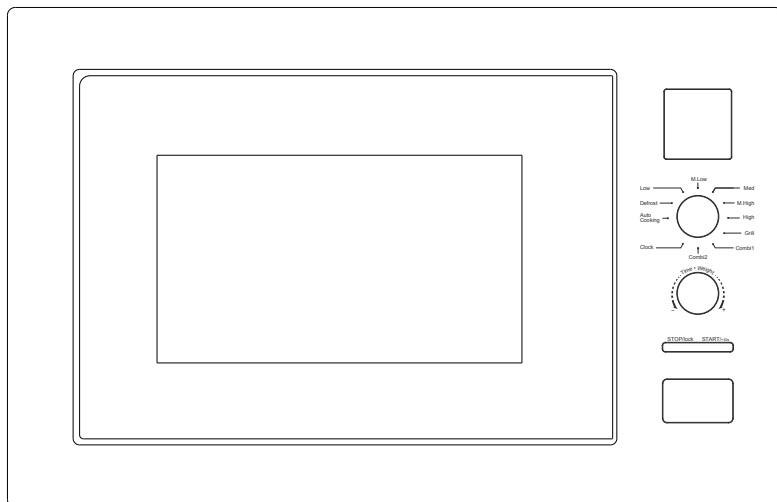

CA38FL7NWXW
CA38FL7NWX
CA38FL7NWXUK

INSTRUÇÕES DE SEGURANÇA IMPORTANTES
LEIA ATENTAMENTE E GUARDE PARA CONSULTA FUTURA
Apenas para uso doméstico
GUARDE ESTAS INSTRUÇÕES

PROTEÇÕES IMPORTANTES

AVISO: Se a porta ou os vedantes da porta estiverem danificados, o forno não deve ser operado até ser reparado por uma pessoa qualificada.

AVISO: É perigoso para qualquer pessoa que não seja uma pessoa treinada efetuar qualquer operação de serviço ou reparação que envolva a remoção de uma tampa que ofereça proteção contra exposição à energia de micro-ondas. **AVISO:** Os líquidos ou outros alimentos não devem ser aquecidos em recipientes fechados, uma vez que podem explodir.

1. Utilize apenas utensílios adequados a fornos micro-ondas.
2. Não é permitido utilizar recipientes metálicos para alimentos e bebidas no micro-ondas.
3. Ao aquecer os alimentos em recipientes de plástico ou de papel, fique atento ao forno devido à possibilidade de ignição.
4. O forno micro-ondas destina-se a aquecer alimentos e bebidas. Secar alimentos, peças de roupa e aquecer almofadas térmicas, chinelos, esponjas, panos húmidos e similares pode causar riscos de lesão, ignição ou incêndio.
5. Se se observar fumo, desligue ou retire a ficha da tomada e mantenha a porta fechada para abafar as chamas. O aquecimento de bebidas no micro-ondas pode provocar uma ebulição eruptiva retardada, pelo que é necessário ter cuidado ao manusear o recipiente.
6. O conteúdo de biberões e frascos de comida para bebé deve ser mexido ou agitado e a sua temperatura deve ser verificada antes do consumo para evitar queimaduras.
7. Os ovos com casca e ovos cozidos inteiros não devem ser aquecidos em fornos micro-ondas porque podem explodir, mesmo depois de o aquecimento no micro-ondas ter terminado.
8. A falta de manutenção do forno numa condição limpa pode provocar uma deterioração da superfície suscetível de afetar negativamente a vida útil do aparelho e eventualmente resultar numa situação perigosa.
9. O aparelho não deve ser colocado num armário.

-
10. Deve ter-se cuidado para não deslocar o prato giratório ao retirar os recipientes do aparelho.
 11. O aparelho não deve ser limpo com um aparelho de limpeza a vapor.
 12. O aparelho não deve ser instalado a uma altura igual ou superior a 900 mm do chão. Altura mínima de espaço livre necessária acima da superfície superior do forno: Ver o desenho de instalação.

Aviso: Quando o aparelho é operado no modo combinado, as crianças apenas devem utilizar o forno sob supervisão adulta devido às temperaturas geradas.



CUIDADO: SUPERFÍCIE QUENTE

13. Caso o cabo de alimentação estiver danificado deve ser substituído pelo fabricante ou o seu agente de serviço ou pessoas qualificadas similares de forma a evitar o perigo.
14. Este aparelho pode ser utilizado por crianças de idade igual ou superior a 8 anos e por pessoas com capacidades físicas, sensoriais ou mentais reduzidas ou falta de experiência e conhecimento, caso lhes tenha sido fornecida supervisão ou instruções relativas à utilização do aparelho de forma segura e desde que compreendam os perigos envolvidos.
15. As crianças não devem brincar com o aparelho.
16. A limpeza e manutenção pelo utilizador não deve ser realizada por crianças sem supervisão.
17. Não colocar diretamente a placa de vidro em água fria após a utilização. É necessário colocar a placa de vidro durante, pelo menos, 20 minutos e, em seguida, colocá-la na água para evitar que se parta.
18. Aparelho da classe B do grupo 2
Equipamentos ISM do grupo 2: o grupo 2 inclui todos os equipamentos ISM em que a energia de radiofrequência é intencionalmente gerada e/ou utilizada sob a forma de radiação eletromagnética para o tratamento de materiais, bem

como os equipamentos EDM e de soldadura por arco.

Os equipamentos da classe B são equipamentos adequados para utilização em estabelecimentos domésticos e em estabelecimentos diretamente ligados a uma rede de alimentação elétrica de baixa tensão que alimenta edifícios utilizados para fins domésticos.

19. A ficha deve permanecer facilmente acessível após a instalação do aparelho.
20. Este aparelho não deve ser colocado num armário com porta.
21. A fonte de luz interna deste produto é uma luz LED < 60 lm.
22. Depois de ligar a ficha ou o aparelho terminar o trabalho, o produto entra automaticamente no modo de espera e o produto indica a informação do tempo de espera < 0,8 W.
23. Durante a utilização, o aparelho fica quente. Deve ter-se cuidado para evitar tocar nas resistências dentro do forno.
AVISO: As peças acessíveis podem ficar quentes durante a utilização. As crianças pequenas devem ser mantidas afastadas.
AVISO: O aparelho e as suas peças acessíveis ficam quentes durante a utilização.
24. Deve ter-se cuidado para evitar tocar nas resistências.
25. As crianças com menos de 8 anos devem ser mantidas afastadas, a menos que supervisionadas continuamente.
26. Não use produtos de limpeza abrasivos ou raspadores afiados de metal para limpar o vidro da porta do forno, uma vez que podem arranhar a superfície, o que pode fazer estalar o vidro.
27. Este aparelho não pode ser instalado atrás de uma porta decorativa de forma a evitar sobreaquecimento. Este aparelho pode ser utilizado por crianças de idade igual ou superior a 8 anos e por pessoas com capacidades físicas, sensoriais ou mentais reduzidas ou falta de experiência e conhecimento, caso lhes tenha sido fornecida supervisão ou instruções relativas à utilização do aparelho de forma segura e desde que compreendam os perigos envolvidos. As crianças não devem brincar com o aparelho. A limpeza e a manutenção por parte do utilizador não devem ser efetuadas por crianças sem que existam indicações pormenorizadas sobre a instalação correta das prateleiras.

INSTALAÇÃO

- 1) A posição do forno deve ser tal que fique afastado do televisor, do rádio ou da antena, pois podem ocorrer perturbações da imagem ou ruídos.
- 2) O aparelho deve ser posicionado de modo a que a ficha fique acessível.
- 3) Este é um forno micro-ondas para colocar num armário, que está sujeito às PRECAUÇÕES e INSTALAÇÃO abaixo.

① PRECAUÇÕES:

Dado o espaço limitado do armário, o forno micro-ondas deve ser instalado de acordo com as seguintes instruções, de modo a evitar perigos.

Não tape as ranhuras de ventilação nem os pontos de entrada de ar.

② INSTALAÇÃO:

- a) Coloque o forno micro-ondas no armário embutido e empurre-o para a frente até ao fim. (Fig. 1)

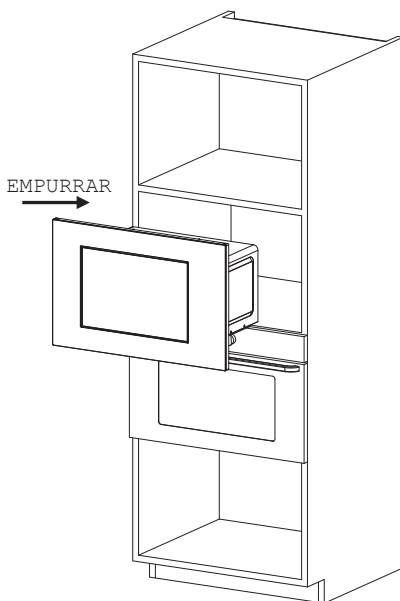

Fig. 1

b) Empurre o forno micro-ondas até ao fim. (Fig.2)

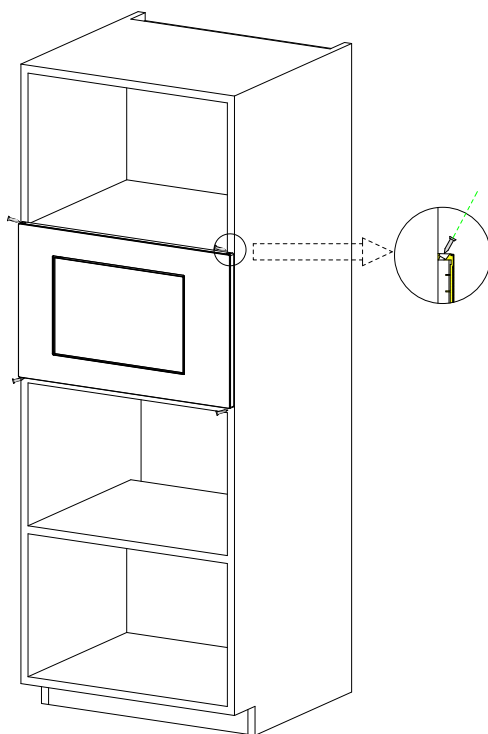

Fig. 2

c) Desloque o produto paralelamente no armário de cozinha, de acordo com a direção da seta na figura, e mantenha-o centrado. (Fig. 3)

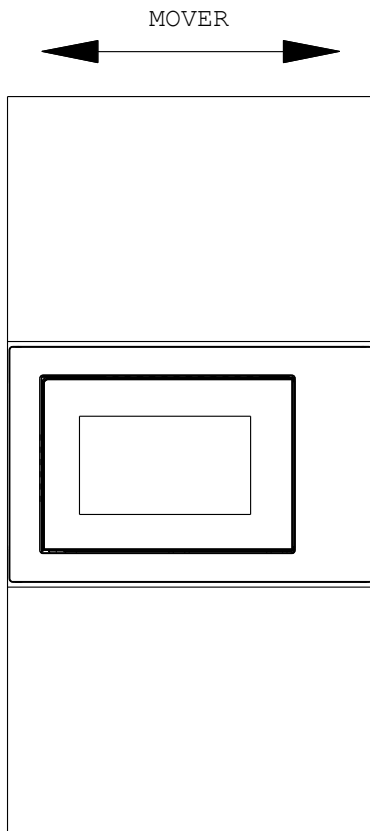

Fig. 3

d) Utilize os parafusos da embalagem de peças para fixar o forno micro-ondas no armário. (Fig. 4)

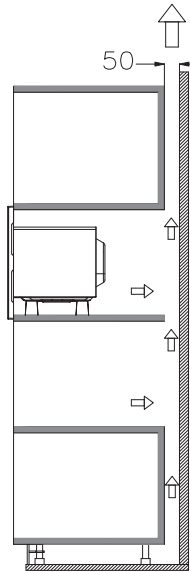

Fig. 4

Detalhes do armário:

Tamanho do produto: (L)595x(A)385x(P)367.5(mm)

Tamanho da abertura: (D)560+4 x (E)360 x (F)550 (mm)
como indicado na Fig.5 “D”, “E”, “F”.

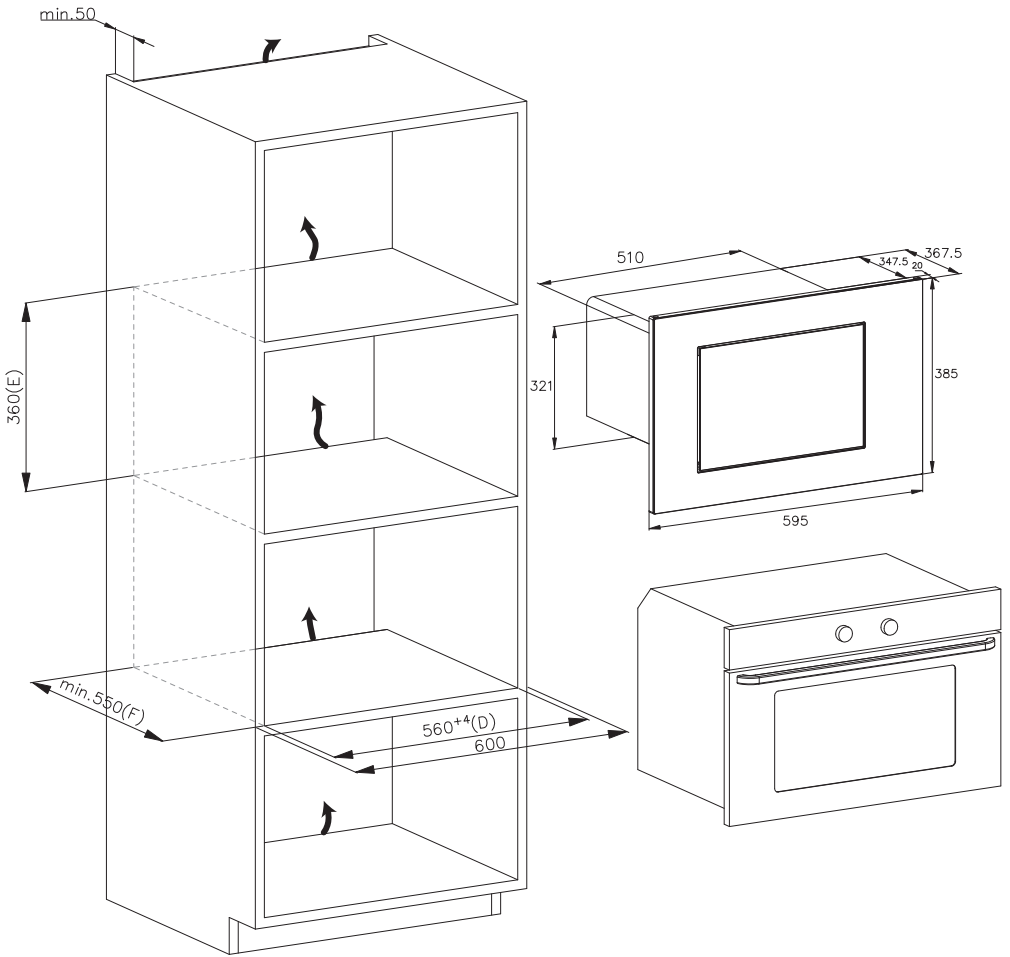

Fig. 5

LIMPEZA

CUIDADOS COM O FORNO MICRO-ONDAS

CUIDADO

O forno deve ser limpo regularmente e quaisquer depósitos de alimentos removidos.

AVISO

- a. Retire o cabo de alimentação da tomada de parede antes de o limpar. Após arrefecimento dos produtos. Não mergulhe o aparelho em água ou outros fluidos durante a limpeza.
- b. A falta de manutenção do forno numa condição limpa pode provocar uma deterioração da superfície suscetível de afetar negativamente a vida útil do aparelho e eventualmente resultar numa situação perigosa.
- c. Nunca utilize detergente forte, gasolina, pó abrasivo ou escova metálica para limpar qualquer parte do aparelho.
- d. Não retire a tampa da guia de ondas.
- e. Quando o forno micro-ondas é utilizado durante muito tempo, podem existir alguns odores estranhos no forno, os 3 métodos seguintes podem eliminá-los:
 - 1) Coloque várias rodela de limão numa chávena e aqueça com micro potência alta durante 2-3 minutos.
 - 2) Coloque uma chávena de chá vermelho no forno e aqueça com micro potência alta.
 - 3) Coloque algumas cascas de laranja no forno e, em seguida, aqueça-as com micro potência alta durante 1 minuto.
- f. Quando o produto não é utilizado, deve ser colocado em locais secos e ventilados o melhor possível.

AVISO

Indica como limpar as superfícies em contacto com os alimentos:

Após a utilização, limpe a tampa do guia de ondas com um pano húmido e, em seguida, com um pano seco para remover quaisquer salpicos de comida e gordura. A gordura acumulada pode sobre-aquecer e começar a provocar fumo ou a incendiar-se.

DICAS DE LIMPEZA

Detalhes para a limpeza dos vedantes das portas, cavidade e peças adjacentes:

Exterior:

Limpe a caixa com um pano macio humedecido

Porta:

Com um pano macio humedecido, limpe a porta e a janela

Limpe os vedantes da porta e as peças adjacentes para remover quaisquer derrames ou salpicos

Limpe o painel de controlo com um pano macio ligeiramente humedecido

Paredes interiores:

Limpe as superfícies interiores com um pano macio humedecido

Limpe a tampa da guia de ondas para remover quaisquer salpicos de alimentos

Prato giratório / Anel de rotação / Eixo de rotação:

Lave com água e sabão neutro

Enxague com água limpa e deixe secar completamente

INSTRUÇÕES DO PRODUTO

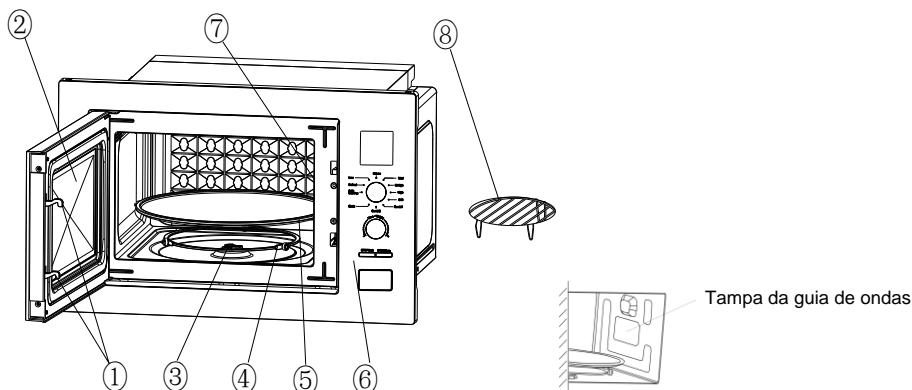

1) Fecho da porta

A porta do forno micro-ondas deve estar corretamente fechada para que possa funcionar.

2) Janela de visualização

Permite ao utilizador ver o estado de cozedura

3) Eixo rotativo

O prato giratório de vidro assenta no eixo; o motor que se encontra por baixo aciona o prato giratório para rodar

4) Anel rotativo

O prato giratório de vidro assenta nas suas rodas; estas apoiam o prato giratório e ajudam-no a equilibrar-se durante a rotação

5) Prato giratório

Os alimentos são colocados no prato giratório, a sua rotação durante o funcionamento ajuda a cozinhar os alimentos de forma uniforme

CUIDADO

- Coloque primeiro o anel rotativo
- Coloque o prato giratório no eixo rotativo e certifique-se de que está bem engrenado

6) Painel de controlo

Veja abaixo os detalhes (o painel de controlo está sujeito a alterações sem aviso prévio)

7) Tampa da guia de ondas

Encontra-se no interior do forno da fritadeira, junto à parede do painel de controlo.

AVISO

Nunca retire a tampa da guia de ondas.

8) Suporte para grelhar

Utilizar para colocar alimentos para assar.

FUNCIONAMENTO DO PAINEL DE CONTROLO

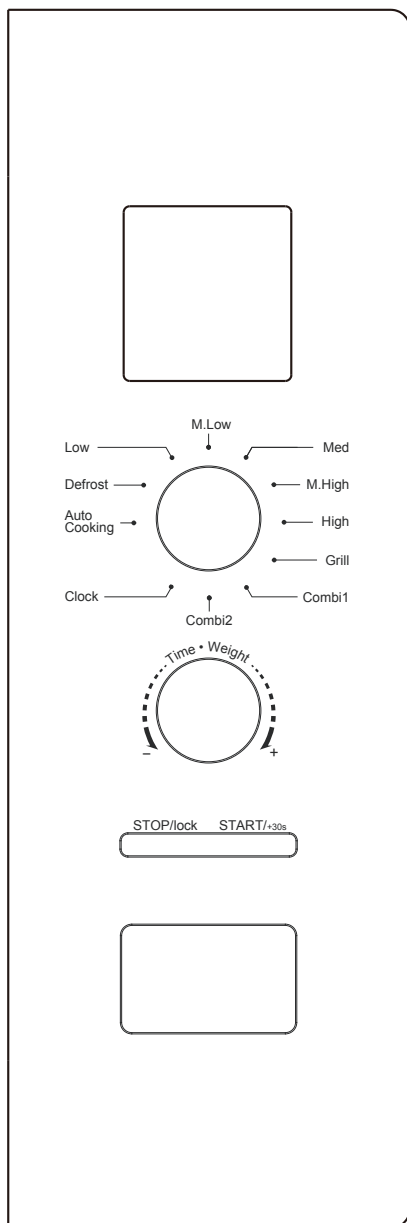

1. ANTES DE COZINHAR

O ecrã acende-se quando é ligado à rede elétrica, depois entra no estado de espera e o ecrã mostra 1:00.

2. FUNÇÃO MICRO-ONDAS

Existem cinco níveis de potência de micro-ondas, 100P, 80P, 50P, 30P e 10P, respetivamente. Rode o botão acima para seleccionar a potência de micro-ondas pretendida. Rode o botão abaixo para seleccionar o tempo de cozedura, o intervalo de tempo que pode ser regulado é de 0:10 a 60:00. Depois de seleccionar a hora, prima o botão "START/+30s." para iniciar o trabalho. Um zumbido para notificar a conclusão da operação.

HIGH	100% de potência	(Aplicável para uma cozedura rápida e completa)
M. High	80% de potência	(Aplicável à cozedura rápida média)
Med	50% de potência	(Aplicável a alimentos cozinhados a vapor)
M. Low	30% de potência	(Aplicável à descongelação de alimentos)
LOW	10% de potência	(Aplicável para manter o calor)

CUIDADO

- O tempo máximo que pode ser definido é de 60 minutos
- Nunca utilize o forno vazio.
- Com a potência máxima do micro-ondas, o forno reduz automaticamente a potência após um certo tempo de cozedura para prolongar a vida útil.

-
- d. Se virar o alimento durante o funcionamento, prima uma vez o botão **START/+30s** e o procedimento de cozedura predefinido continuará.
 - e. Se pretender retirar os alimentos antes do tempo predefinido, deve premir uma vez o botão **STOP/LOCK** para limpar o procedimento predefinido e evitar um funcionamento involuntário na próxima utilização.

3. DESCONGELAR

A função de descongelação consiste em descongelar por peso e corresponde ao ecrã "dEF". Rode o botão acima para seleccionar a função de descongelação e "dEF" é apresentado no ecrã do visor. Rode o botão abaixo para seleccionar o peso do alimento, a gama de peso do dEF é de 100 a 1500g. Depois de seleccionar o peso de descongelação, prima o botão "START/+30s" para começar a trabalhar. Um zumbido para notificar a conclusão da operação. O modo de descongelação dEF por peso emitirá um sinal sonoro para solicitar que os alimentos sejam virados durante a descongelação. Seguem-se alguns conselhos sobre o tempo de descongelação dos alimentos:

dEF	Para a descongelação, o peso varia entre 100 e 1500 g.
-----	--

CUIDADO

- a. É necessário virar os alimentos durante o funcionamento para obter um efeito uniforme.
- b. Normalmente, a descongelação necessita de mais tempo do que a cozedura dos alimentos.
- c. Se os alimentos puderem ser cortados com uma faca, o processo de descongelação pode ser considerado concluído.
- d. A micro-onda penetra cerca de 4 cm na maioria dos alimentos

e. Os alimentos descongelados devem ser consumidos o mais rapidamente possível, não sendo aconselhável voltar a colocar no frigorífico e voltar a congelar.

4. RELÓGIO (relógio de 24 horas)

Rode o botão acima para selecionar a função de relógio, prima e mantenha premido o botão "START/+30s" durante mais de 3 segundos para entrar na interface de definição do relógio. Ao mesmo tempo, o ecrã do visor pisca em horas. A hora pode ser definida rodando o botão abaixo. Depois de acertar a hora, premir brevemente o botão "START/+30s" para confirmar e passar ao modo de acerto dos minutos. Os minutos podem ser definidos rodando o botão abaixo. Depois de definir os minutos, prima novamente o botão "START/+30s" para confirmar e sair do modo de definição.

5. COZEDURA AUTO

Existem oito menus automáticos A.1~A.8, batata, massa, pizza, pipocas, vegetais, bebidas, carne e peixe, respetivamente. Prima o botão acima para selecionar a função de menu e, em seguida, rode o botão abaixo para selecionar o menu pretendido; o ecrã do visor apresenta o menu A.1~A.8 correspondente. Depois de selecionar o menu, prima o botão "START/+30s" para iniciar o trabalho. Um zumbido para notificar a conclusão da operação.

Visor	Tipo	Método
A.1	Batata	O peso opcional é de 500 g.
A.2	Massas	O peso opcional é de 100 g.
A.3	Pizza	O peso opcional é de 400 g.

A.4	Pipocas	O peso opcional é de 100 g.
A.5	Vegetal	O peso opcional é de 400 g.
A.6	Bebidas	O peso opcional é de 1 chávena, cerca de 250 ml.
A.7	Carne	O peso opcional é de 400 g.
A.8	Peixe	O peso opcional é de 400 g.

CUIDADO

a. A temperatura dos alimentos antes da cozedura será de 20-25°C. Uma temperatura mais alta ou mais baixa dos alimentos antes da cozedura implica um aumento ou uma diminuição do tempo de cozedura.

b. A temperatura, o peso e a forma dos alimentos influenciam largamente o efeito de cozedura. Se for detetado algum desvio em relação ao fator indicado no menu acima, pode ajustar o tempo de cozedura para obter o melhor resultado.

6. FUNÇÃO Grelhador

Existem três modos de Grelhador: G., C-1 e C-2. São elas: grelhador, combinação 1 de grelhador e cozedura no micro-ondas e combinação 2 de grelhador e cozedura no micro-ondas. Prima o botão acima para seleccionar o modo pretendido e o ecrã do visor apresenta os G., C-1 e C-2 correspondentes.

Rode o botão abaixo para seleccionar o tempo de cozedura, o intervalo de tempo que pode ser regulado é de 0:10 a 60:00. Depois de seleccionar o tempo de cozedura, prima a tecla "START/+30s" para iniciar o trabalho. Um zumbido para notificar a conclusão da operação.

G.	Grelhador, o elemento de aquecimento será ativado durante o tempo de funcionamento. Aplicável para enrolar carnes finas ou carne de porco, salsicha, asa de frango, uma vez que é possível obter uma boa cor castanha
C-1	Combinação de grelhador e micro-ondas. 30% micro-ondas e 70% grelhador.
C-2	Combinação de grelhador e micro-ondas. 55% micro-ondas e 45% grelhador.

CUIDADO

No modo de grelhar, todas as peças do forno, bem como a grelha e os recipientes de cozedura, podem ficar muito quentes. Tenha cuidado ao retirar qualquer objeto do forno. Utilize pegas de cozinha pesadas ou luvas de forno para EVITAR QUEIMADURAS.

7. STOP

Durante as definições de cozedura, pode premir o botão "STOP" para cancelar as definições e regressar ao estado de espera. No processo de funcionamento do forno micro-ondas, pode premir o botão "STOP" para fazer uma pausa. No estado de espera, pode premir novamente o botão "STOP" para cancelar a função e regressar ao estado de espera.

8. START/+30s

Depois de definir o tempo de cozedura ou o peso dos alimentos, prima o botão "START/+30s" para ligar imediatamente o micro-ondas. No estado de funcionamento, pode premir o botão "START/+30s" para aumentar o tempo, premir uma vez para aumentar 30 segundos, mas o modo de menu e o modo de descongelação por peso não podem ajustar o tempo. No estado de pausa, pode premir o botão "START/+30s" para continuar o forno micro-ondas antes do modo de cozedura.

9. FUNÇÃO DE TRANCA DE SEGURANÇA INFANTIL

Utilize esta função para bloquear o painel de controlo quando estiver a limpar ou para que as crianças não possam utilizar o forno sem supervisão. Neste modo, todos os botões ficam inoperacionais.

1) Bloquear: No modo de espera, prima e mantenha premido o botão "STOP" durante mais de 3 segundos, a função de tranca de segurança infantil é bloqueada e não é possível acionar todos os botões do forno micro-ondas.

2) Cancelar bloqueio: No estado de bloqueio para crianças, prima e mantenha premido o botão "STOP" durante mais de 3 segundos para cancelar a função de tranca de segurança infantil.

ORIENTAÇÃO PARA UTENSÍLIOS

Recomenda-se vivamente a utilização de recipientes que sejam adequados e seguros para cozinhar no micro-ondas. De um modo geral, os recipientes feitos de cerâmica, vidro ou plástico resistentes ao calor são adequados para cozinhar no micro-ondas. Nunca utilize recipientes metálicos para cozinhar no micro-ondas e para cozedura combinada, pois é provável que ocorram faíscas. Pode tomar como referência o quadro seguinte.

Material do recipiente	Micro-ondas	Grelhador	Combi	Notas
Cerâmica resistente ao calor	Sim	Sim	Sim	Nunca utilize cerâmicas decoradas com rebordo metálico ou vidradas
Plástico resistente ao calor	Sim	Não	Não	Não pode ser utilizado para cozinhar durante muito tempo no micro-ondas
Vidro resistente ao calor	Sim	Sim	Sim	

Película de plástico	Sim	Não	Não	Não deve ser utilizado para cozinhar carne ou costeletas, uma vez que a temperatura excessiva pode danificar a película
Suporte para grelhar	Não	Sim	Sim	O suporte de grelhar só pode ser utilizada no modo de grelhar e no modo combinado.
Recipiente metálico	Não	Não	Não	Não deve ser utilizado no micro-ondas. As micro-ondas não conseguem penetrar no metal.
Esmalte	Não	Não	Não	Fraca resistência ao calor. Não pode ser utilizado para cozinhar a alta temperatura
Madeira de bambu e papel	Não	Não	Não	Fraca resistência ao calor. Não pode ser utilizado para cozinhar a alta temperatura

DICAS DE COZINHA

Os seguintes fatores podem afetar o resultado da cozedura:

Arranjo alimentar

Coloque as áreas mais grossas no exterior do prato, a parte mais fina no centro e espalhar uniformemente. Não sobreponha, se possível.

Duração do tempo de cozedura

Comece a cozinhar com uma definição de tempo curto, avalie-o após o tempo limite e prolongue-o de acordo com as necessidades reais. Uma cozedura excessiva pode provocar fumo e queimaduras.

Cozinhar os alimentos de forma homogénea

Os alimentos como o frango, o hambúrguer ou o bife devem ser virados uma vez durante a cozedura.

Dependendo do tipo de alimento, se for caso disso, mexa-o de fora para o centro do prato uma ou duas vezes durante a cozedura.

Permitir tempo de permanência

Depois de terminado o tempo de cozedura, deixe os alimentos no forno durante um período de tempo adequado, o que permite completar o ciclo de cozedura e arrefecê-los de forma gradual.

Saber se a comida está pronta

A cor e a dureza dos alimentos ajudam a determinar se estão cozinhados:

- Vapor a sair de todas as partes do alimento, não apenas das extremidades
- As articulações das aves de capoeira podem ser facilmente separadas
- A carne de porco ou de aves não apresenta sinais de sangue
- O peixe está opaco e pode ser cortado facilmente com um garfo

Prato para micro-ondas

Quando utilizar um prato para dourar ou um recipiente de auto-aquecimento, coloque sempre um isolador resistente ao calor, como um prato de porcelana, por baixo para evitar danificar o prato giratório e o anel rotativo.

Película de plástico própria para micro-ondas

Quando cozinhar alimentos com elevado teor de gordura, não deixe que a película de plástico entre em contacto com os alimentos, pois pode derreter

Recipientes de cozinha de plástico seguros para micro-ondas

Alguns utensílios de cozinha de plástico seguros para o micro-ondas podem não ser adequados para cozinhar alimentos com elevado teor de gordura e açúcar. Além disso, o tempo de pré-aquecimento indicado no manual de instruções da loiça não deve ser ultrapassado.

MANUTENÇÃO

SERVIÇO

Antes de telefonar para os serviços, verifique o seguinte

-
1. Coloque uma chávena de água (aprox. 150 ml) numa medida de vidro no forno e feche bem a porta. A luz do forno deve apagar-se se a porta estiver corretamente fechada. Deixe o forno trabalhar durante 1 minuto.
 2. A lâmpada do forno acende-se?
 3. A ventoinha de arrefecimento funciona?
(Coloque a mão sobre as aberturas de ventilação traseiras).
 4. O prato giratório roda?
(O prato giratório pode rodar para a direita ou para a esquerda. Isto é perfeitamente normal).
 5. A água no interior do forno está quente?

Se a resposta a qualquer uma das perguntas anteriores for "NÃO", verifique a sua tomada de parede e o fusível na sua caixa de contadores.

Se tanto a tomada de parede como o fusível estiverem a funcionar corretamente, CONTACTE O CENTRO DE ASSISTÊNCIA AUTORIZADO MAIS PRÓXIMO.

SALVAGUARDAS DE MANUTENÇÃO

Cuidado: RADIAÇÃO MICRO-ONDAS

1. O condensador de alta tensão mantém-se carregado após a desconexão; coloque o terminal negativo do condensador de alta tensão em curto-circuito com o chassis do forno (utilize uma chave de parafusos) para descarregar antes de tocar.
2. Durante a assistência técnica, as peças listadas abaixo podem ser removidas e dar acesso a potenciais superiores a 250 V para a terra.
 - Magnetron
 - Transformador de alta tensão
 - Condensador de alta tensão
 - Díodo de alta tensão
 - Fusível de alta tensão

3. As seguintes condições podem causar uma exposição indevida a micro-ondas durante a assistência técnica.
- Montagem incorreta do magnetrão;
 - Correspondência incorreta entre o fecho da porta, a dobradiça da porta e a porta;
 - Montagem incorreta do suporte do interruptor;
 - A porta, o vedante da porta ou o invólucro foram danificados.

Eliminação correta deste produto	
	<p>Este aparelho está rotulado em conformidade com a Diretiva Europeia 2012/19/UE sobre Resíduos de Equipamentos Elétricos e Eletrónicos 2013 no que respeita aos aparelhos elétricos e eletrónicos (REEE). Os REEE incluem substâncias poluentes (que podem ter um efeito nocivo no ambiente) e elementos base (que podem ser reutilizados). É importante que os REEE sejam submetidos a tratamentos específicos para remover e eliminar corretamente os poluentes e recuperar todos os materiais. Os indivíduos têm um papel importante em assegurar que os REEE não se tornam num problema ambiental; é essencial seguir algumas regras básicas:</p> <ul style="list-style-type: none"> - os REEE não devem ser tratados como resíduos domésticos; - os REEE devem ser entregues em áreas de recolha dedicadas geridas pela câmara ou uma empresa registada. <p>Em muitos países, podem estar disponíveis recolhas domésticas para REEE de grandes dimensões. Ao comprar um novo aparelho, o antigo pode ser devolvido ao fornecedor que tem de o recolher sem qualquer custo, pontualmente, desde que o equipamento seja de um tipo equivalente e tenha as mesmas funções que o eletrodoméstico comprado.</p>

Dados de baixo consumo de energia de acordo com o Regulamento (UE) 2023/826 da Comissão.

Estado	Consumo de energia	Período após o qual o equipamento atinge automaticamente o estado
Modo de espera com visualização de informações ou de estado	0,8 W	20 min.

CANDY

MIKROWELLENOFEN BEDIENUNGSHANDBUCH

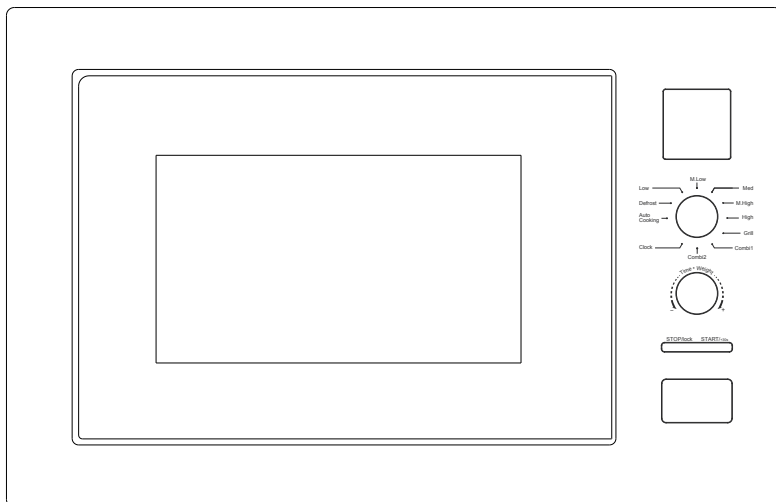

CA38FL7NWXW
CA38FL7NWX
CA38FL7NWXUK

WICHTIGE SICHERHEITSHINWEISE
BITTE SORGFÄLTIG LESEN UND ZUM
NACHSCHLAGEN AUFBEWAHREN
Nur zur Verwendung in Haushalten
BEWAHREN SIE DIESE ANWEISUNGEN AUF

WICHTIGE SCHUTZKLAUSELN

WARNUNG: Falls die Tür oder die Türdichtungen beschädigt sein sollten, darf der Ofen erst wieder in Betrieb genommen werden, nachdem er durch eine geschulte Person repariert worden ist.

WARNUNG: Für jede nicht geschulte Person ist es gefährlich, Kundendienst- oder Reparaturarbeiten durchzuführen, bei denen Abdeckungen entfernt werden müssen, die vor der Mikrowellenbelastung schützen. **WARNUNG:** Flüssigkeiten oder andere Lebensmittel dürfen nicht in luftdicht verschlossenen Behältern erhitzt werden, weil sie explodieren können.

1. Verwenden Sie ausschließlich für Mikrowellenöfen geeignete Utensilien.
2. Metallische Behälter für Speisen und Getränke sind beim Garen in der Mikrowelle nicht erlaubt.
3. Behalten Sie den Ofen wegen der Entzündungsgefahr im Auge, wenn Sie Lebensmittel in Kunststoff- oder Papierbehältern aufwärmen.
4. Die Mikrowellenofen ist für die Erwärmung von Speisen und Getränken vorgesehen. Das Trocknen von Lebensmitteln oder Kleidung sowie das Erwärmen von Wärmekissen, Hausschuhen, Schwämmen, feuchten Tüchern und Ähnlichem kann zu Verletzungs-, Entzündungs- oder Brandgefahr führen.
5. Schalten Sie bei Rauchentwicklung das Gerät aus oder ziehen Sie den Netzstecker und halten Sie die Tür geschlossen, um eventuelle Flammen zu ersticken. Das Erhitzen von Getränken in der Mikrowelle kann zu Siedeverzug führen, daher ist beim Umgang mit dem Behälter Vorsicht geboten.
6. Der Inhalt von Säuglingsfläschchen und Babygläschen sollte gerührt oder geschüttelt werden und die Temperatur sollte vor dem Verzehr überprüft werden, um Verbrennungen zu vermeiden.
7. Eier in ihrer Schale und hartgekochte Eier dürfen nicht in Mikrowellenöfen erhitzt werden, weil sie auch dann noch explodieren können, wenn die Mikrowellenerhitzung beendet wurde.
8. Wird der Ofen nicht in einem sauberen Zustand gehalten, kann dies zur Verschlechterung der Oberfläche führen, was sich wiederum nachteilig auf die Lebensdauer des Geräts auswirken und möglicherweise zu einer gefährlichen Situation führen könnte.
9. Das Gerät darf nicht in einem Schrank positioniert werden.

-
10. Bei der Entnahme von Behältern aus dem Gerät ist darauf zu achten, dass der Drehteller nicht verschoben wird.
 11. Das Gerät darf nicht mit einem Dampfreiniger gereinigt werden.
 12. Das Gerät darf nicht höher als 900 mm über dem Boden installiert werden. Mindesthöhe des erforderlichen Freiraums über der Oberseite des Ofens: Siehe die Einbauzeichnung.

Warnung: Kinder sollten den Ofen wegen der generierten Temperaturen ausschließlich unter Aufsicht von Erwachsenen verwenden, wenn das Gerät im Kombinationsmodus betrieben wird.



VORSICHT: HEISSE OBERFLÄCHE

13. Wenn das Stromkabel beschädigt ist, muss es vom Hersteller oder von seinem Service-Mitarbeiter, oder einer gleichwertig qualifizierten Person ausgetauscht werden, um jegliches Risiko zu vermeiden.
14. Dieses Gerät kann von Kindern ab 8 Jahren und Personen mit eingeschränkten körperlichen, sensorischen oder geistigen Fähigkeiten oder mangelnder Erfahrung und mangelndem Wissen benutzt werden, wenn diese in die sichere Bedienung des Geräts eingewiesen wurden oder beaufsichtigt werden und die damit verbundenen Gefahren verstanden haben.
15. Kinder dürfen nicht mit dem Gerät spielen.
16. Die Reinigung und Pflege darf nicht von Kindern ohne Aufsicht erfolgen.
17. Legen Sie die Glasplatte nach dem Gebrauch nicht direkt in kaltes Wasser. Die Glasplatte muss mindestens 20 Minuten lang unberührt gelassen und dann ins Wasser gelegt werden, um Risse zu vermeiden.
18. Gerät der Gruppe 2 Klasse B
ISM-Geräte der Gruppe 2: Die Gruppe 2 umfasst alle ISM-Geräte, in denen Hochfrequenzenergie in Form von elektromagnetischer Strahlung absichtlich zur Behandlung von Materialien erzeugt und/oder verwendet wird, sowie EDM- und Lichtbogenschweißgeräte. Geräte der Klasse B eignen sich für die Nutzung in Wohnbereichen und in Einrichtungen, die direkt an ein Niederspannungsversorgungsnetz angeschlossen sind, das Wohngebäude versorgt.

-
19. Der Stecker muss nach der Installation des Geräts leicht zugänglich bleiben.
 20. Dieses Gerät darf nicht in einem Schrank mit einer Tür positioniert werden.
 21. Das Produkt verwendet eine interne LED-Lichtquelle mit einer Lichtstärke von < 60 lm.
 22. Nach dem Einstecken des Netzkabels oder nach Beendigung der Arbeit schaltet das Gerät automatisch in den Standby-Modus, und das Gerät zeigt die Information der Standby-Leistung $< 0,8$ W an.
 23. Während der Verwendung wird das Gerät heiß. Die Heizelemente im Ofen nicht berühren. **WARNUNG:** Zugängliche Teile können während des Betriebs heiß werden. Kleine Kinder nicht in die Nähe des Geräts gelangen lassen.
WARNUNG: Das Gerät und die zugänglichen Teile können während des Betriebs heiß werden.
 24. Vermeiden Sie es, die Kochelemente zu berühren.
 25. Lassen Sie Kinder unter 8 Jahren niemals unbeaufsichtigt in die Nähe des Geräts.
 26. Für die Reinigung der Glasbestandteile der Ofentür keine Scheuermittel oder scharfkantigen Metallschaber verwenden, da diese die Oberfläche zerkratzen können und das Glas zerspringen kann.
 27. Bauen Sie das Gerät nicht hinter einer Dekortür ein, um Überhitzen zu vermeiden. Dieses Gerät kann von Kindern ab 8 Jahren und Personen mit eingeschränkten körperlichen, sensorischen oder geistigen Fähigkeiten oder mangelnder Erfahrung und mangelndem Wissen benutzt werden, wenn diese in die sichere Bedienung des Geräts eingewiesen wurden oder beaufsichtigt werden und die damit verbundenen Gefahren verstanden haben. Kinder dürfen nicht mit dem Gerät spielen. Die Reinigung und Wartung durch den Benutzer darf nicht von Kindern vorgenommen werden, wenn keine Angaben über die korrekte Installation der Einlegeböden vorliegen.

INSTALLATION

1) Die Position des Ofens muss so gewählt werden, dass er weit entfernt von TV, Radio oder Antenne ist, da ansonsten Bildstörungen oder Rauschen auftreten können.

2) Das Gerät muss so positioniert werden, dass der Stecker zugänglich ist.

3) Dies ist ein Mikrowellenofen für den Einbau, der den nachstehenden **VORSICHTSMASSNAHMEN** und **INSTALLATIONSANFORDERUNGEN** unterliegt.

① VORSICHTSMASSNAHMEN:

Angesichts des begrenzten Platzes im Schrank muss der Mikrowellenofen gemäß den folgenden Anweisungen installiert werden, um Gefahren zu vermeiden.

Decken Sie die Belüftungsöffnungen und Luftansaugpunkte nicht ab.

② INSTALLATIONSANFORDERUNGEN:

a) Stellen Sie den Mikrowellenherd in den Einbauschränk und schieben Sie ihn bis zum Ende. (Abb. 1)



Abb. 1

b) Schieben Sie den Mikrowellenherd bis zum Ende. (Abb. 2)

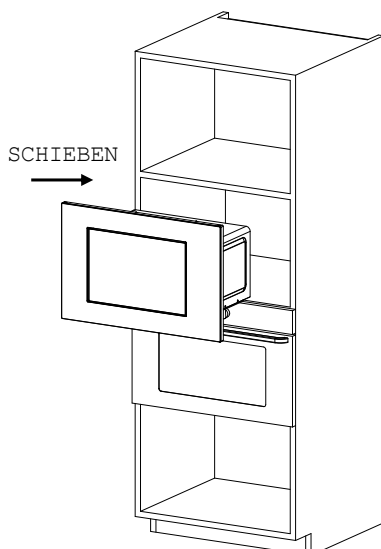

Abb. 2

c) Verschieben Sie das Produkt parallel zum Küchenschrank entsprechend der Pfeilrichtung in der Abbildung, und halten Sie es in der Mitte. (Abb. 3)

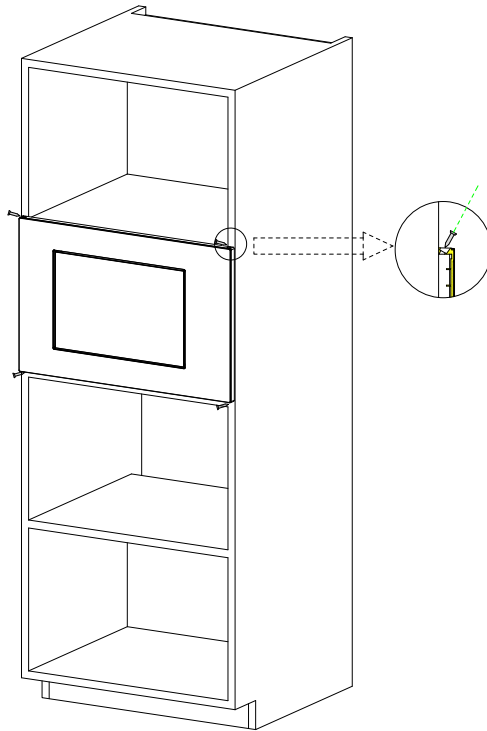

Abb. 3

d) Verwenden Sie die Schrauben der Teileverpackung, um das Mikrowellengerät im Schrank zu befestigen. (Abb. 4)

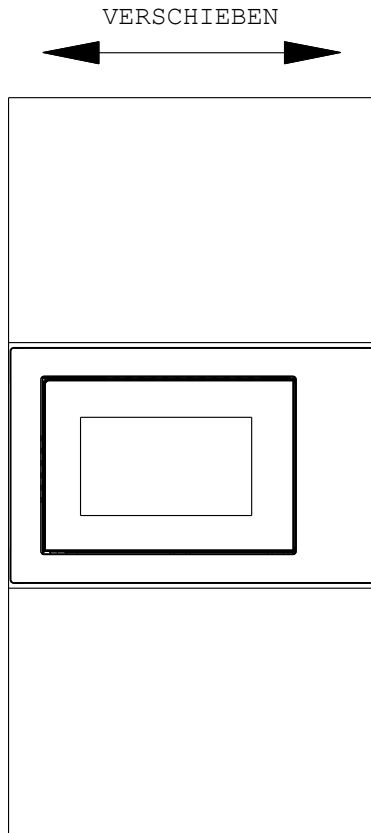

Abb. 4

Details zum Schrank:

Produktgröße (W)595x(H)385x(D)367.5(mm)

Größe der Öffnung: (D)560+4 x (E)360 x (F)550 (mm)
wie in Abb.5 „D“, „E“, „F“ gezeigt.

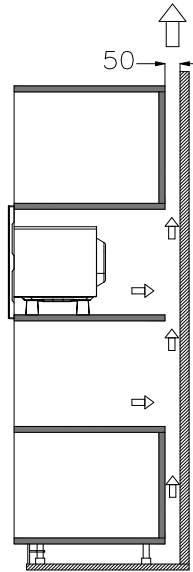

Abb. 5

REINIGUNG

PFLEGE DES MIKROWELLENOFENS

VORSICHT

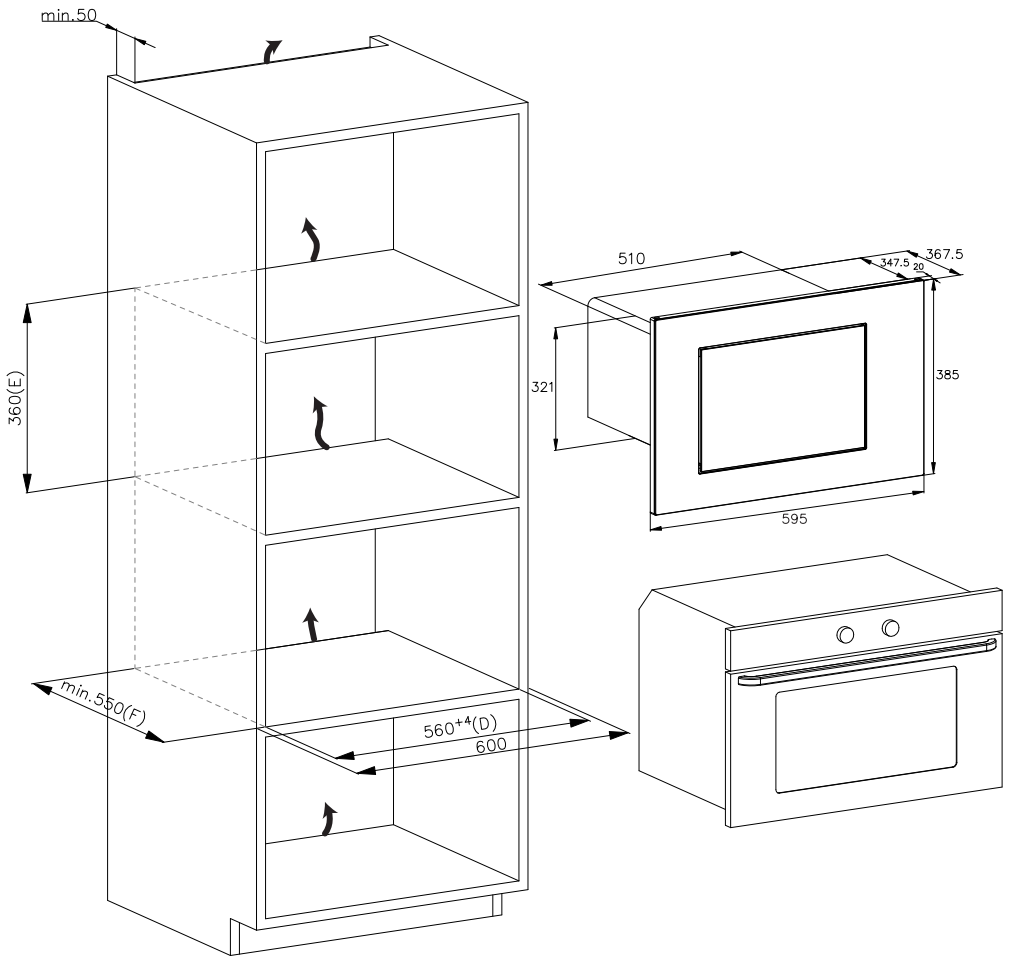
Der Ofen sollte regelmäßig gereinigt und von sämtlichen Lebensmittelresten befreit werden.

WARNUNG

- a. Ziehen Sie vor der Reinigung das Netzkabel aus der Steckdose. Nach dem Abkühlen der Produkte. Tauchen Sie das Gerät beim Reinigen nicht in Wasser oder andere Flüssigkeiten ein.
- b. Wird der Ofen nicht in einem sauberen Zustand gehalten, kann dies zur Verschlechterung der Oberfläche führen, was sich wiederum nachteilig auf die Lebensdauer des Geräts auswirken und möglicherweise zu einer gefährlichen Situation führen könnte.
- c. Verwenden Sie niemals scharfe Reinigungsmittel, Benzin, Scheuermittel oder Metallbürsten, um Teile des Geräts zu reinigen.
- d. Nehmen Sie die Wellenleiterabdeckung nicht ab.
- e. Wenn der Mikrowellenofen für eine lange Zeit verwendet wurde, kann es zu unangenehmen Gerüchen kommen, die Sie mit folgenden 3 Methoden eliminieren können:
 - 1) Legen Sie mehrere Zitronenscheiben in eine Tasse und erhitzen Sie sie bei hoher Mikrowellenleistung 2-3 Minuten lang.
 - 2) Stellen Sie eine Tasse roten Tee in den Ofen und erhitzen Sie ihn mit hoher Mikrowellenleistung.
 - 3) Legen Sie einige Orangenschalen in den Ofen und erhitzen Sie sie 1 Minute lang mit hoher Mikrowellenleistung.
- f. Wenn das Produkt nicht verwendet wird, sollte es so gut wie möglich in trockenen und belüfteten Räumen gelagert werden.

WARNUNG

Einzelheiten zur Reinigung von Oberflächen, die mit Lebensmitteln in Berührung kommen:

Wischen Sie die Wellenleiterabdeckung nach dem Gebrauch mit einem feuchten und anschließend mit einem trockenen Tuch ab, um eventuelle Lebensmittel- und Fettspritzer zu entfernen. Angesammeltes Fett kann überhitzen und Rauch verursachen oder Feuer fangen.

TIPPS FÜR DIE REINIGUNG

Einzelheiten zur Reinigung von Türdichtungen, Garraum und angrenzenden Teilen.

Außenseite:

Wischen Sie das Gehäuse mit einem angefeuchteten weichen Tuch ab.

Tür:

Wischen Sie die Tür und das Fenster mit einem angefeuchteten weichen Tuch sauber.

Wischen Sie die Türdichtungen und die angrenzenden Teile ab, um verschüttete Speisereste oder Spritzer zu entfernen.

Wischen Sie das Bedienfeld mit einem leicht angefeuchteten weichen Tuch ab.

Innenwände:

Wischen Sie die Innenflächen mit einem angefeuchteten weichen Tuch ab.

Wischen Sie die Wellenleiterabdeckung ab, um Lebensmittelreste zu entfernen.

Drehteller / Drehring / Drehachse:

Waschen Sie die Teile mit mildem Seifenwasser ab.

Spülen Sie sie mit klarem Wasser ab und lassen Sie sie gründlich trocknen.

ANLEITUNG FÜR DAS PRODUKT

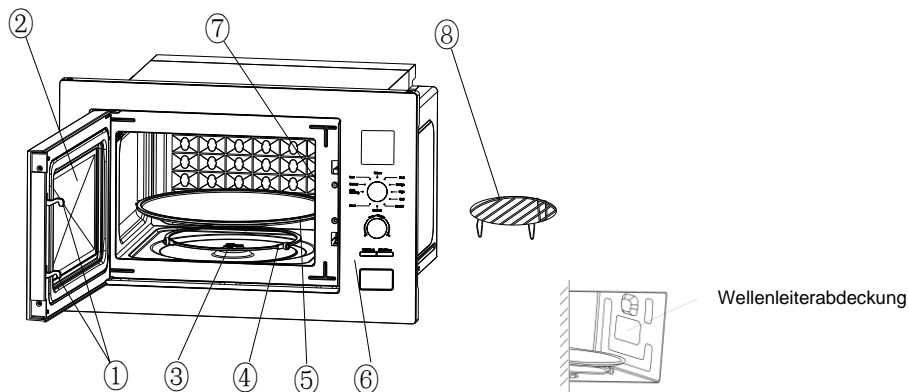

1) Türverriegelung

Die Tür des Mikrowellenofens muss richtig geschlossen sein, damit er funktioniert.

2) Sichtfenster

Die Benutzer können den Garvorgang verfolgen

3) Drehachse

Der gläserne Drehteller sitzt auf der Achse; der darunter liegende Motor treibt den Drehteller an

4) Drehring

Der gläserne Drehteller steht auf seinen Rädern; sie stützen den Drehteller und tragen dazu bei, dass der Teller beim Drehen das Gleichgewicht hält.

5) Drehteller

Das Gargut ist auf dem Drehteller positioniert, dessen Drehung während des Betriebs dazu beiträgt, die Speisen gleichmäßig zu garen

⚠ VORSICHT

- Setzen Sie den Drehring zuerst ein.
- Montieren Sie den Drehteller auf die Drehachse und vergewissern Sie sich, dass er korrekt einrastet.

6) Bedienfeld

Siehe unten im Detail (Änderungen am Bedienfeld sind ohne Vorankündigung möglich)

7) Wellenleiterabdeckung

Sie befindet sich im Inneren des Ofens, neben der Wand des Bedienfelds.

WARNUNG

Entfernen Sie niemals die Wellenleiterabdeckung.

8) Grillgestell

Das Gestell wird zum Einlegen des Bratguts verwendet.

BEDIENUNG DES BEDIENFELDS

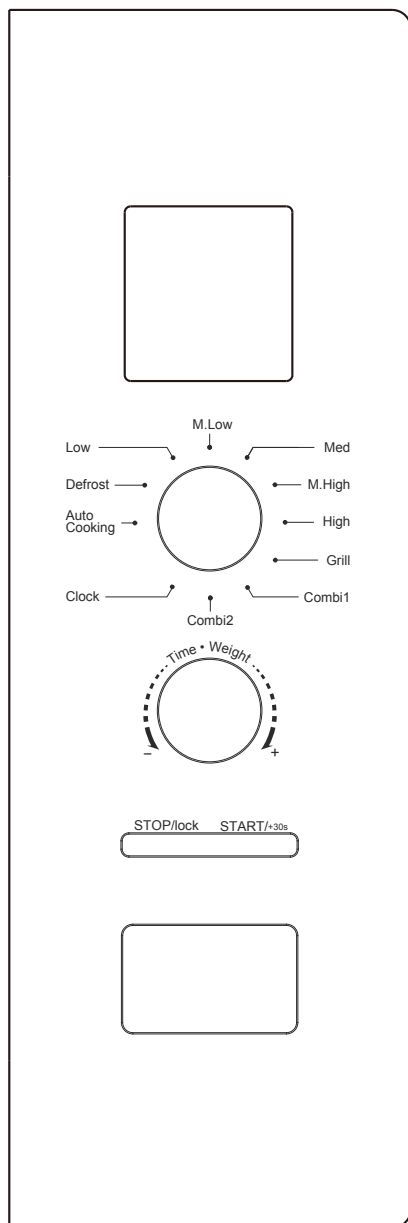

1. VOR DEM GAREN

Die Anzeige leuchtet auf, wenn das Gerät an das Stromnetz angeschlossen ist, dann schaltet es in den Standby-Modus und zeigt 1:00 an.

2. FUNKTIONSWEISE DER MIKROWELLE

Es gibt fünf Mikrowellenleistungsstufen: 100P, 80P, 50P, 30P und 10P. Drehen Sie den Knopf oben, um die gewünschte Mikrowellenleistung einzustellen. Drehen Sie den unteren Drehknopf, um die Garzeit einzustellen. Der einstellbare Zeitbereich reicht von 0:10 bis 60:00. Nachdem Sie die Zeit ausgewählt haben, drücken Sie die Taste „START/+30s“, um den Ofen zu starten. Ein Summton zeigt den Abschluss des Garvorgangs an.

HIGH	100%ige Leistung	(Geeignet für schnelles Garen und Durchgaren)
M. High	80 % Leistung	(Geeignet für mittelschnelles Garen)
Med	50 % Leistung	(Geeignet zum Dämpfen des Garguts)
M. Low	30 % Leistung	(Geeignet zum Auftauen von Lebensmitteln)
LOW	10 % Leistung	(Geeignet zum Warmhalten)

VORSICHT

- Die maximale Zeit, die eingestellt werden kann, beträgt 60 Minuten.
- Schalten Sie den Ofen niemals ein, wenn er leer ist.
- Bei maximaler Mikrowellenleistung sinkt die Leistung des Ofens nach einer gewissen Garzeit automatisch, um die Lebensdauer zu verlängern.
- Wenn Sie das Gargut während des Garens wenden, drücken Sie einmal die Taste **START/+30s** und der voreingestellte Garvorgang wird fortgesetzt.

-
- e. Wenn Sie das Gargut vor der voreingestellten Zeit entnehmen möchten, müssen Sie die Taste **STOP/LOCK** einmal drücken, um den voreingestellten Vorgang zu löschen und die unbeabsichtigte Aktivierung bei der nächsten Verwendung zu vermeiden.

3. DEFROST

Die Auftaufunktion basiert auf dem Gewicht der Speisen und entspricht der Anzeige „dEF“. Drehen Sie den Knopf oben, um die Auftaufunktion zu wählen. Anschließend wird „dEF“ auf dem Display angezeigt. Drehen Sie den Knopf unten, um das Gewicht der Lebensmittel auszuwählen. Der Gewichtsbereich der Funktion „dEF“ reicht von 100 bis 1500 g. Nachdem Sie das Auftaugewicht ausgewählt haben, drücken Sie die Taste „START/+30s“, um die Funktion zu aktivieren. Ein Summton zeigt den Abschluss des Garvorgangs an. Bei der Auftaufunktion „dEF“ nach Gewicht ertönt ein Piepton, um den Benutzer aufzufordern, das Auftaugut während des Auftauens zu wenden.

Im Folgenden finden Sie einige Hinweise zum Auftauen von Lebensmitteln:

dEF	Der Gewichtsbereich der Auftaufunktion reicht von 100 bis 1500 g.
-----	---

VORSICHT

- Um ein gleichmäßiges Ergebnis zu erzielen, müssen die Lebensmittel während des Betriebs gewendet werden.
- In der Regel dauert das Auftauen länger als das Garen der Speisen.
- Wenn sich die Lebensmittel mit einem Messer schneiden lassen, ist der Auftauprozess abgeschlossen.
- Die Mikrowelle dringt etwa 4 cm tief in die meisten Lebensmittel ein.
- Aufgetaute Lebensmittel sollten so schnell wie möglich verzehrt werden: Sie sollten nicht wieder in den Kühlschrank gelegt oder erneut eingefroren werden.

4. CLOCK (24-Stunden-Uhr)

Drehen Sie den obigen Knopf, um die Uhrfunktion auszuwählen, und halten Sie die Taste „START/+30s“ länger als 3 Sekunden gedrückt, um die Uhr-Einstellungen aufzurufen. Gleichzeitig blinkt die Anzeige in Stunden. Die Uhrzeit kann durch Drehen des Knopfes unten eingestellt werden. Drücken Sie nach dem Einstellen der Stunde kurz die Taste „START/+30s“, um zu bestätigen und in den Modus zum Einstellen der Minuten zu wechseln. Die Minuten können durch Drehen des Knopfes unten eingestellt werden. Nachdem Sie die Minuten eingestellt haben, drücken Sie erneut die Taste „START/+30s“, um die Einstellung zu bestätigen und den Einstellmodus zu verlassen.

5. AUTO COOKING

Acht automatische Menüs A.1~A.8 stehen zur Verfügung: Kartoffel, Pasta, Pizza, Popcorn, Gemüse, Getränke, Fleisch und Fisch. Drücken Sie den Knopf oben, um die Menüfunktion auszuwählen, und drehen Sie dann den Knopf unten, um das gewünschte Menü auszuwählen: Auf dem Display werden die entsprechenden A.1~A.8 des Menüs angezeigt. Nachdem Sie das Menü ausgewählt haben, drücken Sie die Taste „START/+30s“, um die Funktion zu aktivieren. Ein Summton zeigt den Abschluss des Garvorgangs an.

Anzeige	Art	Methode
A.1	Kartoffel	Das optionale Gewicht beträgt 500 g.
A.2	Pasta	Das optionale Gewicht beträgt 100 g.
A.3	Pizza	Das optionale Gewicht beträgt 400 g.
A.4	Popcorn	Das optionale Gewicht beträgt 100 g.

A.5	Gemüse	Das optionale Gewicht beträgt 400 g.
A.6	Getränk	Das optionale Gewicht beträgt 1 Tasse, etwa 250 ml.
A.7	Fleisch	Das optionale Gewicht beträgt 400 g.
A.8	Fisch	Das optionale Gewicht beträgt 400 g.

VORSICHT

- a. Die Temperatur der Lebensmittel vor dem Garen sollte 20-25°C betragen. Eine höhere oder niedrigere Temperatur der Lebensmittel vor dem Garen würde eine Verlängerung oder Verkürzung der Garzeit erfordern.
- b. Die Temperatur, das Gewicht und die Form der Lebensmittel haben einen großen Einfluss auf den Gareffekt. Bei einer Abweichung von dem im obigen Menü angegebenen Faktor können Sie die Garzeit für ein optimales Ergebnis anpassen.

6. Grill FUNKTION

Drei Arten von Grill stehen zur Verfügung: G., C-1 und C-2. Dies sind: Grill, Kombination 1 aus Grill und Mikrowelle und Kombination 2 aus Grill und Mikrowelle. Drücken Sie den Knopf oben, um den gewünschten Modus auszuwählen, und auf dem Display werden die entsprechenden G., C-1 und C-2 angezeigt.

Drehen Sie den unteren Drehknopf, um die Garzeit einzustellen. Der einstellbare Zeitbereich reicht von 0:10 bis 60:00. Nachdem Sie die Garzeit ausgewählt haben, drücken Sie die Taste „START/+30s“, um die Funktion zu aktivieren. Ein Summton zeigt den Abschluss des Garvorgangs an.

G.	Grill, das Heizelement ist während der Betriebszeit eingeschaltet. Dies ist für Rouladen oder Schweinefleisch, Wurst, Hühnerflügel geeignet, die sich mit einer ansprechenden braunen Farbe garen lassen.
C-1	Kombination aus Grill und Mikrowellenherd. 30 % Mikrowelle und 70 % Grill.
C-2	Kombination aus Grill und Mikrowellenherd. 55 % Mikrowelle und 45 % Grill.

VORSICHT

Im Grillmodus können alle Teile des Ofens sowie der Rost und die Garbehälter sehr heiß werden. Seien Sie vorsichtig, wenn Sie Gegenstände aus dem Backofen nehmen. Verwenden Sie dicke Topflappen oder Ofenhandschuhe, um Verbrennungen zu verhindern.

7. STOP

Während des Garvorgangs können Sie die „STOP“-Taste drücken, um die Einstellungen abzubrechen und in den Standby-Modus zurückzukehren. Während des Betriebs des Mikrowellenofens können Sie die Taste „STOP“ drücken, um den Betrieb zu unterbrechen. Im Standby-Zustand können Sie die „STOP“-Taste erneut drücken, um die Funktion abzubrechen und in den Standby-Zustand zurückzukehren.

8. START/+30s

Nachdem Sie die Garzeit oder das Gewicht der Speisen eingestellt haben, drücken Sie die Taste „START/+30s“, um den Mikrowellenherd sofort zu starten. Im Betriebszustand können Sie die Taste „START/+30s“ drücken, um die Zeit zu verlängern: Drücken Sie einmal, um die Zeit um 30 Sekunden zu verlängern. Im Menü-Modus und im Modus Auftauen nach Gewicht kann die Zeit jedoch nicht justiert werden. Im Pause-Modus können Sie die Taste „START/+30s“-Taste drücken, um den vorherigen Garmodus der Mikrowelle fortzusetzen.

9. KINDERSICHERUNGSFUNKTION

Verwenden Sie diese Funktion, um das Bedienfeld zu sperren, wenn Sie das Gerät reinigen oder damit Kinder den Ofen nicht unbeaufsichtigt benutzen können. In diesem Modus sind alle Tasten funktionsunfähig.

- 1) Sperre einstellen: Wenn Sie im Standby-Modus die „STOP“-Taste länger als 3 Sekunden gedrückt halten, wird die Kindersicherungsfunktion gesperrt, und die Tasten des Mikrowellenherds können nicht betätigt werden.
- 2) Sperre aufheben: Um die Kindersicherungsfunktion aufzuheben, halten Sie bei aktivierter Kindersicherung die „STOP“-Taste länger als 3 Sekunden gedrückt.

LEITFADEN FÜR KOCHGERÄTE

Es wird dringend empfohlen, Behälter zu verwenden, die für das Kochen in der Mikrowelle geeignet und sicher sind. Im Allgemeinen sind Behälter aus hitzebeständiger Keramik, Glas oder Kunststoff für das Garen in der Mikrowelle geeignet. Verwenden Sie niemals Metallbehälter zum Garen in der Mikrowelle oder zum kombinierten Garen, da es zu Funkenbildung kommen kann. Sie können sich an der unten stehenden Tabelle orientieren.

Material des Behälters	Mikrowelle	Grill	Combi	Hinweise
Hitzebeständige Keramik	Ja	Ja	Ja	Verwenden Sie niemals Keramik, die mit einem Metallrand verziert oder glasiert ist.
Hitzebeständiger Kunststoff	Ja	Nein	Nein	Kann nicht für lange Garzeiten in der Mikrowelle verwendet werden
Hitzebeständiges Glas	Ja	Ja	Ja	
Plastikfolie	Ja	Nein	Nein	Sollte nicht zum Garen von Fleisch oder Koteletts verwendet werden, da die Folie durch die Überhitzung beschädigt werden kann.

Grillgestell	Nein	Ja	Ja	Der Grillrost kann nur im Grill- und Kombinationsmodus verwendet werden.
Metallbehälter	Nein	Nein	Nein	Sollte nicht im Mikrowellenherd verwendet werden. Mikrowellen können Metall nicht durchdringen.
Lackierte Oberflächen	Nein	Nein	Nein	Schlecht hitzebeständig. Nicht für das Garen bei hohen Temperaturen geeignet
Bambusholz und Papier	Nein	Nein	Nein	Schlecht hitzebeständig. Nicht für das Garen bei hohen Temperaturen geeignet

TIPPS FÜR DAS GAREN

Die folgenden Faktoren können das Garergebnis beeinflussen:

Anordnung der Lebensmittel

Positionieren Sie dickere Teile nach außen und dünnere Teile in die Mitte des Gerichts und verteilen Sie sie gleichmäßig. Legen Sie nach Möglichkeit das Gargut nicht übereinander.

Dauer der Garzeit

Beginnen Sie das Garen mit einer kurzen Zeiteinstellung, bewerten Sie das Ergebnis nach Ablauf der Zeit und verlängern Sie die Garzeit je nach dem Bedarf. Eine zu lange Garzeit kann zu Rauch und Verbrennungen führen.

Gleichmäßiges Garen von Speisen

Lebensmittel wie Hähnchen, Hamburger oder Steak sollten während des Garens einmal gewendet werden.

Rühren Sie je nach Art der Speisen, falls zutreffend, während des Garvorgangs ein- oder zweimal von außen zur Mitte des Gerichts um.

Stehzeit zulassen

Lassen Sie die Speisen nach Ablauf der Garzeit noch eine angemessene Zeit im Ofen, damit sie ihren Garvorgang abschließen und allmählich abkühlen können.

Erkennen, ob das Essen fertig ist

Farbe und Härte von Lebensmitteln helfen festzustellen, ob sie fertig sind:

- Dampf tritt aus allen Teilen des Lebensmittels aus, nicht nur aus dem Rand
- Die Gelenke von Geflügel lassen sich leicht bewegen
- Schweinefleisch oder Geflügel zeigen keine Anzeichen von Blut
- Fisch ist undurchsichtig und lässt sich leicht mit einer Gabel zerteilen

Bratgeschirr

Wenn Sie eine Bräunungsschale oder einen Selbsterhitzungsbehälter verwenden, legen Sie immer eine hitzebeständige Isolierung, z. B. einen Porzellanteller, darunter, um Schäden am Drehteller und am Drehring zu vermeiden.

Mikrowellenbeständige Frischhaltefolie

Beim Garen von Speisen mit hohem Fettgehalt darf die Frischhaltefolie nicht mit den Speisen in Berührung kommen, da sie sonst schmelzen kann.

Mikrowellenfestes Kunststoff-Kochgeschirr

Einige Arten von mikrowellenfestem Kunststoff-Kochgeschirr eignen sich möglicherweise nicht zum Garen von Speisen mit hohem Fett- und Zuckergehalt. Außerdem darf die in der Gebrauchsanweisung des Geräts angegebene Vorwärmzeit nicht überschritten werden.

WARTUNG

REPARATUR- UND WARTUNGSARBEITEN

Bitte überprüfen Sie die folgenden Punkte, bevor Sie sich an den Kundendienst wenden.

1. Stellen Sie eine Tasse Wasser (ca. 150 ml) in einem Glasmessbecher in den Ofen und schließen Sie die Tür fest. Die Ofenlampe sollte erlöschen, wenn die Tür richtig geschlossen ist. Lassen Sie den Ofen 1 Minute lang laufen.
2. Leuchtet die Ofenlampe?
3. Funktioniert das Kühlgebläse?
(Halten Sie Ihre Hand über die hinteren Lüftungsöffnungen).
4. Dreht sich der Drehteller?

(Der Drehteller kann sich im oder gegen den Uhrzeigersinn drehen. Das ist ganz normal.)

5. Ist das Wasser im Backofen heiß?

Wenn Sie eine der obigen Fragen mit „NEIN“ beantworten, überprüfen Sie bitte Ihre Steckdose und die Sicherung in Ihrem Zählerkasten. Wenn sowohl die Steckdose als auch die Sicherung einwandfrei funktionieren, wenden Sie sich an die nächstgelegene zugelassene Kundendienststelle.

SICHERHEITSVORKEHRUNGEN FÜR DIE WARTUNG

Vorsicht: MIKROWELLENSTRAHLUNG

1. Der Hochspannungskondensator bleibt nach dem Ausschalten geladen; schließen Sie den Minuspol des Hochspannungskondensators mit dem Gehäuse des Ofens kurz (verwenden Sie einen Schraubendreher), um ihn vor dem Berühren zu entladen.
2. Bei Wartungsarbeiten können die unten aufgeführten Teile entfernt werden, wodurch der Zugang zu Potentialen über 250V zur Erde möglich wird.
 - Magnetron
 - Hochspannungstransformator
 - Hochspannungskondensator
 - Hochspannungsdiode
 - Hochspannungssicherung
3. Die folgenden Bedingungen können zu einer übermäßigen Belastung durch Mikrowellen während der Wartung führen.
 - Unsachgemäßer Einbau des Magnetrons
 - Falsche Abstimmung von Türverriegelung, Türband und Tür
 - Unsachgemäße Montage der Schalterhalterung
 - Schäden an Tür, Türdichtung oder Gehäuse.

Korrekte Entsorgung dieses Produkts



Dieses Elektrohaushaltsgerät ist in Einklang mit der EU-Richtlinie 2012/19/EU über Elektro- und Elektronik-Altgeräte (WEEE, Waste Electrical and Electronic Equipment 2013) gekennzeichnet. Elektro- und Elektronik-Altgeräte enthalten umweltschädigende Substanzen (die ggf. eine negative Auswirkung auf die Umwelt haben) sowie (wiederverwendbare) Grundelemente. Daher ist es wichtig, Elektro- und Elektronik-Altgeräte spezifisch zu entsorgen, um alle schädlichen Substanzen zu entfernen und wiederverwendbare Teile zu recyceln. Verbraucher leisten einen wichtigen Beitrag, um zu gewährleisten, dass Elektro- und Elektronik-Altgeräte nicht zu einem Umweltproblem werden. Halten Sie sich daher bitte an die folgenden Grundregeln:

- Elektro- und Elektronik-Altgeräte dürfen nicht mit dem normalen Hausmüll entsorgt werden.
- Elektro- und Elektronik-Altgeräte müssen bei zugelassenen Sammelstellen abgegeben werden, die von der Stadtverwaltung oder anderen zuständigen Stellen verwaltet werden. In vielen Ländern wird für die Entsorgung großer Elektro- und Elektronik-Altgeräte ein Abholservice angeboten. Beim Kauf eines neuen Geräts wird das alte vom Händler zurückgenommen, der es kostenfrei entsorgt, sofern das neue Gerät von einem ähnlichen Typ ist und die gleiche Funktion erfüllt wie das Altgerät.

Geringe Leistungsaufnahme gemäß der Verordnung (EU) 2023/826 der Kommission.

Zustand	Energieverbrauch	Zeitraum, nach dem das Gerät automatisch in den Zustand übergeht
Bereitschaftszustand mit Informations- oder Statusanzeige	0,8W	20 min

CANDY

COMBIMAGNETRON

INSTRUCTIEHANDLEIDING

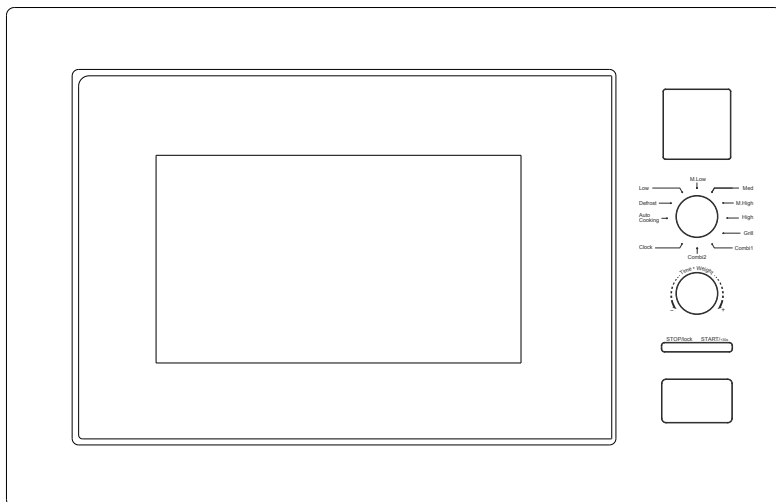

CA38FL7NWXW
CA38FL7NWX
CA38FL7NWXUK

BELANGRIJKE VEILIGHEIDSINSTRUCTIES
ZORGVULDIG LEZEN EN BEWAREN VOOR LATER GEBRUIK
Alleen voor huishoudelijk gebruik
BEWAAR DEZE INSTRUCTIES

BELANGRIJKE WAARBORGEN

WAARSCHUWING: Als de deur of de afdichtingen van de deur beschadigd zijn, mag de oven niet worden gebruikt totdat hij is gerepareerd door een daartoe gekwalificeerde persoon.

WAARSCHUWING: Het is gevaarlijk om service of reparaties waarbij een afdekking wordt verwijderd die bescherming biedt tegen blootstelling aan microgolvenenergie, te laten uitvoeren door iemand die hiervoor niet getraind is. **WAARSCHUWING:** Verwarm vloeistoffen en andere levensmiddelen niet in afgesloten houders, omdat die kunnen exploderen.

1. Gebruik uitsluitend keukengerei dat geschikt is voor gebruik in combimagnetrons.
2. Metalen houders voor voedsel en dranken mogen niet worden gebruikt bij magnetronbereiding.
3. Houd bij het verwarmen van etenswaren in kunststof of papieren houders de oven in de gaten, omdat het materiaal vlam kan vatten.
4. De combimagnetron is bedoeld voor het verwarmen van voedsel en dranken. Het drogen van voedsel of kleding en het verwarmen van verwarmingskussens, pantoffels, sponzen, vochtige doeken en dergelijke kan leiden tot kans op letsel, vonken of brand.
5. Als er rook wordt waargenomen, schakel het apparaat dan uit of trek de stekker uit het stopcontact en houd de deur gesloten om eventuele vlammen te smoren. Het opwarmen van dranken in de magnetron kan leiden tot vertraagd koken, dus wees voorzichtig bij het vastpakken van de houder.
6. De inhoud van in de magnetron opgewarmde babyflesjes en potjes babyvoeding moet eerst worden geroerd of geschud en vervolgens moet de temperatuur worden gevoeld voordat de inhoud aan het kind wordt gegeven, om verbranding te voorkomen.
7. Ongepelde rauwe eieren en hardgekookte eieren mogen nooit in magnetrons worden verwarmd omdat zij kunnen exploderen, zelfs nog nadat de magnetronwerking is beëindigd.
8. Als de oven niet voldoende schoon wordt gehouden, kan dit ten koste gaan van het oppervlak en dus van de levensduur van het apparaat en kan dit leiden tot gevaarlijke situaties.
9. Het apparaat mag niet in een kast worden geplaatst.

-
10. Let op dat u het draaiplateau niet verplaatst wanneer u schalen uit het apparaat verwijdert.
 11. Het apparaat mag niet worden gereinigd met een stoomreiniger.
 12. Het apparaat mag niet hoger dan 900 mm boven de vloer worden geïnstalleerd. Minimale hoogte van de vrije ruimte die nodig is boven het bovenzvlak van de oven: zie de installatietekening.

Waarschuwing: Wanneer het apparaat in de combinatiemodus wordt gebruikt, mogen kinderen vanwege de gegenereerde temperaturen de oven alleen onder toezicht van een volwassene gebruiken.



VOORZICHTIG: HEET OPPERVLAK

13. Als het netsnoer beschadigd is, moet het worden vervangen door de fabrikant, diens servicevertegenwoordiger of een vergelijkbaar gekwalificeerde persoon om gevaar te voorkomen.
14. Dit apparaat mag worden gebruikt door kinderen vanaf 8 jaar en door personen met verminderde lichamelijke, zintuiglijke of geestelijke vermogens of met een gebrek aan kennis en ervaring, mits zij onder toezicht worden gehouden of instructies hebben gekregen om het apparaat veilig te kunnen gebruiken en de gevaren begrijpen die ermee gepaard gaan.
15. Kinderen mogen niet met het apparaat spelen.
16. Het schoonmaken en het onderhoud mag niet door kinderen worden uitgevoerd als er geen toezicht is.
17. Leg de glasplaat na gebruik niet direct in koud water. De glasplaat moet minstens 20 minuten blijven liggen en dan in het water worden gelegd om barsten te voorkomen.
18. Apparaat van groep 2, klasse B
Groep 2 ISM-apparatuur: groep 2 bevat alle ISM-apparatuur waarin radiofrequentie-energie doelbewust wordt opgewekt en/of gebruikt in de vorm van elektromagnetische straling voor de behandeling van materiaal, en EDM- en boogglasapparatuur. Apparatuur van klasse B is apparatuur die geschikt is voor gebruik in huishoudelijke omgevingen en in ruimtes die rechtstreeks zijn aangesloten op een laagspanningsnet dat gebouwen voor huishoudelijke doeleinden van stroom voorziet.

-
19. De stekker moet na de installatie van het apparaat gemakkelijk bereikbaar blijven.
 20. Dit apparaat mag niet in een kast met een deur worden geplaatst.
 21. De interne lichtbron van het product is ledlicht met < 60 lm.
 22. Nadat de stekker in het stopcontact is gestoken of het apparaat het werk heeft beëindigd, schakelt het product automatisch over naar de stand-bymodus en geeft het de informatie over het stand-byvermogen $< 0,8$ W aan.
 23. Tijdens het gebruik wordt het apparaat heet. Voorkom aanraking van de verwarmingselementen in de oven.
WAARSCHUWING: Toegankelijke delen kunnen heet worden tijdens het gebruik. Houd kleine kinderen uit de buurt.
WAARSCHUWING: Tijdens het gebruik worden het apparaat en de toegankelijke delen ervan heet.
 24. Voorkom aanraking van de verwarmingselementen.
 25. Houd kinderen tot 8 jaar uit de buurt, tenzij zij voortdurend onder toezicht worden gehouden.
 26. Gebruik voor het reinigen van de ovendeurruit geen agressieve of schurende reinigingsmiddelen of scherpe metalen schrapers, omdat het glasoppervlak hierdoor bekrast kan raken, wat kan leiden tot breuk van het glas.
 27. Om oververhitting te voorkomen mag het apparaat niet achter een decoratieve deur worden geïnstalleerd. Dit apparaat mag worden gebruikt door kinderen vanaf 8 jaar en door personen met verminderde lichamelijke, zintuiglijke of geestelijke vermogens of met een gebrek aan kennis en ervaring, mits zij onder toezicht worden gehouden of instructies hebben gekregen om het apparaat veilig te kunnen gebruiken en de gevaren begrijpen die ermee gepaard gaan. Kinderen mogen niet met het apparaat spelen. Reiniging en onderhoud door de gebruiker mogen niet worden uitgevoerd door kinderen zonder details over de correcte plaatsing van de planken.

INSTALLATIE

1) De positie van de oven moet zodanig zijn dat deze ver van de tv, radio of antenne staat, aangezien anders beeldstoringen of geluidsoverlast kunnen optreden.

2) Het apparaat moet zodanig worden gepositioneerd dat de stekker toegankelijk is.

3) Dit is een inbouwmagetron, die onder de onderstaande VEILIGHEIDS- en INSTALLATIE-instructies valt.

① VEILIGHEID:

Gezien de beperkte ruimte van de kast, moet de magnetron worden geïnstalleerd volgens de onderstaande instructies om gevaar te voorkomen.

Bedek de ventilatieopeningen en luchtinlaatpunten niet.

② INSTALLATIE:

a) Zet de combimagnetron in de inbouwkast en schuif hem naar achteren tot het einde (afb. 1).

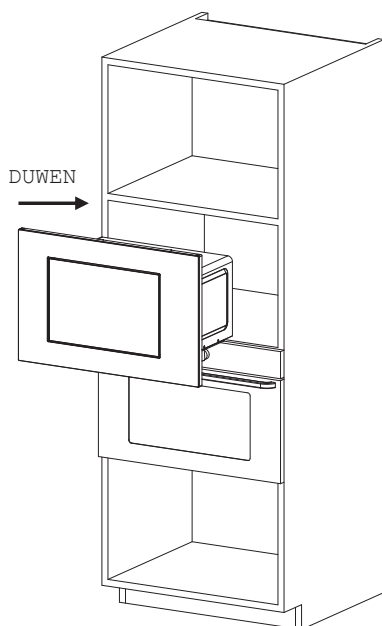

Afb. 1

b) Schuif de combimagnetron tot het einde (afb. 2).

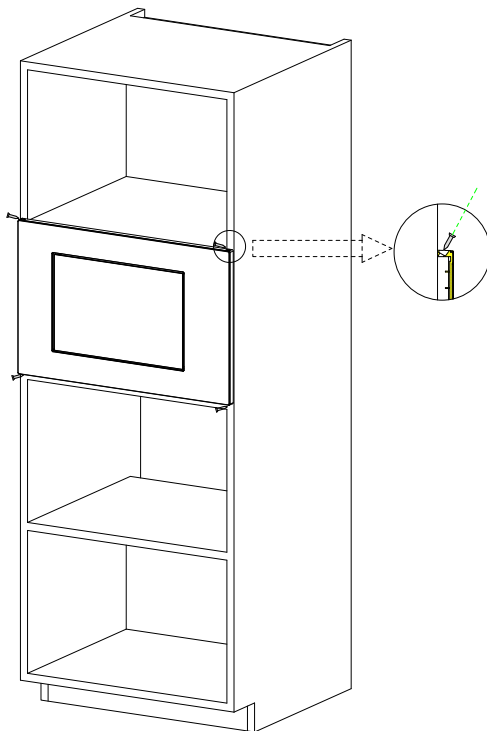

Afb. 2

c) Verplaats het product parallel in de keukenkast volgens de richting van de pijl op de afbeelding en houd hem gecentreerd (afb. 3).

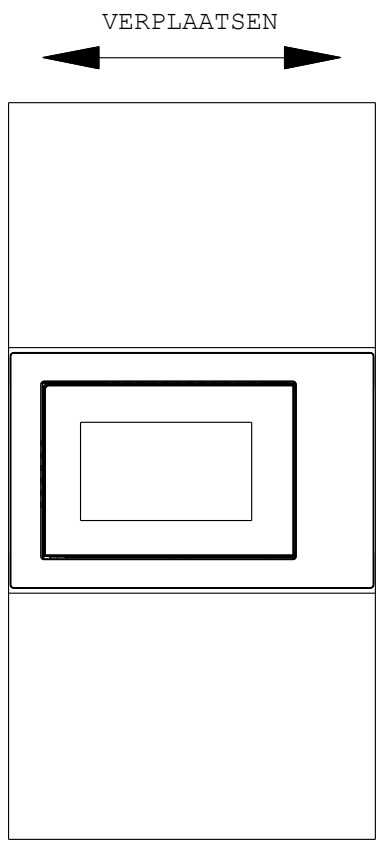

Afb. 3

d) Gebruik de schroeven uit de onderdelenverpakking om de combi-magnetron in de kast vast te zetten (afb. 4).

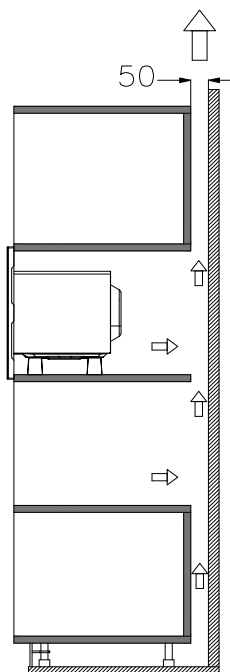

Afb. 4

Details kast:

Afmetingen product: (B)595 x (H)385 x (D)367,5 (mm)

Groote opening: (D)560+4 x (E)360 x (F)550 (mm)
zoals getoond in afb. 5 bij 'D', 'E', 'F'.

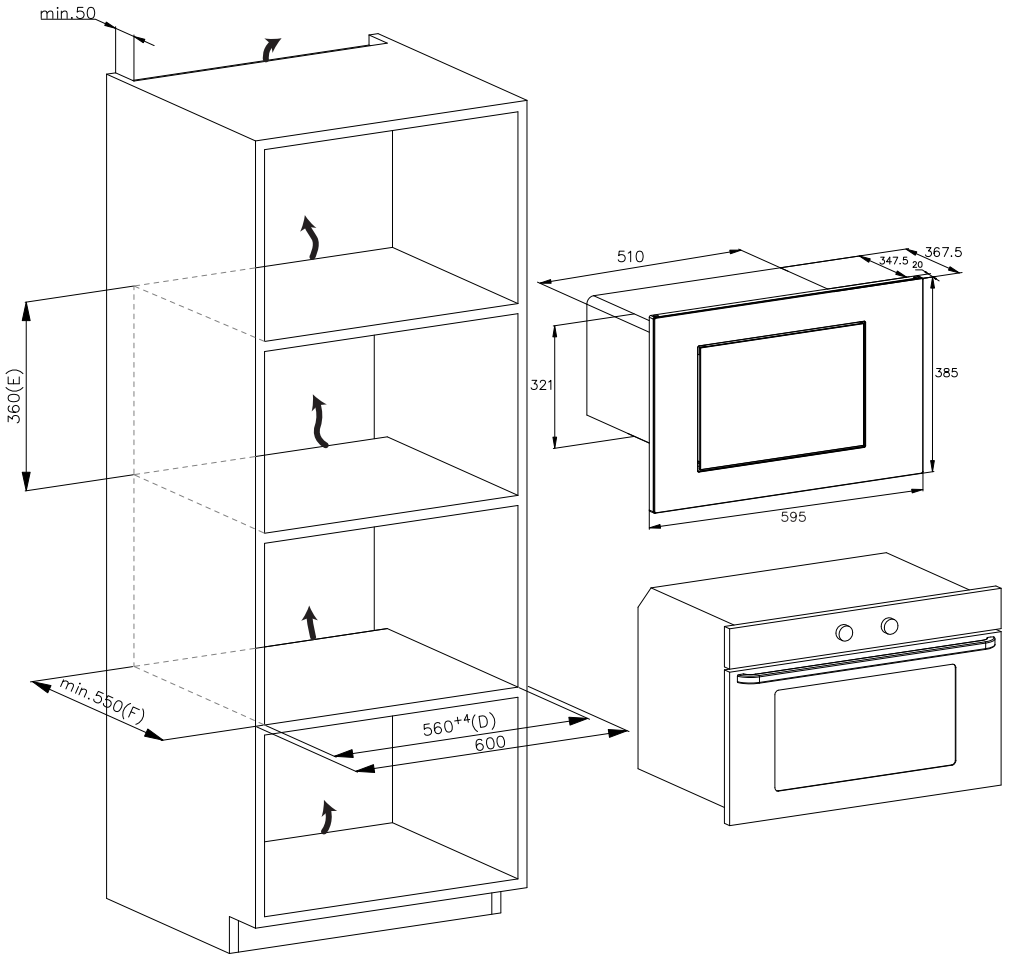

Afb. 5

REINIGING

ONDERHOUD COMBIMAGNETRON

VOORZICHTIG

De oven moet regelmatig worden gereinigd en etensresten moeten worden verwijderd.

WAARSCHUWING

- a. Haal het netsnoer uit het stopcontact voordat u gaat schoonmaken. Laat het apparaat afkoelen. Dompel het apparaat tijdens het schoonmaken niet onder in water of andere vloeistoffen.
- b. Als de oven niet voldoende schoon wordt gehouden, kan dit ten koste gaan van het oppervlak en dus van de levensduur van het apparaat en kan dit leiden tot gevaarlijke situaties.
- c. Gebruik nooit een krachtig schoonmaakmiddel, benzine, schurend poeder of een metalen borstel om onderdelen van het apparaat schoon te maken.
- d. Verwijder de golfgeleiderafdekking niet.
- e. Wanneer de magnetron lange tijd is gebruikt, kunnen er vreemde geuren binnenin ontstaan. De volgende 3 methoden kunnen deze geuren wegnemen:
 - 1) Doe meerdere citroenschijfjes in een kopje en verwarm dit 2–3 minuten op hoog magnetronvermogen.
 - 2) Zet een kopje rode thee in de oven en verwarm het op hoog magnetronvermogen.
 - 3) Doe wat sinaasappelschillen in de oven en verwarm ze 1 minuut op hoog magnetronvermogen.
- f. Als het product niet wordt gebruikt, moet het zo goed mogelijk in een droge en geventileerde ruimte worden geplaatst.

WAARSCHUWING

Informatie over hoe oppervlakken die in contact komen met voedsel gereinigd moeten worden:

Veeg de golfgeleiderafdekking na gebruik af met een vochtige doek en daarna met een droge doek om eventuele etensresten en vet te verwijderen. Opgeschoopt vet kan oververhit raken en rook veroorzaken of vlam vatten.

TIPS VOOR REINIGING

Informatie over het reinigen van deurrubbers, de ovenholte en aangrenzende onderdelen:

Buitenkant:

Veeg de behuizing af met een vochtige zachte doek.

Deur:

Veeg de deur en het raam schoon met een vochtige zachte doek.

Veeg de deurrubbers en aangrenzende onderdelen schoon om gemorste of gespatte vloeistof te verwijderen.

Veeg het bedieningspaneel af met een licht bevochtigde zachte doek.

Binnenwanden:

Veeg de binnenkant schoon met een vochtige zachte doek.

Veeg de golfgeleiderafdekking schoon om eventueel gemorst voedsel te verwijderen.

Draaiplateau/rotatiering/rotatie-as:

Wassen met mild zeepwater.

Spoelen met schoon water en goed laten drogen.

PRODUCTINSTRUCTIE

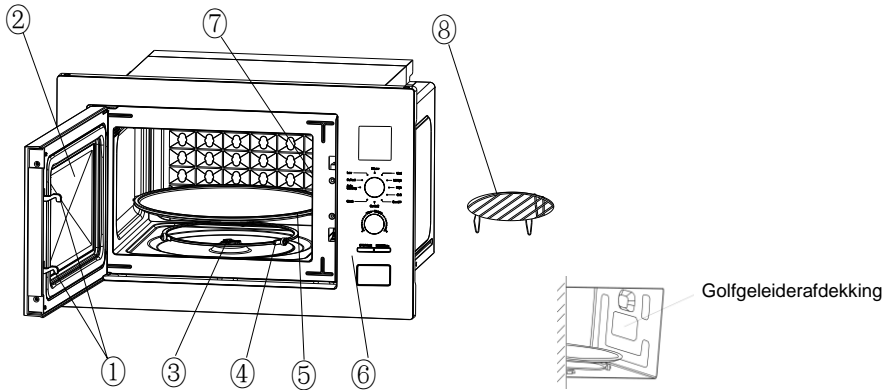

1) Deurvergrendeling

De deur van de combimagnetron moet goed gesloten zijn om te kunnen werken.

2) Kijkvenster

Hiermee kan de gebruiker de bereidingsstatus bekijken.

3) Roterende as

Het glazen draaiplateau zit op de as; de motor eronder stuurt het draaien van het draaiplateau aan.

4) Roterende ring

Het glazen draaiplateau leunt op de wielen van de ring, die het draaiplateau steunt en helpt in balans te blijven tijdens het draaien.

5) Draaiplateau

Het voedsel ligt op het draaiplateau. Het draaien ervan tijdens het gebruik helpt het voedsel gelijkmatig te garen.

⚠ VOORZICHTIG

- Plaats eerst de draairing.
- Plaats het draaiplateau op de roterende as en controleer of alles goed draait.

6) Bedieningspaneel

Zie hieronder voor meer informatie (het bedieningspaneel kan zonder voorafgaande kennisgeving worden gewijzigd).

7) Golfgeleiderafdekking

Deze zit in de airfryeroven, naast de wand van het bedieningspaneel.

WAARSCHUWING

Verwijder nooit de golfgeleiderafdekking.

8) Grillrooster

Gebruik deze om te braden voedsel op te leggen.

GEBRUIK VAN HET BEDIENINGSPANEEL

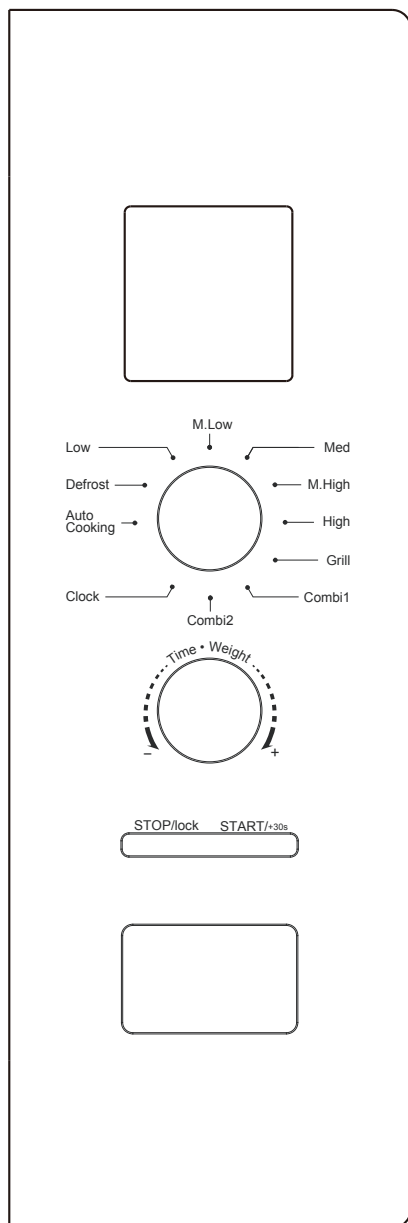

1. VOOR DE BEREIDING

Het scherm licht op wanneer de stekker in het stopcontact wordt gestoken, gaat vervolgens naar de stand-bymodus en geeft 1:00 weer.

2. MAGNETRONFUNCTIE

Er zijn vijf magnetronvermogensniveaus, respectievelijk 100P, 80P, 50P, 30P en 10P. Draai de knop hierboven om het gewenste magnetronvermogen te selecteren. Draai de onderste knop om de bereidingstijd te selecteren, het tijdsbereik dat geregeld kan worden is van 0:10 tot 60:00. Druk na het selecteren van de tijd op de knop 'START/+30s' om de bereiding te starten. Een zoemer geeft aan dat bereiding is voltooid.

HIGH	100% vermogen	(Geschikt voor snelle en grondige bereiding)
M. High	80% vermogen	(Geschikt voor gemiddeld snelle bereiding)
Med	50% vermogen	(Geschikt voor het stomen van voedsel)
M. Low	30% vermogen	(Toepasbaar voor het ontdooien van voedsel)
LOW	10% vermogen	(Geschikt om warm te houden)

VOORZICHTIG

- De maximale tijd die kan worden ingesteld is 60 minuten.
- Gebruik de oven nooit leeg.
- Op het maximale magnetronvermogen zal de oven na een bepaalde tijd automatisch het vermogen verlagen om de levensduur te verlengen.
- Als u het voedsel tijdens het gebruik omdraait, drukt u eenmaal op de knop **START/+30s**, waarna de vooraf ingestelde kookprocedure wordt voortgezet.

-
- e. Als u van plan bent het voedsel te verwijderen voordat de vooraf ingestelde tijd verstreken is, moet u eenmaal op de knop **STOP/LOCK** drukken om de vooraf ingestelde procedure te wissen om te voorkomen dat de instelling de volgende keer onbedoeld wordt gebruikt.

3. DEFROST

De ontdooifunctie ontdooit per gewicht en komt overeen met de 'dEF'-display. Draai de bovenste knop om de ontdooifunctie te selecteren en 'dEF' wordt weergegeven op het displayscherm. Draai de onderste knop om het gewicht van het voedsel te selecteren, het gewichtsbereik van dEF is van 100 tot 1500 g. Druk na het selecteren van het ontdooigewicht op de knop 'START/+30s' om de bereiding te starten. Een zoemer geeft aan dat bereiding is voltooid. De dEF-ontdooimodus op gewicht geeft een piepend geluid om aan te geven dat het voedsel omgedraaid moet worden tijdens het ontdooien.

Hieronder vindt u advies over de ontdooitijd van voedsel:

dEF	Voor ontdooien varieert het gewicht van 100 tot 1500 g.
-----	---

VOORZICHTIG

- Om een gelijkmatig effect te krijgen, moet het voedsel tijdens het gebruik worden omgedraaid.
- Meestal duurt ontdooien langer dan bereiden.
- Als het voedsel met een mes kan worden gesneden, kan het ontdooiproces als voltooid worden beschouwd.
- Microgolven dringen tot ongeveer 4 cm door in het meeste voedsel.
- Ontdooid voedsel moet zo snel mogelijk worden geconsumeerd, het wordt niet aangeraden om het terug in de koelkast te leggen of opnieuw in te vriezen.

4. CLOCK (24-uursklok)

Draai de bovenste knop om de klokfunctie te selecteren en houd de knop 'START/+30s' langer dan 3 seconden ingedrukt om de interface voor het instellen van de klok te openen. Tegelijkertijd knipperen de uren op het scherm. De uurtijd kan worden ingesteld door aan de onderste knop te draaien. Druk na het instellen van het uur kort op de knop 'START/+30s' om te bevestigen en over te schakelen naar de modus voor het instellen van de minuten. De minuten kunnen worden ingesteld door aan de onderste knop te draaien. Druk na het instellen van de minuten nogmaals op de knop 'START/+30s' om te bevestigen en de instellingsmodus te verlaten.

5. AUTO COOKING

Er zijn acht automatische menu's A.1~A.8, respectievelijk aardappelen, pasta, pizza, popcorn, groenten, dranken, vlees en vis. Druk op de bovenste knop om de menufunctie te selecteren en draai vervolgens aan de onderste knop om het gewenste menu te selecteren. Het displayscherm toont de overeenkomstige menu-onderdelen A.1~A.8. Druk na het selecteren van het menu op de knop 'START/+30s' om de bereiding te starten. Een zoemer geeft aan dat bereiding is voltooid.

Display	Soort	Methode
A.1	Aardappelen	Het optionele gewicht is 500 g.
A.2	Pasta	Het optionele gewicht is 100 g.
A.3	Pizza	Het optionele gewicht is 400 g.
A.4	Popcorn	Het optionele gewicht is 100 g.

A.5	Groenten	Het optionele gewicht is 400 g.
A.6	Dranken	Het optionele gewicht is 1 kopje, ongeveer 250 ml.
A.7	Vlees	Het optionele gewicht is 400 g.
A.8	Vis	Het optionele gewicht is 400 g.

VOORZICHTIG

- a. De temperatuur van voedsel vóór de bereiding zou 20–25°C moeten zijn. Een hogere of lagere temperatuur van het voedsel vóór de bereiding vereist een langere of kortere bereidingstijd.
- b. De temperatuur, het gewicht en de vorm van het voedsel hebben een grote invloed op het bereidingseffect. Als er een afwijking is gevonden ten opzichte van de factor die in bovenstaand menu staat, kunt u de bereidingstijd aanpassen voor het beste resultaat.

6. GRILLFUNCTIE

Er zijn drie modi voor grillen: G., C-1 en C-2. Ze zijn grill, combinatie 1 van grill en magnetron, en combinatie 2 van grill en magnetron. Druk op de bovenste knop om de gewenste modus te selecteren en het displayscherm toont de overeenkomende G., C-1 en C-2.

Draai de onderste knop om de bereidingstijd te selecteren, het tijdsbereik dat geregeld kan worden is van 0:10 tot 60:00. Druk na het selecteren van de bereidingstijd op de knop 'START/+30s' om de bereiding te starten. Een zoemer geeft aan dat bereiding is voltooid.

G.	Grill; het verwarmingselement is tijdens de bereidingstijd geactiveerd. Wat van toepassing is voor het roosteren van dun vlees of varkensvlees, worst, kippenvleugels, aangezien een goede bruine kleur kan worden verkregen.
C-1	Combinatie van grill en magnetron. 30% magnetron en 70% grill.
C-2	Combinatie van grill en magnetron. 55% magnetron en 45% grill.

VOORZICHTIG

In de grillstand kunnen alle ovenonderdelen, maar ook het rooster en de bakjes erg heet worden. Wees voorzichtig als u iets uit de oven haalt. Gebruik stevige pannenlappen of ovenwanten om **BRANDWONDEN TE VOORKOMEN**.

7. STOP

Tijdens de bereiding kunt u op de knop 'STOP' drukken om de instellingen te annuleren en terug te keren naar de stand-bystand. Tijdens gebruik van de magnetron kunt u op de knop 'STOP' drukken om te pauzeren. In de stand-bystand kunt u nogmaals op de knop 'STOP' drukken om de functie te annuleren en terug te keren naar de stand-bystand.

8. START/+30s

Druk na het instellen van de bereidingstijd of het gewicht van het voedsel op de knop 'START/+30s' om de magnetron onmiddellijk te starten. In de bedrijfsmodus kunt u op de knop 'START/+30s' drukken om de tijd te verlengen, druk één keer om de tijd met 30 seconden te verlengen, maar in de menumodus en de ontdooiingsmodus per gewicht kunt u de tijd niet aanpassen. In de pauzestand kunt u op de knop 'START/+30s' drukken om de magnetron door te laten gaan in de eerdere bereidingsmodus.

9. KINDERSLOTFUNCTIE

Gebruik deze functie om het bedieningspaneel te vergrendelen tijdens het schoonmaken of zodat kinderen de oven niet zonder toezicht kunnen gebruiken. In deze modus zijn alle knoppen onbruikbaar.

1) Vergrendeling instellen: Als u in de stand-bymodus de knop 'STOP' langer dan 3 seconden ingedrukt houdt, wordt de kinderslotfunctie geactiveerd en kunnen geen van de knoppen van de combimagnetron worden bediend.

2) Vergrendeling annuleren: Houd in de kinderslotstand de knop 'STOP' langer dan 3 seconden ingedrukt om de kinderslotfunctie te annuleren.

RICHTLIJN GEBRUIKSVOORWERPEN

Het wordt sterk aangeraden om bakjes te gebruiken die geschikt en veilig zijn voor de magnetron. Over het algemeen zijn bakjes van hittebestendig keramiek, glas of plastic geschikt voor de magnetron. Gebruik nooit metalen bakjes voor magnetron- en combinatiebereiding, omdat er dan vonken kunnen ontstaan. U kunt de onderstaande tabel raadplegen.

Materiaal van de houder	Magnetron	Grill	Combi	Opmerkingen
Hittebestendig keramiek	Ja	Ja	Ja	Gebruik nooit keramiek die is versierd met een metalen rand of is geglazuurd.
Hittebestendig plastic	Ja	Nee	Nee	Niet geschikt voor langdurig gebruik in de magnetron.
Hittebestendig glas	Ja	Ja	Ja	
Plastic folie	Ja	Nee	Nee	Folie mag niet worden gebruikt bij de bereiding van vlees of koteletten, omdat de te hoge temperatuur de folie kan beschadigen.

Grillrooster	Nee	Ja	Ja	Het grillrooster kan alleen worden gebruikt in de grill- en combinatiemodus.
Metalen houder	Nee	Nee	Nee	Niet gebruiken in de magnetron. Microgolven kunnen niet door metaal dringen.
Lakwerk	Nee	Nee	Nee	Slecht hittebestendig. Kan niet worden gebruikt voor bereiding op hoge temperaturen.
Bamboehout en papier	Nee	Nee	Nee	Slecht hittebestendig. Kan niet worden gebruikt voor bereiding op hoge temperaturen.

BEREIDINGSTIPS

De volgende factoren kunnen het bereidingsresultaat beïnvloeden:

Plaatsing voedsel

Plaats de dikkere delen aan de buitenkant van de schaal, het dunnere deel in het midden en verdeel het gelijkmatig. Indien mogelijk niet laten overlappen.

Duur bereidingstijd

Begin de bereiding met een korte tijdsinstelling, evalueer de tijd nadat deze is verstreken en verleng de tijd naargelang de werkelijke behoefte. Overgaring kan leiden tot rook en brandwonden.

Voedsel gelijkmatig verwarmen

Voedsel zoals kip, hamburger of biefstuk moet tijdens de bereiding één keer worden omgedraaid.

Afhankelijk van het soort voedsel en indien van toepassing, roer je het tijdens de bereiding één of twee keer van de buitenkant naar het midden van het gerecht.

Laat rusten

Laat het voedsel na de bereidingstijd voldoende lang in de oven staan om de bereidingscyclus te voltooien en geleidelijk af te laten koelen.

Of het eten gaar is

Kleur en hardheid van voedsel helpen bepalen of het gaar is, zoals:

- Er komt stoom uit alle delen van het voedsel, niet alleen van de rand
- Gewrichten van gevogelte bewegen makkelijk
- Varkensvlees of gevogelte vertoont geen tekenen van bloed
- Vis is ondoorzichtig en kan gemakkelijk met een vork worden gescheiden

Bruiningsschaal

Als u een bruiningsschaal of zelfverwarmende bak gebruikt, plaats er dan altijd een hittebestendige isolator onder, zoals een porseleinen bord, om schade aan het draaiplateau en de rotatiering te voorkomen.

Magnetronbestendige plasticfolie

Wanneer je voedsel met een hoog vetgehalte kookt, zorg dan dat de plasticfolie niet in contact komt met het voedsel, aangezien de folie kan smelten.

Magnetronbestendig plastic kookgerei

Sommige magnetronbestendige kunststof pannen zijn misschien niet geschikt voor het bereiden van voedsel met een hoog vet- en suikergehalte. Ook mag de voorverwarmingstijd die in de handleiding van het gerecht staat niet overschreden worden.

ONDERHOUD

ONDERHOUDSBEURT

Controleer het volgende voordat u belt voor services.

1. Doe een kopje water (ongeveer 150 ml) in een glazen beker in de oven en sluit de deur goed. Het ovenlampje moet uitgaan als de deur goed dicht zit. Zet de oven 1 min. aan.
2. Brandt het ovenlampje?
3. Werkt de koelventilator?
(Houd uw hand boven de ventilatieopeningen aan de achterkant.)
4. Draait het draaiplateau?

(Het draaiplateau kan met de klok mee of tegen de klok in draaien.
Dit is heel normaal.)

5. Is het water in de oven heet?

Als het antwoord nee is op een van de bovenstaande vragen, controleer dan het stopcontact en de zekering in de meterkast.

Als zowel het stopcontact als de zekering goed werken, neem dan contact op met het DICHTSTBIJZIJNDE SERVICECENTRUM.

ONDERHOUDSWAARBORGEN

Voorzichtig: MICROGOLFSTRALING

1. De hoogspanningscondensator blijft geladen na het loskoppelen; koppel de negatieve pool van de H.V.-condensator met het chassis van de oven los (gebruik een schroevendraaier) om te ontladen voordat u hem aanraakt.
2. Tijdens onderhoud kunnen onderstaande onderdelen worden verwijderd en toegang geven tot potentialen van meer dan 250 V naar aarde.
 - Magnetron
 - Hoogspanningstransformator
 - Hoogspanningscondensator
 - Hoogspanningsdiode
 - Hoogspanningszekering
3. De volgende omstandigheden kunnen leiden tot overmatige blootstelling aan microgolven tijdens onderhoud.
 - Onjuiste montage van de magnetron
 - Onjuiste afstemming van deurvergrendeling, deurscharnier en deur
 - Onjuiste montage van de schakelondersteuning
 - Deur, deurrubbers of behuizing is/zijn beschadigd

Correcte verwijdering van dit product



Dit apparaat is gelabeld in overeenstemming met de Europese Richtlijn 2012/19/EU van 2013 betreffende afgedankte elektrische en elektronische apparatuur (AEEA). De AEEA bevat zowel vervuilende stoffen (die een negatief effect op het milieu kunnen hebben) als basiscomponenten (die hergebruikt kunnen worden). Het is belangrijk dat de AEEA specifieke behandelingen ondergaat om de vervuilende stoffen op de juiste wijze te verwijderen en af te voeren en alle materialen terug te winnen. Individuen kunnen een belangrijke rol spelen om ervoor te zorgen dat de AEEA geen milieuprobleem wordt; het is van essentieel belang om enkele basisregels te volgen:

- de AEEA mag niet worden behandeld als huishoudelijk afval;
- de AEEA moet naar speciale inzamelgebieden worden gebracht, die beheerd worden door het gemeentebestuur of een geregistreerd bedrijf.

In veel landen wordt grote AEEA thuis opgehaald. Wanneer u een nieuw apparaat koopt, kan het oude teruggegeven worden aan de leverancier die het gratis moet accepteren met dien verstande dat het apparaat van een gelijkwaardig type is en dezelfde functies heeft als het gekochte apparaat.

Gegevens laag energieverbruik volgens Verordening (EU) 2023/826 van de Commissie.

Toestand	Stroomverbruik	Periode waarna de apparatuur automatisch de toestand bereikt
Stand-bymodus met informatie- of statusweergave	0,8 W	20 min.

CANDY

MIKROHULLÁMÚ SÜTŐ HASZNÁLATI UTASÍTÁS

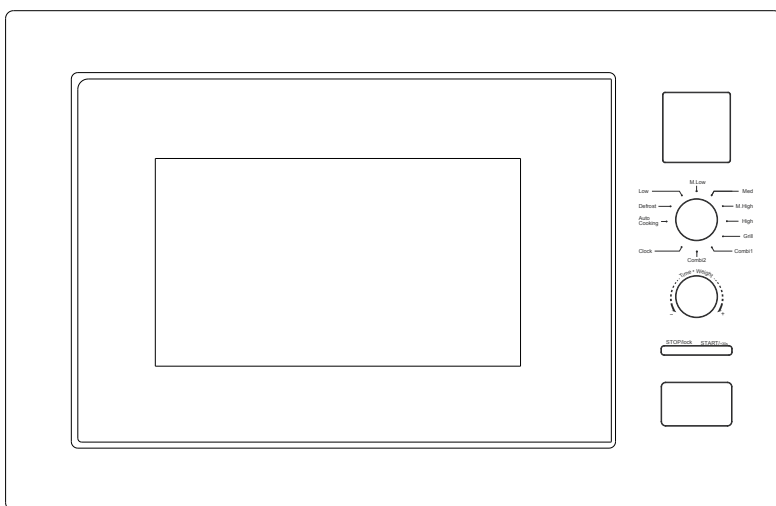

**CA38FL7NWXW
CA38FL7NWX
CA38FL7NWXUK**

**OLVASSA EL FIGYELMESEN A FONTOS BIZTONSÁGI
UTASÍTÁSOKAT, ÉS ŐRIZZE MEG KÉSŐBBI HIVATKOZÁS
CÉLJÁBÓL**

**Kizárólag háztartási használatra
ŐRIZZE MEG EZT A HASZNÁLATI ÚTMUTATÓT**

FONTOS BIZTONSÁGI INTÉZKEDÉSEK

FIGYELMEZTETÉS: Ha az ajtó vagy az ajtó tömítések sérültek, a sütőt csak akkor szabad működtetni, ha képzett személy megjavította.

FIGYELMEZTETÉS: A képzett személyeken kívül bárki számára veszélyes bármilyen olyan szervizelési vagy javítási művelet, amely során a mikrohullámú energiának való kitettség ellen védő burkolatot kell eltávolítani. **FIGYELMEZTETÉS:** A folyadékokat vagy más élelmiszereket nem szabad lezárt tartályokban melegíteni, mert felrobbanhatnak.

1. Csak mikrohullámú sütőben használható eszközöket használjon.
2. Tilos ételt vagy italt fémedényben melegíteni!
3. Ha műanyag vagy papíredényben melegít ételt, figyeljen a sütőre, nehogy az edény meggyulladjon.
4. A mikrohullámú sütő ételek és italok melegítésére szolgál. Az ételek vagy ruhák szárítása, valamint a melegítőpárnák, papucskok, szivacsok, nedves ruhaneműk és hasonló felmelegítése sérülést okozhat és tűzveszélyes!
5. Ha füstöt észlel, kapcsolja ki vagy húzza ki a készüléket, és tartsa zárva az ajtót, hogy elfojtsa az esetleges lángokat. A folyadékok mikrohullámú melegítése késleltetett forrást okozhat, ezért óvatosan kell kezelni a tartályt.
6. A cumisüvegek és bébiételes üvegek tartalmát az égési sérülések elkerülése érdekében fel kell keverni vagy fel kell rázni, és fogyasztás előtt ellenőrizni kell a hőmérsékletüket.
7. Héjában lévő, vagy keményre főtt tojást nem szabad mikrohullámú sütőben melegíteni, mert felrobbanhatnak, akár a mikrohullámú melegítés után is.
8. Ha nem tartja tisztán a sütőt, az a felület állagromlásához vezethet, ami lerövidítheti a készülék élettartamát, és veszélyekkel járhat.
9. A készüléket nem szabad szekrénybe helyezni.

-
10. Ügyeljen arra, hogy ne távolítsa el a forgótányért, amikor edényeket vesz ki a készülékből.
 11. A készüléket nem szabad gőztisztítóval tisztítani.
 12. A készüléket nem szabad 900 mm-nél magasabban a padló felett felszerelni. A sütő felső felülete felett szükséges szabad tér minimális magassága: Lásd a beépítési rajzot.

Figyelmeztetés: Ha a készüléket kombinált üzemmódban üzemelteti, a hőfejlődés miatt gyermekek a sütőt csak felnőtt felügyelete mellett használhatják.



VIGYÁZAT: MELEG FELÜLET

13. Ha a tápkábel megsérül, a veszély elkerülése érdekében cseréltesse ki a gyártóval vagy a gyártó szervizközpontjával vagy hasonlóan képzett szakemberrel.
14. A berendezést 8 évnél idősebb gyermekek vagy csökkent fizikai, érzékszervi vagy mentális képességű, vagy tapasztalattal és ismerettel nem rendelkező személyek akkor használhatják, ha felügyelet alatt állnak vagy ha megfelelő utasításokkal látták el őket a berendezés biztonságos használatát illetően, és megértették a használatból eredő veszélyeket.
15. Gyermekek nem játszhatnak a berendezéssel.
16. A berendezés tisztítását és karbantartását gyermekek csak felügyelet alatt végezhetik.
17. Használat után ne tegye az üveglapot közvetlenül hideg vízbe. Az üveglapot legalább 20 percig pihentetni kell, mielőtt vízbe helyeznénk, hogy elkerüljük a repedést.
18. 2. csoport B osztályú készülék
2. csoport ISM berendezések: a 2. csoportba tartoznak azok az ISM berendezések, amelyekben a rádiófrekvenciás energia szándékosan keletkezik és/vagy kerül felhasználásra elektromágneses sugárzás formájában anyagkezelés céljából. Szintén ide tartoznak az EDM és ívhegesztő berendezések. A B osztályú berendezések olyan eszközök, amelyek alkal-

masak háztartási létesítményekben való használatra, valamint olyan létesítményekben, amelyek közvetlenül kapcsolódnak egy alacsony feszültségű áramellátó hálózathoz, amelyet háztartási célokra használt épületek ellátására terveztek.

19. A csatlakozódugónak könnyen hozzáférhetőnek kell lennie a készülék beszerelése után.
20. Ezt a készüléket nem szabad ajtós szekrénybe helyezni.
21. Ennek a terméknek a belső fényforrása egy LED világítás, amelynek fényereje < 60 lm.
22. Miután a készüléket csatlakoztatja vagy befejezi a munkát, a termék automatikusan készenléti módba kapcsol, és a készenléti teljesítmény $< 0,8$ W értékét jelzi.
23. Használat közben a készülékek felforrósodnak. Figyeljen, hogy ne érjen a fűtőelemekhez a sütő belsejében.
FIGYELMEZTETÉS: A hozzáférhető részek felforrósodhatnak használat közben. A kisgyermeket távol kell tartani.
FIGYELMEZTETÉS: A készülék és az elérhető alkatrészek működés közben felforrósodnak.
24. Figyeljen arra, hogy ne érintse meg a fűtőelemeket.
25. A 8 évnél kisebb gyermekeket tartsa a készüléktől távol, hacsak nem tartja őket folyamatos felügyelet alatt.
26. Ne használjon durva súroló anyagokat vagy éles fémkaparókat a sütő üvegajtójának tisztításához, mert megkarcolhatják a felületet, amitől az üveg eltörhet.
27. A túlmelegedés elkerülése érdekében a készülék nem telepíthető konyhafront (konyhaszekrényajtó) mögé. A berendezést 8 évnél idősebb gyermekek vagy csökkent fizikai, érzékszervi vagy mentális képességű, vagy tapasztalattal és ismerettel nem rendelkező személyek akkor használhatják, ha felügyelet alatt állnak vagy ha megfelelő utasításokkal látták el őket a berendezés biztonságos használatát illetően, és megértették a használatból eredő veszélyeket. Gyermekek nem játszhatnak a berendezéssel. A tisztítást és a felhasználói karbantartást nem végezhetik gyerekek anélkül, hogy a polcok helyes beszerelésére vonatkozó részletek rendelkezésre állnának.

TELEPÍTÉS

- 1) A sütőt úgy kell elhelyezni, hogy távol legyen a TV-től, rádiótól vagy antennától, mert képhiba vagy zaj léphet fel.
- 2) A készüléket úgy kell elhelyezni, hogy a csatlakozó hozzáférhető legyen.
- 3) Ez egy beépíthető mikrohullámú sütő, amelyre az alábbi ÓVINTÉZKEDÉSEK és TELEPÍTÉSI útmutatók vonatkoznak.

① ÓVINTÉZKEDÉSEK:

Tekintettel a szekrény korlátozott helyére, a veszély elkerülése érdekében a mikrohullámú sütőt a következő utasítások szerint kell felszerelni.

Ne takarja le a szellőzőnyílásokat és a levegőbeszívási pontokat.

② TELEPÍTÉS:

- a) Helyezze a mikrohullámú sütőt a beépített szekrénybe, és tolja előre a végéig. (1. ábra)

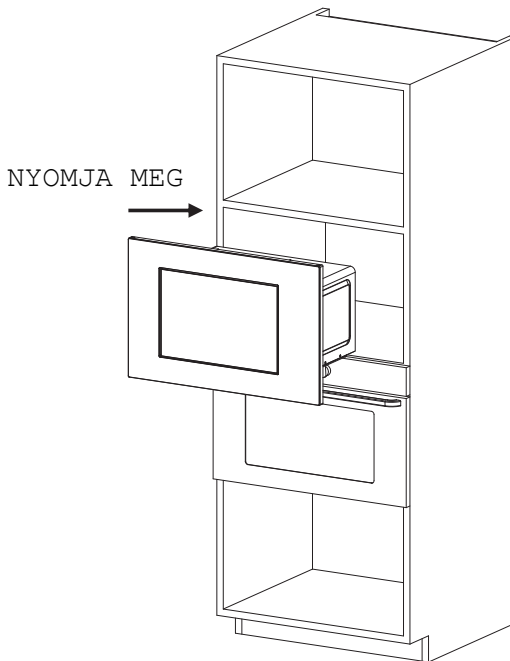

1. ábra

b) Tolja be a mikrohullámú sütőt egészen a végéig. (2. ábra)

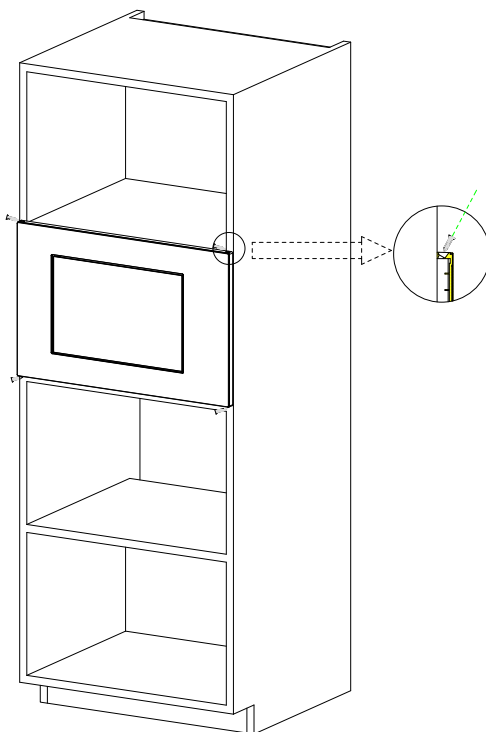

2. ábra

c) Mozgassa a terméket párhuzamosan a konyhaszekrényben az ábrán látható nyíl irányába, és tartsa középen. (3. ábra)

MOZGATÁS

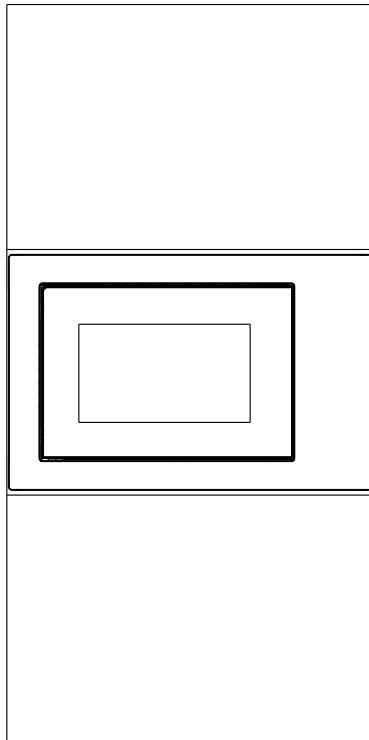

3. ábra

d) Használja a csomagolásban található csavarokat a mikrohullámú sütő szekrénybe történő rögzítéséhez. (4. ábra)

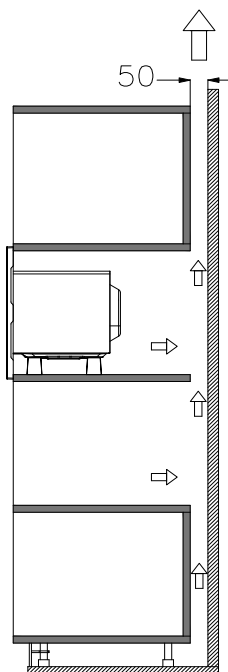

4. ábra

A szekrény részletei:

Termék mérete: (Sz) 595 x (Ma) 385 x (Mé) 367,5 (mm)

Nyitási méret: (D) 560 +4 x (E) 360 x (F) 550 (mm), ahogy az 5. ábrán látható: „D”, „E”, „F”.

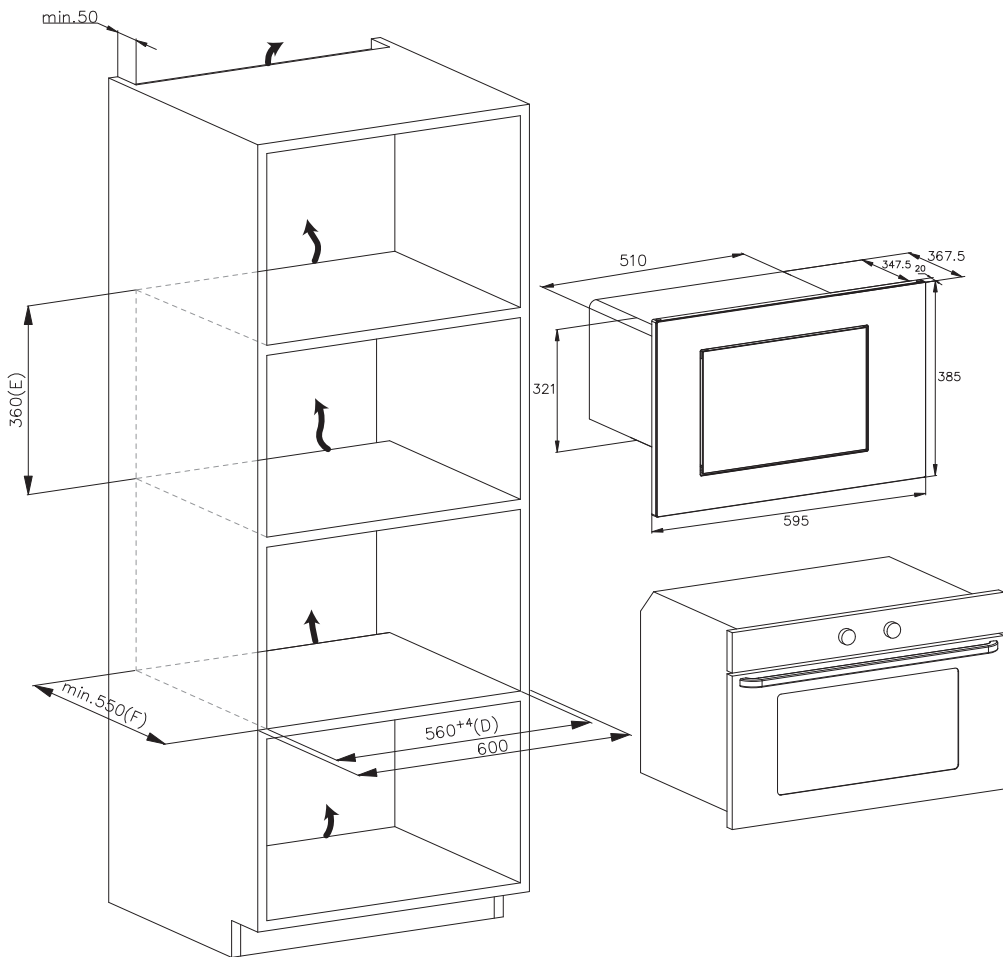

5. ábra

TISZTÍTÁS

MIKROHULLÁMÚ SÜTŐ ÁPOLÁSA

VIGYÁZAT

A sütőt rendszeresen meg kell tisztítani, és minden ételmaradékot el kell távolítani belőle.

FIGYELMEZTETÉS

- a. Tisztítás előtt húzza ki a tápkábelt a fali aljzatból. A termékek lehűtése után. Tisztítás közben ne merítse vízbe vagy más folyadékba a készüléket.
- b. Ha nem tartja tisztán a sütőt, az a felület állagromlásához vezethet, ami lerövidítheti a készülék élettartamát, és veszélyekkel járhat.
- c. Soha ne használjon erős tisztítószeret, benzint, súrolóport vagy fémkefét a készülék bármely részének tisztításához.
- d. Ne távolítsa el a hullámvezető burkolatát.
- e. Ha a mikrohullámú sütőt hosszú ideig használták, előfordulhat, hogy furcsa szagok alakulnak ki benne. Az alábbi három módszerrel megszabadulhat tőlük:
 - 1) Tegyen néhány citromszeletet egy csészébe, majd melegítse nagy mikroteljesítményen 2-3 percig.
 - 2) Helyezzen egy csésze vörös teát a sütőbe, majd melegítse magas Micro Power teljesítménnyel.
 - 3) Helyezzen néhány narancshéjat a sütőbe, majd melegítse őket magas Micro Power teljesítménnyel 1 percig.
- f. Amikor a terméket nem használják, lehetőség szerint száraz és jól szellőző helyen kell tárolni.

 **FIGYELMEZTETÉS**

Az élelmiszerekkel érintkező felületek tisztításának részletei:

Használat után törölje le a hullámvezető burkolatát egy nedves ruhával, majd egy száraz ruhával, hogy eltávolítsa a kifröccsenő ételt és a zsírt. A lerakódott zsír túlmelegedhet, és füstöt okozhat vagy meggyulladhat.

TIPPEK A TISZTÍTÁSHOZ

Az ajtó tömítések, a sütőtér és a szomszédos részek tisztításának részletei:

Külső:

Törölje le a burkolatot nedves, puha ruhával

Ajtó:

Egy megnedvesített puha ruhával törölje le az ajtót és az ablakot

Törölje le az ajtó tömítéseket és a szomszédos részeket, hogy eltávolítson minden kiömlést vagy fröccsenést

Enyhén megnedvesített puha ruhával törölje le a vezérlőpanelt.

Belső falak:

A belső felületeket nedves, puha ruhával törölje le

Törölje tisztára a hullámvezető burkolatát, hogy eltávolítsa a kifröccsent ételt

Forgótányér / Forgógyűrű / Forgótengely:

Mossa le enyhe szappanos vízzel

Öblítse le tiszta vízzel, és hagyja alaposan megszáradni

TERMÉK HASZNÁLATI ÚTMUTATÓ

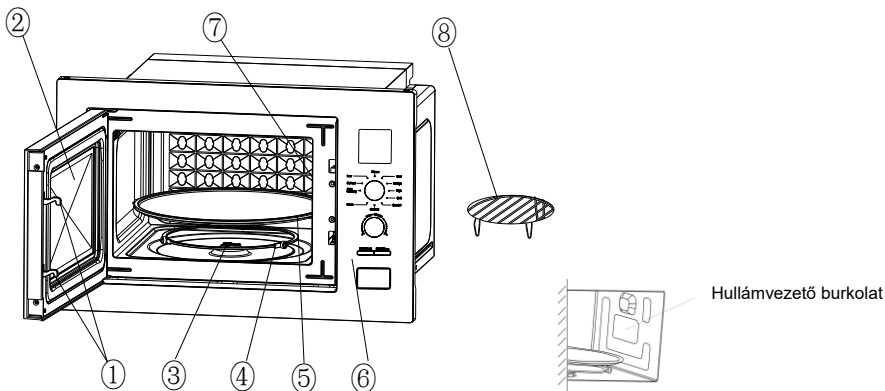

1) Ajtózár

A mikrohullámú sütő ajtajának megfelelően zárva kell lennie, hogy működjön.

2) Megtekintő ablak

Lehetővé teszi a felhasználó számára, hogy megtekintse a főzés állapotát.

3) Forgó tengely

Az üvegtányér a tengelyen helyezkedik el; az alatta lévő motor forgatja a forgótányért.

4) Forgó gyűrű

A forgó üvegtányér a kerekein helyezkedik el; ez biztosítja a forgótányér alátámasztását és segíti azt egyensúlyban tartani forgás közben.

5) Forgótányér

Az étel a forgótányéron helyezkedik el, amelynek forgása az üzemelés során segít az étel egyenletes elkészítésében.

VIGYÁZAT

- Először helyezze el a forgógyűrűt

- Helyezze a forgótányért a forgótengelyre, és győződjön meg arról, hogy megfelelően illeszkedik.

6) Vezérlőpanel

Lásd az alábbi részleteket (a vezérlőpanel előzetes értesítés nélkül változhat)

7) Hullámvezető burkolat

A légkeveréses sütő belsejében található, a vezérlőpanel falának közelében.



FIGYELMEZTETÉS

Ne távolítsa el a hullámvezető burkolatát.

8) Grill állvány

Használja a sütni kívánt étel elhelyezésére.

A VEZÉRLŐPANEL MŰKÖDÉSE

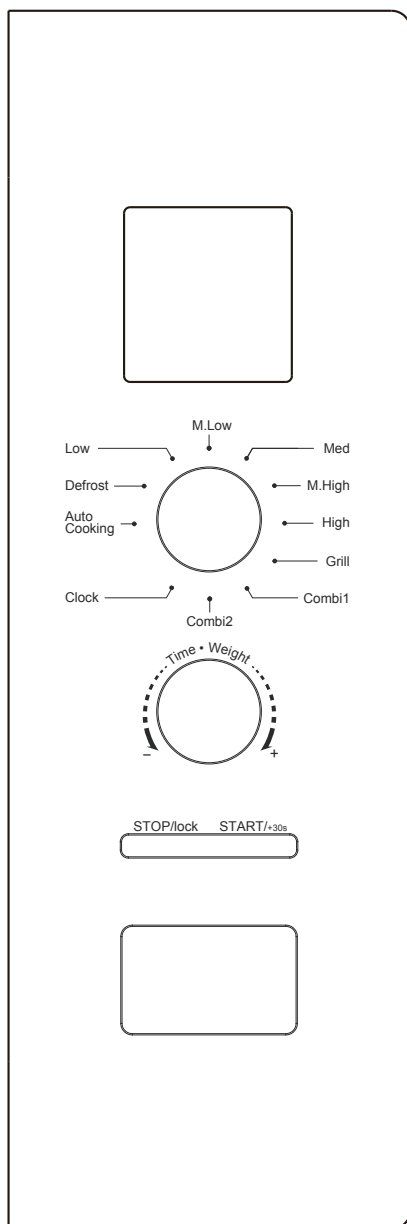

1. FŐZÉS ELŐTT

A kijelző kigyullad, amikor a készüléket áramforrásba csatlakoztatják, majd készenléti állapotba lép, és a kijelzőn 1:00 jelenik meg.

2. MIKROHULLÁM FUNKCIÓ

Öt mikrohullámú teljesítményszint létezik, 100P, 80P, 50P, 30P és 10P. Forgassa el a fenti gombot a kívánt mikrohullámú teljesítmény kiválasztásához. Forgassa el az alábbi gombot a főzési idő kiválasztásához; a beállítható időtartomány 0:10 és 60:00 között van. Miután kiválasztotta az időt, nyomja meg a „START/+30s” gombot a működés megkezdéséhez. Zümmögő hang jelzi a művelet befejezését.

HIGH	100%-os teljesítmény	(Gyors és alapos főzéshez használható)
M. High	80%-os teljesítmény	(Közepes gyorsfőzéshez használható)
Med	50%-os teljesítmény	(Élelmiszerek párolására használható)
M. Low	30%-os teljesítmény	(Élelmiszerek kiolvasztására használható)
LOW	10%-os teljesítmény	(Melegen tartásra használható)

VIGYÁZAT

- A beállítható maximális idő 60 perc
- Soha ne működtesse a sütőt üresen.
- A maximális mikrohullámú teljesítmény mellett a sütő bizonyos főzési idő után automatikusan csökkenti a teljesítményt, hogy meghosszabbítsa az élettartamát.
- Ha működés közben megfordítja az ételt, nyomja meg egyszer a **START/+30s** gombot, és az előre beállított főzési folyamat folytatódik.

-
- e. Ha az előre beállított idő előtt kívánja kivenni az ételt, meg kell nyomnia egyszer a **STOP/LOCK** gombot az előre beállított eljárás törléséhez, hogy elkerülje a következő használat nem kívánt műveletét.

3. DEFROST

A kiolvasztás funkció a tömeg szerinti kiolvasztásra szolgál, és a „dEF” kijelzőhöz kapcsolódik. Forgassa el a fenti gombot a kiolvasztás funkció kiválasztásához, és a „dEF” megjelenik a kijelzőn. Forgassa el az alábbi gombot az élelmiszer tömegének kiválasztásához; a dEF tömegtartománya 100 és 1500 g között van. Miután kiválasztotta a defrost súlyt, nyomja meg a „START/+30s” gombot a működés megkezdéséhez. Zümmögő hang jelzi a művelet befejezését. A dEF tömeg szerinti kiolvasztási mód során egy sípoló hang figyelmeztet arra, hogy az ételt meg kell fordítani a kiolvasztás közben.

Az alábbiakban néhány tanácsot talál az ételek kiolvasztási idejére vonatkozóan:

dEF	A kiolvasztáshoz a tömegtartomány 100 és 1500 g között van.
-----	---



VIGYÁZAT

- Az egyenletes hatás elérése érdekében működés közben meg kell fordítani az ételt.
- A kiolvasztás általában hosszabb időt vesz igénybe, mint az étel elkészítése.
- Ha az ételt késsel fel lehet vágni, akkor a kiolvasztás befejezettnek tekinthető.
- A mikrohullám körülbelül 4 cm mélyen hatol be a legtöbb ételbe

e. A kiolvasztott élelmiszert a lehető leghamarabb el kell fogyasztani; nem javasolt visszatenni a hűtőbe és újra lefagyasztani.

4. ÓRA (24 órás)

Forgassa el a fenti gombot az óra funkció kiválasztásához, nyomja meg és tartsa lenyomva a „START/+30s” gombot több mint 3 másodpercig, hogy belépjen az óra beállítási felületére. Ezzel egyidejűleg a kijelzőn az órák villognak. Az óra beállítása az alábbi gomb elforgatásával történhet. Miután beállította az órát, nyomja meg röviden a „START/+30s” gombot a megerősítéshez, és lépjen át a percbeállítási módba. A percek az alábbi gomb elforgatásával állíthatók be. A percek beállítása után nyomja meg ismét a „START/+30s” gombot a megerősítéshez és a beállítási módból való kilépéshez.

5. AUTO COOKING

Nyolc automatikus menü található: A.1-A.8, burgonya, tészta, pizza, pattogatott kukorica, zöldség, ital, hús és hal. Nyomja meg a felső gombot a „Menu” funkció kiválasztásához, majd forgassa el az alsó gombot a kívánt menü kiválasztásához. A kijelzőn a megfelelő A.1~A.8 menüpont jelenik meg. Miután kiválasztotta a menüt, nyomja meg a „START/+30s” gombot a működés elindításához. Zümmögő hang jelzi a művelet befejezését.

Kijelző	Fajta	Módszer
A.1	Burgonya	Az opcionális tömeg 500 g.
A.2	Tésztafélék	Az opcionális tömeg 100 g.

A.3	Pizza	Az opcionális tömeg 400 g.
A.4	Pattogatott kukorica	Az opcionális tömeg 100 g.
A.5	Zöldségfélék	Az opcionális tömeg 400 g.
A.6	Ital	Az opcionális tömeg 1 csésze, körülbelül 250 ml.
A.7	Hús	Az opcionális tömeg 400 g.
A.8	Hal	Az opcionális tömeg 400 g.

VIGYÁZAT

a. Az ételek hőmérséklete főzés előtt 20-25 °C legyen. A főzés előtti ételek magasabb vagy alacsonyabb hőmérséklete megkövetelheti a főzési idő növelését vagy csökkentését.

b. Az étel hőmérséklete, tömege és alakja nagymértékben befolyásolja a főzési eredményt. Ha bármilyen eltérést tapasztal a fenti menüben megadott tényezőhöz képest, a főzési idő módosításával érheti el a legjobb eredményt.

6. Grill FUNKCIÓ

A Grill három móddal rendelkezik: G., C-1 és C-2. Ezek a grill, a grill és mikrohullámú főzés 1. kombinációja, valamint a grill és mikrohullámú főzés 2. kombinációja. Nyomja meg a fenti gombot a kívánt mód kiválasztásához, és a kijelzőn megjelenik a megfelelő G., C-1 és C-2.

Forgassa el az alábbi gombot a főzési idő kiválasztásához; a beállítható időtartomány 0:10 és 60:00 között van. A főzési idő kiválasztása után nyomja meg a „START/+30s” gombot a működés megkezdéséhez. Zümmögő hang jelzi a művelet befejezését.

G.	Grill, a fűtőelem működés közben áram alá kerül. Alkalmazható vékony húsok, sertés, kolbász, csirkeszárny sütésére, mivel ezeknél szép barna szín érhető el.
C-1	Grill és mikrohullámú sütés kombinációja. 30% mikrohullámú sütés és 70% grill.
C-2	Grill és mikrohullámú sütés kombinációja. 55% mikrohullámú sütés és 45% grill.

VIGYÁZAT

Grill üzemmódban a sütő összes része, valamint a rács és a sütőedények nagyon felforrósodhatnak. Legyen körültekintő, amikor bármilyen tárgyat kivesz a sütőből. Használjon nehéz edényfogót vagy sütőkesztyűt az ÉGÉSI SÉRÜLÉSEK ELKERÜLÉSÉHEZ.

7. STOP

A főzési beállítások során a „STOP” gomb megnyomásával törölheti a beállításokat, és visszatérhet a készenléti állapotba. A mikrohullámú sütő működése közben nyomja meg a „STOP” gombot a szüneteltetéshez. Készenléti állapotban a „STOP” gomb ismételt megnyomásával törölheti a funkciót, és visszatérhet készenléti állapotba.

8. START/+30s

A sütési idő vagy az étel tömegének beállítása után nyomja meg a „START/+30s” gombot a mikrohullámú sütő azonnali elindításához. Működés közben a „START/+30s” gomb megnyomásával növelheti az időt; minden egyes megnyomás 30 másodperccel növeli azt. Azonban a Menu módban és a tömeg szerinti kiolvasztás módban az idő nem állítható. Szüneteltetett állapotban a „START/+30s” gomb megnyomásával folytathatja a mikrohullámú sütést a főzési mód előtt.

9. GYERMEKZÁR FUNKCIÓ

Használja ezt a funkciót a vezérlőpanel lezárására tisztítás közben, vagy hogy a gyerekek ne használhassák a sütőt felügyelet nélkül. Ebben a módban az összes gomb működésképtelenné válik.

1) Zárolás beállítása: Készenléti módban tartsa lenyomva a „STOP” gombot több mint 3 másodpercig, ekkor a gyermekzár funkció aktiválódik, és a mikrohullámú sütő egyetlen gombja sem működtethető.

2) Zárolás megszüntetése: Gyermekzár állapotban nyomja meg és tartsa lenyomva a „STOP” gombot több mint 3 másodpercig a gyermekzár funkció kikapcsolásához.

ESZKÖZÖKKEL KAPCSOLATOS ÚTMUTATÓ

Kifejezetten ajánlott a mikrohullámú sütéshez alkalmas és biztonságos edények használata. Általánosságban elmondható, hogy a hőálló kerámiából, üvegből vagy műanyagból készült edények alkalmasak mikrohullámú sütésre. Soha ne használjon fém edényeket mikrohullámú sütéshez és kombinált sütéshez, mivel szikrázás léphet fel. Az alábbi táblázatot használhatja referenciaként.

Tartály anyaga	Mikrohullámú sütő	Grill	Kombinált	Megjegyzések
Hőálló kerámia	Igen	Igen	Igen	Soha ne használjon fém peremmel díszített vagy mázas kerámiát
Hőálló műanyag	Igen	Nem	Nem	Nem használható hosszú ideig mikrohullámú sütéshez
Hőálló üveg	Igen	Igen	Igen	
Műanyag fólia	Igen	Nem	Nem	Nem szabad használni hús vagy szeletek főzésekor, mivel a túl magas hőmérséklet károsíthatja a fóliát.

Grill állvány	Nem	Igen	Igen	A grillrács csak grill és kombinált üzemmódban használható.
Fém tartály	Nem	Nem	Nem	Mikrohullámú sütőben nem használható. A mikrohullám nem tud áthatolni a fémen.
lakk	Nem	Nem	Nem	Gyengén hőálló. Nem használható magas hőmérsékletű főzéshez
Bambuszfa és papír	Nem	Nem	Nem	Gyengén hőálló. Nem használható magas hőmérsékletű főzéshez

FŐZÉSI TIPPEK

A következő tényezők befolyásolhatják a főzés eredményét:

Ételek elrendezése

Helyezze a vastagabb részeket az edény külső részére, a vékonyabb részt pedig a közepre, és terítse el egyenletesen. Ha lehetséges, ne fedje át őket.

Főzési idő hossza

Indítsa el a főzést egy rövid időbeállítással, értékelje ki az idő lejártá után, és hosszabbítsa meg a tényleges igény szerint. A túlsütés füstöt és égési sérüléseket okozhat.

Az ételek egyenletes elkészítése

Az olyan ételt, mint a csirke, a hamburger vagy a steak, főzés közben egyszer meg kell fordítani.

Az étel típusától függően, ha alkalmazható, főzés közben egyszer vagy kétszer keverje meg kívülről az edény közepe felé haladva.

Hagyjon állási időt

Miután a főzési idő lejár, hagyja az ételt a sütőben megfelelő ideig, hogy befejezhesse a főzési ciklust, és fokozatosan lehűlhessen.

A készétel állapota

Az étel színe és keménysége segít meghatározni, hogy elkészült-e, ezek a következők:

- Gőz áramlik ki az étel minden részéből, nem csak a széléről.

-
- A baromfi ízületei könnyen mozgathatók
 - A sertéshús vagy a baromfi nem mutat véryomokat
 - A hal átlátszatlan, és villával könnyen szeletelhető

Barnítóedény

Ha barnítóedényt vagy önmelegedő edényt használ, mindig helyezzen alá hőálló szigetelőt, például porcelántányért, hogy elkerülje a forgótányér és a forgógyűrű sérülését.

Mikrohullámú sütőben használható műanyag fólia

Magas zsírtartalmú ételek főzésekor ne engedje, hogy a műanyag fólia érintkezzen az étellel, mert megolvadhat

Mikrohullámú sütőben használható műanyag edények

Néhány mikrohullámú sütőben használható műanyag edény nem feltétlenül alkalmas magas zsírtartalmú és cukortartalmú ételek főzésére. Ezenkívül nem szabad túllépni az edény használati útmutatójában megadott előmelegítési időt.

KARBANTARTÁS

SZERVIZELÉS

Kérjük, ellenőrizze a következőket, mielőtt a szervizhez fordulna.

1. Helyezzen egy csésze vizet (kb. 150 ml) egy üveg mérőedénybe a sütőbe, majd zárja be az ajtót biztonságosan. A sütő lámpájának ki kell aludnia, ha az ajtó megfelelően be van zárva. Hagyja a sütőt 1 percig működni.
2. Világít a sütő lámpája?
3. Működik a hűtőventilátor?
(Tegye a kezét a hátsó szellőzőnyílásokra.)
4. Forog a forgótányér?
(A forgótányér az óramutató járásával megegyezően vagy azzal ellentétes irányban foroghat. Ez normálisnak tekinthető.)
5. Forró a víz a sütőben?

Ha a fenti kérdések bármelyikére „NEM” a válasz, kérjük, ellenőrizze a fali aljzatot és a mérődobozban lévő biztosítékot.

Ha a fali aljzat és a biztosíték is megfelelően működik, LÉPJEN KAPCSOLATBA A LEGKÖZELEBBI JÓVÁHAGYOTT SZERVIZ-KÖZPONTTAL.

SZERVIZELÉSI BIZTONSÁGI ÓVINTÉZKEDÉSEK

Vigyázat: MIKROHULLÁMÚ SUGÁRZÁS

1. A nagyfeszültségű kondenzátor a leválasztás után is töltve marad; a kisütéshez érintse a H.V. kondenzátor negatív kivezetését a sütő vázához (használjon csavarhúzó), mielőtt hozzáérne.
2. Szervizelés során az alábbi felsorolt alkatrészek eltávolíthatók, és hozzáférést biztosítanak a földhöz képest 250 V feletti potenciálokhoz.
 - Magnetron
 - Nagyfeszültségű transzformátor
 - Nagyfeszültségű kondenzátor
 - Nagyfeszültségű dióda
 - Nagyfeszültségű biztosíték
3. A következő feltételek a mikrohullámú sugárzásnak való indokolatlan kitettséget okozhatnak a karbantartás során.
 - A magnetron nem megfelelő felszerelése;
 - Az ajtóreteszelés, az ajtópánt és az ajtó nem megfelelő illeszkedése;
 - A kapcsolótartó helytelen felszerelése;
 - Az ajtó, az ajtó tömítés vagy a burkolat megsérült.

A termék megfelelő ártalmatlanítása



A készülék címkézése megfelel a 2013-as, elektromos és elektronikus berendezések hulladékaira (WEEE) vonatkozó 2012/19/EU európai irányelvnek. Az elektromos és elektronikus berendezések hulladékai tartalmaznak úgy szennyező anyagokat (amelyek a környezetre negatív hatást fejthetnek ki), mint alapanyagokat (amelyek újrahasznosíthatók). Fontos, hogy az elektromos és elektronikus berendezések hulladékai megfelelő kezelés tárgyát képezzék a szennyező anyagok eltávolítása és semlegesítése, illetve az összes egyéb anyag visszanyerése érdekében. Az egyének fontos szerepet játszhatnak annak biztosításában, hogy az elektromos és elektronikus berendezések hulladékai ne váljanak környezeti problémává; fontos néhány alapvető szabály betartása:

- az elektromos és elektronikus berendezések hulladéka nem kezelhető háztartási hulladékként;
- az elektromos és elektronikus berendezések hulladékát kötelezően erre kijelölt gyűjtőpontban adja le, amelyet az önkormányzat vagy bejegyzett vállalat üzemeltet.

Számos országban elérhető lehet a nagy méretű elektromos és elektronikus berendezések hulladékainak a begyűjtése közvetlenül a háztartásból. Új berendezés vásárlásakor a régi berendezés visszaadható a forgalmazónak, aki térítésmentesen begyűjti, feltéve, ha a berendezés típusa és funkciója megegyezik a vásárolt készülékével.

Alacsony energiafogyasztási adatok a Bizottság (EU) 2023/826 rendeletének megfelelően.

Állapot	Energiafogyasztás	Időtartam, amit követően a berendezés automatikusan adott állapotba kerül
Készenléti üzemmód információval vagy állapotkijelzéssel	0,8 W	20 perc

CANDY

МИКРОВЪЛНОВА ФУРНА РЪКОВОДСТВО С ИНСТРУКЦИИ

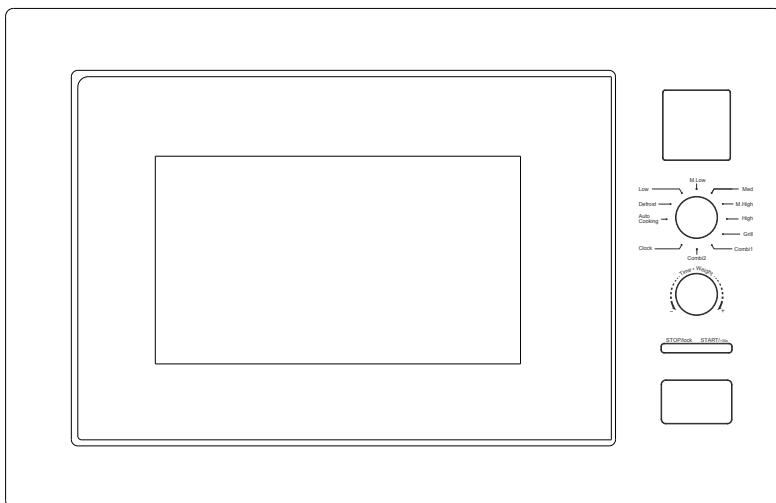

CA38FL7NWXW
CA38FL7NWX
CA38FL7NWXUK

ВАЖНИ ИНСТРУКЦИИ ЗА БЕЗОПАСНОСТ
ПРОЧЕТЕТЕ ВНИМАТЕЛНО И ЗАПАЗЕТЕ ЗА БЪДЕЩА СПРАВКА
Само за домашна употреба
ЗАПАЗЕТЕ ТЕЗИ ИНСТРУКЦИИ

ВАЖНИ ПРЕДПАЗНИ МЕРКИ

ПРЕДУПРЕЖДЕНИЕ: Ако вратата или уплътненията на вратата са повредени, фурната не трябва да работи, докато не бъде ремонтирана от обучено лице.

ПРЕДУПРЕЖДЕНИЕ: Опасно е за всяко необучено лице да извършва сервизна или ремонтна дейност, която включва сваляне на капак, който осигурява защита срещу излагане на микровълнова енергия.

ПРЕДУПРЕЖДЕНИЕ: Течности и други храни не трябва да се подгръват в запечатани съдове, тъй като те могат да експлодират.

1. Използвайте само съдове, които са подходящи за използване в микровълнови фурни.
2. При готвене в микровълнова фурна не се допускат метални съдове за храни и напитки.
3. Когато загрявате храна в пластмасови или хартиени съдове, следете фурната, тъй като има вероятност от запалване.
4. Микровълновата фурна е предназначена за подгръване на храни и напитки. Сушенето на храна или облекло и нагръването на подгръващи подложки, чехли, гъби, влажни кърпи и други подобни може да доведе до риск от нараняване, запалване или пожар.
5. Ако забележите дим, изключете уреда или изключете захранващия кабел от контакта и дръжте вратата затворена, за да задушите всички пламъци. Микровълновото нагръване на напитки може да доведе до забавено кипене, поради което трябва да се внимава при боравене със съда.
6. Съдържанието на бибероните и бурканите за бебешка храна трябва да се разбърква или разклаща и да се проверява температурата преди консумация, за да се избегнат изгаряния.
7. Яйца с черупка и цели твърдо сварени яйца не трябва да се загряват в микровълнова фурна, тъй като могат да експлодират дори след като подгръването в микровълновата приключи.
8. Непочистването на фурната може да доведе до влошаване на състоянието на повърхността ѝ, което може да повлияе неблагоприятно на живота на уреда и евентуално да доведе до опасна ситуация.
9. Уредът не трябва да се поставя в шкаф.
10. Внимавайте да не разместите въртящата се поставка, когато изваждате съдовете от уреда.

-
11. Уредът не трябва да се почиства с уреди за почистване с пара.
 12. Уредът не трябва да се монтира на пода или на място, по-високо от 900 мм над пода. Минимална необходимата височина на свободното пространство над горната повърхност на фурната: Вижте монтажния чертеж.

Предупреждение: Когато уредът работи в комбиниран режим, фурната може да се използва от деца само под надзор на възрастен поради повишената температура.



ВНИМАНИЕ: ГОРЕЩА ПОВЪРХНОСТ

13. Ако захранващият кабел е повреден, трябва да бъде заменен от производителя, неговия обслужващ представител или лице с подобна квалификация, за да се избегне евентуална опасност.
14. Този уред може да се използва от деца над 8-годишна възраст и от лица с намалени физически, сетивни или умствени способности или липса на опит и познания, ако се наблюдават или са инструктирани за използването на уреда по безопасен начин и разбират свързаните с това опасности.
15. Децата не бива да използват уреда за игра.
16. Почистването и потребителската поддръжка на уреда не бива да се извършва от деца без надзор.
17. Не поставяйте стъклената плоча директно в студена вода след употреба. Стъклената плоча трябва да престои поне 20 минути, след което да се потопи във вода, за да не се напука.
18. Уред от група 2, клас В
Промислено, научно или медицинско (ISM) оборудване от група 2: група 2 включва цялото ISM оборудване, в което радиочестотната енергия се генерира целенасочено и/или използва под формата на електромагнитно излъчване за обработка на материал, както и електроерозийни машини (EDM) и оборудване за електродъгово заваряване.
Оборудване от клас В е оборудване, подходящо за използване в домашни условия и в заведения, директно свързани към захранваща мрежа с ниско напрежение, която захранва сгради, използвани за битови цели.

-
19. Щепселът трябва да остане лесно достъпен след монтажа на уреда.
 20. Този уред не трябва да се поставя в шкаф с врата.
 21. Този продукт има вътрешен светлинен източник – LED осветление < 60 lm.
 22. След включване в контакта или прекратяване на работа, уредът автоматично преминава в режим на готовност и показва информация, че консумацията е по-малко от 0,8 W.
 23. По време на употреба уредът се нагорещява. Трябва да се внимава да не се докосват нагревателни елементи вътре във фурната.

ПРЕДУПРЕЖДЕНИЕ: По време на употреба достъпните части може да се нагорещят. Малки деца трябва да се държат на разстояние.

ПРЕДУПРЕЖДЕНИЕ: По време на работа уредът и достъпните му части се нагорещяват.

24. Трябва да се внимава да не се докосват нагревателни елементи.
25. Деца под 8-годишна възраст не трябва да се допускат до уреда, освен ако не са под постоянно наблюдение.
26. Не използвайте груби абразивни почистващи препарати или остри метални стъргалки за почистване на стъклото на вратата на фурната, тъй като те могат да надраскат повърхността, което може да доведе до счупване на стъклото.
27. Уредът не трябва да се вгражда зад декоративна врата, за да се избегне прегряване. Този уред може да се използва от деца над 8-годишна възраст и от лица с намалени физически, сетивни или умствени способности или липса на опит и познания, ако се наблюдават или са инструктирани за използването на уреда по безопасен начин и разбират свързаните с това опасности. Децата не бива да използват уреда за игра. Почишването и поддръжката от потребителя не трябва да се извършват от деца, ако не са предоставени подробности за правилния монтаж на рафтовете.

МОНТИРАНЕ

- 1) Позицията на фурната трябва да бъде такава, че да е далеч от телевизор, радио или антена, тъй като може да възникне смущение в картината или шум.
- 2) Уредът трябва да е разположен така, че щепселът да е достъпен.
- 3) Това е микровълнова фурна за вграждане, за която важат ПРЕД-ПАЗНИ МЕРКИТЕ и инструкциите за МОНТИРАНЕ по-долу.

① ПРЕДУПРЕЖДЕНИЯ:

Като се има предвид ограниченото пространство на шкафа, микровълновата фурна трябва да се монтира съгласно следните инструкции, за да се избегне опасност. Не покривайте вентилационните отвори и точките за пропускане на въздух.

- а) Поставете микровълновата фурна във вградения шкаф и я избу-тайте напред до края. (Фиг. 1)

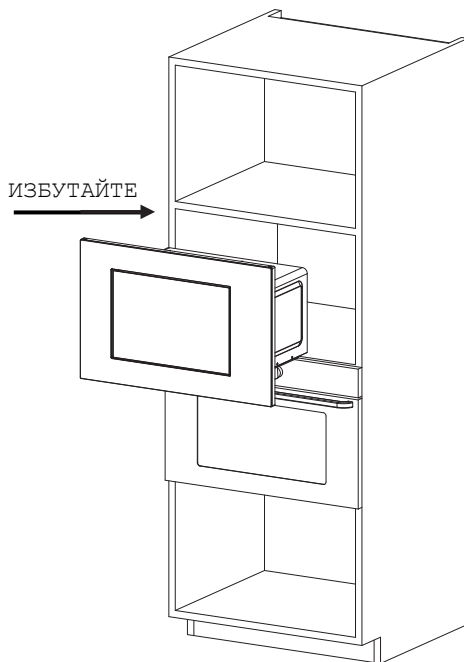

Фиг. 1

b) Избутайте микровълновата фурна докрай. (Фиг. 2)

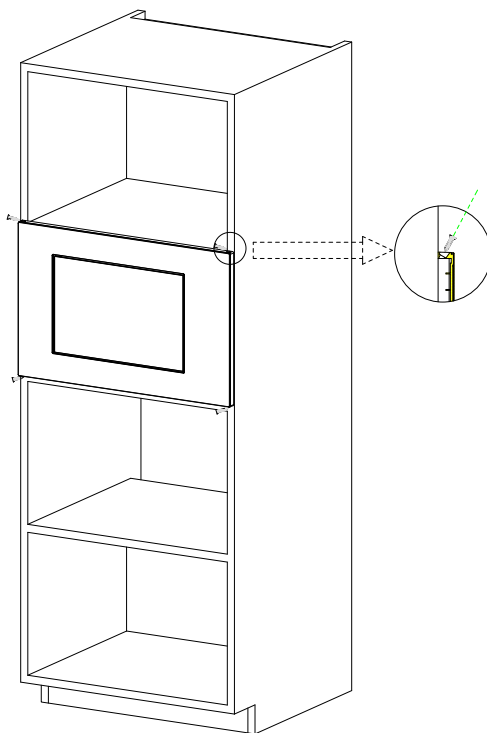

Фиг. 2

c) Преместете продукта паралелно в кухненския шкаф според посоката на стрелката на фигурата и го дръжте центриран. (Фиг. 3)

ПРЕМЕСТЕТЕ

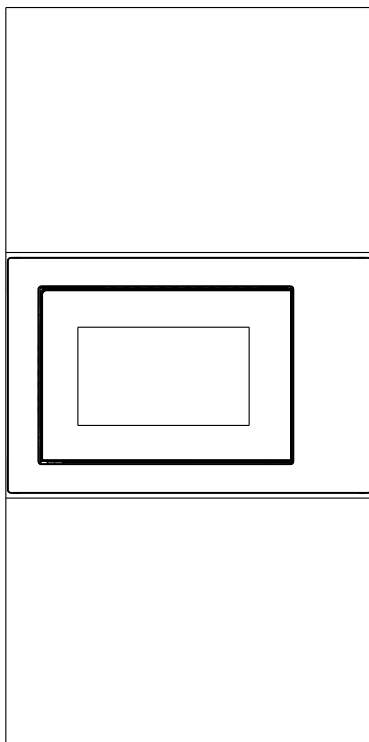

Фиг. 3

d) Използвайте винтовете от опаковката с части, за да закрепите микровълновата фурна в шкафа. (Фиг. 4)

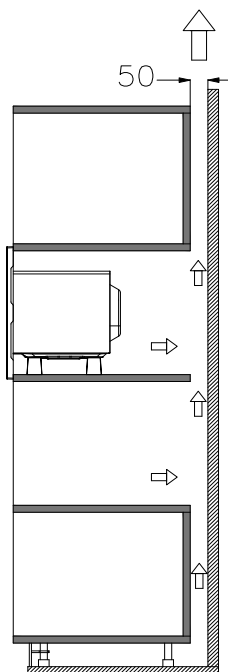

Фиг. 4

Подробности за шкафа:

Размер на продукта: (Ш) 595 x (В) 385 x (Дълб.) 367,5 (мм)

Размер на отвора: (D)560+4 x (E)360 x (F)550 (мм) както е показано на Фиг. 5 „D“, „E“, „F“.

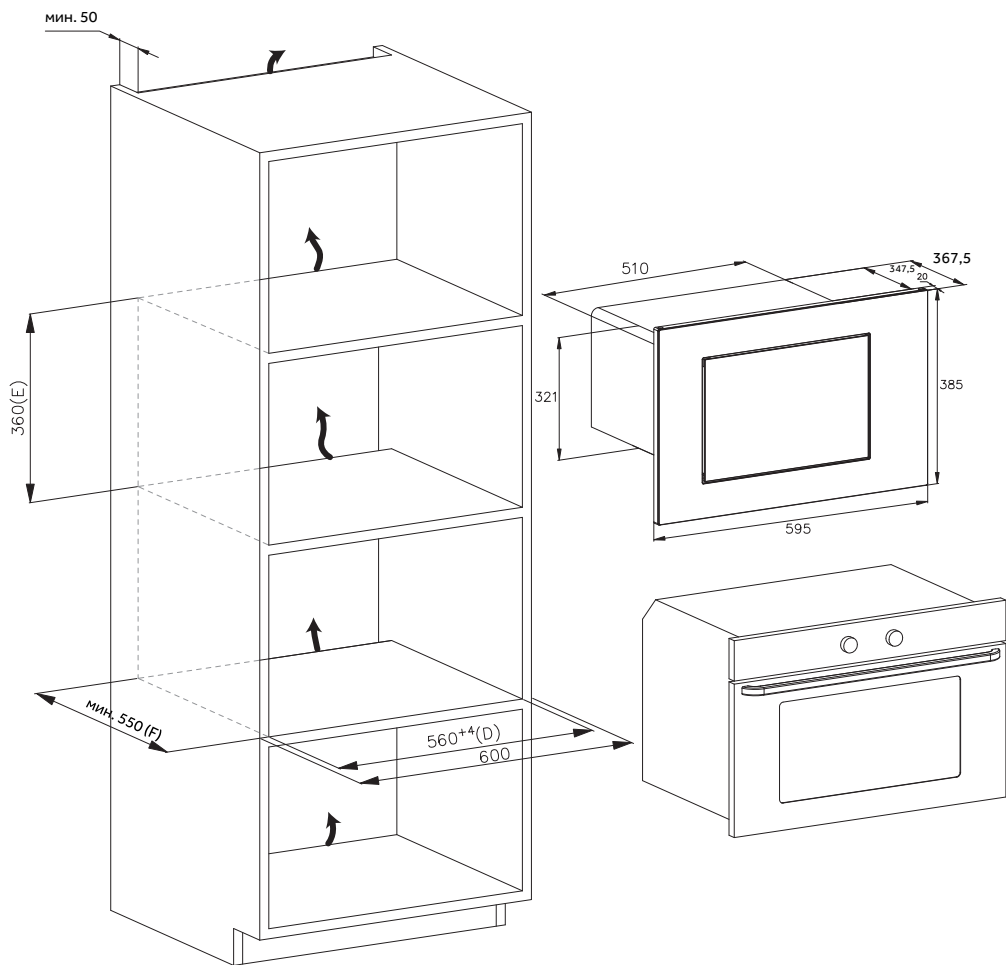

Фиг. 5

ПОЧИСТВАНЕ

ГРИЖИ ЗА МИКРОВЪЛНОВАТА ФУРНА

ВНИМАНИЕ

Фурната трябва да се почиства редовно и да се отстраняват всички остатъци от храна.

ПРЕДУПРЕЖДЕНИЕ

- a. Извадете захранващия кабел от контакта преди почистване, след като продуктът се е охладил. Не потапяйте уреда във вода или други течности при почистване.
- b. Непочистването на фурната може да доведе до влошаване на състоянието на повърхността ѝ, което може да повлияе неблагоприятно на живота на уреда и евентуално да доведе до опасна ситуация.
- c. Никога не използвайте твърд препарат, бензин, абразивен прах или метална четка за почистване на която и да е част от уреда.
- d. Не отстранявайте капака на вълновода.
- e. Когато микровълновата фурна е била използвана дълго време, може да има странни миризми в нея. Следните 3 метода могат да ви помогнат да се отървете от тях:
 - 1) Поставете няколко резена лимон в чаша, след което загрейте с висока мощност на микровълновите лъчи за 2 – 3 минути.
 - 2) Поставете чаша червен чай във фурната, след което загрейте с висока мощност на микровълновите лъчи.
 - 3) Поставете малко портокалови кори във фурната и след това ги загрейте с висока мощност на микровълновите лъчи за 1 минута.
- f. Когато продуктът не се използва, той трябва да се съхранява на възможно най-сухо и проветриво място.

ПРЕДУПРЕЖДЕНИЕ

Подробности за почистване на повърхности в контакт с храна:

След употреба избършете капака на вълновода с влажна кърпа, след това със суха кърпа, за да отстраните всякакви пръски от храна и мазнина. Натрупаната мазнина може да се нагрее и да започне да се образува дим или да се запали.

СЪВЕТИ ЗА ПОЧИСТВАНЕ

Подробности за почистване на уплътненията на вратата, кухнята и съседните части:

Външна част:

Избършете корпуса с навлажнена мека кърпа

Врата:

С помощта на навлажнена мека кърпа избършете вратата и прозореца

Избършете уплътненията на вратата и съседните части, за да премахнете всякакви разлети течности или пръски

Избършете панела за управление с леко навлажнена мека кърпа

Вътрешни стени:

Почистете вътрешните повърхности с мека навлажнена кърпа

Избършете капака на вълновода, за да отстраните всякакви пръски от храна

Въртяща се поставка/ротационен пръстен/ос на въртене:

Измийте с мека сапунена вода

Изплакнете с чиста вода и оставете да изсъхне добре

ИНСТРУКЦИЯ ЗА ПРОДУКТА

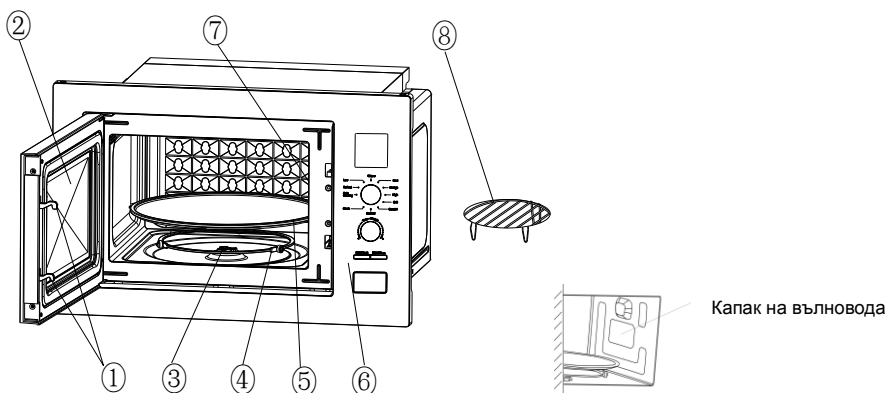

1) Заклучване на вратата

Вратата на микровълновата фурна трябва да е добре затворена, за да работи.

2) Прозорец за наблюдение

Позволява на потребителя да види състоянието на готвене

3) Ос на въртене

Стъклената въртяща се поставка лежи на оста; моторът под нея я върти

4) Въртящ се пръстен

Стъклената въртяща се поставка лежи на колелата му; въртящата се поставка се поставя на пръстена и той я балансира при въртене

5) Въртяща се поставка

Храната се поставя върху въртящата се поставка, а въртенето ѝ спомага за равномерното приготвяне на храната

⚠ ВНИМАНИЕ

- Първо поставете въртящия се пръстен
- Поставете въртящата се поставка върху оста на въртене и се уверете, че е зацепена правилно

6) Панел за управление

Вижте подробности по-долу (панелът за управление подлежи на промяна без предизвестие)

7) Капак на вълновода

Той се намира вътре във фурната с възможност за пържене с горещ въздух, до стената на панела за управление.



ПРЕДУПРЕЖДЕНИЕ

Никога не отстранявайте капака на вълновода.

8) Решетка за грил

Използвайте за поставяне на храна за печене.

РАБОТА С ПАНЕЛА ЗА УПРАВЛЕНИЕ

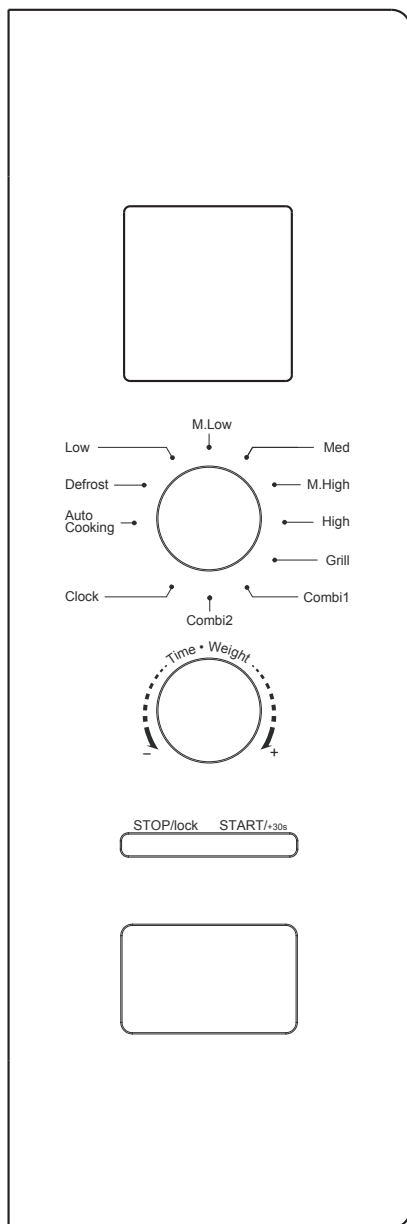

1. ПРЕДИ ГОТВЕНЕ

Дисплеят светва при включване на хранването, след това влиза в състояние на готовност и на него се показва 1:00.

2. МИКРОВЪЛНОВА ФУНКЦИЯ

Микровълновата фурна има пет нива на мощност, съответно 100P, 80P, 50P, 30P и 10P. Завъртете копчето отгоре, за да изберете желаната мощност на микровълновата печка. Завъртете копчето отдолу, за да изберете времето за готвене, като времевият диапазон, който може да се регулира, е от 0:10 до 60:00. След като изберете времето, натиснете бутона „START/+30s.“, за да стартирате микровълновата фурна. Микровълновата фурна ще издаде бръмчащ звук, за да ви уведоми, че зададената програма е завършена.

HIGH	100% изходна мощност	(Приложимо за бързо и цялостно готвене)
M. High	80% изходна мощност	(Приложимо за готвене със средна бързина)
Med	50% изходна мощност	(Приложимо за готвене на пара)
M. Low	30% изходна мощност	(Приложимо за размразяване на храна)
LOW	10% изходна мощност	(Приложимо за претопляне на храна)

ВНИМАНИЕ

- Максималното време, което може да се зададе, е 60 минути.
- Никога не задействайте фурната, докато е празна.
- При максимална микровълнова мощност, фурната автоматично ще намали мощността след определено време на готвене, за да удължи експлоатационния живот.

-
- d. Ако обърнете храната по време на работа, натиснете веднъж бутона **START/+30s** и предварително зададената процедура за готвене ще се възобнови.
 - e. Ако възнамерявате да извадите храната преди предварително зададеното време, трябва да натиснете бутона **STOP/LOCK** веднъж, за да изчистите предварително зададената процедура и да избегнете нежелана работа при следваща употреба.

3. РАЗМРАЗЯВАНЕ

Функцията за размразяване зависи от теглото и се показва на дисплея като „dEF“. Завъртете копчето отгоре, за да изберете функцията за размразяване и на дисплея ще се покаже „dEF“. Завъртете копчето отдолу, за да изберете теглото на храната; обхватът на теглото на dEF е от 100 до 1500 г. След като изберете теглото за размразяване, натиснете бутона „START/+30s“, за да стартирате микровълновата фурна. Микровълновата фурна ще издаде бръмчаш звук, за да ви уведоми, че зададената програма е завършена. При режима на размразяване dEF по тегло има звуков сигнал, който да ви подкани да обърнете храната по време на размразяване.

По-долу са изброени някои съвети за времето за размразяване на храната:

dEF	За размразяване, диапазонът на теглото е от 100 до 1500 г.
-----	--

ВНИМАНИЕ

- a. Необходимо е да обърнете храната, за да се размрази равномерно.
- b. Обикновено размразяването отнема повече време от готвенето на храната.
- c. Ако храната може да се реже с нож, процесът на размразяване може да се счита за завършен.
- d. Микровълновите лъчи проникват до около 4 см в повечето храни

е. Размразената храна трябва да се консумира възможно най-скоро, не се препоръчва да се връща в хладилника и да се замразява отново.

4. ЧАСОВНИК (24-часов часовник)

Завъртете копчето отгоре, за да изберете функцията за часовник, натиснете и задръжте бутона „START/+30s“ за повече от 3 секунди, за да влезете в интерфейса за настройка на часовника. Екранът на дисплея започва да мига, показвайки часове. Часът може да се настрои чрез завъртане на копчето отдолу. След като зададете часа, натиснете за кратко бутона „START/+30s“ за потвърждение и преминаване към режим на задаване на минути. Минутите могат да бъдат зададени чрез завъртане на копчето отдолу. След като зададете минутите, натиснете отново бутона „START/+30s“ за потвърждение и изход от режима на задаване.

5. АВТОМАТИЧНО ГОТВЕНЕ

Има осем автоматични менюта А.1~А.8, съответно картофи, паста, пица, пуканки, зеленчуци, напитки, месо и риба. Натиснете копчето отгоре, за да изберете функцията на менюто, след това завъртете копчето отдолу, за да изберете желаното меню; на дисплея се показват съответните менюта А.1~А.8. След като изберете менюто, натиснете бутона „START/+30s“, за да стартирате микровълновата фурна. Микровълновата фурна ще издаде бръмчащ звук, за да ви уведоми, че зададената програма е завършена.

Дисплей	Вид	Начин на приготвяне
А.1	Картофи	Избираемото тегло е 500 г
А.2	Паста	Избираемото тегло е 100 г
А.3	Пица	Избираемото тегло е 400 г

A.4	Пуканки	Избираемото тегло е 100 г
A.5	Зеленчуци	Избираемото тегло е 400 г
A.6	Напитки	Препоръчителното количество е 1 чаша, около 250 мл.
A.7	Месо	Избираемото тегло е 400 г
A.8	Риба	Избираемото тегло е 400 г

ВНИМАНИЕ

- a. Температурата на храната преди готвене трябва да бъде 20 – 25°C. При по-висока или по-ниска температура на храната преди готвене ще се наложи увеличаване или намаляване на времето за готвене.
- b. Температурата, теглото и формата на храната ще повлияят до голяма степен на резултата от готвенето. Ако е установено някакво отклонение от теглото, отбелязано в горното меню, можете да регулирате времето за готвене за най-добър резултат.

6. ФУНКЦИЯ ГРИЛ

Има три режима грил: G., C-1 и C-2. Те представляват готвене на грил, комбинация 1 от готвене на грил и в микровълнова фурна и комбинация 2 от готвене на грил и в микровълнова фурна. Натиснете копчето отгоре, за да изберете желанния режим, и на дисплея ще се покажат съответните G., C-1 и C-2.

Завъртете копчето надолу, за да изберете времето за готвене, като времевият диапазон, който може да се регулира, е от 0:10 до 60:00. След като изберете времето за готвене, натиснете бутона „START/+30s“, за да стартирате микровълновата фурна. Микровълновата фурна ще издаде бръмчащ звук, за да ви уведоми, че зададената програма е завършена.

G.	Готвене на грил, нагревателният елемент се захранва по време на работа. Този режим е приложим за приготвяне на тънки меса или свинско, наденица, пилешки крилца, тъй като може да се получи добър кафяв загар
C-1	Комбинация от готвене на грил и микровълнова фурна. 30% готвене в микровълнова и 70% готвене на грил.
C-2	Комбинация от готвене на грил и микровълнова фурна. 55% готвене в микровълнова и 45% готвене на грил.

ВНИМАНИЕ

В режим грил всички части на фурната, както и решетката и съдовете за готвене, може да станат много горещи. Бъдете внимателни, когато изваждате предмети от фурната. Използвайте дебели ръкохватки или ръкавици за готвене, за да ПРЕДОТВРАТИТЕ ИЗГАРЯНИЯ.

7. STOP

В процеса на задаване на настройките за готвене можете да натиснете бутона „STOP“, за да отмените настройките и да се върнете в режим на готовност. Докато микровълновата фурна работи можете да натиснете бутона „STOP“, за да поставите програмата на пауза. В състояние на готовност можете да натиснете бутона „STOP“ отново, за да отмените функцията и да се върнете в режим на готовност.

8. START/+30s

След като зададете времето за готвене или теглото на храната, натиснете бутона „START/+30s“, за да стартирате микровълновата фурна незабавно. Докато микровълновата фурна работи можете да натиснете бутона „START/+30s“, за да увеличите времето. Натиснете веднъж, за да увеличите с 30 секунди. Времето не може да се регулира при режим на менюто и режим на размразяване по тегло. В състояние на пауза можете да натиснете бутона „START/+30s“, за да продължите работата на микровълновата фурна преди режим на готвене.

9. ФУНКЦИЯ ЗА ЗАКЛЮЧВАНЕ ЗА ДЕЦА

Използвайте тази функция, за да заключите панела за управление, когато почиствате или така че децата да не могат да използват фурната без надзор. Нито един бутон не работи в този режим.

- 1) **Задаване на заключване:** В режим на готовност натиснете и задръжте бутона „STOP“ за повече от 3 секунди. Функцията за заключване за деца се активира и нито един бутон на микровълновата фурна не е функционален.
- 2) **Отмяна на заключването:** В състояние на заключване за деца натиснете и задръжте бутона „STOP“ за повече от 3 секунди, за да отмените функцията за заключване за деца.

НАСОКИ ЗА СЪДОВЕТЕ

Силно ви препоръчваме да използвате съдове, които са подходящи и безопасни за готвене в микровълнова фурна. Най-общо казано, съдовете, които са изработени от термоустойчива керамика, стъкло или пластмаса, са подходящи за готвене в микровълнова фурна. Никога не използвайте метални съдове за готвене в микровълнова фурна и комбинирано готвене, тъй като има вероятност да се появи искра. Можете да прегледате таблицата по-долу за повече информация.

Материал на съда	Микровълнова печка	Грил	Комбинация	Забележки
Термоустойчива керамика	Да	Да	Да	Никога не използвайте керамичен съд, който има метален ръб или е глазиран
Топлоустойчива пластмаса	Да	Не	Не	Не може да се използва за продължително микровълново готвене
Термоустойчиво стъкло	Да	Да	Да	
Пластмасово фолио	Да	Не	Не	Не трябва да се използва при готвене на месо или котлети, тъй като прекомерната

				температура може да повреди фолиото
Решетка за грил	Не	Да	Да	Решетката за грил може да се използва само в режим грил и комбиниран режим.
Метален съд	Не	Не	Не	Не трябва да се използва в микровълнова фурна. Микровълновите лъчи не могат да проникнат през метал.
Съд с лаково покритие	Не	Не	Не	Слаба топлоустойчивост. Не може да се използва за готвене на висока температура
Бамбук и хартия	Не	Не	Не	Слаба топлоустойчивост. Не може да се използва за готвене на висока температура

ГОТВАРСКИ СЪВЕТИ

Следните фактори могат да повлияят на резултата от готвенето:

Подредба на храната

Поставете по-дебелите части към външната страна на съда, по-тънките части към центъра и ги разпределете равномерно. Не застъпвайте, ако е възможно.

Продължителност на времето за готвене

Започнете готвенето с настройка за кратко време, огледайте храната след изтичане на времето и го удължете според необходимостта. Прекомерното готвене може да доведе до дим и изгаряния.

Равномерно готвене на храната

Храна, като пиле, хамбургер или пържола, трябва да се обърне веднъж по време на готвене.

В зависимост от вида на храната, разбъркайте я отвън към центъра на съда веднъж или два пъти по време на готвене, ако е възможно.

Отделете време за престой

След изтичане на времето за готвене оставете храната във фурната за подходящо време, което ѝ позволява да завърши своя цикъл на готвене и да се охлади постепенно.

Дали храната е готова

Цветът и твърдостта на храната помагат да се определи дали е готова.

Примери за това са:

- Пара излиза от всички части на храната, не само от ръба
- Ставите на птичето месо могат да се движат лесно
- Не се забелязва кръв в свинското или птичето месо
- Рибата е непрозрачна и може лесно да се нарязва с вилица

Съдове за запържване

Когато използвате съд за печене или самонагривач се съд, винаги поставяйте топлоустойчив изолатор, като например порцеланова чиния, под него, за да предотвратите повреда на въртящата се поставка и въртящия се пръстен.

Подходящо за микровълнова фурна пластмасово фолио

Когато готвите храна с високо съдържание на мазнини, не позволявайте пластмасовото фолио да влезе в контакт с храната, тъй като може да се разтопи.

Подходяща за микровълнова фурна пластмасова посуда

Някоя подходяща за микровълнова фурна пластмасова посуда може да не е подходяща за готвене на храни с високо съдържание на мазнини и захар. Освен това не трябва да се превишава времето за предварително загряване, посочено в ръководството за употреба на ястието.

ПОДДРЪЖКА

ОБСЛУЖВАНЕ

Моля, проверете следното, преди да се обадите за обслужване.

1. Поставете една чаша вода (приблизително 150 мл) в стъклен измервателен съд във фурната и затворете добре вратата. Лампата на фурната трябва да изгасне, ако вратата е затворена правилно. Оставете фурната да работи в продължение на 1 минута.

-
2. Лампата на фурната свети ли?
 3. Охлаждащият вентилатор работи ли?
(Поставете ръката си върху задните вентилационни отвори.)
 4. Въртящата се поставка върти ли се?
(Въртящата се поставка може да се върти по посока или обратно на часовниковата стрелка. Това е съвсем нормално.)
 5. Гореща ли е водата във фурната?

Ако отговорът на някой от горните въпроси е „НЕ“, проверете контакта и предпазителя в разпределителното си табло.

Ако контактът и предпазителят работят правилно, **СВЪРЖЕТЕ СЕ С НАЙ-БЛИЗКИЯ ДО ВАС СЕРВИЗЕН ЦЕНТЪР.**

ПРЕДПАЗНИ МЕРКИ ПРИ ОБСЛУЖВАНЕ

Внимание: МИКРОВЪЛНОВО ИЗЛЪЧВАНЕ

1. Високоволтовият кондензатор остава зареден след изключване; окъсете отрицателния извод на Н. V кондензатора към корпуса на фурната (използвайте отвертка), за да го разредите, преди да го докоснете.
2. По време на обслужване изброените по-долу части подлежат на премахване и дават достъп до потенциали над 250 V към земята.
 - Магнетрон
 - Трансформатор за високо напрежение
 - Кондензатор за високо напрежение
 - Диод за високо напрежение
 - Предпазител за високо напрежение
3. Следните условия могат да причинят ненужно излагане на микровълново излъчване по време на обслужване.
 - Неправилен монтаж на магнетрона;
 - Неправилно принаждане на заключването на вратата, пантата на вратата и вратата;
 - Неправилен монтаж на стойката на превключвателя;
 - Вратата, уплътнението на вратата или корпусът са повредени.

Правилно изхвърляне на продукта



Този уред е етикетиран в съответствие с Европейската директива 2012/19/ЕС относно разпоредбите за отпадъци от електрическо и електронно оборудване от 2013 г. по отношение на електрически и електронни уреди (ОЕЕО). ОЕЕО съдържат както замърсяващи вещества (които могат да окажат отрицателен ефект върху околната среда), така и основни елементи (които могат да се използват повторно). Важно е ОЕЕО да преминат специфична обработка за правилното отстраняване и изхвърляне на замърсителите и за възстановяване на всички материали. Всеки гражданин може да изиграе важна роля, за да се гарантира, че ОЕЕО няма да се превърнат в проблем за околната среда. Важно е да се следват някои основни правила:

- ОЕЕО не трябва да се третират като битови отпадъци;
- ОЕЕО трябва да се предадат в обекти за специализирано събиране, управлявани от общинските власти или регистрирано дружество.

В много страни събирането на битови отпадъци може да предлага и услуги за големи ОЕЕО. Когато купувате нов уред, старият може да се върне на търговеца, който трябва да го приеме безплатно еднократно, стига уредът да е от еквивалентен тип и да има същите функции като закупения.

Данни за ниска консумация на енергия съгласно Регламент (ЕС) 2023/826 на Комисията.

Състояние	Консумация на енергия	Период, след който оборудването автоматично достига състоянието
Режим на готовност с дисплей за информация или за състояние	0,8 W	20 мин.