

Εγχειρίδιο χρήστη  
Πλυντήριο-Στεγνώτήριο

HWD100-B14367U1  
HWD100-B14367GU1

EL

**Haier**

**Σας ευχαριστούμε που αγοράσατε ένα προϊόν της Haier.**

Διαβάστε προσεκτικά τις παρούσες οδηγίες πριν χρησιμοποιήσετε τη συσκευή. Οι οδηγίες περιέχουν σημαντικές πληροφορίες που θα σας βοηθήσουν να αξιοποιήσετε με τον καλύτερο δυνατό τρόπο τη συσκευή και να διασφαλίσετε την ασφαλή και σωστή εγκατάσταση, χρήση και συντήρηση.

Φυλάξτε αυτό το εγχειρίδιο σε κατάλληλο μέρος, ώστε να μπορείτε πάντα να ανατρέχετε σε αυτό για την ασφαλή και σωστή χρήση της συσκευής.

Εάν πουλήσετε τη συσκευή, τη χαρίσετε ή την αφήσετε όταν μετακομίσετε, φροντίστε να παραδώσετε και αυτό το εγχειρίδιο, ώστε ο νέος ιδιοκτήτης να εξοικειωθεί με τη συσκευή και τις προειδοποιήσεις ασφαλείας.

**Υπόμνημα**

Προειδοποίηση - Σημαντικές πληροφορίες ασφαλείας



Γενικές πληροφορίες και συμβουλές



Περιβαλλοντικές πληροφορίες

**Διάθεση**

Βοηθήστε στην προστασία του περιβάλλοντος και της ανθρώπινης υγείας. Τοποθετήστε τη συσκευασία σε κατάλληλους περιέκτες για την ανακύκλωσή της. Βοηθήστε στην ανακύκλωση των αποβλήτων ηλεκτρικών και ηλεκτρονικών συσκευών. Μην απορρίπτετε τις συσκευές που φέρουν αυτό το σύμβολο στα οικιακά απορρίμματα. Επιστρέψτε το προϊόν στην τοπική μονάδα ανακύκλωσης ή επικοινωνήστε με το δημοτικό σας γραφείο.

**ΠΡΟΕΙΔΟΠΟΙΗΣΗ!****Κίνδυνος τραυματισμού ή ασφυξίας!**

Αποσυνδέστε τη συσκευή από την παροχή ηλεκτρικού δικτύου. Κόψτε το καλώδιο ηλεκτρικού δικτύου και απορρίψτε το. Αφαιρέστε το μάνδαλο πόρτας για να αποτραπεί σε παιδιά και κατοικίδια ζώα να κλειστούν στη συσκευή.

|   |    |
|---|----|
| 1- Πληροφορίες ασφαλείας.....             | 4  |
| 2- Περιγραφή προϊόντος .....              | 7  |
| 3- Πίνακας ελέγχου.....                   | 8  |
| 4- Προγράμματα.....                       | 12 |
| 5- Κατανάλωση .....                       | 13 |
| 6- Καθημερινή χρήση .....                 | 14 |
| 7- Εφαρμογή hOn .....                     | 19 |
| 8- Πλύσιμο φιλικό προς το περιβάλλον..... | 22 |
| 9- Φροντίδα και καθαρισμός.....           | 23 |
| 10- Αντιμετώπιση προβλημάτων .....        | 26 |
| 11- Εγκατάσταση .....                     | 29 |
| 12- Τεχνικά δεδομένα.....                 | 33 |
| 13- Εξυπηρέτηση πελατών.....              | 34 |

**Πριν ενεργοποιήσετε τη συσκευή για πρώτη φορά, διαβάστε τις ακόλουθες υποδείξεις ασφαλείας!****ΠΡΟΕΙΔΟΠΟΙΗΣΗ!****Πριν την πρώτη χρήση**

- ▶ Βεβαιωθείτε ότι δεν υπάρχουν ζημιές από τη μεταφορά.
- ▶ Βεβαιωθείτε ότι έχουν αφαιρεθεί όλα τα μπουλόνια μεταφοράς.
- ▶ Αφαιρείτε όλες τις συσκευασίες και τις φυλάσσετε μακριά από παιδιά.
- ▶ Να διακινείτε τη συσκευή πάντα με τουλάχιστον δύο άτομα, επειδή είναι βαριά.

**Καθημερινή χρήση**

- ▶ Αυτή η συσκευή μπορεί να χρησιμοποιηθεί από παιδιά ηλικίας από 8 ετών και άνω και από άτομα με μειωμένες σωματικές, αισθητηριακές ή διανοητικές ικανότητες ή έλλειψη εμπειρίας και γνώσεων, εφόσον βρίσκονται υπό επίβλεψη ή έχουν λάβει οδηγίες σχετικά με τη χρήση της συσκευής με ασφαλή τρόπο και κατανοούν τους κινδύνους που ενέχει.
- ▶ Κρατήστε μακριά από τη συσκευή παιδιά ηλικίας κάτω των 3 ετών, εκτός αν βρίσκονται υπό συνεχή επίβλεψη.
- ▶ Τα παιδιά δεν πρέπει να παίζουν με τη συσκευή.
- ▶ Μην αφήνετε παιδιά ή κατοικίδια να πλησιάζουν τη συσκευή όταν η πόρτα είναι ανοιχτή.
- ▶ Αποθηκεύστε τα απορρυπαντικά μακριά από παιδιά.
- ▶ Κλείστε τα φερμουάρ, διορθώστε τις χαλαρές κλωστές και προσέξτε για μικροαντικείμενα ώστε να αποφευχθεί το ανακάτεμα της μπουγάδας. Εάν είναι απαραίτητο, χρησιμοποιήστε κατάλληλο σάκο ή δίχτυ.
- ▶ Μην αγγίζετε ή χρησιμοποιείτε τη συσκευή όταν είστε ξυπόλητοι ή με βρεγμένα ή υγρά χέρια ή πόδια.
- ▶ Μην καλύπτετε ή εγκλείετε τη συσκευή κατά τη διάρκεια της λειτουργίας ή μετά από αυτήν, ώστε να επιτρέπεται η εξατμισμό τυχόν υγρασίας ή νοτίσματος.
- ▶ Μην τοποθετείτε βαριά αντικείμενα ή πηγές θερμότητας ή υγρασίας πάνω στη συσκευή.
- ▶ Μη χρησιμοποιείτε ή αποθηκεύετε εύφλεκτα απορρυπαντικά ή μέσα στεγνού καθαρισμού σε κοντινή απόσταση από τη συσκευή.
- ▶ Μην χρησιμοποιείτε εύφλεκτα σπρέι σε κοντινή απόσταση από τη συσκευή.
- ▶ Μην πλένετε ρούχα, που έχουν υποστεί επεξεργασία με διαλύτες, στη συσκευή χωρίς να τα έχετε προηγουμένως στεγνώσει με τον αέρα.
- ▶ Μην αφαιρείτε ή τοποθετείτε το φιλτράρισμα παρουσία εύφλεκτων αερίων.
- ▶ Μην πλένετε με ζεστό νερό αφρώδες καουτσούκ ή υλικά που μοιάζουν με σφουγγάρια.

**ΠΡΟΕΙΔΟΠΟΙΗΣΗ!****Καθημερινή χρήση**

- ▶ Μην πλένετε ρούχα που έχουν ρυπανθεί με αλεύρι.
- ▶ Μην ανοίγετε το συρτάρι απορρυπαντικού κατά τη διάρκεια οποιουδήποτε κύκλου πλύσης.
- ▶ Μην αγγίζετε την πόρτα κατά τη διάρκεια της διαδικασίας πλύσης, καθώς ζεσταίνεται.
- ▶ Μην ανοίγετε την πόρτα εάν η στάθμη του νερού είναι ορατά πάνω από το τζαμάκι της ίδιας.
- ▶ Μην παραβιάζετε την πόρτα για να ανοίξει. Η πόρτα διαθέτει μια διάταξη αυτόματου κλειδώματος και θα ανοίξει αμέσως μετά το τέλος της διαδικασίας πλύσης.
- ▶ Απενεργοποιήστε τη συσκευή μετά από κάθε πρόγραμμα πλύσης και πριν από οποιαδήποτε τακτική συντήρηση και αποσυνδέστε τη συσκευή από την ηλεκτρική τροφοδοσία για εξοικονόμηση ηλεκτρικού ρεύματος και για λόγους ασφαλείας.
- ▶ Κρατάτε το φισ και όχι το καλώδιο όταν αποσυνδέετε τη συσκευή από την πρίζα.

**Συντήρηση / καθαρισμός**

- ▶ Βεβαιωθείτε ότι τα παιδιά επιβλέπονται εάν εκτελούν εργασίες καθαρισμού και συντήρησης.
- ▶ Αποσυνδέστε τη συσκευή από την ηλεκτρική τροφοδοσία πριν από οποιαδήποτε τακτική συντήρηση.
- ▶ Διατηρείτε το κάτω μέρος της πόρτας καθαρό και ανοίγετε την πόρτα και το συρτάρι απορρυπαντικού εάν η συσκευή δεν χρησιμοποιείται για να αποτραπούν οι οσμές.
- ▶ Μην χρησιμοποιείτε ψεκασμό νερού ή ατμό για τον καθαρισμό της συσκευής.
- ▶ Αντικαταστήστε ένα κατεστραμμένο καλώδιο τροφοδοσίας μόνο από τον κατασκευαστή, τον αντιπρόσωπο σέρβις του ή ομοίως ειδικευμένα πρόσωπα προκειμένου να αποφευχθούν κίνδυνοι.
- ▶ Μην προσπαθήσετε να επισκευάσετε τη συσκευή μόνοι σας. Σε περίπτωση επισκευής επικοινωνήστε με τη δική μας εξυπηρέτηση πελατών.
- ▶ Απομακρύνετε από τη συσκευή όλα τα ξένα αντικείμενα, όπως μεταλλικά αντικείμενα, χημικά, εύθραυστα αντικείμενα, αναμμένα κεριά, αναμμένα τσιγάρα κ.λπ.

**Εγκατάσταση**

- ▶ Η συσκευή πρέπει να τοποθετείται σε καλά αεριζόμενο χώρο. Εξασφαλίστε μια θέση τοποθέτησης που να επιτρέπει το πλήρες άνοιγμα της πόρτας.

**ΠΡΟΕΙΔΟΠΟΙΗΣΗ!****Εγκατάσταση**

- ▶ Ποτέ μην εγκαθιστάτε τη συσκευή σε εξωτερικό χώρο με υγρασία ή σε χώρο που μπορεί να είναι επιρρεπής σε διαρροές νερού, όπως κάτω ή κοντά σε νεροχύτη. Σε περίπτωση διαρροής νερού διακόψτε την παροχή ρεύματος και αφήστε το μηχάνημα να στεγνώσει φυσικά.
  - ▶ Εγκαταστήστε ή χρησιμοποιήστε τη συσκευή μόνο εκεί όπου η θερμοκρασία είναι πάνω από 5°C.
  - ▶ Μην τοποθετείτε τη συσκευή απευθείας πάνω σε χαλί ή κοντά σε τοίχο ή έπιπλα.
  - ▶ Μην εγκαταστήσετε τη συσκευή εκτεθειμένη σε άμεσο ηλιακό φως ή κοντά σε πηγές θερμότητας (π.χ. σόμπες, θερμάστρες).
  - ▶ Βεβαιωθείτε ότι οι ηλεκτρικές πληροφορίες στην πινακίδα τύπου συμφωνούν με την παροχή ρεύματος. Εάν αυτό δεν ισχύει, επικοινωνήστε με έναν ηλεκτρολόγο.
  - ▶ Μην χρησιμοποιείτε προσαρμογείς πολλαπλών βυσμάτων και καλώδια επέκτασης.
  - ▶ Βεβαιωθείτε ότι χρησιμοποιείται μόνο το παρεχόμενο ηλεκτρικό καλώδιο και ο εύκαμπτος σωλήνας.
  - ▶ Βεβαιωθείτε ότι δεν προκαλείτε ζημιές στο ηλεκτρικό καλώδιο και το φισ. Εάν έχουν υποστεί ζημιά πρέπει να αντικατασταθούν από ηλεκτρολόγο.
  - ▶ Χρησιμοποιήστε μια ξεχωριστή γειωμένη πρίζα για την παροχή ρεύματος, η οποία να είναι εύκολα προσβάσιμη μετά την εγκατάσταση. Η συσκευή πρέπει να είναι γειωμένη.
- Μόνο για το Ηνωμένο Βασίλειο:** Το καλώδιο τροφοδοσίας της συσκευής διαθέτει φισ 3 συρμάτων (γείωσης) που τοποθετείται σε τυπική (γειωμένη) πρίζα 3 συρμάτων. Ποτέ μην κόβετε ή αποσυναρμολογείτε την τρίτη ακίδα (γείωσης). Μετά την εγκατάσταση της συσκευής, το φισ θα πρέπει να είναι προσβάσιμο.
- ▶ Βεβαιωθείτε ότι οι σύνδεσμοι και οι συνδέσεις των εύκαμπτων σωλήνων έχουν σφιχτεί και ότι δεν υπάρχει διαρροή.

**Προβλεπόμενη χρήση**

Αυτή η συσκευή προορίζεται μόνο για πλύσιμο ρούχων που μπορούν να πλυθούν στο πλυντήριο. Ακολουθείτε ανά πάσα στιγμή τις οδηγίες που αναγράφονται στην ετικέτα κάθε ρούχου. Έχει σχεδιαστεί αποκλειστικά για οικιακή χρήση εντός του σπιτιού. Δεν προορίζεται για εμπορική ή βιομηχανική χρήση.

Δεν επιτρέπονται αλλαγές ή τροποποιήσεις στη συσκευή.

Η μη προβλεπόμενη χρήση μπορεί να προκαλέσει κινδύνους και απώλεια όλων των αξιώσεων εγγύησης και αποζημίωσης.



**Σημείωση:**

Λόγω τεχνικών αλλαγών και διαφορετικών μοντέλων, οι απεικονίσεις στα επόμενα κεφάλαια ενδέχεται να διαφέρουν από το μοντέλο σας.

**2.1 Φωτογραφία της συσκευής.**

Πρόσοψη (Εικ. 2-1):

Πίσω πλευρά (Εικ. 2-2):

2-1

- 1 Συρτάρι απορρυπαντικού/μαλακτικού
- 2 Επιφάνεια εργασίας
- 3 Πίνακας ελέγχου
- 4 Πόρτα
- 5 Κάλυμμα φίλτρου
- 6 Ρυθμιζόμενα πόδια

2-2

- 1 Μπουλόνια μεταφοράς (T1-T4)
- 2 Πίσω κάλυμμα
- 3 Βίδες πίσω καλύμματος (6ΕΑ)
- 4 Καλώδιο τροφοδοσίας
- 5 Εύκαμπτος σωλήνας αποχέτευσης
- 6 Βαλβίδα εισόδου νερού

**2.2 Εξαρτήματα**

Ελέγξτε τα εξαρτήματα και τη βιβλιογραφία σύμφωνα με αυτή τη λίστα (Εικ. 2-3):

2-3

|  |                |  |                          |                |                   |                    |                               |                                       |
|--|----------------|--|--------------------------|----------------|-------------------|--------------------|-------------------------------|---------------------------------------|
|  |                |  |                          |                |                   |                    |                               |                                       |
| Συναρμολόγημα εύκαμπτου σωλήνα εισόδου | 5 Τυφλές τάπες | Υποστήριγμα εύκαμπτου σωλήνα αποχέτευσης | 2x Φύλλα μείωσης θορύβου | Κάρτα εγγύησης | Εγχειρίδιο χρήστη | Ενεργειακή ετικέτα | Εγγύηση ανταλλακτικών 10 ετών | Αυτοκόλλητο δοσολογίας απορρυπαντικού |

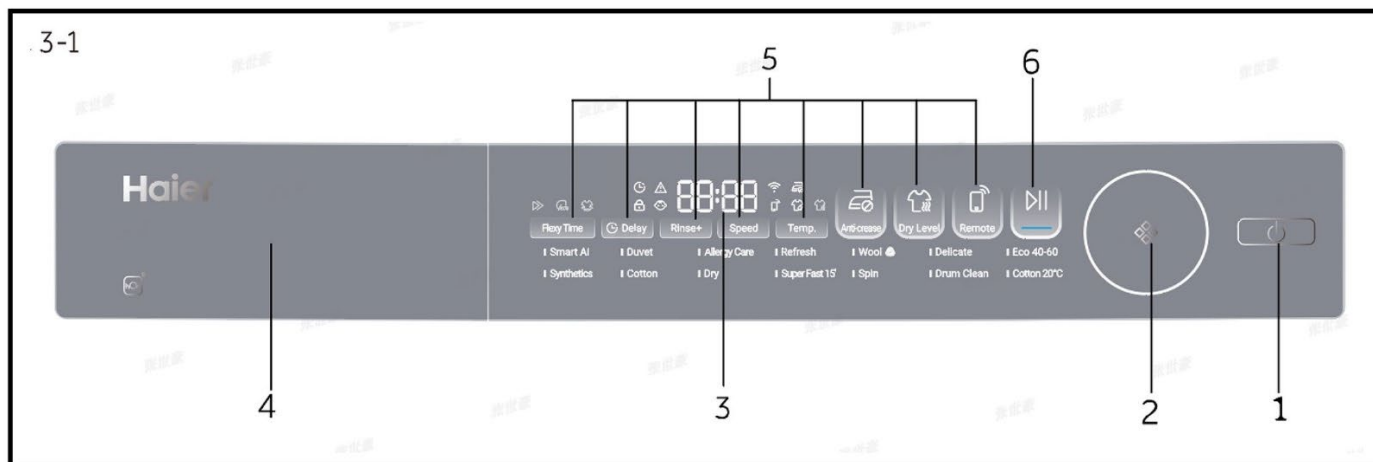

- 1 Κουμπί «Λειτουργία»
- 2 Επιλογέας προγράμματος
- 3 Οθόνη απορρυπαντικού/μαλακτικού
- 4 Συρτάρι
- 5 Κουμπιά λειτουργίας
- 6 Κουμπί "Έναρξη/Παύση"

## **i** Σημείωση: Ακουστικό σήμα

Στις επόμενες περιπτώσεις ακούγεται ένα ηχητικό σήμα:

- ▶ όταν πατάτε ένα κουμπί
- ▶ στο τέλος του προγράμματος
- ▶ σε περίπτωση βλαβών
- ▶ όταν επιλέγετε ένα πρόγραμμα

Μπορεί να καταργηθεί η επιλογή του ακουστικού σήματος εάν είναι απαραίτητο. Βλ. Καθημερινή χρήση.

### 3.1 Κουμπί «Λειτουργία»

Αγγίξτε απαλά αυτό το κουμπί (Εικ. 3-2) για ενεργοποίηση, η οθόνη φωτίζεται, η ένδειξη του κουμπιού «Έναρξη/Παύση» αναβοσβήνει. Αγγίξτε το ξανά για περίπου 2 δευτερόλεπτα για απενεργοποίηση. Εάν μετά από λίγο δεν ενεργοποιηθεί κανένα στοιχείο του πίνακα ή πρόγραμμα, το μηχάνημα θα σβήσει αυτόματα.

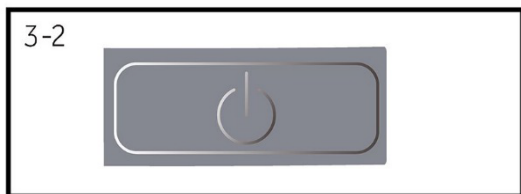

## **i** Σημείωση: Απενεργοποίηση

Χωρίς σύνδεση WIFI, η ενεργή συσκευή απενεργοποιείται αυτόματα εάν δεν ενεργοποιηθεί εντός 2 λεπτών πριν από την έναρξη του προγράμματος ή στο τέλος του προγράμματος. Με σύνδεση WIFI, ο χρόνος αναμονής είναι 24 ώρες.

### 3.2 Επιλογέας προγράμματος









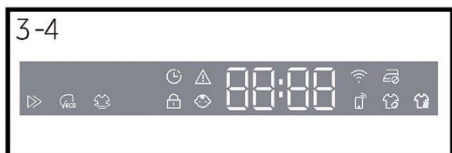
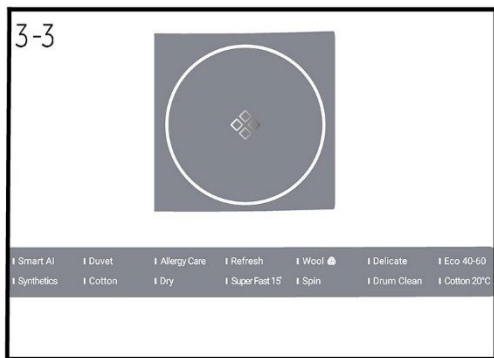



Περιστρέφοντας το κουμπί ρύθμισης (Εικ. 3-3) μπορεί να επιλεγεί ένα από τα 14 προγράμματα, θα ανάψει το σχετικό LED και θα εμφανιστούν οι προεπιλεγμένες ρυθμίσεις του.

### 3.3 Οθόνη

Η οθόνη (Εικ. 3-4) εμφανίζει τις ακόλουθες πληροφορίες:

- ▶ Χρόνο πλύσης
- ▶ Καθυστέρηση χρόνου λήξης
- ▶ Κωδικοί σφαλμάτων και πληροφορίες σέρβις
- ▶ Σύμβολα οθόνης
- ▶ Ταχύτητα, θερμοκρασία, κ.λπ.



| Σύμβολο   | Σημασία  |
|---|--|
|  | Καθυστέρηση.   |
|  | Συναγερμός.  |
|  | Η πόρτα του τυμπάνου είναι κλειδωμένη.   |
|  | Ο πίνακας ελέγχου είναι κλειδωμένος.   |
|  | Η συσκευή είναι συνδεδεμένη στο Wi-Fi.   |
|  | Προστασία από το τσαλάκωμα   |
|  | Τηλεχειρισμός.   |
|  | Ατμός: Τα Έξυπνη TN, Φροντίδα χωρίς αλλεργίες, έχουν λειτουργία πλυσίματος με ατμό από προεπιλογή. |
|  | Στέγνωμα.  |
|  | Εξοικονόμηση χρόνου.   |
|  | Εξοικονόμηση ενέργειας.  |
|  | Εντατικό.  |

### 3.4 Κουμπιά λειτουργίας

Τα κουμπιά λειτουργίας (Εικ. 3-5) ενεργοποιούν πρόσθετες επιλογές στο επιλεγμένο πρόγραμμα πριν την έναρξη του προγράμματος. Εμφανίζονται οι σχετικές ενδείξεις.

Απενεργοποιώντας τη συσκευή ή ρυθμίζοντας ένα νέο πρόγραμμα, απενεργοποιούνται όλες οι επιλογές. Εάν ένα κουμπί έχει πολλαπλές επιλογές, η επιθυμητή επιλογή μπορεί να επιλεγεί αγγίζοντας το κουμπί διαδοχικά.

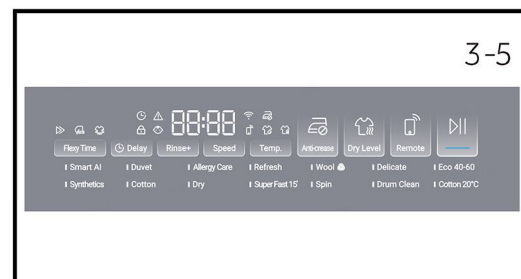

#### Σημείωση: Εργοστασιακές ρυθμίσεις

Για να έχετε τα καλύτερα αποτελέσματα σε κάθε πρόγραμμα, η Haier έχει καθορίσει συγκεκριμένες προεπιλεγμένες ρυθμίσεις. Εάν δεν υπάρχει καμία ειδική απαίτηση, συνιστώνται οι προεπιλεγμένες ρυθμίσεις.

#### 3.4.1 Κουμπί λειτουργίας "Ευέλικτος χρόνος"

Αγγίξτε αυτό το κουμπί (Εικ. 3-6) για να επιλέξετε Εξοικονόμηση χρόνου (Μείωση του κύριου χρόνου πλύσης και επιτάχυνση της πλύσης), Εξοικονόμηση ενέργειας (Μείωση της θερμοκρασίας νερού πλύσης για μείωση της κατανάλωσης ενέργειας) ή Εντατικό (Αύξηση του κύριου χρόνου πλύσης και ενίσχυση της πλύσης).



#### 3.4.2 Κουμπί λειτουργίας "Καθυστέρηση"

Αγγίξτε αυτό το κουμπί (Εικ. 3-7) για να ξεκινήσει το πρόγραμμα με καθυστέρηση. Η καθυστέρηση του χρόνου λήξης μπορεί να αυξηθεί σε βήματα των 30 λεπτών από 0,5-24ω. Ο χρόνος λήξης θα είναι μεγαλύτερος από τον αρχικό χρόνο του προγράμματος. Για παράδειγμα, η ένδειξη «off 6:30» σημαίνει ότι το τέλος του κύκλου προγράμματος θα γίνει σε 6 ώρες και 30 λεπτά. Αγγίξτε το κουμπί "Έναρξη/Παύση" για να ενεργοποιήσετε τη χρονική καθυστέρηση. Δεν ισχύει για τα προγράμματα «Στύψιμο, Refresh, Στέγνωμα, Καθαρισμός Τυμπάνου».

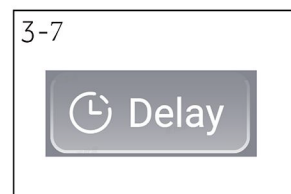



### 3.4.3 Κουμπί λειτουργίας "Ξέβγαλμα"

Αγγίξτε αυτό το κουμπί (Εικ. 3-8) για να ξεβγάλετε τα ρούχα πιο έντονα με γλυκό νερό. Συνιστάται για άτομα με ευαίσθητο δέρμα.

Αγγίζοντας το κουμπί πολλές φορές μπορούν να επιλεγούν από μηδέν έως τρεις επιπλέον κύκλοι. Εμφανίζονται στην οθόνη με P--0/P--1/P--2/P--3. Οι επιλογές διαφέρουν ανάλογα με το πρόγραμμα.

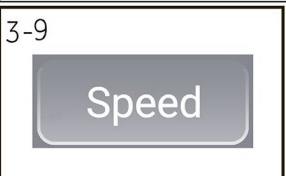

### 3.4.4 Κουμπί λειτουργίας "Ταχύτητα"

Αγγίξτε αυτό το κουμπί (Εικ. 3-9) για να αλλάξετε ή να καταργήσετε την επιλογή στυψίματος του προγράμματος. Εάν δεν φωτίζεται καμία τιμή, με την ένδειξη "0", τα ρούχα δεν θα στυφτούν.

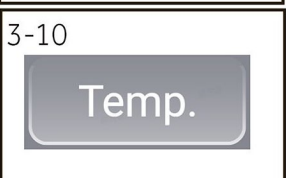

### 3.4.5 Κουμπί λειτουργίας "Θερμ."

Αγγίξτε αυτό το κουμπί (Εικ. 3-10) για να αλλάξετε τη θερμοκρασία πλύσης του προγράμματος. Εάν δεν φωτίζεται καμία τιμή (η ένδειξη "-- °C") το νερό δεν θα θερμανθεί.

## **i** Σημείωση: Υγρό απορρυπαντικό

Εάν χρησιμοποιείτε υγρό απορρυπαντικό δεν συνιστάται η ενεργοποίηση της καθυστέρησης του χρόνου λήξης.

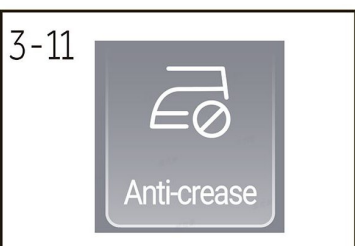

### 3.4.6 Κουμπί λειτουργίας "Προστασία από το τσαλάκωμα"

Για τα προγράμματα που μπορούν να επιλεγεί η λειτουργία "Προστασία από το τσαλάκωμα" (Εικ. 3-11), αγγίξτε το κουμπί "Προστασία από το τσαλάκωμα" για να επιλέξετε αυτή τη λειτουργία και θα ανάψει το αντίστοιχο εικονίδιο. Αν αγγίξετε ξανά ή επιλέξετε άλλο πρόγραμμα αυτή η λειτουργία θα ακυρωθεί. Κατά τη λειτουργία «Προστασία από το τσαλάκωμα», η μέγ. ταχύτητα στυψίματος θα μειωθεί. Μετά το στύψιμο, το πλυντήριο ρούχων διατηρεί διαλείπουσα λειτουργία για να τινάξει τα ρούχα ώστε να αποτραπεί η δημιουργία μούχλας και οσμών, να μειώσει τις ζάρες και να τα κάνει πιο απαλά μετά το κρέμασμα. Κατά τη διάρκεια της λειτουργίας, η οθόνη LED θα εμφανίζει "-""--""---""----""-----", και αυτή η φάση διαρκεί το πολύ 12 ώρες, οι χρήστες μπορούν να αγγίξουν "Εναρξη/Παύση" για να τερματίσουν το πρόγραμμα ανά πάσα στιγμή.

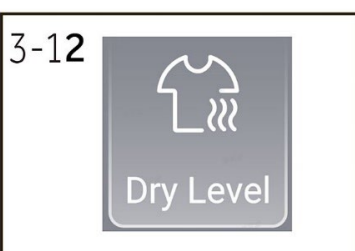

### 3.4.7 Κουμπί λειτουργίας "Επίπεδο στεγνώματος"

Αγγίξτε αυτό το κουμπί (Εικ. 3-12) για να αλλάξετε ή να καταργήσετε την επιλογή του επιπέδου στεγνώματος του προγράμματος ανάλογα με τις ανάγκες.

dL-1: Αγγίξτε το κουμπί επίπεδου στεγνώματος, η ένδειξη dL-1, σημαίνει ότι τα ρούχα θα είναι εντάξει για σιδέρωμα μετά το στέγνωμα.

dL-2: Αγγίξτε το κουμπί επίπεδου στεγνώματος, η ένδειξη dL-2, σημαίνει ότι τα ρούχα μπορούν να φορεθούν απευθείας μετά το στέγνωμα.

dL-3: Αγγίξτε το κουμπί επίπεδου στεγνώματος, η ένδειξη dL-3, σημαίνει ότι τα ρούχα μπορούν να αποθηκευτούν απευθείας μετά το στέγνωμα.

Αγγίζοντας διαδοχικά το κουμπί, ο χρόνος στεγνώματος μπορεί να ρυθμιστεί σε 30,60, 90, 120, 150 (Ο χρόνος στεγνώματος που μπορεί να επιλεγεί σε μηχανήματα διαφορετικής χωρητικότητας ποικίλλει) λεπτά. Εάν στην οθόνη εμφανιστεί 0 ή καμία τιμή, η λειτουργία στεγνώματος είναι απενεργοποιημένη.

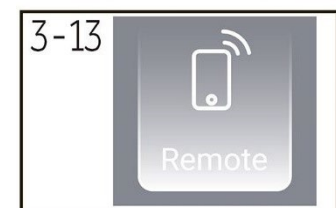

### 3.4.8 Κουμπί λειτουργίας "Τηλεχειρισμός"

Πατήστε στιγμιαία αυτό το κουμπί για να ενεργοποιήσετε/ απενεργοποιήσετε τον τηλεχειρισμό της συσκευής μέσω της εφαρμογής hOn (Εικ. 3-13).

### **i** Σημείωση:

Για να ξεκινήσετε τη διαδικασία αντιστοίχισης, ακολουθήστε τις οδηγίες της εφαρμογής. Για περισσότερες πληροφορίες, ανατρέξτε στο ειδικό κεφάλαιο 7 "Εφαρμογή hOn".

#### 3.4.9 Κουμπί λειτουργίας "Έναρξη /παύση"

Αγγίξτε απαλά αυτό το κουμπί (Εικ. 3-14) για να ξεκινήσετε ή να διακόψετε το τρέχον εμφανιζόμενο πρόγραμμα.

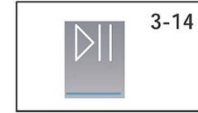

#### 3.5 Κλείδωμα οθόνης

Επιλέγοντας ένα πρόγραμμα και στη συνέχεια την έναρξη, αγγίξτε το κουμπί "Ευέλικτος χρόνος" και "Καθυστέρηση" (Εικ. 3-15) για 3 δευτερόλεπτα ταυτόχρονα για να μπλοκάρτε όλα τα στοιχεία του πίνακα από την ενεργοποίηση. Οθόνη πίνακα . Για το ξεκλείδωμα αγγίξτε ξανά τα δύο κουμπιά. Η ένδειξη κλειδώματος οθόνης ανάβει όταν το κλείδωμα οθόνης λειτουργεί. Αυτή η δυνατότητα είναι προαιρετική όταν το μηχάνημα βρίσκεται σε λειτουργία. Στην οθόνη εμφανίζεται η ένδειξη **ELot** (Εικ. 3-16) εάν αγγιχτεί ένα κουμπί όταν ενεργοποιηθεί το κλείδωμα οθόνης. Η αλλαγή δεν εκτελείται.

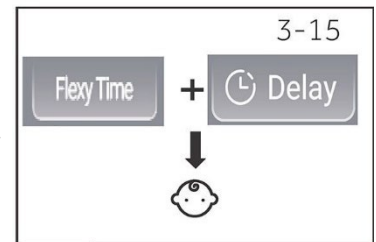

- ▶ Το κλείδωμα οθόνης, που έχει ρυθμιστεί χειροκίνητα, πρέπει να ακυρωθεί χειροκίνητα ή θα ακυρωθεί αυτόματα στο τέλος του προγράμματος. Η διακοπή τροφοδοσίας και οι πληροφορίες σφαλμάτων δεν θα ακυρώσουν το κλείδωμα οθόνης. Θα εξακολουθεί να είναι ενεργό όταν θα ενεργοποιηθεί η συσκευή την επόμενη φορά.
- ▶ Εάν χρησιμοποιείτε το κλείδωμα οθόνης, πατήστε πρώτα το πλήκτρο προγράμματος, στη συνέχεια το κλείδωμα οθόνης θα ενεργοποιηθεί.
- ▶ Κρατήστε το πατημένο για 3 δευτερόλεπτα, το κλείδωμα για παιδιά θα ανάψει πλήρως και το κλείδωμα για παιδιά θα ενεργοποιηθεί.
- ▶ Το κλείδωμα για παιδιά δεν μπορεί να ρυθμιστεί ή να ακυρωθεί μέσω της εφαρμογής hOn.

#### 3.6 Συρτάρι απορρυπαντικού

Ανοίξτε το συρτάρι διανομέα, μπορείτε να δείτε τα ακόλουθα στοιχεία (Εικ. 3-17):

- 1: Την κύρια θήκη πλυσίματος, για απορρυπαντικό σε σκόνη ή υγρό.
  - 2: Πτερύγιο επιλογέα απορρυπαντικού: το ανασηκώνετε για απορρυπαντικό σε σκόνη, το διατηρείτε κατεβασμένο για υγρό απορρυπαντικό.
  - 3: Θήκη για μαλακτικό.
  - 4: Θήκη προ-πλύσης, για μικρή ποσότητα απορρυπαντικού σε σκόνη.
  - 5: Γλωττίδα κλειδώματος, πιέστε την προς τα κάτω για να βγάλετε το συρτάρι διανομέα.
- Για συστάσεις σχετικά με το είδος των απορρυπαντικών που είναι κατάλληλα για τις διάφορες θερμοκρασίες πλυσίματος, ανατρέξτε στο εγχειρίδιο του απορρυπαντικού.

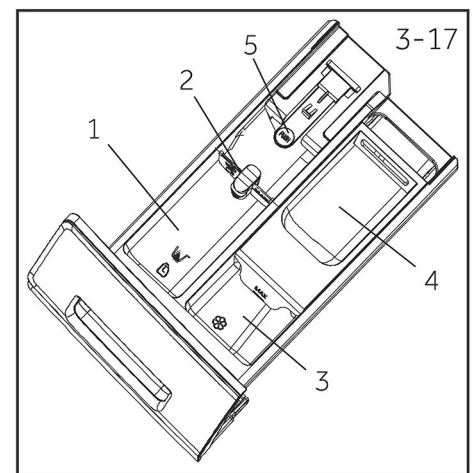

### **i** Σημείωση: Η διαδικασία ελέγχου του αριθμού κύκλων που έχει εκτελέσει το μηχάνημα.

Διαδικασία: σε κατάσταση αναμονής, επιλέξτε πρώτα το πρόγραμμα "Βαμβακερά", στη συνέχεια πατήστε ταυτόχρονα "Θερμ." και "Ταχύτητα", θα εμφανιστεί ο αριθμός των κύκλων λειτουργίας για 2 δευτερόλεπτα και στη συνέχεια θα επιστρέψετε στη διεπαφή αναμονής. Οι αθροιστικοί κύκλοι λειτουργίας θα προσθέσουν 1 μετά το τέλος του προγράμματος. Οι τρέχοντες κύκλοι θα εμφανιστούν σε δεκαεξαδική μορφή εάν είναι πάνω από 9999.

• Ναι, ο Προαιρετικά, / Όχι

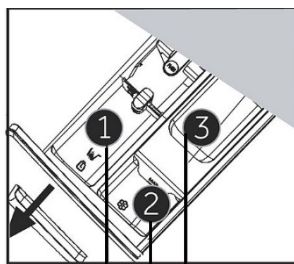

Θήκη απορρυπαντικού για:

- 1 Απορρυπαντικό
- 2 Μαλακτικό ή προϊόν φροντίδας
- 3 Απορρυπαντικό<sup>3)</sup>

| Πρόγραμμα                           | Μέγ. φορτίο   |                |                 | Θερμοκρασία σε °C <sup>1)</sup> |    | Προεπιλεγμένη |   |                 | Προεπιλεγμένη ταχύτητα στυψίματος σε σαλ | Λειτουργία       |             |          |                            |                     |      |
|-------------------------------------|---------------|----------------|-----------------|---------------------------------|----|---------------|---|-----------------|--|------------------|-------------|----------|----------------------------|---------------------|------|
|                                     | πλύσιμο σε kg | στέγνωμα σε kg | Επιλέξιμο εύρος | Προεπιλεγμένη                   | 1  | 2             | 3 | Τύπος υφασμάτων |  | Ευέλικτος χρόνος | Καθυστέρηση | Ξέβγαλα+ | Προστασία από το τσαλάκωμα | Επίπεδο στεγνώματος | Wifi |
| Έξυπνη TN                           | 9             | 10             | 6               | -- έως 60                       | 40 | •             | ο | /               | 1000                                     | ο <sup>4)</sup>  | ο           | ο        | ο                          | ο                   | ο    |
| Πάπλωμα                             | 2             | 2              | 2               | -- έως 40                       | 30 | /             | ο | ο               | 800                                      | ο                | ο           | ο        | /                          | ο                   | ο    |
| Φροντίδα χωρίς αλλεργίες            | 9             | 10             | 6               | -- έως 90                       | 60 | •             | ο | ο               | 1000                                     | ο <sup>4)</sup>  | ο           | ο        | ο                          | ο                   | ο    |
| Refresh                             | 1             | 1              | /               | /                               | /  | /             | / | /               | /  | /                | /           | /        | /                          | /                   | ο    |
| Μάλλινα                             | 2             | 2              | 0,2             | -- έως 40                       | -- | •             | ο | /               | 800                                      | /                | ο           | ο        | /                          | /                   | ο    |
| Ευαίσθητα                           | 2             | 2              | /               | -- έως 30                       | 30 | •             | ο | /               | 600                                      | ο                | ο           | ο        | /                          | ο                   | ο    |
| Eco 40-60                           | 9             | 10             | 6               | -- έως 60                       | 40 | •             | ο | /               | 1400                                     | ο                | ο           | ο        | ο                          | ο                   | ο    |
| Συνθετικά                           | 4             | 4              | 2               | -- έως 60                       | 40 | •             | ο | ο               | 1200                                     | ο                | ο           | ο        | ο                          | ο                   | ο    |
| Βαμβακερά                           | 9             | 10             | 6               | -- έως 90                       | 40 | •             | ο | ο               | 1400                                     | ο                | ο           | ο        | ο                          | ο                   | ο    |
| Στέγνωμα                            | /             | /              | 6               | /                               | /  | /             | / | /               | /  | /                | /           | /        | /                          | ο                   | ο    |
| Εξαιρετικά γρήγορο 15 <sup>2)</sup> | 1             | 1              | 1               | -- έως 40                       | -- | •             | ο | /               | 1000                                     | /                | ο           | ο        | ο                          | ο                   | ο    |
| Στύψιμο                             | 9             | 10             | 6               | /                               | /  | /             | / | /               | 1000                                     | /                | /           | /        | ο                          | ο                   | ο    |
| Καθαρισμός τυμπάνου                 | /             | /              | /               | -- έως 90                       | 90 | /             | / | /               | /  | /                | /           | /        | /                          | /                   | ο    |
| Βαμβακερά 20°C                      | 9             | 10             | 6               | /                               | /  | •             | ο | ο               | 1000                                     | ο                | ο           | ο        | ο                          | ο                   | ο    |

-- Το νερό δεν θερμαίνεται.

1) Επιλέξτε θερμοκρασία πλύσης 90°C μόνο για ειδικές απαιτήσεις υγιεινής.

2) Μειώστε την ποσότητα απορρυπαντικού επειδή η διάρκεια του προγράμματος είναι μικρή.

3) Καθόλου ή μικρή ποσότητα απορρυπαντικού σε σκόνη. Λίγο απορρυπαντικό μπορεί να προστεθεί μόνο με τη λειτουργία πρόπλυσης στην εφαρμογή.

Όταν πλένετε με βαριά φορτία, το πλυντήριο ρούχων μπορεί να δονείται πολύ ή να μετακινείται εάν τα ρούχα είναι τυλιγμένα. Ο σχεδιασμός και οι προδιαγραφές μπορούν να αλλάξουν χωρίς προειδοποίηση για λόγους βελτίωσης της ποιότητας

4) Αυτή η λειτουργία μπορεί να επιλεγεί μόνο αφού ρυθμίσετε τη θερμοκρασία,

για ακύρωση με το εικονίδιο





Σαρώστε τον κωδικό QR στην ενεργειακή ετικέτα για πληροφορίες κατανάλωσης ενέργειας. Η πραγματική κατανάλωση ενέργειας μπορεί να διαφέρει από τη δηλωμένη ανάλογα με τις τοπικές συνθήκες.



### Σημείωση: Αυτόματη ζύγιση

Η συσκευή είναι εξοπλισμένη με αναγνώριση φόρτωσης. Σε χαμηλό φορτίο, η ενέργεια, το νερό και ο χρόνος πλύσης θα μειωθούν αυτόματα σε ορισμένα προγράμματα. Ο προεπιλεγμένος χρόνος στην οθόνη μπορεί να διαφέρει ανάλογα με το βάρος του φορτίου, που αφορά το πρόγραμμα "Έξυπνη TN, Συνθετικά, Βαμβακερά, Βαμβακερά 20°C, ECO 40-60".

### Ενδεικτικές πληροφορίες (σύμφωνα με τον κανονισμό (ΕΕ) 2019/2023 της Επιτροπής):

| Rated Capacity | Programme            | <br>(kg) | <br>(HH:MM) | <b>ENERG</b><br>(kWh/cycle) | <br>(L/cycle) | Max Temperature (°C) | Effective Speed (RPM) | <br>Residual Moisture (%) |
|----------------|----------------------|---|--|-----------------------------|--|----------------------|-----------------------|--|
| 9kg            | Eco 40-60            | 9   | 3: 58  | 0. 430                      | 60. 0  | 28                   | 1330                  | 53. 0  |
|                | Eco 40-60            | 4.5   | 2: 58  | 0. 220                      | 34. 0  | 26                   | 1330                  | 53. 0  |
|                | Eco 40-60            | 2.5   | 2: 48  | 0.180                       | . 0  | 25                   | 1330                  | 55.  |
|                | Eco 40-60+ Dry Level | 6   | 7:55   | 3.760                       | 78.0   | 26                   | 1330                  | 0.0  |
|                | Eco 40-60+ Dry Level | 3   | 5:30   | 2.050                       | 50.0   | 25                   | 1330                  | 0.0  |
|                | Cotton 20°C          | 9   | 0: 53  | 0. 310                      | 85. 0  | 20                   | 1000                  | 65. 0  |
|                | Cotton 60°C          | 9   | : 28   | 2. 000                      | 85. 0  | 57                   | 1400                  | 55. 0  |
|                | Wool 30°C            | 1   | 0:45   | 0. 400                      | 40. 0  | 30                   | 800                   | 37. 0  |
|                | Super Fast 15' 30°C  | 1   | 0: 23  | 0. 400                      | 40. 0  | 30                   | 1000                  | 65. 0  |
| 10kg           | Eco 40-60            | 10  | 3: 58  | 0. 580                      | 66. 0  | 28                   | 1330                  | 53. 0  |
|                | Eco 40-60            | 5   | 2: 58  | 0. 380                      | 40. 0  | 26                   | 1330                  | 53. 0  |
|                | Eco 40-60            | 2. 5  | 2: 48  | 0. 200                      | 28. 0  | 25                   | 1330                  | 55.  |
|                | Eco 40-60+ Dry Level | 6   | 7:55   | 3.760                       | 78.0   | 26                   | 1330                  | 0.0  |
|                | Eco 40-60+ Dry Level | 3   | 5:30   | 2.050                       | 50.0   | 25                   | 1330                  | 0.0  |
|                | Cotton 20°C          | 10  | 0: 53  | 0. 310                      | 85. 0  | 20                   | 1000                  | 65. 0  |
|                | Cotton 60°C          | 10  | : 28   | 2. 000                      | 85. 0  | 57                   | 1400                  | 55. 0  |
|                | Wool 30°C            | 1   | 0: 50  | 0. 400                      | 40. 0  | 30                   | 800                   | 37. 0  |
|                | Super Fast 15' 30°C  | 1   | 0: 28  | 0. 400                      | 40. 0  | 30                   | 1000                  | 65. 0  |

Οι τιμές που δίνονται για τα προγράμματα εκτός του προγράμματος Eco 40-60 είναι μόνο ενδεικτικές.

## 6.1 Παροχή ρεύματος

Συνδέστε το πλυντήριο ρούχων σε παροχή ρεύματος (220V έως 240V~/50Hz. Εικ. 6-1). Ανατρέξτε επίσης στην ενότητα «ΕΓΚΑΤΑΣΤΑΣΗ» (βλ. Σ29).

## 6.2 Σύνδεση νερού

- ▶ Πριν από τη σύνδεση ελέγξτε την καθαριότητα και τη διαύγεια της εισόδου νερού.
- ▶ Ανοίξτε τη βρύση (Εικ. 6-2).

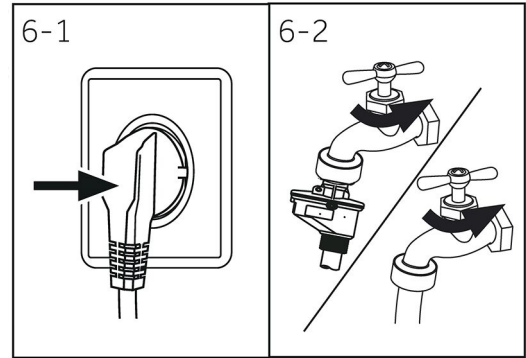

## **i** Σημείωση: Στεγανότητα

Πριν τη χρήση ελέγξτε για διαρροή στους συνδέσμους μεταξύ της βρύσης και του εύκαμπτου σωλήνα εισόδου ανοίγοντας τη βρύση.

## 6.3 Προετοιμασία μπουγάδας



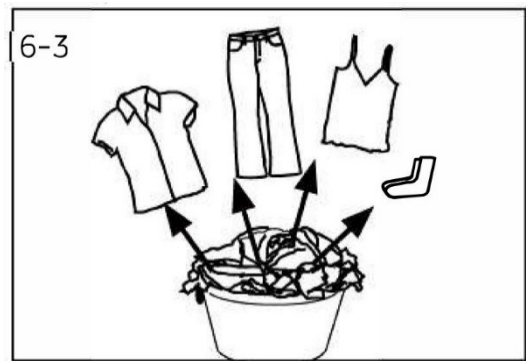







- ▶ Ταξινομήστε τα ρούχα ανάλογα με το ύφασμα (βαμβακερά, συνθετικά, μάλλινα ή μεταξωτά κ.λπ.) και το πόσο βρώμικα είναι (Εικ. 6-3). Δώστε προσοχή στην επισήμανση φροντίδας των ετικετών πλυσίματος.
- ▶ Διαχωρίστε τα λευκά ρούχα από τα χρωματιστά. Πλύνετε τα χρωματιστά υφάσματα πρώτα στο χέρι για να ελέγξετε αν ξεθωριάζουν ή ξεβάφουν.
- ▶ Αδειάστε τις τσέπες (κλειδιά, κέρματα κ.λπ.) και αφαιρέστε σκληρά διακοσμητικά αντικείμενα (π.χ. καρφίτσες).
- ▶ Ρούχα χωρίς στρίφωμα, ευαίσθητα ρούχα και κομψά υφαντά υφάσματα, όπως περίτεχνες κουρτίνες, πρέπει να τοποθετούνται μέσα σε σάκο πλυσίματος, για τη φροντίδα αυτών των ευαίσθητων ρούχων (θα ήταν καλύτερο το πλύσιμο στο χέρι ή το στεγνό καθάρισμα).
- ▶ Κλείστε τα φερμουάρ, τα κουμπώματα βέλκρο, βεβαιωθείτε ότι τα κουμπιά είναι καλά ραμμένα.
- ▶ Τοποθετήστε ευαίσθητα στοιχεία, όπως ρούχα χωρίς σταθερό στρίφωμα, ευαίσθητα εσώρουχα και μικρά στοιχεία όπως κάλτσες, ζώνες, σουτιέν κ.λπ. σε σάκο πλύσης.
- ▶ Ξεδιπλώστε μεγάλα υφασμάτινα τεμάχια, όπως σεντόνια, σκεπάσματα κ.λπ.
- ▶ Γυρίστε τα τζιν και τυπωμένα, διακοσμημένα ή έντονα χρωματιστά υφάσματα ανάποδα. - Αν είναι δυνατό τα πλένετε ξεχωριστά.





## ΠΡΟΣΟΧΗ!

Μη κλωστοϋφαντουργικά, καθώς και μικρά, χαλαρά ή αιχμηρά στοιχεία μπορεί να προκαλέσουν δυσλειτουργίες και ζημιές στα ρούχα και τη συσκευή.





**Διάγραμμα φροντίδας****Πλύσιμο**

|  |  |   |
|--|--|---|
|  Μπορεί να πλυθεί με κανονική διαδικασία έως 95°C |  Μπορεί να πλυθεί με κανονική διαδικασία έως 60°C |  Μπορεί να πλυθεί με ήπια διαδικασία έως 60°C      |
|  Μπορεί να πλυθεί με κανονική διαδικασία έως 40°C |  Μπορεί να πλυθεί με ήπια διαδικασία έως 40°C     |  Μπορεί να πλυθεί με πολύ ήπια διαδικασία έως 40°C |
|  Μπορεί να πλυθεί με κανονική διαδικασία έως 30°C |  Μπορεί να πλυθεί με ήπια διαδικασία έως 30°C     |  Μπορεί να πλυθεί με πολύ ήπια διαδικασία έως 30°C |
|  Πλύσιμο στο χέρι, μέγ. 40°C                      |  Απαγορεύεται το πλύσιμο                          |   |

**Λεύκανση**

|  |   |  |
|--|---|--|
|  Επιτρέπεται οποιαδήποτε λεύκανση |  Μόνο οξυγόνο/όχι χλώριο |  Δεν επιτρέπεται η λεύκανση |
|--|---|--|





**Στέγνωμα**

|   |   |   |
|---|---|---|
|  Επιτρέπεται το στεγνωτήριο, κανονική θερμοκρασία |  Επιτρέπεται το στεγνωτήριο, χαμηλή θερμοκρασία |  Δεν επιτρέπεται το στεγνωτήριο |
|  Φυσικό στέγνωμα σε κρεμάστρα                    |  Φυσικό στέγνωμα σε επίπεδη επιφάνεια          |   |

**Σιδέρωμα**

|  |  |  |
|--|--|--|
|  Επιτρέπεται το σιδέρωμα σε θερμοκρασία έως 200°C |  Επιτρέπεται το σιδέρωμα σε θερμοκρασία έως 150°C |  Επιτρέπεται το σιδέρωμα σε χαμηλή θερμοκρασία έως 110 °C: χωρίς ατμό (το σιδέρωμα με ατμό μπορεί να προκαλέσει μη αναστρέψιμη βλάβη) |
|  Δεν επιτρέπεται το σιδέρωμα                      |  |  |

**Επαγγελματική φροντίδα υφασμάτων**

|  |   |   |
|--|---|---|
|  Στεγνό καθάρισμα με τετραχλωραιθυλένιο |  Στεγνό καθάρισμα με υδρογονάνθρακες             |  Δεν επιτρέπεται το στεγνό καθάρισμα |
|  Επαγγελματικό υγρό καθάρισμα           |  Δεν επιτρέπεται το επαγγελματικό υγρό καθάρισμα |   |

**6.4 Φόρτωση της συσκευής**

- ▶ Βάλτε τα ρούχα στο πλυντήριο ένα προς ένα.
- ▶ Μην υπερφορτώνετε. Προσέξτε το διαφορετικό μέγιστο φορτίο ανάλογα με τα προγράμματα! Εμπειρικός κανόνας για το μέγιστο φορτίο: Διατηρείτε έξι ίντσες (15,24 cm) μεταξύ του φορτίου και του άνω μέρους του τυμπάνου.
- ▶ Κλείστε προσεκτικά την πόρτα. Βεβαιωθείτε ότι δεν έχουν πιαστεί κομμάτια ρούχων.

## 6.5 Επιλογή απορρυπαντικού

- ▶ Η αποτελεσματικότητα και η απόδοση του πλυσίματος καθορίζεται από την ποιότητα του χρησιμοποιούμενου απορρυπαντικού.
- ▶ Χρησιμοποιήστε μόνο εγκεκριμένο απορρυπαντικό για πλύσιμο στο πλυντήριο.
- ▶ Εάν χρειάζεται, χρησιμοποιήστε ειδικά απορρυπαντικά, π.χ. συνθετικά και μάλλινα υφάσματα.
- ▶ Δείτε συμβουλές για αυτοκόλλητα απορρυπαντικού σε πάγκο εργασίας.
- ▶ Μη χρησιμοποιείτε μέσα στεγνού καθαρισμού όπως τριχλωροαιθυλένιο και παρόμοια προϊόντα. Επιλέξτε το καλύτερο απορρυπαντικό

| Πρόγραμμα                | Είδος απορρυπαντικού |            |           |        |           |
|--------------------------|----------------------|------------|-----------|--------|-----------|
|                          | Γενικό               | Χρωματιστά | Ευαίσθητα | Ειδικό | Μαλακτικό |
| Έξυπνη TN                | L/P                  | L/P        | -         | -      | ο         |
| Πάπλωμα                  | -                    | -          | L         | L/P    | ο         |
| Φροντίδα χωρίς αλλεργίες | P                    | L/P        | -         | -      | ο         |
| Refresh                  | -                    | -          | -         | -      | -         |
| Μάλλινα                  | -                    | -          | L/P       | L/P    | ο         |
| Ευαίσθητα                | -                    | -          | L/P       | L/P    | L/P       |
| Eco 40-60                | L/P                  | L/P        | -         | -      | ο         |
| Συνθετικά                | -                    | L/P        | -         | -      | ο         |
| Βαμβακερά                | L/P                  | L/P        | -         | -      | ο         |
| Στέγνωμα                 | -                    | -          | -         | -      | -         |
| Εξαιρετικά γρήγορο 15'   | L                    | L          | -         | -      | ο         |
| Στύψιμο                  | -                    | -          | -         | -      | -         |
| Καθαρισμός τυμπάνου      | -                    | -          | -         | L/P    | -         |
| Βαμβακερά 20°C           | L/P                  | L/P        | -         | -      | ο         |

L = τζελ-/υγρό απορρυπαντικό P = απορρυπαντικό σε σκόνη ο = προαιρετικά - = όχι  
Εάν χρησιμοποιείτε υγρό απορρυπαντικό, δεν συνιστάται η ενεργοποίηση της χρονικής καθυστέρησης.

Συνιστούμε τη χρήση:

- ▶ Σκόνη πλυντηρίου ρούχων: 20°C έως 90°C\* (καλύτερη χρήση: 40-60°C)
- ▶ Απορρυπαντικό για χρωματιστά: 20°C έως 60°C (καλύτερη χρήση: 30-60°C)
- ▶ Απορρυπαντικό για μάλλινα/ευαίσθητα: 20°C έως 30°C (καλύτερη χρήση: 20-30°C)

\* Επιλέξτε θερμοκρασία πλύσης 90 °C μόνο για ειδικές απαιτήσεις υγιεινής.

\* Αν επιλέξετε θερμοκρασία νερού 60°C ή υψηλότερη, θα θέλαμε να σας προτείνουμε να χρησιμοποιήσετε λιγότερο απορρυπαντικό. Παρακαλούμε να χρησιμοποιήσετε το ειδικό απολυμαντικό, το οποίο είναι κατάλληλο για βαμβακερά ή συνθετικά υφάσματα.

\* Είναι προτιμότερο να χρησιμοποιείτε σκόνη απορρυπαντικού μειωμένου ή καθόλου αφρίσματος.

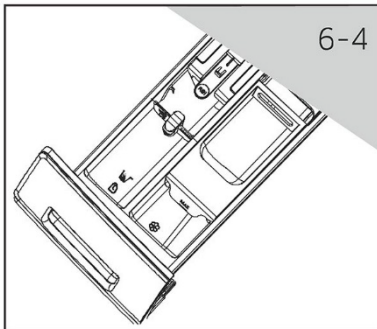

## 6.6 Προσθήκη απορρυπαντικού

1. Τραβήξτε έξω το συρτάρι απορρυπαντικού.
2. Τοποθετήστε τα απαιτούμενα χημικά στις αντίστοιχες θήκες (Εικ. 6-4).
3. Σπρώξτε απαλά το συρτάρι στη θέση του.



### Σημείωση:

- ▶ Αφαιρέστε τα υπολείμματα απορρυπαντικού πριν τον επόμενο κύκλο πλύσης από το συρτάρι απορρυπαντικού.
- ▶ Μην κάνετε υπερβολική χρήση απορρυπαντικού ή μαλακτικού.
- ▶ Ακολουθήστε τις οδηγίες στη συσκευασία του απορρυπαντικού.
- ▶ Γεμίζετε πάντα με απορρυπαντικό αμέσως πριν την έναρξη του κύκλου πλύσης.
- ▶ Το συμπυκνωμένο υγρό απορρυπαντικό πρέπει να αραιώνεται πριν το προσθέσετε.
- ▶ Μη χρησιμοποιείτε υγρό απορρυπαντικό εάν έχει επιλεγεί η λειτουργία "Καθυστέρηση".
- ▶ Επιλέξτε προσεκτικά τις ρυθμίσεις προγράμματος σύμφωνα με τα σύμβολα φροντίδας σε όλες τις ετικέτες ρούχων και σύμφωνα με τον πίνακα προγραμμάτων.



6-5

## 6.7 Ενεργοποιήστε τη συσκευή

Αγγίξτε το κουμπί "Λειτουργία" για να ενεργοποιήσετε τη συσκευή (Εικ. 6-5), το LED του κουμπιού "Έναρξη/Παύση" αναβοσβήνει.

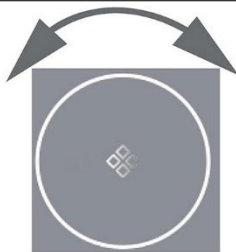

6-6

## 6.8 Επιλέξτε ένα πρόγραμμα

Για να έχετε τα καλύτερα αποτελέσματα πλύσης, επιλέξτε ένα πρόγραμμα που να ταιριάζει με τον βαθμό βρωμιάς και το είδος της μπουγάδας. Γυρίστε το κουμπί ρυθμιστή προγράμματος (Εικ. 6-6) για να επιλέξετε το σωστό πρόγραμμα.



### Σημείωση: Απομάκρυνση οσμών

Πριν την πρώτη χρήση συνιστούμε να εκτελέσετε το πρόγραμμα "Καθαρισμός Τυμπάνου" χωρίς φορτίο και με μικρή ποσότητα απορρυπαντικού στη θήκη απορρυπαντικών του πλυντηρίου ή με ειδικό καθαριστικό πλυντηρίου για την απομάκρυνση πιθανών διαβρωτικών υπολειμμάτων.

6-7



## 6.9 Προσθήκη μεμονωμένων επιλογών

Επιλέξτε τις απαιτούμενες επιλογές και ρυθμίσεις (Εικ. 6-7). Ανατρέξτε στο «Πίνακας ελέγχου».

### 6.10 Έναρξη προγράμματος πλήσης

Αγγίξτε το κουμπί «Έναρξη/Παύση» (Εικ. 6-8) για έναρξη. Το LED του κουμπιού «Έναρξη/Παύση» σταματά να αναβοσβήνει και ανάβει συνεχώς. Η συσκευή λειτουργεί σύμφωνα με τις υφιστάμενες ρυθμίσεις. Αλλαγές είναι δυνατές μόνο με ακύρωση του προγράμματος.

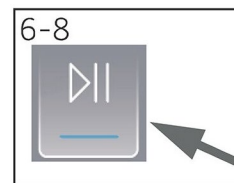

### 6.11 Διακοπή / ακύρωση προγράμματος πλήσης

Για να διακόψετε ένα πρόγραμμα που εκτελείται, αγγίξτε απαλά το "Έναρξη/Παύση". Το LED πάνω από το κουμπί αναβοσβήνει, αγγίξτε το ξανά για να συνεχίσετε τη λειτουργία.

Για να ακυρώσετε ένα πρόγραμμα που εκτελείται και όλες τις επιμέρους ρυθμίσεις του:

1. Αγγίξτε το κουμπί "Έναρξη/Παύση" για να διακόψετε το πρόγραμμα που εκτελείται.
2. Αγγίξτε το κουμπί "Λειτουργία" για περίπου 2 δευτερόλεπτα ώστε να απενεργοποιήσετε τη συσκευή.
3. Αγγίξτε το κουμπί "Λειτουργία" για να ενεργοποιήσετε τη συσκευή, επιλέξτε το πρόγραμμα «Στύψιμο» και «χωρίς Ταχύτητα», εκτελέστε το πρόγραμμα «Στύψιμο» για αποχέτευση του νερού.
4. Αφού κλείσετε το πρόγραμμα για να επανεκκινήσετε τη συσκευή, επιλέξτε ένα νέο πρόγραμμα και ξεκινήστε το.

### 6.12 Μετά το πλύσιμο

#### **i** Σημείωση: Κλείδωμα πόρτας

► Για λόγους ασφαλείας η πόρτα είναι εν μέρει κλειδωμένη κατά τη διάρκεια του κύκλου πλύσης. Το άνοιγμα της πόρτας είναι δυνατό μόνο στο τέλος του προγράμματος ή μετά τη σωστή ακύρωση του προγράμματος (βλ. την περιγραφή πιο πάνω).

► Σε περίπτωση υψηλής στάθμης νερού, υψηλής θερμοκρασίας νερού και κατά τη διάρκεια του στυψίματος δεν είναι δυνατό να ανοίξει η πόρτα: εμφανίζεται το **Loc!**.

1. Στο τέλος του κύκλου προγράμματος εμφανίζεται «Τέλος» **End**.
2. Η συσκευή απενεργοποιείται αυτόματα.
3. Βγάλτε τα ρούχα το συντομότερο δυνατό για να τα απαλύνετε και να αποφύγετε το τσαλάκωμα.
4. Κλείστε την παροχή νερού.
5. Βγάλτε το καλώδιο τροφοδοσίας από την πρίζα.
6. Ανοίξτε την πόρτα για να αποφύγετε τον σχηματισμό υγρασίας και οσμών. Αφήστε την ανοιχτή όσο δεν χρησιμοποιείται.
7. Τα μικρά ρούχα είναι εύκολο να κολλήσουν στο τοίχωμα μετά το στέγνωμα με περιστροφή υψηλής ταχύτητας, μην τα αμελήσετε όταν ανοίγετε την πόρτα για να μαζέψετε τα ρούχα.

#### **i** Σημείωση: Λειτουργία αναμονής / λειτουργία εξοικονόμησης ενέργειας

Η ενεργοποιημένη συσκευή θα μεταβεί σε κατάσταση αναμονής εάν δεν ενεργοποιηθεί εντός 2 λεπτών πριν την έναρξη του προγράμματος ή στο τέλος του προγράμματος.

Η οθόνη απενεργοποιείται. Αυτό εξοικονομεί ενέργεια. Για να διακόψετε τη λειτουργία αναμονής, αγγίξτε το κουμπί «Λειτουργία».

### 6.13 Ενεργοποίηση ή απενεργοποίηση του βομβητή

Το ηχητικό σήμα μπορεί να απενεργοποιηθεί εάν είναι απαραίτητο:

1. Ενεργοποιήστε τη συσκευή.
2. Επιλέξτε το πρόγραμμα «Καθαρισμός Τυμπάνου».
3. Αγγίξτε ταυτόχρονα το κουμπί "Ευέλικτος χρόνος" και το κουμπί "Ξέβγαλμα+" για περίπου 3 δευτερόλεπτα. Θα εμφανιστεί "OFF" και θα απενεργοποιηθεί ο βομβητής. Για την ενεργοποίηση του βομβητή αγγίξτε ξανά αυτά τα δύο κουμπιά ταυτόχρονα. Θα εμφανιστεί "ON".

## 7.1 Γενικά

Αυτή η συσκευή είναι εξοπλισμένη με τεχνολογία Wi-Fi για τηλεχειρισμό μέσω της εφαρμογής hOn.



### ΠΡΟΕΙΔΟΠΟΙΗΣΗ!

Ακολουθήστε τις προφυλάξεις ασφαλείας που αναφέρονται στο παρόν εγχειρίδιο ακόμη και όταν χρησιμοποιείτε τη συσκευή μέσω της εφαρμογής. Η τήρηση αυτών των οδηγιών είναι απαραίτητη για την ασφαλή χρήση.

## 7.2 Απαιτήσεις

1. Δίκτυο Wi-Fi: Απαιτείται δρομολογητής συμβατός με 802.11b/g/n και ζώνη 2,4 GHz. Τα δίκτυα που λειτουργούν στα 5 GHz και τα δημόσια δίκτυα δεν υποστηρίζονται. Το όνομα δικτύου (SSID) πρέπει να είναι μεταξύ 1 και 31 χαρακτήρων και ο κωδικός πρόσβασης μεταξύ 8 και 64 χαρακτήρων. Οι επιλογές κρυπτογράφησης περιλαμβάνουν τις open, WPA-PSK και WPA2-PSK.
2. Συμβατές συσκευές: Η εφαρμογή είναι διαθέσιμη για συσκευές Android, iOS και Huawei, τόσο σε tablet όσο και σε smartphones.
3. Τοποθέτηση: Εγκαταστήστε τη συσκευή σε περιοχή με ισχυρό σήμα Wi-Fi.

### Τεχνικές προδιαγραφές Wi-Fi:

- Συχνότητα: 2400 MHz - 2483,5 MHz
- Μέγ. ισχύς: 20 dBm
- Τυπική: IEEE802.11b/g/n & BLE V4.2

## 7.3 Λήψη και εγκατάσταση της εφαρμογής hOn

1. Κατεβάστε την εφαρμογή σαρώνοντας τον παρακάτω κωδικό QR ή επισκεπτόμενοι το [go.haier-europe.com/download-app](http://go.haier-europe.com/download-app).



Κατεβάστε την  
hOn εφαρμογή



### Σημείωση: Εγγραφή

Η δημιουργία προφίλ (εγγραφή) απαιτείται μόνο κατά την πρώτη χρήση ή εάν ο λογαριασμός έχει διαγραφεί/απενεργοποιηθεί. Για μελλοντικές χρήσεις, απλώς συνδεθείτε με το mail και τον κωδικό πρόσβασής σας. Ελέγξτε τη λειτουργία DEMO στην εφαρμογή για να εξερευνήσετε τις δυνατότητες Wi-Fi.



### Σημείωση:

Το οικιακό δίκτυο πρέπει να είναι ρυθμισμένο στα 2,4 GHz. Τα δίκτυα που λειτουργούν στα 5 GHz δεν υποστηρίζονται. Βεβαιωθείτε ότι το smartphone σας είναι συνδεδεμένο στο ίδιο δίκτυο Wi-Fi 2,4 GHz που θέλετε να χρησιμοποιήσετε για να ρυθμίσετε τη συσκευή.

## 7.4 Αντιστοίχιση συσκευής

1. Ανοίξτε την εφαρμογή hOn, δημιουργήστε ένα νέο προφίλ (ή συνδεθείτε αν έχετε ήδη ένα).
2. Πατήστε "Προσθήκη συσκευής" και ακολουθήστε τις οδηγίες που εμφανίζονται στην οθόνη του smartphone σας για να ολοκληρώσετε τη ρύθμιση.



## 7.5 Ενεργοποίηση τηλεχειρισμού

1. Εξασφαλίστε ότι ο δρομολογητής είναι ενεργοποιημένος και συνδεδεμένος στο ίντερνετ.
2. Φορτώστε τα ρούχα και κλείστε την πόρτα.
3. Ενεργοποιήστε τη συσκευή.
4. Πατήστε σύντομα το κουμπί . Η πόρτα θα κλειδώσει (για τα μοντέλα με κλείδωμα πόρτας).
5. Ξεκινήστε τον κύκλο μέσω της εφαρμογής. Ο πίνακας ελέγχου θα απενεργοποιηθεί, εκτός από τα κουμπιά "ΤΡΟΦΟΔΟΣΙΑ" και "ΕΝΑΡΞΗ/ΠΑΥΣΗ". Κατά τη διάρκεια του προγράμματος θα είναι διαθέσιμο μόνο το κλείδωμα οθόνης.
6. Ο τηλεχειρισμός μπορεί επίσης να ενεργοποιηθεί κατά τη διάρκεια του κύκλου με σύντομο πάτημα του κουμπιού .

### Σημείωση: Λήξη τηλεχειρισμού

Μπορείτε να στείλετε μια εντολή από την εφαρμογή έως και 24 ώρες μετά την ενεργοποίηση του τηλεχειρισμού.

## 7.6 Απενεργοποίηση τηλεχειρισμού

1. Κατά τη διάρκεια ενός κύκλου, μπορείτε να απενεργοποιήσετε τον τηλεχειρισμό πατώντας σύντομα το κουμπί . Ο κύκλος θα συνεχιστεί. Μπορείτε να δείτε την κατάσταση κύκλου στην εφαρμογή, αλλά δεν θα μπορείτε να στείλετε εντολές (π.χ. στοπ/παύση).
2. Εάν οι συνθήκες ασφαλείας το επιτρέπουν, η πόρτα μπορεί να ανοίξει (για τα μοντέλα με κλείδωμα πόρτας).
3. Για να συνεχίσετε τον τηλεχειρισμό μέσω της εφαρμογής, βεβαιωθείτε ότι η πόρτα είναι κλειστή, στη συνέχεια πατήστε ξανά σύντομα το κουμπί .

## 7.7 Τέλος του κύκλου με τηλεχειρισμό

1. Στο τέλος του κύκλου, η πόρτα ξεκλειδώνει και (για τα μοντέλα με κλείδωμα πόρτας) ο τηλεχειρισμός απενεργοποιείται.
2. Μετά από 2 λεπτά η συσκευή θα απενεργοποιηθεί αυτόματα.

## 7.8 Απενεργοποίηση της μονάδας Wi-Fi και εκκαθάριση των διαπιστευτηρίων δικτύου

Για να διαγράψετε τις αποθηκευμένες πληροφορίες δικτύου Wi-Fi και να απενεργοποιήσετε τη μονάδα Wi-Fi:

1. Θέστε σε λειτουργία τη συσκευή.
2. Χωρίς να ξεκινήσετε κάποιον κύκλο, πατήστε και κρατήστε πατημένο το κουμπί  για 5 δευτερόλεπτα μέχρι να εμφανιστεί η ένδειξη "rEst".
3. Εντός 60 δευτερολέπτων, κρατήστε πατημένο το κουμπί "Καθυστέρηση" για άλλα 5 δευτερόλεπτα μέχρι να εμφανιστεί η ένδειξη "donE".
4. Οι πληροφορίες ρύθμισης παραμέτρων θα διαγραφούν. Επιλέξτε ένα πρόγραμμα ή απενεργοποιήστε τη συσκευή για έξοδο.
5. Για επανάληψη ρύθμισης παραμέτρων, καταργήστε τη συσκευή από την εφαρμογή hOn και ξεκινήστε μια νέα διαδικασία αντιστοίχισης.



### Σημείωση:

Χρησιμοποιήστε αυτή τη διαδικασία μόνο αν σκοπεύετε να πουλήσετε τη συσκευή.



## Περιβαλλοντικά υπεύθυνα χρήση

- ▶ Για να επιτύχετε την καλύτερη δυνατή χρήση ενέργειας, νερού, απορρυπαντικού και χρόνου, θα πρέπει να χρησιμοποιείτε το συνιστώμενο μέγιστο μέγεθος φορτίου.
- ▶ Μην υπερφορτώνετε (απόσταση στο πλάτος του χεριού πάνω από τη μπουγάδα).
- ▶ Για ελαφρώς λερωμένα ρούχα, επιλέξτε το πρόγραμμα «Εξαιρετικά γρήγορο 15'».
- ▶ Χρησιμοποιήστε τις ακριβείς δόσεις κάθε μέσου πλύσης.
- ▶ Επιλέξτε τη χαμηλότερη κατάλληλη θερμοκρασία πλύσης-τα σύγχρονα απορρυπαντικά καθαρίζουν αποτελεσματικά κάτω από τους 60°C.
- ▶ Αυξήστε τις προεπιλεγμένες ρυθμίσεις μόνο λόγω έντονου λεκιάσματος.



## Γενικές πληροφορίες:

- ▶ Το πρόγραμμα Eco 40-60 είναι σε θέση να καθαρίζει κανονικά λερωμένα βαμβακερά ρούχα για τα οποία έχει δηλωθεί ότι μπορούν να πλυθούν στους 40°C ή στους 60°C, μαζί στον ίδιο κύκλο, και ότι το πρόγραμμα αυτό χρησιμοποιείται για την αξιολόγηση της συμμόρφωσης με τη νομοθεσία της ΕΕ για τον οικολογικό σχεδιασμό.
- ▶ Τα πιο αποδοτικά προγράμματα από άποψη κατανάλωσης ενέργειας είναι γενικά εκείνα που εκτελούνται σε χαμηλότερες θερμοκρασίες και με μεγαλύτερη διάρκεια.
- ▶ Ο θόρυβος και η απομένουσα περιεκτικότητα σε υγρασία επηρεάζονται από την ταχύτητα στυψίματος: όσο υψηλότερη είναι η ταχύτητα στυψίματος στη φάση στυψίματος, τόσο υψηλότερος είναι ο θόρυβος και χαμηλότερη η απομένουσα περιεκτικότητα σε υγρασία.

### 9.1 Καθαρισμός του συρταριού απορρυπαντικού

Φροντίστε πάντα να μην υπάρχουν υπολείμματα απορρυπαντικού. Καθαρίζετε τακτικά το συρτάρι (Εικ. 9-1):

1. Βγάλτε το συρτάρι μέχρι να σταματήσει.
2. Πατήστε το κουμπί απελευθέρωσης και αφαιρέστε το συρτάρι.
3. Σκουπίστε το εσωτερικό της λεκανίτσας με μια πετσέτα.
4. Ξεπλύνετε το συρτάρι με νερό μέχρι να καθαρίσει και τοποθετήστε το συρτάρι πάλι στη συσκευή.

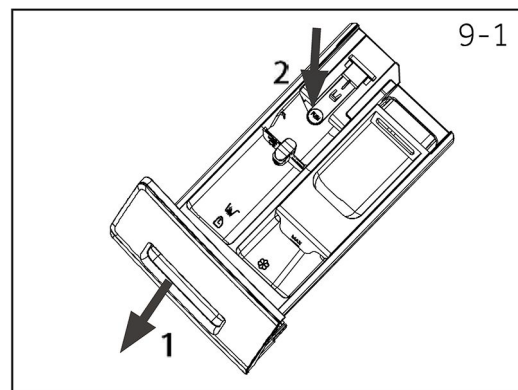

### 9.2 Καθαρισμός του μηχανήματος

- ▶ Βγάλτε το μηχάνημα από την πρίζα κατά τη διάρκεια του καθαρισμού και της συντήρησης.
- ▶ Χρησιμοποιήστε ένα μαλακό πανί με υγρό σαπούνι για να καθαρίσετε το περίβλημα του μηχανήματος (Εικ. 9-2) και τα στοιχεία από καουτσούκ.
- ▶ Μην χρησιμοποιείτε οργανικά χημικά ή διαβρωτικούς διαλύτες.



### 9.3 Βαλβίδα εισόδου νερού και φίλτρο βαλβίδας εισόδου

Για να αποφύγετε την απόφραξη της παροχής νερού λόγω στερεών ουσιών όπως τα άλατα, καθαρίζετε τακτικά το φίλτρο της βαλβίδας εισόδου.

- ▶ Αποσυνδέστε το καλώδιο τροφοδοσίας και κλείστε την παροχή νερού.
- ▶ Ξεβιδώστε τον εύκαμπτο σωλήνα εισόδου νερού στο πίσω μέρος (Εικ. 9-3) της συσκευής καθώς και στη βρύση.
- ▶ Ξεπλύνετε τα φίλτρα με νερό και μια βούρτσα (Εικ. 9-4).
- ▶ Εισάγετε το φίλτρο και τοποθετήστε τον εύκαμπτο σωλήνα εισόδου.
- ▶ Ανοίξτε τη βρύση για να δείτε αν υπάρχει διαρροή.

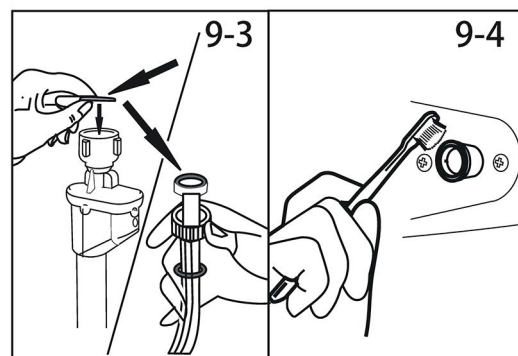

### 9.4 Καθαρισμός του τύμπανου

- ▶ Απομακρύνετε από το τύμπανο και την εσοχή του παρεμβύσματος πόρτας (λαστιχένιος δακτύλιος) τα στοιχεία που έχουν πλυθεί κατά λάθος, ιδίως τα μεταλλικά, όπως καρφίτσες, κέρματα κ.λπ., διότι προκαλούν λεκέδες σκουριάς και ζημιές.
- ▶ Χρησιμοποιήστε ένα μη χλωριούχο καθαριστικό για την αφαίρεση λεκέδων σκουριάς. Τηρείτε τις προειδοποιητικές υποδείξεις του παρασκευαστή καθαριστικού.
- ▶ Μην χρησιμοποιείτε σκληρά αντικείμενα ή συρματάκι για τον καθαρισμό.
- ▶ Μετά τη διαδικασία, ανοίξτε την πόρτα, χρησιμοποιήστε μια πετσέτα για να καθαρίσετε τους λεκέδες και τον αφρό γύρω από το παρέμβυσμα και κρατήστε το εσωτερικό και το εξωτερικό του παρεμβύσματος καθαρό (Εικ. 9-5).

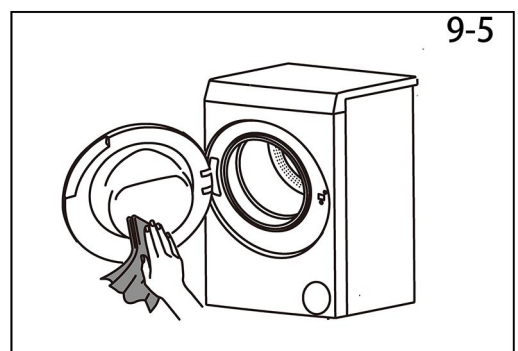

## **i** Σημείωση: Υγιεινή

Για την τακτική συντήρηση, συνιστούμε να εκτελείτε το πρόγραμμα «Καθαρισμός Τυμπάνου» μετά από κάθε 100 κύκλους για να αποφύγετε πιθανά διαβρωτικά κατάλοιπα. Προσθέστε μια μικρή ποσότητα απορρυπαντικού στη θήκη απορρυπαντικού ή χρησιμοποιήστε ένα ειδικό καθαριστικό πλυντηρίου.

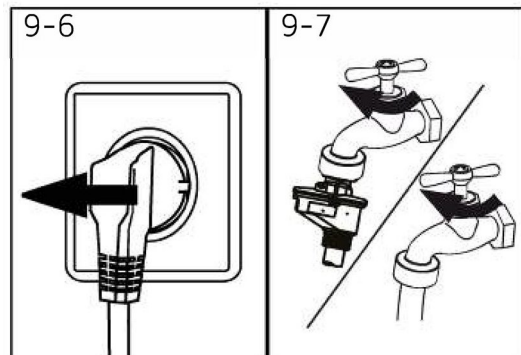

## 9.5 Παρατεταμένες περιόδους μη χρήσης

Εάν η συσκευή παραμείνει σε αδράνεια για μεγάλο χρονικό διάστημα:

1. Βγάλτε το ηλεκτρικό φως (Εικ. 9-6).
2. Κλείστε την παροχή νερού (Εικ. 9-7).
3. Ανοίξτε την πόρτα για να αποφύγετε τον σχηματισμό υγρασίας και οσμών. Αφήστε την πόρτα ανοιχτή όσο δεν χρησιμοποιείται.

Πριν την επόμενη χρήση ελέγξτε προσεκτικά το καλώδιο τροφοδοσίας, την είσοδο νερού και τον εύκαμπτο σωλήνα αποχέτευσης. Βεβαιωθείτε ότι όλα είναι σωστά τοποθετημένα και χωρίς διαρροές.

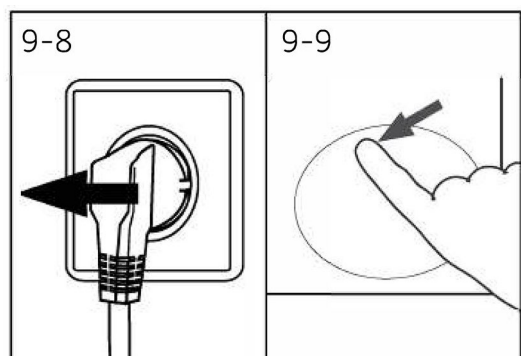

## 9.6 Φίλτρο αντλίας

Καθαρίζετε το φίλτρο μία φορά το μήνα και ελέγχετε το φίλτρο της αντλίας, για παράδειγμα, εάν η συσκευή:

- ▶ Δεν αποχετεύει το νερό.
- ▶ Δεν στύβει.
- ▶ Προκαλεί ασυνήθιστο θόρυβο κατά τη λειτουργία.



### ΠΡΟΕΙΔΟΠΟΙΗΣΗ!

Κίνδυνος ζεματίσματος! Το νερό στο φίλτρο της αντλίας μπορεί να είναι πολύ ζεστό! Πριν από οποιαδήποτε ενέργεια βεβαιωθείτε ότι το νερό έχει κρυώσει.

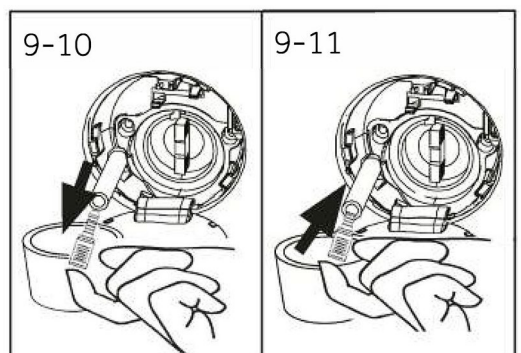

1. Απενεργοποιήστε και αποσυνδέστε το μηχάνημα από την πρίζα (Εικ. 9-8).
2. Πιέστε και ανοίξτε το πορτάκι συντήρησης (Εικ. 9-9).
3. Προμηθευτείτε ένα επίπεδο δοχείο για να συλλέξετε το νερό που θα τρέξει (Εικ. 9-10). Μπορεί να υπάρχουν μεγαλύτερες ποσότητες!
4. Τραβήξτε τον εύκαμπτο σωλήνα αποχέτευσης προς τα έξω και κρατήστε το άκρο του πάνω από το δοχείο (Εικ. 9-10).
5. Βγάλτε την τάπα σφράγισης από τον εύκαμπτο σωλήνα αποχέτευσης (Εικ. 9-10).
6. Μετά την πλήρη αποχέτευση κλείστε τον εύκαμπτο σωλήνα αποχέτευσης (Εικ. 9-11) και σπρώξτε τον πάλι μέσα στο μηχάνημα.
7. Ξεβιδώστε και αφαιρέστε αριστερόστροφα το φίλτρο της αντλίας (Εικ. 9-12).
8. Αφαιρέστε τους ρύπους και τις ακαθαρσίες (Εικ. 9-13).

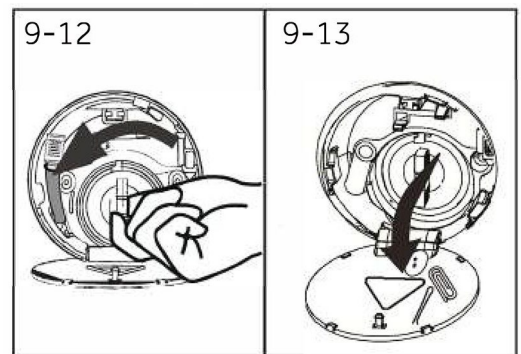

9. Καθαρίστε προσεκτικά το φίλτρο της αντλίας, π.χ. με τρεχούμενο νερό (Εικ. 9-14).
10. Μετά τον καθαρισμό, επανατοποθετήστε τη λαβή και σφίξτε τη μέχρι να μην κινείται. Αυτή τη στιγμή, η λαβή βρίσκεται σε κατακόρυφη κατάσταση (Εικ. 9-15).
11. Κλείστε το πορτάκι συντήρησης.

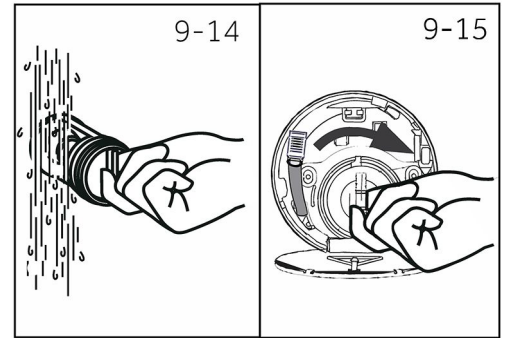

### ΠΡΟΣΟΧΗ!

- ▶ Η τσιμούχα του φίλτρου αντλίας πρέπει να είναι καθαρή και άθικτη. Εάν το καπάκι δεν είναι πλήρως σφιγμένο, μπορεί να διαφύγει νερό.
- ▶ Το φίλτρο πρέπει να είναι στη θέση του, διαφορετικά μπορεί να προκληθεί διαρροή.

Πολλά προβλήματα που εμφανίζονται μπορούν να επιλυθούν από εσάς χωρίς ειδική τεχνογνωσία. Σε περίπτωση προβλήματος, παρακαλούμε ελέγξτε όλες τις δυνατότητες που εμφανίζονται και ακολουθήστε τις παρακάτω οδηγίες πριν επικοινωνήσετε με την υπηρεσία εξυπηρέτησης πελατών. Δείτε ΕΞΥΠΗΡΕΤΗΣΗ ΠΕΛΑΤΩΝ.



## ΠΡΟΕΙΔΟΠΟΙΗΣΗ!

- ▶ Πριν τη συντήρηση, απενεργοποιήστε τη συσκευή και αποσυνδέστε το φως σύνδεσης δικτύου από την πρίζα.
- ▶ Ο ηλεκτρικός εξοπλισμός πρέπει να συντηρείται μόνον από ειδικευμένους ηλεκτρολόγους, επειδή οι ακατάλληλες επισκευές μπορεί να προκαλέσουν σημαντικές επακόλουθες ζημιές.
- ▶ Ένα κατεστραμμένο καλώδιο τροφοδοσίας πρέπει να αντικαθίσταται μόνο από τον κατασκευαστή, τον αντιπρόσωπο σέρβις του ή ομοίως ειδικευμένα πρόσωπα προκειμένου να αποφευχθούν κίνδυνοι.

### 10.1 Κωδικοί πληροφοριών

Οι ακόλουθοι κωδικοί εμφανίζονται μόνο για πληροφορίες που αφορούν τον κύκλο πλήσης. Δεν πρέπει να ληφθεί κανένα μέτρο.

| Κωδικός | Μήνυμα   |
|---------|--|
| 1:25    | Η υπολειπόμενη διάρκεια του κύκλου πλήσης θα είναι 1 ώρα και 25 λεπτά.   |
| 6:30    | Η υπολειπόμενη διάρκεια του κύκλου πλήσης, συμπεριλαμβανομένης της επιλεγμένης καθυστέρησης λήξης, θα είναι 6 ώρες και 30 λεπτά. |
| End     | Ο κύκλος πλήσης έχει ολοκληρωθεί. Η συσκευή απενεργοποιείται αυτόματα.   |
| Loc†    | Η πόρτα είναι κλειστή λόγω υψηλής στάθμης νερού, υψηλής θερμοκρασίας νερού ή κύκλου στυψίματος.                                  |
| OFF     | Ο βομβητής απενεργοποιείται.   |
| ON      | Ο βομβητής ενεργοποιείται.   |
| clot    | Τα πλήκτρα λειτουργίας είναι κλειστά. Η αλλαγή προγράμματος δεν είναι έγκυρη.  |

### 10.2 Αντιμετώπιση προβλημάτων με εμφάνιση κωδικού

| Πρόβλημα   | Αιτία   | Λύση  |
|------------|---|---|
| CLF Filter | <ul style="list-style-type: none"> <li>• Σφάλμα αποχέτευσης, το νερό δεν αποχετεύεται πλήρως εντός 6 λεπτών.</li> </ul>   | <ul style="list-style-type: none"> <li>• Καθαρίστε το φίλτρο αντλίας.</li> <li>• Ελέγξτε την εγκατάσταση εύκαμπτου σωλήνα αποχέτευσης.</li> </ul>   |
| E2         | <ul style="list-style-type: none"> <li>• Σφάλμα κλειδώματος.</li> </ul>   | <ul style="list-style-type: none"> <li>• Κλείστε την πόρτα σωστά.</li> </ul>  |
| E4         | <ul style="list-style-type: none"> <li>• Η στάθμη του νερού δεν έχει επιτευχθεί μετά από 12 λεπτά, το αργότερο.</li> <li>• Ο εύκαμπτος σωλήνας αποχέτευσης είναι αυτόματου σιφωνισμού.</li> </ul> | <ul style="list-style-type: none"> <li>• Βεβαιωθείτε ότι η βρύση είναι πλήρως ανοιχτή και ότι η πίεση του νερού είναι κανονική.</li> <li>• Ελέγξτε την εγκατάσταση εύκαμπτου σωλήνα αποχέτευσης.</li> </ul> |
| E8         | <ul style="list-style-type: none"> <li>• Σφάλμα προστατευτικής στάθμης νερού.</li> </ul>  | <ul style="list-style-type: none"> <li>• Επικοινωνήστε με την υπηρεσία εξυπηρέτησης μετά την πώληση.</li> </ul>   |
| F3         | <ul style="list-style-type: none"> <li>• Σφάλμα αισθητήρα θερμοκρασίας.</li> </ul>  | <ul style="list-style-type: none"> <li>• Επικοινωνήστε με την υπηρεσία εξυπηρέτησης μετά την πώληση.</li> </ul>   |
| F4         | <ul style="list-style-type: none"> <li>• Σφάλμα θέρμανσης.</li> </ul>   | <ul style="list-style-type: none"> <li>• Επικοινωνήστε με την υπηρεσία εξυπηρέτησης μετά την πώληση.</li> </ul>   |
| E6         | <ul style="list-style-type: none"> <li>• Συναγερμός σφηνώματος ρούχων.</li> </ul>   | <ul style="list-style-type: none"> <li>• Παύετε τη λειτουργία, ανοίγετε την πόρτα και επανατοποθετείτε τα ρούχα πριν κάνετε επανέναρξη.</li> </ul>  |
| FH         | <ul style="list-style-type: none"> <li>• Αποτυχία ρύθμισης παραμέτρων του δομοστοιχείου iot</li> </ul>  | <ul style="list-style-type: none"> <li>• Επικοινωνήστε με την υπηρεσία εξυπηρέτησης μετά την πώληση.</li> </ul>   |
| F6         | <ul style="list-style-type: none"> <li>• Διαρροή μηχανήματος</li> </ul>   | <ul style="list-style-type: none"> <li>• Ανοίξτε την αντλία αποχέτευσης για αποχέτευση. Σβήστε το μηχάνημα. Επικοινωνήστε με την υπηρεσία εξυπηρέτησης μετά την πώληση</li> </ul>                           |

|                        |  |   |
|------------------------|--|---|
| F7                     | • Σφάλμα κινητήρα.   | • Επικοινωνήστε με την υπηρεσία εξυπηρέτησης μετά την πώληση.                             |
| F9                     | • Σφάλμα αισθητήρα θερμοκρασίας στεγνώματος.                             | • Επικοινωνήστε με την υπηρεσία εξυπηρέτησης μετά την πώληση.                             |
| FA                     | • Σφάλμα αισθητήρα στάθμης νερού.  | • Επικοινωνήστε με την υπηρεσία εξυπηρέτησης μετά την πώληση.                             |
| F00 ή F01<br>F02 ή F03 | • Σφάλμα ανωμαλιών επικοινωνίας.   | • Επικοινωνήστε με την υπηρεσία εξυπηρέτησης μετά την πώληση.                             |
| Fd                     | • Σφάλμα θερμαντικού στοιχείου στεγνώματος.                              | • Επικοινωνήστε με την υπηρεσία εξυπηρέτησης μετά την πώληση.                             |
| FE                     | • Σφάλμα κινητήρα στεγνώματος.   | • Επικοινωνήστε με την υπηρεσία εξυπηρέτησης μετά την πώληση.                             |
| E 12                   | • Η στάθμη νερού στεγνώματος είναι πολύ υψηλή.                           | • Επικοινωνήστε με την υπηρεσία εξυπηρέτησης μετά την πώληση.                             |
| E5                     | • Σφάλμα αποχέτευσης.<br>Το νερό δεν αποχετεύεται πλήρως εντός 1 λεπτού. | • Καθαρίστε το φίλτρο αντλίας.<br>• Ελέγξτε την εγκατάσταση εύκαμπτου σωλήνα αποχέτευσης. |

### 10.3 Αντιμετώπιση προβλημάτων χωρίς εμφάνιση κωδικού

| Πρόβλημα  | Αιτία   | Λύση   |
|---|---|--|
| Το πλυντήριο ρούχων δεν λειτουργεί.                             | <ul style="list-style-type: none"> <li>• Το πρόγραμμα δεν έχει ακόμη ξεκινήσει.</li> <li>• Η πόρτα δεν έχει κλείσει σωστά.</li> <li>• Το μηχάνημα δεν έχει ενεργοποιηθεί.</li> <li>• Διακοπή ρεύματος.</li> <li>• Το κλειδί οθόνης είναι ενεργοποιημένο.</li> </ul>   | <ul style="list-style-type: none"> <li>• Ελέγξτε το πρόγραμμα και ξεκινήστε το.</li> <li>• Κλείστε σωστά την πόρτα.</li> <li>• Ενεργοποιήστε το μηχάνημα.</li> <li>• Ελέγξτε την παροχή ρεύματος.</li> <li>• Απενεργοποιήστε το κλειδί οθόνης.</li> </ul>  |
| Το πλυντήριο ρούχων δεν γεμίζει με νερό.                        | <ul style="list-style-type: none"> <li>• Χωρίς νερό.</li> <li>• Ο εύκαμπτος σωλήνας εισόδου έχει τσακίσει.</li> <li>• Το φίλτρο εύκαμπτου σωλήνα εισόδου είναι βουλωμένο.</li> <li>• Η πίεση του νερού είναι κατώτερη από 0,03 MPa.</li> <li>• Η πόρτα δεν έχει κλείσει σωστά.</li> <li>• Διακοπή παροχής νερού.</li> </ul> | <ul style="list-style-type: none"> <li>• Ελέγξτε τη βρύση.</li> <li>• Ελέγξτε τον εύκαμπτο σωλήνα εισόδου.</li> <li>• Ξεβουλώστε το φίλτρο εύκαμπτου σωλήνα εισόδου.</li> <li>• Ελέγξτε την πίεση του νερού.</li> <li>• Κλείστε σωστά την πόρτα.</li> <li>• Εξασφαλίστε την παροχή νερού.</li> </ul> |
| Το μηχάνημα αποχέτευει την ώρα που γεμίζεται.                   | <ul style="list-style-type: none"> <li>• Το ύψος του εύκαμπτου σωλήνα αποχέτευσης είναι κάτω από 80 cm.</li> <li>• Το άκρο του σωλήνα αποχέτευσης μπαίνει μέσα στο νερό.</li> </ul>   | <ul style="list-style-type: none"> <li>• Βεβαιωθείτε ότι ο εύκαμπτος σωλήνας αποχέτευσης είναι σωστά τοποθετημένος.</li> <li>• Βεβαιωθείτε ότι ο εύκαμπτος σωλήνας αποχέτευσης δεν είναι στο νερό.</li> </ul>  |
| Αποτυχία αποχέτευσης.   | <ul style="list-style-type: none"> <li>• Ο εύκαμπτος σωλήνας αποχέτευσης είναι βουλωμένος.</li> <li>• Το φίλτρο αντλίας είναι βουλωμένο.</li> <li>• Το άκρο του σωλήνα αποχέτευσης βρίσκεται ψηλότερα από 100 cm πάνω από το επίπεδο του δαπέδου.</li> </ul>  | <ul style="list-style-type: none"> <li>• Ξεβουλώστε τον εύκαμπτο σωλήνα αποχέτευσης.</li> <li>• Καθαρίστε το φίλτρο αντλίας.</li> <li>• Βεβαιωθείτε ότι ο εύκαμπτος σωλήνας αποχέτευσης είναι σωστά τοποθετημένος.</li> </ul>  |
| Ισχυρός κραδασμός κατά το στύψιμο.                              | <ul style="list-style-type: none"> <li>• Δεν έχουν αφαιρεθεί όλα τα μπουλόνια μεταφοράς.</li> <li>• Η συσκευή δεν έχει σταθερή θέση.</li> <li>• Το φορτίο του μηχανήματος δεν είναι σωστό.</li> </ul>   | <ul style="list-style-type: none"> <li>• Αφαιρέστε όλες τα μπουλόνια μεταφοράς.</li> <li>• Εξασφαλίστε στερεό έδαφος και οριζοντιωμένη θέση.</li> <li>• Ελέγξτε το βάρος και την ισορροπία του φορτίου.</li> </ul>   |
| Η λειτουργία σταματά πριν από την ολοκλήρωση του κύκλου πλύσης. | <ul style="list-style-type: none"> <li>• Διακοπή νερού ή ηλεκτρικού ρεύματος.</li> </ul>  | <ul style="list-style-type: none"> <li>• Ελέγξτε την παροχή ρεύματος και νερού.</li> </ul>   |

| Πρόβλημα   | Αιτία  | Λύση   |
|--|--|--|
| Η λειτουργία σταματά για ένα χρονικό διάστημα.                           | <ul style="list-style-type: none"> <li>• Η συσκευή εμφανίζει κωδικό σφάλματος.</li> <li>• Πρόβλημα λόγω τρόπου φόρτωσης.</li> <li>• Το πρόγραμμα εκτελεί κύκλο μουλιάσματος.</li> </ul>  | <ul style="list-style-type: none"> <li>• Εξετάστε τους εμφανιζόμενους κωδικούς.</li> <li>• Μειώστε ή προσαρμόστε το φορτίο.</li> <li>• Ακύρωση προγράμματος και επανέναρξη.</li> </ul>   |
| Υπερβολικός αφρός επιπλέει στο τύμπανο ή/και στο συρτάρι απορρυπαντικού. | <ul style="list-style-type: none"> <li>• Το απορρυπαντικό δεν είναι κατάλληλο.</li> <li>• Υπερβολική χρήση απορρυπαντικού.</li> </ul>  | <ul style="list-style-type: none"> <li>• Ελέγξτε τις συστάσεις απορρυπαντικού.</li> <li>• Μειώστε την ποσότητα απορρυπαντικού.</li> </ul>  |
| Αυτόματη προσαρμογή του χρόνου πλύσης. Δεν γίνεται στύψιμο.              | <ul style="list-style-type: none"> <li>• Η διάρκεια του προγράμματος πλύσης θα προσαρμοστεί.</li> <li>• Ανισορροπία μπουγάδας.</li> </ul>  | <ul style="list-style-type: none"> <li>• Αυτό είναι φυσιολογικό και δεν επηρεάζει τη λειτουργία.</li> <li>• Ελέγξτε το φορτίο του μηχανήματος και τα ρούχα και εκτελέστε ξανά ένα πρόγραμμα στυψίματος.</li> <li>• Επιλέξτε ένα άλλο πρόγραμμα.</li> </ul> |
| Μη ικανοποιητικό αποτέλεσμα πλύσης.                                      | <ul style="list-style-type: none"> <li>• Ο βαθμός ακαθαρσίας δεν συμφωνεί με το επιλεγμένο πρόγραμμα</li> <li>• Η ποσότητα απορρυπαντικού δεν ήταν επαρκής.</li> <li>• Έχει ξεπεραστεί το μέγιστο φορτίο.</li> <li>• Τα ρούχα ήταν ανομοιόμορφα κατανομημένα στο τύμπανο.</li> </ul> | <ul style="list-style-type: none"> <li>• Επιλέξτε το απορρυπαντικό ανάλογα με τον βαθμό ακαθαρσίας και σύμφωνα με τις κατασκευαστικές προδιαγραφές.</li> <li>• Μειώστε το φορτίο.</li> <li>• Διασκορπίστε τα ρούχα.</li> </ul>                             |
| Βρίσκονται υπολείμματα σκόνης πλυσίματος στα ρούχα.                      | <ul style="list-style-type: none"> <li>• Τα αδιάλυτα σωματίδια απορρυπαντικού μπορεί να παραμείνουν ως λευκές κηλίδες στα ρούχα.</li> </ul>  | <ul style="list-style-type: none"> <li>• Εκτελέστε επιπλέον ξέπλυμα.</li> <li>• Προσπαθήστε να βουρτσίσετε τα σημεία από τα στεγνά ρούχα.</li> <li>• Επιλέξτε ένα άλλο απορρυπαντικό.</li> </ul>   |
| Η μπουγάδα έχει γκριζούς λεκέδες.  | <ul style="list-style-type: none"> <li>• Προκαλείται από λίπη όπως έλαια, κρέμες ή αλοιφές.</li> </ul>   | <ul style="list-style-type: none"> <li>• Προεπεξεργαστείτε την μπουγάδα ρούχα με ειδικό καθαριστικό.</li> </ul>  |

**i Σημείωση: Σχηματισμός αφρού**

Εάν κατά τη διάρκεια του κύκλου στυψίματος διαπιστωθεί υπερβολική ποσότητα αφρού, ο κινητήρας σταματά και η αντλία αποχέτευσης ενεργοποιείται για 90 δευτερόλεπτα. Εάν η εξάλειψη του αφρού αποτύχει έως και 3 φορές, το πρόγραμμα τερματίζεται χωρίς στύψιμο.

Εάν τα μηνύματα σφάλματος εμφανιστούν ξανά ακόμη και μετά τη λήψη των μέτρων, απενεργοποιήστε τη συσκευή, αποσυνδέστε την παροχή ρεύματος και επικοινωνήστε με την υπηρεσία εξυπηρέτησης πελατών.

**10.4 Σε περίπτωση διακοπής ρεύματος**

Το τρέχον πρόγραμμα και η ρύθμισή του θα αποθηκευτούν. Όταν αποκατασταθεί η παροχή ρεύματος, η λειτουργία θα συνεχιστεί. Εάν η διακοπή ρεύματος διακόψει ένα πρόγραμμα πλύσης σε λειτουργία, το άνοιγμα της πόρτας είναι μηχανικά μπλοκαρισμένο. Για να εξαχθεί οποιαδήποτε στάθμη νερού μπουγάδας, που δεν φαίνεται στο τζάμι της πόρτας. - Κίνδυνος εγκαυμάτων! Η στάθμη νερού πρέπει να κατέβει όπως περιγράφεται στο κεφάλαιο "Φίλτρο αντλίας". Μόλις γίνει αυτό, και όχι νωρίτερα, τραβήξτε τον μοχλό (A) πίσω από το πορτάκι συντήρησης (Εικ. 10-1), μέχρι να ξεκλειδώσει η πόρτα με ένα ελαφρύ κλικ.

Στη συνέχεια, επανατοποθετήστε όλα τα εξαρτήματα.

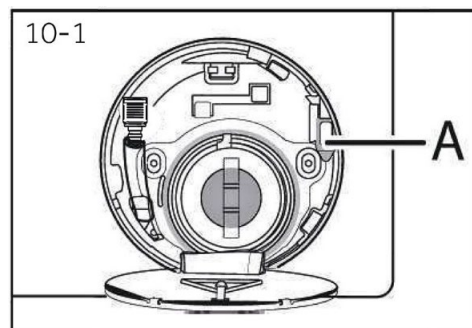

**i** Όταν το πλυντήριο ρούχων βρίσκεται σε ασφαλή κατάσταση (κάτω από τη στάθμη του νερού, κάτω από το παράθυρο κατά μήκος μιας ορισμένης απόστασης, θερμοκρασία κάδου κάτω από 55°C, ο εσωτερικός κάδος δεν περιστρέφεται), μπορείτε να ξεκλειδώσετε τις πόρτες της λειτουργίας μηχανήματος.

## 11.1 Προετοιμασία

- ▶ Βγάλτε τη συσκευή από τη συσκευασία.
- ▶ Αφαιρέστε όλο το υλικό συσκευασίας, συμπεριλαμβανομένης της προστατευτικής μεμβράνης στο θάλαμο, τη βάση από πολυστυρένιο, κρατήστε τα μακριά από παιδιά. Κατά το άνοιγμα της συσκευασίας, μπορεί να παρατηρηθούν σταγόνες νερού στην πλαστική σακούλα και στην πόρτα. Αυτό το φυσιολογικό φαινόμενο προκύπτει από τις δοκιμές με νερό στο εργοστάσιο.



### Σημείωση: Διάθεση συσκευασίας

Φυλάξτε όλα τα υλικά συσκευασίας μακριά από παιδιά και απορρίψτε τα με τρόπο φιλικό προς το περιβάλλον.

## 11.2 ΠΡΟΑΙΡΕΤΙΚΑ: Εγκατάσταση φύλλων μείωσης θορύβου

1. Όταν ανοίξετε τη συρρικνωμένη συσκευασία, θα βρείτε τέσσερα μαξιλαράκια μείωσης θορύβου. Χρησιμοποιούνται για τη μείωση του θορύβου (Εικ. 11-1).
2. Ξαπλώστε το πλυντήριο ρούχων στο πλευρό του, με την πόρτα στραμμένη προς τα πάνω και την κάτω πλευρά προς τον χειριστή (Εικ. 11-2).
3. Βγάλτε τα φύλλα μείωσης θορύβου και αφαιρέστε την αυτοκόλλητη προστατευτική μεμβράνη διπλής όψης. Κολλήστε γύρω από το κάτω μέρος· τα φύλλα μείωσης θορύβου κάτω από τον θάλαμο πλυντηρίου ρούχων όπως υποδεικνύεται στην Εικόνα 3 (δύο μακρύτερα φύλλα στη θέση 1 και 3, δύο μικρότερα φύλλα στη θέση 2 και 4). Τέλος, επαναφέρετε το μηχάνημα σε όρθια θέση (Εικ. 11-3).

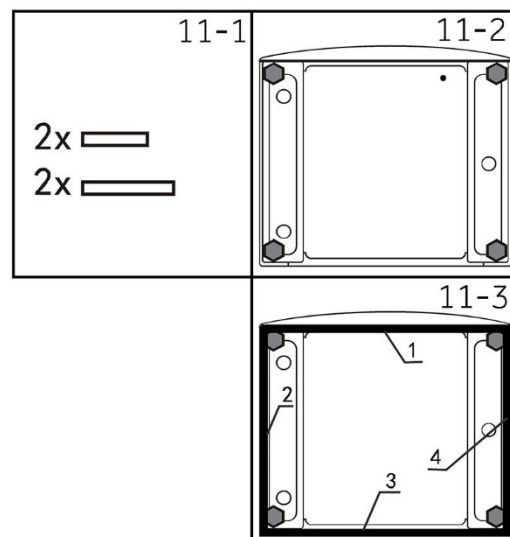

Συνιστάται θερμά:

Το φύλλο μείωσης θορύβου είναι προαιρετικό, θα μπορούσε να βοηθήσει στη μείωση του θορύβου, συναρμολογήστε το ή όχι σύμφωνα με τις απαιτήσεις σας.

## 11.3 Αποσπάστε τα μπουλόνια μεταφοράς και το πίσω στηρικτικό

1. Αφαιρέστε όλα τα μπουλόνια μεταφοράς. (Εικ. 11-4)
2. Η αφαίρεση των μπαρών μεταφοράς (0 έως εξαρτάται από το μοντέλο. (Εικ. 11-5).

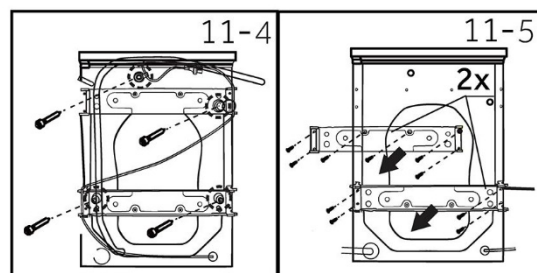

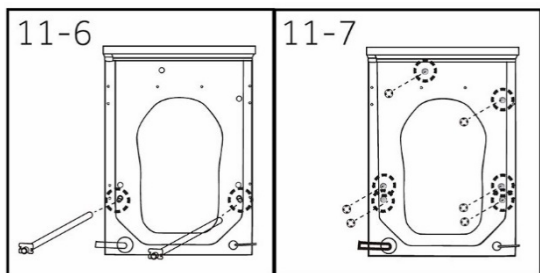

3. Η αφαίρεση των μπαρών μεταφοράς (0 έως 2) εξαρτάται από το μοντέλο. (Εικ. 11-6)
4. Τοποθετήστε τις τάπες οπών (5 έως 6) ανάλογα με το μοντέλο. (Εικ. 11-7)



### Σημείωση: Φυλάσσετε σε ασφαλές μέρος

Φυλάξτε όλα τα μέρη της προστασίας μεταφοράς σε ασφαλές μέρος για μεταγενέστερη χρήση. Κάθε φορά που πρόκειται να μετακινηθεί η συσκευή, τοποθετήστε πρώτα τα προστατευτικά μέρη.

### 11.4 Μετακίνηση της συσκευής

Εάν το μηχάνημα πρόκειται να μεταφερθεί σε απομακρυσμένη τοποθεσία, αντικαταστήστε τα μπουλόνια μεταφοράς που αφαιρέθηκαν πριν την εγκατάσταση για να αποτραπούν ζημιές: Η συναρμολόγηση γίνεται με αντίστροφη σειρά.

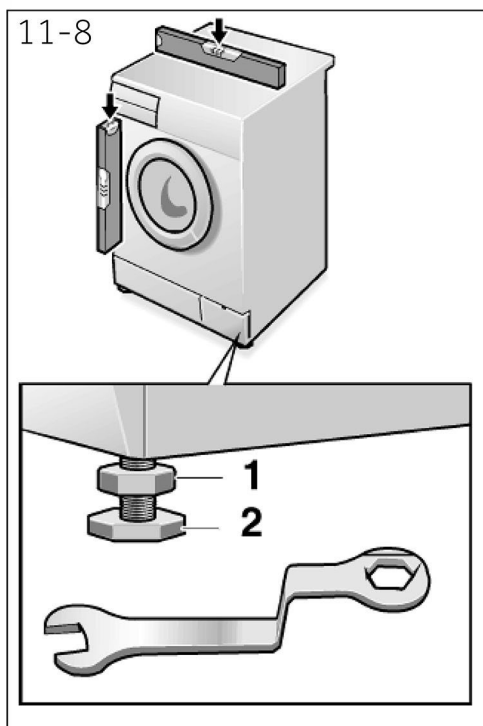

### 11.5 Ευθυγράμμιση της συσκευής

Ρυθμίστε όλα τα πόδια (Εικ. 11-8) για να επιτύχετε μια πλήρως οριζοντιωμένη θέση. Αυτό θα ελαχιστοποιήσει τους κραδασμούς και συνεπώς τον θόρυβο κατά τη χρήση. Θα μειώσει επίσης τη φυσιολογική φθορά. Συνιστούμε να χρησιμοποιήσετε ένα αλφάδι για τη ρύθμιση. Το δάπεδο πρέπει να είναι όσο το δυνατόν πιο σταθερό και επίπεδο.

1. Λασκάρτε το παξιμάδι ασφάλισης (1) χρησιμοποιώντας ένα κλειδί.
2. Ρυθμίστε το ύψος περιστρέφοντας το πόδι (2).
3. Σφίξτε το παξιμάδι ασφάλισης (1) κόντρα στο περίβλημα.

## 11.6 Σύνδεση αποχέτευσης νερού

Στερεώστε σωστά τον εύκαμπτο σωλήνα αποχέτευσης νερού στη σωλήνωση. Ο εύκαμπτος σωλήνας πρέπει να φτάνει σε ένα σημείο ύψους από 80 έως 100 cm πάνω από το κατώτατο όριο της συσκευής! Αν είναι δυνατόν, κρατήστε πάντα τον σωλήνα αποχέτευσης στερεωμένο στο κλιπ, στο πίσω μέρος της συσκευής.



### ΠΡΟΕΙΔΟΠΟΙΗΣΗ!

- ▶ Χρησιμοποιήστε μόνο το παρεχόμενο σετ εύκαμπτων σωλήνων για τη σύνδεση.
- ▶ Μην επαναχρησιμοποιείτε ποτέ παλιά σετ εύκαμπτων σωλήνων!
- ▶ Συνδέστε μόνο στην παροχή κρύου νερού.
- ▶ Πριν τη σύνδεση, ελέγξτε αν το νερό είναι καθαρό και διαυγές.

Είναι δυνατές οι ακόλουθες συνδέσεις:

#### 11.6.1 Εύκαμπτος σωλήνας αποχέτευσης σε νεροχύτη

- ▶ Αναρτήστε τον εύκαμπτο σωλήνα αποχέτευσης με το στήριγμα τύπου U πάνω από την άκρη ενός νεροχύτη με επαρκές μέγεθος (Εικ. 11-9).
- ▶ Προστατεύστε επαρκώς το στήριγμα τύπου U από την ολίσθηση.

#### 11.6.2 Εύκαμπτος σωλήνας αποχέτευσης προς σύνδεση λυμάτων

- ▶ Η εσωτερική διάμετρος του ανοδικού σωλήνα με οπή εξαερισμού πρέπει να είναι τουλάχιστον 40 mm.
- ▶ Τοποθετήστε τον σωλήνα αποχέτευσης κατά 80-100 mm στον σωλήνα λυμάτων.
- ▶ Τοποθετήστε το στήριγμα τύπου U και ασφαλίστε το επαρκώς (Εικ. 11-10).

#### 11.6.3 Σύνδεση εύκαμπτου σωλήνα αποχέτευσης στο νεροχύτη

- ▶ Η διακλάδωση πρέπει να βρίσκεται πάνω από το σιφόνι.
- ▶ Μια σύνδεση αρσενική κλείνεται συνήθως με ένα παραγέμισμα (A). Αυτό πρέπει να αφαιρεθεί για να αποτραπεί οποιαδήποτε δυσλειτουργία (Εικ. 11-11).
- ▶ Ασφαλίστε τον εύκαμπτο σωλήνα αποχέτευσης με σφιγκτήρα.

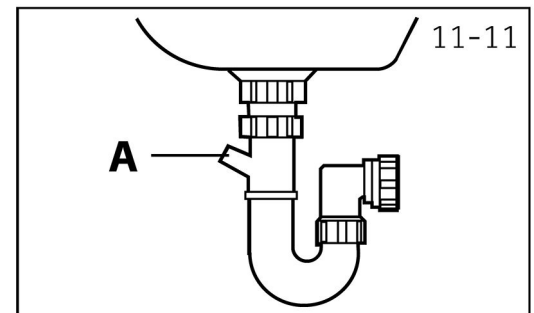
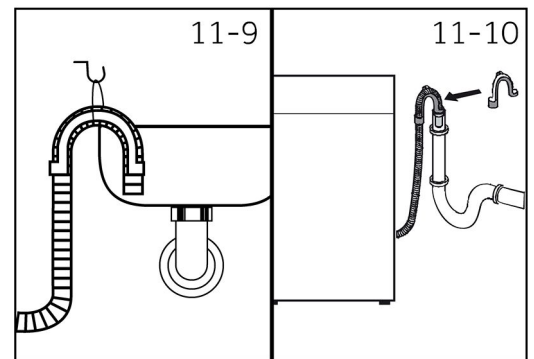

### ΠΡΟΣΟΧΗ!

- ▶ Ο εύκαμπτος σωλήνας αποχέτευσης δεν πρέπει να είναι βυθισμένος στο νερό και πρέπει να είναι καλά στερεωμένος και να μην παρουσιάζει διαρροές. Εάν ο εύκαμπτος σωλήνας αποχέτευσης τοποθετηθεί στο έδαφος ή εάν ο σωλήνας βρίσκεται σε ύψος μικρότερο από 80 cm, το πλυντήριο ρούχων θα αποχετεύεται συνεχώς κατά τη διάρκεια της πλήρωσης (αυτόματος σιφωνισμός).
- ▶ Ο σωλήνας αποχέτευσης δεν πρέπει να επεκτείνεται. Εάν είναι απαραίτητο, επικοινωνήστε με την υπηρεσία εξυπηρέτησης μετά την πώληση.

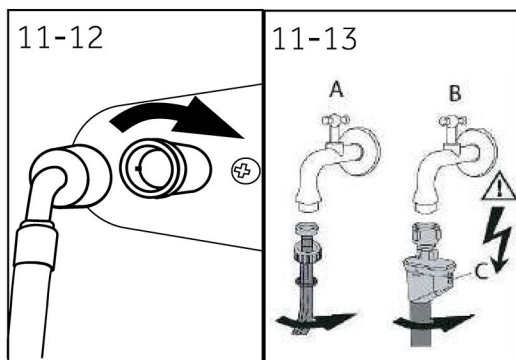

### 11.7 Σύνδεση γλυκού νερού

Βεβαιωθείτε ότι τα παρεμβύσματα είναι τοποθετημένα.

1. Συνδέστε τον εύκαμπτο σωλήνα εισόδου νερού με το κυρτό άκρο στη συσκευή (Εικ. 11-12). Σφίξτε τη βιδωτή σύνδεση με το χέρι.
2. Το άλλο άκρο συνδέεται σε μια βρύση με σπείρωμα 3/4" (Εικ. 11-13).

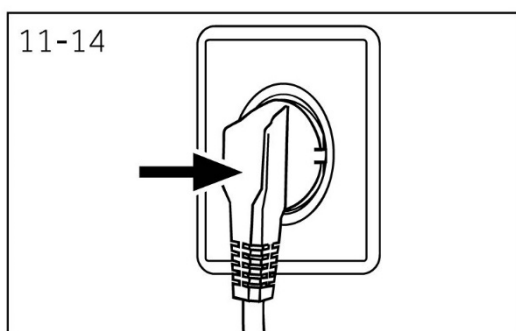

### 11.8 Ηλεκτρική σύνδεση

Πριν από κάθε σύνδεση ελέγξτε αν:

- ▶ η παροχή ρεύματος, η πρίζα και η ασφάλεια είναι κατάλληλες ως προς την πινακίδα ονομαστικών χαρακτηριστικών.
- ▶ η πρίζα είναι γειωμένη και δεν χρησιμοποιείται πολύπριζο ή προέκταση.
- ▶ το φισ και η πρίζα συμφωνούν απόλυτα.
- ▶ **Μόνο Ηνωμένο Βασίλειο:** Το φισ Ηνωμένου Βασιλείου πληροί το πρότυπο BS1363A.

Τοποθετήστε το φισ στην πρίζα (Εικ. 11-14).



### ΠΡΟΕΙΔΟΠΟΙΗΣΗ!

- ▶ Βεβαιωθείτε πάντοτε ότι όλες οι συνδέσεις (παροχή ρεύματος, αποχέτευσης και σωλήνας γλυκού νερού) είναι σταθερές, στεγνές και χωρίς διαρροές!
- ▶ Φροντίστε αυτά τα μέρη να μη συνθλίβονται, τσακίζονται ή συστρέφονται ποτέ.
- ▶ Εάν το καλώδιο τροφοδοσίας έχει υποστεί ζημιά, πρέπει να αντικατασταθεί από τον αντιπρόσωπο σέρβις (βλ. κάρτα εγγύησης), προκειμένου να αποφευχθεί ο κίνδυνος.

## 12.1 Πρόσθετα τεχνικά δεδομένα

|                    | HWD90-B14367U1  | HWD100-B14367U1 |
|--------------------|-----------------|-----------------|
| Τάση σε V          | 220-240 V~/50Hz |                 |
| Ρεύμα σε A         | 10              |                 |
| Μέγ. ισχύς σε W    | 1950            |                 |
| Πίεση νερού σε MPa | 0,03≤P≤1        |                 |
| Καθαρό βάρος σε kg | 66              | 75              |

## 12.2 Διαστάσεις προϊόντος

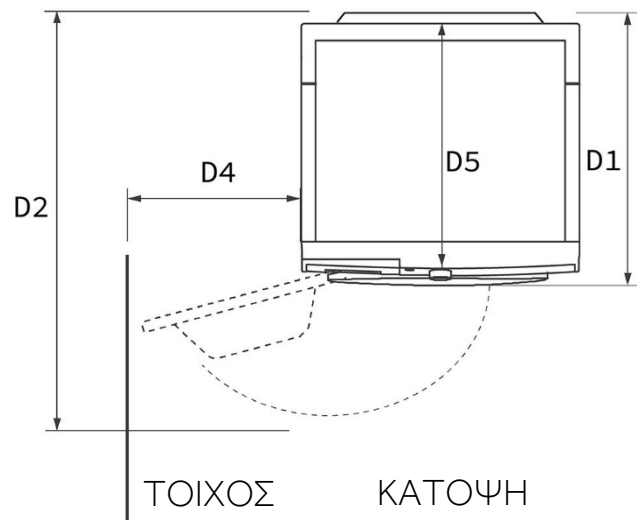
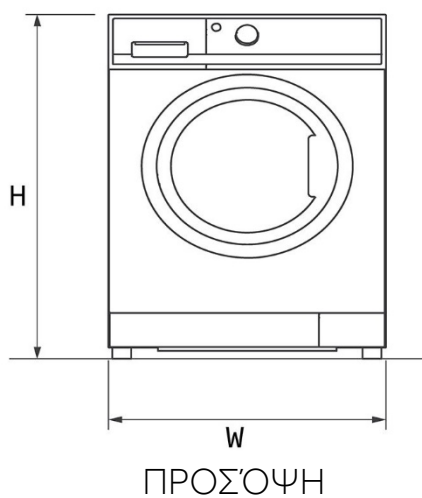

| ΔΙΑΣΤΑΣΕΙΣ ΠΡΟΪΟΝΤΟΣ |   | HWD90-B14367U1 | HWD100-B14367U1 |
|----------------------|---|----------------|-----------------|
| <b>H</b>             | Συνολικό ύψος προϊόντος mm  | 850            | 850             |
| <b>W</b>             | Συνολικό πλάτος προϊόντος mm  | 595            | 595             |
| <b>D5</b>            | Συνολικό βάθος προϊόντος (μέγεθος από το επάνω πάνελ έως τον κύριο πίνακα ελέγχου) mm | 544            | 544             |
| <b>D1</b>            | Συνολικό βάθος προϊόντος mm   | 598            | 598             |
| <b>D2</b>            | Βάθος ανοικτής πόρτας mm  | 1084           | 1084            |
| <b>D4</b>            | Ελάχιστη απόσταση πόρτας από παρακείμενο τοίχο mm                                     | 188            | 188             |

Σημείωση: Το ακριβές ύψος του πλυντηρίου σας εξαρτάται από το πόσο πολύ έχουν εκταθεί τα πόδια από τη βάση του μηχανήματος. Ο χώρος στον οποίο θα εγκαταστήσετε το πλυντήριο πρέπει να είναι τουλάχιστον 40mm ευρύτερος και 20mm βαθύτερος από τις διαστάσεις του.

## 12.3 Πρότυπα και οδηγίες CE

Το προϊόν αυτό πληροί τις απαιτήσεις όλων των εφαρμοστέων οδηγιών ΕΚ με τα αντίστοιχα εναρμονισμένα πρότυπα, τα οποία προβλέπουν τη σήμανση CE.

Συνιστούμε την Εξυπηρέτηση Πελατών Haier και τη χρήση γνήσιων ανταλλακτικών, ενώ η ελάχιστη περίοδος κατά την οποία ισχύουν τα ανταλλακτικά για το οικιακό πλυντήριο ρούχων είναι 10 χρόνια.

Εάν έχετε κάποιο πρόβλημα με τη συσκευή σας, ελέγξτε πρώτα την ενότητα ΑΝΤΙΜΕΤΩΠΙΣΗ ΠΡΟΒΛΗΜΑΤΩΝ. Εάν δεν μπορείτε να βρείτε λύση εκεί, επικοινωνήστε:

- ▶ με τον τοπικό σας αντιπρόσωπο.
- ▶ την περιοχή Σέρβις και Υποστήριξης στο [www.haier-europe.com](http://www.haier-europe.com) όπου μπορείτε να βρείτε αριθμούς τηλεφώνου και συχνές ερωτήσεις και όπου μπορείτε να ενεργοποιήσετε το δικαίωμα για σέρβις.

Για συγκεκριμένες πληροφορίες σχετικά με το προϊόν, συνδεθείτε στον επίσημο ιστότοπο της Haier [https://www.haier-europe.com/en\\_GB/technical-assistance/](https://www.haier-europe.com/en_GB/technical-assistance/) και αναζητήστε το μοντέλο που χρησιμοποιείτε. Κάντε κλικ στο προϊόν για να περάσετε στη σελίδα αναλυτικών πληροφοριών. Μετά κάντε κλικ στο «documents» (έγγραφα) για να βρείτε το εγχειρίδιο χρήστη και να το κατεβάσετε. Μπορείτε επίσης να βρείτε τις πληροφορίες για το προϊόν σε αυτή τη σελίδα.

Για να επικοινωνήσετε με την Υπηρεσία μας, βεβαιωθείτε ότι έχετε στη διάθεσή σας τα ακόλουθα στοιχεία.

Οι πληροφορίες μπορούν να βρεθούν στην πινακίδα ονομαστικών χαρακτηριστικών.

Μοντέλο \_\_\_\_\_

Αύξων αριθ. \_\_\_\_\_

Ελέγξτε επίσης την κάρτα εγγύησης που παρέχεται με το προϊόν σε περίπτωση εγγύησης.

Για γενικά επιχειρηματικά ερωτήματα ακολουθούν οι διευθύνσεις μας στην Ευρώπη:

#### Ευρωπαϊκές διευθύνσεις Haier

| Χώρα*                               | Ταχυδρομική διεύθυνση   | Χώρα*  | Ταχυδρομική διεύθυνση   |
|-------------------------------------|---|--|---|
| <b>Ιταλία</b>                       | Haier Europe Trading SRL<br>Via De Cristoforis, 12<br>21100 Varese<br>ITALY                             | <b>Γαλλία</b>  | Haier France SAS<br>3-5 rue des Graviers<br>92200 Neuilly sur Seine<br>FRANCE |
| <b>Ισπανία</b><br><b>Πορτογαλία</b> | Haier Iberia SL<br>Pg. Garcia Faria, 49-51<br>08019 Barcelona<br>SPAIN                                  | <b>Βέλγιο-FR</b><br><b>Βέλγιο-NL</b><br><b>Ολλανδία</b><br><b>Λουξεμβούργο</b>                         | Haier Benelux SA<br>Anderlecht<br>Route de Lennik 451<br>BELGIUM              |
| <b>Γερμανία</b><br><b>Αυστρία</b>   | Haier Deutschland GmbH<br>Hewlett-Packard-Str. 4<br>D-61352 Bad Homburg<br>GERMANY                      | <b>Πολωνία</b><br><b>Τσεχία</b><br><b>Ουγγαρία</b><br><b>Ελλάδα</b><br><b>Ρουμανία</b><br><b>Ρωσία</b> | Haier Poland Sp. zo.o.<br>Al. Jerozolimskie 181B<br>02-222 Warszawa<br>POLAND |
| <b>Ηνωμένο Βασίλειο</b>             | Haier Appliances UK Co.Ltd.<br>One Crown Square<br>Church Street East<br>Woking, Surrey, GU21 6HR<br>UK |  |   |

\*Για περισσότερες πληροφορίες ανατρέξτε στο [www.haier-europe.com](http://www.haier-europe.com).

Οι πληροφορίες για το μοντέλο είναι διαθέσιμες στη βάση δεδομένων των προϊόντων στο <https://eprel.ec.europa.eu/> αναζητώντας το αναγνωριστικό μοντέλου που αναφέρεται στο πεδίο «Μοντέλο» της ετικέτας του προϊόντος η οποία είναι επικολλημένη στο προϊόν· ο σύνδεσμος στο μοντέλο, στη βάση δεδομένων των προϊόντων βρίσκεται εδώ παρακάτω για κάθε αναγνωριστικό μοντέλου:



**Haier**