

EN

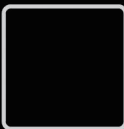

Thank you for purchasing a Candy product.

Please read these instructions carefully before using this appliance. The instructions contain important information which will help you get the best out of the appliance and ensure safe and proper installation, use and maintenance.

Keep this manual in a convenient place so you can always refer to it for the safe and proper use of the appliance.

If you sell the appliance, give it away, or leave it behind when you move house, make sure you also pass this manual so that the new owner can become familiar with the appliance and safety warnings.

Legend



Warning - Important Safety information



General information and tips



Environmental information

NOTE:FOR U.K. ONLY



On receipt of your appliance please check it carefully for damage. Any damage found must be reported to the delivery driver immediately. Alternatively damage found must be reported to the retailer within 2 days of receipt.



Environmental conditions

This appliance is marked according to the European directive 2012/19/EU on Waste Electrical and Electronic Equipment (WEEE).

WEEE contains both polluting substances (which can cause negative consequences for the environment) and basic components (which can be re-used). It is important to have WEEE subjected to specific treatments, in order to remove and dispose properly all pollutants, and recover and recycle all materials. Individuals can play an important role in ensuring that WEEE does not become an environmental issue; it is essential to follow some basic rules:

- WEEE should not be treated as household waste;
- WEEE should be handed over to the relevant collection points managed by the municipality or by registered companies. In many countries, for large WEEE, home collection could be present.

In many countries, when you buy a new appliance, the old one may be returned to the retailer who has to collect it free of charge on a one-to-one basis, as long as the equipment is of equivalent type and has the same functions as the supplied equipment.



WARNING!

Risk of injury or suffocation!

Disconnect the appliance from the mains supply. Cut off the mains cable and dispose of it. Remove the door catch to prevent children and pets to get closed in the appliance.

1- Safety information	4
2- Installation.....	9
3- Practical hints.....	13
4- Product description.....	15
5- Control panel.....	16
6- Programmes	21
7- Daily use	25
8- Haismart App	30
9- Care and cleaning	32
10- Troubleshooting	35
11 - Packing and unpacking	38
12 - Technical data	39
13 - Customer service	41

Before switching on the appliance for the first time read the following safety hints!



WARNING!

Before first use

- ▶ Make sure there is no transport damage.
- ▶ Make sure all transport bolts are removed.
- ▶ Remove all packaging and keep out of children's reach.
- ▶ Handle the appliance always with at least two persons because it is heavy.

Daily use

- ▶ This appliance is not intended for use by persons (including children) with reduced physical, sensory or mental capabilities, or lack of experience and knowledge, unless they have been given supervision or instruction concerning use of the appliance by a person responsible for their safety.
- ▶ Children should be supervised to ensure that they do not play with the appliance.
- ▶ Do not let children or pets come close to the appliance when the door is open.
- ▶ Store washing agents out of reach of children.
- ▶ Pull up zips, fix loose threads and take care for small items to prevent laundry from being entangled. If necessary, use an appropriate bag or net.
- ▶ Do not touch or use the appliance when barefoot or with wet or damp hands or feet.
- ▶ Do not cover or encase the appliance during operation or afterwards to allow any moisture or dampness to evaporate.
- ▶ Do not place heavy objects or sources of heat or damp on top of the appliance.
- ▶ Do not use or store flammable detergent or dry cleaning agent in close vicinity to the appliance.
- ▶ Do not use any flammable sprays in close vicinity to the appliance.
- ▶ Do not wash any garments treated with solvents in the appliance without having dried them previously in the air.

**WARNING!****Daily use**

- ▶ Do not remove or insert the plug in the presence of flammable gas.
 - ▶ Do not hot wash foam rubber or sponge-like materials.
 - ▶ Do not wash any laundry which is polluted with flour.
 - ▶ Do not open detergent drawer during any wash cycle.
 - ▶ Do not touch the door during the washing process, it gets hot.
 - ▶ Do not open the door if the water level is visibly over the porthole.
 - ▶ Do not force the door to open. The door is fitted with a self-lock device and will open shortly after the washing procedure is ended.
 - ▶ Switch off the appliance after each wash programme and before undertaking any routine maintenance and disconnect the appliance from the electrical supply to save electricity and for safety.
 - ▶ Hold the plug, not the cable, when unplugging the appliance.
 - ▶ Don't use the appliance if industrial chemicals have been used for cleaning.
 - ▶ The lint trap must be cleaned frequently.
 - ▶ Don't allow the lint to accumulate around the appliance.
 - ▶ Don't dry unwashed items in the appliance.
 - ▶ Items that have been soiled with substances such as cooking oil, acetone, alcohol, petrol, kerosene, spot removers, turpentine, waxes and wax removers should be washed in hot water with an extra amount of detergent before being dried in the appliance.
 - ▶ Fabric softeners, or similar products, should be used as specified by the fabric softener instructions.
- Fill steam generators only with liquids specified by the manufacturer.



WARNING!

Daily use

- ▶ **WARNING:** Never stop a tumble dryer before the end of the drying cycle unless all items are quickly removed and spread out so that the heat is dissipated.
- ▶ **WARNING:** The appliance must not be supplied through an external switching device, such as a timer, or connected to a circuit that is regularly switched on and off by a utility.
- ▶ The appliance must not be installed behind a lockable door, a sliding door or a door with a hinge on the opposite side to that of the tumble dryer, in such a way that a full opening of the tumble dryer door is restricted.
- ▶ This appliance is intended to be used in household and similar applications such as:
 - staff kitchen areas in shops, offices and other working environments;
 - farm houses;
 - by clients in hotels, motels and other residential type environments;
 - bed and breakfast type environments.

**WARNING!****Maintenance / cleaning**

- ▶ Make sure children are supervised if they carry out cleaning and maintenance.
- ▶ Disconnect the appliance from the electrical supply before undertaking any routine maintenance.
- ▶ Keep the lower part of the porthole clean and open door and detergent drawer if appliance is not in use to prevent odours.
- ▶ Do not use water spray or steam to clean the appliance.
- ▶ Replace a damaged supply cord only by the manufacturer, its service agent or similarly qualified persons in order to avoid a hazard.
- ▶ Do not try to repair the appliance by yourself. In case of repair please contact our customer service.
- ▶ Remove all foreign objects such as metal objects, chemicals, fragile goods, lighted candles, lighted cigarettes, etc. from the appliance.

Installation

- ▶ The appliance should be placed in a well-ventilated place. Ensure a location which allows opening the door fully.
- ▶ Never install the appliance outdoors in a damp place, or in an area which may be prone to water leaks such as under or near a sink unit. In the event of a water leak cut power supply and allow the machine to dry naturally.
- ▶ Install or use the appliance only where the temperature is above 5 °C.
- ▶ Do not place the appliance directly on a carpet, or close to a wall or furniture.
- ▶ Do not cover any ventilation openings in the base by a carpet.
- ▶ Do not install the appliance in direct sunlight or in the near of heat sources (e.g. stoves, heaters).
- ▶ Make sure that the electrical information on the rating plate agrees with the power supply. If it does not, contact an electrician.
- ▶ Do not use multi-plug adapters and extension cables.
- ▶ Make sure only the electric cable and hose supplied are used.



WARNING!

Installation

- ▶ Make sure not to damage the electric cable and the plug. If damaged have it replaced by an electrician.
- ▶ Use a separate earthed socket for the power supply which is easy to reach after installation. The appliance must be earthed.
- ▶ **Special reminder:** The appliance's power cable is fitted with 3-cord (grounded) plug that fits a standard 3-cord (grounded) socket. Never cut off or dismount the third pin (grounding). After the appliance is installed, the plug should be accessible.
- ▶ Make sure the hose joints and connections are firm and there is no leakage.
- ▶ Use the new hose-sets, don't use old-sets.

Intended use

This appliance is intended for washing machine-washable laundry only. Anytime follow the instructions given on the label of each garment. It is designed exclusively for domestic use inside the house. It is not intended for commercial or industrial use.

Changes or modifications to the device are not allowed. Unintended use may cause hazards and loss of all warranty and liability claims.

2.1 Preparation

- ▶ Make sure there is no transport damage.
- ▶ Make sure all transport bolts are removed.
- ▶ Handle the appliance always with at least two persons because it is heavy.
- ▶ Take the appliance out of the packaging.
- ▶ Remove all packaging material including protecting film on cabinet, polystyrene base, keep them out of children reach. While opening the package, water drops may be seen on plastic bag and porthole. This normal phenomenon results from water tests in the factory.



Note: Packaging disposal

Keep all packaging materials out of children's reach and dispose them in an environmentally friendly manner.

2.2 OPTIONAL: Install noise reduction pads

1. When opening the shrink package, you will find four noise reduction pads. These are used for reducing noise (Fig. 2-1).
2. Lay the washing machine down to its side, porthole pointing upwards, bottom side towards operator.
3. Take out the noise reduction pads and remove the double-sided adhesive protective film; paste around the bottom; the noise reduction pads under the washing machine cabinet as shown in Figure 3 (two longer pads in position 1 and 3, two shorter pads in position 2 and 4). Finally set the machine upright again.

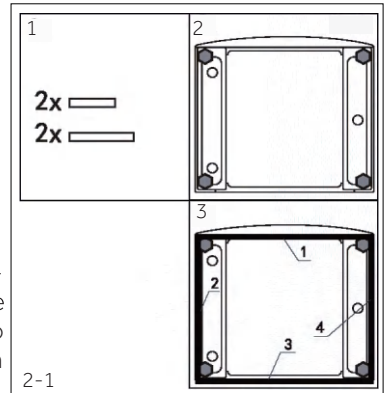

2.3 Dismantle the transportation bolts

The transport protection on the rear side is designed for clamping anti-vibration components inside the appliance during transportation to prevent inner damage. All elements (T1, T2, T3, T4 and the reinforcer, Fig 2-2) must be removed before use.

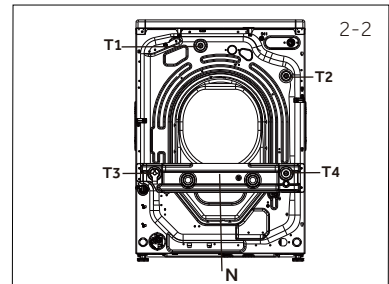

1. Remove all 4 bolts (T1 - T4) and the reinforcer. (Fig. 2-3)
2. Fill the 5 holes with blanking plugs.

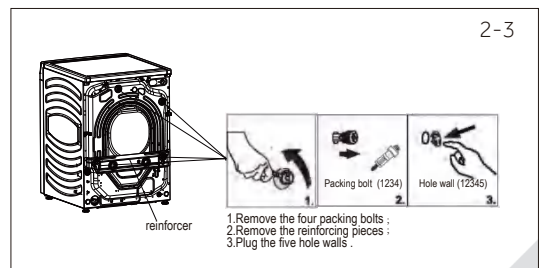

Note: Keep in safe place

Keep all parts of the transport protection in a safe place for later use. Whenever the appliance is to be moved at first reinstall the protection parts.

2.4 Moving the appliance

If the machine is to be moved to a distant location, replace the transportation bolts removed before installation to prevent damage: The assembly takes place in reverse order.

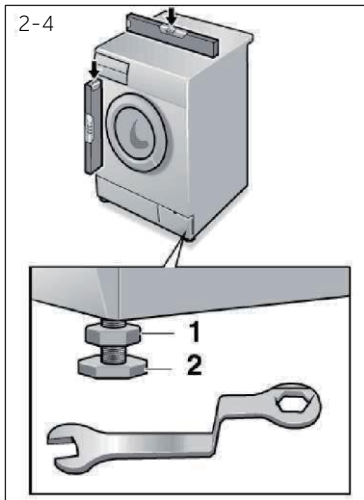

2.5 Aligning the appliance

Adjust all feet (Fig.2-4) to achieve a complete level position. This will minimize vibrations and thus noise during use. It will also reduce wear and tear. We recommend to use a spirit level for adjustment. Floor should be as stable and flat as possible.

1. Loose the locknut (1) by using a wrench.
2. Adjust the high turning the foot (2).
3. Tighten locknut (1) against the housing.

2.6 Aligning the appliance

Fix the water drain hose properly to the piping. The hose has to reach at one point a height between 80 and 100 cm above the appliance bottom line! if possible keep always drain hose fixed to the clip at the appliance back.



WARNING!

- ▶ Use only the supplied hose set for the connection.
- ▶ Never reuse old hose sets!
- ▶ Only connect to cold water supply.
- ▶ Before connection, check whether the water is clean and clear.

Following connections are possible:

2.6.1 Drain hose to sink

- ▶ Hang the drain hose with the U-support over the edge of a sink with adequate size (Fig. 2-5).
- ▶ Protect the U-support sufficiently against slipping.

2.6.2 Drain hose to waste water connection

- ▶ The internal diameter of the stand pipe with vent-hole must be minimum 40 mm.
- ▶ Put the drain hose for 80-100 mm in the wastewater pipe.
- ▶ Attach the U-support and secure it sufficiently (Fig. 2-6).

2.6.3 Drain hose to sink connection

- ▶ The Junction must lie above the siphon.
- ▶ A spigot connection is usually closed by a pad (A). That must be removed to prevent any disfunction (Fig. 2-7) .
- ▶ Secure the drain hose with a clamp.

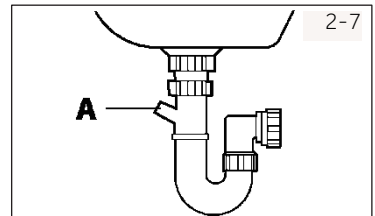
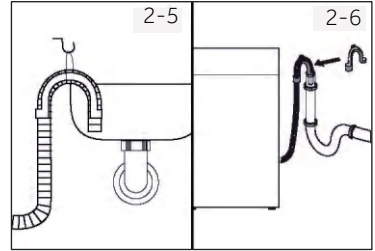

CAUTION!

- ▶ The drain hose should not be submerged in water and should be securely fixed and leak-free. If the drain hose is placed on the ground or if the pipe is at a height of less than 80 cm, the washing machine will continuously drain while being filled (self-siphoning).
- ▶ Drain hose is not to be extended. If necessary contact after sales service.

2.7 Drain hose to sink connection

Make sure that the gaskets are inserted.

1. Connect the water inlet hose with the angled end to the appliance (Fig.2-8). Tighten the screw Joint by hand.
2. The other end connects to a water tap with a 3/4 thread (Fig.2-9).

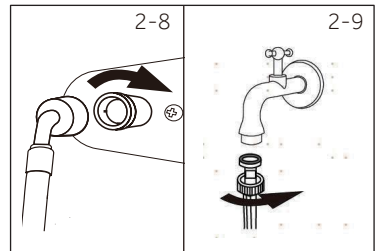

2-10

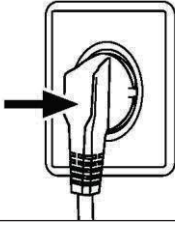

2.8 Electrical Connection

Before each connection check if:

- ▶ power supply, socket and fusing are appropriate to the rating plate.
- ▶ the power socket is earthed and no multi-plug or extension are used.
- ▶ the power plug and socket are strictly according.
- ▶ **Only UK:** The UK plug meets BS1363A standard.

Put the plug into the socket (Fig. 2-10).



WARNING!

- ▶ Ensure always that all connections (power supply, drain and fresh water hose) are firm, dry and leak free!
- ▶ Take care these parts are never to be crushed, kinked, or twisted.
- ▶ If the supply cord is damaged, it must be replaced by the service agent (see warranty card) in order to avoid a hazard.

3.1 Load tips

When sorting laundry, make sure:

- have eliminated metallic objects such as hair clips, pins, coins, from laundry;
 - to have buttoned pillow cases, closed zips, tied loose belts and long robe ribbons;
 - to have removed rollers, hooks or clips from curtains;
 - to have carefully read clothing washing labels;
 - to have removed any persistent stains using specific detergents.
- ▶ When washing rugs, bedcovers or other heavy clothing, we recommend you avoid the spinning cycle.
 - ▶ To wash wool, make sure the item can be machine washed. Check the fabric label.
 - ▶ Leave the appliance's door slightly open between washes, to prevent possible bad smells developing inside the machine.

3.2 Useful advice for saving

Tips on how to save money and not damage the environment when using your appliance.

- ▶ Load the machine with suggested capacity shown in the programme table for each programme - this will allow you to SAVE energy and water.
- ▶ Noise and residual laundry moisture are affected by spin speed: a faster spin is associated with greater noise and lower residual moisture in the laundry.
- ▶ The most efficient programmes in terms of combined use of water and energy are usually the longer-lasting ones with lower temperature.
- ▶ Scan QR code on energy label for energy consumption information. The actual energy consumption may differ from the declared one according to local conditions.

Maximise the load size

- ▶ Achieve the best use of energy, water, detergent and time by using the recommended maximum load size.
Save up to 50% energy by washing a full load instead of 2 half loads.

Do you need to pre-wash?

- ▶ For heavily soiled laundry only!
SAVE detergent, time, water and energy consumption by NOT selecting Prewash for slight to normally soiled laundry.

Is a hot wash required?

- ▶ Pretreat stains with stain remover or soak dried in stains in water before washing to reduce the necessity of a hot wash programme. Save energy by using a low temperature wash programme.

3.3 Dosing the detergent

Below is a short guide with tips and advice on the use of detergent

- ▶ Only use detergents suitable for washing machine.
- ▶ Select your detergent according to the type of fabric (cotton, delicates, synthetics, wool, silk, etc.), the colour, the type and level of soiling and the programmed washing temperature.
- ▶ To use the right amount of detergent, softener or any other additives, carefully follow

The manufacturer's instructions every time: correctly using the appliance with the right dose allow you to avoid waste and to reduce the environmental impact.

i When washing heavily soiled whites, we recommend using cotton programs of 60°C or above and a normal washing powder (heavy duty) that contains bleaching agents that at medium/high temperatures provide excellent results. For washes between 40°C and 60°C the type of detergent used needs to be appropriate for the type of fabric and level of soiling. Normal powders are suitable for "white" or colour fast fabrics with high soiling, while liquid detergents or "colour protecting" powders are suitable for coloured fabrics with light levels of soiling.

For washing at temperatures below 40°C, we recommend the use of liquid detergents or detergents specifically labeled as suitable for low temperature washing.

For washing wool or silk, only use detergents specifically formulated for these fabrics.

- ▶ Too much detergent leads to excessive foam, which prevents the cycle being carried out correctly. It could also affect the quality of the washing and rinsing.

The use of ecological detergents without phosphates may cause the following effects:

- **cloudier rinse drain water:** This effect is tied to the suspended zeolites which do not have negative effects on rinse efficiency.
- **white powder (zeolites) on laundry at the end of the wash:** this is normal, the powder is not absorbed by fabric and does not change its colour.
To remove the zeolites, select a rinse programme. In the future consider using slightly less detergent.
- **foam in the water at last rinse:** this does not necessary indicate poor rinsing. Consider using less detergent in future washes.
- **abundant foam:** This is often due to the anionic surfactants found in the detergents which are hard to eliminate from laundry.

In this case, do not re-rinse to eliminate these effects. It is invalid.

We suggest conducting a maintenance wash using a proprietary cleaner.

If the problem persists or if you suspect a malfunction, immediately contact an Authorised Customer Service Centre.



Note:

Due to technical changes and different models, the illustrations in the following chapters may differ from your model.

4.1 Picture of appliance

Front (Fig. 4-1):

Rear side (Fig. 4-2):

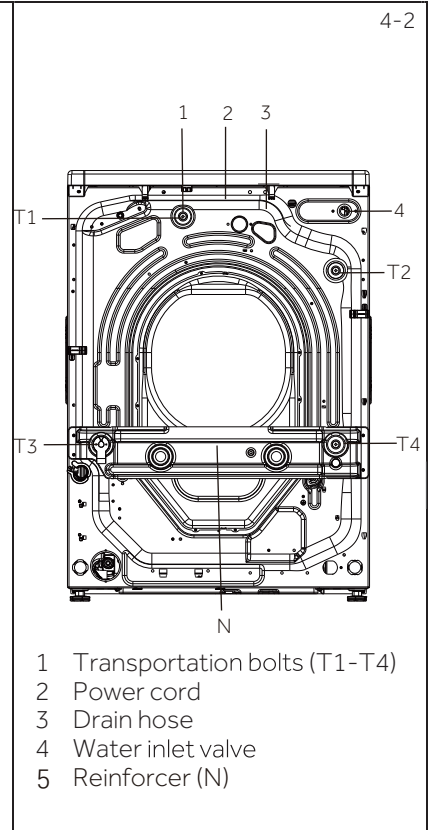
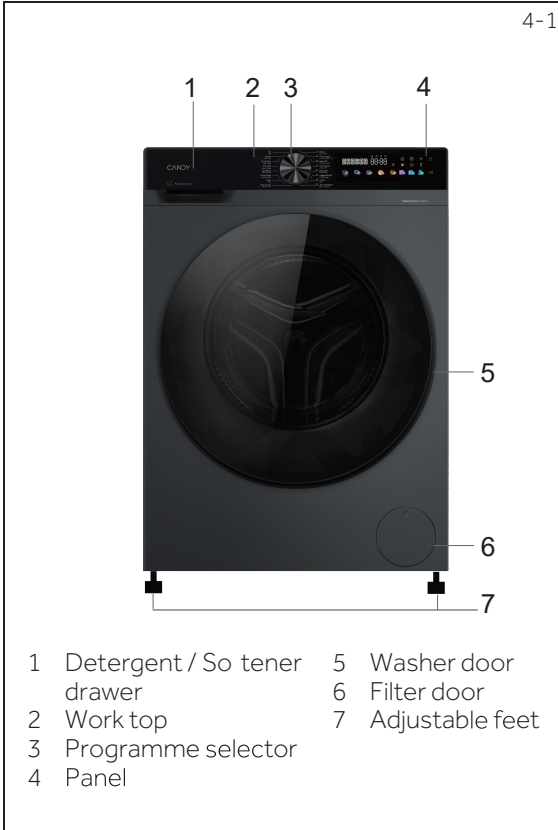

4.2 Accessories

Check the accessories and literature in accordance with this list (Fig. 4-3):

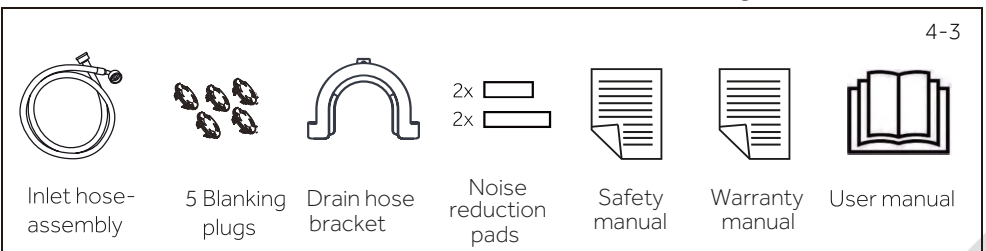

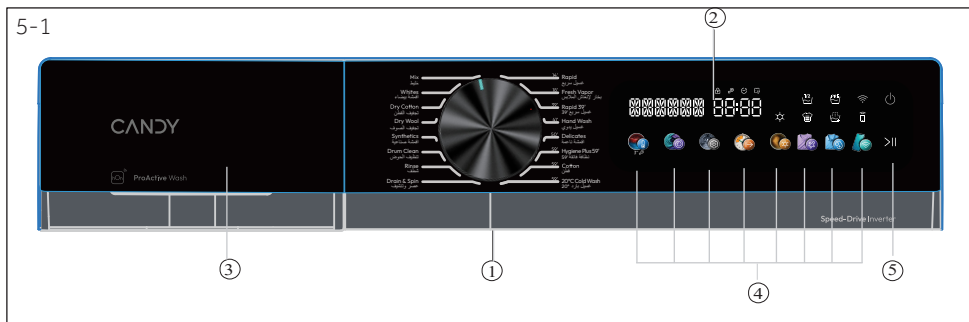

- ① Programme selector
- ② Display
- ③ Detergent /Softener drawer
- ④ Function buttons
- ⑤ "Start/Pause" button

i Note: Acoustic signal

The acoustic signal can be selected or canceled if necessary; see DAILY USE (see P27 8.12).

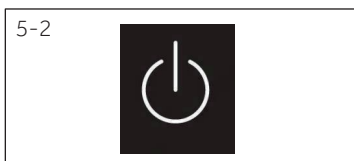

5.1 Power button

Turn on/ off the machine through this power button (Fig.5-2).

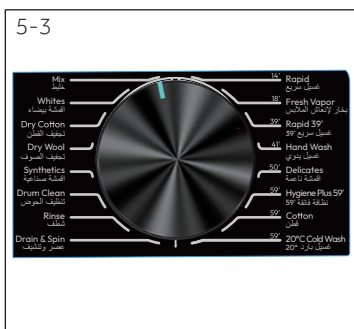

5.2 Programme selector

By turning the knob (Fig.5-3) one of 16 programmes can be selected, its default settings will be displayed.

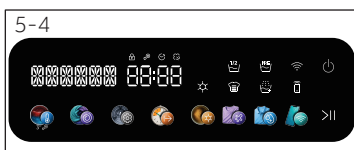

5.3 Display

The display (Fig.5-4) shows following information:

- ▶ Program name
- ▶ Remaining time
- ▶ Reservation remaining time
- ▶ Alarm information and prompt information
- ▶ Pause end information
- ▶ Delay time

5.4 Detergent drawer

Open dispenser drawer, the following components can be seen (Fig. 5-5):

- 1: Compartment for powder or liquid detergent.
- 2: Detergent flap selector, lift it up for powder detergent, keep it down for liquid detergent.
- 3: Put a small amount of washing powder.
- 4: Compartment for softener.
- 5: Lock tab, press it down to pull out dispenser drawer.

The recommendation on the type of detergents is suitable for the various washing temperatures, please refer to the manual of detergent (see P27).

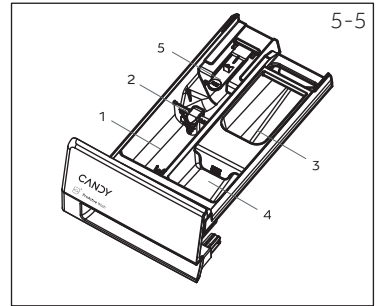

5.5 Function buttons

The function buttons (Fig. 5-6) enable additional options in the selected programme before programme starts. The related indicators are displayed.

By switching off the appliance or setting a new programme, all options are displayed.

If a button has multiple options, the desired option can be selected by pressing the button sequentially.

By touching the buttons, when it is in dull light, the function is unselected; when it is in bright light, the function is selected.

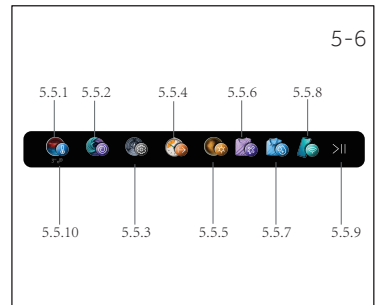

Note: Factory settings

To get best results in each programme, Candy has defined specific default settings. If there is no special requirement, default settings are recommended.

5.5.1 Function button

- Touch this button (Fig. 5-7) to display the corresponding temperature. If "0" is selected, the water will not be heated.



5.5.2 Function button

- Touch this button (Fig. 5-8) to change or deselect the spin of programme. If no light is illuminated and display "-----", the appliance will not spin.



5.5.3 Function button

- Touch this button, the screen will display "TURN THE DIAL AND PRESS THE SETUP KEY TO CONFIRM". Languages and beep types can be selected by the knob.
- Touch the START/PAUSE button, the screen will display "LANGUAGE". Click again to display the language type, such as ENGLISH. Switch the language types by the knob, and touch the START/PAUSE button again to confirm it.
- The display for buzzing sound is "VOICE", then touch the START/PAUSE button to set the buzzing. Rotate the knob to display "ON" or "OFF" and touch the START/PAUSE button again to confirm.



5-10



5.5.4 Function button " "

- This button (Fig.5-10) allows you to preprogramme the wash cycle to with a maximum of 24 hours delay.
- To delay the start using the following procedures:
 - Select the required programme.
 - Press the button once to activated the delay start and then press it again to set the desired delay. The delay increases in steps of 30 minutes, with a maximum of 24 hours delay.
 - Confirm by pressing the START/PAUSE button. The delay countdown begin and when it has finished, the programme will start automatically.
- It is possible to cancel the delay start by turning the programme selector.

5-11



5.5.5 Function button " "

- This button (Fig.5-11) This button can select the drying function. Continuous pressing can select different drying intensities and times. This button can only be selected by some programs, and cannot be selected when the program light is off.

5-12



5.5.6 Function button " "

- The first icon is quick wash, which used for situations with less load or dirt.
- The second icon is intensive wash, which used for situations with high loads or dirty conditions, and the washing time will be longer.
- Quick wash and intensive wash can not run simutaneously.

5-13



5.5.7 Function button " "

- The first icon is prewash, it allows you to make a prewash and it is particularly used for heavily soiled loads (only can be used on some programmes shown in the table. We recommend you use no or a small amount of detergent shown on the detergent pack.
- The second icon is extra rinse, it allows you to add one rinse at the end of the washing cycle. It is useful for people with delicate and sensitive skin, for which a small amount of residue may cause allergies. It is advisable to use this program for children clothes and for the washing of heavily soiled items, which require a large amount of detergent or for the washing of toweling items, whose fibre have the tendency to hold the detergent.

5.5.8 Function button " "

- Touch this button (Fig.5-14) to select the network. If the machine is not paired to "hOn" App, short press the button is to start the pairing process.
- If the appliance has been paired to "hOn" App, short press the button is to start the remote control.
- Long press this button is to delete the pairing credentials.

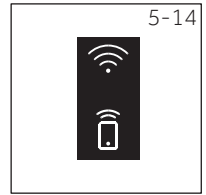

5.5.9 Function button " >|| " "

- Touch this button (Fig.5-15) gently to start or interrupt the currently displayed programme.





5.5.10 Function button " " "









- Press this button (Fig.5-16) for 3 seconds to activate the child lock mode. It cannot be opened during operation.
- Child Lock cannot be set up or cancelled through hOn APP.

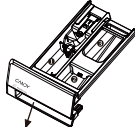

5.6 First starting

5.6.1 Language setting

- Power on the machine and press this button "" to set languages and sounds.
- To switch languages, rotating the knob and click "" to confirm your choice.
- Rotating the knob to turn on or off the beep sound, then click "" to confirm.

 ● Yes ○ Optional / No	BWR4149BL9GUC-96 BWR4149BL9GUC-19		BWR4129BL9GUC-19		STD TEMP	MAX TEMP	PRESET SPIN	MAX SPIN	1	2	3	 DRY  INTENSIVE WASH ²⁾  PRE WASH  EXTRA RINSE  DELAY  QUICK WASH  Wi-Fi					
	Washing 14 KG	Drying 9 KG	Washing 12 KG	Drying 9 KG													
Mix خليط	14	9	12	9	40	90	1400	1400	●	○	○	✓	✓	✓	✓	✓	✓
Whites أقمشة بيضاء	10	10	9	10	30	60	1000	1000	●	○	○	✓	✓	✓	✓	✓	✓
Dry Cotton تجفيف القطن	-	9	-	9	-	-	1400	1400	/	/	/	✓	×	×	×	×	✓
Dry Wool تجفيف الصوف	-	0.4	-	0.4	-	-	800	800	/	/	/	✓	×	×	×	×	✓
Synthetics أقمشة صناعية	10	4.5	6	4.5	40	60	1200	1200	●	○	○	✓	✓	✓	✓	✓	✓
Drum Clean تنظيف الحوض	-	-	-	-	90	90	600	600	/	/	/	×	×	×	×	×	✓
Rinse شطف	14	7	12	7	-	-	1000	1000	/	○	/	✓	×	×	×	×	✓
Drain & Spin عصر وتنشيف	14	9	12	9	-	-	1000	1400	/	/	/	✓	×	×	×	×	✓
Rapid غسيل سريع	1	1	1	1	30	30	800	1400	●	○	/	✓	×	×	✓	✓	✓
Fresh Vapor بخار لإنتعاش الملابس	1	-	1	-	60	60	-	-	/	/	/	✓	×	×	×	×	✓
Rapid 39' 39' غسيل سريع	7	3	6	3	30	30	800	1400	●	○	/	✓	×	×	✓	✓	✓
Hand Wash غسيل يدي	7	-	6	-	30	60	800	800	●	○	/	×	×	×	✓	✓	✓
Delicates أقمشة ناعمة	3	-	3	-	30	40	400	400	●	○	/	×	×	×	×	✓	✓
Hygiene Plus 59' 59' نظافة فائقة	3	3	3	3	60	90	1400	1400	●	○	/	✓	✓	×	×	✓	✓ ³⁾
Cotton قطن	14	9	12	9	30	90	1400	1400	●	○	○	✓	✓	✓	✓	✓	✓
20°C Cold Wash غسيل بارد	14	7	12	7	20	20	1000	1000	●	○	/	✓	✓	×	✓	✓	✓

1) A little detergent can be added only with the pre-wash function.

2) This button also for selecting duration of rapid care and different steam intensities as explained in the delicate paragraphs, but the light is not illuminated.

3) Not selectable at the default temperature, but selectable after altering the temperature.

Description of programmes

To clean different types of fabrics and various levels of dirt, the washing machine has specific programs to meet every need of washing (see table of programmes).



Choose programme in accordance with the laundry instructions appearing on labels, especially the maximum recommended temperature.



WARNING!

IMPORTANT WASH PERFORMANCE ADVICE.

- ▶ New, coloured garments should be washed separately for at least 5 or 6 washes.
- ▶ Certain large dark items such as jeans and towels should always be washed separately.
- ▶ Never mix NON COLOURFAST fabrics.

MIX

The MIX programme is optimised the drum's speed, rhythm and water levels through its integrated washing and rinsing functions. The gentle spin, ensures a reduced formation of creases in the fabric.

WHITES

This programme is suitable for washing coloured cotton garments at 40°C or for ensuring the highest degree of cleanliness for cotton resistant laundry washing at 60°C or 90°C. The final spin is at maximum speed that ensures excellent water removal.

DRY COTTON

High temperature drying programme recommended for cottons and linen items (always refer to the laundry care label).

DRY WOOL

Low temperature drying programme, ideal to dry woollen clothes with maximum care and softness, reducing rubbing of fabrics related to the amount of the washing and the spin speed selected for the wash. The cycle is suitable for small loads up to 0.4 kg (1 sweaters).

SYNTHETICS

This programme allows you to wash different fabrics and different colours all together. The rotation movement of the drum and the water levels are optimized, both during the washing rinsing phase. The accurate spin action ensures a reduced formation of creases in the fabrics.

DRUM CLEAN

This program can carry out the self-cleaning of the washing machine. We recommend a bucket self-cleaning after using the washing machine for 50 times. When using this program, please do not use any clothes detergent or machine cleaner.

RINSE

This program performs 2 rinses with an intermediate spin (which can be reduced or excluded by using the appropriate button). It is used for rinsing any type of fabric, for example after a wash carried out by hand.

DRAIN&SPIN

The program completes the drain and a maximum spin. It is possible to delete or reduce the spin through the spin selection button.

RAPID

This new programme may be used to obtain excellent results while saving water, energy, detergent and time. This option washes at a medium temperature suitable for lightly dirty mixed laundry of cotton and synthetics. Recommended for small loads and lightly dirty items.

FRESH VAPOR

This programme uses a steam treatment to relax creases. It is designed for dry garments and depending on the type of fabrics.

RAPID 39'

This programme allows you to wash different fabrics together such as cotton, synthetics and mixed fabrics in only 39 minutes at 30°C (or less) temperature. This programme is particularly suited to slightly dirty fabrics, up to half of nominal load.

HAND WASH

This programme performs a wash cycle dedicated to the delicate fabrics that can be washed by the washing machine, the articles to be washed by hand.

DELICATES

Developed to take good care of delicate items, this programme washes at a low temperature in short time. An extended, in - depth rinse nourish

HYGIENE PLUS 59'

This washing programme is capable of reaching a temperature of 60°C for an extended period of time, combining the steam action with a powerful rinsing action for thoroughly clean and hygienic clothing. Recommended for cotton fabrics.

COTTON

This programme is suitable for washing coloured cotton garments at 40°C or for ensuring the highest degree of cleanliness for cotton resistant laundry washing at 90°C. The final spin is at maximum speed that ensures excellent dehydration effect.

20°C COLD WASH

This innovative programme, allows you to wash different fabrics and colours together, such as cottons, synthetics and mixed fabrics at only 20°C and provides an excellent cleaning performance.

 Note: The procedure to check the number of cycle that the machine has run.

Procedure: under "COTTON" programme, press "TEMPERATURE" and "SPEED" simultaneously, it will display the number of running cycle for 2 seconds, and then back to "COTTON" programme. The cumulated running cycles will add after the programme ending. The running cycle will be displayed in hexadecimal when it exceeds 9999.

7.1 Power supply

Connect the washing machine to a power supply (220V to 240V~/50Hz; Fig. 7-1). Please also refer to section INSTALLATION (see P10).

7.2 Water connection

- ▶ Before connecting check the cleanliness and clarity of the water inlet.
- ▶ Turn on the tap (Fig.7-2).

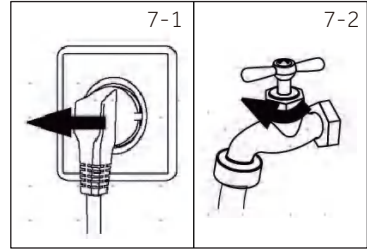

Note: Tightness

Before use check for leakage in the joints between the tap and the inlet hose by turning on the tap.

7.3 Preparing laundry

- ▶ Sort out clothes according to fabric (cotton, synthetics, wool or silk etc.) and how dirty they are (Fig.7-3). Pay attention to the care labelling of washing labels.
- ▶ Separate white clothes from coloured ones. Wash coloured textiles first by hand to check if they fade or run.
- ▶ Empty pockets (keys, coins, etc.) and remove harder decorative objects (e.g. brooches).
- ▶ Garments without hems, delicates and finely woven textile such as fine curtains are to be put into a wash bag to care for this delicate laundry (hand or dry cleaning would be better).
- ▶ Close zippers, velco fastener and hooks, make sure the buttons are sewn on tightly.
- ▶ Place sensitive items like laundry without firm hem, delicate underwear (Dessous) and small items such as socks, belts, bras, etc. in a wash bag.
- ▶ Unfold large pieces of fabric such as bed sheets, bedspreads etc.
- ▶ Turn jeans and printed, decorated or color intensive textiles inside out; possibly wash separately.

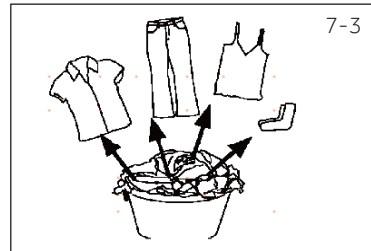

CAUTION!

Non-textile, as well as small, loose or sharp-edged items may cause malfunctions and damage of clothes and appliance.

Care chart

Washing					
	Washable up to 95°C normal process		Washable up to 60°C normal process		Washable up to 60°C mild process
	Washable up to 40°C normal process		Washable up to 40°C mild process		Washable up to 40°C very mild process
	Washable up to 30°C normal process		Washable up to 30°C mild process		Washable up to 30°C very mild process
	Wash by hand max. 40°C		Do not wash		
Bleaching					
	Any bleaching allowed		Only oxygen/ non-chlorine		Do not bleach
Drying					
	Tumble drying possible normal temperature		Tumble drying possible lower temperature		Do not tumble dry
	Line drying		Flat drying		
Ironing					
	Iron at a maximum temperature up to 200 °C		Iron at a medial temperature up to 150°C		Iron at a low temperature up to 110 °C; without steam (steam ironing may cause irreversible damage)
	Do not iron				
Professional Textile Care					
	Dry cleaning in tetra-chloroethene		Dry cleaning in hydrocarbons		Do not dry clean
	Professional wet clean		Do not professional wet clean		

7.4 Loading the appliance

- ▶ Put in the laundry piece by piece.
- ▶ Don't overload. Note the different maximum load according to programmes! Rule of thumb for maximum load: Keep six inches between load and drum top.
- ▶ Close the door carefully. Make sure that no pieces of laundry are pinched.



Note: Auto Weight

The display default time may vary depending on the load weight, involving the "Smart Wash, Mix, Synthetics, Cotton, Hygiene Plus 59', Anti-Pollution and 20 °C Cold Wash" programme.

7.5 Selecting detergent

- ▶ Washing efficiency and performance is determined by used detergent quality.
- ▶ Use only machine wash approved detergent.
- ▶ If needed use specific detergents, e.g for synthetic and woolen fabric.
- ▶ See tips for countertop detergent stickers.
- ▶ Do not use dry cleaning agents such as trichloroethylene and similar products.

Choose the best detergent

Programme	Kind of detergent				
	Universal	Colour	Delicate	Special	Softener
Mix خليط	√	√	–	–	√
Whites اقمشة بيضاء	√	√	–	–	√
Dry Cotton تجفيف القطن	–	–	–	–	–
Dry Wool تجفيف الصوف	–	–	–	–	–
Synthetics اقمشة صناعية	√	√	–	–	√
Drum Clean تنظيف الحوض	–	–	–	√	–
Rinse شطاف	–	–	–	–	√
Drain & Spin عصر وتنشيف	–	–	–	–	–
Rapid غسيل سريع	√	√	–	–	√
Fresh Vapor بخار لإنعاش الملابس	–	–	–	–	–
Rapid 39' غسيل سريع 39'	√	√	–	–	√
Hand Wash غسيل يدي	–	–	√	√	√
Delicates اقمشة ناعمة	–	–	√	√	√
Hygiene Plus 59' نظافة فائقة 59'	√	√	–	–	√
Cotton قطن	√	√	–	–	√
20°C Cold Wash غسيل بارد 20°	√	√	–	–	√

√=Recommend –=Not Recommend ○=no

If using liquid detergent, it is not recommended to activate the time delay.

We recommend by using:

- ▶ Laundry powder: 20°C to 90°C* (best use: 40-60°C)
- ▶ Color detergent: 20°C to 60°C (best use: 30-60°C)
- ▶ Wool/delicate detergent: 20°C to 30°C (best use: 20-30°C)

* Choose 90 °C wash temperature only for special hygienic requirements.

* If you choose the water temperature 60°C or above, we would like to advise you to use less detergent.

* It is better to use less or free detergent powder.

* Suggested detergent type on remote control depends on the program chosen on APP.

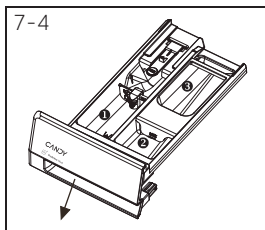

7.6 Adding detergent

1. Slide out the detergent drawer.
2. Put the required chemicals into corresponding compartments (Fig. 7-4).
3. Push back the drawer gently.

i Note:

- ▶ Remove detergent residues before next wash cycle from the detergent drawer.
- ▶ Do not overuse detergent or softener.
- ▶ Please follow the instruction on the detergent package.
- ▶ Always fill the detergent just before the beginning of the wash cycle.
- ▶ Concentrated liquid detergent should be diluted before adding.
- ▶ Do not use liquid detergent if function "Delay" is selected.
- ▶ Carefully choose the programme settings according to the care symbols on all laundry labels and according to the programme table.

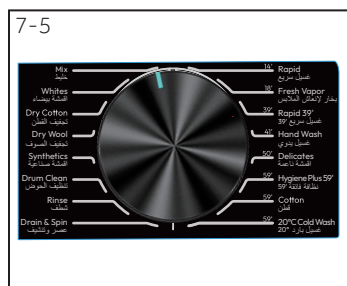

7.7 Select a programme

To get the best washing results, select a programme which fits the degree of soiling and sort of laundry type. Turn the programme knob (Fig. 7-5) to select the right programme. The display will show the selected programme name.

i Note: Odour removal

Before first use we recommend to run programme " DRUM CLEAN " to remove possibly corruptive residues. Please don't put any detergent or special machine cleaner in washing agent compartment (2).



7.8 Add individual selections

Select required options and settings (Fig. 7-6); refer to Control Panel.

7.9 Start wash programme

Touch "START/PAUSE" button (Fig7-7) to start.

Appliance operates according to present settings.

Changes are only possible by cancelling the programme.



7.10 Interrupt / cancel wash programme

To interrupt a running programme, press "START/PAUSE", the LED above the button is flashing. Press it again to resume operation.

To cancel a running programme and all its individual settings:

1. Touch "START/PAUSE" button to interrupt the running programme.
2. Turn the knob to the programme DRAIN & SPIN and select "NO SPIN" to drain the water.
3. After closing the programme to restart the appliance, select a new programme and start it.
4. After closing the programme to restart the appliance, select a new programme and start it.

7.11 After washing



Note: Door lock

- ▶ For safety reasons the door is locked partially during the washing cycle. It is only possible to open the door at the end of the programme or after the programme was cancelled correctly (see description above).
- ▶ In case of high water level, high water temperature and during spinning it is not possible to open the door; Lock is displayed.

1. At programme cycle END is displayed.
2. The appliance switches off automatically.
3. Remove laundry as soon as possible to go easy on it and to prevent more wrinkling.
4. Turn off the water supply.
5. Unplug the power cord.
6. Open the door to prevent formation of moisture and odours. Let it open while not used.



Note: Standby-mode / energy-saving mode

The switched on appliance will go into standby-mode if it will not be activated within 2 minutes before starting the programme or at the end of programme, except REMOTE CONTROL. The display switches off. This saves energy. To interrupt the standby mode turn the knob to any other programme except "OFF".

7.12 Activate or deactivate the buzzer

The acoustic signal can be deselected if necessary:

1. In standby-mode, under any program, press the "Speed+ "Extra Rinse" buttons at the same time for 5S, the buzzer will be activated, the screen shows "bEEP OFF". Press the two button simultaneously again for 5S, the screen shows "bEEP on".

8.1 General

This appliance is equipped with Wi-Fi technology for remote control via the Haismart app.

WARNING!

Follow the safety precautions indicated in this manual even when using the appliance through the app. Adhering to these instructions is essential for safe use.

8.2 Requirements

1. **Wi-Fi Network:** A router compatible with 802.11b/g/n and 2.4 GHz band is required. Networks operating at 5 GHz and public networks are not supported. The network name (SSID) must be between 1 and 31 characters, and the password between 8 and 64 characters. Encryption options include open, WPA-PSK, and WPA2-PSK.
2. **Compatible Devices:** The app is available for Android, iOS, and Huawei devices, on both tablets and smartphones.
3. **Positioning:** Install the appliance in an area with a strong Wi-Fi signal.

Wi-Fi Technical Specifications:

- Frequency: 2400 MHz - 2483.5 MHz
- Max Power: 20 dBm
- Standard: IEEE802.11b/g/n & BLE V4.2

8.3 Download and Installation of the Haismart App

1. Download the App on your device by scanning the QR code below .



Note: Registration

Creating a profile (sign up) is only required on first use or if the account has been deleted/disabled. For future uses, simply log in with your mail and password. Check the DEMO mode in the app to explore the Wi-Fi features.

8.4 Appliance Pairing

1. Open the Haismart app, create a new profile (or log in if you already have one).
2. The washing machine is in standby mode, while short pressing the button :
3. Tap "Add Appliance" and follow the on-screen instructions on your smartphone to complete the setup.





Note:

The home network must be set to 2.4 GHz; networks operating at 5 GHz are not supported. Ensure your smartphone is connected to the same 2.4 GHz Wi-Fi network you want to use to configure the appliance.

- Until "done" displayed on for 3 sec then display "Haismart" and start slow blinking ,the connection is successful.
If the binding fails , you can repeatedly operate to rebind.

8.5 Remote Control activation



- Ensure the router is powered on and connected to the Internet.
- Load the laundry and close the door.
- Turn on the appliance.
- Short press the  button. The door will lock (for models with door lock).
- Start the cycle through the app. The control panel will be disabled, except for the "START/PAUSE" buttons. Only the child lock will be available during the program.
- Remote control can also be activated during the cycle by short pressing the  button.



Note: Remote Control Expiration

You can send a command from the app up to 24 hours after Remote Control is enabled.

8.6 Remote Control deactivation

- During a cycle, you can deactivate Remote Control by short pressing the  button; the cycle will continue. You can view the cycle status in the app but won't be able to send commands (e.g., stop/pause).
- If safety conditions permit, the door can be opened (for models with door lock).
- To resume remote control through the app, make sure the door is closed, then short press the  button again.

8.7 End of Cycle with Remote Control

- At the end of the cycle, the door unlocks, and (for models with door lock) Remote Control is deactivated.
- After 2 minutes, the appliance will automatically power off.

8.8 Turning Off Wi-Fi Module and Clearing Network Credentials

To delete the saved Wi-Fi network information and turn off the Wi-Fi module:

- Power on the appliance
- Without starting any cycle, press and hold the  button for 5 seconds
- Within 60 seconds, press and hold the "Delay" button for another 5 seconds.
- The configuration information will be deleted. Select a program or turn off the appliance to exit.
- To reconfigure, remove the appliance from the Haismart app and start a new pairing procedure.



Note:

Use this procedure only if you intend to sell the appliance.

9.1 Cleaning the detergent drawer

Take always care there are no detergent residues. Clean the drawer regularly (Fig. 9-1) :

1. Pull out the drawer until it stops.
2. Press the release button and remove the drawer.
3. Flush the drawer with water until it is clean and insert the drawer back in the appliance.

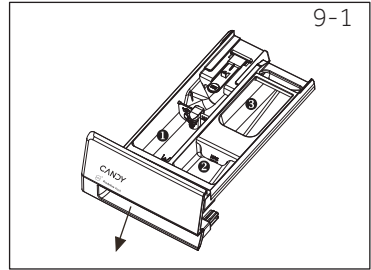

9.2 Cleaning the machine

- ▶ Unplug the machine during cleaning and maintenance.
- ▶ Use a soft cloth with soap liquid to clean the machine case (Fig.9-2) and rubber components.
- ▶ Do not use organic chemicals or corrosive solvents.



9.3 Water inlet valve and inlet valve filter

To prevent blockage of water supply by solid substances like lime clean regularly the inlet valve filter.

- ▶ Unplug the power cord and turn off the water supply.
- ▶ Unscrew the water inlet hose at the back (Fig.9-3) of the appliance as well as on the tap.
- ▶ Flush the filters with water and a brush (Fig.9-4).
- ▶ Insert the filter and install the inlet hose.
- ▶ Turn on the tap to see if it leaks.

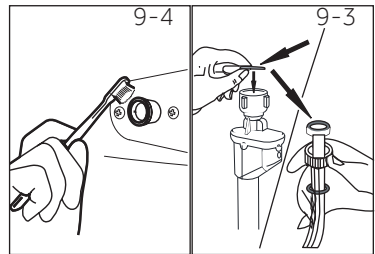

9.4 Cleaning the drum

- ▶ Remove accidentally washed items, especially metal parts such as pins, coins, etc. from the drum (Fig. 9-5) because they cause rust stains and damage.
- ▶ Use a non-chloride cleaner for removing rust stains. Observe the warning hints of the cleaning agent manufacturer.
- ▶ Do not use any hard objects or steel wool for cleaning.

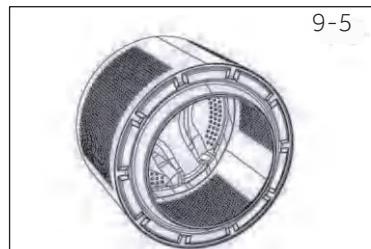

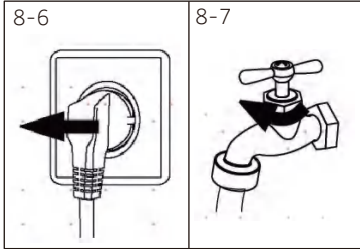

8.5 Long periods of disuse

If the appliance is left idle for a longer period:

1. Pull out the electrical plug (Fig. 8-6).
2. Turn off water supply (Fig. 8-7).
3. Open the door to prevent formation of moisture and odours. Leave the door open when not in use.

Before the next usage, carefully check the power cord, water inlet and drain hose carefully. Make sure that everything is properly installed and without leakage.

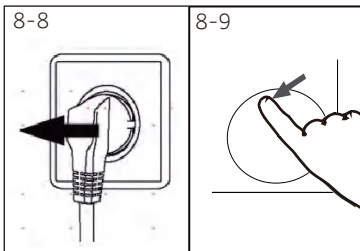

8.6 Pump filter

Clean the filter once a month and check the pump filter for instance if the appliance:

- ▶ Doesn't drain water.
- ▶ Doesn't spin.
- ▶ Creates unusual noise while running.



WARNING!

Scalding Risk! Water in the pump filter can be very hot! Before any action please ensure water has cooled down.

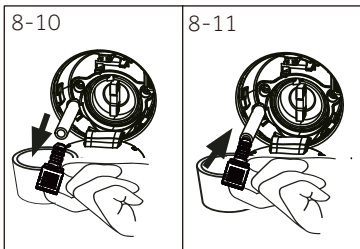

1. Turn off and unplug the machine (Fig.8-8).
2. Push and open the filter door(Fig.8-9).
3. Provide a flat container to catch the overflowing water (Fig.8-10).There could be big amounts.
4. Pull the drainhose out and hold its end above the container(Fig.8-10).
5. Taking the sealing plug out of the drainhose. (Fig.8-10).

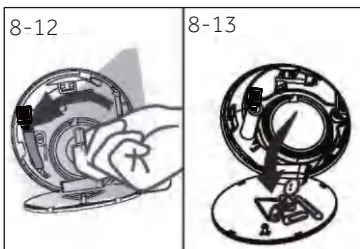

6. After completing drainage, close the drainhose and push it back to the machine(Fig.8-11).
7. Unscrew and remove counter clockwise to the pump filter (Fig.8-12).
8. Remove contaminants and dirt(Fig.8-13).

9. Clean carefully pump filter, e.g. using running water (Fig. 9-14).
10. Refix it thoroughly (Fig. 9-15).
11. Close service flap.

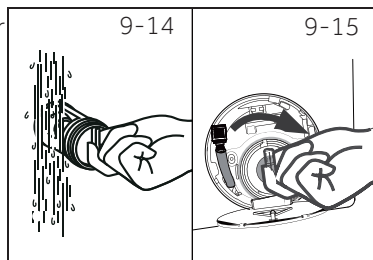

CAUTION!

- ▶ Pump filter sealing has to be clean and unhurt. If the lid is not full tightened, water can escape.
- ▶ The filter must be in place, or it may lead to leakage.

Many occurring problems could be solved by yourself without specific expertise. In case of a problem please check all shown possibilities and follow below Instructions before you contact an after sales service. See CUSTOMER SERVICE.



WARNING!

- ▶ Before maintenance, deactivate the appliance and disconnect the mains plug from the mains socket.
- ▶ Electrical equipment should be serviced only by qualified electrical experts, because improper repairs can cause considerable consequential damages.
- ▶ A damaged power cable should only be replaced by the manufacturer, its service agent or similarly qualified persons in order to avoid a hazard.

10.1 Information codes

Following codes are displayed only for information referring to the washing cycle. No measures must be performed.

Code	Message
1:25	The remaining wash cycle time will be 1 hour and 25 minutes.
6:30	The remaining delay time will be 6 hours and 30 minutes.
CLoT	Function child lock is activated.
End	The washing cycle is finished. The appliance shuts off automatically.
LoCt	Door is closed because of high water level, high water temperature or spinning cycle.

10.2 Troubleshooting with display code

Problem	Cause	Solution
CLR FLTR	• Drainage error, water is not fully drained within 6 minutes.	• Clean pump filter • Check drain hose installation.
E2	• Lock error.	• Shut the door properly.
E4	• Water level not reached, drain hose is self-syphoning.	• Make sure that tap is fully opened and water pressure is normal. • Check the inlet hose installation.
E8	• Water protective level error.	• Contact the After sales service.

Problem	Cause	Solution
F3	<ul style="list-style-type: none"> • Temperature sensor error. 	<ul style="list-style-type: none"> • Contact the After sales service.
F4	<ul style="list-style-type: none"> • Heating error. 	<ul style="list-style-type: none"> • Contact the After sales service.
F7	<ul style="list-style-type: none"> • Motor error. 	<ul style="list-style-type: none"> • Contact the After sales service.
FA	<ul style="list-style-type: none"> • Water level sensor error. 	<ul style="list-style-type: none"> • Contact the After sales service.
FC0,FC1 or FC2	<ul style="list-style-type: none"> • Abnormal communication error. 	<ul style="list-style-type: none"> • Contact the After sales service.
FH	<ul style="list-style-type: none"> • The iot module fails to be configured. 	<ul style="list-style-type: none"> • Contact the after sales service to replace the iot module.
E5	<ul style="list-style-type: none"> • Drainage error. 	<ul style="list-style-type: none"> • Water is not fully drained in set time.
Eb	<ul style="list-style-type: none"> • Clothes jamming alarm. 	<ul style="list-style-type: none"> • Pause operating, open the door and place garments again before restarting.

10.3 Troubleshooting without display code

Problem	Cause	Solution
Washing machine fails to operate.	<ul style="list-style-type: none"> • Programme is not yet started. • Door is not properly closed. • Machine has not been switched on. • Power failure. • Child lock is activated. 	<ul style="list-style-type: none"> • Check programme and start it. • Close the door properly. • Switch the machine on. • Check power supply. • Deactivate child lock.
Washing machine will not be filled with water.	<ul style="list-style-type: none"> • No water. • Inlet hose is kinked. • Inlet hose filter is blocked. • Water pressure is less than 0,03 MPa. • Door is not properly closed. • Water supply failure. 	<ul style="list-style-type: none"> • Check water tap. • Check inlet hose. • Unblock inlet hose filter. • Check water pressure. • Close the door properly. • Ensure the water supply.
Machine is draining while being filled.	<ul style="list-style-type: none"> • Height of drain hose is below 80 cm. • Drain hose end could reach into water. 	<ul style="list-style-type: none"> • Make sure that drain hose is properly installed. • Make sure the drain hose is not in water.
Drainage failure.	<ul style="list-style-type: none"> • Drain hose is blocked. • Pump filter is blocked. • Drain hose end is higher than 100 cm above floor level. 	<ul style="list-style-type: none"> • Unblock drain hose. • Clean pump filter. • Make sure that drain hose is properly installed.
Strong vibration while spinning.	<ul style="list-style-type: none"> • Not all transportation bolts have been removed. • Appliance has no solid position. • Machine load is not correct. 	<ul style="list-style-type: none"> • Remove all transportation bolts. • Ensure solid ground and a levelled position. • Check load weight and balance.
Operation stops before completing wash cycle.	<ul style="list-style-type: none"> • Water or electric failure. 	<ul style="list-style-type: none"> • Check power and water supply.
Operation stops for a period of time.	<ul style="list-style-type: none"> • Appliance displays error code. • Problem due to load pattern. • Programme performs soaking cycle. 	<ul style="list-style-type: none"> • Consider display codes. • Reduce or adjust load. • Cancel programme and restart.

Problem	Cause	Solution
Excessive foam floats drum and/or detergent drawer.	<ul style="list-style-type: none"> • Detergent is not appropriate. • Excessive use of detergent. 	<ul style="list-style-type: none"> • Check detergent recommendations. • Reduce amount of detergent.
Automatic adjustment of washing time.	<ul style="list-style-type: none"> • Washing programme duration will be adjusted. 	<ul style="list-style-type: none"> • This is normal and doesn't affect functionality.
Spinning fails.	<ul style="list-style-type: none"> • Unbalance of laundry. 	<ul style="list-style-type: none"> • Check machine load and laundry and run a spinning programme again.
Unsatisfactory washing result.	<ul style="list-style-type: none"> • Degree of pollution does not agree with selected programme • Detergent quantity was not sufficient. • Maximum load has been exceeded. • Laundry was unevenly distributed in the drum. 	<ul style="list-style-type: none"> • Select an other programme. • Choose the detergent acc. to the degree of pollution and according to manufacture • Reduce loading. • Loose the laundry.
Washing powder residues are on the laundry.	<ul style="list-style-type: none"> • Insoluble particles of detergent can remain as white spots on the laundry. 	<ul style="list-style-type: none"> • Perform extra rinse. • Try to brush the points from the dry laundry. • Choose an other detergent.
Laundry has grey patches.	<ul style="list-style-type: none"> • Caused by fats such as oils, creams or ointments. 	<ul style="list-style-type: none"> • Pretreat the laundry with a special cleaner.

i Note: Foam formation

If too much foam is inspected during spin cycle, motor stops and drain pump will be activated for 90 seconds. If that elimination of foam fails up to 3 times, programme ends without spinning.

Should the error messages reappear even after the taken measures, switch off the appliance, disconnect the power supply and contact the customer service.

10.4 In case of power failure

The current programme and its setting will be saved. When power supply is restored, operation will be resumed.

If a power failure cuts an operating wash programme, door opening is mechanically blocked. To get out any laundry water level should not be seen in the glassy porthole of the door. - Danger of burns! Water level has to be lowered as described in "Pump filter". Not till then pull lever (A) beneath service flap (Fig. 10-1) until door is unlocked by a gentle click. Afterwards refix all parts.

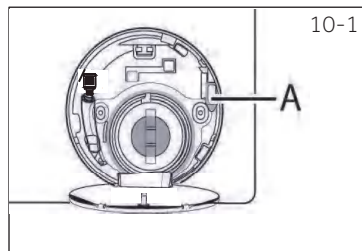

When the washing machine in a safe state (under the water level below the window along a certain distance, barrel temperature below 55°C, the inner barrel did not turn), may unlock the doors of the machine operation.

11-1 Packing

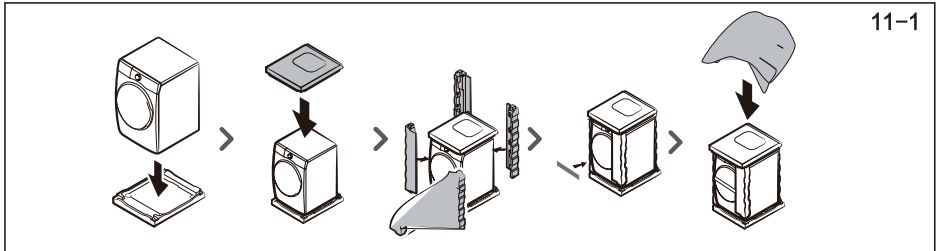

11-1

1. Place the washing machine on the packaging base plate;
2. Place the packaging top plate;
3. Place the four corner packaging lining;
4. Place the wooden strip in the four corner lining slots at the front and back
5. Heat press the packaging film onto the machine;

11-2 Unpacking

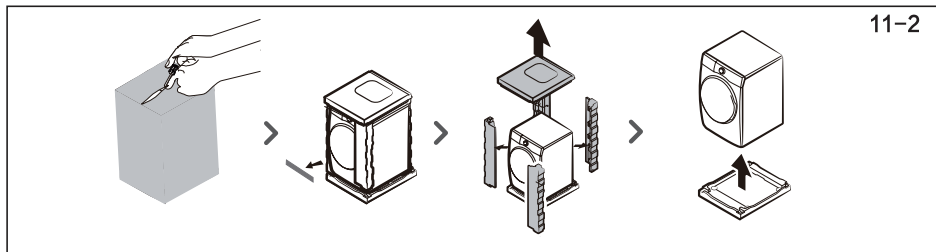

11-2

1. Cutting thermoplastic packaging film;
2. Remove the wooden strip;
3. Remove the packaging top plate and the four corner packaging lining;
4. Remove the washing machine from the base plate.

Transport



i Note

The quantity of mats, straps, and wooden strips may vary depend.

Program for energy consumption testing:

BWR4149BL9GUC-19 (Oman&KUW)							
Full load Cotton 60: Cotton+60 C +1400rpm, Cancel the accelerated wash, display :*							
Partial load Cotton 60: Cotton+60 C +1400rpm, Cancel the accelerated wash, display :*							
Partial load Cotton 40: Cotton+60 C +1400rpm, Cancel the accelerated wash, display :*							
Annual Energy Consumption (kWh/year or kWh)(Oman&KUW): *							
Annual WaterConsumption (liters/year or liters)(Oman&KUW): *							
Program	/	wash	rinse1	rinse2	spin1	spin2	spin3
Cotton+40°C +partial load	water consumption(in L)				/	/	/
	time (in min)						
Cotton+60°C +partial load	water consumption(in L)				/	/	/
	time (in min)						
Cotton+60°C +full load	water consumption(in L)				/	/	/
	time (in min)						

BWR4149BL9GUC-96 (KSA)							
Full load Cotton 60: Cotton+60 C +1400rpm, Cancel the accelerated wash, display :*							
Partial load Cotton 60: Cotton+60 C +1400rpm, Cancel the accelerated wash, display :*							
Partial load Cotton 40: Cotton+60 C +1400rpm, Cancel the accelerated wash, display :*							
Annual Energy Consumption (kWh/year or kWh): *							
Annual WaterConsumption (liters/year or liters): *							
Program	/	wash	rinse1	rinse2	spin1	spin2	spin3
Cotton+40°C +partial load	water consumption(in L)				/	/	/
	time (in min)						
Cotton+60°C +partial load	water consumption(in L)				/	/	/
	time (in min)						
Cotton+60°C +full load	water consumption(in L)				/	/	/
	time (in min)						

BWR4129BL9GUC-19 (UAE)							
Full load Cotton 60: Cotton+60 C +1400rpm, Cancel the accelerated wash, display :*							
Annual Energy Consumption (kWh/year or kWh): *							
Annual WaterConsumption (liters/year or liters): *							
Drying : Dry cotton+long press the dry button							

12.1 Additional technical data

	BWR4149BL9GUC-96	BWR4149BL9GUC-19	BWR4129BL9GUC-19
Voltage in V	230 V~/60Hz	(220-240)V~/50Hz	(220-240) V~/50Hz
Current in A	10		
Max power in W	1950		
Water pressure in MPa	0.03 ≤ P ≤ 1		
Net weight in kg	79		

12.2 Product dimensions

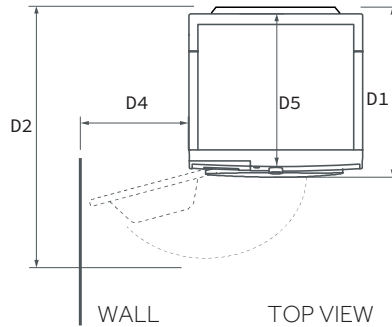
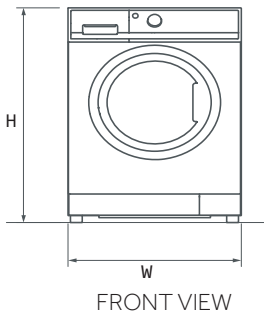

PRODUCT DIMENSIONS	BWR4149BL9GUC-96	BWR4149BL9GUC-19	BWR4129BL9GUC-19
H Overall height of product mm	850		
W Overall width of product mm	595		
D5 Overall depth of product mm (To main control board size)	611		
D1 Overall depth of product mm	664		
D2 Depth of door open mm	1154		
D4 Minimum door clearance to adjacent wall mm	305		



The exact height of your washer is dependent on how far the feet are extended from the base of the machine. The space where you install your washer needs to be at least 40mm wider and 20mm deeper than its dimensions.

12.3 Standards and Directives

This product meets the requirements of applicable EC directives with the corresponding harmonised standards, which provide for CE marking.

We recommend our Hoover Customer Service and the use of original spare parts. If you have a problem with your appliance, please first check section 11- TROUBLE-SHOOTING.

If you cannot find a solution there, please contact:

- ▶ your local dealer.
- ▶ the Assistance Area on the Hoover website where you can find information on Warranties, Accessories and Spare Parts and Contact numbers.

To contact our Service, ensure that you have the following data available.

Each product is identified by a unique code, also called the "serial number", printed on a sticker. This can be found inside the door opening.

Model _____ Serial No. _____

Also check the Warranty Card supplied with the product in case of warranty.

It is always recommended to use original spare parts, that are available at our Authorised Customer Service Centres.

Warranty

The product is guaranteed under the terms and conditions stated on the certificate included with the product. The certificate has to be stored so as to be shown to the Authorized Customer Service Centre in case of need. You can also check the warranty conditions on our web site. To obtain assistance, please fill in the form on-line or contact us at the number indicated on the support page of our web site.

The standard manufacturer warranty covers faults caused by electrical or mechanical faults in the product due to an act or omission of the manufacturer. If a fault is found to be caused by factors outside the product supplied, miss-use or as a result of the instructions on use not being followed, a charge may be applied.

The manufacturer declines all responsibility for any printing errors in the booklet included with this product. Moreover, it also reserves the right to make any changes deemed useful to its products without changing their essential characteristics.

نوصي بخدمة عملاء هوفر واستخدام قطع الغيار الأصلية. إذا واجهتك مشكلة في جهازك، يرجى أولاً مراجعة القسم 11- استكشاف الأخطاء وإصلاحها.

إذا لم تتمكن من إيجاد حل هناك، يرجى الاتصال بـ:

◀ الموزع المحلي الخاص بك.

◀ منطقة المساعدة على موقع هوفر الإلكتروني حيث يمكنك العثور على معلومات حول الضمانات، والملحقات، وقطع الغيار، وأرقام الاتصال.

للتواصل مع خدمتنا، تأكد من توفر البيانات التالية لديك.

كل منتج يحمل رمزاً فريداً يُسمى أيضاً "الرقم التسلسلي"، مطبوعاً على ملصق. يمكن العثور عليه داخل فتحة باب الجهاز.

الموديل _____ الرقم التسلسلي _____

يرجى أيضاً مراجعة بطاقة الضمان المرفقة مع المنتج في حال وجود ضمان.

دائماً يُنصح باستخدام قطع الغيار الأصلية، والمتوفرة في مراكز خدمة العملاء المعتمدة لدينا.

الضمان

المنتج مضمون وفقاً للشروط والأحكام المذكورة في شهادة الضمان المرفقة مع المنتج. يجب الاحتفاظ بالشهادة لإبرازها لمركز خدمة العملاء المعتمد عند الحاجة. يمكنك أيضاً مراجعة شروط الضمان على موقعنا الإلكتروني. للحصول على المساعدة، يرجى تعبئة النموذج الإلكتروني أو التواصل معنا عبر الرقم الموجود في صفحة الدعم على موقعنا.

يغطي الضمان القياسي من الشركة المصنعة الأعطال الناتجة عن عيوب كهربائية أو ميكانيكية في المنتج بسبب فعل أو إهمال من الشركة المصنعة. إذا تبين أن العطل ناتج عن عوامل خارجية عن المنتج المورّد، أو سوء الاستخدام، أو نتيجة عدم اتباع تعليمات الاستخدام، فقد يتم فرض رسوم.

تخلي الشركة المصنعة مسؤوليتها عن أي أخطاء مطبعية في الكتيب المرفق مع هذا المنتج. كما تحتفظ بالحق في إجراء أي تغييرات تراها مفيدة على منتجاتها دون تغيير خصائصها الأساسية.

12.1 بيانات تقنية إضافية

BWR4129BL9GUC-19	BWR4149BL9GUC-19	BWR4149BL9GUC-96	
(220-240)V~/50Hz	(220-240)V~/50Hz	230 V~/60Hz	الجهد بالفولت (V)
10			التيار بالأمبير (A)
1950			الحد الأقصى للطاقة بالواط (W)
$1 \geq P \geq 0.03$			ضغط الماء بالميجا باسكال (MPa)
79			الوزن الصافي بالكيلوجرام (kg)

12.2 أبعاد المنتج

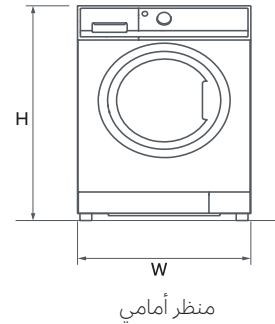
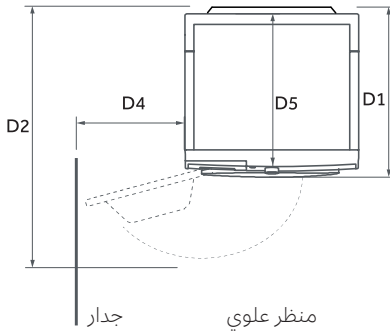

BWR4129BL9GUC-19	BWR4149BL9GUC-19	BWR4149BL9GUC-96	أبعاد المنتج
	850		H الارتفاع الكلي للمنتج مم
	595		W العرض الكلي للمنتج مم
	611		D5 العمق الكلي للمنتج مم (حتى حجم لوحة التحكم الرئيسية)
	664		D1 العمق الكلي للمنتج مم
	1154		D2 عمق الباب عند الفتح مم
	305		D4 الحد الأدنى للمسافة بين الباب والجدار المجاور مم

ملاحظة



الارتفاع الدقيق لغسالتك يعتمد على مدى امتداد الأرجل من قاعدة الجهاز. يجب أن يكون المكان الذي تركيب فيه الغسالة أعرض بمقدار 40 مم وأعمق بمقدار 20 مم على الأقل من أبعادها.

12.3 المعايير والتوجيهات

يتوافق هذا المنتج مع متطلبات توجيهات المفوضية الأوروبية (EC) السارية، ومع المعايير المنسقة المقابلة لها، التي تنص على وضع علامة المطابقة الأوروبية (CE).

برنامج اختبار استهلاك الطاقة:

BP 414BL9GUC (الكويت & عمان)							
حمولة كاملة قطن 60: قطن + 60 درجة مئوية + 1400 دورة في الدقيقة، إلغاء الغسيل السريع، العرض: *							
حمولة جزئية قطن 60: قطن + 60 درجة مئوية + 1400 دورة في الدقيقة، إلغاء الغسيل السريع، العرض: *							
حمولة جزئية قطن 40: قطن + 60 درجة مئوية + 1400 دورة في الدقيقة، إلغاء الغسيل السريع، العرض: *							
استهلاك الطاقة السنوي (كيلوواط ساعة/سنة أو كيلوواط ساعة) (عمان والكويت): *							
استهلاك المياه السنوي (لتر/سنة أو لتر) (عمان والكويت): *							
البرنامج	/	غسل	شطف 1	شطف 2	عصر 1	عصر 2	عصر 3
قطن + 40 درجة مئوية + حمولة جزئية	استهلاك المياه (بالتر) الوقت (بالدقائق)				/	/	/
قطن + 60 درجة مئوية + حمولة جزئية	استهلاك المياه (بالتر) الوقت (بالدقائق)				/	/	/
قطن + 60 درجة مئوية + حمولة كاملة	استهلاك المياه (بالتر) الوقت (بالدقائق)				/	/	/

BP 414BL9GUC (السعودية)							
حمولة كاملة قطن 60: قطن + 60 درجة مئوية + 1400 دورة في الدقيقة، إلغاء الغسيل السريع، العرض: *							
حمولة جزئية قطن 60: قطن + 60 درجة مئوية + 1400 دورة في الدقيقة، إلغاء الغسيل السريع، العرض: *							
حمولة جزئية قطن 40: قطن + 60 درجة مئوية + 1400 دورة في الدقيقة، إلغاء الغسيل السريع، العرض: *							
استهلاك الطاقة السنوي (كيلوواط ساعة/سنة أو كيلوواط ساعة): *							
استهلاك المياه السنوي (لتر/سنة أو لتر): *							
البرنامج	/	غسل	شطف 1	شطف 2	عصر 1	عصر 2	عصر 3
قطن + 40 درجة مئوية + حمولة جزئية	استهلاك المياه (بالتر) الوقت (بالدقائق)				/	/	/
قطن + 60 درجة مئوية + حمولة جزئية	استهلاك المياه (بالتر) الوقت (بالدقائق)				/	/	/
قطن + 60 درجة مئوية + حمولة كاملة	استهلاك المياه (بالتر) الوقت (بالدقائق)				/	/	/

BWR4129BL9GUC (الإمارات العربية المتحدة)							
حمولة كاملة قطن 60: قطن + 60 درجة مئوية + 1400 دورة في الدقيقة، إلغاء الغسيل السريع، العرض: *							
استهلاك الطاقة السنوي (كيلوواط ساعة/سنة أو كيلوواط ساعة): *							
استهلاك المياه السنوي (لتر/سنة أو لتر): *							
التجفيف: قطن جاف + اضغط مطولاً على زر التجفيف							

11.1 التغليف

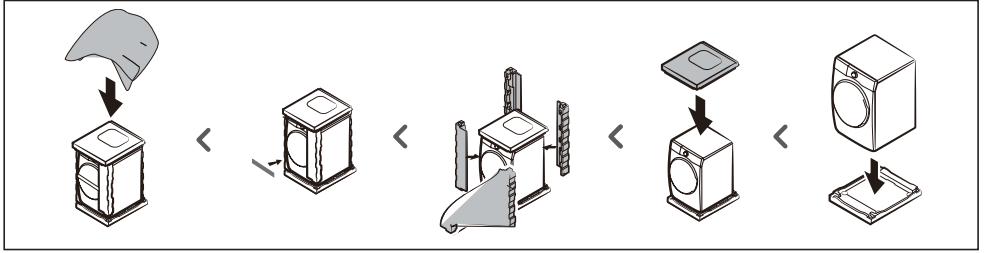

1. ضع الغسالة على قاعدة التغليف السفلية؛
2. ضع لوحة التغليف العلوية؛
3. ضع بطانات التغليف الأربع في الزوايا؛
4. ضع الشريط الخشبي في فتحات بطانات الزوايا الأربعة من الأمام والخلف؛
5. اضغط فيمل التغليف الحراري على الغسالة؛

11.2 التفريغ

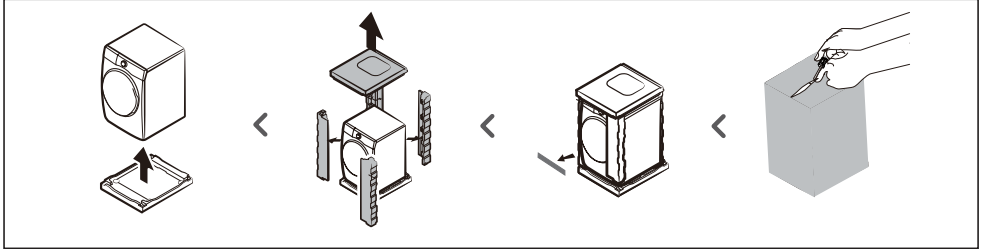

1. قطع غلاف التغليف البلاستيكي الحراري؛
2. إزالة الشريط الخشبي؛
3. إزالة لوحة التغليف العلوية وبطانة التغليف في الزوايا الأربعة؛
4. إزالة الغسالة من اللوح القاعدي.



النقل

ملاحظة

قد تختلف كمية الحوائط والأحزمة والشرائط الخشبية حسب الحاجة.

المشكلة	السبب	الحل
الرغوة المفرطة تطفو على الحوض و/أو درج المسحوق.	<ul style="list-style-type: none"> المسحوق غير مناسب. الاستخدام المفرط للمسحوق. 	<ul style="list-style-type: none"> تحقق من توصيات المنظفات. قلل كمية المنظف.
الضبط التلقائي لوقت الغسيل.	<ul style="list-style-type: none"> سيتم تعديل مدة برنامج الغسيل. 	<ul style="list-style-type: none"> هذا أمر طبيعي ولا يؤثر على الأداء الوظيفي.
فشل عملية العصر.	<ul style="list-style-type: none"> عدم اتزان الغسيل. 	<ul style="list-style-type: none"> تحقق من حمولة الغسالة والغسيل وأعد تشغيل برنامج العصر.
نتيجة الغسيل غير مرضية.	<ul style="list-style-type: none"> درجة الاتساخ لا تتناسب مع البرنامج المختار. كمية المسحوق لم تكن كافية. تم تجاوز الحمولة القصوى. تم توزيع الغسيل بشكل غير متساوٍ في الحوض. 	<ul style="list-style-type: none"> اختر برنامجاً آخر. اختر المنظف حسب درجة الاتساخ وحسب توصية الشركة المصنعة. قلل الحمولة. فكك الغسيل.
بقايا مسحوق الغسيل موجودة على الملابس.	<ul style="list-style-type: none"> قد تبقى جزئيات المسحوق غير القابلة للذوبان كبقع بيضاء على الغسيل. 	<ul style="list-style-type: none"> نفذ شطفًا إضافيًا. حاول تنظيف البقع من الغسيل الجاف بالفرشاة. اختر منظفًا آخر.
توجد بقع رمادية على الملابس.	<ul style="list-style-type: none"> ناتج عن الدهون مثل الزيوت أو الكريمات أو المرهم. 	<ul style="list-style-type: none"> عالج الغسيل مسبقًا بمنظف خاص.

ملاحظة: تكون الرغوة



إذا لوحظ وجود رغوة مفرطة أثناء دورة العصر، سيتوقف المحرك وسيتم تفعيل مضخة التصريف لمدة 90 ثانية. إذا فشلت عملية إزالة الرغوة هذه لغاية 3 مرات، فسيتم إنهاء البرنامج دون عصر.

إذا ظهرت رسائل الخطأ مرة أخرى حتى بعد اتخاذ الإجراءات المذكورة، قم بإطفاء الجهاز، وافصل مصدر الطاقة، واتصل بخدمة العملاء.

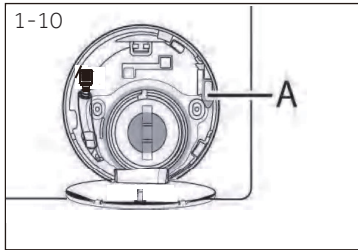

10.4 في حال انقطاع التيار الكهربائي

سيتم حفظ البرنامج الحالي وإعداداته. عند استعادة التيار الكهربائي، سيستأنف التشغيل.

إذا تسبب انقطاع التيار الكهربائي في إيقاف برنامج غسيل قيد التشغيل، فمن المحذور ميكانيكياً فتح الباب. لإخراج أي غسيل، يجب ألا يري مستوى الماء في فتحة الباب الزجاجية. - خطر الحروق! يجب خفض مستوى الماء كما هو موضح في "فلتر المضخة". عندها فقط اسحب الرافعة (A) أسفل فلتر المضخة (الشكل 1-10) حتى تسمع "نقرة" خفيفة ويتم فتح الباب. بعد ذلك، أعد تثبيت جميع الأجزاء.

عندما تكون الغسالة في حالة آمنة (تحت مستوى الماء أسفل النافذة بمسافة معينة، ودرجة حرارة الحوض أقل من 55 درجة مئوية، ولم يدر الحوض الداخلي)، قد يتم فتح أبواب تشغيل الجهاز.



المشكلة	السبب	الحل
F3	• خطأ في مستشعر درجة الحرارة.	• يرجى التواصل مع خدمة ما بعد البيع.
F4	• خطأ في التسخين	• يرجى التواصل مع خدمة ما بعد البيع.
F7	• خطأ في المحرك.	• يرجى التواصل مع خدمة ما بعد البيع.
FA	• خطأ في مستشعر مستوى الماء.	• يرجى التواصل مع خدمة ما بعد البيع.
FC0، FC1 أو FC2	• خطأ في الاتصال غير الطبيعي.	• يرجى التواصل مع خدمة ما بعد البيع.
FH	• يفشل تكوين وحدة الإنترنت للأشياء.	• يرجى التواصل مع خدمة ما بعد البيع لاستبدال وحدة الإنترنت للأشياء.
E5	• خطأ في التصريف	• لم يتم تصريف المياه بالكامل في الوقت المحدد.
Eb	• تنبيه انحسار الملابس.	• أوقف التشغيل مؤقتًا، وافتح الباب وأعد ترتيب الملابس قبل إعادة التشغيل.

10.3 استكشاف الأخطاء وإصلاحها باستخدام رمز العرض

المشكلة	السبب	الحل
فشل الغسالة في التشغيل.	• البرنامج لم يبدأ بعد. • الباب غير مغلق بإحكام. • الجهاز لم يتم تشغيله. • فشل في التيار الكهربائي. • قفل الأطفال مُفعّل.	• تحقق من البرنامج وابدأ التشغيل. • أغلق الباب بإحكام. • شغّل الجهاز. • تحقق من مصدر الطاقة. • قم بإلغاء قفل حماية الأطفال.
الغسالة لا تمتلئ بالماء.	• لا يوجد ماء. • خرطوم الإمداد ملتوي. • فلتر خرطوم الإمداد مسدود. • ضغط الماء أقل من 0.03 ميغا باسكال • الباب غير مغلق بإحكام • فشل في إمداد الماء.	• تحقق من صنوبر المياه. • تحقق من خرطوم للدخل. • قم بإزالة انسداد مصفاة خرطوم المدخل. • تحقق من ضغط المياه. • أغلق الباب بشكل صحيح. • تأكد من توفر مصدر المياه.
الغسالة تقوم بتصريف المياه أثناء التعبئة.	• ارتفاع خرطوم التصريف أقل من 80 سم. • قد يصل طرف خرطوم التصريف إلى داخل الماء.	• تأكد من تركيب خرطوم التصريف بشكل صحيح. • تأكد من أن خرطوم التصريف ليس في الماء.
فشل في تصريف المياه.	• خرطوم التصريف مسدود. • فلتر المضخة مسدود. • طرف خرطوم التصريف أعلى من 100 سم فوق مستوى الأرض.	• قم بإزالة انسداد خرطوم التصريف. • نظف المضخة. • تأكد من تركيب خرطوم التصريف بشكل صحيح.
اهتزاز قوي أثناء العصر.	• لم تتم إزالة جميع مسامير النقل. • الجهاز ليس في وضع ثابت • حمولة الجهاز غير صحيحة.	• قم بإزالة جميع مسامير النقل. • تأكد من وجود الأرضية الصلبة وتوازن الجهاز. • تحقق من وزن الحمولة وتوازنها.
تتوقف العملية قبل إكمال دورة الغسيل.	• فشل في الماء أو الكهرباء.	• تحقق من مصدر الكهرباء والمياه.
تتوقف العملية لفترة من الزمن.	• يعرض الجهاز رمز خطأ. • للمشكلة ناتجة عن نمط التحميل. • يقوم البرنامج بتنفيذ دورة النقع.	• راجع رموز العرض. • قلل أو عدل الحمولة. • ألغ البرنامج وأعد التشغيل.

10- استكشاف الأخطاء وإصلاحها

يمكنك حل العديد من المشاكل التي تحدث بنفسك دون الحاجة إلى خبرة خاصة. في حال حدوث مشكلة، يرجى التحقق من جميع الاحتمالات المعروضة واتباع التعليمات أدناه قبل التواصل مع خدمة ما بعد البيع. راجع خدمة العملاء.

تحذير!

- ◀ قبل الصيانة، قم بإيقاف تشغيل الجهاز وافصل قابس الكهرباء عن المقبس الرئيسي.
- ◀ يجب أن تتم صيانة المعدات الكهربائية فقط بواسطة خبراء كهربائيين مؤهلين، لأن الإصلاحات غير الصحيحة قد تسبب أضراراً كبيرة لاحقة.
- ◀ يجب استبدال كابل الطاقة التالف فقط من قبل الشركة المصنعة أو وكيل الخدمة أو أشخاص مؤهلين بشكل مماثل لتجنب أي خطر.

10.1 رموز المعلومات

تُعرض الرموز التالية لمعلومات تتعلق بدورة الغسيل فقط. لا يجب اتخاذ أي إجراءات.

الكود	المعنى
1:25	سيكون الوقت المتبقي لدورة الغسيل 1 ساعة واحدة و25 دقيقة.
6:30	سيكون الوقت المتبقي للتأخير 6 ساعات و30 دقيقة.
CLD	تم تفعيل وظيفة قفل الأطفال.
End	انتهت دورة الغسيل. الجهاز يغلق تلقائياً.
Loct	تم إغلاق الباب بسبب ارتفاع مستوى الماء أو ارتفاع درجة حرارة الماء أو دورة العصر.

10.2 استكشاف الأخطاء وإصلاحها باستخدام رمز العرض

المشكلة	السبب	الحل
CLR FLTR	• خطأ في التصريف، لم يتم تصريف الماء بالكامل خلال 6 دقائق.	• نظّف فلتر المضخة. • تحقق من تركيب خرطوم التصريف.
E2	• خطأ في القفل	• أغلق الباب بإحكام.
E4	• لم يتم الوصول إلى مستوى الماء، خرطوم التصريف يقوم بـ "السحب الذاتي"	• تأكد من أن الصنبور مفتوح بالكامل وأن ضغط الماء طبيعي. • تحقق من تركيب خرطوم الإدخال
E8	• خطأ في مستوى الماء الوقائي.	• اتصل بخدمة ما بعد البيع.

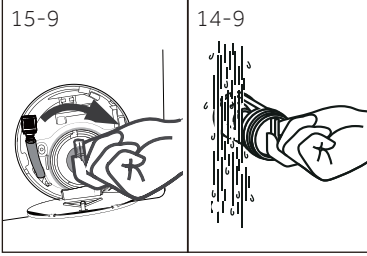

9. نظف فلتر المضخة بعناية، على سبيل المثال باستخدام الماء الجاري (الشكل 9-14).
10. أعد تركيبه جيدًا (الشكل 9-15).
11. أغلق الخدمة

⚠️ تنبيه!

- ◀ يجب أن يكون ختم فلتر المضخة نظيفًا وسليمًا. إذا لم يتم إحكام غلق الغطاء بالكامل، فقد يتسرب الماء.
- ◀ يجب أن يكون في مكانه، وإلا قد يؤدي ذلك إلى حدوث تسرب.

9.5 فترات طويلة من عدم الاستخدام

- إذا تُرك الجهاز غير مستخدم لفترة طويلة:
1. افصل القابس الكهربائي (الشكل 6-9).
 2. أغلق مصدر المياه (الشكل 7-9).
 3. افتح الباب لمنع تكوّن الرطوبة والروائح. اترك الباب مفتوحاً عند عدم الاستخدام.
- قبل الاستخدام التالي، تحقق بعناية من سلك الطاقة ومدخل المياه وخرطوم التصريف. تأكد من أن كل شيء مركب بشكل صحيح وبدون تسرب.

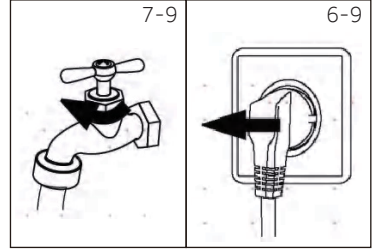

9.6 فلتر المضخة

- نظف الفلتر مرة واحدة في الشهر وتحقق من فلتر المضخة مثلاً إذا كان الجهاز:
- ▶ لا يصرف المياه.
 - ▶ لا يدور.
 - ▶ يصدر ضوضاء غير معتادة أثناء التشغيل.

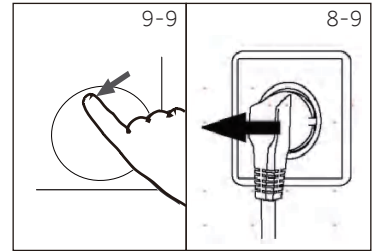

تحذير!

خطر الحروق! قد يكون الماء في فلتر المضخة شديد السخونة! قبل القيام بأي إجراء، يرجى التأكد من أن الماء قد برد.

1. قم بإيقاف تشغيل الغسالة وفصل القابس من مأخذ التيار (الشكل 8-9).
2. اضغط على باب الفلتر لفتحه (الشكل 9-9).
3. ضع وعاءً مسطحاً لتجميع المياه المتدفقة (الشكل 10-9). قد تكون كمية المياه كبيرة).
4. اسحب خرطوم التصريف للخارج وثبت طرفه فوق الوعاء (الشكل 10-9).
5. قم بإزالة سدادة الإغلاق من طرف خرطوم التصريف (الشكل 10-9).
6. بعد اكتمال عملية التصريف، أغلق خرطوم التصريف وأعدّه إلى مكانه داخل الغسالة (الشكل 11-9).
7. قم بفك وإزالة فلتر المضخة عن طريق تدويره عكس اتجاه عقارب الساعة (الشكل 12-9).
8. قم بإزالة العوالق والأوساخ الموجودة (الشكل 13-9).

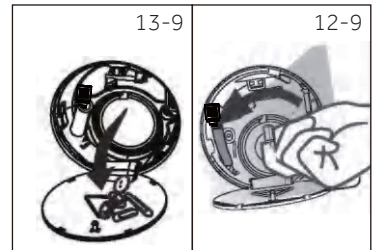
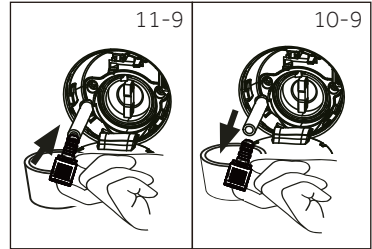

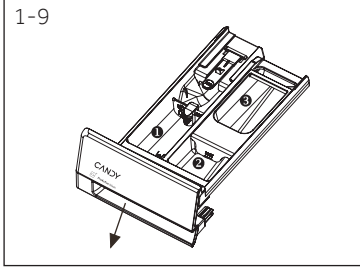

9.1 تنظيف درج المنظفات

تأكد دائماً من عدم وجود بقايا منظفات. نظف الدرج بانتظام (الشكل 9-1):

1. اسحب الدرج حتى يتوقف.
2. اضغط على زر التحرير وأزل الدرج.
3. اشطف الدرج بالماء حتى يصبح نظيفاً ثم أعد إدخال الدرج في الجهاز.



9.2 تنظيف الجهاز

- ◀ أفضل الجهاز عن الكهرباء أثناء التنظيف والصيانة.
- ◀ استخدم قطعة قماش ناعمة مع سائل صابون لتنظيف هيكل الجهاز (الشكل 9-2) والمكونات المطاطية.
- ◀ لا تستخدم المواد الكيميائية العضوية أو المذيبات المسببة للتآكل.

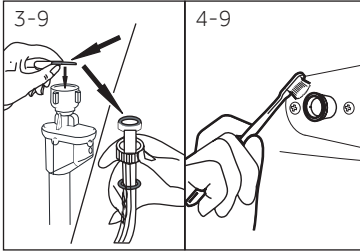

9.3 صمام دخول المياه وفلتر صمام الدخول

- ◀ لمنع انسداد مصدر المياه بالمواد الصلبة مثل الجير، نظف فلتر صمام الدخول بانتظام.
- ◀ أفضل سلك الطاقة وأغلق مصدر المياه.
- ◀ افكك خرطوم دخول المياه من الخلف (الشكل 9-3) للجهاز وكذلك من الصنبور.
- ◀ اشطف الفلاتر بالماء وفرشاة (الشكل 9-4).
- ◀ أعد تركيب الفلتر وركب خرطوم الدخول.
- ◀ افتح الصنبور للتحقق مما إذا كان هناك تسرب.

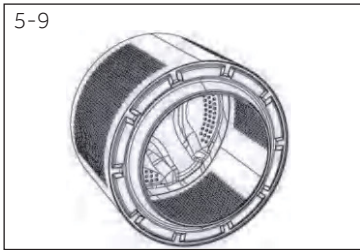



9.4 تنظيف الحوض

- ◀ قم بإزالة الأشياء التي تم غسلها عن طريق الخطأ، خاصة الأجزاء المعدنية مثل الدبابيس والعملات المعدنية وما إلى ذلك من الحوض (الشكل 9-5) لأنها تسبب بقع الصدأ وتلف الجهاز.
- ◀ استخدم منظفًا خاليًا من الكلوريد لإزالة بقع الصدأ.
- ◀ راع التحذيرات والتعليمات الخاصة بمصنّع مادة التنظيف.
- ◀ لا تستخدم أي أدوات صلبة أو صوف فولاذي في التنظيف.

8- تطبيق هاي سمارت

- حتى تظهر كلمة "تم" لمدة 3 ثوانٍ، ثم تظهر كلمة "هاي سمارت" ويبدأ الوميض ببطء؛ حينها يكون الاتصال ناجحاً. إذا فشل الربط، يمكنك تكرار العملية لإعادة الربط.



8.5 تفعيل التحكم عن بعد

1. تأكد من تشغيل جهاز التوجيه واتصale بالإنترنت.
2. ضع الغسيل وأغلق الباب.
3. قم بتشغيل الجهاز.
4. اضغط ضغطة قصيرة على زر ؛ سيتم قفل الباب (للطرازات المزودة بقفل الباب).
5. ابدأ الدورة عبر التطبيق. سيتم تعطيل لوحة التحكم، باستثناء أزرار "بدء/إيقاف مؤقت"، ولن يتوفر سوى قفل الأطفال أثناء البرنامج.
6. يمكن أيضاً تفعيل التحكم عن بعد أثناء الدورة بالضغط لفترة قصيرة على زر .

ملاحظة: انتهاء صلاحية التحكم عن بعد

يمكنك إرسال أمر من التطبيق لمدة تصل إلى 24 ساعة بعد تفعيل ميزة التحكم عن بعد.

8.6 إلغاء تفعيل التحكم عن بعد

1. أثناء الدورة، يمكنك إلغاء تفعيل التحكم عن بعد بالضغط لفترة قصيرة على زر ؛ وستستمر الدورة. يمكنك عرض حالة الدورة في التطبيق ولكن لن تتمكن من إرسال أوامر (مثل الإيقاف أو الإيقاف المؤقت).
2. إذا سمحت ظروف السلامة، يمكن فتح الباب (للطرازات المزودة بقفل الباب).
3. لاستئناف التحكم عن بعد عبر التطبيق، تأكد من إغلاق الباب، ثم اضغط ضغطة قصيرة على زر  مرة أخرى.

8.7 انتهاء الدورة مع التحكم عن بعد

1. في نهاية الدورة، يفتح قفل الباب، ويتم إلغاء تفعيل التحكم عن بعد (للطرازات المزودة بقفل الباب).
2. بعد دقيقتين، سينطفئ الجهاز تلقائياً.

8.8 إيقاف تشغيل وحدة واي فاي ومسح بيانات الشبكة

- لحذف معلومات شبكة واي فاي المحفوظة وإيقاف تشغيل وحدة واي فاي:
1. قم بتشغيل الجهاز.
 2. دون بدء أي دورة، اضغط مع الاستمرار على زر  لمدة 5 ثوانٍ.
 3. خلال 60 ثانية، اضغط مع الاستمرار على زر "تأجيل" لمدة 5 ثوانٍ أخرى.
 4. سيتم حذف معلومات التهئية. اختر برنامجاً أو أوقف تشغيل الجهاز للخروج.
 5. لإعادة التهئية، قم بإزالة الجهاز من تطبيق هاي سمارت وابدأ إجراء اقتران جديد.

ملاحظة:

استخدم هذا الإجراء فقط إذا كنت تنوي بيع الجهاز.

8.1 عام

هذا الجهاز مزود بتقنية الواي فاي للتحكم عن بُعد عبر تطبيق هاي سمارت.

تحذير! 

اتبع احتياطات السلامة المذكورة في هذا الدليل حتى عند استخدام الجهاز من خلال التطبيق. الالتزام بهذه التعليمات ضروري للاستخدام الآمن.

8.2 المتطلبات

1. شبكة الواي فاي: يلزم وجود جهاز توجيه متوافق مع 802.11 b/g/n ونطاق 2.4 جيجاهرتز. الشبكات التي تعمل على نطاق 5 جيجاهرتز والشبكات العامة غير مدعومة. يجب أن يتراوح اسم الشبكة (SSID) بين 1 و31 حرفاً، وكلمة المرور بين 8 و64 حرفاً. خيارات التشفير تشمل الشبكة المفتوحة، WPA-PSK، وWPA2-PSK.
2. الأجهزة المتوافقة: التطبيق متوفر لأجهزة أندرويد، iOS، وهواوي، على كل من الأجهزة اللوحية والهواتف الذكية.
3. تحديد الموقع: قم بتركيب الجهاز في منطقة ذات إشارة واي فاي قوية.

المواصفات الفنية لـ Wi-Fi:

- التردد: 2400 ميجاهرتز - 2483.5 ميجاهرتز.
- أقصى طاقة: 20 ديسيبل مللي واط
- المعيار: EEE802.11 b/g/n & BLE V4.2

8.3 تحميل وتثبيت تطبيق هاي سمارت

1. قم بتحميل التطبيق على جهازك عن طريق مسح رمز الاستجابة السريعة أدناه.

ملاحظة: التسجيل 

إنشاء ملف تعريف (تسجيل الحساب) مطلوب فقط عند الاستخدام الأول أو إذا تم حذف/تعطيل الحساب. للاستخدامات المستقبلية، ما عليك سوى تسجيل الدخول ببريدك الإلكتروني وكلمة المرور. تحقق من وضع "DEMO" في التطبيق لاستكشاف ميزات الواي فاي

8.4 اقتران الجهاز

1. افتح تطبيق هاي سمارت، وأنشئ ملفاً تعريفياً جديداً (أو سجل دخولك إذا كان لديك حساب بالفعل).
2. تكون الغسالة في وضع الاستعداد، بينما تضغط ضغطاً قصيرة على الزر
3. اضغط على "إضافة جهاز" واتباع التعليمات التي تظهر على شاشة هاتفك الذكي لإكمال الإعداد.

ملاحظة: 

يجب ضبط الشبكة المنزلية على تردد 2.4 جيجاهرتز؛ فالشبكات التي تعمل بتردد 5 جيجاهرتز غير مدعومة. تأكد من توصيل هاتفك الذكي بنفس شبكة واي فاي ذات التردد 2.4 جيجاهرتز التي تريد استخدامها لتهيئة الجهاز.

7-7



7.9 بدء برنامج الغسيل

المس زر "بدء/إيقاف مؤقت" (شكل 7-7) للبدء.
يعمل الجهاز وفقاً للإعدادات الحالية.
التغييرات ممكنة فقط عن طريق إلغاء البرنامج.

7.10 مقاطعة / إلغاء برنامج الغسيل

لمقاطعة برنامج قيد التشغيل، اضغط على "بدء/إيقاف مؤقت"، وسيومض ضوء LED فوق الزر. اضغط عليه مرة أخرى لاستئناف التشغيل.

لإلغاء برنامج قيد التشغيل وجميع إعداداته الفردية:

1. المس زر "بدء/إيقاف مؤقت" لمقاطعة البرنامج قيد التشغيل.
2. قم بتدوير المقبض إلى برنامج التصريف والعصر واختر "بدون عصر" لتصريف المياه.
3. بعد إنهاء البرنامج لإعادة تشغيل الجهاز، اختر برنامجاً جديداً وابدأ التشغيل.
4. بعد إنهاء البرنامج لإعادة تشغيل الجهاز، اختر برنامجاً جديداً وابدأ التشغيل.

7.11 بعد الغسيل

ملاحظة: قفل الباب

- ◀ لأسباب تتعلق بالسلامة، يكون الباب مقللاً جزئياً أثناء دورة الغسيل. من الممكن فقط فتح الباب في نهاية البرنامج أو بعد إلغاء البرنامج بشكل صحيح (انظر الوصف أعلاه).
- ◀ في حالة ارتفاع منسوب المياه، وارتفاع درجة حرارة الماء، وأثناء العصر، لا يمكن فتح الباب؛ ويتم عرض "قفل".

1. يتم عرض "End" عند نهاية دورة البرنامج.
2. ينطفئ الجهاز تلقائياً.
3. أخرج الملابس بحذر لمنع المزيد من التجعد.
4. أغلق مصدر المياه.
5. افصل سلك الطاقة
6. افتح الباب لمنع تكون الرطوبة والروائح. اتركه مفتوحاً عندما لا يكون الجهاز قيد الاستخدام.

ملاحظة: وضع الاستعداد / وضع توفير الطاقة

سيدخل الجهاز المشغل في وضع الاستعداد إذا لم يتم تفعيله خلال دقيقتين قبل بدء البرنامج أو في نهاية البرنامج، باستثناء التحكم عن بعد. يتم إيقاف تشغيل الشاشة. هذا يوفر الطاقة. لإيقاف وضع الاستعداد، قم بتدوير المقبض إلى أي برنامج آخر باستثناء "إيقاف التشغيل".

7.12 تفعيل أو إلغاء تفعيل الجرس

يمكن إلغاء تفعيل الإشارة الصوتية إذا لزم الأمر:

1. في وضع الاستعداد، ضمن أي برنامج، اضغط على زر "السرعة" و "شطف إضافي" في الوقت نفسه لمدة 5 ثوانٍ، وسيتم إلغاء تفعيل الجرس، وستعرض الشاشة "bEEP OFF". اضغط على الزرين في وقت واحد مرة أخرى لمدة 5 ثوانٍ، وستعرض الشاشة "bEEP on".

7.6 إضافة المنظف

1. اسحب درج المنظف للخارج.
2. ضع المنظفات المطلوبة في الحجيرات المخصصة لها (شكل 7-4).
3. ادفع الدرج إلى الداخل برفق.

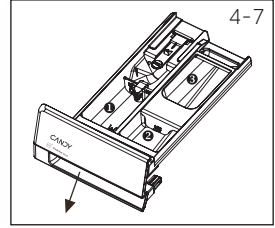

ملاحظة:



- ◀ قم بإزالة بقايا المنظف من درج المنظفات قبل بدء دورة الغسيل التالية.
- ◀ لا تفرط في استخدام المنظف أو منعّم الأقمشة.
- ◀ يرجى اتباع التعليمات الموضحة على عبوة المنظف.
- ◀ قم دائماً بتعبئة المنظف قبل بداية دورة الغسيل مباشرة.
- ◀ يجب تخفيف المنظف السائل المركز قبل إضافته.
- ◀ لا تستخدم المنظف السائل إذا تم اختيار وظيفة (تأخير).
- ◀ اختر إعدادات البرنامج بعناية وفقاً لرموز العناية الموجودة على جميع ملصقات الغسيل ووفقاً لجدول البرامج.

7.7 اختيار برنامج

للحصول على أفضل نتائج الغسيل، اختر برنامجاً يناسب درجة الاتساخ ونوع الغسيل. قم بتدوير زر اختيار البرنامج (الشكل 7-5) لاختيار البرنامج المناسب. ستعرض الشاشة اسم البرنامج المختار.

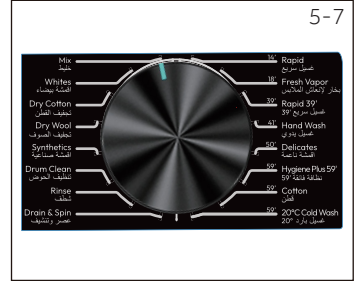

ملاحظة: إزالة الروائح



قبل الاستخدام الأول نوصي بتشغيل برنامج "تنظيف الحوض" لإزالة أي بقايا قد تكون ضارة. الرجاء عدم وضع أي منظف أو منظف خاص للغسالة في حجرة مواد الغسيل (2).

7.8 إضافة اختيارات فردية

اختر الخيارات والإعدادات المطلوبة (الشكل 7-6):
راجع لوحة التحكم.



7.5 اختيار المنظف

- ◀ تتحدد كفاءة وأداء الغسيل بناءً على جودة المنظف المستخدم.
- ◀ استخدم فقط المنظفات المعتمدة للغسيل الآلي.
- ◀ عند الحاجة، استخدم منظفات مخصصة، مثل منظفات الأقمشة الاصطناعية والصفوية.
- ◀ راجع النصائح الموجودة على ملصقات المنظفات
- ◀ لا تستخدم عوامل التنظيف الجاف مثل "ثلاثي كلورو الإيثيلين" أو المنتجات المماثلة.

اختر أفضل منظف

نوع المنظف					البرنامج
ملطف	خاص	دقيق	ملون	عام	
√	-	-	√	√	Mix خليط
√	-	-	√	√	Whites أقمشة بيضاء
-	-	-	-	-	Dry Cotton تجفيف القطن
-	-	-	-	-	Dry Wool تجفيف الصوف
√	-	-	√	√	Synthetics أقمشة صناعية
-	√	-	-	-	Drum Clean تنظيف الحوض
√	-	-	-	-	Rinse شطف
-	-	-	-	-	Drain & Spin عصر و تنشيف
√	-	-	√	√	Rapid غسيل سريع
-	-	-	-	-	Fresh Vapor بخار لإنعاش الملابس
√	-	-	√	√	Rapid 39' غسيل سريع 39'
√	√	√	-	-	Hand Wash غسيل يدوي
√	√	√	-	-	Delicates أقمشة ناعمة
√	-	-	√	√	Hygiene Plus 59' نظافة فائقة 59'
√	-	-	√	√	Cotton قطن
√	-	-	√	√	20°C Cold Wash غسيل بارد 20°

√ = موصي به - غير موصي به ○ = لا

إذا كنت تستخدم منظفاً سائلاً، فلا يوصى بتنشيط خاصية تأخير الوقت.

نوصي باستخدام:

- ◀ مسحوق الغسيل: من 20 درجة مئوية إلى 90 درجة مئوية* (أفضل استخدام: 40-60 درجة مئوية)
- ◀ منظف الألوان: من 20 درجة مئوية إلى 60 درجة مئوية (أفضل استخدام: 30-60 درجة مئوية)
- ◀ منظف الصوف / الأقمشة الرقيقة: من 20 درجة مئوية إلى 30 درجة مئوية (أفضل استخدام: 20-30 درجة مئوية)
- * اختر درجة حرارة غسيل 90 درجة مئوية فقط للمتطلبات الصحية الخاصة.
- * إذا اخترت درجة حرارة ماء 60 درجة مئوية أو أعلى، نود أن ننصحك باستخدام كمية أقل من المنظف.
- * من الأفضل استخدام مسحوق منظف أقل أو خالٍ من المبيضات
- * يعتمد نوع المنظف المقترح على خاصية التحكم عن بعد على البرنامج المختار في التطبيق

جدول العناية

الغسيل

قابل للغسل حتى 60 درجة مئوية، عملية لطيفة جدًا		قابل للغسل حتى 60 درجة مئوية، عملية عادية		قابل للغسل حتى 95 درجة مئوية، عملية عادية	
قابل للغسل حتى 40 درجة مئوية، عملية لطيفة جدًا		قابل للغسل حتى 40 درجة مئوية، عملية لطيفة		قابل للغسل حتى 40 درجة مئوية، عملية عادية	
قابل للغسل حتى 30 درجة مئوية، عملية لطيفة جدًا		قابل للغسل حتى 30 درجة مئوية، عملية لطيفة		قابل للغسل حتى 30 درجة مئوية، عملية عادية	
		لا تغسل		يُغسل يدويًا بحد أقصى 40 درجة مئوية	

التبييض

لا تستخدم المبيض		الأكسجين/الخال من الكلور فقط		يُسمح بأي تبييض	
------------------	--	------------------------------	--	-----------------	--

التجفيف

لا تجفف بالمجفف		يمكن التجفيف بالمجفف، درجة حرارة منخفضة		يمكن التجفيف بالمجفف، درجة حرارة عادية	
		التجفيف بشكل مسطح		التجفيف على حبل الغسيل	

الكي

الكي على درجة حرارة منخفضة تصل إلى 110 درجة مئوية: بدون بخار (الكي البخار قد يسبب ضررًا لا يمكن إصلاحه)		الكي على درجة حرارة متوسطة تصل إلى 150 درجة مئوية		الكي على درجة حرارة قصوى تصل إلى 200 درجة مئوية	
				لا تكوي	

العناية الاحترافية بالمنسوجات

لا تنظف تنظيفًا جافًا		التنظيف الجاف باستخدام الهيدروكربونات		التنظيف الجاف باستخدام رباعي كلورو الإيثين	
		لا تقم بالتنظيف الرطب الاحترافي		تنظيف رطب احترافي	

7.4 تحميل الجهاز

- ضع الغسيل قطعًا بقطعة.
- لا تفرط في التحميل. انتبه إلى الحد الأقصى للحمولة حسب البرامج المختلفة! القاعدة العامة للحد الأقصى للحمولة: اترك مسافة ست بوصات بين الغسيل وسقف الحلة.
- أغلق الباب بعناية. تأكد من عدم انحشار أي قطعة من الغسيل.

ملاحظة: الوزن التلقائي

قد يختلف الوقت الافتراضي للعرض حسب وزن الحمولة، وذلك بالنسبة لبرامج "الغسيل الذكي، المزيج، الأقمشة الصناعية، القطن، النظافة الفائقة 59 دقيقة، مقاومة التلوث، وغسيل بارد بدرجة حرارة 20 مئوية".

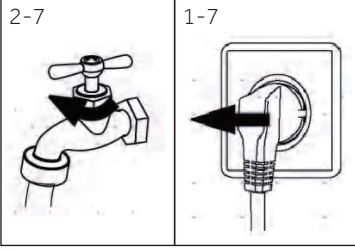

7.1 مصدر الطاقة

قم بتوصيل الغسالة بمصدر طاقة (220 فولت إلى 240 فولت ~/50 هرتز؛ شكل 1-7). يرجى أيضًا الرجوع إلى قسم التركيب (انظر الصفحة 10).

7.2 توصيل المياه

◀ قبل التوصيل، تحقق من نظافة ووضوح مدخل المياه.
◀ افتح الصنبور (شكل 2-7).

ملاحظة: الإحكام



قبل الاستخدام، تحقق من وجود تسرب في الوصلات بين الصنبور وخرطوم المدخل عن طريق فتح الصنبور.

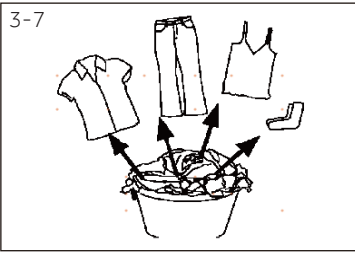

7.3 تجهيز الغسيل

- ◀ صَفِّ الملابس وفقاً لنوع القماش (قطن، ألياف اصطناعية، صوف، أو حرير، إلخ) ودرجة اتساخها (شكل 3-7).
- ◀ انتبه للمصقات العناية الموجودة على الملابس.
- ◀ افضل الملابس البيضاء عن الملابس الملونة. اغسل المنسوجات الملونة يدوياً في المرة الأولى للتحقق مما إذا كان لونها يبهت أو يسيل.
- ◀ أفرغ الجيوب (من المفاتيح، العملات المعدنية، إلخ) وأزل القطع الزخرفية الصلبة (مثل الدبابيس).
- ◀ يجب وضع الملابس التي لا تحتوي على حواف، والملابس الرقيقة، والمنسوجات الناعمة مثل الستائر الرقيقة في حقيبة غسيل للعناية بهذا الغسيل الحساس (ويُفضل الغسل اليدوي أو التنظيف الجاف).
- ◀ أغلق السحابات، ومشابك الفيلكرو، والخطافات، وتأكد من أن الأزرار مغطاة بإحكام.
- ◀ ضع القطع الحساسة مثل الملابس التي لا تحتوي على حاشية ثابتة، والملابس الداخلية الرقيقة، والقطع الصغيرة مثل الجوارب، والأحزمة، وحمالات الصدر، إلخ في حقيبة غسيل.
- ◀ افرد قطع القماش الكبيرة مثل ملاءات الأسرة، أغطية الأسرة، إلخ.
- ◀ اقلب سراويل الجينز والمنسوجات المطبوعة، أو المزخرفة، أو ذات الألوان الكثيفة للخارج؛ ويفضل غسلها بشكل منفصل.

تنبيه!



قد تتسبب المواد غير النسيجية، وكذلك القطع الصغيرة أو السائبة أو ذات الحواف الحادة، في حدوث أعطال وتلف للملابس والجهاز على حد سواء.

القطن

هذا البرنامج مناسب لغسل الملابس القطنية الملونة عند درجة حرارة 40 درجة مئوية أو لضمان أعلى مستوى من النظافة للغسيل القطني المقاوم عند درجة حرارة 90 درجة مئوية. الدوران النهائي يكون بأقصى سرعة مما يضمن تأثير تجفيف ممتاز.

غسيل بارد عند 20 درجة مئوية

يتيح هذا البرنامج المبتكر غسل أنواع مختلفة من الأقمشة والألوان معًا، مثل القطن، والأقمشة الصناعية، والأقمشة المختلطة عند درجة حرارة 20 درجة مئوية فقط ويوفر أداء تنظيف ممتاز.

ملاحظة: إجراء التحقق من عدد الدورات التي قامت الآلة بتشغيلها.

الإجراء: ضمن برنامج "قطن"، اضغط على زر "درجة الحرارة" و "السرعة" في آن واحد؛ سيظهر عدد دورات التشغيل لمدة ثانيتين، ثم يعود العرض إلى برنامج "قطن". سيتم إضافة دورات التشغيل التراكمية بعد انتهاء البرنامج. سيتم عرض عدد دورات التشغيل بنظام العد الست عشري عندما يتجاوز العدد 9999.

تنظيف الحوض

يتيح هذا البرنامج تنظيف الغسالة ذاتيًا. نوصي بتنظيف الحوض ذاتيًا بعد استخدام الغسالة خمسين مرة. عند استخدام هذا البرنامج، يرجى عدم استخدام أي مسحوق غسيل أو منظف للغسالة.

الشطف

يقوم هذا البرنامج بعملية شطف مع عصر متوسط بينهما (يمكن تقليله أو إلغاؤه باستخدام الزر المناسب). يُستخدم لشطف أي نوع من الأقمشة، على سبيل المثال بعد غسلها يدويًا.

التصريف والعصر

يكمل البرنامج عملية التصريف والعصر بأقصى سرعة. يمكن حذف أو تقليل سرعة العصر من خلال زر اختيار العصر.

السرّيع

يمكن استخدام هذا البرنامج الجديد للحصول على نتائج ممتازة مع توفير الماء والطاقة والمنظفات والوقت. يغسل هذا الخيار بدرجة حرارة متوسطة مناسبة للغسيل المختلط الخفيف الاتساخ من القطن والأقمشة الصناعية. يُوصى به للأحمال الصغيرة والأشياء الخفيفة الاتساخ.

البخار المنعش

يستخدم هذا البرنامج معالجة البخار لتقليل التجاعيد. صُمم للملابس الجافة ويعتمد على نوع الأقمشة.

السرّيع '39

يتيح لك هذا البرنامج غسل أقمشة مختلفة مغًا مثل القطن والألياف الصناعية والأقمشة المختلطة في 39 دقيقة فقط عند درجة حرارة 30 درجة مئوية (أو أقل). هذا البرنامج مناسب بشكل خاص للأقمشة قليلة الاتساخ، حتى نصف الحمولة الاسمية.

الغسل اليدوي

ينفذ هذا البرنامج دورة غسيل مخصصة للأقمشة الحساسة التي يمكن غسلها في الغسالة، وهي القطع التي يُوصى بغسلها يدويًا.

الأقمشة الحساسة

تم تطوير هذا البرنامج للعناية الجيدة بالأقمشة الحساسة، حيث يغسلها في درجة حرارة منخفضة وفي وقت قصير. شطف معمق ومطول يغذي الأقمشة.

النظافة الفائقة '59

يستطيع هذا البرنامج الوصول إلى درجة حرارة 60 درجة مئوية لفترة زمنية ممتدة، حيث يجمع بين تأثير البخار وقوة الشطف القوية للحصول على ملابس نظيفة وصحية تمامًا. يُوصى به للأقمشة القطنية.

وصف البرامج

لتنظيف أنواع مختلفة من الأقمشة ومستويات الأوساخ المتنوعة، تحتوي الغسالة على برامج محددة لتلبية كل احتياجات الغسيل (انظر جدول البرامج).

اختر البرنامج وفقاً لتعليمات الغسيل الموجودة على الملصقات، خاصة درجة الحرارة القصوى الموصى بها.

**تحذير!****نصائح هامة لأداء الغسيل.**

- ◀ يجب غسل الملابس الجديدة والملونة بشكل منفصل لمدة لا تقل عن 5 أو 6 غسلات.
- ◀ يجب دائماً غسل بعض القطع الكبيرة الداكنة مثل الجينز والمناشف بشكل منفصل.
- ◀ لا تخلط أبداً الأقمشة غير الثابتة اللون.

الملابس المختلطة

يعمل برنامج الملابس المختلطة على تحسين سرعة الحلة، وإيقاع الدوران، ومستويات المياه من خلال وظائف الغسيل والشطف المدمجة. ويضمن الدوران اللطيف تقليل تكون التجاعيد في الأقمشة.

الملابس البيضاء

هذا البرنامج مناسب لغسل الملابس القطنية الملونة عند درجة حرارة 40 درجة مئوية، أو لضمان أعلى درجة من النظافة للملابس القطنية المتينة عند غسلها في درجة حرارة 60 درجة مئوية أو 90 درجة مئوية. يتم العصر النهائي بأقصى سرعة لضمان إزالة المياه بشكل ممتاز.

تجفيف القطن

برنامج تجفيف بدرجة حرارة عالية يُوصى به للقطنيات والأقمشة الكتانية (يرجى دائماً الرجوع إلى ملصق العناية بالغسيل).

تجفيف الصوف

برنامج تجفيف بدرجة حرارة منخفضة، مثالي لتجفيف الملابس الصوفية بأقصى درجات العناية والنعومة، مع تقليل احتكاك الأقمشة الناتج عن كمية الغسيل وسرعة العصر المختارة للغسيل. الدورة مناسبة للأحمال الصغيرة حتى 0.4 كجم (1 سترة).

الأقمشة الصناعية

يتيح لك هذا البرنامج غسل أقمشة وألوان مختلفة معاً. تم تحسين حركة دوران الحلة ومستويات المياه، سواء أثناء مرحلة الغسيل أو الشطف. كما تضمن عملية العصر الدقيقة تقليل تكون التجاعيد في الأقمشة.

✓ قابل للاختيار ولكن ليس افتراضيا
× غير قابل للاختيار
- افتراضي

حجرة المنظفات ل:
1 المنظف
2 اللطيف أو منتج العناية
3 الغسيل للسبق¹

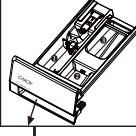

● نعم
○ اختياري
\ لا



BWR4149BL9GUC-96
BWR4149BL9GUC-19



وادي واي	غسيل سريع 1/2	تأخير	شطف إضافي	غسيل أوبى PRE	غسيل مكثف 2	تجفيف	3 2 1			أقصى دوران	نسبة الدوران	درجة الحرارة القصوى	درجة الحرارة القياسية	BWR4129BL9GUC-19		BWR4149BL9GUC-96 BWR4149BL9GUC-19		Mix خليط
							●	○	\					تجفيف 9 كجم	غسيل 12 كجم	تجفيف 9 كجم	غسيل 14 كجم	
✓	✓	✓	✓	✓	✓	✓	○	○	●	1400	1400	90	40	9	12	9	14	Mix خليط
✓	✓	✓	✓	✓	✓	✓	○	○	●	1000	1000	60	30	10	9	10	10	Whites اقمشة بيضاء
✓	×	×	×	×	×	✓	/	/	/	1400	1400	-	-	9	-	9	-	Dry Cotton تجفيف القطن
✓	×	×	×	×	×	✓	/	/	/	800	800	-	-	0.4	-	0.4	-	Dry Wool تجفيف الصوف
✓	✓	✓	✓	✓	✓	✓	○	○	●	1200	1200	60	40	4.5	6	4.5	10	Synthetics اقمشة صناعية
✓	×	×	×	×	×	×	/	/	/	600	600	90	90	-	-	-	-	Drum Clean تنظيف الحوض
✓	×	×	×	×	×	✓	/	○	/	1000	1000	-	-	7	12	7	14	Rinse شطف
✓	×	×	×	×	×	✓	/	/	/	1400	1000	-	-	9	12	9	14	Drain & Spin عصر وتنشيف
✓	×	✓	✓	×	×	✓	/	○	●	1400	800	30	30	1	1	1	1	Rapid غسيل سريع
✓	×	×	×	×	×	✓	/	/	/	-	-	60	60	-	1	-	1	Fresh Vapor بخار لإنعاش الملابس
✓	×	✓	✓	×	×	✓	/	○	●	1400	800	30	30	3	6	3	7	Rapid 39' غسيل سريع 39'
✓	×	✓	✓	×	×	×	/	○	●	800	800	60	30	-	6	-	7	Hand Wash غسيل يدي
✓	×	✓	×	×	×	×	/	○	●	400	400	40	30	-	3	-	3	Delicates اقمشة ناعمة
✓	⁽³⁾ ✓	✓	×	×	✓	✓	/	○	●	1400	1400	90	60	3	3	3	3	Hygiene Plus 59' تنظافة فائقة 59'
✓	✓	✓	✓	✓	✓	✓	○	○	●	1400	1400	90	30	9	12	9	14	Cotton قطن
✓	✓	✓	✓	×	✓	✓	/	○	●	1000	1000	20	20	7	12	7	14	20°C Cold Wash غسيل بارد 20°

1) يمكن إضافة كمية قليلة من المنظف فقط مع وظيفة الغسل للسبق.

2) يُستخدم هذا الزر أيضًا لاختيار مدة العناية السريعة ودرجات كثافة البخار المختلفة كما هو موضح في الفقرات المختصة، ولكن الضوء غير مضاء.

3) لا يمكن اختياره عند درجة الحرارة الافتراضية، ولكن يمكن اختياره بعد تغيير درجة الحرارة.

5.6 التشغيل الأول**5.6.1 إعداد اللغة**

- قم بتشغيل الجهاز واضغط على الزر ">|" لضبط اللغات والأصوات.
- لتبديل اللغات، قم بتدوير المقبض ثم اضغط على زر ">|" لتأكيد اختيارك.
- قم بتدوير المقبض لتشغيل أو إيقاف صوت التنبيه (بيت)، ثم اضغط على ">|" للتأكيد.

13-5



5.5.7 زر الوظيفة "PRE"

- الأيقونة الأولى هي الغسل المسبق، تتيح لك إجراء غسل مسبق وتستخدم بشكل خاص للأحمال المتسخة بشدة (يمكن استخدامها فقط في بعض البرامج الموضحة في الجدول). نوصي باستخدام كمية قليلة أو عدم استخدام مسحوق الغسيل كما هو موضح على عبوة المنظف.
- الأيقونة الثانية هي الشطف الإضافي، تتيح لك إضافة شطفة واحدة في نهاية دورة الغسيل. وهي مفيدة للأشخاص ذوي البشرة الحساسة والرقيقة، حيث أن كمية قليلة من البقايا قد تسبب الحساسية. يُنصح باستخدام هذا البرنامج للملابس الأطفال ولغسل العناصر المتسخة بشدة التي تتطلب كمية كبيرة من المنظف أو لغسل المناشف، حيث أن أليافها تميل إلى الاحتفاظ بالمنظف.

14-5



5.5.8 زر الوظيفة "hOn"

- المس هذا الزر (شكل 5-14) لاختيار الشبكة. إذا لم تكن الغسالة مقترنة بتطبيق "hOn"، فإن الضغط لفترة قصيرة على الزر سيبدأ عملية الاقتران.
- إذا كان الجهاز مقترناً بالفعل بتطبيق "hOn"، فإن الضغط لفترة قصيرة على الزر سيفعّل خاصية التحكم عن بعد.
- الضغط لفترة طويلة على هذا الزر يؤدي إلى مسح بيانات اعتماد الاقتران.

15-5



5.5.9 زر الوظيفة ">||"

- المس هذا الزر (شكل 5-15) برفق لبدء البرنامج المعروض حالياً أو إيقافه مؤقتاً.

16-5



5.5.10 زر الوظيفة "3"

- اضغط على هذا الزر (5-16) لمدة 3 ثوانٍ لتنشيط وضع "قفل الأطفال". لا يمكن فتح أثناء التشغيل عند تفعيل هذا الوضع.
- لا يمكن إعداد قفل الأطفال أو إلغاؤه من خلال تطبيق hOn.

5.5.3 زر الوظيفة " ⚙️ "

9-5



- المس هذا الزر، وستعرض الشاشة "أدر القرص واضغط على مفتاح الإعداد للتأكيد".
- يمكن اختيار اللغات ونوع التنبيه الصوتي عبر المقبض.
- المس زر البدء/الإيقاف المؤقت، ستعرض الشاشة كلمة "اللغة". انقر مرة أخرى لعرض أنواع اللغات مثل الإنجليزية، وقم بالتبديل بين اللغات عبر المقبض، ثم المس زر البدء/الإيقاف المؤقت مجدداً للتأكيد.
- يظهر التنبيه الصوتي بكلمة "صوت"، ثم المس زر البدء/الإيقاف المؤقت لضبط التنبيه.
- أدر المقبض لعرض "تشغيل" أو "إيقاف" والمس زر البدء/الإيقاف المؤقت مرة أخرى للتأكيد.

5.5.4 زر الوظيفة " ⌚➡️ "

10-5



- يسمح لك هذا الزر (شكل 5-10) ببرمجة دورة الغسيل مسبقاً مع تأخير يصل إلى 24 ساعة كحد أقصى.
- لتأخير بدء التشغيل، اتبع الإجراءات التالية:
 - اختر البرنامج المطلوب.
 - اضغط على الزر مرة واحدة لتنشيط خاصية "تأخير البدء"، ثم اضغط عليه مرة أخرى لضبط مدة التأخير المطلوبة. تزداد مدة التأخير بمقدار 30 دقيقة في كل ضغطة، بحد أقصى 24 ساعة.
 - أكد الإعداد بالضغط على زر "بدء/إيقاف مؤقت" سيبدأ العد تنازلياً للتأخير، وعند انتهائه، سيبدأ البرنامج تلقائياً.
- يمكن إلغاء تأخير البدء عن طريق تدوير مفتاح اختيار البرامج.

5.5.5 زر الوظيفة " ☀️ "

11-5



- هذا الزر (الشكل 5-11) يمكنه اختيار وظيفة التجفيف.
- الضغط المستمر يمكن أن يختار درجات كثافة ومدة تجفيف مختلفة.
- يمكن اختيار هذا الزر في بعض البرامج فقط، ولا يمكن اختياره عندما يكون ضوء البرنامج مطفأ.

5.5.6 زر الوظيفة " 🧺 "

12-5



- الأيقونة الأولى هي الغسيل السريع، وتستخدم في الحالات التي يكون فيها الحمل أو الأوساخ أقل.
- الأيقونة الثانية هي الغسيل المكثف، وتستخدم في الحالات التي يكون فيها الحمل كبيراً أو الظروف متسخة، وستكون مدة الغسيل أطول.
- لا يمكن تشغيل الغسيل السريع والغسيل المكثف في نفس الوقت.

5-5

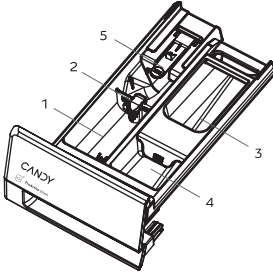

5.4 درج المنظفات

عند فتح درج الموزع، يمكن رؤية المكونات التالية (الشكل 5-5):

- 1: الحجرة المخصصة للمسحوق أو المنظف السائل.
 - 2: مُحدّد غطاء المنظفات، ارفعه للأعلى لاستخدام مسحوق الغسيل، وأبقه للأسفل لاستخدام المنظف السائل.
 - 3: ضع كمية صغيرة من مسحوق الغسيل.
 - 4: الحجرة المخصصة للمنعم.
 - 5: لسان القفل، اضغط عليه للأسفل لسحب درج الموزع.
- التوصيات المتعلقة بنوع المنظفات مناسبة لدرجات حرارة الغسيل المختلفة، يُرجى الرجوع إلى دليل المنظف (انظر صفحة 27).

6-5

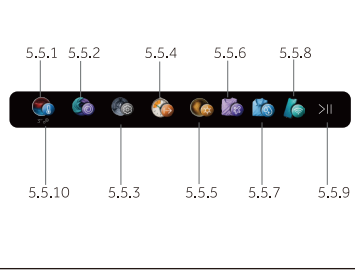

5.5 أزرار الوظائف

تُتيح أزرار الوظائف (الشكل 5-6) خيارات إضافية في البرنامج

المختار قبل بدء البرنامج.

يتم عرض المؤشرات ذات الصلة.

عند إيقاف تشغيل الجهاز أو تحديد برنامج جديد، يتم عرض

جميع الخيارات.

إذا كان للزر الواحد خيارات متعددة، يمكن اختيار الخيار المطلوب

عن طريق الضغط على الزر بالتتابع.

بمجرد لمس الأزرار، عندما يكون الضوء خافتاً، تكون الوظيفة غير مختارة؛

وعندما يكون الضوء ساطعاً، تكون الوظيفة مختارة.

ملاحظة: إعدادات المصنع



للحصول على أفضل النتائج في كل برنامج، قامت كاندی بتحديد إعدادات افتراضية محددة. إذا لم تكن هناك متطلبات خاصة، يُنصح باستخدام الإعدادات الافتراضية.

7-5



5.5.1 زر الوظيفة "

- المس هذا الزر (شكل 7-5) لعرض درجة الحرارة المقابلة. إذا تم اختيار "0"، فلن يتم تسخين المياه.

8-5



5.5.2 زر الوظيفة "

- المس هذا الزر (شكل 8-5) لتغيير أو إلغاء تحديد برنامج الدوران إذا لم يضيء أي مؤشر وظهرت العلامة "-----"، فلن يقوم الجهاز بالدوران.

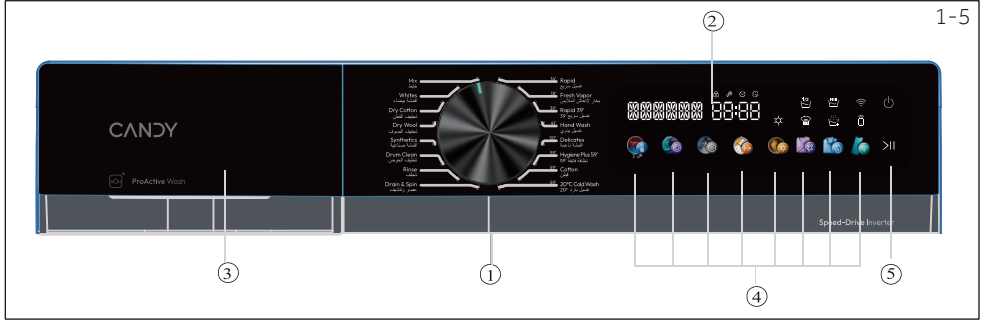

- ① محدد البرنامج
② الشاشة
③ درج النظفات / منعم الأقمشة
④ زر الوظائف
⑤ زر "بدء/إيقاف مؤقت"

ملاحظة: الإشارة الصوتية



يمكن اختيار الإشارة الصوتية أو إلغاؤها إذا لزم الأمر؛ انظر الاستخدام اليومي (انظر صورة 12.8 27)

5.1 زر التشغيل

قم بتشغيل/إيقاف تشغيل الجهاز من خلال زر الطاقة هذا (الشكل 2-5).

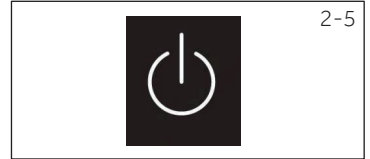

5.2 مُحدِّد البرنامج

عن طريق تدوير المقبض (الشكل 3-5)، يمكن اختيار واحد من 16 برنامجاً. سيتم عرض إعداداته الافتراضية.

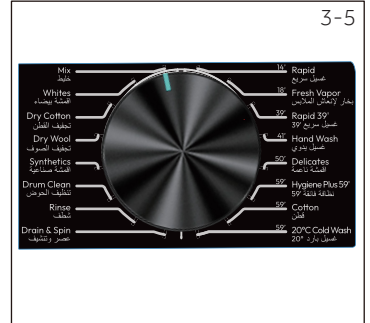

5.3 الشاشة

تعرض الشاشة (الشكل 4-5) المعلومات التالية:

- ◀ اسم البرنامج
- ◀ الوقت المتبقي
- ◀ الوقت المتبقي للحجز
- ◀ معلومات التنبيه ومعلومات التوجيه
- ◀ معلومات انتهاء الإيقاف المؤقت
- ◀ وقت التأخير



ملاحظة:



نظراً للتغيرات التقنية واختلاف النماذج، قد تختلف الرسوم التوضيحية في الفصول التالية عن نموذجك.

4.1 صورة الجهاز

الأمامي (شكل 1-4):

الجانب الخلفي (شكل 2-4):

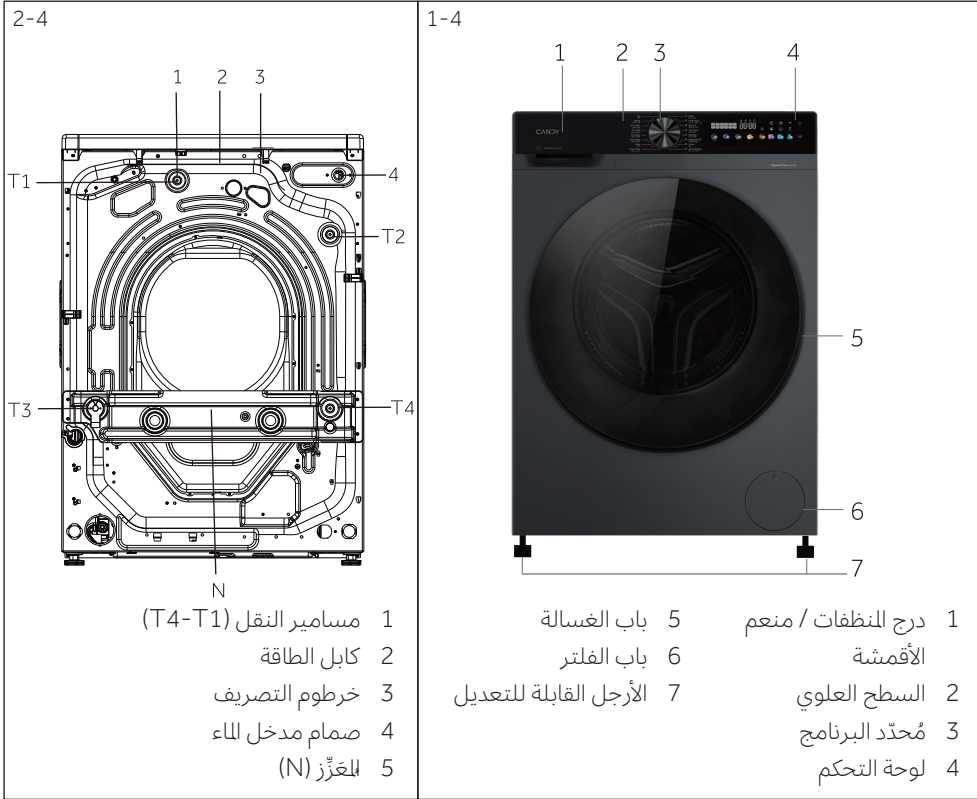

4.2 الملحقات

تحقق من الملحقات والطبوعات وفقاً لهذه القائمة (شكل 3-4):

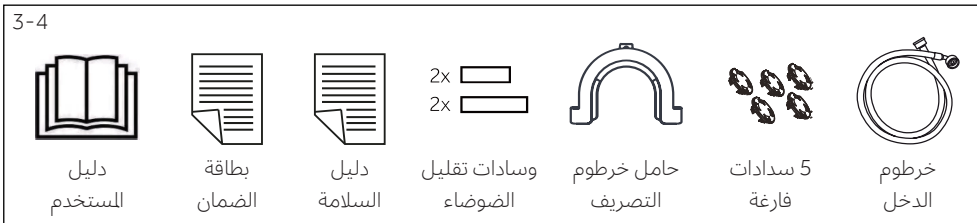

3.3 تحديد جرعات المنظفات

فيما يلي دليل موجز يتضمن نصائح وإرشادات حول استخدام المنظفات:

- ◀ استخدم فقط المنظفات المناسبة للغسالات.
- ◀ اختر المنظف الخاص بك وفقًا لنوع القماش (القطن، الأقمشة الرقيقة، الأقمشة الصناعية، الصوف، الحرير، إلخ)، واللون، ونوع ومستوى الاتساخ، ودرجة حرارة الغسيل المبرمجة.
- ◀ لاستخدام الكمية الصحيحة من المنظفات أو منعم الأقمشة أو أي إضافات أخرى، اتبع تعليمات الشركة المصنعة بعناية في كل مرة: استخدام الجهاز بشكل صحيح مع الجرعة المناسبة يتيح لك تجنب الهدر وتقليل الأثر البيئي.



عند غسل الملابس البيضاء المتسخة بشدة، نوصي باستخدام برامج القطن بدرجة حرارة 60 درجة مئوية أو أكثر ومسحوق غسيل عادي (قوي) يحتوي على عوامل مبيضة، حيث توفر هذه العوامل في درجات الحرارة المتوسطة/العالية نتائج ممتازة. أما عند الغسل بين 40 و60 درجة مئوية، فيجب أن يكون نوع المنظف المستخدم مناسبًا لنوع القماش ومستوى الاتساخ. مساحيق الغسيل العادية مناسبة للأقمشة البيضاء أو الأقمشة الثابتة اللون ذات الاتساخ العالي، بينما المنظفات السائلة أو مساحيق "حماية الألوان" مناسبة للأقمشة الملونة ذات الاتساخ الخفيف. عند الغسل في درجات حرارة أقل من 40 درجة مئوية، نوصي باستخدام المنظفات السائلة أو المنظفات التي تحمل علامة بأنها مناسبة للغسل في درجات الحرارة المنخفضة. أما لغسل الصوف أو الحرير، فيجب استخدام المنظفات المصممة خصيصًا لهذه الأقمشة فقط.

- ◀ يؤدي الإفراط في استخدام المنظفات إلى ظهور رغوة مفرطة، مما يمنع إتمام الدورة بشكل صحيح. وقد يؤثر ذلك أيضًا على جودة الغسيل والشطف.

قد يؤدي استخدام المنظفات الصديقة للبيئة والخالية من الفوسفات إلى الآثار التالية:

- **ماء شطف عكر:** يرتبط هذا التأثير بالزيوليت المعلق الذي ليس له آثار سلبية على كفاءة الشطف.
 - **مسحوق أبيض (زيوليت) على الغسيل في نهاية دورة الغسيل:** هذا أمر طبيعي، حيث لا يمتص القماش المسحوق ولا يغير لونه.
 - لإزالة الزيوليت، اختر برنامج شطف منفصل. في المستقبل، فُكّر في استخدام كمية أقل قليلًا من المنظف.
 - **رغوة في الماء عند الشطف الأخير:** لا يشير هذا بالضرورة إلى ضعف في الشطف. فُكّر في استخدام كمية أقل من المنظف في الغسالات المستقبلية.
 - **رغوة وفيرة:** غالبًا ما يحدث هذا بسبب خافضات التوتر السطحي الأيونية الموجودة في المنظفات والتي يصعب التخلص منها من الغسيل.
- في هذه الحالة، لا تُجرِ عملية شطف إضافية لإزالة هذه الآثار، فهذا غير مجدٍ. نقتراح إجراء غسلة صيانة باستخدام منظف خاص بالآلة. إذا استمرت المشكلة أو إذا كنت تشك في وجود خلل ما، اتصل فورًا بمركز خدمة العملاء المعتمد.

3.1 نصائح التحميل

عند فرز الغسيل، تأكد مما يلي:

- إزالة الأجسام المعدنية مثل دبائيس الشعر، الدبائيس، والعملات المعدنية من الغسيل؛
- أن تكون أغطية الوسائد مزررة، والسحابات مغلقة، والأحزمة السائبة والأشرطة الطويلة مربوطة؛
- إزالة البكرات أو الخفافات أو المشابك من الستائر؛
- قراءة ملصقات غسيل الملابس بعناية؛
- إزالة أي بقع مستعصية باستخدام منظفات محددة.

- ◀ عند غسل السجاد، أو أغطية الأسترّة، أو أي ملابس ثقيلة أخرى، نوصي بتجنب دورة العصر.
- ◀ لغسل الصوف، تأكد من أن القطعة قابلة للغسل في الغسالة. تحقق من ملصق القماش.
- ◀ اترك باب الجهاز مفتوحًا قليلاً بين الغسلات، لمنع تطور الروائح الكريهة المحتملة داخل الآلة.

3.2 نصائح مفيدة للتوفير

نصائح حول كيفية توفير المال وعدم الإضرار بالبيئة عند استخدام جهازك:

- ◀ حمل الآلة بالسعة المقترحة الموضحة في جدول البرامج لكل برنامج - سيسمح لك هذا بتوفير الطاقة والماء.
- ◀ تتأثر الضوضاء والرطوبة المتبقية في الغسيل بسرعة العصر: ترتبط سرعة العصر الأسرع بوضوء أكبر ورطوبة متبقية أقل في الغسيل.
- ◀ عادةً ما تكون البرامج الأكثر كفاءة من حيث الاستخدام المشترك للماء والطاقة هي تلك التي تستمر لفترة أطول مع درجات حرارة أقل.
- ◀ امسح رمز الاستجابة السريعة الموجود على ملصق الطاقة للحصول على معلومات استهلاك الطاقة. قد يختلف استهلاك الطاقة الفعلي عن المعلن وفقاً للظروف المحلية.

زيادة حجم الحمولة إلى الحد الأقصى

- ◀ حقق أفضل استخدام للطاقة والماء والمنظفات والوقت باستخدام أقصى حجم حمولة موصى به.
- ◀ وقرّ ما يصل إلى 50% من الطاقة عن طريق غسل حمولة كاملة بدلاً من حمولتين نصف ممتلئتين.

هل تحتاج إلى الغسل المسبق؟

- ◀ للملابس شديدة الاتساخ فقط!
- ◀ وقرّ في المنظفات والوقت والماء واستهلاك الطاقة عن طريق عدم اختيار الغسل المسبق للملابس المتسخة قليلاً أو المتسخة بشكل طبيعي.

هل الغسل بالماء الساخن مطلوب؟

- ◀ عالج البقع مسبقاً باستخدام مزبل البقع أو انقع البقع الجافة في الماء قبل الغسيل لتقليل الحاجة إلى برنامج غسيل ساخن. وقرّ الطاقة باستخدام برنامج غسيل بدرجة حرارة منخفضة.

2.8 الاتصال الكهربائي

قبل كل عملية توصيل، تحقق مما يلي:

- ◀ أن مصدر الطاقة والمقبس والصمامات مناسبة للوحة البيانات.
- ◀ أن المقبس الكهربائي مؤرض ولا يتم استخدام وصلة متعددة أو تمديد كهربائي
- ◀ القابس الكهربائي والمقبس متوافقان تمامًا مع المواصفات.
- ◀ **فقط في المملكة المتحدة:** القابس البريطاني يفي بمعيار BS1363A.

ضع القابس في المقبس (الشكل 2-10).

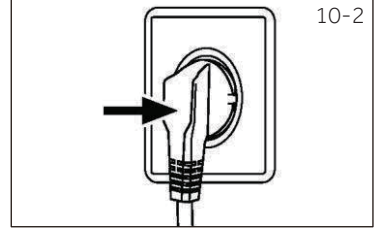

10-2

تحذير!



- ◀ تأكد دائمًا من أن جميع التوصيلات (مصدر الطاقة، الصرف، وخرطوم المياه العذبة) محكمة، وجافة، وخالية من التسرب!
- ◀ احرص على ألا تتعرض هذه الأجزاء أبدًا للهرس، أو الالتواء الحاد، أو اللف.
- ◀ إذا تعرض سلك الإمداد للتلف، يجب استبداله بواسطة وكيل الخدمة (انظر بطاقة الضمان) لتجنب حدوث خطر.

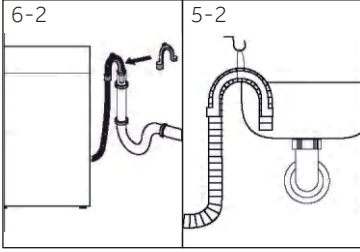

التوصيلات التالية ممكنة:

2.6.1 خرطوم الصرف إلى حوض الغسيل

- ◀ قم بتعليق خرطوم الصرف، مع دعامة على شكل حرف U، فوق حافة حوض غسيل ذي حجم مناسب (شكل 5-2).
- ◀ قم بحماية دعامة شكل U بشكل كافي ضد الانزلاق.

2.6.2 خرطوم الصرف إلى توصيل مياه الصرف الصحي

- ◀ يجب أن يكون القطر الداخلي للأنبوب القائم المزود بفتحة تهوية لا يقل عن 40 ملم
- ◀ أدخل خرطوم الصرف بمسافة تتراوح بين 80-100 ملم في أنبوب مياه الصرف الصحي.
- ◀ قم بتثبيت دعامة شكل U وتأمينها بشكل كافي (شكل 6-2).

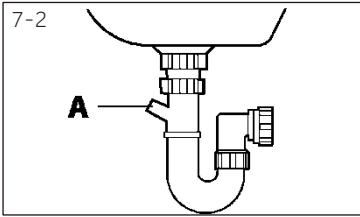

2.6.3 خرطوم الصرف إلى توصيل حوض الغسيل

- ◀ يجب أن تكون نقطة الوصل أعلى من السيْفون.
- ◀ يكون توصيل الحنفية مغلقاً عادةً بسدادة (A). يجب إزالة هذه السدادة لمنع أي خلل وظيفي (شكل 7-2).
- ◀ قم بتأمين خرطوم الصرف بمشبك.

تنبيه!



- ◀ يجب ألا يُغمر خرطوم الصرف في الماء، ويجب تثبيته بإحكام ومنع تسرب الماء منه. إذا وُضع خرطوم الصرف على الأرض أو إذا كان الأنبوب على ارتفاع أقل من 80 سم فسوف تستمر الغسالة في الصرف باستمرار أثناء الملء (خاصية السحب الذاتي).
- ◀ يجب عدم تمديد خرطوم الصرف. إذا لزم الأمر، اتصل بخدمة ما بعد البيع.

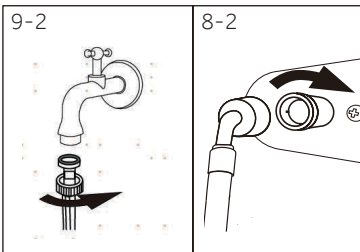

2.7 توصيل خرطوم الصرف بحوض الغسيل

تأكد من إدخال الحشوات

1. قم بتوصيل خرطوم مدخل الماء بالطرف الزاوي للجهاز (شكل 8-2). أحكم ربط وصلة البرغي يدويًا.
2. يتصل الطرف الآخر بصنبور ماء بـ خيط مقاس 4/3 بوصة (شكل 9-2).

ملاحظة: الاحتفاظ في مكان آمن

احتفظ بجميع أجزاء حماية النقل في مكان آمن لاستخدامها لاحقاً. كلما تقرر نقل الجهاز، أعد تركيب أجزاء الحماية أولاً.

2.4 نقل الجهاز

إذا كان سيتم نقل الآلة إلى موقع بعيد، أعد تركيب مسامير النقل التي أُزيلت قبل التركيب لمنع حدوث تلف: يتم التجميع بترتيب عكسي.

2.5 موازنة الجهاز

اضبط جميع الأرجل (شكل 2-4) لتحقيق وضع استواء كامل. سيقبل هذا من الاهتزازات وبالتالي الضوضاء أثناء الاستخدام. كما سيقبل من التآكل والتلف. نوصي باستخدام ميزان ماء للضبط. يجب أن تكون الأرضية مستوية ومستقرة قدر الإمكان.

1. قم بفك صامولة القفل (1) باستخدام مفتاح ربط.
2. اضبط الارتفاع عن طريق تدوير الأرجل (2).
3. أحكم ربط صامولة القفل (1) بمحاذاة هيكل الجهاز.

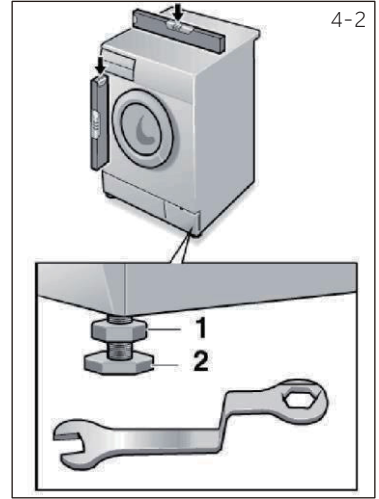
**2.6 موازنة الجهاز**

تثبيت خرطوم تصريف المياه بشكل صحيح في الأنابيب. يجب أن يصل الخرطوم في نقطة ما إلى ارتفاع يتراوح بين 80 إلى 100 سم فوق خط قاع الجهاز. إذا أمكن، حافظ دائماً على تثبيت خرطوم التصريف بالمشبك الموجود في الجزء الخلفي من الجهاز.

تحذير!

- ◀ استخدم فقط مجموعة الخراطيم الرفقة للتوصيل.
- ◀ لا تُعد استخدام أطقم الخراطيم القديمة أبداً!
- ◀ قم بالتوصيل بمصدر المياه الباردة فقط.
- ◀ قبل التوصيل، تأكد مما إذا كانت المياه نظيفة وواضحة.

2.1 التحضير

- ◀ تأكد من عدم وجود أي تلف ناتج عن النقل.
- ◀ تأكد من إزالة جميع مسامير النقل.
- ◀ تعامل مع الجهاز دائمًا بوجود شخصين على الأقل لأنه ثقيل.
- ◀ أخرج الجهاز من العبوة.
- ◀ قم بإزالة جميع مواد التغليف بما في ذلك الحماية الموجودة على الخزنة والقاعدة المصنوعة من البوليستيرين، وأبعدها عن متناول الأطفال. عند فتح العبوة، قد تلاحظ قطرات ماء على الكيس البلاستيكي ونافذة الباب. هذه ظاهرة طبيعية ناتجة عن اختبارات المياه من المصنع.

ملاحظة: التخلص من مواد التغليف



أبعد جميع مواد التغليف عن متناول الأطفال وتخلص منها بطريقة صديقة للبيئة.

2.2 اختياري: تركيب وسادات تقليل الضوضاء

1. عند فتح الغلاف المتقلص، ستجد أربع وسادات لتقليل الضوضاء. تُستخدم هذه الوسادات لتقليل الضوضاء (شكل 2-1).
2. ضع الغسالة على جانبها بحيث تكون نافذة الباب موجهة للأعلى والجانب السفلي موجه نحو المشغل.
3. أخرج وسادات تقليل الضوضاء وقم بإزالة الفيلم الواقي اللاصق ذي الوجهين؛ الصق الوسادات حول الجزء السفلي؛ قم بتركيب وسادات تقليل الضوضاء أسفل خزنة الغسالة كما هو موضح في الشكل 3 (الوسادات الأطول في الموضع 1 و3، والوسادات الأقصر في الموضع 2 و4). وأخيرًا، أعد ضبط الآلة في وضعها القائم مرة أخرى.

2.3 فك مسامير النقل

الحماية الخاصة بالنقل الموجودة على الجانب الخلفي مصممة لتثبيت مكونات منع الاهتزاز داخل الجهاز أثناء النقل لمنع حدوث ضرر داخلي. يجب إزالة جميع العناصر (T1، T2، T3، وT4، الشكل 2-2) قبل الاستخدام.

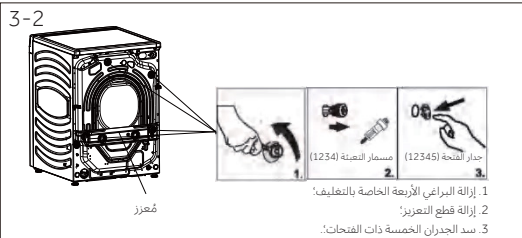
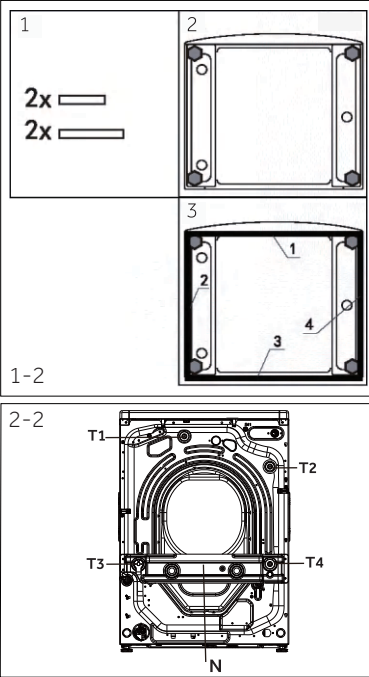

1. قم بإزالة جميع البراغي الأربعة (T4-T1) والقطعة المقوية (الشكل 3-2).
2. املا الفتحات الخمسة باستخدام سدادات الإغلاق.



تحذير!

التركيب

- ◀ تأكد من استخدام الكابل الكهربائي والخرطوم المرفقين مع الجهاز فقط.
- ◀ تأكد من عدم إتلاف كابل الكهرباء أو القابس. إذا تعرض أي منهما للتلف، يجب استبداله بواسطة كهربائي مختص.
- ◀ استخدم مقبساً مؤرضاً منفصلاً لمصدر الطاقة بحيث يكون من السهل الوصول إليه بعد التركيب. يجب تأريض الجهاز.
- ◀ **تذكير خاص:** كابل الطاقة الخاص بالجهاز مزود بقابس ثلاثي (مؤرض) يتناسب مع مقبس ثلاثي (مؤرض) قياسي.
- ◀ لا تقم أبداً بقطع أو إزالة السن الثالث (الأرضي). بعد تركيب الجهاز، يجب أن يكون القابس في متناول اليد.
- ◀ تأكد من أن وصلات وأنايب المياه محكمة ولا يوجد أي تسرب.
- ◀ استخدم مجموعات الخراطيم الجديدة فقط، ولا تستخدم المجموعات القديمة.

الاستخدام المقصود

هذا الجهاز مخصص فقط لغسل الملابس القابلة للغسل في الغسالة. يجب دائماً اتباع التعليمات الموجودة على ملصق كل قطعة ملابس. تم تصميمه للاستخدام المنزلي فقط داخل المنزل. لا يُقصد به للاستخدام التجاري أو الصناعي. لا يُسمح بإجراء أي تغييرات أو تعديلات على الجهاز. قد يؤدي الاستخدام غير المقصود إلى حدوث مخاطر وفقدان جميع حقوق الضمان والمسؤولية.



تحذير!

الصيانة / التنظيف

- ◀ تأكد من إشراف الأطفال إذا قاموا بأعمال التنظيف والصيانة.
- ◀ افصل الجهاز عن مصدر الكهرباء قبل القيام بأي صيانة دورية.
- ◀ حافظ على نظافة الجزء السفلي من فتحة الباب واطرك الباب ودرج المنظفات مفتوحين إذا لم يكن الجهاز قيد الاستخدام لمنع الروائح.
- ◀ لا تستخدم رشاش الماء أو البخار لتنظيف الجهاز.
- ◀ استبدل سلك الكهرباء التالف فقط عن طريق الشركة المصنعة أو وكيل الخدمة أو أشخاص مؤهلين مماثلين لتجنب الخطر.
- ◀ لا تحاول إصلاح الجهاز بنفسك. في حال الحاجة للإصلاح يرجى الاتصال بخدمة العملاء لدينا.
- ◀ أزل جميع الأجسام الغريبة مثل الأجسام المعدنية، المواد الكيميائية، السلع القابلة للكسر، الشموع المشتعلة، السجائر المشتعلة، إلخ من الجهاز.

التركيب

- ◀ يجب وضع الجهاز في مكان جيد التهوية. تأكد من اختيار موقع يسمح بفتح الباب بالكامل.
- ◀ لا تقم أبداً بتركيب الجهاز في الخارج، أو في مكان رطب، أو في منطقة قد تكون عرضة لتسرب المياه مثل أسفل أو بالقرب من حوض الغسيل. في حالة حدوث تسرب للمياه، اقطع التيار الكهربائي واطرك الغسالة لتجف بشكل طبيعي.
- ◀ قم بتركيب أو استخدام الجهاز فقط في الأماكن التي تزيد فيها درجة الحرارة عن 5 درجات مئوية.
- ◀ لا تضع الجهاز مباشرة على السجاد، أو بالقرب من جدار أو أثاث.
- ◀ لا تقم بتغطية أي من فتحات التهوية الموجودة في القاعدة بواسطة السجاد.
- ◀ لا تقم بتركيب الجهاز في ضوء الشمس المباشر أو بالقرب من مصادر الحرارة (مثل الموقد أو السخانات).
- ◀ تأكد من أن المعلومات الكهربائية الموجودة على لوحة التصنيف تتوافق مع مصدر التيار الكهربائي. إذا لم تكن كذلك، فاتصل بفني كهربائي.
- ◀ لا تستخدم المحولات متعددة القوابس أو كابلات التمديد.



تحذير!

الاستخدام اليومي

- ◀ تحذير: لا توقف مجفف الملابس قبل نهاية دورة التجفيف إلا إذا تمت إزالة جميع العناصر بسرعة ونشرها بحيث يتبدد الحرارة.
- ◀ تحذير: يجب ألا يتم تزويد الجهاز من خلال جهاز تبديل خارجي، مثل المؤقت، أو توصيله بدائرة يتم تشغيلها وإيقافها بانتظام من قبل المرافق.
- ◀ يجب ألا يتم تركيب الجهاز خلف باب قابل للإغلاق، أو باب منزلق، أو باب بمفصلة على الجانب المقابل لمجفف الملابس، بطريقة تحد من الفتح الكامل لباب مجفف الملابس.
- ◀ هذا الجهاز مخصص للاستخدام في المنازل والتطبيقات المشابهة مثل:
 - مناطق المطبخ الخاصة بالموظفين في المتاجر والمكاتب وبيئات العمل الأخرى:
 - المنازل الزراعية:
 - من قبل العملاء في الفنادق، الموتييلات وبيئات السكن الأخرى:
 - بيئات المبيت والإفطار.



تحذير!

الاستخدام اليومي

- ◀ لا تقم بإزالة أو إدخال القابس في وجود غاز قابل للاشتعال.
- ◀ لا تغسل المواد المصنوعة من المطاط الرغوي أو المواد الشبيهة بالإسفنج بالماء الساخن.
- ◀ لا تغسل أي غسيل ملوث بالدهون.
- ◀ لا تفتح درج المنظفات أثناء أي دورة غسيل.
- ◀ لا تلمس الباب أثناء عملية الغسيل، لأنه يصبح ساخناً.
- ◀ لا تفتح الباب إذا كان مستوى الماء مرتباً فوق فتحة الباب.
- ◀ لا تجبر الباب على الفتح. الباب مزود بجهاز قفل ذاتي وسيفتح بعد انتهاء عملية الغسيل بقليل.
- ◀ قم بإيقاف تشغيل الجهاز بعد كل برنامج غسيل وقبل القيام بأي صيانة دورية، وافصل الجهاز عن مصدر الكهرباء لتوفير الطاقة وللأمان.
- ◀ أمسك القابس وليس السلك عند فصل الجهاز عن الكهرباء.
- ◀ لا تستخدم الجهاز إذا تم استخدام مواد كيميائية صناعية للتنظيف.
- ◀ يجب تنظيف مصيدة الوبر بشكل متكرر.
- ◀ لا تسمح بتراكم الوبر حول الجهاز.
- ◀ لا تجفف الملابس غير المغسولة في الجهاز.
- ◀ يجب غسل الملابس التي تلوّثت بمواد مثل زيت الطهي، الأسيتون، الكحول، البنزين، الكيروسين، مزيلات البقع، التريبتين، الشموع ومزيلات الشمع بماء ساخن مع كمية إضافية من المنظف قبل تجفيفها في الجهاز.
- ◀ يجب استخدام منعومات الأقمشة أو المنتجات المماثلة حسب التعليمات المحددة لمنع الأقمشة.
- ◀ يجب تعبئة مولدات البخار فقط بالسوائل التي يحددها المصنع.

قبل تشغيل الجهاز لأول مرة، يرجى قراءة التعليمات التالية الخاصة بالسلامة!



تحذير!

قبل الاستخدام الأول

- ▶ تأكد من عدم وجود أي تلف أثناء النقل.
- ▶ تأكد من إزالة جميع مسامير النقل.
- ▶ أزل جميع مواد التغليف واحتفظ بها بعيداً عن متناول الأطفال.
- ▶ تعامل مع الجهاز دائماً بمساعدة شخصين على الأقل لأنه ثقيل.

الاستخدام اليومي

- ▶ هذا الجهاز غير مخصص للاستخدام من قبل الأشخاص (بما في ذلك الأطفال) الذين يعانون من ضعف في القدرات البدنية أو الحسية أو العقلية، أو نقص في الخبرة والمعرفة، إلا إذا تلقوا الإشراف أو التعليمات بشأن استخدام الجهاز من شخص مسؤول عن سلامتهم.
- ▶ يجب الإشراف على الأطفال لضمان عدم لعبهم بالجهاز.
- ▶ لا تسمح للأطفال أو الحيوانات الأليفة بالاقتراب من الجهاز عندما يكون الباب مفتوحاً.
- ▶ احتفظ بمواد الغسيل بعيداً عن متناول الأطفال.
- ▶ أغلق السحابات، وثبت الخيوط المفكوكة واعتن بالأشياء الصغيرة لمنع تشابك الغسيل. إذا لزم الأمر، استخدم حقيبة أو شبكة مناسبة.
- ▶ لا تلمس أو تستخدم الجهاز وأنت حافي القدمين أو بيدين أو قدمين مبتلئين أو رطبتين.
- ▶ لا تغط أو تحيط الجهاز أثناء التشغيل أو بعده للسماح بتبخر أي رطوبة أو بلل.
- ▶ لا تضع أشياء ثقيلة أو مصادر حرارة أو رطوبة فوق الجهاز.
- ▶ لا تستخدم أو تخزن مواد تنظيف قابلة للاشتعال أو مواد تنظيف جافة بالقرب من الجهاز.
- ▶ لا تستخدم أي بخاخات قابلة للاشتعال بالقرب من الجهاز.
- ▶ لا تغسل أي ملابس معالجة بمذيبات في الجهاز دون أن تكون قد جفت مسبقاً في الهواء.

4	1-معلومات السلامة.....
9	2-التركيب.....
13	3-تلميحات عملية.....
15	4-وصف المنتج.....
16	5-لوحة التحكم.....
21	6-البرامج.....
25	7-الاستخدام اليومي.....
30	8-تطبيق هاي سمارت.....
32	9-العناية والتنظيف.....
35	10-استكشاف الأخطاء وإصلاحها.....
38	11-التغليف والتفريغ.....
39	12-البيانات التقنية.....
41	13-خدمة العملاء.....

شكراً لشرائكم منتج كاندي.

يرجى قراءة هذه التعليمات بعناية قبل استخدام هذا الجهاز. تحتوي التعليمات على معلومات هامة ستساعدكم على الاستفادة القصوى من الجهاز وضمان تركيبه واستخدامه وصيانه بشكل آمن وسليم.

احتفظوا بهذا الدليل في مكان مناسب حتى تتمكنوا من الرجوع إليه دائماً لضمان الاستخدام الآمن والسليم للجهاز. إذا قمتم ببيع الجهاز أو إعطائه لشخص آخر أو تركه عند الانتقال من المنزل، يرجى التأكد من تسليم هذا الدليل أيضاً حتى يتمكن المالك الجديد من التعرف على الجهاز وتحذيرات السلامة.

تعليمات

تحذير - معلومات هامة للسلامة



معلومات وإرشادات عامة



إرشادات بيئية



ملاحظة: للمملكة المتحدة فقط



عند استلام جهازك، يرجى فحصه بعناية للتأكد من خلوه من التلف. يجب الإبلاغ عن أي تلف يتم العثور عليه إلى سائق التوصيل فوراً. خلاف ذلك، يجب الإبلاغ عن التلف المكتشف إلى بائع التجزئة في غضون يومين من تاريخ الاستلام.

الظروف البيئية



تم وضع علامة على هذا الجهاز وفقاً للتوجيه الأوروبي 2012/19/EU بشأن نفايات المعدات الكهربائية والإلكترونية (WEEE).

تحتوي نفايات WEEE على كل من مواد ملوثة (يمكن أن تسبب عواقب سلبية على البيئة) ومكونات أساسية (يمكن إعادة استخدامها). من المهم إخضاع نفايات WEEE لمعالجات محددة، من أجل إزالة جميع الملوثات والتخلص منها بشكل سليم، واستعادة وإعادة تدوير جميع المواد. يمكن للأفراد أن يلعبوا دوراً هاماً في ضمان عدم تحوّل نفايات WEEE إلى مشكلة بيئية؛ ومن الضروري اتباع بعض القواعد الأساسية:

- يجب عدم التعامل مع نفايات WEEE كنفايات منزلية.
- يجب تسليم نفايات WEEE إلى نقاط التجميع ذات الصلة التي تديرها البلدية أو الشركات المسجلة في العديد من البلدان، قد تتوفر خدمة التجميع المنزلي لنفايات WEEE الكبيرة.
- في العديد من البلدان، عند شراء جهاز جديد، قد يُعاد الجهاز القديم إلى بائع التجزئة الذي يجب عليه جمعه مجاناً على أساس الاستلام مقابل التسليم واحد مقابل واحد، طالما أن الجهاز ذو نوع مكافئ وله نفس وظائف الجهاز الموزّد.

تحذير! 

خطر الإصابة أو الاختناق!

افصل الجهاز عن مصدر التيار الكهربائي الرئيسي. اقطع كابل التيار الكهربائي وتخلص منه. قم بإزالة قفل الباب لمنع الأطفال والحيوانات الأليفة من الانغلاق داخل الجهاز.

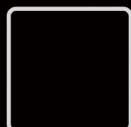
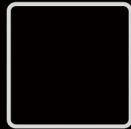
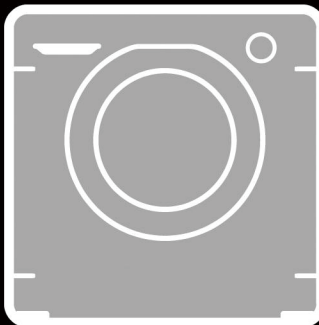
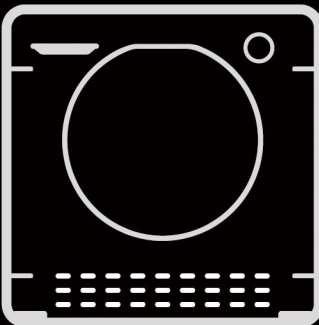
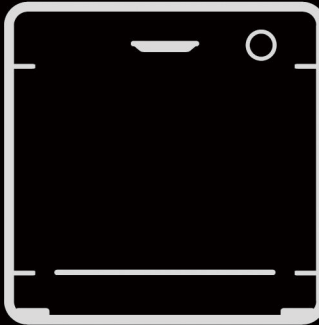
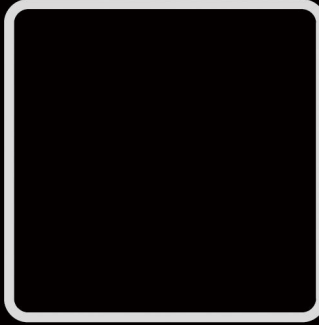
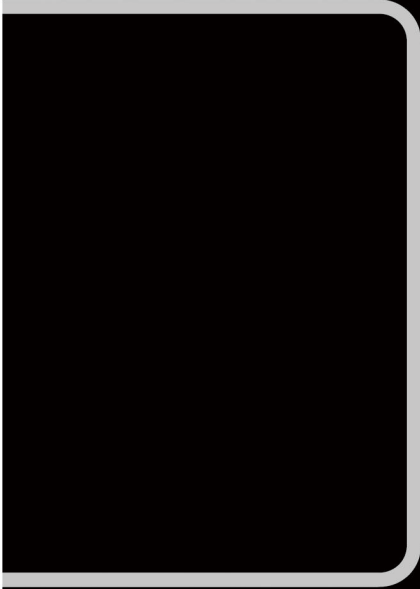

AR

