



Haier

**SAFETY
GUIDE**

(FR) GUIDE DE SÉCURITÉ **(IT)** GUIDA ALLA SICUREZZA **(DE)** SICHERHEITSLITFADEN **(ES)** GUÍA DE SEGURIDAD
(EL) ΟΔΗΓΟΣ ΑΣΦΑΛΕΙΑΣ **(NL)** VEILIGHEIDSGIDS **(PT)** GUIA DE SEGURANÇA **(DA)** SIKKERHEDSVEJLEDNING **(FI)**
TURVAOPAS **(NO)** SIKKERHETSVEILEDNING **(SV)** SÄKERHETSGUIDE
(SL) VARNOSTNI VODNIK **(CS)** PRŮVODCE BEZPEČNOSTÍ **(SK)** PRÍRUČKA BEZPEČNOSTI **(PL)** PRZEWODNIK
BEZPIECZEŃSTWA **(ET)** OHUTUSJUHEND **(LT)** SAUGOS VADOVAS **(LV)** DROŠĪBAS CEĻVEDIS **(HR)** VODIČ ZA
SIGURNOST **(SR)** VODIČ ZA BEZBEDNOST **(RO)** GHID DE SIGURANȚĂ **(HU)** BIZTONSÁGI ÚTMUTATÓ **(BG)**
НАРЪЧНИК ЗА БЕЗОПАСНОСТ

DISCOVER THE FULL USER MANUAL

(FR) DÉCOUVREZ LE MANUEL D'UTILISATION COMPLET **(IT)** SCOPRI IL MANUALE UTENTE COMPLETO **(DE)** ENTDECKEN SIE DAS VOLLSTÄNDIGE BENUTZERHANDBUCH **(ES)** DESCUBRA EL MANUAL DE USUARIO COMPLETO **(EL)** ΑΝΑΚΑΛΥΨΤΕ ΤΟ ΠΛΗΡΕΣ ΕΓΧΕΙΡΙΔΙΟ ΧΡΗΣΤΗ **(NL)** ONTDEK DE VOLLEDIGE GEBRUIKERSHANDLEIDING **(PT)** DESCUBRA O MANUAL DO UTILIZADOR COMPLETO **(DA)** OPDAG DEN FULDE BRUGERVEJLEDNING **(FI)** TUTUSTU KOKO KÄYTTÖOPPAAN **(NO)** OPPDAG DEN FULLSTENDIGE BRUKERMANUALEN **(SV)** UPPTÄCK DEN FULLSTÄNDIGA ANVÄNDARMANUALEN

(SL) ODKRIJTE CELOTNA NAVODILA ZA UPORABO **(CS)** ZÍŠKEJTE CELÝ UŽIVATELSKÝ MANUÁL **(PL)** ODKRYJ PEŁNĄ INSTRUKCJĘ UŻYTKOWNIKA **(ET)** TUTVUGE TÄIELIKU KASUTUSJUHENDIGA **(LT)** SUSIPAŽINKITE SU VISU NAUDOTOJŲ VADOVU **(LV)** ATKLĀJIET PILNĪGU LIETOTĀJA ROKASGRĀMATU **(HR)** OTKRIJTE KOMPLETNI KORISNIČKI PRIRUČNIK **(SR)** POGLEDAJTE KOMPLETNO UPUTSTVO ZA UPOTREBU **(RO)** DESCOPERIȚI MANUALUL COMPLET DE UTILIZARE **(HU)** FEDEZZE FEL A TELJES FELHASZNÁLÓI KÉZIKÖNYVET **(SK)** ZÍŠKAJTE CELÝ UŽIVATELSKÝ MANUÁL **(BG)** ОТКРИЙ ПЪЛНОТО РЪКОВОДСТВО ЗА ПОТРЕБИТЕЛЯ



Haier

SAFETY GUIDE

HOBS

EN

5

GUIDE DE SÉCURITÉ

TABLE DE CUISSON

FR

14

GUIDA ALLA SICUREZZA

PIANO COTTURA

IT

21

SICHERHEITSLEITFADEN

KOCHFELD

DE

28

GUÍA DE SEGURIDAD

PLACA DE COCINA

ES

35

ΟΔΗΓΟΣ ΑΣΦΑΛΕΙΑΣ

ΕΣΤΙΑ

EL

42

VEILIGHEIDSGIDS

KOOKPLAAT

NL

49

GUIA DE SEGURANÇA

PLACA

PT

56

SIKKERHEDSVEJLEDNING

KOGEPLADE

DA

63

TURVAOPAS

LIESITASO

FIN

70

SIKKERHETSVEILEDNING

KOKEPLATE

NO

77

SÄKERHETSGUIDE

HÄLL

SV

84

Haier

VARNOSTNI VODNIK

KUHALNE PLOŠČE _____ **SL** **91**

PRŮVODCE BEZPEČNOSTÍ

VARNÉ DESKY _____ **CS** **98**

PRÍRUČKA BEZPEČNOSTI

VARNÉ DOSKY _____ **SK** **105**

PRZEWODNIK BEZPIECZEŃSTWA

PYTY KUCHENNE _____ **PL** **112**

OHUTUSJUHEND

PLIIDIPLAADID _____ **ET** **119**

SAUGOS VADOVAS

KAITLENTĖS _____ **LT** **126**

DROŠĪBAS CEĻVEDIS

PLĪTS VIRSMAS _____ **LV** **133**

VODIČ ZA SIGURNOST

PLOE ZA KUHANJE _____ **HR** **140**

VODIČ ZA BEZBEDNOST

PLOČE ZA KUVANJE _____ **SR** **147**

GHID DE SIGURANȚĂ

PLITE _____ **RO** **154**

BIZTONSÁGI ÚTMUTATÓ

FŐZŐLAPOK _____ **HU** **161**

НАРЪЧНИК ЗА БЕЗОПАСНОСТ

ГОТВАРСКИ ПЛОТОВЕ _____ **BG** **168**

Summary

6 Safety information

13 Disposal & declaration of conformity

189 Installation

WELCOME

Thank you for choosing our product. To ensure your safety and get the best results, please read this manual carefully, including the safety instructions, and keep it for future reference. Before installing the hob, note the serial number, which you might need for repairs. Check for any damage during transportation and consult a technician if you're unsure before using it. Keep packaging materials away from children.

NOTE: Please note that the hob's accessories may vary depending on the model you purchased.

SAFETY INFORMATION

1.1 GENERAL WARNINGS

- Read these instructions carefully before installing or using this appliance.
- **WARNING:** If the surface is cracked, switch off the appliance to avoid the possibility of electric shock.
- **NEVER** try to extinguish a fire with water, but switch off the appliance and then cover flame e.g. with a lid or a fire blanket.
- **WARNING:** Danger of fire: do not store items on the cooking surfaces.
- **WARNING:** Use only hob guards designed by the manufacturer of the cooking appliance or indicated by the manufacturer of the appliance in the instructions for use as suitable or hob guards incorporated in the appliance. The use of inappropriate guards can cause accidents.

1.1.1 Use Limitations

- This appliance is not intended for use by persons (including children) with reduced physical, sensory or mental capabilities, or lack of experience and knowledge, unless they have been given supervision or instruction concerning use of the appliance by a person responsible for their safety.
- Children should be supervised to ensure that they do not play with the appliance.
- This appliance complies with electromagnetic safety standards. However, persons with cardiac pacemakers or other electrical implants (such as insulin pumps) must consult with their doctor or implant manufacturer before using this appliance to make sure that their implants will not be affected by the electromagnetic field. Failure to follow this advice may result in death.

1.1.2. Use in Accordance With The Intended Use

- This appliance is intended to be used in household and similar applications such as:
 - staff kitchen areas in shops, offices and other working environments;
 - farmhouses;
 - by clients in hotels, motels and other residential type environments;
 - bed and breakfast type environments.
- Only use the hob for its intended purpose, that is only for the cooking of foods: any other use, for example as a heat source, is considered improper and therefore dangerous. The manufacturer cannot be held responsible for any damage resulting from improper, incorrect or unreasonable usage.

1.2. INSTALLATION

- If the supply cord is damaged, it must be replaced by the manufacturer, its service agent or similarly qualified persons in order to avoid a hazard.
- If the bottom part of the hob is adjacent to an area normally accessible for handling or cleaning operations, a separator must be put 20 mm below the bottom part of the hob.
When installing an oven under the hob, separator must not be put and the minimum distance between the bottom part of the hob and the oven must not be lower than 10 mm.
- Do not install not cooled oven under this hob and install the oven following its own installation requirements.
- If a watertight seal gasket is supplied with the hob. Fit the seal gasket around the bottom hob as described and make sure that it is properly fitted to avoid any leakage into the supporting furniture.
- The installation furniture and the adjacent ones must withstand temperatures of 95°C .

- **WARNING:** Before connecting the hob to the power supply, ask a qualified electrician to check the continuity of the power supply's earth terminal. The manufacturer accepts no responsibility for any accidents or other problems caused by failure to connect the hob to the earth terminal or by an earth connection that has defective continuity.
- This appliance is to be properly installed and earthed only by a suitably qualified person.
- Disconnect the appliance from the mains electricity supply before carrying out any work or maintenance on it in order to avoid a hazard, which could result in injury or cuts.
- Please make this information available to the person responsible for installing the appliance as it could reduce your installation costs.
- Failure to install the appliance correctly could invalidate any warranty or liability claims.
- The manufacturing company hereby states that it does not assume any responsibility for direct or indirect damages caused by incorrect installation, maintenance, or repair work. Furthermore, it is not liable for damages caused by the absence or interruption of the grounding system (e.g., electric shock).

1.3 ELECTRICAL WARNINGS

- This appliance should be connected to a circuit which incorporates an isolating switch providing full disconnection from the power supply for all poles under overvoltage category III conditions. Means for disconnection must be in accordance with the writing rules.

- **WARNING:** in order to avoid any danger caused by the accidental resetting of the thermal interruption device, the appliance should not be powered by an external switching device, such as a timer, or be connected to a circuit that is regularly switched on and off.

- **THE HOB IS PROVIDED BY THE MANUFACTURER WITHOUT PLUG:**

THE APPLIANCE MUST NOT BE CONNECTED TO THE POWER SOURCE USING PLUG OR SOCKETS, BUT MUST BE DIRECTLY CONNECTED TO THE SUPPLY MAINS. The yellow-green earth cable should not be interrupted by the breaker. The connection to the power source must be carried out by a suitably qualified professional considering the polarity of the hob and of the power source. The disconnection must be achieved incorporating a switch in the fixed wiring in accordance with the wiring rules.

- The appliance is not intended to be operated by means of an external timer or separate remote-control system. This is not applicable in case of switching-off the operation by means of the devices covered by EN 50615.

- Failure to follow this advice may result in electrical shock or death.

1.4 USE & MAINTENANCE

- **WARNING:** The appliance and its accessible parts become hot during use. Care should be taken to avoid touching heating elements. Children less than 8 years of age shall be kept away unless continuously supervised.
- **WARNING:** Unattended cooking on a hob with fat or oil can be dangerous and may result in fire.
- **CAUTION:** The cooking process has to be supervised. A short term cooking process has to be supervised continuously.
- No combustible material or products should be placed on this appliance at any time.
- Metallic objects such as knives, forks, spoons and lids should not be placed on the hob surface since they can get hot.
- Do not use a steam cleaner to clean your cooktop.
- Do not let your body, clothing or any item other than suitable cookware contact the Induction glass until the surface is cool.
- Handles of saucepans may be hot to touch. Check saucepan handles do not overhang other cooking zones that are on. Keep handles out of reach of children. Failure to follow this advice could result in burns and scalds.
- The razor-sharp blade of a cooktop scraper is exposed when the safety cover is retracted. Use with extreme care and always store safely and out of reach of children. Failure to use caution could result in injury or cuts.
- Do not place or leave any magnetisable objects (e.g. credit cards, memory cards) or electronic devices (e.g. computers, MP3 players) near the appliance, as they may be affected by its electromagnetic field.
- Do not place or drop heavy objects on your cooktop.
- Do not use pans with jagged edges or drag pans across the Induction glass surface as this can scratch the glass.

- Do not use scourers or any other harsh abrasive cleaning agents to clean your cooktop, as these can scratch the Induction glass.
- Do not use adapters for cooking vessels.
- **WARNING:** when one or more cooking zone shut down, the presence of residual heat is indicated by a visual signal on the corresponding zone display, by way of the H symbol. When this symbol is active, be careful not to touch the hob, or there is a risk of burns.
- After use, switch off the hob element by its control and do not rely on the pan detector.

1.5 WARNINGS Wireless Temperature Probe (available depending on the model)

This product is exclusive for hobs appliances. It should only be used as described in this User Manual.

- Do not use Preci Probe in another appliance except for the built-in hob.
- **DO NOT TOUCH** Preci Probe **WITH BARE HANDS JUST AFTER COOKING.** Always wear oven gloves to remove Preci Probe from the food after cooking.
- It is required to **FULLY INSERT** Preci Probe metal bar properly into the food until the **BLACK ceramic EDGE** of it during cooking.

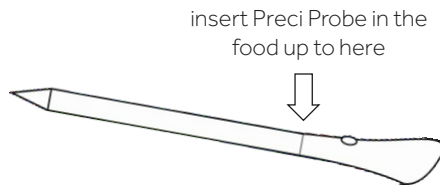

- Do not use Preci Probe in a microwave oven.
- Do not expose the metal part of Preci Probe to the heat generated by the appliance.
- Preci Probe can be cleaned and washed but do not immerse it long in water.
- This product is not intended for use by persons with ages 12 and under.
- The supplier will not be liable for any damage of Preci Probe due to misuse of the device.
- Clean the Preci Probe before the use.
- Preci Probe can work in this range of temperature: 10°C to an internal maximum temperature of 100°C of the metal part. Ceramic part can reach 350 °C.
- If the Preci Probe temperature exceeds 100°C, cooking will stop and the Preci Probe must be removed as soon as possible, wearing gloves, to avoid damage to the probe.

LADLE

Use the ladle with the probe to stir food.

- Clean the ladle before the first use.
- Do not use the ladle on an open flame.
- Do not cut the ladle.
- Do not put the ladle in direct contact with the hot accessible parts of the hob.
- Tolerated temperature +220 C

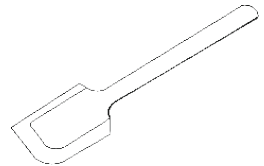

Position 1

Position 2

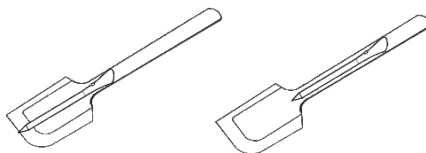

*available depending on the model

2. ENVIRONMENTAL PROTECTION & DISPOSAL

2.1 SAVING AND RESPECTING THE ENVIRONMENT

Recommendations for best results:

Use pots and pans with a bottom diameter equal to that of the cooking zone;

Use only pots and pans with flat bottoms;

Where possible, keep the lid on pots during cooking;

Cook vegetables, potatoes, etc. with a minimal amount of water to reduce cooking time;

Use a pressure cooker as it further reduces the energy consumption and cooking time.

Place the pot in the center of the cooking zone outlined of the hob.

2.2 WASTE MANAGEMENT AND ENVIRONMENTAL PROTECTION

This appliance is labelled in accordance with European Directive 2012/19/EU regarding electric and electronic appliances (WEEE). The WEEE contain both polluting substances (that can have a negative effect on the environment) and base elements (that can be reused).



It is important that the WEEE undergo specific treatments to correctly remove and dispose of the pollutants and recover all the materials. Individuals can play an important role in ensuring that the WEEE do not become an environmental problem; it is essential to follow a few basic rules:

- The WEEE should not be treated as domestic waste;
- The WEEE should be taken to dedicated collection areas managed by the town council or a registered company.

In many countries, domestic collections may be available for large WEEEs. When you buy a new appliance, the old one can be returned to the vendor who must accept it free of charge as a one off, as long as the appliance is of an equivalent type and has the same function as the purchased appliance.

Low power consumption data according to Commission Regulation (EU) 2023/826.

Condition	Power consumption	Period after which the equipment reaches automatically the condition
Standby mode	0,5 kW	20 min

Table des matières

15 Informations sur la sécurité

20 Protection de l'environnement et élimination

189 Installation

BIENVENUE

Merci d'avoir choisi notre produit. Pour garantir votre sécurité et obtenir les meilleurs résultats, veuillez lire attentivement ce manuel, y compris les consignes de sécurité, et le conserver afin de pouvoir le consulter plus tard. Avant d'installer la plaque de cuisson, prenez note du numéro de série dont vous pourriez avoir besoin pour des réparations. Vérifiez qu'elle n'a pas été endommagée pendant le transport et consultez un technicien en cas de doute avant de l'utiliser. Conservez les matériaux d'emballage hors de portée des enfants.

REMARQUE : veuillez noter que les caractéristiques et les accessoires de la plaque de cuisson peuvent varier en fonction du modèle que vous avez acheté.

INFORMATIONS SUR LA SÉCURITÉ

1.1. AVERTISSEMENTS GÉNÉRAUX

- Lisez attentivement ces instructions avant d'installer ou d'utiliser cet appareil.
- AVERTISSEMENT : si la surface est fissurée, éteindre l'appareil pour éviter tout risque d'électrocution.
- Ne tentez JAMAIS d'éteindre un incendie avec de l'eau, mais éteignez l'appareil puis couvrez la flamme par exemple avec un couvercle ou une couverture anti-feu.
- AVERTISSEMENT : risque d'incendie. Ne rangez aucun objet sur les surfaces de cuisson.
- AVERTISSEMENT : utilisez uniquement des protections de plaque de cuisson conçues par le fabricant de l'appareil de cuisson ou indiquées comme appropriées par le fabricant de l'appareil dans le mode d'emploi ou intégrées à l'appareil. L'utilisation de protections inappropriées peut provoquer des accidents.

1.1.1. Limites d'utilisation

- Cet appareil n'est pas prévu pour être utilisé par des personnes (y compris des enfants) à capacités physiques, sensorielles ou intellectuelles réduites ou sans expérience et connaissances, à moins d'être surveillés ou d'avoir appris à utiliser l'appareil par une personne responsable de leur sécurité.
- Surveillez les enfants pour éviter qu'ils ne jouent avec l'appareil.
- Cet appareil est conforme aux normes de sécurité électromagnétique. Toutefois, les personnes porteuses d'un stimulateur cardiaque ou d'autres implants électriques (tels que les pompes à insuline) doivent consulter leur médecin ou le fabricant de l'implant. Avant d'utiliser cet appareil, il faut s'assurer que les implants ne seront pas affectés par le champ électromagnétique. Le non-respect de cette consigne peut entraîner la mort.

1.1.2. Utilisation conforme à l'usage prévu

- Cet appareil est conçu pour être utilisé dans une habitation et pour des applications similaires telles que :

- coins-cuisine du personnel dans des magasins, bureaux et autres environnements de travail ;
 - habitations rurales ;
 - par des clients dans des hôtels, motels et autres environnements de type résidentiel ;
 - environnements de type chambres d'hôtes ou B&B.
- N'utilisez jamais votre appareil comme plan de travail ou surface de rangement.
 - N'utilisez jamais l'appareil pour chauffer la pièce.

1.2. INSTALLATION

- Si le cordon d'alimentation est endommagé, faites-le remplacer par le fabricant, le service clientèle ou un électricien qualifié pour éviter tout risque d'accident.
- Le raccordement à un bon système de mise à la terre est essentiel et obligatoire.
- Cet appareil doit être installé correctement et être mis à la terre par une personne qualifiée pour cela.
- Débranchez l'appareil du réseau électrique avant d'effectuer tout travail ou opération d'entretien afin d'éviter tout risque de blessure ou de coupure.
- Veuillez laisser ces informations à la disposition de la personne chargée de l'installation de l'appareil car cela pourrait réduire les frais d'installation.
- Si l'appareil n'est pas installé correctement, cela peut rendre la garantie caduque ou les réclamations irrecevables.

1.3. AVERTISSEMENTS CONCERNANT LES RISQUES ÉLECTRIQUES

- Cet appareil doit être raccordé à un circuit comprenant un sectionneur garantissant une déconnexion totale de l'alimentation électrique pour tous les pôles dans des conditions de surtension de catégorie III. Les moyens de débranchement doivent être conformes aux règles de câblage.
- **AVERTISSEMENT** : afin d'éviter tout danger provoqué par le réarmement accidentel du disjoncteur thermique, l'appareil ne doit pas être alimenté par un commutateur extérieur, comme une minuterie, ni être raccordé à un circuit qui est régulièrement allumé et éteint.

- L'appareil n'est pas prévu pour être utilisé au moyen d'une minuterie extérieure ou d'un système de télécommande séparé.
- Toute modification du système de câblage de l'habitation doit être effectuée exclusivement par un électricien qualifié.
- Le non-respect de cette consigne peut entraîner une électrocution voire la mort.

1.4. UTILISATION ET MAINTENANCE

- **AVERTISSEMENT** : l'appareil et ses parties accessibles peuvent devenir brûlants au cours de l'utilisation. Il convient de faire attention à ne pas toucher les éléments de chauffage. Les enfants de moins de 8 ans doivent être tenus à l'écart à moins d'être surveillés constamment.
- **AVERTISSEMENT** : il peut s'avérer dangereux de cuisiner sur une plaque de cuisson avec des matières grasses ou de l'huile sans surveiller la cuisson car celles-ci peuvent prendre feu.
- **ATTENTION** : le processus de cuisson doit être surveillé. Un processus de cuisson de courte durée doit être surveillé en continu.
- Aucun produit ou matière combustible ne doit être posé sur cet appareil.
- Les objets métalliques comme les couteaux, les fourchettes, les cuillères et les couvercles ne doivent pas être placés sur la surface de la plaque de cuisson car ils peuvent chauffer.
- N'utilisez pas de nettoyeur vapeur pour nettoyer votre plaque de cuisson.
- Ne laissez pas votre corps, vos vêtements ou tout élément autre qu'un ustensile de cuisine au contact de la plaque à induction tant que la surface n'a pas refroidi.
- Les poignées des casseroles peuvent être chaudes au toucher. Contrôlez que les poignées des casseroles ne soient pas au-dessus d'autres zones de cuisson allumées. Gardez les poignées hors de portée des enfants. Si vous ne respectez pas ce conseil, vous pourriez vous brûler et vous ébouillanter.

- La lame extrêmement coupante du racloir d'une plaque de cuisson est à découvert quand le couvercle de sécurité est enlevé. Faites extrêmement attention quand vous l'utilisez et rangez-la toujours à l'abri et hors de portée des enfants. Si vous ne faites pas attention, vous pourriez vous blesser ou vous couper.
- Ne placez et ne laissez aucun objet magnétisable (par ex. cartes de crédit, cartes à mémoire) ou dispositif électronique (par ex. ordinateurs, lecteurs MP3) à proximité de l'appareil, car ils pourraient être affectés par son champ électromagnétique.
- Ne placez pas et ne laissez pas tomber des objets lourds sur votre plaque de cuisson.
- N'utilisez pas de poêle avec des bords irréguliers et ne traînez pas les poêles sur la surface de la plaque à induction car cela peut rayer le verre.
- N'utilisez pas de tampons à récurer ni d'autres agents de nettoyage très abrasifs pour nettoyer votre plaque, car ils peuvent rayer la surface du verre à induction.
- N'utilisez pas d'adaptateurs pour les récipients de cuisson.
- **AVERTISSEMENT** : lorsqu'une ou plusieurs zones de cuisson sont arrêtées, la présence de chaleur résiduelle est indiquée par un signal visuel sur l'afficheur de la zone correspondante, par le biais du symbole H. Lorsque ce symbole est activé, veillez à ne pas toucher la plaque de cuisson, car vous risqueriez de vous brûler.

1.5. AVERTISSEMENTS relatifs à la sonde de température sans fil (disponible selon le modèle)

Ce produit est réservé aux plaques de cuisson. Il ne doit être utilisé que selon les indications de ce manuel de l'utilisateur.

- **NE TOUCHEZ PAS** Preci Probe À MAINS NUES JUSTE APRÈS LA CUISSON. Portez toujours des maniques pour retirer Preci Probe des aliments après la cuisson.
- Il est nécessaire d'**INSÉRER INTÉGRALEMENT** la tige métallique de Preci Probe dans les aliments jusqu'au **BORD NOIR** en céramique pendant la cuisson.

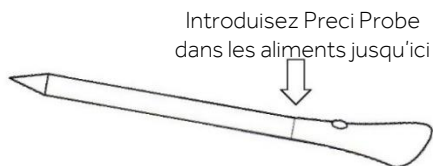

- N'utilisez pas le capteur Heat Feel dans un four à micro-ondes.
- Le capteur Heat Feel peut être nettoyé et lavé mais ne le plongez pas trop longtemps dans l'eau.
- Ce produit n'est pas conçu pour être utilisé par les enfants de moins de 12 ans.
- Le fournisseur ne pourra être tenu pour responsable de tout dégât occasionné au capteur Heat Feel suite à une utilisation incorrecte de l'appareil.
- Nettoyez le capteur Heat Feel avant de l'utiliser.
- La sonde peut fonctionner dans cette plage de températures : de 10 °C jusqu'à une température maximale interne de 100 °C de la partie métallique. La partie en céramique peut atteindre 350 °C.
- Si la température du capteur Heat Feel dépasse 100 °C, la cuisson sera interrompue et le capteur Heat Feel devra être retiré du four dans les plus brefs délais, en portant des gants, pour éviter d'abîmer la sonde.

LOUCHE

- Utilisez la louche avec la sonde pour remuer les aliments pendant la cuisson.
- Nettoyez la louche avant de l'utiliser pour la première fois.
- N'utilisez pas la louche sur une flamme nue.
- Ne coupez pas la louche.
- Ne mettez pas la louche en contact direct avec les parties accessibles chaudes de la plaque de cuisson.
- Température tolérée : +220 °C

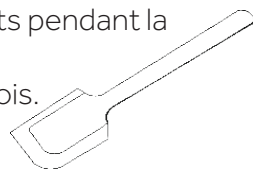

Position 1

Position 2

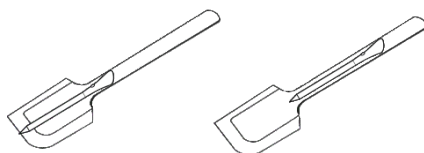

*Disponible selon le modèle

2. PROTECTION DE L'ENVIRONNEMENT ET ÉLIMINATION

2.1. PROTECTION ET RESPECT DE L'ENVIRONNEMENT

Recommandations pour de meilleurs résultats : Utilisez des casseroles et des poêles dont le diamètre du fond est égal à celui de la zone de cuisson ;

N'utilisez que des casseroles et des poêles à fond plat ;

Dans la mesure du possible, laissez le couvercle sur les casseroles pendant la cuisson ;

Faites cuire les légumes, les pommes de terre, etc. avec un minimum d'eau pour réduire le temps de cuisson ;

Utilisez un autocuiseur pour réduire la consommation d'énergie et le temps de cuisson ;

Placez la casserole au centre de la zone de cuisson délimitée sur la plaque de cuisson.

2.2. GESTION DES DÉCHETS ET PROTECTION DE L'ENVIRONNEMENT

Cet appareil est étiqueté conformément à la Directive européenne 2012/19/UE relative aux déchets d'équipements électriques et électroniques (DEEE). Les DEEE contiennent à la fois des substances polluantes (pouvant avoir un effet négatif sur l'environnement) et des éléments de base (pouvant être réutilisés).



Il est important que les DEEE fassent l'objet de traitements spécifiques pour enlever et mettre au rebut les polluants et récupérer tous les matériaux. Chaque personne peut jouer un rôle important en s'assurant que les DEEE ne deviennent pas un problème environnemental ; il est essentiel de suivre quelques règles fondamentales :

- les DEEE ne doivent pas être traités comme des déchets ménagers ;
- les DEEE doivent être amenés sur des sites de collecte spéciaux (déchetteries) gérés par la Mairie ou une entreprise agréée.

Dans de nombreux pays, la collecte chez les particuliers peut être disponible pour les DEEE volumineux. Lors de l'achat d'un nouvel appareil, l'ancien peut être retourné au vendeur qui doit l'accepter gratuitement sous forme d'échange, à condition que l'appareil soit d'un type équivalent et qu'il possède les mêmes fonctions que l'appareil acheté.

Données de faible consommation d'électricité selon le règlement (UE) 2023/826 de la Commission.

Condition	Consommation d'électricité	Laps de temps après lequel l'équipement atteint automatiquement la condition
Mode veille	0,5 kW	20 min

Sommario

22 Informazioni per la sicurezza

27 Protezione dell'ambiente e smaltimento

189 Installazione

BENVENUTI

Grazie per aver scelto il nostro prodotto. Per garantire la sicurezza e ottenere i migliori risultati, leggere attentamente questo manuale, comprese le istruzioni di sicurezza, e conservarlo per riferimenti futuri. Prima di installare il piano cottura prendere nota del numero di serie, in quanto potrebbe essere necessario in caso di riparazioni. Verificare eventuali danni durante il trasporto e consultare un tecnico in caso di dubbi prima dell'utilizzo. Tenere sempre tutto il materiale da imballaggio a distanza di sicurezza dai bambini.

NOTA: Gli accessori del piano cottura possono variare a seconda del modello acquistato.

INFORMAZIONI PER LA SICUREZZA

1.1. AVVERTENZE GENERALI

- Leggere attentamente queste istruzioni prima di installare o utilizzare l'elettrodomestico.
- AVVERTENZA: se la superficie è incrinata, spegnere l'elettrodomestico per evitare il rischio di scosse elettriche.
- In caso di incendio, non provare MAI a estinguerlo con l'acqua; spegnere l'elettrodomestico e coprire la fiamma con un coperchio o una coperta antincendio.
- AVVERTENZA: per evitare il rischio di incendi, non collocare oggetti sulle superfici di cottura.
- AVVERTENZA: utilizzare solo le protezioni per il piano cottura progettate dal produttore dell'elettrodomestico da cucina o indicate dal produttore dell'elettrodomestico nelle istruzioni per l'uso come protezioni idonee o incorporate nell'elettrodomestico. L'uso di protezioni inadeguate può causare incidenti.

1.1.1. Limiti d'uso

- Questo elettrodomestico può essere utilizzato da persone (bambini inclusi) con ridotte capacità fisiche, sensoriali o mentali oppure senza esperienza e conoscenza sufficiente dell'uso solo sotto sorveglianza di una persona responsabile della loro sicurezza e solo se hanno appreso come utilizzarlo.
- Sorvegliare i bambini affinché non giochino con l'elettrodomestico.
- Questo elettrodomestico è conforme agli standard di sicurezza elettromagnetica. Tuttavia, i portatori di pacemaker cardiaci o altri impianti elettrici (come le pompe per insulina) devono consultare il proprio medico o il produttore dell'impianto. Prima di utilizzare questo apparecchio assicurarsi che i propri impianti non siano influenzati dal campo elettromagnetico. L'inosservanza di questo avviso può causare eventi fatali.

1.1.2. Utilizzare in conformità all'uso previsto

- Questo elettrodomestico è destinato all'uso domestico e a utilizzi simili a quelli di seguito indicati:
 - zone cucina per il personale di negozi, uffici e altri ambienti lavorativi;
 - agriturismi;
 - da clienti di hotel, motel e altri ambienti residenziali;
 - bed & breakfast.
- Non utilizzare mai l'elettrodomestico come superficie da lavoro o stoccaggio.
- Non utilizzare mai l'elettrodomestico per riscaldare l'ambiente.

1.2. INSTALLAZIONE

- Se danneggiato, il cavo di alimentazione deve essere sostituito dal produttore, da un tecnico dell'assistenza o da una persona con analogo qualifica per evitare rischi.
- Il collegamento a un impianto di messa a terra perfettamente funzionante è fondamentale, oltre che obbligatorio.
- Questo elettrodomestico deve essere correttamente installato e collegato a terra solo da un tecnico qualificato.
- Scollegare l'elettrodomestico dalla rete elettrica prima di effettuare operazioni di manutenzione o altre attività simili per evitare pericoli che potrebbero causare lesioni o tagli.
- Estendere tali informazioni alla persona responsabile dell'installazione dell'elettrodomestico per ridurre i costi di installazione.
- Se l'elettrodomestico non viene installato correttamente, la garanzia ed eventuali reclami potrebbero non essere più validi.

1.3. AVVERTENZE ELETTRICHE

- Questo elettrodomestico deve essere collegato a un circuito che incorpori un interruttore isolante, per garantire la disconnessione completa dall'alimentazione per tutti i poli in condizioni di categoria di sovratensione III. Le modalità di disconnessione devono essere conformi alle regole scritte.

- **AVVERTENZA:** per evitare pericoli causati dal reset accidentale del dispositivo di interruzione termica, l'elettrodomestico non deve essere alimentato tramite un dispositivo di commutazione esterno, ad es. un timer, e non deve essere collegato a un circuito che viene acceso e spento regolarmente.
- L'elettrodomestico non è progettato per l'uso tramite timer esterni e sistemi di controllo remoto separati.
- Eventuali modifiche all'impianto elettrico domestico devono essere effettuate solo da un elettricista qualificato.
- L'inosservanza di questo avviso può causare scosse elettriche anche fatali.

1.4. USO E MANUTENZIONE

- **AVVERTENZA:** l'elettrodomestico e i componenti accessibili diventano molto caldi durante l'uso. Non toccare le resistenze. Tenere lontani i bambini di età inferiore a 8 anni se non sono sorvegliati continuamente.
- **AVVERTENZA:** la cottura con oli o grassi può essere pericolosa e può causare incendi se il piano cottura rimane incustodito.
- **ATTENZIONE:** Il processo di cottura deve essere controllato continuamente. Un processo di cottura breve deve essere sorvegliato costantemente.
- Non collocare mai prodotti o materiali combustibili su questo elettrodomestico.
- Oggetti metallici come coltelli, forchette, cucchiari e coperchi non devono essere collocati sulla superficie del piano cottura perché potrebbero surriscaldarsi.
- Non pulire il piano cottura con apparecchi a vapore.
- Fino a quando la superficie è calda, non toccare il vetro a induzione con il corpo, gli indumenti o altri oggetti diversi dagli utensili di cucina adatti.
- I manici delle casseruole potrebbero diventare caldi al tatto. Accertarsi che i manici non sporgano su altre zone di cottura attivate. Tenere i manici fuori dalla portata dei bambini. L'inosservanza di questo avviso può causare ustioni e scottature.

- Con il coperchio di sicurezza ritratto, la lama del raschietto per il piano cottura è affilata come un rasoio. Prestare estrema attenzione e conservarlo sempre in un luogo sicuro e lontano dalla portata dei bambini. Prestare particolare attenzione per evitare tagli o lesioni personali.
- Non collocare o lasciare oggetti magnetizzabili (ad es. carte di credito, schede di memoria) oppure dispositivi elettronici (ad es. computer, lettori MP3) vicino all'elettrodomestico, in quanto il campo elettromagnetico che produce potrebbe smagnetizzarli.
- Non collocare o lasciar cadere oggetti pesanti sul piano cottura.
- Non utilizzare pentole con bordi irregolari né trascinare pentole sulla superficie del vetro a induzione, altrimenti potrebbe graffiarsi.
- Non utilizzare pagliette o altri materiali abrasivi per la pulizia del piano cottura, perché potrebbero graffiare il vetro a induzione.
- Non utilizzare adattatori per pentole.
- **ATTENZIONE:** quando una o più zone di cottura si spengono, la presenza di calore residuo viene indicata da una spia sul display della zona corrispondente, tramite il simbolo H. Se questo simbolo è acceso, fare attenzione a non toccare il piano cottura, altrimenti si corre il rischio di ustioni.

1.5. AVVERTENZE Sonda di temperatura wireless

(disponibile a seconda del modello)

Il presente prodotto è pensato per essere utilizzato esclusivamente con i piani cottura e secondo le indicazioni riportate nel presente Manuale d'uso.

- **NON TOCCARE** Preci Probe A MANI NUDE SUBITO DOPO LA COTTURA. Indossare sempre guanti da forno per rimuovere Preci Probe dagli alimenti dopo la cottura.
- Durante la cottura è necessario **INSERIRE COMPLETAMENTE** negli alimenti la barra metallica della sonda Preci Probe fino al **BORDO** in ceramica **NERA**.

inserire Preci Probe negli
alimenti fino a qui



- Non utilizzare la sonda Heat Feel Sensor in forni a microonde.
- La sonda Heat Feel Sensor può essere pulita e lavata ma non può essere immersa a lungo in acqua.
- Il presente prodotto non deve essere utilizzato da persone di età pari o inferiore a 12 anni.
- Il fornitore declina ogni responsabilità per eventuali danni della sonda Heat Feel Sensor dovuti a un uso improprio del dispositivo.
- Pulire la sonda Heat Feel Sensor prima dell'uso.
- La sonda diventa operativa all'interno del seguente intervallo di temperatura: da 10 °C fino a una temperatura interna massima di 100 °C per la parte metallica. La parte in ceramica può raggiungere i 350 °C.
- Se la temperatura della sonda Heat Feel Sensor supera i 100 °C, la cottura si interrompe; rimuovere la sonda dal forno il prima possibile indossando i guanti, per evitare che si danneggi.

MESTOLO

Adoperare il mestolo con la sonda per mescolare gli alimenti durante la cottura.

- Pulire il mestolo prima di utilizzarlo per la prima volta.
- Non utilizzare il mestolo su fiamme libere.
- Non tagliare il mestolo.
- Non collocare il mestolo a diretto contatto con i componenti caldi accessibili del piano cottura.
- Temperatura tollerata: + 220 °C

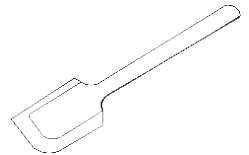

Position 1

Position 2

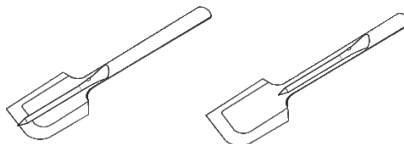

*Disponibile a seconda del modello

2. PROTEZIONE DELL'AMBIENTE E SMALTIMENTO

2.1. PROTEZIONE E RISPETTO DELL'AMBIENTE

Raccomandazioni per risultati ottimali:

Utilizzare pentole e padelle con diametro del fondo pari a quello della zona di cottura;

Utilizzare solo pentole e padelle con fondo piatto;

Ove possibile, tenere le pentole coperte durante la cottura;

Cuocere verdure, patate, ecc. con una quantità minima di acqua per ridurre i tempi di cottura;

Utilizzare la pentola a pressione poiché riduce ulteriormente il consumo energetico e i tempi di cottura.

Posizionare la pentola al centro della zona di cottura delineata dal piano cottura.

2.2. GESTIONE DEI RIFIUTI E PROTEZIONE DELL'AMBIENTE

Sull'elettrodomestico è riportato il simbolo di conformità alla direttiva europea 2012/19/UE relativa allo smaltimento di rifiuti di apparecchiature elettriche ed elettroniche. I rifiuti di apparecchiature elettriche ed elettroniche contengono sostanze inquinanti per l'ambiente e componenti basilari riutilizzabili.



È fondamentale che i rifiuti di apparecchiature elettriche ed elettroniche siano sottoposti a trattamenti specifici per rimuovere e smaltire correttamente i materiali inquinanti e recuperare tutti i materiali riciclabili. Osservando alcune regole basilari, tutti possono contribuire a evitare danni ambientali causati dai rifiuti di apparecchiature elettriche ed elettroniche:

- I rifiuti di apparecchiature elettriche ed elettroniche non devono essere gestiti come rifiuti domestici;

- I rifiuti di apparecchiature elettriche ed elettroniche devono essere conferiti in aree di raccolta dedicate, gestite a livello municipale o da una società registrata.

In molti paesi potrebbe essere disponibile il prelievo a domicilio per i rifiuti di apparecchiature elettriche ed elettroniche di grandi dimensioni. Quando si acquista un nuovo elettrodomestico, quello vecchio può essere restituito al rivenditore che è tenuto ad accettarlo gratuitamente, purché sia di tipo equivalente e abbia le stesse funzioni di quello acquistato.

Dati sul basso consumo energetico secondo il regolamento (UE) 2023/826 della Commissione.

Condizione	Consumo energetico	Tempo dopo il quale l'apparecchio raggiunge automaticamente la condizione
Modalità standby	0,5 kW	20 min

Zusammenfassung

29 Sicherheitsinformationen

34 Umweltschutz und Entsorgung

189 Installation

WILLKOMMEN

Vielen Dank, dass Sie sich für unser Produkt entschieden haben. Um Ihre Sicherheit zu gewährleisten und die besten Ergebnisse zu erzielen, lesen Sie bitte dieses Handbuch, einschließlich der Sicherheitshinweise, sorgfältig durch und bewahren Sie es zum späteren Nachschlagen auf. Notieren Sie sich vor dem Einbau des Kochfeldes die Seriennummer, die Sie eventuell für Reparaturen benötigen. Überprüfen Sie das Gerät auf eventuelle Transportschäden und wenden Sie sich im Zweifelsfall an einen Techniker, bevor Sie es verwenden. Halten Sie die Verpackungsmaterialien von Kindern fern.

HINWEIS: Bitte beachten Sie, dass das Zubehör des Kochfeldes je nach erworbenem Modell variieren kann.

SICHERHEITSINFORMATIONEN

1.1. ALLGEMEINE WARNUNGEN

- Lesen Sie diese Anweisungen sorgfältig durch, bevor Sie das Gerät installieren oder verwenden.
- **WARNUNG:** Schalten Sie das Kochfeld aus, falls seine Oberfläche rissig ist, um eventuelle Stromschläge zu vermeiden.
- Löschen Sie ein Feuer **NIEMALS** mit Wasser, sondern schalten Sie das Gerät aus und decken Sie die Flammen dann ab, z. B. mit einem Deckel oder einer Löschdecke.
- **WARNUNG:** Feuergefahr: Keine Gegenstände auf dem Kochfeld ablegen.
- **WARNUNG:** Verwenden Sie nur einen vom Hersteller angefertigten oder in der Bedienungsanleitung oder vom Hersteller als geeignet empfohlenen Kochfeld-Schutz oder zum Kochfeld gehörige Schutzvorrichtungen. Die Verwendung ungeeigneter Schutzeinrichtungen kann Unfälle verursachen.

1.1.1. Nutzungsbeschränkungen

- Das Gerät ist nicht zur Nutzung durch Personen (einschließlich Kindern) mit eingeschränkten körperlichen, sensorischen oder geistigen Fähigkeiten oder mangelnder Erfahrung und mangelndem Wissen bestimmt, sofern diese nicht in die Bedienung des Geräts durch eine Person eingewiesen wurden, die für ihre Sicherheit verantwortlich ist oder von einer solchen Person beaufsichtigt werden.
- Kinder sollten beaufsichtigt werden, um sicherzustellen, dass sie nicht mit dem Gerät spielen.
- Dieses Gerät entspricht den elektromagnetischen Sicherheitsstandards. Personen mit Herzschrittmachern oder anderen elektrischen Implantaten (z. B. Insulinpumpen) müssen sich jedoch mit ihrem Arzt oder dem Hersteller des Implantats beraten. Vergewissern Sie sich vor der Verwendung dieses Geräts, dass ihre Implantate nicht durch das elektromagnetische Feld beeinträchtigt werden. Die Nichtbeachtung dieses Hinweises kann den Tod zur Folge haben.

1.1.2. Bestimmungsgemäße Verwendung

- Dieses Gerät ist ausschließlich für den Hausgebrauch und vergleichbare Verwendung bestimmt, wie:
 - Personalküchen in Geschäften, Büros und anderen Arbeitsumgebungen,
 - landwirtschaftliche Betriebe,
 - für die Nutzung durch Gäste in Hotels, Pensionen und ähnlichen Unterkünften,
 - Bed & Breakfast (B&B)-Unterkünfte.
- Benutzen Sie Ihr Gerät niemals als Arbeitsfläche oder Ablage.
- Verwenden Sie Ihr Gerät niemals zum Wärmen oder Heizen von Räumen.

1.2. INSTALLATION

- Wenn das Stromkabel beschädigt ist, muss es vom Hersteller, von seinem Servicemitarbeiter oder einer gleichwertig qualifizierten Person ausgetauscht werden, um jegliches Risiko zu vermeiden.
- Der Anschluss an ein gutes Erdungssystem ist lebenswichtig und zwingend vorgeschrieben.
- Dieses Gerät sollte nur von einer entsprechend qualifizierten Person ordnungsgemäß installiert und geerdet werden.
- Trennen Sie das Gerät vom Stromnetz, bevor Sie Arbeiten oder Wartungsarbeiten daran durchführen, um eine Gefahr zu vermeiden, die zu Verletzungen oder Schnittverletzungen führen kann.
- Bitte stellen Sie diese Informationen der Person, die für die Installation Ihres Geräts zuständig ist, zur Verfügung, dadurch können Installationskosten gespart werden.
- Die nicht ordnungsgemäße Installation des Geräts kann zum Verlust von Garantie- und Haftungsansprüchen führen.

1.3. ELEKTRISCHE WARNUNGEN

- Dieses Gerät sollte an einen Stromkreis angeschlossen werden, der über einen Trennschalter verfügt, der eine vollständige Trennung von der Stromversorgung für alle Pole unter Überspannungskategorie III gewährleistet. Die Mittel zur Trennung der Stromversorgung müssen den Vorschriften entsprechen.

- **WARNUNG:** Um Gefahren durch das versehentliche Zurücksetzen der thermischen Schutzeinrichtung zu verhindern, sollte das Gerät nicht über eine externe Schaltquelle, beispielsweise über einen Timer, betrieben oder an einen Stromkreislauf angeschlossen werden, der regelmäßig ein- und ausgeschaltet wird.
- Das Gerät ist nicht dazu bestimmt, über einen externen Timer oder eine gesonderte Fernsteuerung betrieben zu werden.
- Änderungen am Hausstromnetz dürfen nur von einem qualifizierten Elektroinstallateur durchgeführt werden.
- Die Nichtbeachtung dieser Anweisung kann einen Stromschlag oder den Tod zur Folge haben.

1.4. NUTZUNG UND WARTUNG

- **WARNUNG:** Das Gerät und die zugänglichen Teile können während des Betriebs heiß werden. Vermeiden Sie es, die Kochelemente zu berühren. Lassen Sie Kinder unter 8 Jahren niemals unbeaufsichtigt in die Nähe des Geräts.
- **WARNUNG:** Unbeaufsichtigtes Kochen mit Fett oder Öl auf der Kochmulde kann gefährlich sein und zu einem Brand führen.
- **VORSICHT:** Der Garvorgang muss überwacht werden. Eine kurzfristige Garung muss laufend überwacht werden.
- Legen Sie niemals brennbare Stoffe oder Gegenstände auf diesem Gerät ab.
- Metallische Gegenstände wie Messer, Gabeln, Löffel und Deckel sollten nicht auf der Kochfeldoberfläche abgelegt werden, da sie heiß werden können.
- Verwenden Sie keinen Dampfreiniger für die Reinigung des Lassen Sie Ihren Körper, Ihre Kleidung oder andere Gegenstände, mit Ausnahme von geeignetem Kochgeschirr, nicht mit der Glasoberfläche des Induktionskochfeldes in Berührung kommen, bis die Oberfläche abgekühlt ist.
- Die Griffe von Kochtöpfen können beim Anfassen heiß sein. Stellen Sie sicher, dass die Griffe von Kochtöpfen andere Kochzonen, die eingeschaltet sind, nicht überlagern. Bewahren Sie die Griffe außerhalb der Reichweite von Kindern auf. Die Nichtbeachtung dieses Hinweises kann zu Verbrennungen und Verbrühungen führen.

- Die messerscharfe Klinge eines Glasschabers ist ungeschützt, wenn die Schutzhülle entfernt wurde. Benutzen Sie ihn mit äußerster Sorgfalt und bewahren Sie ihn sicher und außerhalb der Reichweite von Kindern auf. Die Nichtbeachtung von Vorsichtsmaßnahmen kann zu Verletzungen oder Schnittwunden führen.
- Platzieren oder lassen Sie keine magnetisierbaren Gegenstände (z. B. Kreditkarten, Speicherkarten) oder elektronischen Geräte (z. B. Computer, MP3-Player) in der Nähe des Geräts liegen, da diese von seinem elektromagnetischen Feld beeinträchtigt werden könnten.
- Stellen Sie keine Gegenstände auf dem Kochfeld ab und lassen Sie nichts auf das Kochfeld fallen.
- Verwenden Sie keine Töpfe mit rauen Kanten und ziehen Sie Töpfe nicht über die Glasoberfläche des Induktionskochfeldes, da Kratzer auf dem Glas entstehen können.
- Verwenden Sie keine Scheuermittel oder andere aggressive Reinigungsmittel für die Reinigung Ihres Kochfeldes, da diese die Glasoberfläche des Induktionskochfeldes verkratzen könnten.
- Verwenden Sie keine Adapter für Kochgefäße.
- **WARNUNG:** Wenn eine oder mehrere Kochzonen ausgeschaltet sind, wird das Vorhandensein von Restwärme durch ein optisches Signal auf der entsprechenden Zonenanzeige angezeigt, und zwar durch das Symbol H. Wenn dieses Symbol aktiviert ist, achten Sie darauf, das Kochfeld nicht zu berühren, denn es besteht Verbrennungsgefahr.

1.5. Warnhinweise für den kabellosen Temperaturfühler

(je nach Modell verfügbar)

Dieses Produkt ist ausschließlich für Geräte mit Kochfeldern bestimmt. Es sollte nur wie in diesem Benutzerhandbuch beschrieben verwendet werden.

- Den Preci Probe-Temperaturfühler **DIREKT NACH DEM GAREN NICHT MIT BLOSSEN HÄNDEN ANFASSEN**. Den Preci Probe nach dem Garen nur mit Ofenhandschuhen aus dem Gargut ziehen.
- Der Preci Probe-Temperaturfühler aus Metall muss **VOLLSTÄNDIG** bis zum **SCHWARZEN** Keramikrand in das Gargut **EINGEFÜHRT** werden.

Den Preci Probe bis hierher
in die Lebensmittel einführen



- Verwenden Sie den Heat Feel-Sensor nicht in einem Mikrowellenherd.
- Der Heat Feel-Sensor kann abgewischt und gesäubert werden, sollte aber nicht lange in Wasser eingetaucht werden.
- Dieses Produkt ist nicht für die Verwendung von Kindern unter 12 Jahren vorgesehen.
- Der Hersteller übernimmt keine Haftung für Beschädigungen des Heat Feel-Sensors, die auf einer falschen oder unsachgemäßen Verwendung des Geräts beruhen.
- Reinigen Sie den Heat Feel-Sensor vor dem Gebrauch.
- Bei dieser Temperatur funktioniert der Temperaturfühler nicht: 10 °C bis zu einer Höchsttemperatur von 100 °C im Metallteil. Das Keramikteil kann 350 °C erreichen.
- Überschreitet die Temperatur des Heat Feel-Sensors 100 °C, wird der Garvorgang abgebrochen und der Heat Feel-Sensor muss schnellstmöglich mit Handschuhen aus dem Ofen genommen werden, damit er nicht kaputt geht.

SCHÖPFKELLE

Verwenden Sie den Temperaturfühler mit der Schöpfkelle, um während des Kochens umzurühren.

- Reinigen Sie die Schöpfkelle vor dem ersten Gebrauch.
- Verwenden Sie die Schöpfkelle nicht auf offener Flamme.
- Schneiden Sie nicht auf der Schöpfkelle.
- Bringen Sie die Schöpfkelle nicht in direkten Kontakt mit den heißen, zugänglichen Teilen des Kochfeldes.
- Zulässiger Temperatur: + 220 °C

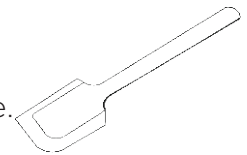

Position 1

Position 2

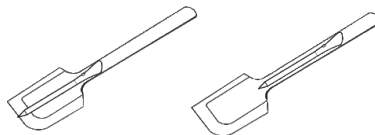

* Je nach Modell verfügbar

2. UMWELTSCHUTZ UND ENTSORGUNG

2.1. MASSNAHMEN ZUM STROMSPAREN UND UMWELTSCHUTZ

Empfehlungen zum Erhalt der besten Ergebnisse:

Verwenden Sie Töpfe und Pfannen mit einem Bodendurchmesser, der dem der Kochzone entspricht.

Verwenden Sie nur Töpfe und Pfannen mit flachen Böden.

Wenn möglich, lassen Sie den Deckel während des Kochens auf den Töpfen.

Kochen Sie Gemüse, Kartoffeln usw. mit einer minimalen Menge Wasser, um die Kochzeit zu verkürzen.

Verwenden Sie einen Schnellkochtopf, um den Energieverbrauch und die Kochzeit weiter zu reduzieren.

Stellen Sie den Topf in die Mitte der umrandeten Kochzone des Kochfeldes.

2.2. ABFALLENTSORGUNG UND UMWELTSCHUTZ

Dieses Elektrohaushaltsgerät ist in Einklang mit der EU-Richtlinie 2012/19/EU über

Elektro- und Elektronik-Altgeräte (WEEE)

gekennzeichnet. Elektro- und Elektronik-Altgeräte enthalten umweltschädigende

Substanzen (die sich negativ auf die Umwelt auswirken können) sowie

(wiederverwendbare) Grundelemente.



Daher ist es wichtig, Elektro- und Elektronik-Altgeräte spezifisch zu entsorgen, um alle schädlichen Substanzen zu entfernen und wiederverwendbare Teile zu recyceln. Verbraucher können einen wichtigen Beitrag leisten, um zu gewährleisten, dass Elektro- und Elektronik-Altgeräte nicht zu einem Umweltproblem werden. Halten Sie sich daher bitte an die folgenden Grundregeln:

- Elektro- und Elektronik-Altgeräte dürfen nicht mit dem normalen Hausmüll entsorgt werden.
- Elektro- und Elektronik-Altgeräte müssen bei zugelassenen Sammelstellen abgegeben werden, die von der Stadtverwaltung oder anderen zuständigen Stellen verwaltet werden. In vielen Ländern wird für die Entsorgung großer Elektro- und Elektronik-Altgeräte ein Abholservice angeboten. Beim Kauf eines neuen Geräts wird das alte vom Händler zurückgenommen, der es kostenfrei entsorgt, sofern das neue Gerät von einem ähnlichen Typ ist und die gleiche Funktion erfüllt wie das Altgerät.

Geringe Leistungsaufnahme gemäß der Verordnung (EU) 2023/826 der Kommission.

Zustand	Energieverbrauch	Zeitraum, nach dem das Gerät automatisch in den Zustand übergeht
Bereitschaftszustand	0,5 kW	20 min

Índice

36 Información de seguridad

41 Eliminación y protección del medio ambiente

189 Instalación

BIENVENIDO/A

Gracias por elegir nuestro producto. Para garantizar su seguridad y obtener los mejores resultados, lea atentamente este manual, incluidas las instrucciones de seguridad, y consérvelo para futuras consultas. Antes de instalar la placa, anote el número de serie, ya que podría necesitarlo para realizar reparaciones. Compruebe si ha sufrido algún daño durante el transporte y consulte a un técnico si no está seguro antes de utilizarlo. Mantenga los materiales de embalaje fuera del alcance de los niños.

NOTA: Tenga en cuenta que los accesorios de la placa pueden variar en función del modelo adquirido.

INFORMACIÓN DE SEGURIDAD

1.1. ADVERTENCIAS GENERALES

- Lea estas instrucciones atentamente antes de instalar o utilizar este dispositivo.
- ADVERTENCIA: Si la superficie está agrietada, apague el aparato para evitar la posibilidad de descargas eléctricas.
- NUNCA intente extinguir un incendio con agua; debe apagar el electrodoméstico y cubrir posteriormente la llama, p. ej., con una tapa o una manta contra incendios.
- ADVERTENCIA: Peligro de incendio: no almacene artículos sobre las superficies de cocción.
- ADVERTENCIA: Utilice solamente los protectores de placas diseñados por el fabricante del electrodoméstico de cocina o los indicados por el fabricante del electrodoméstico en las instrucciones de uso como protectores adecuados o los incorporados en el electrodoméstico. El uso de protectores inapropiados puede causar accidentes.

1.1.1. Limitaciones de uso

- Este electrodoméstico no está pensado para su uso por personas (incluidos niños) con capacidades físicas, sensoriales o mentales reducidas o con falta de experiencia y conocimientos, a no ser que sea bajo supervisión o tras haber recibido instrucciones precisas respecto a su uso por parte de una persona responsable de su seguridad.
- En presencia de niños, mantenga el aparato bajo control para evitar que jueguen con él.
- Este aparato cumple las normativas de seguridad electro-magnética. Sin embargo, las personas con marcapasos cardíacos u otros implantes eléctricos (como bombas de insulina) deben consultar con su médico o con el fabricante del implante. Antes de utilizar este aparato asegúrese de que sus implantes no se verán afectados por el campo electromagnético. El incumplimiento de estos consejos puede resultar en la muerte.

1.1.2. Utilización conforme al uso previsto

- Este aparato está diseñado para su uso doméstico y para aplicaciones similares, tales como:
 - Cocinas para personal en tiendas, oficinas y otros entornos de trabajo.
 - Fincas agrícolas.
 - El uso por clientes en hoteles, moteles y otros entornos de tipo residencial.
 - Alojamientos turísticos del tipo "bed and breakfast".
- Nunca utilice el aparato como superficie de trabajo o almacenamiento.
- Nunca utilice el aparato para templar o calentar la habitación.

1.2. INSTALACIÓN

- Si el cable de alimentación está dañado, debe ser sustituido por el fabricante, por su servicio técnico o por cualquier profesional cualificado similar para evitar riesgos.
- Es fundamental y obligatorio conectar el dispositivo a un buen sistema de cableado a tierra.
- Solo una persona debidamente cualificada debe realizar la correcta instalación y conexión a tierra de este aparato.
- Desconecte el aparato de la red eléctrica antes de realizar cualquier trabajo o mantenimiento en él para evitar riesgos que puedan provocar lesiones o cortes.
- Asegúrese de que esta información se encuentre disponible para la persona responsable de la instalación del aparato, ya que esto podría reducir los costes de instalación.
- En caso de no realizarse correctamente la instalación del aparato, se podría invalidar cualquier reclamación de garantía o responsabilidad.

1.3. ADVERTENCIAS ELÉCTRICAS

- Este aparato debe conectarse a un circuito que incorpore un interruptor de aislamiento que proporcione la desconexión total de la fuente de alimentación para todos los polos en condiciones de sobretensión de categoría III. Los medios de desconexión deben ser conformes a las normas de escritura.

- **ADVERTENCIA:** Para evitar cualquier peligro causado por el reinicio accidental del dispositivo de interrupción térmica, este electrodoméstico no debe recibir alimentación de un dispositivo de conmutación externo, como un temporizador, ni estar conectado a un circuito que se enciende y apaga regularmente.
- El aparato no está diseñado para que se use por medio de un temporizador externo o sistema de control remoto independiente.
- Cualquier alteración en el sistema doméstico de cableado debe realizarla un electricista cualificado.
- El incumplimiento de estos consejos puede resultar en una descarga eléctrica o la muerte.

1.4. USO Y MANTENIMIENTO

- **ADVERTENCIA:** El electrodoméstico y sus partes accesibles se calientan durante el uso. Debe prestarse atención para no tocar las resistencias. Los niños menores de 8 años deben mantenerse alejados del electrodoméstico, a menos que estén constantemente vigilados.
- **ADVERTENCIA:** Dejar desatendida la placa de cocción mientras se cocina con grasa o aceite puede ser peligroso, y se podría originar un incendio.
- **PRECAUCIÓN:** El proceso de cocción tiene que ser supervisado. Un proceso de cocción breve debe supervisarse constantemente.
- No se debe colocar nunca sobre el aparatomateriales productos combustibles.
- No se deben colocar sobre la superficie de la placa objetos metálicos tales como cuchillos, tenedores, cucharas y tapas, ya que pueden calentarse.
- No utilice un limpiador a vapor para limpiar la placa.
- No deje que el cuerpo, la ropa o cualquier otro elemento más allá de los accesorios de cocina adecuados entren en contacto con el cristal de inducción hasta que la superficie esté fría.
- Las asas de las cacerolas pueden estar calientes al tacto. Asegúrese de que las asas de las cacerolas no sobresalgan sobre otras zonas de cocinado que estén encendidas. Mantenga las asas fuera del alcance de los niños. El incumplimiento de este consejo puede provocar quemaduras y escaldaduras.

- La afilada cuchilla de un rascador de placas aparece cuando se retrae la cubierta de seguridad. Utilícelo con extremo cuidado y guárdelo siempre de forma segura y fuera del alcance de los niños. Si no se siguen estas precauciones, se pueden producir lesiones o cortes.
- No coloque ni deje objetos imantados (p. ej., tarjetas de crédito, tarjetas de memoria) o dispositivos electrónicos (p. ej., ordenadores, reproductores de MP3) cerca del aparato, ya que pueden verse afectados por el campo electromagnético.
- No coloque ni deje caer objetos pesados sobre la placa.
- No utilice cacerolas con bordes dentados ni arrastre ollas por la superficie de cristal de inducción, ya que estas acciones podrían rayar el cristal.
- No utilice estropajos u otros agentes limpiadores muy agresivos para limpiar la placa, ya que esto puede rayar el cristal de inducción.
- No utilice adaptadores para recipientes de cocción.
- **ADVERTENCIA:** cuando una o más zonas de cocción se apagan, la presencia de calor residual se indica mediante una señal visual en la pantalla de la zona correspondiente, mediante el símbolo H. Cuando este símbolo esté activo, tenga cuidado de no tocar la placa de cocción, ya que podría sufrir quemaduras.

1.5. ADVERTENCIAS para sonda de temperatura inalámbrica

(disponible según el modelo)

Este producto es exclusivo para placas de cocción. Solo debe utilizarse como se describe en este Manual del usuario.

- **NO TOQUE** Preci Probe **CON LAS MANOS DESNUDAS INMEDIATAMENTE DESPUÉS DE COCINAR.** Utilice siempre manoplas para horno para sacar Preci Probe de la comida después de cocinar.
- Es necesario **INTRODUCIR COMPLETAMENTE** la barra de metal del termómetro Preci Probe en el alimento hasta el **BORDE** cerámico **NEGRO** durante la cocción.

Inserte Preci Probe en la comida hasta aquí



- No utilice el sensor Heat Feel en un horno microondas.
- El sensor Heat Feel se puede limpiar y lavar, pero no lo sumerja durante mucho tiempo en agua.
- Este producto no está destinado a ser utilizado por personas de 12 años o menores de edad.
- El proveedor no será responsable por ningún daño causado por el sensor Heat Feel debido al uso indebido del dispositivo.
- Limpie el sensor Heat Feel antes de utilizarlo.
- El termómetro puede funcionar en este rango de temperatura: 10 °C a una temperatura máxima interna de 100 °C de la parte metálica. La pieza de cerámica puede alcanzar los 350 °C.
- Si la temperatura del sensor Heat Feel excede los 100 °C, la cocción se detendrá y tendrá que retirar el sensor Heat Feel del horno lo antes posible, con manoplas, para evitar que se dañe.

CUCHARÓN

Utilice el cucharón con la sonda para remover los alimentos durante la cocción.

- Limpie el cucharón antes del primer uso.
- No utilice el cucharón sobre una llama abierta.
- No corte el cucharón.
- No ponga el cucharón en contacto directo con las partes calientes accesibles de la placa.
- Temperatura tolerada: +220 °C

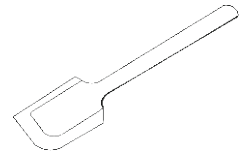

Position 1

Position 2

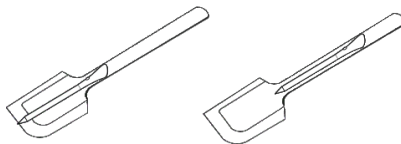

*Disponible según el modelo

2. ELIMINACIÓN Y PROTECCIÓN DEL MEDIO AMBIENTE

2.1. AHORRAR Y RESPETAR EL MEDIO AMBIENTE

Recomendaciones para obtener mejores resultados:

Utilice ollas y sartenes con un diámetro de fondo igual al de la zona de cocción.

Utilice sólo ollas y sartenes con fondo plano.

En la medida de lo posible, mantenga las ollas tapadas durante la cocción.

Cocine las verduras, patatas, etc. con una cantidad mínima de agua para reducir el tiempo de cocción.

Utilice una olla a presión, ya que reduce aún más el consumo de energía y el tiempo de cocción.

Coloque la olla en el centro de la zona de cocción perfilada de la placa.

2.2. GESTIÓN DE RESIDUOS Y PROTECCIÓN DEL MEDIO AMBIENTE

Este electrodoméstico está etiquetado de acuerdo con la directiva europea 2012/19/UE en materia de residuos de aparatos eléctricos y electrónicos (RAEE). Los aparatos eléctricos y electrónicos contienen tanto sustancias contaminantes (que pueden tener un efecto negativo en el medio ambiente) como elementos básicos (que pueden reutilizarse).



Es importante que los RAEE se sometan a tratamientos específicos para desechar y eliminar correctamente los contaminantes y recuperar todos los materiales reutilizables. Las personas desempeñan un papel clave a la hora de garantizar que los aparatos eléctricos y electrónicos no se conviertan en un problema medioambiental. Para ello, es esencial seguir algunas normas básicas:

- Los RAEE no deben recibir el mismo tratamiento que los residuos domésticos.
 - Los RAEE deben llevarse a áreas de recolección específicas gestionadas por el ayuntamiento o por una empresa registrada.
- En muchos países puede haber servicios de recogida a domicilio para RAEE de gran tamaño. Al comprar un electrodoméstico nuevo, el antiguo puede devolverse al proveedor (que debe aceptarlo de forma gratuita) siempre y cuando el electrodoméstico antiguo tenga características similares y sea de un tipo equivalente al electrodoméstico adquirido.

Datos de bajo consumo según el Reglamento (UE) 2023/826 de la Comisión.

Condición	Consumo eléctrico	Periodo tras el cual el equipo alcanza automáticamente la condición
Modo de espera	0,5 kW	20 min

Σύνοψη

- 43 Πληροφορίες ασφάλειας
 - 48 Διάθεση και δήλωση συμμόρφωσης
 - 189 Εγκατάσταση
-

ΚΑΛΩΣΗΡΘΑΤΕ

Σας ευχαριστούμε που επιλέξατε το προϊόν μας. Για τη διασφάλιση της ασφάλειάς σας και για να πετύχετε τα καλύτερα αποτελέσματα, σας παρακαλούμε να διαβάσετε προσεκτικά το παρόν εγχειρίδιο, συμπεριλαμβανόμενων των οδηγιών ασφαλείας, και να το φυλάξετε για μελλοντική χρήση. Πριν εγκαταστήσετε την εστία, σημειώστε τον σειριακό αριθμό, τον οποίο ενδέχεται να χρειαστείτε για επισκευές. Ελέγξτε για τυχόν ζημιές από τη μεταφορά και συμβουλευτείτε έναν τεχνικό, αν δεν είστε βέβαιοι, πριν από τη χρήση του. Φυλάξτε τα υλικά συσκευασίας μακριά από παιδιά.

ΣΗΜΕΙΩΣΗ: Λάβετε υπόψη ότι τα εξαρτήματα της εστίας ενδέχεται να διαφέρουν ανάλογα με το μοντέλο που αγοράσατε.

ΠΛΗΡΟΦΟΡΙΕΣ ΑΣΦΑΛΕΙΑΣ

1.1. ΓΕΝΙΚΈΣ ΠΡΟΕΙΔΟΠΟΪΗΣΕΙΣ

- Διαβάστε προσεκτικά αυτές τις οδηγίες πριν από την εγκατάσταση ή τη χρήση αυτής της συσκευής.
- ΠΡΟΕΙΔΟΠΟΙΗΣΗ: Εάν η επιφάνεια είναι ραγισμένη, απενεργοποιήστε άμεσα τη συσκευή για να αποφύγετε την πιθανότητα ηλεκτροπληξίας.
- ΠΟΤΕ μην προσπαθήσετε να σβήσετε μια φωτιά με νερό, αλλά απενεργοποιήστε τη συσκευή και, στη συνέχεια, καλύψτε τη φλόγα π.χ. με ένα καπάκι ή με μια πυρίμαχη κουβέρτα πυρκαγιάς.
- ΠΡΟΕΙΔΟΠΟΙΗΣΗ: Κίνδυνος πυρκαγιάς: μην αποθηκεύετε αντικείμενα στις επιφάνειες μαγειρέματος.
- ΠΡΟΕΙΔΟΠΟΙΗΣΗ: Χρησιμοποιείτε μόνο προστατευτικά εστιών που έχουν σχεδιαστεί από τον κατασκευαστή της συσκευής μαγειρέματος ή συνιστώνται από τον κατασκευαστή της συσκευής στις οδηγίες χρήσης ως κατάλληλες ή προστατευτικά εστιών που είναι ενσωματωμένα στη συσκευή. Η χρήση ακατάλληλων προφυλακτικών εστιών μπορεί να προκαλέσει ατυχήματα.

1.1.1 Περιορισμοί χρήσης

- Αυτή η συσκευή δεν προορίζεται για χρήση από άτομα (συμπεριλαμβανομένων των παιδιών) με μειωμένες φυσικές, κινητικές ή διανοητικές ικανότητες ή χωρίς εμπειρία και γνώσεις, εκτός και εάν εποπτεύονται ή έχουν λάβει οδηγίες αναφορικά με τη χρήση της συσκευής από πρόσωπο υπεύθυνο για την ασφάλειά τους.
- Τα παιδιά πρέπει να εποπτεύονται συνεχώς ώστε να διασφαλιστεί ότι δεν παίζουν με τη συσκευή.
- Αυτή η συσκευή συμμορφώνεται με τα πρότυπα ηλεκτρομαγνητικής ασφάλειας. Ωστόσο, άτομα με καρδιακό βηματοδότη ή άλλα ηλεκτρικά εμφυτεύματα (όπως αντλίες ινσουλίνης) πρέπει να συμβουλευτούν τον γιατρό ή τον κατασκευαστή εμφυτευμάτων τους πριν χρησιμοποιήσουν αυτήν τη συσκευή για να βεβαιωθούν ότι τα εμφυτεύματά τους δεν θα επηρεαστούν από το ηλεκτρομαγνητικό πεδίο. Η μη τήρηση αυτών των συμβουλών μπορεί να οδηγήσει σε θάνατο.

1.1.2. Χρήση σύμφωνα με την προβλεπόμενη χρήση

- Αυτή η συσκευή προορίζεται για χρήση σε οικιακές και παρόμοιες εφαρμογές όπως:

- κουζίνες προσωπικού σε καταστήματα, γραφεία και άλλα περιβάλλοντα εργασίας.
- αγροτικές (και εξοχικές) κατοικίες.
- από πελάτες σε ξενοδοχεία, πανδοχεία και άλλα περιβάλλοντα οικιστικού τύπου.
- σε εγκαταστάσεις διαμονής με πρωινό και ημιδιαμονής.
- Μην χρησιμοποιείτε ποτέ τη συσκευή σας ως επιφάνεια εργασίας ή αποθήκευσης.
- Μην χρησιμοποιείτε ποτέ τη συσκευή σας για να ζεσταθείτε ή για θέρμανση του χώρου.

1.2. ΕΓΚΑΤΑΣΤΑΣΗ

- Αν το καλώδιο παροχής ρεύματος έχει φθαρεί πρέπει να αντικατασταθεί από τον κατασκευαστή ή τον αντιπρόσωπο του σέρβις ή παρόμοια εξουσιοδοτημένα πρόσωπα, προς αποφυγή του κινδύνου.
- Η σύνδεση με ένα καλό σύστημα καλωδίωσης γείωσης είναι απαραίτητη και υποχρεωτική.
- Αυτή η συσκευή πρέπει να εγκαθίσταται και να γειώνεται σωστά μόνο από άτομο με κατάλληλα πιστοποιημένα προσόντα.
- Αποσυνδέετε τη συσκευή από την παροχή ηλεκτρικού ρεύματος πριν εκτελέσετε οποιαδήποτε εργασία ή συντήρηση σε αυτήν, ώστε να αποτραπεί κάποιος κίνδυνος, που θα μπορούσε να έχει ως αποτέλεσμα τραυματισμό ή κοψίματα.
- Φροντίστε να διαθέσετε τις πληροφορίες αυτές στον υπεύθυνο για την εγκατάσταση της συσκευής, καθώς αυτό θα μπορούσε να μειώσει το κόστος εγκατάστασης.
- Λανθασμένη εγκατάσταση της συσκευής θα μπορούσε να ακυρώσει τυχόν αξιώσεις στα πλαίσια της εγγύησης ή αξιώσεις αστικής ευθύνης.

1.3 ΗΛΕΚΤΡΙΚΕΣ ΠΡΟΕΙΔΟΠΟΙΗΣΕΙΣ

- Αυτή η συσκευή πρέπει να συνδέεται σε κύκλωμα που ενσωματώνει διακόπτη απομόνωσης ηλεκτρικού ρεύματος και ο οποίος εξασφαλίζει πλήρη αποσύνδεση από την παροχή ρεύματος, για όλους τους πόλους υπό συνθήκες υπέρτασης της κατηγορίας III. Τα μέσα αποσύνδεσης πρέπει να είναι σύμφωνα με τους αναγραφόμενους κανόνες.

- ΠΡΟΕΙΔΟΠΟΙΗΣΗ: για να αποφευχθεί οποιοσδήποτε κίνδυνος που προκαλείται από την τυχαία επαναφορά της συσκευής θερμικής διακοπής, η συσκευή δεν πρέπει να τροφοδοτείται από εξωτερική συσκευή μεταγωγής, όπως χρονοδιακόπτη, ή να συνδέεται σε κύκλωμα που ενεργοποιείται και απενεργοποιείται τακτικά.
- Η συσκευή δεν προορίζεται να λειτουργεί μέσω εξωτερικού χρονοδιακόπτη ή ξεχωριστού συστήματος τηλεχειρισμού.
- Αλλαγές στο οικιακό σύστημα καλωδίωσης πρέπει να γίνονται μόνο από εξειδικευμένο ηλεκτρολόγο.
- Η μη τήρηση αυτών των συμβουλών μπορεί να οδηγήσει σε ηλεκτροπληξία ή θάνατο.

1.4 ΧΡΗΣΗ ΚΑΙ ΣΥΝΤΗΡΗΣΗ

- ΠΡΟΕΙΔΟΠΟΙΗΣΗ: Η συσκευή και τα προσβάσιμα μέρη της θερμαίνονται κατά τη διάρκεια της χρήσης. Πρέπει να λαμβάνεται μέριμνα ώστε να αποφευχθεί η επαφή με θερμαντικά στοιχεία. Παιδιά ηλικίας κάτω των 8 ετών πρέπει να παραμένουν σε απόσταση, εκτός εάν παρακολουθούνται συνεχώς.
- ΠΡΟΕΙΔΟΠΟΙΗΣΗ: Το μαγείρεμα χωρίς επίβλεψη σε εστίες με λίπος ή λάδι μπορεί να είναι επικίνδυνο και ενδέχεται να προκαλέσει πυρκαγιά.
- ΠΡΟΣΟΧΗ: Η διαδικασία μαγειρέματος πρέπει να εποπτεύεται συνεχώς. Μια σύντομη διεργασία μαγειρέματος πρέπει να εποπτεύεται συνεχώς.
- Δεν πρέπει να τοποθετούνται ποτέ καύσιμα ή προϊόντα πάνω σε αυτήν τη συσκευή.
- Δεν πρέπει να τοποθετούνται στην επιφάνεια της εστίας μεταλλικά αντικείμενα όπως μαχαίρια, πιρούνια, κουτάλια και καπάκια καθώς μπορεί να ζεσταθούν.
- Μην χρησιμοποιείτε ατμοκαθαριστή για να καθαρίσετε την επιφάνεια των εστιών.
- Μην αφήνετε το σώμα σας, τα ρούχα ή οποιοδήποτε άλλο αντικείμενο εκτός από τα κατάλληλα μαγειρικά σκεύη να έρχεται σε επαφή με τη γυάλινη επιφάνεια της επαγωγικής εστίας έως ότου αυτή η επιφάνεια κρυώσει.
- Οι λαβές των σκευών μπορεί να είναι ζεστές κατά την αφή. Φροντίστε οι λαβές της σκευών να μην προεξέχουν ώστε να καλύπτουν άλλες ζώνες μαγειρέματος που είναι ενεργοποιημένες. Φροντίστε οι λαβές να βρίσκονται σε σημεία που δεν φτάνουν τα παιδιά. Εάν δεν ακολουθήσετε αυτές τις συμβουλές, ενδέχεται να προκληθούν εγκαύματα και ζεματίσματα.

- Η κοφτερή λεπίδα της ξύστρας της επιφάνειας εστιών είναι εκτεθειμένη όποτε ανασύρεται το κάλυμμα ασφαλείας. Πρέπει να χρησιμοποιείται με εξαιρετική προσοχή και να παραμένει φυλαγμένη με ασφάλεια σε σημείο που δεν φτάνουν τα παιδιά. Η έλλειψη προσοχής μπορεί να οδηγήσει σε τραυματισμό ή κοψίματα.
- Μην τοποθετείτε ή αφήνετε αντικείμενα που μπορούν να μαγνητιστούν (π.χ. πιστωτικές κάρτες, κάρτες μνήμης) ή ηλεκτρονικές συσκευές (π.χ. υπολογιστές, συσκευές αναπαραγωγής MP3) κοντά στη συσκευή, καθώς ενδέχεται να επηρεαστούν από το ηλεκτρομαγνητικό πεδίο της.
- Μην τοποθετείτε και μην ρίχνετε βαριά αντικείμενα πάνω στην επιφάνεια εστιών της συσκευής σας.
- Μην χρησιμοποιείτε τηγάνια με ακανόνιστες άκρες ή σύρτες σε όλη την επιφάνεια της γυάλινης επαγωγικής εστίας, καθώς αυτά μπορεί να γρατζουνίσουν το γυαλί.
- Μην χρησιμοποιείτε καθαριστικά ή άλλα σκληρά λειαντικά καθαριστικά για να καθαρίσετε την εστία μαγειρέματος, καθώς αυτά μπορούν να γρατζουνίσουν τη γυάλινη επαγωγική εστία.
- Μη χρησιμοποιείτε προσαρμογείς για μαγειρικά σκεύη.
- ΠΡΟΕΙΔΟΠΟΙΗΣΗ: όταν μία ή περισσότερες ζώνες μαγειρέματος σβήνουν, η παρουσία υπολειπόμενης θερμότητας υποδεικνύεται με οπτικό σήμα στην οθόνη της αντίστοιχης ζώνης, μέσω του συμβόλου H. Όταν αυτό το σύμβολο είναι ενεργό, προσέξτε να μην αγγίζετε τις εστίες, γιατί υπάρχει κίνδυνος εγκαυμάτων.

1.5 ΠΡΟΕΙΔΟΠΟΙΗΣΕΙΣ Ασύρματος αισθητήρας θερμοκρασίας

(διαθέσιμος ανάλογα με το μοντέλο)

Αυτό το προϊόν προορίζεται αποκλειστικά για συσκευές με εστίες. Θα πρέπει να χρησιμοποιείται μόνο όπως περιγράφεται στο παρόν εγχειρίδιο χρήσης.

- ΜΗΝ ΑΓΓΙΖΕΤΕ τον αισθητήρα Preci Probe ΜΕ ΓΥΜΝΑ ΧΕΡΙΑ ΑΜΕΣΩΣ ΜΕΤΑ ΤΟ ΜΑΓΕΙΡΕΜΑ. Να φοράτε πάντα γάντια φούρνου για να αφαιρέσετε τον αισθητήρα Preci Probe από το φαγητό μετά το μαγείρεμα.
- Κατά τη διάρκεια του μαγειρέματος, πρέπει να ΤΟΠΟΘΕΤΗΣΕΤΕ ΠΛΗΡΩΣ στο φαγητό τη μεταλλική ράβδο του Preci Probe έως το ΜΑΥΡΟ κεραμικό ΑΚΡΟ της.

εισάγετε το Preci Probe στο φαγητό μέχρι εδώ



- Μη χρησιμοποιείτε τον Heat Feel Sensor σε φούρνο μικροκυμάτων.
- Ο Heat Feel Sensor μπορεί να καθαριστεί και να πλυθεί, αλλά μην τον βυθίζετε για πολύ στο νερό.
- Αυτό το προϊόν δεν προορίζεται για χρήση από άτομα ηλικίας 12 ετών και κάτω.
- Ο προμηθευτής δεν θα είναι υπεύθυνος για οποιαδήποτε βλάβη του Heat Feel Sensor λόγω κακής χρήσης της συσκευής.
- Καθαρίστε τον Heat Feel Sensor πριν από τη χρήση.
- Το αισθητήριο μπορεί να λειτουργήσει σε εύρος θερμοκρασίας: 10°C έως 100°C μέγιστη εσωτερική θερμοκρασία του μεταλλικού τμήματος. Το κεραμικό τμήμα μπορεί να φτάσει τους 350°C.
- Εάν η θερμοκρασία του Heat Feel Sensor υπερβεί τους 100°C, το μαγείρεμα θα σταματήσει και ο αισθητήρας θερμότητας πρέπει να αφαιρεθεί από τον φούρνο το συντομότερο δυνατό με γάντια, για να αποφευχθεί βλάβη στον αισθητήρα.

ΚΟΥΤΑΛΑ

Χρησιμοποιήστε την κουτάλα με τον αισθητήρα για να ανακατέψετε το φαγητό κατά τη διάρκεια του μαγειρέματος.

- Καθαρίστε την κουτάλα πριν από την πρώτη χρήση.
- Μην χρησιμοποιείτε την κουτάλα πάνω από ανοιχτή φλόγα.
- Μην κόβετε την κουτάλα.
- Μην φέρνετε την κουτάλα σε άμεση επαφή με τα ελεύθερα θερμαινόμενα μέρη της εστίας.
- Ανεκτή θερμοκρασία +220°C

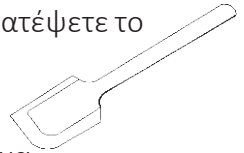

Position 1

Position 2

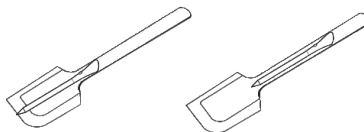

*διαθέσιμο ανάλογα με το μοντέλο

2. ΠΡΟΣΤΑΣΊΑ ΤΟΥ ΠΕΡΙΒΑΛΛΟΝΤΟΣ ΚΑΙ ΔΙΑΘΕΣΗ

2.1. ΠΡΟΣΤΑΣΙΑ ΚΑΙ ΣΕΒΑΣΜΟΣ ΤΟΥ ΠΕΡΙΒΑΛΛΟΝΤΟΣ

Συστάσεις για καλύτερα αποτελέσματα.

Χρησιμοποιείτε κατασαρόλες και τηγάνια με διάμετρο πυθμένα ίση με εκείνη της ζώνης μαγειρέματος.

Χρησιμοποιείτε μόνο κατασαρόλες και τηγάνια με επίπεδους πυθμένες.

Όπου είναι δυνατόν, διατηρείτε το καπάκι στα σκεύη κατά τη διάρκεια του μαγειρέματος.

Μαγειρέψτε λαχανικά, πατάτες κ.λπ. με ελάχιστη ποσότητα νερού για να μειώσετε τον χρόνο μαγειρέματος.

Χρησιμοποιήστε μια χύτρα ταχύτητας, καθώς μειώνει περαιτέρω την κατανάλωση ενέργειας και τον χρόνο μαγειρέματος.

Τοποθετήστε το σκεύος στο κέντρο της ζώνης μαγειρέματος του περιγράμματος της εστίας.

2.2. ΔΙΑΧΕΙΡΙΣΗ ΑΠΟΒΛΗΤΩΝ ΚΑΙ ΠΡΟΣΤΑΣΙΑ ΠΕΡΙΒΑΛΛΟΝΤΟΣ

Αυτή η συσκευή φέρει επισήμανση σύμφωνα με την Ευρωπαϊκή Οδηγία 2012/19/ΕΕ σχετικά με τις ηλεκτρικές και ηλεκτρονικές συσκευές (ΑΗΗΕ). Τα ΑΗΗΕ (Απόβλητα Ηλεκτρικού και Ηλεκτρονικού Εξοπλισμού) περιέχουν τόσο ρυπογόνες ουσίες (που μπορούν να έχουν αρνητικές επιπτώσεις στο περιβάλλον) όσο και βασικά δομικά στοιχεία (που μπορούν να επαναχρησιμοποιηθούν).



Είναι σημαντικό τα ΑΗΗΕ (Απόβλητα Ηλεκτρικού και Ηλεκτρονικού Εξοπλισμού) να υποβάλλονται σε συγκεκριμένη επεξεργασία για την σωστή απομάκρυνση και απόρριψη των ρύπων και ανάκτηση όλων των υλικών. Τα φυσικά πρόσωπα μπορούν να παίξουν σημαντικό ρόλο, διασφαλίζοντας ότι τα ΑΗΗΕ δεν θα αποτελέσουν περιβαλλοντικό ζήτημα. Είναι απαραίτητο να ακολουθούνται ορισμένοι βασικοί κανόνες:

- Τα ΑΗΗΕ (Απόβλητα Ηλεκτρικού και Ηλεκτρονικού Εξοπλισμού) δεν πρέπει να αντιμετωπίζονται ως οικιακά απόβλητα.

- Τα ΑΗΗΕ (Απόβλητα Ηλεκτρικού και Ηλεκτρονικού Εξοπλισμού) θα πρέπει να μεταφέρονται σε ειδικούς χώρους συλλογής που διαχειρίζονται από το δημοτικό συμβούλιο ή από μια εξουσιοδοτημένη εταιρεία.

Σε πολλές χώρες, ενδέχεται να υπάρχουν διαθέσιμοι εγχώριοι χώροι συλλογής για μεγάλα ΑΗΗΕ. Όταν αγοράζετε μια νέα συσκευή, η παλαιά μπορεί να επιστραφεί στον πωλητή ο οποίος οφείλει να την αποδεχτεί χωρίς χρέωση, αρκεί η συσκευή να είναι ισοδύναμου τύπου και να έχει τις ίδιες λειτουργίες με τη συσκευή που αγοράζετε.

Δεδομένα χαμηλής κατανάλωσης ενέργειας σύμφωνα με τον κανονισμό (ΕΕ) 2023/826 της Επιτροπής.

Κατάσταση	Κατανάλωση ισχύος	Η περίοδος μετά την οποία ο εξοπλισμός φτάνει αυτόματα στην κατάσταση
Κατάσταση αναμονής	0,5 kW	20 min

Samenvatting

50 Veiligheidsinformatie

55 Milieubescherming en verwijdering

189 Installatie

WELKOM

Bedankt dat u voor ons product heeft gekozen. Lees deze handleiding zorgvuldig door, inclusief de veiligheidsinstructies, om uw veiligheid te garanderen en de beste resultaten te verkrijgen, en bewaar de handleiding voor toekomstig gebruik. Voordat u de kookplaat installeert, moet u het serienummer noteren, omdat u mogelijk nodig hebt voor reparaties. Controleer op eventuele schade die is ontstaan tijdens het transport en raadpleeg vóór gebruik een technicus als u twijfelt. Houd verpakkingsmateriaal uit de buurt van kinderen.

OPMERKING: Houd er rekening mee dat de accessoires van de kookplaat kunnen verschillen afhankelijk van het model dat u hebt gekocht.

VEILIGHEIDSINFORMATIE

1.1. ALGEMENE WAARSCHUWINGEN

- Lees deze instructies zorgvuldig door voordat u dit apparaat installeert of gebruikt.
- WAARSCHUWING: Als het oppervlak gebarsten is, moet u het apparaat uitschakelen om een elektrische schok te voorkomen.
- Probeer NOOIT om brand met water te blussen, maar schakel het apparaat uit en bedek de vlam dan met bijvoorbeeld een deksel of een branddeken.
- WAARSCHUWING: Brandgevaar: gebruik de kookoppervlakken niet als bewaarplek voor spullen.
- WAARSCHUWING: Gebruik alleen kookbeveiligingen die door de fabrikant van het kooktoestel zijn ontworpen of in de gebruiksaanwijzing van het apparaat als geschikt zijn aangegeven of kookbeveiligingen die in het apparaat zijn ingebouwd. Het gebruik van verkeerde beveiligingen kan ongevallen veroorzaken.

1.1.1. Gebruiksbeperkingen

- Dit apparaat mag niet worden gebruikt door personen (waaronder kinderen) met verminderde fysieke, zintuiglijke of geestelijke vermogens of met een gebrek aan kennis en ervaring, tenzij deze personen door iemand die verantwoordelijk is voor hun veiligheid onder toezicht worden gehouden of instructies hebben gekregen over de werking van het apparaat.
- Houd kinderen in de gaten, om te voorkomen dat zij met het apparaat spelen.
- Dit apparaat voldoet aan de elektromagnetische veiligheidsnormen. Personen met pacemakers of andere elektrische implantaten (zoals insulinepompen) moeten echter hun arts of de fabrikant van het implantaat raadplegen. Controleer voordat u dit apparaat gebruikt of de implantaten niet worden beïnvloed door het elektromagnetische veld. Het niet opvolgen van dit advies kan leiden tot de dood.

1.1.2. Gebruiken in overeenstemming met het beoogde gebruik

- Dit apparaat is bedoeld voor huishoudelijk gebruik of voor soortgelijke toepassingen, zoals:
 - personeelskeukens in winkels, kantoren en andere werkomgevingen;
 - vakantiehuizen;
 - door gasten in hotels, motels en andere verblijfsaccommodatie;
 - bed-and-breakfastomgevingen.
- Gebruik het apparaat nooit als werk- of opbergoppervlak.
- Gebruik het apparaat nooit om de kamer op te warmen of te verwarmen.

1.2. INSTALLATIE

- Als het netsnoer beschadigd is, moet het worden vervangen door de fabrikant, diens servicevertegenwoordiger of vergelijkbaar gekwalificeerde personen om gevaar te voorkomen.
- Aansluiting op een goed geaarde bedrading is essentieel en verplicht.
- Dit apparaat mag alleen door een daarvoor gekwalificeerde persoon worden geïnstalleerd en geaard.
- Haal de stekker van het apparaat uit het stopcontact voordat u er werkzaamheden of onderhoud aan uitvoert, om het gevaar van letsel of snijwonden te voorkomen.
- Stel deze informatie ter beschikking van de persoon die verantwoordelijk is voor het installeren van het apparaat, omdat dit de installatiekosten kan verlagen.
- Als u het apparaat niet correct installeert, kunnen garantie- of aansprakelijkheidsclaims komen te vervallen.

1.3. ELEKTRISCHE WAARSCHUWINGEN

- Dit apparaat moet worden aangesloten op een circuit met een isolatieschakelaar die alle polen volledig loskoppelt van de voeding onder omstandigheden van overspanningscategorie III. Ontkoppelingsmiddelen moeten in overeenstemming zijn met de schrijfgeregels.

- **WAARSCHUWING:** Om ieder risico veroorzaakt door het per ongeluk resetten van het thermische uitschakelapparaat te voorkomen, mag het apparaat niet worden gevoed door een extern schakeltoestel zoals een timer of worden aangesloten op een circuit dat regelmatig wordt in- en uitgeschakeld.
- Het apparaat is niet bedoeld om te worden gebruikt met een externe timer of afzonderlijk afstandsbedieningssysteem.
- Wijzigingen aan de bedrading in woonhuizen mogen alleen door een gekwalificeerde elektricien worden uitgevoerd.
- Het niet opvolgen van dit advies kan leiden tot een elektrische schok of de dood.

1.4. GEBRUIK EN ONDERHOUD

- **WAARSCHUWING:** Tijdens het gebruik worden het apparaat en de toegankelijke delen ervan heet. Voorkom aanraking van de verwarmingselementen. Houd kinderen tot 8 jaar uit de buurt, tenzij zij voortdurend onder toezicht worden gehouden.
- **WAARSCHUWING:** Onbeheerd koken op een kookplaat met vet of olie kan gevaarlijk zijn en brand veroorzaken.
- **VOORZICHTIG:** Blijf toezien tijdens het bereidingsproces. Een kort bereidingsproces moet continu in het oog worden gehouden.
- Er mogen nooit brandbare materialen of producten op dit apparaat worden geplaatst.
- Metalen voorwerpen zoals messen, vorken, lepels en deksels mogen niet op de kookplaat worden geplaatst. Ze kunnen namelijk heet worden.
- Gebruik geen stoomreiniger om de kookplaat schoon te maken.
- Zorg ervoor dat uw lichaam, kleding of enig ander artikel dat geen geschikt kookgerei is niet in contact komt met het inductieglas totdat het oppervlak is afgekoeld.
- De stelen van steelpannen kunnen heet zijn bij aanraken. Controleer of de stelen van steelpannen zich niet boven andere kookzones die zijn ingeschakeld bevinden. Houd handgrepen buiten bereik van kinderen. Als dit advies niet wordt opgevolgd, kan dit leiden tot brand- en schroeiwonden.

- Het vlijmscherpe mes van een kookplaatschraper ligt bloot wanneer de veiligheidskap wordt teruggetrokken. Wees uiterst voorzichtig en bewaar altijd veilig en buiten het bereik van kinderen. Als u niet voorzichtig bent kan dat resulteren in letsel of snijwonden.
- Plaats geen magnetiseerbare voorwerpen (bijv. creditcards, geheugenkaarten) of elektronische apparaten (bijv. computers, MP3-spelers) in de buurt van het apparaat. Deze kunnen namelijk worden beïnvloed door het elektromagnetische veld.
- Geen zware voorwerpen op uw kookplaat plaatsen of laten vallen.
- Gebruik geen pannen met scherpe randen en sleep pannen niet over het oppervlak van het inductieglas, aangezien dit het glas kan krassen.
- Gebruik geen schuursponsjes of andere schurende reinigingsmiddelen om uw kookplaat schoon te maken. Deze kunnen namelijk het inductieglas krassen.
- Gebruik geen adapters voor kookpotten.
- **WAARSCHUWING:** Wanneer een of meer kookzones worden uitgeschakeld, wordt de aanwezigheid van de restwarmte aangegeven door een visueel signaal op de overeenkomstige zoneweergave met het symbool H. Wanneer dit symbool actief is, moet u oppassen dat u de kookplaat niet aanraakt, anders bestaat er gevaar voor brandwonden.

1.5. WAARSCHUWINGEN Draadloze temperatuursonde

(beschikbaar afhankelijk van het model)

Dit product is uitsluitend voor kookplaattoepassingen. Het mag alleen worden gebruikt zoals beschreven staat in deze gebruikershandleiding.

- **RAAK de Preci Probe NIET AAN MET BLOTE HANDEN VLAKEEN BEREIDING.** Draag altijd ovenhandschoenen om de Preci Probe uit het voedsel te verwijderen na de bereiding.
- De metalen Preci Probe-staaf moet tijdens de bereiding **VOLLEDIG** in het voedsel **ZIJN GESTOKEN**, tot aan de **ZWARTE** keramische **RAND**.

Plaats de Preci Probe tot
hier in het voedsel

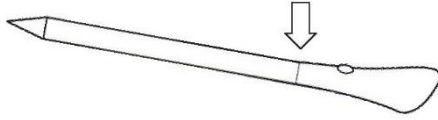

- Gebruik de Heat Feel-sensor niet in een magnetron.
- De Heat Feel-sensor kan worden gereinigd en gewassen, maar mag niet lang in water ondergedompeld blijven.
- Dit product is niet bedoeld voor gebruik door personen van 12 jaar en jonger.
- De leverancier is niet aansprakelijk voor schade aan de Heat Feel-sensor door een verkeerd gebruik van het apparaat.
- Reinig de Heat Feel-sensor voor gebruik.
- De sonde kan werken in het volgende temperatuurbereik: 10°C tot een maximale interne temperatuur van 100°C bij het metalen gedeelte. Het keramische gedeelte kan 350°C bereiken.
- Als de temperatuur van de Heat Feel-sensor hoger wordt dan 100°C, stopt de bereiding en moet de Heat Feel-sensor zo snel mogelijk uit de oven worden verwijderd, met handschoenen aan, om schade aan de sonde te voorkomen.

LEPEL

Gebruik de lepel met de sonde om tijdens het bereiden het voedsel te roeren.

- Maak de lepel voor het eerste gebruik schoon.
- Gebruik de lepel niet met een open vlam.
- Snijd niet in de lepel.
- Zorg dat lepel niet in direct contact komt met de warme, toegankelijke delen van de kookplaat.
- Getolereerde temperatuur: +220°C

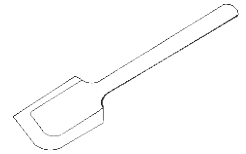

Position 1

Position 2

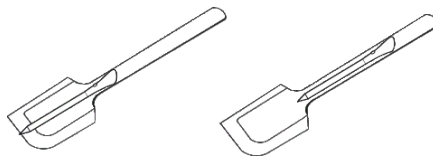

*Beschikbaar afhankelijk van het model

2. MILIEUBESCHERMING EN VERWIJDERING

2.1. HET MILIEU BESCHERMEN EN RESPECTEREN

Aanbevelingen voor de beste resultaten:

Gebruik potten en pannen met een bodemdiameter gelijk aan die van de kookzone.

Gebruik alleen potten en pannen met vlakke bodems.

Houd waar mogelijk het deksel op de potten/pannen tijdens het koken.

Kook groenten, aardappelen, etc. met een minimale hoeveelheid water om de kooktijd te verkorten.

Gebruik een snelkookpan, aangezien deze het energieverbruik verlaagt en de kooktijd verder nog verder verkort.

Plaats de pan in het midden van de kookzone die op de kookplaat wordt aangegeven.

2.2. AFVALBEHEER EN MILIEUBESCHERMING

Dit apparaat is gemarkeerd in overeenstemming met de Europese Richtlijn 2012/19/EG betreffende afgedankte elektrische en elektronische apparatuur (AEEA). De AEEA bevat zowel vervuilende stoffen (die een negatief effect op het milieu kunnen hebben) als basiscomponenten (die hergebruikt kunnen worden).



Het is belangrijk dat de AEEA specifieke behandelingen ondergaat om de vervuilende stoffen op de juiste wijze te verwijderen en af te voeren en alle materialen terug te winnen. Individuen kunnen een belangrijke rol spelen om ervoor te zorgen dat de AEEA geen milieuprobleem wordt; het is van essentieel belang om enkele basisregels te volgen:

- De AEEA mag niet worden behandeld als huishoudelijk afval.
- De AEEA moet naar speciale inzamelgebieden worden gebracht, die beheerd worden door het gemeentebestuur of een geregistreerd bedrijf. In veel landen wordt grote AEEA thuis opgehaald. Wanneer u een nieuw apparaat koopt, kan het oude teruggegeven worden aan de leverancier die het gratis moet accepteren met dien verstande dat het apparaat van een gelijkwaardig type is en dezelfde functies heeft als het gekochte apparaat.

Gegevens laag energieverbruik volgens Verordening (EU) 2023/826 van de Commissie.

Toestand	Stroomverbruik	Periode waarna de apparatuur automatisch de toestand bereikt
Stand-bymodus	0,5 kW	20 min

Resumo

57 Informações de segurança

62 Eliminação e declaração de conformidade

189 Instalação

BEM-VINDO

Obrigado por ter escolhido o nosso produto. Para garantir a sua segurança e obter os melhores resultados, leia atentamente este manual, incluindo as instruções de segurança, e guarde-o para referência futura. Antes de instalar a placa, anote o número de série, que pode ser necessário para reparações. Verifique se houve danos durante o transporte e consulte um técnico se não tiver a certeza antes de o utilizar. Mantenha os materiais de embalagem longe do alcance das crianças.

NOTA: Tenha em atenção que os acessórios da placa podem variar consoante o modelo que adquiriu.

INFORMAÇÕES DE SEGURANÇA

1.1. AVISOS GERAIS

- Leia estas instruções antes de instalar ou utilizar este aparelho.
- AVISO: Se a superfície estiver rachada, desligue o aparelho para evitar a possibilidade de choque elétrico.
- NUNCA tente extinguir um incêndio com água, em vez disso desligue o aparelho e, em seguida, cubra a chama com, por exemplo, uma tampa ou um cobertor antifogo.
- AVISO: Perigo de incêndio: não guarde artigos em cima das superfícies de cozedura.
- AVISO: Utilize apenas proteções de placa concebidas pelo fabricante do aparelho para cozinhar ou indicadas pelo fabricante do aparelho nas instruções de utilização, conforme adequado, ou proteções de placa incorporadas no aparelho. A utilização de proteções inadequadas pode causar acidentes.

1.1.1 Limitações de utilização

- Este aparelho não está concebido para ser utilizado por pessoas (incluindo crianças) com capacidades físicas, sensoriais ou mentais reduzidas, ou falta de experiência e conhecimento, exceto se estiverem sob supervisão ou instrução referente à utilização do aparelho por uma pessoa responsável pela sua segurança.
- As crianças devem ser supervisionadas para garantir que não brincam com o aparelho.
- Este aparelho cumpre as normas de segurança eletromagnéticas. Contudo, as pessoas com pacemakers cardíacos ou outros implantes elétricos (tais como bombas de insulina) devem contactar o seu médico ou o fabricante dos implantes antes de utilizarem este aparelho, para se certificarem de que os seus implantes não serão afetados pelo campo eletromagnético. O não cumprimento deste aviso pode resultar em morte.

1.1.2. Utilização de acordo com a utilização prevista

- Este aparelho destina-se a ser utilizado em meio doméstico e aplicações semelhantes tais como:
 - áreas de cozinha para o pessoal em lojas, escritórios e outros ambientes de trabalho;
 - quintas;
 - por clientes em hotéis, motéis e outros ambientes de tipo residencial;
 - ambientes de tipo alojamento e pequeno-almoço.
- Nunca utilize o seu aparelho como superfície de trabalho ou de armazenamento.
- Nunca utilize o aparelho como sistema de aquecimento da divisão.

1.2. INSTALAÇÃO

- Se o cabo de alimentação estiver danificado, tem de ser substituído pelo fabricante, pelo agente de serviço ou por pessoas igualmente qualificadas de forma a evitar o perigo.
- A ligação a um bom sistema de ligação à terra é essencial e obrigatória.
- Este aparelho deve ser instalado corretamente e ligado à terra apenas por uma pessoa devidamente qualificada.
- Desligue o aparelho da rede elétrica antes de efetuar qualquer trabalho ou manutenção no mesmo, para evitar qualquer perigo que possa provocar lesões ou cortes.
- Disponibilize estas informações à pessoa responsável pela instalação do aparelho, pois pode reduzir os custos de instalação.
- A não instalação correta do aparelho poderia invalidar qualquer garantia ou reclamação de responsabilidade.

1.3 AVISOS ELÉTRICOS

- Este aparelho deve ser ligado a um circuito que incorpore um interruptor de isolamento que permita a desconexão total da alimentação elétrica para todos os polos em condições de sobretensão de categoria III. Os meios de desconexão devem estar em conformidade com as regras de cablagem.
- AVISO: de forma a evitar qualquer perigo provocado pela reposição accidental do dispositivo de interruptor técnica, o aparelho não deve ser ligado através de um dispositivo de comutação externo, tais como um temporizador, nem deve ser conectado a um circuito que seja regularmente ligado ou desligado.

- O aparelho não se destina a ser operado através de um temporizador externo ou de um sistema de controlo remoto separado.
- Alterações ao sistema de cablagem doméstico devem apenas ser feitas por um electricista qualificado.
- O não cumprimento deste aviso pode resultar em choque elétrico ou morte.

1.4 UTILIZAÇÃO E MANUTENÇÃO

- **AVISO:** O aparelho e as suas peças acessíveis ficam quentes durante a utilização. Deve ter-se cuidado para evitar tocar nas resistências. As crianças com menos de 8 anos devem ser mantidas afastadas, a menos que supervisionadas continuamente.
- **AVISO:** Cozinhar numa placa com gordura ou óleo, sem vigilância, pode ser perigoso e pode resultar em incêndio.
- **CUIDADO:** O processo de cozedura tem de ser supervisionado. Um processo de cozedura rápido tem de ser continuamente supervisionado.
- Nenhum material ou produto combustível deve ser colocado a qualquer momento neste aparelho.
- Objetos metálicos como facas, garfos, colheres e tampas não devem ser colocados na superfície da placa, uma vez que podem ficar quentes.
- Não utilize um dispositivo de limpeza a vapor para limpar a sua placa.
- Não permita que o seu corpo, roupa ou qualquer item que não seja um utensílio adequado entre em contacto com o vidro de indução até que a superfície fique fria.
- As pegas das panelas podem estar quentes ao toque. Verifique se as pegas das panelas não estão sobre outras zonas de cozedura que estejam ligadas. Mantenha as pegas fora do alcance das crianças. O não cumprimento deste aviso pode resultar em queimaduras.
- A lâmina afiada de um raspador para placas está exposta quando a tampa de segurança é retraída. Utilize com extremo cuidado e guarde sempre em segurança e fora do alcance das crianças. A falta de cuidado pode resultar em lesões ou cortes.

- Não coloque nem deixe quaisquer objetos magnetizáveis (por ex., cartões de crédito, cartões de memória) nem dispositivos eletrônicos (por ex., computadores, leitores de MP3) perto do aparelho, pois podem ser afetados pelo seu campo eletromagnético.
- Não repare nem substitua qualquer parte do aparelho, a menos que especificamente recomendado no manual. Todas as outras intervenções devem ser efetuadas por um técnico qualificado.
- Não coloque ou deixe cair objetos pesados sobre a sua placa.
- Não utilize painéis com bordas recortadas nem arraste painéis através da superfície do vidro de indução, pois isto pode riscar o vidro.
- Não utilize esfregões nem qualquer outro agente abrasivo duro para limpar a sua placa, pois estes podem riscar o vidro de indução.
- Não utilize adaptadores para recipientes de cozedura.
- AVISO: quando uma ou mais zonas de cozedura são desligadas, a presença de calor residual é indicada por um sinal visual no visor da zona correspondente, através do símbolo H. Quando este símbolo está ativo, é preciso ter cuidado para não tocar na placa de cozedura, pois existe o risco de queimaduras.

1.5 AVISOS Sonda de temperatura sem fios (disponível consoante o modelo)

Este produto é exclusivo para placas. Apenas deve ser utilizado conforme descrito neste Manual do Utilizador.

- **NÃO TOQUE NA Preci Probe COM AS MÃOS DESPROTEGIDAS IMEDIATAMENTE APÓS A COZEDURA.** Use sempre luvas para forno para remover a Preci Probe da comida depois de cozinhar.
- É necessário **INSERIR COMPLETAMENTE** a barra de metal da Preci Probe apropriadamente no alimento, até à **EXTREMIDADE** de cerâmica **PRETA** da mesma, durante a cozedura.

insira a Preci Probe
na comida até aqui



- Não utilize o Sensor Heat Feel num forno micro-ondas.
- O Sensor Heat Feel pode ser limpo e lavado, mas não mergulhe demasiado tempo em água.
- Este produto não se destina a ser utilizado por pessoas com idade igual ou inferior a 12 anos.
- O fornecedor não é responsável por qualquer dano no Sensor Heat Feel devido a má utilização do dispositivo.
- Limpe o Sensor Heat Feel antes de o utilizar.
- A sonda consegue trabalhar neste intervalo de temperatura: 10 °C até um intervalo de temperatura máxima de 100 °C da peça metálica. A peça de cerâmica pode alcançar 350 °C.
- Se a temperatura do Sensor Heat Feel exceder os 100 °C, a cozedura será interrompida e o Sensor Heat Feel deve ser retirado do forno o mais rápido possível, usando luvas, para evitar danos na sonda.

CONCHA

Utilize a concha com a sonda para mexer os alimentos durante a cozedura.

- Limpe a concha antes da primeira utilização.
- Não use a concha em chamas abertas.
- Não corte a concha.
- Não coloque a concha em contacto direto com as partes quentes acessíveis da placa.
- Temperatura tolerada +220°C

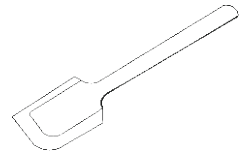

Position 1

Position 2

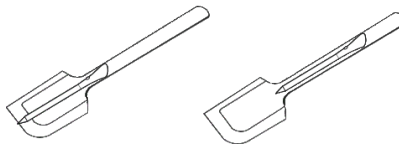

*Disponível consoante o modelo

2. PROTEÇÃO DO AMBIENTE E ELIMINAÇÃO

2.1. POUPAR E RESPEITAR O AMBIENTE

Recomendações para obter melhores resultados;
Utilize tachos e panelas com um diâmetro de fundo igual ao da zona de cozedura;
Utilize apenas tachos e panelas com fundo plano;
Sempre que possível, mantenha as panelas tapadas durante a cozedura;
Cozinhe legumes, batatas, etc. com uma quantidade mínima de água para reduzir o tempo de cozedura;
Utilize uma panela de pressão, pois reduz ainda mais o consumo de energia e o tempo de cozedura.
Coloque a panela no centro da zona de cozedura delineada na placa.

2.2. GESTÃO DE RESÍDUOS E PROTEÇÃO DO AMBIENTE

Este aparelho está rotulado de acordo com a Diretiva Europeia 2012/19/EU relativamente a aparelhos elétricos e eletrónicos (REEE). Os REEE contêm substâncias poluentes (que podem ter um efeito nocivo no ambiente) e elementos base (que podem ser reutilizados).



É importante que os REEE sejam submetidos a tratamentos específicos para remover e eliminar corretamente os poluentes e recuperar todos os materiais.

Os indivíduos têm um papel importante em assegurar que os REEE não se tornam num problema ambiental; é essencial seguir algumas regras básicas:

- Os REEE não devem ser tratados como resíduos domésticos;
- Os REEE devem ser entregues em áreas de recolha dedicadas geridas pela câmara ou uma empresa registada.

Em muitos países, recolhas domésticas podem estar disponíveis para REEE grandes. Ao comprar um novo aparelho, o antigo pode ser devolvido ao fornecedor que tem de o recolher sem qualquer custo, pontualmente, desde que o aparelho seja de um tipo equivalente e tenha as mesmas funções que o aparelho comprado.

Dados de baixo consumo de energia de acordo com o Regulamento (UE) 2023/826 da Comissão.

Estado	Consumo de energia	Período após o qual o equipamento atinge automaticamente o estado
Modo standby	0,5 kW	20 min

Oversigt

64 Sikkerhedsoplysninger

69 Miljøbeskyttelse og bortskaffelse

189 Installation

VELKOMMEN

Tak, fordi du har valgt vores produkt. For at sørge for din sikkerhed og de bedste resultater skal du læse denne vejledning, herunder sikkerhedsanvisningerne, omhyggeligt og gemme den til senere brug. Inden du installerer kogepladen, skal du notere serienummeret, som du muligvis skal bruge i forbindelse med reparationer. Kontrollér for eventuelle skader under transporten, og kontakt en tekniker, hvis du er i tvivl, før du bruger den. Hold emballagematerialerne uden for børns rækkevidde.

BEMÆRK: Bemærk, at kogepladens tilbehør kan variere afhængigt af den model, du har købt.

SIKKERHEDSOPLYSNINGER

1.1 GENERELLE ADVARSLER

- Læs disse anvisninger omhyggeligt, før du installerer eller bruger dette apparat.
- ADVARSEL: Hvis overfladen er revnet, skal du slukke for apparatet for at undgå risikoen for elektrisk stød.
- Sluk ALDRIG en brand med vand, men sluk apparatet og tildæk derefter flammerne med for eksempel et låg eller et brandtæppe.
- ADVARSEL: Brandfare: Stil ikke genstande på komfurets varme flader.
- ADVARSEL: Brug kun kogepladebeskyttere, der er designet af producenten af komfuret, eller som er angivet som egnede af apparatets producent i brugsanvisningen, eller kogepladebeskyttere, der er indbygget i apparatet. Brug af uegnede beskyttere kan forårsage ulykker.

1.1.1 Brugsbegrænsninger

- Dette apparat er ikke beregnet til brug af personer (herunder børn) med nedsatte fysiske, sensoriske eller mentale evner eller med manglende erfaring og viden, medmindre de er under opsyn eller har fået vejledning i sikker brug af apparatet af en person, der har ansvaret for deres sikkerhed.
- Børn skal holdes under opsyn for at sikre, at de ikke leger med maskinen.
- Dette apparat overholder elektromagnetiske sikkerhedsstandarder. Personer med pacemakere eller andre elektriske implantater (s. som insulinpumper) skal dog konsultere deres læge eller implantatproducent, før de bruger dette apparat, for at sikre, at deres implantater ikke påvirkes af det elektromagnetiske felt. Manglende overholdelse af dette råd kan medføre døden.

1.1.2. Brug i overensstemmelse med den tilsigtede anvendelse

- Dette apparat er beregnet til brug i husholdninger og lignende miljøer såsom:
 - Medarbejderkøkkener i butikker, på kontorer og andre arbejdsområder.

- Gårdhusholdninger.
- Af kunder på hoteller og moteller og andre overnatningssteder.
- Bed & Breakfast og lignende formål.
- Brug aldrig apparatet som arbejds- eller opbevaringsflade.
- Brug aldrig apparatet til at opvarme eller varme et rum.

1.2 MONTERING

- Hvis netledningen er beskadiget, skal den udskiftes af producenten, dennes servicetekniker eller en lignende kvalificeret fagperson for at undgå fare.
- Tilslutning til et godt jordledningssystem er afgørende og obligatorisk.
- Dette apparat må kun installeres og jordes korrekt af en kvalificeret person.
- Afbryd apparatet fra strømforsyningen, før du udfører arbejde eller vedligeholdelse på det, for at undgå fare, der kan resultere i personskade eller snitsår.
- Gør disse oplysninger tilgængelige for den person, der er ansvarlig for installationen af apparatet, da det kan reducere dine installationsomkostninger.
- Forkert installation af apparatet kan ugyldiggøre ethvert garanti- eller erstatningskrav.

1.3 ELEKTRISKE ADVARSLER

- Dette apparat skal tilsluttes et kredsløb, der har en isolatorafbryder, der giver fuld afbrydelse fra strømforsyningen på alle poler under forhold relateret til overspændingskategori III. Midler til afbrydelse skal være i overensstemmelse med de skriftlige regler.
- ADVARSEL: For at undgå fare forårsaget af utilsigtet nulstilling af termoafbryderen, må apparatet ikke forsynes med strøm fra en ekstern koblingsenhed, såsom en timer, eller tilsluttes et kredsløb, der regelmæssigt tændes og slukkes.
- Apparatet er ikke beregnet til at blive betjent ved hjælp af en ekstern timer eller et separat fjernbetjeningssystem.

- Manglende overholdelse af dette råd kan medføre elektrisk stød eller død.

1.4 BRUG OG VEDLIGEHOLDELSE

- **ADVARSEL:** Apparatet og dets tilgængelige dele kan blive varme under brug. Der skal udvises forsigtighed for at undgå at berøre varmeelementerne. Børn under 8 år skal holdes væk fra apparatet, medmindre de er under konstant opsyn.
- **ADVARSEL:** Uovervåget madlavning på en kogeplade med fedt eller olie kan være farligt og kan resultere i brand.
- **FORSIGTIG!** Tilberedningsprocessen skal overvåges. En kortvarig tilberedningsproces skal overvåges løbende.
- Der må aldrig placeres brandbare materialer eller produkter på dette apparat.
- Metalgenstande såsom knive, gafler, skeer og lignende må ikke placeres på kogepladen, da de kan blive varme.
- Brug ikke en damprenser til at rengøre kogepladen.
- Lad ikke din krop, tøj eller andre genstande end egnet køkkenredskaber komme i kontakt med induktionsglasset, for overfladen er afkølet.
- Håndtagene på gryder kan blive varme at røre ved. Kontrollér, at grydernes håndtag ikke hænger ud over andre tændte kogezoneer. Hold håndtagene utilgængelige for børn. Manglende overholdelse af dette råd kan medføre forbrændinger og skoldninger.
- Det knivskarpe blad på en kogeskaber bliver blotlagt, når sikkerheds-dækslet trækkes tilbage. Brug den med ekstrem forsigtighed, og opbevar den altid sikkert og utilgængeligt for børn. Manglende forsigtighed kan medføre skader eller snitsår.
- Placer eller efterlad ikke magnetiserbare genstande (f.eks. kreditkort, hukommelseskort) eller elektroniske enheder (f.eks. computere, MP3-afspillere) i nærheden af apparatet, da de kan blive påvirket af dets elektromagnetiske felt.
- Placer eller tab ikke tunge genstande på kogepladen.

- Brug ikke pander med ujævne kanter, og træk ikke pander hen over induktionsglasoverfladen, da det kan ridse glasset.
- Brug ikke skuresvampe eller andre skrappe, slibende rengøringsmidler til at rengøre kogepladen, da disse kan ridse induktionsglasset.
- Brug ikke adaptere til kogevej.
- **ADVARSEL:** Når en eller flere kogezone slukkes, vises restvarme med et visuelt signal på det tilsvarende zonedisplay ved hjælp af symbolet H. Når dette symbol er aktivt, skal du passe på ikke at røre ved kogepladen, da der ellers er risiko for forbrændinger.

1.5 ADVARSLER Trådløs temperaturføler (tilgængelig afhængigt af modellen)

Dette produkt er udelukkende til kogeplader. Det bør kun bruges som beskrevet i denne brugervejledning.

- **RØR IKKE VED Preci Probe MED BARE HÆNDER LIGE EFTER TILBEREDNING.** Brug altid ovenhandsker til at fjerne Preci Probe fra maden efter tilberedning.
- Det er nødvendigt at **INDSÆTTE** Preci Probe-metalstangen **HELT** i maden, indtil den **SORTE** keramiske **KANT** rammer under tilberedningen.

Sæt Preci Probe
i maden hertil.



- Brug ikke Preci Probe i en mikrobølgeovn.
- Preci Probe kan rengøres og vaskes, men må ikke nedsænkes i vand i længere tid.
- Dette produkt er ikke beregnet til brug af personer under 12 år
- Leverandøren er ikke ansvarlig for skader på Preci Probe som følge af forkert brug af enheden.

- Rengør Preci Probe før brug.
- Sonden kan fungere i dette temperaturområde: 10 °C til en indre maksimal temperatur på 100 °C for metaldelen. Keramiske dele kan nå 350 °C.
- Hvis Preci Probes temperatur overstiger 100 °C, stopper tilberedningen, og Preci Probe skal tages ud af ovnen hurtigst muligt. Brug handsker for at undgå at beskadige sonden.

ØSE

Brug øsen med sonden til at røre i maden under tilberedningen.

- Rengør øsen før første brug.
- Brug ikke øsen over åben ild.
- Skær ikke i øsen.
- Placer ikke øsen i direkte kontakt med varme, tilgængelige dele af kogepladen.
- Accepteret temperaturområde: 220 °C



Position 1

Position 2

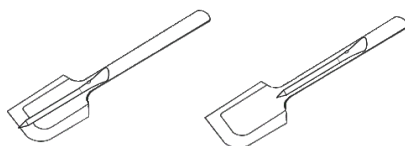

*Tilgængelig afhængigt af modellen

2. MILJØBESKYTTELSE OG BORTSKAFFELSE

2.1 BESKYTTELSE AF OG RESPEKT FOR MILJØET

Anbefalinger for at opnå de bedste resultater:
Brug gryder og pander med en bunddiameter svarende til kogezone.

Brug kun gryder og pander med flad bund.
Lad om muligt låget være på gryderne under tilberedning.

Kog grøntsager, kartofler osv. med en minimal mængde vand for at reducere tilberedningstiden.
Brug en trykkoger, da det reducerer energiforbruget og tilberedningstiden yderligere.
Placer gryden i midten af den kogezone, der er afgrænset af kogepladen.

2.2 AFFALDSHÅNDTERING OG MILJØBESKYTTELSE

Dette apparat er mærket i overensstemmelse med det europæiske direktiv 2012/19/EU vedrørende elektriske og elektroniske apparater (WEEE). WEEE indeholder både forurenende stoffer (som kan have en negativ effekt på miljøet) og basiselementer (som kan genbruges).



Det er vigtigt, at WEEE-affald gennemgår specifikke behandlinger for korrekt at fjerne og bortskaffe forurenende stoffer og genvinde alle materialer. Enkeltpersoner kan spille en vigtig rolle i at sikre, at WEEE ikke bliver et miljøproblem. Det er vigtigt at følge nogle grundlæggende regler:

- WEEE-affald bør ikke behandles som husholdningsaffald.
- WEEE-affald skal afleveres til dedikerede indsamlingsområder, der forvaltes af byrådet/kommunen eller en registreret virksomhed. I mange lande kan afhentning af stort WEEE-affald ved hjemmet være tilgængeligt. Når du køber et nyt apparat, kan det gamle returneres til sælgeren, som skal acceptere det gratis på engangsbasis, forudsat at apparatet er af en tilsvarende type og har samme funktion som det købte apparat.

Data om lavt strømforbrug i henhold til Kommissionens forordning (EU) 2023/826.

Tilstand	Strømforbrug	Periode efter hvilken udstyret automatisk når tilstanden
Standbytilstand	0,5 kW	20 min

Yhteenveto

71 Turvallisuustiedot

76 Ympäristönsuojelu ja hävittäminen

189 Asennus

TERVETULOA

Kiitos, että valitsit tuotteemme. Turvallisuutesi varmistamiseksi ja parhaiden tulosten saamiseksi lue tämä käyttöohje huolellisesti, mukaan lukien turvallisuusohjeet, ja säilytä se myöhempää käyttöä varten. Merkitse ennen keittotason asentamista muistiin sarjanumero, jota saatat tarvita korjauksia varten. Tarkista, ettei laite ole vaurioitunut kuljetuksen aikana, ja ota yhteyttä teknikkoon, jos olet epävarma ennen laitteen käyttöä. Pidä pakkausmateriaalit poissa lasten ulottuvilta.

HUOMAUTUS: Huomaa, että keittotason lisävarusteet voivat vaihdella ostamasi mallin mukaan.

TURVALLISUUSTIEDOT

1.1 YLEISET VAROITUKSET

- Lue nämä ohjeet huolellisesti ennen tämän laitteen asennusta tai käyttöä.
- VAROITUS: Jos pinta on halkeillut, sammuta laite sähköiskun välttämiseksi.
- Älä KOSKAAN yritä sammuttaa tulipaloa vedellä, vaan kytke laite pois päältä ja peitä liekit esim. kannella tai sammutuspeitteellä.
- VAROITUS: Tulipalovaara: älä säilytä mitään ruoanvalmistuspinnoilla.
- VAROITUS: Käytä ainoastaan keittotason valmistajan suunnittelemaa tai laitteen valmistajan käyttöohjeissa sopiviksi ilmoittamia keittotasosuojia tai laitteeseen sisällytettyjä keittotasosuojia. Sopimattomien suojusten käyttö voi aiheuttaa onnettomuuksia.

1.1.1 Käyttörajoitukset

- Tätä laitetta ei ole tarkoitettu sellaisten henkilöiden (mukaan lukien lapset) käyttöön, joilla on alentuneet fyysiset, aisti- tai henkiset kyvyt tai joilla ei ole riittävästi kokemusta tai tietoa, ellei heidän turvallisuudestaan vastaava henkilö valvo tai opasta heitä laitteen käytössä.
- Lapsia on valvottava, jotta he eivät leiki laitteella.
- Tämä laite on sähkömagneettisten turvallisuusstandardien mukainen. Henkilöiden, joilla on sydämentahdistin tai muu sähköinen implantti (kuten insuliinipumppu), on kuitenkin neuvoteltava lääkärin tai implantin valmistajan kanssa ennen tämän laitteen käyttöä varmistaakseen, että sähkömagneettinen kenttä ei vaikuta heidän implantteihinsa. Tämän ohjeen noudattamista jättäminen voi johtaa kuolemaan.

1.1.2 Käyttötarkoituksen mukainen käyttö

- Tämä laite on tarkoitettu käytettäväksi kotitalouksissa ja samankaltaisissa paikoissa, kuten
 - kauppojen, toimistojen ja muiden työskentely-ympäristöjen henkilöstön keittiötiloissa
 - maataloilla
 - hotelleissa, motelleissa ja muissa asuintyyppisissä ympäristöissä asiakaskäytössä

- aamiaismajoitustyyppisissä ympäristöissä.
- Älä koskaan käytä laitetta työ- tai säilytysalustana.
- Älä koskaan käytä laitetta huoneen lämmittämiseen.

1.2 ASENNUS

- Jos virtajohto on vaurioitunut, valmistajan, sen huoltoedustajan tai vastaavasti pätevän henkilön on vaihdettava se vaaran välttämiseksi.
- KytKentä hyvään maadoitusjärjestelmään on olennaisen tärkeää ja pakollista.
- Tämän laitteen saa asentaa ja maadoittaa vain asianmukaisesti pätevä henkilö.
- Irrota laite sähköverkosta ennen kuin suoritat sille mitään töitä tai huoltotöitä, jotta vältät vaaratilanteet, jotka voivat johtaa loukkaantumiseen tai viiltohaavoihin.
- Anna nämä tiedot laitteen asennuksesta vastaavan henkilön käyttöön, sillä ne voivat vähentää asennuskustannuksia.
- Jos laitetta ei asenneta oikein, takuu tai korvausvaatimukset voivat raueta.

1.3 SÄHKÖÖN LIITTYVÄT VAROITUKSET

- Tämä laite on liitettävä virtapiiriin, jossa on erotuskytkin, joka katkaisee virransyötön kaikista navoista ylijännitekategorian III olosuhteissa. Kytkenän katkaisukeinojen on oltava johdotusmääräysten mukaisia.
- VAROITUS: jotta vältetään lämpökatkaisulaitteen tahattomasta nollautumisesta aiheutuva vaara, laitteeseen ei saa kytkeä virtaa ulkoisella kytkinlaitteella, kuten ajastimella, eikä sitä saa kytkeä virtapiiriin, joka kytketty säännöllisesti päälle ja pois.
- Laitetta ei ole tarkoitettu käytettäväksi ulkoisella ajastimella tai erillisellä kauko-ohjausjärjestelmällä.
- Kotitalouden johdotukseen saa tehdä muutoksia ainoastaan ammattitaitoinen sähköasentaja.
- Näiden ohjeiden noudattamatta jättäminen voi johtaa sähköiskuun tai kuolemaan.

1.4 KÄYTTÖ JA HUOLTO

- VAROITUS: Laite ja sen käytettävissä olevat osat voivat kuumentua käytön aikana. On varottava koskemasta lämmityselementteihin. Alle 8-vuotiaat lapset on pidettävä poissa laitteen läheltä, ellei heitä jatkuvasti valvota.
- VAROITUS: Valvottoman ruoanlaitto keittotasolla, kun käytetään rasvaa tai öljyä, voi olla vaarallista ja aiheuttaa tulipalon.
- HUOMIO: Kypsennysprosessia on valvottava. Lyhytkestoista kypsennysprosessia on valvottava jatkuvasti.
- Laitteen päälle ei saa missään vaiheessa asettaa palavaa materiaalia tai tuotteita, jotka voivat syttyä palamaan.
- Metalliesineitä, kuten veitsiä, haarukoita, lusikoita ja kansia, ei saa asettaa keittotason pinnalle, koska ne voivat kuumentua.
- Älä käytä höyrypuhdistinta keittotason puhdistamiseen.
- Älä anna vartalosi, vaatteidesi tai minkään muun esineen kuin sopivien ruoanvalmistusastioiden koskettaa induktiolasia, ennen kuin pinta on jäähtynyt.
- Kattiloiden kahvat voivat olla kuumia kosketettaessa. Tarkista, etteivät keittoastian kahvat ulotu muiden päällä olevien keittoalueiden päälle. Pidä kahvat poissa lasten ulottuvilta. Näiden ohjeiden noudattamatta jättäminen voi aiheuttaa palovammoja.
- Keittotason kaapimen terävä terä paljastuu, kun suojakansi vedetään sisään. Käytä erittäin varovasti ja säilytä aina turvallisesti ja lasten ulottumat-tomissa. Varomattomuudesta voi aiheutua vamma tai viiltohaavoja.
- Älä laita tai jätä mitään magnetisoituvia esineitä (esim. luottokortit, muistikortit) tai elektronisia laitteita (esim. tietokoneet, MP3-soittimet) laitteen lähelle, koska sähkömagneettinen kenttä voi vahingoittaa niitä.
- Älä aseta tai pudota painavia esineitä keittotasolle.
- Älä käytä rosoreunaisia astioita äläkä vedä pannuja induktiotason lasipin-nalla, koska tämä voi naarmuttaa lasia.

- Älä puhdistu keittotasoa padanpuhdistimilla tai muilla hankaavilla puhdistusaineilla, koska nämä voivat naarmuttaa induktiotason lasia.
- Älä käytä keittoastioissa sovittimia.
- VAROITUS: kun yksi tai useampi keittoalue sammutetaan, jäännöslämmön läsnäolo näkyy visuaalisesti vastaavan alueen näytössä H-symbolilla. Kun tämä symboli on aktiivinen, varo koskemasta keittotasoon, sillä muuten on olemassa palovammojen vaara.

1.5 VAROITUKSET Langaton lämpötila-mittari (saatavana mallista riippuen)

Tämä tuote on tarkoitettu yksinomaan keittotason kanssa käytettäväksi. Sitä saa käyttää vain tässä käyttöoppaassa kuvatulla tavalla.

- **ÄLÄ KOSKETA** Preci Probea PALJAIN KÄSIN HETI KÄYTÖN JÄLKEEN.

Käytä aina uunikäseiniä poistaessasi Preci Probe -mittarin ruoasta ruoanvalmistuksen jälkeen.

- Preci Probe -metallipalkki on työnnettävä KOKONAAN elintarvikkeeseen sen MUSTAAN keraaminen reunaan asti kypsennyksen ajaksi.

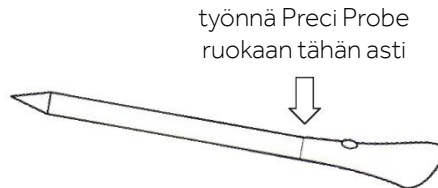

- Älä käytä Preci Probea mikroaaltouunissa.
- Preci Probe voidaan puhdistaa ja pestä, mutta älä upota sitä veteen pitkäksi aikaa.
- Tätä tuotetta ei ole tarkoitettu 12-vuotiaiden tai sitä nuorempien henkilöiden käyttöön.
- Toimittaja ei ole vastuussa Preci Probe -mittarin vahingoittumisesta, joka johtuu laitteen väärinkäytöstä.
- Puhdistu Preci Probe ennen käyttöä.
- Mittari voi toimia tällä lämpötila-alueella: 10 °C:n lämpötilasta metalliosan sisäiseen 100 °C:n enimmäislämpötilaan. Keraaminen osa voi saavuttaa 350 °C:n lämpötilan.

- Jos Preci Proben lämpötila ylittää 100 °C, kypsennys pysähtyy ja Preci Probe on poistettava uunista mahdollisimman pian käsiin kädessä, jotta se ei vahingoitu.

LASTA

Käytä lastaa, jossa on mittari, ruoan sekoittamiseen ruoanvalmistuksen aikana.

- Puhdista lasta ennen ensimmäistä käyttökertaa.
- Älä käytä lastaa avotulen päällä.
- Älä leikkaa lastaa.
- Älä laita lastaa suoraan kosketuksiin liedien kuumien, käytettävissä olevien osien kanssa.
- Sallittu lämpötila-alue: 220 °C

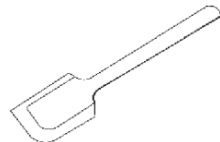

Position 1

Position 2

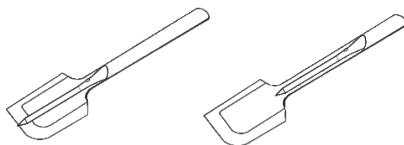

*Saatavilla mallista riippuen

2. YMPÄRISTÖNSUOJELU JA HÄVITTÄMINEN

2.1 YMPÄRISTÖN SÄÄSTÄMINEN JA KUNNIOITTAMINEN

Suositukset parhaiden tulosten saavuttamiseksi.
Käytä ruoanvalmistusastioita, joiden pohjan halkaisija on yhtä suuri kuin keittoalueen halkaisija.
Käytä vain ruoanvalmistusastioita, joiden pohja on tasainen.

Pidä mahdollisuuksien mukaan kansi keittoastioiden päällä kypsennyksen aikana.
Kypsennä vihanneksia, perunoita jne. mahdollisimman pienellä vesimäärällä kypsennysajan lyhentämiseksi.
Käytä painekattilaa, sillä se vähentää entisestään energiankulutusta ja kypsennysaikaa.
Aseta keittoastia keittoalueen keskelle, joka on hahmoteltu keittotasolla.

2.2 JÄTEHUOLTO JA YMPÄRISTÖNSUOJELU

Tämä laite on merkitty sähkö- ja elektroniikkalaitteita koskevan eurooppalaisen direktiivin 2012/19/EU mukaisesti. Sähkö- ja elektroniikkalaiteromu sisältää sekä saastuttavia aineita (joilla voi olla kielteisiä vaikutuksia ympäristöön) että peruskomponentteja (joita voidaan käyttää uudelleen).



On tärkeää, että sähkö- ja elektroniikkalaiteromu käsitellään erityiskäsittelyillä, jotta kaikki epäpuhtaudet poistetaan ja hävitetään asianmukaisesti ja kaikki materiaalit otetaan talteen ja kierrätetään. Yksilöillä voi olla tärkeä rooli sen varmistamisessa, että sähkö- ja elektroniikkalaiteromusta ei tule ympäristöongelmaa. On tärkeää noudattaa joitakin perussääntöjä:

- Sähkö- ja elektroniikkalaiteromua ei saa käsitellä kotitalousjätteenä.
 - Sähkö- ja elektroniikkalaiteromu on luovutettava kunnan tai rekisteröityjen yritysten hallinnoimiin asianmukaisiin keräyspisteisiin.
- Monissa maissa suuret sähkö- ja elektroniikkalaitteet voidaan tarvittaessa noutaa kotitalouksista. Kun ostat uuden laitteen, voit palauttaa vanhan laitteen myyjälle, jonka on otettava se vastaan maksutta kertaluonteisena vaihtona, kunhan laite on samantyyppinen ja toimii samalla tavalla kuin ostettu laite.

Pienitehoisen virrankulutuksen tiedot asetuksen (EU) 2023/826 mukaisesti.

Tila	Virrankulutus	Aika, jonka jälkeen laite siirtyy automaattisesti tilaan
Valmiustila	0,5 kW	20 min

Sammendrag

78 Sikkerhetsinformasjon

83 Miljøvern og kassering

189 Installasjon

VELKOMMEN

Takk for at du valgte vårt produkt. For å ivareta sikkerheten og få de beste resultatene må du lese denne bruksanvisningen nøye, deriblant sikkerhetsinstruksjonene, og oppbevare den til senere. Før du installerer koketoppen, må du skrive ned serienummeret, som du kan trenge til reparasjoner. Se etter eventuelle skader under transport, og kontakt tekniker hvis du er usikker før du bruker den. Emballasjen skal oppbevares utilgjengelig for barn.

MERK: Vær oppmerksom på at tilbehøret til koketoppen kan avhenge av hvilken modell du kjøpte.

SIKKERHETSINFORMASJON

1.1 GENERELLE ADVARSLER

- Les denne bruksanvisningen nøye før du installerer eller bruker dette apparatet.
- ADVARSEL: Hvis overflaten er sprukket, skal du slå av apparatet for å unngå fare for elektrisk støt.
- ALDRI prøv å slukke en brann med vann, men slå av apparatet og dekk deretter til flammen, f.eks. med et lokk eller et brannteppe.
- ADVARSEL: Brannfare: Gjenstander må ikke oppbevares på tilberedningsflatene.
- ADVARSEL: Bruk bare koketoppvern som er utviklet av produsenten av husholdningsapparatet, eller som er angitt av produsenten av apparatet i bruksanvisningen som egnet, eller koketoppvern som er integrert i apparatet. Bruk av uegnede vern kan forårsake ulykker.

1.1.1 Bruksbegrensninger

- Dette apparatet er ikke beregnet på bruk av personer (deriblant barn) med nedsatte fysiske, sensoriske eller mentale evner, eller mangel på erfaring og kunnskap, med mindre de har fått tilsyn eller instruksjoner om bruk av apparatet av en person som er ansvarlig for deres sikkerhet.
- Pass på barna så de ikke leker med apparatet.
- Dette apparatet er i samsvar med elektromagnetiske sikkerhetsstandarder. Personer med pacemakere eller andre elektriske implantater (som insulinpumper) må imidlertid snakke med lege eller implantatprodusenten før de bruker dette apparatet, for å sikre seg om at implantatene ikke påvirkes av det elektromagnetiske feltet. Hvis dette er det ikke foreslåes, kan det føre til døden.

1.1.2. Bruk i samsvar med tiltenkt bruk

- Dette apparatet er ment å brukes i husholdninger og lignende steder som:
 - kjøkkenområder for ansatte i butikker, kontorer og andre arbeidsmiljøer

- gårdshus
 - av gjester på hoteller, moteller og andre typer boligmiljøer
 - pensjonatmiljøer
- Apparatet må aldri brukes som arbeids- eller oppbevaringsflate.
 - Apparatet må aldri brukes til oppvarming av rommet.

1.2 INSTALLASJON

- Hvis strømledningen er skadet, må den byttes ut av produsenten, serviceagenten eller tilsvarende kvalifiserte personer for å unngå fare.
- Tilkobling til et godt jordledningssystem er viktig og obligatorisk.
- Det er bare kvalifiserte personer som skal installere og jorde dette apparatet.
- Koble apparatet fra strømmettet før du utfører arbeid eller vedlikehold på det for å unngå fare som kan føre til skader eller kutt.
- Gjør denne informasjonen tilgjengelig for den som er ansvarlig for å installere utstyret, siden det kan redusere installasjonskostnadene.
- Hvis utstyret ikke installeres på riktig måte, kan det føre til at ethvert garanti- eller ansvarskrav ugyldiggjøres.

1.3 ELEKTRISKE ADVARSLER

- Dette apparatet skal kobles til en krets som har en skillebryter som sikrer full frakobling fra strømforsyningen for alle poler under forhold med overspenningskategori III. Midler for frakobling må være i samsvar med skrivereglene.
- ADVARSEL: For å unngå fare forårsaket av utilsiktet tilbakestilling av termosikringen bør ikke apparatet drives av en ekstern bryter, for eksempel en timer, eller kobles til en krets som regelmessig slås av og på.
- Apparatet skal ikke brukes med en ekstern timer eller separat fjernkontroll.
- Det er bare kvalifiserte elektrikere som må endre det elektriske anlegget i boligen.
- Hvis du ikke følger disse rådene, kan det føre til elektrisk støt eller døden.

1.4 BRUK OG VEDLIKEHOLD

- **ADVARSEL:** Apparatet og dets tilgjengelige deler blir varme under drift. Pass på at du ikke berører varmeelementene. Barn under 8 år skal holdes unna med mindre de er under kontinuerlig tilsyn.
- **ADVARSEL:** Matlaging uten tilsyn på en koketopp med fett eller olje kan være farlig og føre til brann.
- **FORSIKTIG:** Tilberedningsprosessen må overvåkes. En kortvarig tilberedningsprosess må overvåkes kontinuerlig.
- Brennbare materialer eller produkter skal aldri plasseres på dette apparatet.
- Metallgjenstander som kniver, gafler, skjeer og lokk skal ikke plasseres på koketoppens overflate, siden de kan bli varme.
- Koketoppen skal ikke rengjøres med damprensere.
- Kroppen, klær eller andre gjenstander enn egnede gryter må ikke komme i kontakt med induksjonsglasset før overflaten er avkjølt.
- Håndtakene på kasseroller kan være varme ta på. Kontroller at kasserollehåndtak ikke henger over andre tilberedningssoner som er på. Håndtakene oppbevares utilgjengelig for barn. Hvis du ikke følger dette råd, kan det føre til brannskader og skolding.
- Det sylskarpe bladet på en koketoppskraper eksponeres når sikkerhetsdekslet er trukket tilbake. Må brukes med største forsiktighet, og alltid oppbevares trygt og utilgjengelig for barn. Hvis du ikke er forsiktig, kan det føre til personskader eller kutt.
- Magnetiske gjenstander (f.eks. kredittkort, minnekort) eller elektronisk utstyr (f.eks. datamaskiner, MP3-spillere) skal ikke plasseres eller legges i nærheten av apparatet, siden de kan påvirkes av det elektromagnetiske feltet.
- Tunge gjenstander må ikke plasseres eller slippes på koketoppen.
- Stekepanner med sprukne kanter skal ikke brukes, og stekepanner skal ikke trekkes over overflaten på induksjonsglasset, fordi dette kan skrape opp glasset.

- Skuremidler eller andre sterke, slipende rengjøringsmidler til å rengjøre koketoppen, siden disse kan ripe opp induksjonsglasset.
- Adaptere må ikke brukes til kokekar.
- **ADVARSEL:** Når én eller flere tilberedningssoner slås av, indikeres restvarme av et lyssignal på den tilhørende sonens display ved hjelp av H - symbolet. Når dette symbolet er aktivt, skal du passe på at du ikke berører koketoppen, ellers er det fare for brannskader.

1.5 ADVARSLER Trådløs temperatursonde (tilgjengelig avhengig av modell)

Dette produktet er eksklusivt for koketopper. Den skal brukes bare som beskrevet i denne bruksanvisningen.

- Preci Probe MÅ IKKE RØRES MED BARE HENDER RETT ETTER TILBEREDNING. Bruk alltid ovnshansker når du fjerner Preci Probe fra maten etter tilberedning.
- Det er nødvendig å SETTE Preci Probe-metallstangen HELT INN i maten helt til den SVARTE keramiske KANTEN treffer under tilberedningen.

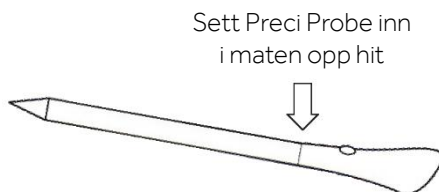

- Ikke bruk Preci Probe i mikrobølgeovn.
- Preci Probe kan rengjøres og vaskes, men ikke senk den i vann i lang tid.
- Dette produktet er ikke beregnet på bruk av personer under 12 år
- Leverandøren er ikke ansvarlig for skade på Preci Probe som følge av feilbruk av apparatet.
- Rengjør Preci Probe-sonden før bruk.

- Sonden kan fungere i dette temperaturområdet: 10 °C til en indre høyeste temperatur på 100 °C for metalldelen. Keramiske deler kan nå 350 °C.
- Hvis temperaturen på Preci Probe overstiger 100 °C, stoppes tilberedningen, og Preci Probe må tas ut av ovnen så snart som mulig, med hansker på, for å unngå skade på sonden.

ØSE

Bruk øsen med sonden til å røre i maten under tilberedningen.

- Rengjør øsen før første gangs bruk.
- Øsen må ikke brukes over åpen flamme.
- Ikke kutt i øsen.
- Øsen må ikke plasseres i direkte kontakt med varme, tilgjengelige deler av koketoppen.
- Tolerert temperaturområde: 220 °C

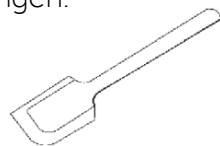

Position 1

Position 2

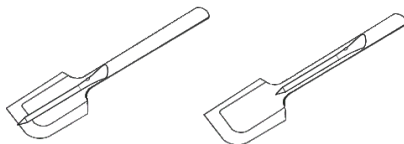

*Tilgjengelig avhengig av modell

2. MILJØVERN OG KASSERING

2.1 MILJØVERN

Anbefalinger for best resultat

Bruk gryter og stekepanner med samme bunndiameter som tilberedningssonen.

Bruk bare gryter og stekepanner med flat bunn.

Hvis det er mulig, bør du la lokket være på grytene under tilberedningen.

Tilbered grønnsaker, poteter osv. med minimal mengde vann for å redusere tilberedningstiden.

Bruk trykkoker. Det reduserer energiforbruket og tilberedningstiden ytterligere.

Plasser gryten i midten av tilberedningssonen som er merket opp på koketoppen.

2.2 AVFALLSHÅNDTERING OG MILJØVERN

Dette apparatet er merket i henhold til EU-direktiv 2012/19/EU om avfall fra elektrisk og elektronisk utstyr (WEEE). Avfall fra elektrisk og elektronisk utstyr inneholder både forurensende stoffer (som kan ha en negativ effekt på miljøet) og basiselementer (som kan gjenbrukes).



Det er viktig at avfall fra elektrisk og elektronisk utstyr behandles spesifikt for å fjerne og kassere de forurensende stoffene på riktig måte og gjenvinne alt materialet. Den enkelte kan være viktig for å sikre at avfall fra elektrisk og elektronisk utstyr ikke blir et miljøproblem. Det er avgjørende å følge noen få grunnleggende regler:

- Avfall fra elektrisk og elektronisk utstyr skal ikke behandles som husholdningsavfall.
- Avfall fra elektrisk og elektronisk utstyr skal bringes til egne gjenbruksstasjoner som forvaltes av kommunen eller et registrert selskap. I mange land kan det finnes gjenbruksstasjoner for avfall fra stort elektrisk og elektronisk utstyr. Når du kjøper et nytt apparat, kan det gamle returneres til forhandleren som må ta imot det gratis, så lenge apparatet er av en tilsvarende type og har samme funksjoner som det kjøpte apparatet.

Data om lavt strømforbruk i henhold til Kommissionens forordning (EU) 2023/826.

Tilstand	Strømforbruk	Periode etter at utstyret automatisk går over i tilstanden
Standbymodus	0,5 kW	20 min

Sammanfattning

85 Säkerhetsinformation

90 Miljöskydd och avfallshantering

189 Installation

VÄLKOMMEN

Tack för att du valde vår produkt. Läs säkerhetsanvisningarna och hela manualen noggrant för din säkerhet och bästa resultat. Spara den för framtida bruk. Innan du installerar hällen ska du notera serienumret, som du kan behöva för reparationer. Inspektera produkten för transportskador. Vid tveksamhet ska du kontakta en behörig tekniker före användning. Håll förpackningsmaterial utom räckhåll för barn.

OBS: Observera att tillbehören till hällen kan variera beroende på vilken modell du har köpt.

SÄKERHETSINFORMATION

1.1 ALLMÄNNA VARNINGAR

- Läs dessa anvisningar noggrant innan du installerar eller använder denna apparat.
- VARNING: Stäng omedelbart av apparaten vid sprickor i ytan för att undvika elektriska stötar.
- FÖRSÖK aldrig att släcka eld med vatten, stäng endast av apparaten och täck sedan över flaman med t.ex. ett lock eller ett brandtäcke.
- VARNING: Risk för brand: använd inte spishällen som avställningsplats.
- VARNING: Använd endast hållskydd som tillverkaren har utformat, rekommenderat i bruksanvisningen eller som medföljde apparaten. Användning av olämpliga skydd kan orsaka olyckor.

1.1.1. Restriktioner för användning

- Denna apparat är inte avsedd att användas av personer (inklusive barn) med nedsatt fysisk, sensorisk eller mental förmåga, eller brist på erfarenhet och kunskap, såvida de inte övervakas eller har fått instruktioner om hur apparaten ska användas av en person som ansvarar för deras säkerhet.
- Barn bör övervakas för att säkerställa att de inte leker med apparaten.
- Denna apparat överensstämmer med elektromagnetiska säkerhetsstandarder. Personer med pacemaker eller andra elektriska implantat (t.ex. insulinpumpar) måste dock rådgöra med sin läkare eller implantattillverkaren innan de använder apparaten för att försäkra sig om att deras implantat inte påverkas av det elektromagnetiska fältet. Om du inte följer detta råd kan det leda till döden.

1.1.2 Användning i enlighet med den avsedda användningen

- Denna apparat är avsedd att användas i hushåll och liknande användningsområden som:
 - Personalkök i butiker, kontor och andra arbetsmiljöer.
 - Lantgårdar.
 - Av kunder i hotell, motell och andra bostadsmiljöer.

- Miljöer av typen bed and breakfast.
- Använd aldrig apparaten som arbets- eller förvaringsyta.
- Använd aldrig apparaten för uppvärmning eller rumsuppvärmning.

1.2 INSTALLATION

- Om elsladden skadas måste den bytas av tillverkaren, dennes serviceombud eller liknande kvalificerad person för att undvika faror.
- Anslutning till ett bra jordledningssystem är viktigt och obligatoriskt.
- Denna apparat får endast installeras och jordas på rätt sätt av en person med lämplig kompetens.
- Koppla bort apparaten från elnätet innan du utför något arbete eller underhåll på den för att undvika risker som kan leda till personskador eller skärskador.
- Lämna denna information till den som ska installera apparaten, då det kan minska dina installationskostnader.
- Om apparaten inte installeras på rätt sätt kan eventuella garanti- eller ansvarsanspråk ogiltigförklaras.

1.3 ELEKTRISKA VARNINGAR

- Denna apparat ska anslutas till en krets som innehåller en isolerande brytare som ger fullständig frånkoppling från strömförsörjningen för alla poler under överspänningskategori III-förhållanden. Frånkopplingsdonet måste följa gällande installationsföreskrifter.
- **VARNING:** Apparaten får inte anslutas via en extern strömbrytare, t.ex. en timer, eller till en krets som regelbundet slås på och av. Detta för att undvika fara orsakad av oavsiktlig återställning av överhettningsskyddet (den termiska avbrottsanordningen).
- Apparaten är inte avsedd att drivas med hjälp av en extern timer eller ett separat fjärrstyrningssystem.
- Ändringar i fastighetens elsystem får endast utföras av en behörig elektriker.
- Om du inte följer dessa anvisningar kan det leda till elektriska stötar eller dödsfall.

1.4 ANVÄNDNING OCH UNDERHÅLL

- **VARNING:** Apparaten och dess åtkomliga delar blir heta under användning. Var försiktig så att du inte vidrör värmeelementen. Barn under 8 år ska hållas borta om de inte övervakas kontinuerligt.
- **VARNING:** Matlagning med fett eller olja på en häll utan uppsikt kan vara farligt och leda till brand.
- **FÖRSIKTIGHET:** Tillagningsprocessen måste övervakas. En kortvarig tillagningsprocess måste övervakas kontinuerligt.
- Inga brännbara material eller produkter får placeras på denna apparat vid något tillfälle.
- Metallföremål som knivar, gafflar, skedar och lock ska inte placeras på spishällen eftersom de kan bli varma.
- Använd inte ångtvätt för att rengöra spishällen.
- Låt inte kroppen, kläder eller andra föremål än lämpliga kokkärl komma i kontakt med induktionsglaset innan ytan svalnat.
- Handtagen på kastrullerna kan vara varma att röra vid. Se till att kastrullhandtag inte sticker ut över aktiverade kokzoner. Förvara handtagen utom räckhåll för barn. Om du inte följer dessa anvisningar kan det leda till brännskador och skivning.
- Det rakbladsvassa bladet på en spishällsskrapa exponeras när säkerhetsskyddet är indraget. Använd med största försiktighet och förvara alltid på ett säkert sätt och utom räckhåll för barn. Underlåtenhet att iaktta försiktighet kan leda till personskador eller skärskador.
- Placera eller lämna inga magnetiserbara föremål (t.ex. kreditkort, minneskort) eller elektroniska apparater (t.ex. datorer, MP3-spelare) i närheten av apparaten, eftersom de kan påverkas av dess elektromagnetiska fält.
- Placera eller släpp inte tunga föremål på spishällen.
- Använd inte stekpannor med ojämna kanter och dra inte stekpannor över induktionsglaset yta eftersom det kan repa glaset.

- Använd inte skurmedel eller andra hårda, slipande rengöringsmedel för att rengöra spishällen, eftersom de kan repa induktionsglaset.
- Använd inte adaptrar för kokkärl.
- VARNING: När en eller flera kokzoner stängs av, indikeras förekomsten av restvärme med en visuell signal på displayen för motsvarande zon, med hjälp av symbolen H. När denna symbol är aktiv ska du vara försiktig så att du inte vidrör hällen, annars finns det risk för brännskador.

1.5 VARNINGAR Trådlös temperatursond (tillgänglig beroende på modell)

Denna produkt är exklusiv för hällar. Den får endast användas på det sätt som beskrivs i denna bruksanvisning.

- RÖR INTE Preci Probe MED BARA HÄNDER DIREKT EFTER TILLAGNING. Använd alltid ugnshandskar när du tar bort Preci Probe från maten efter tillagningen.
- Under tillagningen måste Preci Probe-metallstång föras in helt i livsmedlet, ända fram till den SVARTA keramiska kanten.

för in Preci Probe i livsmedlet
upp till denna punkt



- Använd inte Preci Probe i en mikrovågsugn.
- Preci Probe får rengöras och tvättas, men den ska inte sänkas ner i vatten under en längre tid.
- Denna produkt är inte avsedd att användas av personer som är 12 år eller yngre.
- Leverantören ansvarar inte för skador på Preci Probe som uppkommer till följd av felaktig användning av enheten.
- Använd inte Preci Probe i en mikrovågsugn.
- Preci Probe får rengöras och tvättas, men den ska inte sänkas ner i vatten under en längre tid.

- Denna produkt är inte avsedd att användas av personer som är 12 år eller yngre
- Leverantören ansvarar inte för skador på Preci Probe som uppkommer till följd av felaktig användning av enheten.
- Rengör Preci Probe före användning.
- Sonden kan användas inom följande temperaturområde: 10 °C till en intern maxtemperatur på 100 °C i metalldelen. Den keramiska delen kan nå 350 °C.
- Om temperaturen i Preci Probe överstiger 100 °C, avbryts tillagningen automatiskt. Preci Probe måste då tas ut ur ugnen omedelbart, med handskar på, för att undvika skador på sonden.

SLEV

Använd sleven med sonden för att röra om i maten under tillagning.

- Rengör sleven innan första användning.
- Använd inte sleven i direkt kontakt med öppen eld.
- Skär inte av sleven.
- Placera inte sleven i direkt kontakt med heta ytor på hällen.
- Tillåten temperatur: 220 °C



Position 1

Position 2

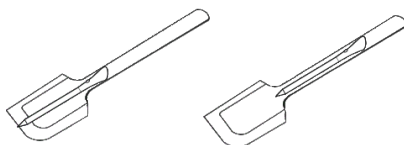

*Tillgänglig beroende på modell

2. MILJÖSKYDD OCH AVFALLSHANTERING

2.1 SPARA OCH RESPEKTERA MILJÖN

Rekommendationer för bästa resultat:

Använd kastruller och stekpannor med en botten diameter som är lika stor som kokzonen. Använd endast kastruller och stekpannor med plan botten.

Om möjligt, behåll locket på kastrullen under tillagningen. Koka grönsaker, potatis med mera med så lite vatten som möjligt för att förkorta tillagningstiden.

Använd en tryckkokare för att ytterligare minska både energiförbrukningen och tillagningstiden.

Placera kastrullen i mitten av hällen så att den är inom den markerade kokzonen.

2.2 AVFALLSHANTERING OCH MILJÖSKYDD

Denna apparat är märkt i enlighet med det europeiska direktivet 2012/19/EU om elektriska och elektroniska avfall (WEEE). WEEE innehåller både förorenande ämnen (som kan ha en negativ påverkan på miljön) och grundämnen (som kan återanvändas).



Det är viktigt att WEEE genomgår särskilda behandlingar för att på ett korrekt sätt avlägsna och bortskaffa föroreningarna och återvinna alla material. Individer kan spela en viktig roll i att säkerställa att WEEE-enheter inte blir ett miljöproblem. Det är viktigt att följa vissa grundläggande regler:

- WEEE-enheter ska inte betraktas som hushållsavfall.
- WEEE-enheter ska lämnas till särskilda samlingsplatser som sköts av kommunen eller ett registrerat företag.

I vissa länder kan det vara möjligt att samla in stora WEEE-enheter direkt i hemmet. När du köper en ny apparat har du rätt att lämna tillbaka den gamla till säljaren, som måste ta emot den kostnadsfritt som en engångsinsats. Detta gäller för apparater av motsvarande typ och med samma funktion som den nyinköpta apparaten.

Data om låg energiförbrukning enligt kommissionens förordning (EU) 2023/826.

Tillstånd	Energiförbrukning	Period efter vilken utrustningen automatiskt går över till tillståndet
Viloläge	0,5 kW	20 min

- 92** Varnostne informacije
- 97** Odstranjevanje in izjava o skladnosti
- 189** Namestitvev

DOBRODOŠLI

Zahvaljujemo se vam, da ste izbrali naš izdelek. Za zagotovitev svoje varnosti in pridobitev najboljših rezultatov natančno preberite ta priročnik, vključno z varnostnimi navodili, in ga shranite za prihodnjo uporabo. Pred namestitvijo kuhalne plošče si zabeležite serijsko številko, ki jo boste morda potrebovali za popravila. Pred uporabo preverite, ali so med prevozom nastale morebitne poškodbe, glede nejasnosti pa se posvetujte s tehnikom. Embalažo shranite nedosegljivo otrokom.

OPOMBA: Upoštevajte, da se lahko dodatki kuhalne plošče razlikujejo glede na model, ki ste ga kupili.

VARNOSTNE INFORMACIJE

1.1. SPLOŠNA OPOZORILA

- Pred vgradnjo ali uporabo aparata natančno preberite ta navodila.
- OPOZORILO: Če je površina počena, izklopite aparat, da se izognete možnosti električnega udara.
- Ognja NIKOLI ne poskušajte pogasiti z vodo, ampak najprej izklopite aparat in nato plamen pokrijte, npr. s pokrovko ali ognjevarno odejo.
- OPOZORILO: Nevarnost požara: na kuhalnih površinah ne shranjujte nobenih predmetov.
- OPOZORILO: Uporabljajte samo zaščitne kuhalnih plošč, ki jih je izdelal proizvajalec aparata za kuhanje ali jih je proizvajalec navedel v uporabniških navodilih kot primerne, ali zaščitne kuhalnih plošč, ki so vgrajene v aparatu. Zaradi uporabe neprimernih zaščit lahko pride do nezgod.

1.1.1 Omejitve uporabe

- Naprava ni namenjena uporabi s strani oseb (vključno z otroki) z zmanjšanimi fizičnimi, senzoričnimi ali mentalnimi sposobnostmi ali oseb brez izkušenj in znanja, razen če jih oseba, odgovorna za njihovo varnost, nadzira ali pouči o uporabi naprave.
- Otroci morajo biti pod nadzorom, da preprečite, da bi se igrali z aparatom.
- Ta aparat je skladen z elektromagnetnimi varnostnimi standardi. Vendar pa se morajo osebe s srčnim spodbujevalnikom ali drugimi električnimi vsadki (kot so inzulinske črpalke) pred uporabo tega aparata posvetovati s svojim zdravnikom ali proizvajalcem vsadka, da se prepričajo, da elektromagnetno polje ne bo vplivalo na njihove vsadke. Neupoštevanje tega nasveta lahko povzroči smrt.

1.1.2. Uporaba v skladu s predvideno uporabo

- Aparat je namenjen uporabi v gospodinjstvu in za podobne namene, kot so:
 - v čajnih kuhinjah v trgovinah, pisarnah in drugih delovnih okoljih,
 - kmetije;

- hotelske in motelske sobe ter druge nastanitve za goste;
- nastanitve tipa B&B.
- Aparata nikoli ne uporabljajte kot delovno površino ali površino za shranjevanje predmetov.
- Aparata nikoli ne uporabljajte za gretje ali ogrevanje prostora.

1.2. VGRADNJA

- Če je priključni kabel poškodovan, morate preprečiti morebitna tveganja, zato ga sme nadomestiti samo proizvajalec, njegov servisni agent ali drug kvalificiran serviser.
- Priključitev na ustrezen ozemljitveni sistem je izjemno pomembna in obvezna.
- Aparat mora pravilno vgraditi in ozemljiti le ustrezno usposobljena oseba.
- Aparat pred kakršnim koli delom ali vzdrževanjem izključite iz električnega omrežja, da preprečite nevarnost, ki bi lahko povzročila telesne poškodbe ali izpad električne energije.
- Poskrbite, da bodo te informacije na voljo osebi, odgovorni za vgradnjo aparata, saj lahko tako znižate stroške vgradnje.
- Nepravilna vgradnja aparata lahko pomeni razveljavitev vseh garancijskih ali odškodninskih zahtevkov.

1.3 OPOZORILA GLEDE ELEKTRIKE

- Aparat mora biti priključen na tokokrog z ločilnim stikalom, ki zagotavlja popoln odklop iz napajanja na vseh polih pod pogoji prenapetosti kategorije III. Sredstva za odklop morajo biti v skladu s pravilniki.
- **OPOZORILO:** Da preprečite morebitno nevarnost, ki jo povzroči nenamerna ponastavitev naprave za toplotno prekinitev, aparata ne smete napajati prek zunanje stikalne naprave, kot je časovnik, ali jo priključiti na vezje, ki se redno vklaplja in izklaplja.
- Aparat ni predviden za delovanje z zunanjim časovnikom ali ločenim sistemom za daljinsko upravljanje.
- Spremembe na domači električni napeljavi sme izvajati le usposobljen električar.
- Neupoštevanje tega nasveta lahko povzroči električni udar ali smrt.

1.4 UPORABA IN VZDRŽEVANJE

- **OPOZORILO:** Aparat in njegovi dostopni deli se med delovanjem močno segrejejo. Poskrbite, da preprečite stik z grelnimi elementi. Otroci, mlajši od 8 let, naj se ne približujejo aparatu, razen če so pod stalnim nadzorom.
- **OPOZORILO:** Kuhanje z maščobo ali oljem na kuhalni plošči brez nadzora je lahko nevarno in lahko povzroči požar.
- **POZOR:** Postopek kuhanja je treba nadzorovati. Kratkotrajni postopek kuhanja mora biti pod stalnim nadzorom.
- Na ta aparat ni dovoljeno odlagati nobenih gorljivih materialov ali izdelkov.
- Na površino kuhalne plošče ne odlagajte kovinskih predmetov, kot so noži, vilice, žlice in pokrovke, saj se ti predmeti lahko močno segrejejo.
- Za čiščenje kuhalne plošče ne uporabljajte parnega čistilnika.
- Preprečite stik telesa, oblačil ali katerih koli drugih predmetov, razen primerne posode, z indukcijskim steklom, dokler se površina ne ohladi.
- Ročaji ponev se lahko so lahko vroči na dotik. Poskrbite, da ročaji ponev ne bodo segali na območje drugih kuhalnih con, ki so vklopljene. Zagotovite, da so ročaji zunaj dosega otrok. V primeru neupoštevanja tega nasveta lahko pride do opeklin in oparin.

- Ko umaknete varnostni pokrovček, je izpostavljeno ostro rezilo strgala kuhalne plošče. Pri uporabi bodite zelo previdni in ga vedno shranite na varno mesto in izven dosega otrok. V primeru neprevidnosti lahko pride do telesnih poškodb ali ureznin.
- V bližino aparata ne odlagajte in ne puščajte namagnetenih predmetov (npr. kreditnih kartic, pomnilniških kartic) ali elektronskih naprav (npr. računalnikov, predvajalnikov MP3), saj lahko elektromagnetno polje aparata škodljivo vpliva nanje.
- Na kuhalno ploščo ne odlagajte težkih predmetov.
- Ne uporabljajte posod s skrhanimi robovi in posod ne vlecite po površini indukcijskega stekla, saj se lahko steklo zaradi tega opraska.
- Za čiščenje kuhalne plošče ne uporabljajte mrežic za čiščenje posode ali grobih, abrazivnih čistil, ki lahko opraskajo indukcijsko steklo.
- Ne uporabljajte adapterjev za posode za kuhanje.
- **OPOZORILO:** ko se eno ali več kuhališč izklopi, prisotnost preostale toplote označuje vizualni signal na prikazovalniku ustreznega kuhališča v obliki simbola H. Ko je prikazan ta simbol, pazite, da se ne dotaknete kuhališča, saj obstaja nevarnost opeklin.

1.5 OPOZORILA Brezžična temperaturna sonda

(na voljo odvisno od modela)

Ta izdelek je namenjen izključno za uporabo na kuhalnih ploščah. Uporabljati ga je treba izključno po teh navodilih za uporabo.

- **TAKOJ PO KUHANJU SE sonde Preci Probe NE DOTIKAJTE Z GOLIMI ROKAMI.** Med odstranjevanjem sonde Preci Probe iz hrane po kuhanju vedno nosite rokavice za pečice.
- Kovinsko palico sonde Preci Probe je treba med kuhanjem **POVSEM VSTAVITI** v hrano do **ČRNEGA** keramičnega **ROBA**.

vstavite sondo Preci
Probe v hrano do tukaj



- Senzorja Heat Feel ne uporabljajte v mikrovalovni pečici.
- Senzor Heat Feel lahko očistite in operete, vendar ga ne potopite v vodo za dalj časa.
- Ta izdelek ni namenjen za uporabo s strani oseb, starih 12 let in mlajših.
- Dobavitelj ne odgovarja za poškodbe senzorja Heat Feel, ki nastanejo zaradi napačne uporabe naprave.
- Senzor Heat Feel pred uporabo očistite.
- Sonda lahko deluje v tem temperaturnem območju: od 10 °C do notranje najvišje temperature 100 °C kovinskega dela. Keramični del lahko doseže 350 °C.
- Če temperatura senzorja Heat Feel preseže 100 °C, se kuhanje ustavi in senzor Heat Feel je treba čim prej odstraniti iz pečice, pri čemer nosite rokavice, da se izognete poškodbam sonde.

2. VAROVANJE OKOLJA IN ODSTRANJEVANJE

2.1. VAROVANJE IN SPOŠTOVANJE OKOLJA

Priporočila za najboljše rezultate;
Uporabite lonce in ponve, katerih dno ima enak premer kot kuhališče;
Kadar je mogoče, naj bodo lonci med kuhanjem pokriti;
Zelenjavo, krompir itd. kuhajte v minimalni količini vode, da skrajšate trajanje kuhanja;
Uporabljajte tlačne lonce, saj ti dodatno zmanjšajo porabo energije in trajanje kuhanja.
Lonec postavite na sredino kuhališča, narisane na kuhalni plošči.

2.2. RAVNANJE Z ODPADKI IN VARSTVO OKOLJA

Ta aparat je označen v skladu z evropsko direktivo 2012/19/EU o odpadni električni in elektronski opremi (OEEO). OEEO vsebuje onesnaževalne snovi (ki lahko negativno vplivajo na okolje) in osnovne elemente (ki jih je mogoče ponovno uporabiti).



Pomembno je, da je OEEO obdelana s posebnimi postopki za pravilno odstranjevanje in odlaganje onesnaževal ter predelavo vseh materialov. Kot posamezniki lahko pomembno vplivamo na to, da OEEO ne postane okoljska težava; upoštevati moramo le nekaj osnovnih pravil:

- z OEEO ne smete ravnati kot z gospodinjskimi odpadki;
 - OEEO je treba odpeljati v posebne zbirne centre, ki jih upravlja občina ali pooblaščen podjetje.
- V številnih državah je lahko za veliko OEEO na voljo odvoz kosovnih odpadkov iz gospodinjstev. Ob nakupu novega aparata lahko starega oddate prodajalcu, ki ga je dolžan brezplačno prevzeti po načelu »stara za novo«, če je kupljena oprema enake vrste in ima enake funkcije kot stara.

Podaci o niskoj potrošnji energije u skladu sa Uredbom Komisije (EU) 2023/826.

Uslov	Potrošnja energije	Period nakon kog oprema automatski dostiže stanje
Stanje pripravljenosti	0,5 kW	20 min

99 Bezpečnostní informace

104 Ochrana životního prostředí a likvidace

189 Instalace

VÍTEJTE

Děkujeme vám, že jste si vybrali náš výrobek. Pozorně si přečtěte tuto příručku včetně bezpečnostních pokynů a uschovejte ji pro budoucí použití, abyste byli v bezpečí a dosáhli těch nejlepších výsledků. Před instalací varné desky si poznamenejte sériové číslo, budete ho potřebovat pro případné opravy. Zkontrolujte, zda během přepravy nedošlo k poškození, a pokud si nejste jisti, před použitím spotřebiče se poraďte s technikem. Uchovávejte obalový materiál mimo dosah dětí.

POZNÁMKA: Upozorňujeme, že příslušenství varné desky se může lišit v závislosti na zakoupeném modelu.

BEZPEČNOSTNÍ INFORMACE

1.1. VŠEOBECNÁ VAROVÁNÍ

- Před instalací nebo použitím spotřebiče si pozorně přečtěte tyto pokyny.
- VAROVÁNÍ: Pokud je povrch prasklý, vypněte spotřebič, aby nedošlo k případnému úrazu elektrickým proudem.
- NIKDY se nepokoušejte hasit požár vodou, ale vypněte spotřebič a potom zakryjte plamen, např. pokličkou nebo hasicí rouškou.
- VAROVÁNÍ: Nebezpečí požáru: nepokládejte předměty na varný povrch.
- VAROVÁNÍ: Používejte pouze takové zábrany na varné desky, které výrobce spotřebiče sám navrhl nebo označil v návodu k použití jako vhodné, případně zábrany vestavěné do spotřebiče. Používání nevhodných krytů může vést k nehodám.

1.1.1. Omezení použití

- Tento spotřebič není určen k používání osobami (včetně dětí) s omezenými fyzickými, smyslovými nebo duševními schopnostmi nebo osobami nezkušenými a neznalými, pokud nejsou pod dohledem nebo nebyly poučeny o používání spotřebiče osobou odpovědnou za jejich bezpečnost.
- Děti by měly být pod dohledem, aby si se spotřebičem nehrály.
- Tento spotřebič splňuje normy elektromagnetické bezpečnosti. Nicméně osoby s kardiostimulátory nebo jinými elektrickými implantáty (například inzulínovými pumpami) se musí poradit se svým lékařem nebo výrobcem implantátu. Před použitím tohoto spotřebiče se ujistěte, že nedojde k ovlivnění implantátů elektromagnetickým polem. Nedodržení těchto pokynů může mít za následek smrt.

1.1.2. Použití v souladu s určením

- Tento spotřebič je určen k použití v domácnostech a podobných oblastech, například:
 - v kuchyňkách pro personál v obchodech, kancelářích a na dalších pracovištích;
 - na chalupách;
 - zákaznicky v hotelech, motelech a dalších obytných objektech;
 - v ubytovacích zařízeních typu penzionu se snídaní.
- Nikdy nepoužívejte spotřebič jako pracovní nebo skladovací plochu.
- Spotřebič nikdy nepoužívejte k ohřívání nebo vytápění místnosti.

1.2. INSTALACE

- Pokud se poškodí napájecí kabel, výměnu musí provést výrobce, jeho servisní zástupce nebo osoba s podobnou kvalifikací, aby se vyloučilo riziko.
- Připojení k dobrému uzemňovacímu systému je nezbytné a povinné.
- Tento spotřebič smí řádně nainstalovat a uzemnit pouze vhodně kvalifikovaná osoba.
- Před prováděním jakékoli práce na spotřebiči nebo údržby odpojte spotřebič od síťového napájení, aby se vyloučilo riziko, které by mohlo vést ke zranění nebo pořezání.
- Poskytněte tyto informace osobě odpovědné za instalaci spotřebiče, snížíte tak náklady na instalaci.
- Nesprávná instalace spotřebiče by mohla vést k neplatnosti jakýchkoli nároků vyplývajících ze záruky nebo odpovědnosti.

1.3. VAROVÁNÍ TÝKAJÍCÍ SE ELEKTŘINY

- Tento spotřebič by se měl připojit k okruhu, který je vybaven oddělovacím vypínačem umožňujícím úplné odpojení od všech pólů napájení v podmínkách přepětí III. kategorie. Odpojovací prostředky musí být v souladu s elektroinstalačními předpisy.

- **VAROVÁNÍ:** Aby se zabránilo jakémukoli nebezpečí způsobenému náhodným resetováním tepelné pojistky, spotřebič nesmí být napájen přes externí vypínací zařízení, jako je časovač, ani být připojen k okruhu, který se pravidelně zapíná a vypíná.
- Tento spotřebič není určen k ovládání externím časovým spínačem ani samostatným systémem dálkového ovládání.
- Změny domácí elektroinstalace smí provádět pouze kvalifikovaný elektrikář.
- Nedodržení tohoto návodu může mít za následek úraz elektrickým proudem nebo smrt.

1.4. POUŽITÍ A ÚDRŽBA

- **VAROVÁNÍ:** Spotřebič a jeho přístupné součásti jsou během používání horké. Buďte opatrní a nedotýkejte se topných těles varné desky. Děti mladší osmi let se nesmí přibližovat ke spotřebiči, pokud nejsou pod nepřetržitým dohledem.
- **VAROVÁNÍ:** Příprava pokrmů na tuku nebo oleji na varné desce bez dozoru může být nebezpečná a vést ke vzniku požáru.
- **POZOR:** Na proces vaření je třeba dohlížet. Na krátké vaření je nutné dohlížet nepřetržitě.
- Na tento spotřebič nikdy neumísťujte žádný hořlavý materiál nebo hořlavé výrobky.
- Na povrch varné desky nepokládejte kovové předměty jako nože, vidličky, lžice a pokličky, protože by se mohly ohřát.
- K čištění varné desky nepoužívejte parní čistič.
- Nedovolte, aby se vaše tělo, oblečení nebo jakýkoli jiný předmět než vhodné nádobí dotýkal indukčního skla, dokud povrch nevychladne.
- Rukojeti hrnců mohou být horké na dotek. Zkontrolujte, zda rukojeti hrnců nepřechňívají ostatní varné zóny, které jsou zapnuté. Uchovávejte rukojeti mimo dosah dětí. Nedodržení této rady by mohlo vést k popálení nebo opaření.

- Ostrá břitva škrabky na varnou desku je při zasunutí bezpečnostního krytu odkrytá. Používejte ji s mimořádnou opatrností a vždy ji skladujte bezpečně a mimo dosah dětí. Pokud nebudete postupovat opatrně, může dojít ke zranění nebo pořezání.
- Neumísťujte ani nenechávejte žádné magnetizovatelné předměty (např. kreditní karty, paměťové karty) nebo elektronická zařízení (např. počítače, MP3 přehrávače) v blízkosti spotřebiče, protože je může ovlivnit jeho elektromagnetické pole.
- Nepokládejte a neházejte na varnou desku těžké předměty.
- Nepoužívejte nádoby se zubatými hranami ani je netahejte po povrchu indukčního skla, mohlo by dojít k poškrábání skla.
- K čištění varné desky nepoužívejte drátěnky ani jiné drsné abrazivní čisticí prostředky, mohou poškrábat indukční sklo.
- Nepoužívejte nástavce pro nádoby na vaření.
- VAROVÁNÍ: Při vypnutí jedné nebo více varných zón je přítomnost zbytkového tepla signalizována vizuálně na displeji příslušné zóny pomocí symbolu H. Když je tento symbol aktivní, dávejte pozor, abyste se nedotkli varné desky, jinak hrozí riziko popálení.

1.5. VAROVÁNÍ týkající se bezdrátové teplotní sondy

(k dispozici v závislosti na modelu)

Tento výrobek je určen výhradně pro varnou desku. Měl by se používat pouze tak, jak je popsáno v tomto návodu k obsluze.

- **IHNED PO VAŘENÍ SE NEDOTÝKEJTE SONDY** Preci Probe **HOLÝMA RUKAMA**. K vyjímání sondy Preci Probe z pokrmu po uvaření vždy používejte kuchyňské rukavice.
- Během pečení je nutné **ZASUNOUT CELOU** kovovou část sondy Preci Probe do pokrmu až po **ČERNÝ keramický OKRAJ**.

Zasaňte sondu Preci Probe
do pokrmu až po toto místo



- Heat Feel Sensor nepoužívejte v mikrovlnné troubě.
- Heat Feel Sensor lze čistit a mýt, ale neponořujte jej na delší dobu do vody.
- Tento výrobek není určen k používání osobami ve věku do 12 let.
- Dodavatel neponese odpovědnost za žádné poškození zařízení Heat Feel Sensor v důsledku nesprávného použití.
- Před použitím vyčistěte zařízení Heat Feel Sensor.
- Sonda může pracovat v tomto rozsahu teplot: 10 °C až vnitřní maximální teplota kovové části 100 °C. Teplota keramické části může dosahovat 350 °C.
- Pokud teplota zařízení Heat Feel Sensor překročí 100 °C, pečení se zastaví a zařízení Heat Feel Sensor je nutné co nejdříve vyjmout z trouby v rukavicích, aby se nepoškodilo.

***LOPATKA**

K míchání pokrmu během vaření používejte lopatku se sondou.

- Před prvním použitím lopatku vyčistěte.
- Nepoužívejte lopatku nad otevřeným plamenem.
- Neřezejte lopatku.
- Zabraňte přímému styku lopatky s horkými přístupnými částmi varné desky.
- Tolerovaná teplota: +220 °C

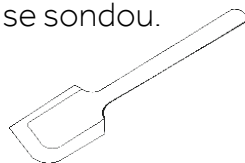

Position 1

Position 2

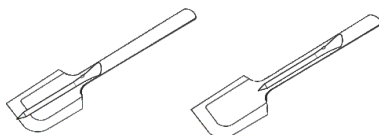

*k dispozici v závislosti na modelu,

2. OCHRANA ŽIVOTNÍHO PROSTŘEDÍ A LIKVIDACE

2.1. ŠETRNOST A OHLEDUPLNOST K ŽIVOTNÍMU PROSTŘEDÍ

Doporučení pro nejlepší výsledky:

Používejte hrnce a pánve s průměrem dna rovnajícím se průměru příslušné varné zóny.

Používejte pouze hrnce a pánve s plochým dnem.

Pokud je to možné, mějte nádoby během vaření uzavřené pokličkou.

Zeleninu, brambory atd. vařte v minimálním množství vody. Tím zkrátíte dobu vaření.

Používejte tlakový hrnec, protože tím dále snížíte spotřebu energie a zkrátíte vaření.

Umístěte hrnec do středu varné zóny vyznačené na varné desce.

2.2. NAKLÁDÁNÍ S ODPADY A OCHRANA ŽIVOTNÍHO PROSTŘEDÍ

Tento spotřebič je označen v souladu s evropskou směrnicí 2012/19/EU o odpadních elektrických a elektronických zařízeních (OEEZ). OEEZ zahrnují jak znečišťující látky (které mohou mít negativní vliv na životní prostředí), tak i základní prvky (které mohou být znovu použity).



Je důležité, aby OEEZ podstoupily zvláštní zpracování, aby bylo možné správně odstranit a zlikvidovat znečišťující látky a znovu využít všechny materiály. Jednotlivci mohou hrát významnou roli při ochraně životního prostředí před OEEZ; je nezbytné dodržovat několik základních pravidel:

- S OEEZ se nesmí nakládat jako s domovním odpadem.
- OEEZ by měla být odvezena do speciálních sběrných dvorů spravovaných místním úřadem nebo registrovanou společností.

V mnoha zemích může být k dispozici vyzvednutí velkých OEEZ u zákazníka. Když koupíte nový spotřebič, můžete starý odevzdat obchodníkovi, který musí bezplatně přijmout jeden starý spotřebič za jeden nový prodaný spotřebič, pokud se jedná o ekvivalentní typ se stejnými funkcemi, jaké má nový zakoupený spotřebič.

Údaje o nízké spotřebě energie podle nařízení Komise (EU) 2023/826.

Stav	Příkon	Doba, po které zařízení automaticky dosáhne daného stavu
Pohotovostní režim	0,5 kW	20 min

106 Bezpečnostné informácie

111 Ochrana životného prostredia a likvidácia spotrebiča

189 Inštalácia

VITAJTE

Ďakujeme, že ste si vybrali náš výrobok. Aby ste zaistili svoju bezpečnosť a dosiahli čo najlepšie výsledky, pozorne si prečítajte túto príručku vrátane bezpečnostných pokynov a uschovajte si ju pre budúce použitie. Pred inštaláciou varnej dosky si poznačte sériové číslo, ktoré by ste mohli potrebovať pri oprave. Počas prepravy skontrolujte, či nedošlo k poškodeniu, a ak máte nejaké pochybnosti, pred použitím sa poraďte s technikom. Obalové materiály uchovávajte mimo dosahu detí.

POZNÁMKA: Upozorňujeme, že funkcie a príslušenstvo varnej dosky sa môžu líšiť v závislosti od modelu, ktorý ste si zakúpili.

1. BEZPEČNOSTNÉ INFORMÁCIE

1.1 VŠEOBECNÉ VAROVANIA

- Pred inštaláciou alebo používaním tohto spotrebiča si pozorne prečítajte pokyny.
- VAROVANIE: Ak je povrch popraskaný, spotrebič vypnite, aby sa vylúčilo riziko zásahu elektrickým prúdom.
- Požiar sa NIKDY nepokúšajte hasiť vodou. Spotrebič najprv vypnite a plameň zakryte napr. pokrievkou alebo hasiacou prikrývkou.
- VAROVANIE: Nebezpečenstvo požiaru: na povrch varnej dosky neodkladajte žiadne predmety.
- VAROVANIE: Používajte iba ochranné kryty varných dosiek navrhnuté výrobcom kuchynského spotrebiča alebo uvedené výrobcom spotrebiča v návode na použitie ako vhodné, prípadne použite ochranné kryty varnej dosky zabudované do spotrebiča. Použitie nevhodných ochranných krytov môže spôsobiť nehodu.

1.1.1 Obmedzenia používania

- Tento spotrebič nesmú používať osoby (vrátane detí) s obmedzenými fyzickými, zmyslovými alebo mentálnymi schopnosťami, prípadne s nedostatkom skúseností alebo znalostí, pokiaľ nie je zabezpečený dohľad alebo pokiaľ neboli poučené osobou zodpovednou za ich bezpečnosť.
- Deti by mali byť pod dozorom, aby ste sa ubezpečili, že sa nehrajú so spotrebičom.
- Tento spotrebič spĺňa požiadavky noriem o elektromagnetickej bezpečnosti. Osoby s kardiostimulátorom alebo inými elektrickými implantátmi (napríklad inzulínovými pumpami) sa však musia pred použitím tohto spotrebiča poradiť so svojim lekárom alebo výrobcom implantátov, aby sa ubezpečili, že ich implantáty nebudú ovplyvňované elektromagnetickým poľom. Nedodržanie tohto pokynu môže mať za následok smrť.

1.1.2 Použitie v súlade s určeným použitím

- Tento spotrebič je určený na používanie v domácnostiach a podobných priestoroch, ako napr.:
 - kuchynské priestory pre personál v obchodoch, úradoch a iných pracovných prostrediach,
 - farmy,
 - zákazníci v hoteloch, motelloch a ďalších prostrediach rezidenčného typu,
 - prostredie typu prenocovania s raňajkami.
- Spotrebič nikdy nepoužívajte ako pracovnú plochu alebo odkladací povrch.
- Spotrebič nikdy nepoužívajte na zahriatie alebo vykurovanie miestnosti.

1.2 INŠTALÁCIA

- Ak je poškodený napájací kábel, z bezpečnostných dôvodov ho musí vymeniť výrobca, jeho servisný zástupca alebo podobne kvalifikovaná osoba.
- Pripojenie k účinnému uzemňovaciemu systému je nevyhnutné a povinné.
- Tento spotrebič môže správne nainštalovať a uzemniť iba osoba s príslušnou kvalifikáciou.
- Pred vykonaním akejkoľvek práce alebo údržby na spotrebiči odpojte spotrebič od elektrickej siete, aby ste predišli nebezpečenstvu poranenia alebo porezania.
- Tieto informácie sprístupnite aj osobe zodpovednej za inštaláciu spotrebiča, pretože to môže znížiť vaše náklady na inštaláciu.
- Ak nebude spotrebič správne nainštalovaný, môže to viesť k strate platnosti akýchkoľvek záruk alebo zodpovedností.

1.3 VAROVANIA TÝKAJÚCE SA ELEKTRICKEJ ENERGIE

- Tento spotrebič by mal byť zapojený do obvodu s vypínačom, ktorý umožňuje úplné odpojenie od napájania pre všetky póly v podmienkach prepätia kategórie III. Prostriedky na odpojenie musia byť v súlade s predpísanými pravidlami.

- **VAROVANIE:** Aby sa zabránilo nebezpečenstvu pri neúmyselnom resetovaní tepelného ističa, tento spotrebič sa nesmie napájať cez externé spínacie zariadenie, ako je časovač, a nesmie byť ani pripojený k obvodu s pravidelným zapínaním a vypínaním.
- Spotrebič nie je určený na ovládanie externým časovačom ani samostatným diaľkovým ovládaním.
- Úpravy domácej elektroinštalácie smie vykonávať iba kvalifikovaný elektrikár.
- Nedodržanie tohto pokynu môže mať za následok zásah elektrickým prúdom alebo smrť.

1.4 POUŽITIE A ÚDRŽBA

- **VAROVANIE:** Počas používania sú spotrebič a jeho dostupné diely horúce. Pri používaní treba byť opatrný, aby sa predišlo dotyku ohrievacích prvkov. Deti do 8 rokov udržiajte mimo dosahu alebo ich majte pod neustálym dohľadom.
- **VAROVANIE:** Varenie s tukom alebo olejom na varnej doske bez dohľadu môže byť nebezpečné a môže spôsobiť požiar.
- **UPOZORNENIE:** Na prípravu jedla musíte vždy dohliadať. Na krátkodobý postup varenia je potrebné dohliadať nepretržite.
- Na tento spotrebič nikdy nesmiete položiť žiadny horľavý materiál alebo produkty.
- Nenechávajte na varnej doske kovové predmety, ako sú nože, vidličky, lyžice a pokrievky, pretože by sa mohli veľmi zohriať.
- Na čistenie svojej varnej dosky nepoužívajte parný čistič.
- Kým nebude povrch chladný, nedovoľte, aby sa s indukčným sklom dostalo do kontaktu vaše telo, odev alebo iné predmety.
- Rukoväte hrncov môžu byť na dotyk horúce. Skontrolujte, či rukoväte hrnca nezasahujú do priestoru ostatných zapnutých varných zón. Všetky rukoväte uchovávajte mimo dosahu detí. Nedodržanie tohto pokynu môže viesť k popáleniu a obareniu.
- Po zasunutí ochranného krytu sa ostrie škrabky na varnú dosku odhalí. So škrabkou pracujte mimoriadne opatrne a vždy ju skladujte bezpečne a mimo dosahu detí. Ak nebudete dávať pozor, môže to viesť k poraneniu alebo porezaniu.

- Do blízkosti spotrebiča neumiestňujte ani pri ňom nenechávajte žiadne predmety, ktoré sa dajú zmagnetizovať (napr. kreditné karty, pamäťové karty), alebo elektronické zariadenia (napr. počítače, MP3 prehrávače), pretože by ich mohlo ovplyvniť elektromagnetické pole.
- Na varnú dosku neukladajte ťažké predmety a nedovoľte, aby takéto predmety na ňu spadli.
- Nepoužívajte panvice so zúbkovanými okrajmi ani po indukčnom sklenenom povrchu neťahajte panvice, pretože by mohlo dôjsť k poškriabaniu skla.
- Na čistenie varnej dosky nepoužívajte drôtenky ani iné drsné čistiace prostriedky, ktoré by mohli poškriabať sklo indukčnej dosky.
- Nepoužívajte adaptéry na varné nádoby.
- VAROVANIE: Keď sa vypne jedna alebo viac varných zón, prítomnosť zvyškového tepla je signalizovaná vizuálne na príslušnom displeji zóny prostredníctvom symbolu H. Keď je tento symbol aktívny, dávajte pozor, aby ste sa nedotkli varnej dosky, lebo hrozí nebezpečenstvo popálenia.

1.5 VAROVANIA Bezdrôtová teplotná sonda

(dostupná v závislosti od modelu)

Tento výrobok je navrhnutý výhradne na použitie s varnými doskami. Mal by sa používať len podľa pokynov v tomto návode na použitie.

- Sondy Preci Probe SA TESNE PO VARENÍ NEDOTÝKAJTE HOLÝMI RUKAMI. Pri vyberaní sondy Preci Probe z jedla po uvarení vždy noste ochranné rukavice.
- Kovovú tyč sondy Preci Probe treba VSUNÚŤ ÚPLNE do potravín tak, aby ostala vnútri potravín počas celej prípravy jedla až po jej ČIERNY keramický OKRAJ.

Sondu Preci Probe vsuňte
do potravín až potiaľto



- Sondu Preci Probe nepoužívajte v mikrovlnnej rúre.
- Sonda Preci Probe sa môže čistiť a umývať, ale nesmie ostať dlhšie ponorená vo vode.
- Tento výrobok nie je určený, aby ho používali osoby do 12 rokov.
- Dodávateľ nezodpovedá za žiadne poškodenie sondy Preci Probe v dôsledku jej nesprávneho používania.
- Sondu Preci Probe pred použitím očistite.
- Sonda môže pracovať v nasledujúcom teplotnom rozsahu: 10 °C až po maximálnu vnútornú teplotu kovovej časti 100 °C. Keramická časť môže dosiahnuť 350 °C.
- Ak teplota sondy Preci Probe presiahne 100 °C, príprava jedla sa zastaví a sondu Preci Probe bude treba čo najskôr vybrať, aby sa zabránilo jej poškodeniu. Pri vyberaní si nasadte rukavice.

*VAREŠKA

Varešku so sondou použite na miešanie jedla počas varenia.

- Pred prvým použitím varešku vyčistite.
- Nepoužívajte naberačku v prítomnosti otvorených plameňov.
- Varešku neporežte.
- S vareškou nemanipulujte tak, aby sa dostala do priameho kontaktu s horúcimi prístupnými dielmi varnej dosky.
- Tolerovaná teplota +220 °C

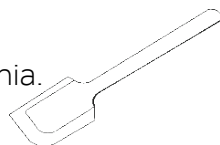

Position 1

Position 2

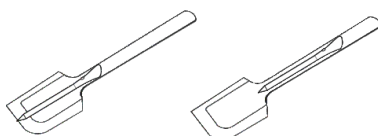

*k dispozícii v závislosti od modelu

2. OCHRANA ŽIVOTNÉHO PROSTREDIA A LIKVIDÁCIA SPOTREBIČA

2.1 ŠETRENIE A OCHRANA ŽIVOTNÉHO PROSTREDIA

Odporúčania pre čo najlepšie výsledky:

Použite hrnce a panvice s priemerom dna rovnajúcim sa priemeru varnej zóny.

Používajte len hrnce a panvice s plochým dnom.

Ak je to možné, počas varenia nechávajte na hrncoch pokrievky.

Varte zeleninu, zemiaky atď. s minimálnym množstvom vody, aby sa skrátila doba varenia.

Používajte tlakový hrniec, pretože to ešte viac znižuje spotrebu energie a skracuje dobu prípravy jedla.

Umiestnite hrniec do stredu varnej zóny vyznačenej na varnej doske.

2.2 ODPADOVÉ HOSPODÁRSTVO A OCHRANA ŽIVOTNÉHO PROSTREDIA

Tento spotrebič je označený v súlade s európskou smernicou 2012/19/EÚ o elektrických a elektronických zariadeniach (OEEZ - odpad z elektrických a elektronických zariadení). OEEZ obsahuje znečisťujúce látky (ktoré môžu mať negatívny vplyv na životné prostredie) a základné prvky (ktoré sa dajú opätovne použiť).



Je dôležité, aby sa OEEZ likvidoval správne použitím špecifických postupov s cieľom zaistiť správne odstránenie a likvidáciu všetkých znečisťujúcich látok, ako aj obnovenie ostatných materiálov. Jednotlivci prispievajú výraznou mierou k minimalizácii vplyvov OEEZ na životné prostredie. Bezpodmienečne treba dodržiavať určité základné pravidlá:

- OEEZ sa nesmie spracovávať ako bežný domáci odpad;
- OEEZ treba odovzdávať na príslušných zberných miestach, ktoré sú riadené príslušnou samosprávnou obcou alebo registrovanými spoločnosťami.

V mnohých krajinách je k dispozícii zber veľkých spotrebičov z domácností spadajúcich do kategórie OEEZ. V prípade zakúpenia nového spotrebiča môžete vrátiť starý spotrebič predajcovi, ktorý musí zabezpečiť jeho bezplatný odvoz, pokiaľ ide o spotrebič rovnakého typu a s rovnakými funkciami ako zakúpené zariadenie.

Údaje o nízkej spotrebe energie podľa nariadenia Komisie (EÚ) 2023/826.

Stav	Spotreba energie	Obdobie, po ktorom zariadenie automaticky dosiahne daný stav
Pohotovostný režim	0,5 kW	20 min

Spis treści

112 Informacje dotyczące bezpieczeństwa

118 Ochrona środowiska i utylizacja odpadów

189 Instalacja

WITAMY

Dziękujemy za wybranie naszego produktu. Aby zapewnić sobie bezpieczeństwo i uzyskać najlepsze wyniki, prosimy o uważne przeczytanie niniejszej instrukcji, łącznie z instrukcjami dotyczącymi bezpieczeństwa, i zachowanie jej na przyszłość. Przed instalacją kuchenki mikrofalowej zanotuj numer seryjny, który może być potrzebny w przypadku naprawy. Sprawdź, czy nie doszło do uszkodzeń podczas transportu i skonsultuj się z technikiem, jeśli nie masz pewności przed użyciem. Trzymaj materiały opakowaniowe z dala od dzieci.

UWAGA: Należy pamiętać, że akcesoria piekarnika mogą się różnić w zależności od zakupionego modelu.

INFORMACJE DOTYCZĄCE BEZPIECZEŃSTWA

1.1. OGÓLNE OSTRZEŻENIA

- Przeczytaj uważnie niniejszą instrukcję przed zainstalowaniem lub użyciem tego urządzenia.
- OSTRZEŻENIE: Jeśli powierzchnia jest pęknięta, wyłącz urządzenie, aby uniknąć ryzyka porażenia prądem.
- NIGDY nie próbuj gasić ognia wodą. Należy wyłączyć urządzenie, a następnie zakryć płomień, na przykład pokrywką lub kocem gaśniczym.
- OSTRZEŻENIE: Niebezpieczeństwo pożaru: nie przechowuj przedmiotów na powierzchniach gotowania.
- OSTRZEŻENIE: Należy korzystać wyłącznie z osłon płyty kuchennej zaprojektowanych przez producenta urządzenia lub wskazanych przez niego w instrukcji obsługi jako odpowiednie lub z osłon płyty kuchennej wbudowanych w urządzenie. Użycie nieodpowiednich osłon może być przyczyną wypadków.

1.1.1. Ograniczenia użytkowania

- To urządzenie nie może być użytkowane przez osoby (w tym dzieci) o ograniczonej sprawności fizycznej, czuciowej lub umysłowej ani przez osoby bez odpowiedniego doświadczenia i wiedzy, chyba że będą one dozorowane lub zostaną odpowiednio poinstruowane.
- Należy pilnować dzieci, aby nie bawiły się urządzeniem.
- To urządzenie spełnia normy bezpieczeństwa elektromagnetycznego. Jednak osoby z rozrusznikiem serca lub innymi implantami elektrycznymi (takimi jak pompy insulinowe) muszą skonsultować się ze swoim lekarzem lub producentem implantu. Przed użyciem tego urządzenia należy się upewnić, że pole elektromagnetyczne nie wpłynie na implanty. Niezastosowanie się do tego zalecenia może mieć skutek śmiertelny.

1.1.2. Użytkowanie zgodne z przeznaczeniem

- To urządzenie jest przeznaczone do użytku domowego i podobnych zastosowań, takich jak:
 - powierzchnie kuchenne dla personelu w sklepach, biurach i innych miejscach pracy;

- użytkowanie w domkach mieszkalno-gospodarczych;
 - użytkowanie przez gości w hotelach, motelach i innych tego typu obiektach mieszkalnych;
 - miejsca typu bed and breakfast.
- Nigdy nie używaj urządzenia jako powierzchni do pracy lub przechowywania.
 - Nigdy nie używaj urządzenia do ogrzewania lub ogrzewania pomieszczenia.

1.2. INSTALACJA

- Jeśli kabel zasilający ulegnie uszkodzeniu, dla bezpieczeństwa należy zlecić jego wymianę producentowi, autoryzowanemu serwisowi lub osobom o podobnych kwalifikacjach.
- Podłączenie do dobrego systemu uziemienia jest niezbędne i obowiązkowe.
- To urządzenie może być prawidłowo zainstalowane i uziemione tylko przez odpowiednio wykwalifikowaną osobę.
- Przed przystąpieniem do jakichkolwiek prac lub konserwacji należy odłączyć urządzenie od sieci elektrycznej, aby uniknąć zagrożenia mogącego skutkować obrażeniami ciała lub skaleczeniami.
- Prosimy o udostępnienie tych informacji osobie odpowiedzialnej za instalację urządzenia, ponieważ może to obniżyć koszty instalacji.
- Nieprawidłowy montaż urządzenia może spowodować unieważnienie gwarancji lub roszczeń z tytułu odpowiedzialności.

1.3. OSTRZEŻENIA ELEKTRYCZNE

- To urządzenie powinno być podłączone do obwodu wyposażonego w wyłącznik zapewniający całkowite odłączenie od zasilania wszystkich biegunów w warunkach przepięcia kategorii III. Sposób odłączenia musi być zgodny opisanymi zasadami.
- **OSTRZEŻENIE:** Aby uniknąć niebezpieczeństwa spowodowanego przypadkowym zresetowaniem termicznego urządzenia zakłócającego, urządzenie nie powinno być zasilane przez zewnętrzne urządzenie przełączające, takie jak czasomierz, ani podłączane do obwodu, który jest często włączany i wyłączany.

- Urządzenie nie jest przeznaczone do obsługi za pomocą zewnętrznego minutnika lub niezależnego systemu zdalnego sterowania.
- Zmiany w domowej instalacji elektrycznej mogą być dokonywane wyłącznie przez wykwalifikowanego elektryka.
- Niezastosowanie się do tej porady może spowodować porażenie prądem lub śmierć.

1.4. UŻYTKOWANIE I KONSERWACJA

- **OSTRZEŻENIE:** Urządzenie i jego dostępne części nagrzewają się podczas użytkowania. Należy uważać, aby nie dotykać elementów grzejnych. Dzieci w wieku poniżej 8 lat nie powinny przebywać w pobliżu urządzenia, chyba że są pod stałym nadzorem.
- **OSTRZEŻENIE:** Gotowanie na płycie kuchennej potraw z użyciem tłuszczu lub oleju bez nadzoru może być niebezpieczne i spowodować pożar.
- **OSTROŻNIE:** Proces gotowania musi być stale nadzorowany. Krótki proces gotowania musi być stale nadzorowany.
- W żadnym momencie nie należy umieszczać na urządzeniu żadnych materiałów ani produktów palnych.
- Metalowe przedmioty, takie jak noże, widelce, łyżki i pokrywki, nie powinny być umieszczane na powierzchni płyty, ponieważ mogą się nagrzać.
- Nie używaj myjki parowej do czyszczenia płyty grzewczej.
- Nie pozwól, aby Twoje ciało, ubranie lub jakikolwiek przedmiot inny niż odpowiednie naczynia kuchenne stykały się ze szkłem indukcyjnym, dopóki powierzchnia nie ostygnie.
- Uchwyty garnków mogą być gorące w dotyku. Sprawdź, czy uchwyty garnków nie wystają poza inne włączone pola grzejne. Ustawiaj garnki w taki sposób, aby uchwyty były poza zasięgiem dzieci. Niezastosowanie się do tych zaleceń może spowodować oparzenia.
- Ostre jak brzytwa ostrze skrobaka do płyt kuchennych jest odłonięte, gdy osłona bezpieczeństwa jest schowana. Używaj z najwyższą ostrożnością i zawsze przechowuj bezpiecznie i poza zasięgiem dzieci. Niezachowanie ostrożności może spowodować obrażenia ciała lub skaleczenia.

- W pobliżu urządzenia nie należy umieszczać ani pozostawiać żadnych przedmiotów, które można namagnesować (np. karty kredytowe, karty pamięci) lub urządzeń elektronicznych (np. komputerów, odtwarzaczy MP3), ponieważ ich pole elektromagnetyczne może mieć na nie wpływ.
- Nie naprawiaj ani nie wymieniaj żadnej części urządzenia, chyba że jest to wyraźnie zalecane w instrukcji. Wszystkie inne czynności serwisowe powinny być wykonywane przez wykwalifikowanego technika.
- Nie kładź ani nie upuszczaj ciężkich przedmiotów na płytę kuchenną.
- Nie używaj garnków z nierównymi krawędziami ani nie przeciągaj naczyń po powierzchni szkła indukcyjnego, ponieważ może to porysować szkło.
- Do czyszczenia płyty kuchennej nie używaj druciaków ani innych szorstkich środków czyszczących, ponieważ mogą one porysować szkło indukcyjne.
- Nie należy używać adapterów do naczyń kuchennych.
- **OSTRZEŻENIE:** W przypadku wyłączenia jednej lub kilku stref gotowania obecność ciepła resztkowego jest sygnalizowana na wyświetlaczu odpowiedniego pola za pomocą symbolu H. Gdy ten symbol jest aktywny, należy uważać, aby nie dotknąć płyty kuchennej ze względu na ryzyko poparzenia.

1.5. OSTRZEŻENIA dot. bezprzewodowej sondy temperatury

(dostępne w zależności od modelu)

Ten produkt jest przeznaczony wyłącznie do urządzeń z płytą kuchenną. Należy go używać wyłącznie w sposób opisany w niniejszej instrukcji obsługi.

- **NIE DOTYKAJ** sondy Preci Probe **GOŁYMI RĘKAMI BEZPOŚREDNIO PO GOTOWANIU**. Zawsze noś rękawice kuchenne, aby usunąć sondę Preci Probe z potrawy po ugotowaniu.
- Podczas gotowania należy **W PEŁNI WŁOŻYĆ** metalowy pręt sondy Preci Probe do potrawy, aż do jego **CZARNEJ** ceramicznej krawędzi.

Włóż sondę Preci Probe do
żywności do tego miejsca

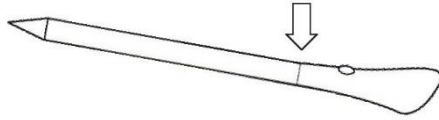

- Nie używaj czujnika Heat Feel w kuchence mikrofalowej.
- Czujnik Heat Feel można czyścić i myć, ale nie należy zanurzać go na długo w wodzie.
- Ten produkt nie jest przeznaczony do użytku przez osoby w wieku 12 lat i młodsze.
- Dostawca nie ponosi odpowiedzialności za jakiegokolwiek uszkodzenia czujnika Heat Feel spowodowane niewłaściwym użytkowaniem urządzenia.
- Wyczyść czujnik Heat Feel przed użyciem.
- Sonda może pracować w tym zakresie temperatur: od 10°C do maksymalnej temperatury wewnętrznej 100°C części metalowej. Część ceramiczna może osiągnąć temperaturę 350°C.
- Jeśli temperatura czujnika Heat Feel przekroczy 100°C, gotowanie zostanie zatrzymane, a czujnik Heat Feel należy jak najszybciej wyjąć z piekarnika w rękawiczkach, aby uniknąć uszkodzenia sondy.

*LADLE

Używaj chochli z sondą do mieszania potraw podczas gotowania.

- Umyj chochlę przed pierwszym użyciem.
- Nie używaj chochli na otwartym ogniu.
- Nie przecinaj chochli.
- Nie kładź chochli w bezpośrednim kontakcie z gorącymi częściami płyty.
- Tolerowana temperatura: +220°C



Position 1

Position 2

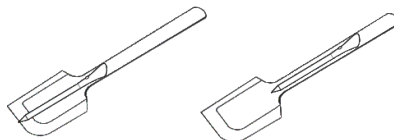

*dostępne w zależności od modelu

2. OCHRONA ŚRODOWISKA I UTYLIZACJA ODPADÓW

2.1. OCHRONA I POSZANOWANIE ŚRODOWISKA NATURALNEGO

Zalecenia mające na celu uzyskanie

najlepszych wyników;

Używaj garnków i patelni o średnicy dna równej średnicy strefy gotowania;

Używaj wyłącznie garnków i patelni

z płaskim dnem;

Jeśli to możliwe, podczas gotowania zakrywaj garnki pokrywką;

Gotuj warzywa, ziemniaki itp. z minimalną ilością wody, aby skrócić czas gotowania;

Użyj szybkwary, ponieważ dodatkowo zmniejsza to zużycie energii i czas gotowania.

Umieść garnek na środku strefy gotowania w obrysie płyty.

2.2. GOSPODARKA ODPADAMI I OCHRONA ŚRODOWISKA

To urządzenie ma oznaczenie

zgodne z Europejską

Dyrektywą 2012/19/UE

dotyczącą zużytego sprzętu elektrycznego i

elektronicznego (WEEE).

Zużyty sprzęt elektryczny

i elektroniczny zawiera

substancje zanieczyszczające

(które mogą wywierać

negatywny wpływ na

środowisko) oraz elementy

podstawowe (które nadają się

do ponownego wykorzystania).



Ważne jest właściwe przetwarzanie zużytego sprzętu elektrycznego i elektronicznego w celu prawidłowego usunięcia i utylizacji wszystkich substancji zanieczyszczających oraz odzyskania pozostałych materiałów. Każdy może odegrać ważną rolę w zadaniu o to, by zużyty sprzęt elektryczny i elektroniczny nie zagrażał środowisku. Zasadnicze znaczenie ma przestrzeganie kilku podstawowych zasad:

- Zużytego sprzętu elektrycznego i elektronicznego nie należy traktować jak odpadów z gospodarstwa domowego;
- Zużyty sprzęt elektryczny i elektroniczny powinien być odwożony do wyznaczonych punktów zbiórki odpadów zarządzanych przez radę miasta lub zarejestrowaną firmę.

W wielu krajach organizowane są lokalne zbiórki dużego zużytego sprzętu elektrycznego i elektronicznego. Po zakupie nowego urządzenia, stare można oddać dostawcy, który musi je bezpłatnie przyjąć w ramach wymiany, jeśli to urządzenie jest podobnego typu i ma takie same funkcje jak urządzenie zakupione.

Dane dotyczące niskiego zużycia energii zgodnie z Rozporządzeniem Komisji (UE) 2023/826.

Stan	Pobór energii	Okres, po którym urządzenie automatycznie osiągnie stan
Tryb czuwania	0,5 kW	20 min

120 Ohutusteave

125 Keskkonnakaitse ja kasutuselt kõrvaldamine

189 Paigaldamine

TERE TULEMAST!

Aitäh, et valisite meie toote. Ohutuse tagamiseks ja parimate tulemuste saamiseks lugege see juhend, kaasa arvatud ohutusjuhised, hoolikalt läbi ja hoidke see edaspidiseks kasutamiseks alles. Enne pliidiplaadi paigaldamist märkige üles seerianumber, mida võite remontimiseks vajada. Kontrollige seadet transportimise ajal tekkinud kahjustuste suhtes ja kui te pole kindel, konsulteerige enne seadme kasutamist tehnikuga. Hoidke pakkematerjal lastele kättesaamatus kohas.

MÄRKUS. Pidage meeles, et pliidiplaadi omadused ja tarvikud võivad olenevalt ostetud mudelist erineda.

1. OHUTUSTEAVE

1.1. ÜLDISED HOIATUSED

- Enne seadme paigaldamist või kasutamist lugege see kasutusjuhend hoolikalt läbi.
- HOIATUS! Kui pind on pragunenud, lülitage seade elektrilöögi vältimiseks välja.
- ÄRGE KUNAGI püüdke kustutada tuld veega, vaid lülitage seade välja ja seejärel katke leek, nt kaane või tuletekiga.
- HOIATUS! Tuleoht: ärge hoidke esemeid toiduvalmistamise pinnal.
- HOIATUS! Kasutage ainult seadme tootja projekteeritud või tema poolt kasutusjuhendis sobivaks märgitud pliidiplaadikaitseid või seadmesse ehitatud pliidiplaadikaitseid. Sobimatute kaitsete kasutamine võib põhjustada õnnetusi.

1.1.1. Kasutuspiirangud

- Lapsed ning piiratud füüsiliste, sensorsete või vaimsete võimetega või väheste kogemuste ja teadmistega isikud võivad seadet kasutada üksnes järelevalvel või kui nende ohutuse eest vastutaja on neid seadme ohutu kasutamise osas juhendanud.
- Jälgige, et lapsed seadmega ei mängiks.
- Lapsed alates kaheksandast eluaastast ning piiratud füüsiliste, sensorsete või vaimsete võimetega või väheste kogemuste ja teadmistega isikud võivad seadet kasutada üksnes järelevalvel või kui neid on juhendatud seadme ohutu kasutamise osas ning nad mõistavad seadme kasutamisega seotud ohte.
- Lapsed ei tohi seadmega mängida.
- Kui puhastus- ja hooldustoiminguid teevad lapsed, tuleb neid kindlasti jälgida.
- Seade vastab elektromagnetilistele ohutusstandarditele. Siiski peavad südamestimulaatorite või muude elektriimplantaatidega (nt insuliinipumpadega) inimesed enne seadme kasutamist konsulteerima oma arsti või implantaadi tootjaga, et veenduda, et elektromagnetväli ei mõjuta nende implantaate. Selle nõuande eiramine võib lõppeda surmaga.

1.1.2. Kasutage seadet sihtotstarbeliselt

- Seade on ette nähtud kasutamiseks kodumajapidamistes ja sarnastes kasutuskeskkondades, näiteks:
 - töötajate köögruumides kauplustes, kontorites ja muudes töökeskkondades;
 - talumajapidamistes;
 - klientide poolt hotellides, motellides ja muudes elamutüüpi keskkondades;
 - kodumajutuse tüüpi keskkondades.
- Ärge kasutage seadet töö- või hoiupinnana.
- Ärge kasutage seadet ruumi soojendamiseks ega kütmiseks.

1.2. PAIGALDAMINE

- Kui toitekaabel on kahjustunud, peab ohtude minimeerimiseks selle välja vahetama tootja, tootja volitatud hooldustehnik või sarnase kvalifikatsiooniga spetsialist.
- Ühendamine hea maandusjuhtmestikuga on hädavajalik ja kohustuslik.
- Seadet tohib nõuetele vastavalt paigaldada ja maandada ainult vastava kvalifikatsiooniga isik.
- Enne mis tahes töö või hooldustööde tegemist eemaldage seade vooluvõrgust, et vältida ohtu, mis võib põhjustada kehavigastusi või löikehaavu.
- Tehke see teave seadme paigaldamise eest vastutavale isikule kättesaadavaks, kuna see võib vähendada teie paigalduskulusid.
- Seadme vale paigaldamine võib muuta kehtetuks mis tahes garantii- või vastutusnõuded.

1.3. ELEKTRIHoiatused

- Seade tuleb ühendada vooluahelaga, mis sisaldab lahklülitit, mis tagab kõigi pooluste täieliku lahtiühendamise toiteallikast III kategooria liigpinge tingimustes. Ühenduse katkestamise vahendid peavad vastama kirjapandud reeglitele.

- HOIATUS: termokatkesti juhuslikust lähtestamisest tingitud ohu vältimiseks ei tohi seadme toidet reguleerida välise lülitiga, näiteks taimeriga, ega ühendada seadet vooluahelasse, mida lülitatakse sageli sisse ja välja.
- Seade ei ole ette nähtud kasutamiseks välise taimeri või eraldi kaugjuhtimissüsteemi abil.
- Muudatusi kodumajapidamises kasutatavas juhtmestikis võib teha ainult kvalifitseeritud elektrik.
- Selle nõuande eiramine võib põhjustada elektrilöögi või surma.

1.4. KASUTAMINE JA HOOLDUS

- HOIATUS! Seade ja selle ligipääsetavad osad kuumenevad kasutamise ajal. Hoiduge kütteelementide puutumisest. Alla kaheksa aasta vanused lapsed tuleb hoida seadmest eemal, välja arvatud juhul, kui nad on pideva järelevalve all.
- HOIATUS! Järelevalveta toiduvalmistamine pliidiplaadil, kui kasu-tatud on rasva või õli, võib olla ohtlik ja põhjustada tulekahju.
- ETTEVAATUST! Valmival toidul tuleb silma peal hoida. Lühiajalist toiduvalmistamist tuleb pidevalt jälgida.
- Seadmele ei tohi kunagi asetada süttivaid materjale ega tooteid.
- Pliidiplaadi pinnale ei tohi asetada metallist esemeid, nagu noad, kahvlid, lusikad ja kaaned, kuna need võivad kuumeneda.
- Ärge kasutage pliidiplaadi puhastamiseks aurupuhastit.
- Ärge laske oma kehal, riietel ega muudel esemetel peale sobivate kööginõude kokku puutuda induktsioonklaasiga enne, kui pind on jahtunud.
- Kastrulite käepidemed võivad olla puudutamiseks liiga kuumad. Veenduge, et kastruli käepidemed ei ulatuks teistesse sisse lülitatud toiduvalmistamistsoonidesse. Hoidke käepidemed laste käeulatuses eemal. Selle nõuande eiramine võib põhjustada põletusi.
- Pliidiplaadi kaabitsa üliterav tera on katmata, kui kaitsekate on sisse tõmmatud. Kasutage seda äärmise ettevaatusega ja hoidke alati ohutult ja lastele kättesaamatus kohas.

- Ettevaatusabinõude eiramine võib põhjustada vigastusi või haavu.
- Ärge asetage seadmele ega jätke seadme lähedusse magnetiseeritavaid esemeid (nt krediitkaarte, mälukaarte) ega elektroonikaseadmeid (nt arvuteid, MP3-mängijaid), kuna seadme elektromagnetväli võib neid mõjutada.
- Ärge parandage ega asendage ühtegi seadme osa, välja arvatud juhul, kui seda on kasutusjuhendis eraldi soovitatud. Kõik ülejäänud hooldustööd peab tegema kvalifitseeritud tehnik.
- Ärge asetage ega pillake pliidiplaadile raskeid esemeid.
- Ärge kasutage sakiliste servadega panne ega lohistage panne üle induksioonklaasi pinna, kuna see võib klaasi kriimustada.
- Ärge kasutage pliidiplaadi puhastamiseks traatharja ega muid tugevaid abrasiivseid puhastusvahendeid, kuna need võivad induksioonklaasi kriimustada.
- Ärge kasutage toiduvalmistamisnõude jaoks adaptereid.
- HOIATUS: kui üks või mitu küpsetustsooni kinni keeratakse, näitab seade jääksoojuse olemasolu vastava tsooni ekraanil H-sümboli abil. Kui see sümbol on aktiivne, jälgige, et te pliidiplaati ei puutuks, sest see võib põhjustada põletusi.

1.5. HOIATUSED Juhtmeta temperatuuriandur

(saadaval olenevalt mudelist)

See toode on mõeldud ainult pliidiplaadiga seadmetele. Seda tohib kasutada ainult käesolevas kasutusjuhendis kirjeldatud viisil.

- **ÄRGE PUUDUTAGE** Preci Probe'i VAHETULT PÄRAST KÜPSETAMIST PALJASTE KÄTEGA. Pärast toiduvalmistamist kandke alati ahjukindaid, et Preci Probe eemaldada.
- Preci Probe'i metallvarras tuleb toidu sisse SISESTADA TÄIELIKULT kuni selle MUSTA keraamilise SERVANI.

Sisestage Preci Probe toidu
sisse kuni selle tähiseni

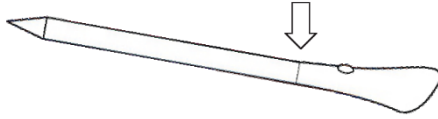

- Ärge kasutage Heat Feel andurit mikrolaineahjus.
- Heat Feel andurit saab puhastada ja pesta, kuid ärge kastke seda pikaks ajaks vette.
- Toode ei ole mõeldud kasutamiseks 12-aastastele ja noorematele isikutele.
- Tarnija ei vastuta Heat Feel anduri kahjustuste eest, mis tulenevad seadme väärkasutusest.
- Puhastage Heat Feel andur enne kasutamist.
- Preci Probe võib töötada järgmises temperatuurivahemikus: 10 °C kuni metalloosa maksimaalse sisetemperatuurini 100 °C. Keraamiline osa talub kuumust kuni 350 °C.
- Kui Heat Feel anduri temperatuur ületab 100 °C, küpsetamine peatub ja Heat Feel andur tuleb selle kahjustumise vältimiseks esimesel võimalusel ahjust eemaldada, kandes seda tehes kindaid.

*KULP

Kasutage toidu segamiseks toiduvalmistamise ajal termomeetriga kulpi.

- Puhastage kulp enne esimest kasutamist.
- Ärge kasutage kulpi lahtisel tulel.
- Ärge lõigake kulpi.
- Ärge laske kulbil otse kokku puutuda pliidi kuumade ligipääsetavate osadega.
- Lubatud temperatuur +220 °C



Position 1

Position 2

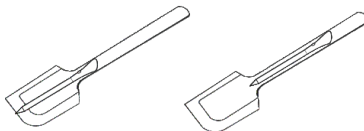

*saadaval olenevalt mudelist

2. KESKKONNAKAITSE JA KASUTUSELT KÕRVALDAMINE

2.1. KESKKONNA SÄÄSTMINE JA AUSTAMINE

Soovitused parimate tulemuste saavutamiseks; Kasutage potte ja panne, mille põhja läbimõõt on küpsetustooni läbimõõduga võrdne;

Kasutage ainult lamedapõhjalisi potte ja panne; Võimaluse korral hoidke kaant keetmise ajal peal;

Küpsetage köögivilju, kartuleid jne minimaalse veekogusega, et vähendada küpsetusaega;

Kasutage survekeetjat, kuna see vähendab veelgi energiatarbimist ja küpsetusaega.

Asetage pott pliidiplaadil piiritletud küpsetustooni keskele.

2.2. JÄÄTMEKÄITLUS JA KESKKONNAKAITSE

See seade on märgistatud vastavalt Euroopa direktiivile 2012/19/EL elektri- ja elektroonikaseadmetest tekkinud jäätmete (elektroonikaromude) kohta. Elektroonikaromud sisaldavad nii saasteaineid (millel võib olla negatiivne mõju keskkonnale) kui ka põhielemente (mida saab korduskasutada).



On oluline, et elektroonikaromud läbiks id eritöötuse saasteainete nõuetekohaseks eemaldamiseks ja kõrvaldamiseks ning kõikide materjalide ringlussevõtuks. Üksikisikul võib olla tähtis roll selle tagamisel, et elektroonikaromud ei muutuks keskkonnaprobleemiks; oluline on järgida mõningaid põhireegleid:

- Elektroonikaromusid ei tohiks käidelda koos olmejäätmetega;
- Elektroonikaromud tuleks viia spetsiaalsesse kogumiskohtadesse, mida haldab kohalik omavalitsus või registreeritud ettevõtte. Paljudes riikides võib toimida suurte olmeelektroonikaromude kogumisteenus. Uue seadme ostmisel saate vana tagastada müüjale, kes peab selle ühekordselt tasuta vastu võtma, kui vana seade on uuega sama tüüpi ja samade funktsioonidega.

Zema ener ijas patēriņa dati saskaņā ar Komisijas Regulu (ES) 2023/826.

Stāvoklis	Ener ijas patēriņš	Periods, pēc kura iekārta automātiski sasniedz stāvokli
Ooterežiim	0,5 kW	20 min

127 Saugos informacija

132 Aplinkos apsauga ir šalinimas

189 Įrengimas

SVEIKI

Dėkojame, kad pasirinkote mūsų gaminį. Kad užtikrintumėte savo saugą ir pasiektumėte geriausių rezultatų, atidžiai perskaitykite šį vadovą, taip pat saugos nurodymus, ir išsaugokite ateičiai. Prieš montuodami kaitlentę užsirašykite serijos numerį, kurio gali prireikti remontui. Patikrinkite, ar nėra transportuojant atsiradusių pažeidimų, ir, jei nesate tikri, prieš naudodami pasitarkite su techniku. Pakavimo medžiagas laikykite vaikams nepasiekiamoje vietoje.

PASTABA. Atkreipkite dėmesį, kad kaitlentės priedai gali skirtis priklausomai nuo įsigyto modelio.

1. SAUGOS INFORMACIJA

1.1. BENDRIEJI ĮSPĖJIMAI

- Prieš montuodami ar naudodami šį prietaisą, atidžiai perskaitykite šią instrukciją.
- ĮSPĖJIMAS. Jei paviršius įtrūkęs, išjunkite prietaisą, kad išvengtumėte elektros smūgio.
- NIEKADA nebandykite gesinti ugnies vandeniu, bet išjunkite prietaisą ir uždenkite liepsną, pvz., dangčiu arba priešgaisrine antklode.
- ĮSPĖJIMAS. Gaisro pavojus: nelaikykite daiktų ant maisto ruošimo paviršių.
- ĮSPĖJIMAS. Naudokite tik tokias kaitlenčių apsaugas, kurias suprojektavo maisto ruošimo prietaiso gamintojas arba kurių tinkamumą prietaiso gamintojas nurodė naudojimo instrukcijoje, arba į prietaisą įmontuotas kaitlenčių apsaugas. Netinkamų apsaugų naudojimas gali tapti nelaimingų atsitikimų priežastimi.

1.1.1. Naudojimo apribojimai

- Šis prietaisas neskirtas naudoti asmenims (įskaitant vaikus), kurių fiziniai, jutiminiai ar protiniai gebėjimai yra riboti arba kurie neturi patirties ir žinių, nebent asmuo, atsakingas už jų saugą, juos prižiūri arba duoda nurodymus, kaip naudotis prietaisu.
- Prižiūrėkite vaikus, kad nežaistų su prietaisu.
- Šis prietaisas atitinka elektromagnetinės saugos standartus. Tačiau asmenys, turintys širdies stimuliatorių ar kitų elektrinių implantų (pvz., insulino pompų), prieš naudodami šį prietaisą turi pasikonsultuoti su gydytoju arba implantų gamintoju, kad įsitikintų, jog elektromagnetinis laukas nepaveiks jų implantų. Nesilaikant šio patarimo galima mirti.

1.1.2. Naudokite pagal paskirtį

- Šis prietaisas skirtas naudoti buityje ir panašiais tikslais, pvz.:
 - darbuotojų virtuvės zonose parduotuvėse, biuruose ir kitoje darbo aplinkoje;
 - ūkių pastatuose;

1.3. ELEKTROS ĮSPĖJIMAI

- klientams viesbučiuose, moteliuose ir kitose gyvenamojo tipo aplinkose;
- nakvynės su pusryčiais tipo apgyvendinimo vietose.
- Niekada nenaudokite prietaiso kaip darbinio ar laikymo paviršiaus.
- Niekada nenaudokite prietaiso patalpai šildyti.

1.2. ĮRENGIMAS

- Jei maitinimo laidas pažeistas, jį turi pakeisti gamintojas, jo techninės priežiūros atstovas arba panašios kvalifikacijos asmenys, kad būtų išvengta pavojaus.
- Labai svarbu ir privaloma prijungti prie geros įžeminimo sistemos.
- Šį prietaisą turi tinkamai sumontuoti ir įžeminti tik atitinkamą kvalifikaciją turintis asmuo.
- Prieš atlikdami bet kokius prietaiso techninės ar kitokios priežiūros darbus atjunkite jį nuo elektros tinklo, kad išvengtumėte pavojaus, galinčio sukelti sužalojimus ar pjūvius.
- Pateikite šią informaciją asmeniui, atsakingam už prietaiso montavimą, nes ji gali sumažinti montavimo išlaidas.
- Netinkamai sumontavus prietaisą, gali būti panaikintos garantijos arba nustoti galioti pretenzijos dėl atsakomybės.

1.3. ELEKTROS ĮSPĖJIMAI

- Šis prietaisas turėtų būti prijungtas prie grandinės, kurioje yra izoliuojantis jungiklis, užtikrinantis visišką visų polių atjungimą nuo maitinimo šaltinio esant III kategorijos viršįtampiui. Atjungimo priemonės turi atitikti rašytines taisykles.
- ĮSPĖJIMAS. Kad išvengtumėte pavojaus, kuris gal kilti šilumos tiekimo įrenginį netyčia nustačius iš naujo, prietaiso negalima įjungti išoriniu perjungikliu, pvz., laikmačiu, arba jungti prie nuolat įjungiamos ir išjungiamos grandinės.
- Prietaisas neturi būti valdomas išoriniu laikmačiu arba atskira nuotolinio valdymo sistema.
- Buitinės elektros instaliacijos sistemos pakeitimus gali atlikti tik kvalifikuotas elektrikas.

- Nesilaikant šio patarimo, gali ištikti elektros smūgis arba mirtis.

1.4. NAUDOJIMAS IR PRIEŽIŪRA

- ĮSPĖJIMAS. Naudojamas prietaisas ir jo pasiekiamos dalys įkaista. Saugokitės sąlyčio su kaitinimo elementais. Neleiskite artintis jaunesniems nei 8 metų vaikams, nebent jie būtų nuolat prižiūrimi.
- ĮSPĖJIMAS. Maisto ruošą ant kaitlentės su riebalais ar aliejumi be priežiūros gali būti pavojinga ir sukelti gaisrą.
- ATSARGIAI. Maisto ruošos procesas turi būti prižiūrimas. Trumpalaikis maisto ruošos procesas turi būti nuolat prižiūrimas.
- Ant šio prietaiso niekada negalima dėti degių medžiagų ar produktų.
- Nedėkite metalinių daiktų, tokių kaip peiliai, šakutės, šaukštai ir dangteliai, ant kaitlentės paviršiaus, nes jie gali įkaisti.
- Nevalykite viryklės viršaus gariniu valikliu.
- Saugokitės, kad kūno dalys, drabužiai ar kiti daiktai nesiliestų prie indukcinio stiklo, kol paviršius neatvėsęs. Ant karšto paviršiaus galima dėti tik tinkamus maisto ruošos indus.
- Puodų rankenos gali būti karštos. Patikrinkite, ar puodų rankenos nėra išsikišusios virš kitų įjungtų kaitviečių. Žiūrėkite, kad rankenų nepasiektų vaikai. Nesilaikant šio patarimo galima patirti nudegimų ir nusiplikimų.
- Įtraukus apsauginį dangtelį, atidengiami aštrūs viryklės gremžtuko ašmenys. Naudokite itin atsargiai ir visada laikykite saugiai ir vaikams nepasiekiamoje vietoje. Nesilaikydami atsargumo, galite susižeisti arba įsipjauti.
- Nedėkite ir nepalikite jokių magnetinių daiktų (pvz., kredito kortelių, atminties kortelių) ar elektroninių prietaisų (pvz., kompiuterių, MP3 grotuvų) šalia prietaiso, nes juos gali paveikti jo elektromagnetinis laukas.
- Nedėkite ir nepalikite jokių magnetinių daiktų (pvz., kredito kortelių, atminties kortelių) ar elektroninių prietaisų (pvz., kompiuterių, MP3 grotuvų) šalia prietaiso, nes juos gali paveikti jo elektromagnetinis laukas.
- Nedėkite ir nemeskite sunkių daiktų ant viryklės.

- Nenaudokite keptuvių nelygiais kraštais ir nevilkite keptuvių per indukcinio stiklo paviršių, nes tai gali subraižyti stiklą.
- Valydami viryklę nenaudokite šveitiklių ar kitų stiprių abrazyvinių valymo priemonių, nes jie gali subraižyti indukcinį stiklą.
- Nenaudokite maisto ruošos indų adapterių.
- ĮSPĖJIMAS. Kai viena ar kelios kaitvietės yra išjungtos, apie likutinį karštį atitinkamos kaitvietės rodinyje įspėjama vaizdiniu H simboliu. Kai rodomas šis simbolis, būkite atsargūs ir nelieskite kaitlentės, nes galite nusideginti.

1.5. ĮSPĖJIMAI Belaidis temperatūros zondas (galimas priklausomai nuo modelio)

Šis gaminys skirtas tik kaitlentėms. Jį reikia naudoti tik taip, kaip nurodyta šiame naudotojo vadove.

- NELIESKITE „Preci Probe“ zondo PLIKOMIS RANKOMIS VOS TIK BAIGĘ RUOŠTI MAISTĄ. Baigę ruošti maistą, „Preci Probe“ zondą iš maisto ištraukite visada su orkaitės pirštinėmis.
- Gaminant maistą, „Preci Probe“ zondo metalinį strypą reikia tinkamai IKI GALO ĮKIŠTI į maistą, kad atsiremtų į JUODAŲ keraminį KRAŠTĄ.

Įkiškite „Preci Probe“
zondą į maistą iki čia

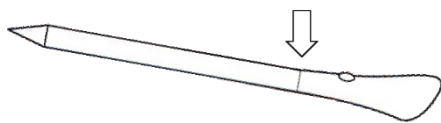

- Nenaudokite jutiklio „Heat Feel“ mikrobangų krosnelėje.
- Jutiklį „Heat Feel“ galima valyti ir plauti, bet ilgai nelaikykite jo vandenyje.
- Šis gaminys neskirtas naudoti 12 metų ir jaunesniems asmenims.
- Tiekėjas neatsako už jokių jutiklio „Heat Feel“ pažeidimus dėl netinkamo prietaiso naudojimo.
- Prieš naudodami jutiklį „Heat Feel“ nuvalykite.
- Zondas gali veikti šioje temperatūroje: nuo 10 °C iki 100 °C didžiausios vidinės metalinės dalies temperatūros. Keraminės dalies temperatūra gali siekti 350 °C.

- Jei jutiklio „Heat Feel“ temperatūra viršija 100 °C, maisto ruošimas bus sustabdytas, o jutiklį „Heat Feel“ reikia kuo greičiau išimti iš orkaitės, mūvint pirštines, kad nebūtų pažeistas zondas.

***MENTELĖ**

Kasutage toidu segamiseksi toiduvalmistamiseksi ajalla termometrillä kupa.

- Puhastage kupa enne esimest kasutamist.
- Ärge kasutage kupi lahtisel tulel.
- Ärge lõigake kupi.
- Ärge laske kulbil otse kokku puutuda pliidi kuumade ligipääsetavate osadega.
- Lubatud temperatuur +220 °C



Position 1

Position 2

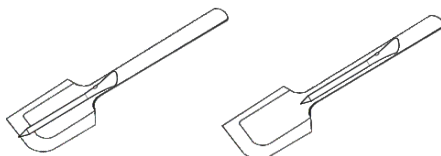

*Galima priklausomai nuo modelio

2. APLINKOS APSAUGA IR ŠALINIMAS

2.1. TAUPYMAS IR APLINKOS TAUSOJIMAS

Rekomendacijos geriausiems rezultatams:

Naudokite puodus ir keptuves, kurių dugno skersmuo yra lygus kaitvietės skersmeniui.

Naudokite tik puodus ir keptuves plokščiais dugnais.

Jei įmanoma, ruošdami maistą laikykite puodus uždengtus.

Virkite daržoves, bulves ir kt. su minimaliu vandens kiekiu, kad sumažintumėte virimo laiką.

Naudokite greitpuodį, nes jis dar labiau sumažina energijos sąnaudas ir virimo laiką.

Padėkite puodą viryklės kaitvietės centre.

2.2. ATLIEKŲ TVARKYMAS IR APLINKOS APSAUGA

Šis prietaisas yra paženklintas pagal Europos Direktyvą 2012/19/ES dėl elektros ir elektroninės įrangos atliekų (EEĀ). Elektros ir elektroninės įrangos atliekose yra ir teršiančių medžiagų (kurios gali turėti neigiamą poveikį aplinkai), ir baziinių elementų (kuriuos galima naudoti pakartotinai).



Svarbu, kad elektros ir elektroninės įrangos atliekos būtų specialiai apdorotos, siekiant tinkamai atskirti ir pašalinti teršalus ir atgauti visas medžiagas. Žmonės gali atlikti svarbų vaidmenį užtikrindami, kad elektros ir elektroninės įrangos atliekos netaptų aplinkosaugos problema. Būtina laikytis kelių pagrindinių taisyklių:

- elektros ir elektroninės įrangos atliekos neturėtų būti tvarkomos kaip buitinės atliekos;
- elektros ir elektroninės įrangos atliekos turėtų būti vežamos į specialias surinkimo zonas, kurias tvarko miesto taryba arba registruota bendrovė.

Daugelyje šalių didelės elektros ir elektroninės įrangos atliekos gali būti surenkamos iš namų. Kai nusiperkate naują prietaisą, senąjį galite grąžinti pardavėjui, kuris turi vieną kartą priimti jį nemokamai, jei prietaisas yra tokio pat tipo ir atlieka tas pačias funkcijas kaip ir įsigytas prietaisas.

Mažo energijos suvartojimo duomenys pagal Komisijos reglamentą (ES) 2023/826

Būklė	Energijos suvartojimas	Laikotarpis, po kurio įranga automatiškai pasiekia būklę
Budėjimo režimas	0,5 kW	20 min

134 Drošības informācija

139 Vides aizsardzība un utilizācija

189 Uzstādīšana

LAI PNI LŪDZAM

Paldies, ka izvēlējāties mūsu produktu. Lai garantētu drošību un iegūtu vislabākos rezultātus, uzmanīgi izlasiet šo rokasgrāmatu, ietverot drošības norādījumus, un saglabājiet to turpmākai atsaucei. Pirms plīts virsmas uzstādīšanas atzīmējiet sērijas numuru, kas var būt nepieciešams remonta gadījumā. Pārbaudiet, vai transportēšanas laikā nav radīti bojājumi, un šaubu gadījumā pirms lietošanas konsultējieties ar tehniķi. Glabājiet iepakojuma materiālus bērniem nepieejamā vietā.

PIEZĪME. Lūdzu, ņemiet vērā, ka plīts virsmas piederumi var atšķirties atkarībā no iegādātā modeļa.

1. DROŠĪBAS INFORMĀCIJA

1.1. VISPĀRĪGI BRĪDINĀJUMI

- Pirms ierīces uzstādīšanas vai lietošanas rūpīgi izlasiet šos norādījumus.
- BRĪDINĀJUMS. Ja virsma ir saplaisājusi, izslēdziet ierīci, lai izvairītos no elektriskās strāvas trieciena.
- NEKAD nemēģiniet dzēst uguni ar ūdeni, bet izslēdziet ierīci un pēc tam pārklājiet liesmu, piemēram, ar vāku vai nedegošu segu.
- BRĪDINĀJUMS. Ugunsbīstamība: neglabājiet priekšmetus uz gatavošanas virsmām.
- BRĪDINĀJUMS. Izmantojiet tikai plīts virsmas aizsargus, kurus ir izstrādājis ēdiena gatavošanas ierīces ražotājs vai arī ierīces ražotājs ir norādījis lietošanas instrukcijā kā piemērotus, vai ierīcē iebūvētos plīts virsmas aizsargus. Nepiemērotu aizsargu izmantošana var izraisīt negadījumus.

1.1.1. Lietošanas ierobežojumi

- Šī ierīce nav paredzēta lietošanai personām (tostarp bērniem) ar ierobežotām fiziskām, sensorām vai garīgām spējām vai bez pieredzes un zināšanām, izņemot gadījumus, kad šīs personas tiek uzraudzītas vai par viņu drošību atbildīgā persona ir tās instruējusi par ierīces lietošanu.
- Bērni ir jāuzrauga, lai nodrošinātu, ka viņi nerotaļājas ar ierīci.
- Šī ierīce atbilst elektromagnētiskās drošības standartiem. Tomēr personām ar sirds elektrokardiostimulatoriem vai citiem elektriskiem implantiem (piemēram, insulīna sūkņiem) pirms šīs ierīces lietošanas ir jākonsultējas ar ārstu vai implantu ražotāju, lai pārlicinātos, vai elektromagnētiskais lauks neietekmēs viņu implantus. Šī padoma neievērošanas iespējamais rezultāts ir letāla trauma.

- Šī ierīce ir paredzēta mājsaimniecības un līdzīgiem lietojumiem, piemēram:
 - personāla virtuves zonām veikalos, birojos un citās darba vietās;
 - lauku mājās;
 - klientu vajadzībām viesnīcās, moteļos un citās dzīvošanai paredzētās vietās;
 - lietošanai vietās, kur tiek piedāvāta naktsmītne un brokastis.
- Nekad neizmantojiet ierīci kā darba vai glabāšanas virsmu.
- Nekad neizmantojiet ierīci telpas sildīšanai vai apsildei.

1.2. UZSTĀDĪŠANA

- Lai izvairītos no apdraudējuma, bojātu elektropadeves vadu drīkst nomainīt ražotājs, viņa klientu apkalpošanas dienesta pārstāvis vai cita līdzīgas kvalifikācijas persona.
- Svarīgs un obligāts ir savienojums ar labu elektroinstalācijas zemējuma sistēmu.
- Šo ierīci drīkst pareizi uzstādīt un iezemēt tikai atbilstoši kvalificēta persona.
- Lai izvairītos no apdraudējuma, kas var izraisīt traumas vai iegriezumus, pirms jebkādu darbu vai apkopes veikšanas atvienojiet ierīci no elektrotīkla.
- Lūdzu, nodrošiniet šīs informācijas pieejamību personai, kura atbild par ierīces uzstādīšanu, jo tā var samazināt uzstādīšanas izmaksas.
- Ja ierīce netiek pareizi uzstādīta, var tikt anulētas garantijas vai atbildības prasības.

1.1.2. Paredzētajam nolūkam atbilstoša lietošana

- Šī ierīce ir jāsavieno ar ķēdi, kurā ir iebūvēts izolācijas slēdzis, kas nodrošina pilnīgu atvienošanu no elektropadeves visiem poliem pārsprieguma III kategorijas apstākļos. Atvienošanas līdzekļiem jābūt saskaņā ar rakstiskajiem noteikumiem.

- Plīts virsmas tīrīšanai neizmantojiet tvaika tīrītāju.
- Neļaujiet saskarties ar indukcijas stiklu ķermenim, apgērbam vai citiem priekšmetiem, izņemot piemērotus virtuves piederumus, pirms virsma ir atdzisusi.
- Kastroļu rokturi var būt karsti. Pārbaudiet, vai kastroļu rokturi nepārkaras citām ieslēgtām gatavošanas zonām. Rokturiem jābūt bērniem nepieejamā vietā. Šo ieteikumu neievērošanas rezultāts var būt apdegumi un applaucējumi.

1.4. LIETOŠANA UN APKOPE

- **BRĪDINĀJUMS.** Lietošanas laikā ierīce un tās pieejamās daļas sakarst. Uzmanieties, lai nepieskartos sildelementiem. Bērniem, kas jaunāki par 8 gadiem, ir jāatrodas drošā attālumā, ja vien viņi netiek nepārtraukti uzraudzīti.
- **BRĪDINĀJUMS.** Nepieskatīta ēdiena gatavošana uz plīts ar taukiem vai eļļu var būt bīstama un var izraisīt aizdegšanos.
- **UZMANĪBU!** Gatavošanas process ir jāuzrauga. Īslaicīgs gatavošanas process ir nepārtraukti jāuzrauga.
- Uz šīs ierīces nekad nedrīkst novietot uzliesmojošus materiālus vai produktus.
- Uz plīts virsmas nedrīkst novietot metāla priekšmetus, piemēram, nažus, dakšīņas, karotes un vākus, jo tie var sakarst.
- **BRĪDINĀJUMS!** Lai novērstu bīstamību, ko izraisa termālās pārtraukšanas ierīces nejauša atiestatīšana, ierīces ieslēgšanai nedrīkst izmantot ārēju pārslēgšanas ierīci (piemēram, taimeru), un to nedrīkst pieslēgt ķēdei, kas tiek regulāri ieslēgta un izslēgta.
- Ierīci nav paredzēts darbināt, izmantojot ārēju taimeru vai atsevišķu tālvadības sistēmu.
- Mājas elektroinstalācijas sistēmas izmaiņas drīkst veikt tikai kvalificēts elektriķis.
- Šī padoma neievērošanas iespējamais rezultāts ir elektrības izraisīta trauma vai nāve.

- Neļaujiet saskarties ar indukcijas stiklu ķermenim, apgērbam vai citiem priekšmetiem, izņemot piemērotus virtuves piederumus, pirms virsma ir atdzisusi.
- Kastroļu rokturi var būt karsti. Pārbaudiet, vai kastroļu rokturi nepārkaras citām ieslēgtām gatavošanas zonām. Rokturiem jābūt bērniem nepieejamā vietā. Šo ieteikumu neievērošanas rezultāts var būt apdegumi un applaucējumi.
- Ja drošības pārsegs ir atvilks, tiek atsegts plīts virsmas skrāpja asais asmens ir atklāts. Lietojiet īpaši uzmanīgi un vienmēr glabājiet drošā un bērniem nepieejamā vietā. Rīkojieties piesardzīgi, lai neizraisītu traumas un nesagrieztos.
- Nenovietojiet un neatstājiet ierīces tuvumā magnētiskus priekšmetus (piemēram, kredītkartes, atmiņas kartes) vai elektroniskas ierīces (piemēram, datorus, MP3 atskaņotājus), jo tos var ietekmēt ierīces elektromagnētiskais lauks.
- Nelieciet un nemetiet uz plīts virsmas smagus priekšmetus.
- Neizmantojiet pannas ar robainām malām un nevelciet pannas pār indukcijas stikla virsmu, jo tā var saskrāpēt stiklu.
- Plīts virsmas tīrīšanai neizmantojiet skrāpjus un citus spēcīgi abrazīvus tīrīšanas līdzekļus, jo tie var saskrāpēt indukcijas stiklu.
- Neizmantojiet adapterus ēdiena gatavošanas traukiem.
- BRĪDINĀJUMS. Izslēdzot vienu vai vairākas gatavošanas zonas, atlikušā siltuma klātbūtne tiek norādīta ar vizuālu signālu attiecīgās zonas displejā, izmantojot H simbolu. Kad šis simbols ir aktīvs, uzmanieties, lai nepieskartos plīts virsmai, jo pastāv apdedzināšanās risks.

1.5. BRĪDINĀJUMI. Bezvadu temperatūras zonde

(pieejama atkarībā no modeļa)

Šis produkts ir paredzēts tikai plīts virsmām. Tas ir jāizmanto tikai tā, kā aprakstīts šajā lietotāja rokasgrāmatā.

- NEPIESKARIETIES ZONDEI Preci Probe AR KAILĀM ROKĀM TŪLĪT PĒC GATAVOŠANAS. Vienmēr valkājiet cepeškrāsns cimdus, lai zondi Preci Probe pēc gatavošanas izņemtu no ēdiena.

- Gatavošanas laikā zondes Preci Probe metāla stienis PILNĪBĀ JĀIEVIETO ģdienā līdz MELNAJAI keramikas MALAI.

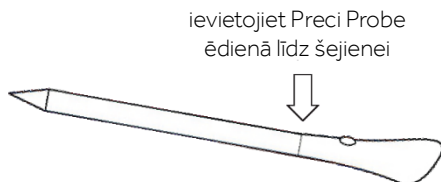

- Sensoru Heat Feel nedrīkst izmantot mikroviļņu krās nģ.
- Sensoru Heat Feel var tģrģt un mazgģt, bet to nedrģkst ilgstoģi iegremdģt ūdenģ.
- Šģis izstrģdģjums nav paredzģts personģm, kas jaunģkas par 12 gadiem.
- Pakalpojumu sniedzģjs neatbild par nekģdiem sensora Heat Feel bojģjumiem, kuru cģlonģis ģr ierģces nepareģza lietoģšana.
- Pirms lietoģšanas notģriet sensoru Heat Feel.
- Zonde var darbotģes šģdģ temperatģras diapazonģ: no 10 °C līdz metģla daļģs iekģģģjai maksimuma temperatģrai — 100 °C. Keramikas daļģ var sasniegt 350 °C.
- Ja sensora Heat Feel temperatģra pģrsniedz 100 °C, gatavoģšana tiek pģrtraukta un sensors Heat Feel pģc iespģjas ātrģk ar cimdiem jģizņem no cepeģkrģsns, lai nesabojģtu zondi.

*KAUSS

ģdģna maisģģšanģi gatavoģšanas laikā izmantoģiet kausu ar zondi.

- Notģriet kausu pirms pirmģģ lietoģģanas.
- Nelģetoģiet kausu uz atklģtas liesmas.
- Negģriezģiet kausu.
- Nenovģetoģiet kausu tieģģģ saskarģģ ar karstģm pieejamģģm plģģģ virsmģs daļģm.
- Pieļaujģmģ temperatģra +220 °C

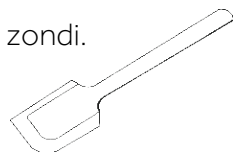

Position 1

Position 2

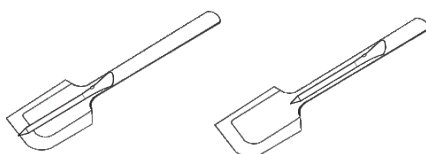

* Pieejams atkarģbģ no modeļa,

2. VIDES AIZSARDZĪBA UN UTILIZĀCIJA

2.1. VIDES GLĀBŠANA UN SAUDZĒŠANA

Ieteikumi labāko rezultātu sasniegšanai;

izmantojiet katlus un pannas, kuru apakšas diametrs ir vienāds ar gatavošanas zonas diametru;

izmantojiet tikai katlus un pannas ar plakanu pamatni;

ja iespējams, ēdiena gatavošanas laikā nosedziet katlus ar vākiem;

gatavojiet dārzeņus, kartupeļus u. c. ar minimālu ūdens daudzumu, lai samazinātu gatavošanas laiku;

izmantojiet spiediena katlu, jo tas vēl vairāk samazina enerģijas patēriņu un gatavošanas laiku.

Novietojiet katlu gatavošanas zonas centrā, kas ir norādīta uz plīts virsmas.

Ir svarīgi veikt īpašu EEIA apstrādi, lai pareizi noņemtu un likvidētu visus piesārņojumus un atgūtu visus materiālus. Fiziskām personām var būt svarīga loma tajā, lai EEIA nekļūtu par vides aizsardzības problēmu; ir būtiski ievērot dažus pamatnoteikumus:

- EEIA nedrīkst apstrādāt kā sadzīves atkritumus;
- EEIA jānogādā īpašās savākšanas zonās, ko pārvalda pilsētas dome vai reģistrēts uzņēmums. Daudzās valstīs tiek nodrošināta lielo EEIA savākšana no mājāsaimniecībām. Iegādājoties jaunu ierīci, veco ierīci var nodot piegādātājam, kuram tā šajā konkrētajā gadījumā jāpieņem bez maksas, ja vien šīs ierīces veids un funkcijas atbilst iegādātās ierīces veidam un funkcijām.

2.2. ATKRITUMU PĀRVALDĪBA UN VIDES AIZSARDZĪBA

Šī ierīce ir marķēta saskaņā ar Eiropas Direktīvu 2012/19/ES par elektrisko un elektronisko ierīču atkritumiem (EEIA). EEIA satur gan piesārņojošas vielas (kas var negatīvi ietekmēt vidi), gan pamatelementus (ko var lietot atkārtoti).



Madala energiatarbimise andmed vastavalt komisjoni määruusele (EL) 2023/826.

Seisund	Energiatarbimine	Ajavahemik, mille järel seade automaatselt seisundi saavutab
Gaidstāves režīms	0,5 kW	20 min

141 **Informacije u vezi sigurnosti**

146 **Zaštita okoliša i zbrinjavanje**

189 **Ugradnja**

DOBRO DOŠLI

Hvala što ste odabrali naš proizvod. Radi svoje sigurnosti i najboljih rezultata pažljivo pročitajte ovaj priručnik, uključujući upute u vezi sigurnosti i sačuvajte ga za buduću upotrebu. Prije ugradnje ploče za kuhanje zabilježite serijski broj koji bi vam mogao trebati pri popravku. Prije upotrebe provjerite da nema oštećenja tijekom transporta i savjetujte se s tehničarom ako niste sigurni. Materijal od ambalaže čuvajte dalje od djece.

NAPOMENA: Imajte na umu da se dodaci ploče za kuhanje razlikuju ovisno o modelu koji ste kupili.

INFORMACIJE U VEZI SIGURNOSTI

1.1. OPĆA UPOZORENJA

- Pažljivo pročitajte ove upute prije ugradnje ili uporabe uređaja.
- UPOZORENJE: Ako na površini ima pukotina, isključite uređaj kako biste izbjegli mogućnost strujnog udara.
- NIKADA nemojte gasiti vatru vodom, nego isključite uređaj i pokrijte plamen npr. poklopcem ili vatrootpornim pokrivačem.
- UPOZORENJE: Opasnost od požara: ne odlažite predmete na površine za kuhanje.
- UPOZORENJE: Upotrebljavajte samo štitnike ploče za kuhanje proizvođača uređaja za kuhanje ili one za koje proizvođač uređaja navede u uputama da su pogodne ili štitnike ploče za kuhanje priložene uz uređaj. Upotrebom neodgovarajućih štitnika mogu se prouzrokovati nesreće.

1.1.1. Ograničenja upotrebe

- Ovaj uređaj nije namijenjen za upotrebu osobama (uključujući djecu) s ograničenim fizičkim, osjetnim ili mentalnim sposobnostima ili kojima nedostaju iskustvo i znanje, osim ako ih osoba odgovorna za njihovu sigurnost ne nadzire ili im ne proslijedi upute u vezi s upotrebom uređaja.
- Potreban je nadzor nad djecom kako bi se osiguralo da se ne igraju uređajem.
- Ovaj je uređaj u skladu s elektromagnetskim sigurnosnim normama. Međutim, osobe sa srčanim elektrostimulatorima ili drugim elektronskim implantatima (kao što su inzulinske pumpe) moraju se posavjetovati sa svojim liječnikom ili proizvođačem implantata. Prije upotrebe uređaja pobrinite se da elektromagnetsko polje ne utječe na implantate tih osoba. Ako se ne pridržavate ovog savjeta, može doći do smrti.

1.1.2. Upotrebljavajte u skladu s namjenom

- Ovaj uređaj namijenjen je za upotrebu u kućanstvu i za slične namjene kao što su:
 - prostor za blagovanje unutar trgovina, ureda ili drugih radnih prostora;

- seoske kuće;
 - klijenti u hotelima, motelima i drugim vrstama stambenog okruženja;
 - okruženja poput ugostiteljskih objekata koji nude noćenje i doručak.
- Nikada ne upotrebljavajte uređaj kao radnu površinu ili površinu za pohranu.
 - Nikada ne upotrebljavajte svoj uređaj za zagrijavanje prostorije.

1.2. UGRADNJA

- Ako je kabel napajanja oštećen, treba ga zamijeniti proizvođač, njegov serviser ili osobe sličnih kvalifikacija kako bi se izbjegla opasnost.
- Priključak na dobar sustav ožičenja za uzemljenje neophodan je i obvezan.
- Uređaj treba ispravno ugraditi i uzemljiti isključivo prikladno kvalificirana osoba.
- Odvojite uređaj od mrežnog napajanja prije izvođenja bilo kakvih radova ili održavanja na njemu kako biste izbjegli opasnost koja može rezultirati ozljedama ili rezovima.
- Neka su ove informacije dostupne osobi odgovornoj za ugradnju uređaja jer se na taj način mogu smanjiti troškovi ugradnje.
- Ako se uređaj neispravno ugradi, jamstvo ili odgovornost postaju nevažeci.

1.3. UPOZORENJA U VEZI ELEKTRIČNE ENERGIJE

- Ovaj uređaj treba spojiti na krug kojim se uključuje izolacijska sklopka kojom se omogućuje potpuno odvajanje od napajanja za sve polove u uvjetima prenapona treće kategorije. Odvajanje se mora provesti u skladu s pisanim pravilima.
- UPOZORENJE: kako biste izbjegli opasnosti koja se može prouzrokovati slučajnim ponovnim postavljanjem termičkog uređaja za prekid, uređaj se ne smije napajati uređajem s vanjskim uklapanjem, kao što je vremenski programator ili spajati na krug koji se redovito uključuje i isključuje.

- Uređaj nije namijenjen radu pomoću vanjskog vremenskog programatora ili zasebnog sustava na upravljanje na daljinu.
- Izmjene kućnog sustava ožičenja smije obavljati isključivo kvalificirani električar.
- Ako se ne pridržavate ovog savjeta, može doći do električnog udara ili smrti.

1.4. UPOTREBA I ODRŽAVANJE

- **UPOZORENJE:** Uređaj i pripadajući dostupni dijelovi postaju vrući tijekom upotrebe. Obratite pozornost i ne dirajte grijače. Djecu mlađu od 8 godina treba držati podalje osim ako nisu pod stalnim nadzorom.
- **UPOZORENJE:** Kuhanje na ploči za kuhanje bez nadzora uz upotrebu masti ili ulja može biti opasno i može rezultirati požarom.
- **OPREZ:** Postupak kuhanja mora se nadzirati. Kratkotrajno kuhanje mora se neprestano nadzirati.
- S obzirom da se mogu zagrijati metalni predmeti kao što su noževi, vilice, žlice i poklopci, ne smijete ih stavljati na površinu ploče za kuhanje.
- Ne upotrebljavajte čistač na paru za čišćenje ploče za kuhanje.
- Ne dopustite da vaše tijelo, odjeća ili bilo koji drugi predmet koji nije prikladno posude za pripremanje dođe u doticaj s indukcijskim staklom dok se površina ne ohladi.
- Ručke lonca za pirjanje mogu postati previše vruće za dodirivanje. Provjerite prelaze li ručke posude za umake u druge zone za kuhanje koje su uključene. Držite ručke izvan dohvata djece. Ako se ne pridržavate ovog savjeta, mogu nastati opekotine i oparine.
- Kada se uvuče sigurnosni poklopac, pokazuje se iznimno oštar brid strugača površine ploče za kuhanje. Budite iznimno pažljivi pri uporabi i uvijek pohranite na sigurno mjesto izvan doticaja djece. Ako niste oprezni, može doći do ozljeda ili porezotina.

- Ne stavljajte predmete koji se mogu privući magnetom (npr. kreditne kartice, memorijske kartice) ili elektroničke uređaje (npr. računala, uređaje za reprodukciju datoteka formata MP3) blizu uređaja jer se njihov rad može ugroziti elektromagnetskim poljem.
- Ne stavljajte i ne ispuštajte teške predmete na ploču za kuhanje.
- Ne upotrebljavajte posude s nazubljenim rubovima i ne vucite posudu po indukcijskoj staklenoj površini jer time možete oštetiti staklo.
- Ne upotrebljavajte žice za struganje ili druga gruba sredstva za čišćenje površine za pripremanje jer njima možete oštetiti indukcijsko staklo.
- Nemojte koristiti adaptere za posude za kuhanje.
- **UPOZORENJE:** kada se jedna ili više zona za kuhanje isključe, prisutnost preostale topline označava se vizualnim signalom na odgovarajućem zaslonu zone simbolom H. Kad je ovaj simbol aktivan, pazite da ne dodirnete ploču za kuhanje jer postoji opasnost od opekline.

1.5. UPOZORENJA za bežičnu temperaturnu sondu

(dostupnost ovisi o modelu)

Ovaj je proizvod namijenjen samo za uređaje s pločama za kuhanje. Smije se upotrebljavati samo u skladu s opisom u korisničkom priručniku.

- **NE DODIRUJTE** sondu Preci Probe GOLIM RUKAMA NEPOSREDNO NAKON KUHANJA. Uvijek nosite rukavice za pećnicu kako biste uklonili sondu Preci Probe iz hrane po završetku kuhanja.
- **GURNITE CIJELU** metalnu šipku sonde Preci Probe u hranu tijekom kuhanja do njezinog CRNOG keramičkog RUBA.

umetnite sondu Preci Probe
u hranu do ovdje



- Nemojte koristiti senzor Heat Feel u mikrovalnoj pećnici.
- Senzor Heat Feel može se očistiti i oprati, ali nemojte ga dugo ostaviti uronjenim u vodu.
- Ovaj proizvod nije namijenjen osobama od 12 ili manje godina
- Dobavljač nije odgovoran ni za kakvo oštećenje senzora Heat Feel uslijed zloupotrebe uređaja.
- Očistite senzor Heat Feel prije upotrebe.
- Sonda može raditi u sljedećem rasponu temperature: 10 °C do maksimalne unutarnje temperature metalnog dijela od 100 °C. Keramički dio može doseći temperaturu od 350 °C.
- Ako temperatura senzora Heat Feel prijeđe 100 °C, kuhanje će se zaustaviti i senzor Heat Feel morate ukloniti iz pećnice što je prije moguće noseći rukavice kako biste izbjegli oštećenje sonde.

***GRABILICA**

Koristite zaimaču sa sondom za miješanje hrane tijekom kuhanja.

- Očistite posudu prije prve uporabe.
- Ne koristite zaimaču na otvorenom plamenu.
- Nemojte rezati zaimaču.
- Ne stavljajte zaimaču u izravan kontakt s vrućim dostupnim dijelovima ploče za kuhanje.
- Dopuštena temperatura: +220 °C



Position 1

Position 2

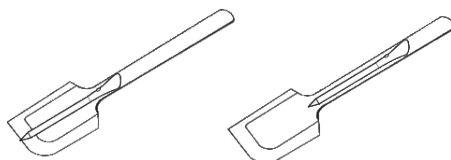

* Dostupnost ovisi o modelu

2. ZAŠTITA OKOLIŠA I ZBRINJAVANJE

2.1. ČUVANJE I POŠTOVANJE OKOLIŠA

Preporuke za najbolje rezultate;
koristite posude i tave s promjerom dna jednakim promjeru zone za kuhanje;
koristite samo posude i tave s ravnim dnom;
ako je moguće, tijekom kuhanja držite poklopac na posudama;
kuhajte povrće, krumpir itd. s minimalnom količinom vode kako biste smanjili vrijeme kuhanja;
Koristite ekspres lonac jer dodatno smanjuje potrošnju energije i vrijeme kuhanja.
Stavite lonac u središte zone za kuhanje koje je označeno na ploči za kuhanje.

2.2. UPRAVLJANJE OTPADOM I ZAŠTITA OKOLIŠA

Ovaj uređaj označen je u skladu s Direktivom 2012/19/EZ o otpadnoj električnoj i elektroničkoj opremi (OEEO). OEEO sadrži zagađivače (koji mogu imati negativan učinak na okoliš) i bazne elemente (koji se mogu ponovno upotrijebiti).



Važno je posebno obraditi otpadnu električnu i elektroničku opremu da bi se ispravno uklonili i odložili onečišćivači i vratili svi materijali. Pojedinci mogu imati važnu ulogu u postizanju cilja da otpadna električna i elektronička oprema (OEEO) ne postane ekološki problem. Treba se pridržavati nekoliko osnovnih pravila:

- otpadna električna i elektronička oprema ne smije se zbrinjavati kao kućanski otpad;
- otpadna električna i elektronička oprema mora se odnijeti na namjenska sabirna mjesta kojima upravlja gradsko vijeće ili registrirano poduzeće.

U mnogim je državama za veliku opremu OEEO dostupno prikupljanje kućanskog otpada. Pri kupnji novog uređaja, stari možete vratiti prodavaču koji će ga preuzeti besplatno, samo ako je uređaj iste vrste ili ima jednake funkcije kao i kupljeni uređaj.

Podaci o niskoj potrošnji energije u skladu s uredbom komisije (EU) 2023/826.

Stanje	Potrošnja snage	Razdoblje nakon kojega uređaj automatski postiže stanje
Stanje pripravnosti	0,5 kW	20 min

Sadržaj

- 148** Bezbednosne informacije
 - 153** Odlaganje i deklaracija o usaglašenosti
 - 189** Ugradnja
-

DOBRO DOŠLI

Hvala vam što ste izabrali naš proizvod. Da biste bili bezbedni i dobili najbolje rezultate, pročitajte pažljivo ovo uputstvo, uključujući bezbednosna uputstva i sačuvajte ih za buduću upotrebu. Pre ugradnje ploče za kuvanje obratite pažnju na serijski broj koji će vam možda biti potreban za popravke. Proverite da li su prilikom transporta nastala oštećenja i pre upotrebe se obratite serviseru ako niste sigurni. Čuvajte materijale za pakovanje dalje od dece.

NAPOMENA: Imajte na umu da se dodatna oprema ploče za kuvanje može razlikovati u zavisnosti od modela koji ste kupili.

BEZBEDNOSNE INFORMACIJE

1.1. OPŠTA UPOZORENJA

- Pažljivo pročitajte ova uputstva pre ugradnje ili upotrebe ovog uređaja.
- UPOZORENJE: Ako je površina napukla, isključite uređaj da biste izbegli mogućnost strujnog udara.
- NIKADA ne pokušavajte da ugasite vatru vodom, već isključite uređaj, a zatim pokrijte plamen, npr. poklopcem ili vatrogasnim pokrivačem.
- UPOZORENJE: Opasnost od požara: Ne odlažite nikakve predmete na površine za kuvanje.
- UPOZORENJE: Koristite samo štitnike za ploču koje je dizajnirao proizvođač uređaja za kuvanje ili koje je proizvođač uređaja naveo u uputstvima za upotrebu kao odgovarajuće ili štitnike za ploču ugrađene u uređaj. Upotreba neodgovarajućih štitnika može dovesti do nezgode.

1.1.1 Ograničenja korišćenja

- Ovaj uređaj nije namenjen za upotrebu od strane osoba (uključujući decu) sa smanjenim fizičkim, senzornim ili mentalnim sposobnostima, ili sa nedostatkom iskustva i znanja, osim ako imaju nadzor ili su dobili uputstva u vezi sa upotrebom aparata od strane osobe odgovorne za njihovu bezbednost.
- Deca treba da budu pod nadzorom kako biste obezbedili da se ne igraju sa uređajem.
- Ovaj uređaj je usklađen sa bezbednosnim standardima u vezi sa elektromagnetnim poljima. Međutim, osobe sa srčanim pejsmejkerima ili drugim električnim implantatima (kao što su insulinske pumpe) moraju da se konsultuju sa svojim lekarom ili proizvođačem implantata pre upotrebe ovog uređaja kako bi se uverili da na njihove implantate neće uticati elektromagnetno polje. U suprotnom, može doći do smrti.

1.1.2. Upotreba u skladu sa predviđenom upotrebom

- Ovaj uređaj je namenjen za korišćenje u domaćinstvu i sličnim primenama kao što su:
 - područja za kuhinjsko osoblje u prodavnicama, kancelarijama i drugim radnim okruženjima;

- kuće na farmama;
 - od strane klijenata u hotelima, motelima i drugim okruženjima stambenog tipa;
 - okruženja tipa noćenja sa doručkom.
- Nikada ne koristite uređaj kao radnu površinu ili površinu za odlaganje.
 - Nikada ne koristite uređaj za zagrevanje prostorije.

1.2. UGRADNJA

- Ako je mrežni kabl oštećen, mora da ga zameni proizvođač, radnik servisne službe ili slično kvalifikovana lica kako bi se izbegla opasnost.
- Povezivanje na dobar sistem uzemljenja je neophodno i obavezno.
- Ovaj uređaj treba pravilno da se ugradi i uzemlji i to samo od strane odgovarajuće kvalifikovane osobe.
- Isključite uređaj iz mrežnog napajanja električnom energijom pre izvođenja bilo kakvih radova ili održavanja na njemu kako biste izbegli opasnost koja može dovesti do povreda ili posekotina.
- Dostavite ove informacije osobi odgovornoj za ugradnju uređaja jer to može smanjiti troškove ugradnje.
- Nepravilna ugradnja uređaja može da poništi garanciju i reklamaciju.

1.3 ELEKTRIČNA UPOZORENJA

- Ovaj uređaj treba da bude povezan na kolo sa izolacionim prekidačem koji obezbeđuje potpuno isključivanje iz napajanja za sve polove pod uslovima prenapona kategorije III. Sredstva za isključivanje moraju biti u skladu sa napisanim pravilima.
- UPOZORENJE: Da bi se izbegla svaka opasnost izazvana slučajnim resetovanjem termalnog prekidača, uređaj ne treba da se napaja spoljnim prekidačkim uređajem, kao što je tajmer, ili da se povezuje na kolo koje se redovno uključuje i isključuje.
- Uređaj nije namenjen za rukovanje pomoću spoljnog tajmera ili zasebnog sistema daljinskog upravljanja.
- Promene na sistemu kućnog ožičenja sme da vrši samo kvalifikovani električar.
- U suprotnom, može doći do strujnog udara ili smrti.

1.4 UPOTREBA I ODRŽAVANJE

- **UPOZORENJE:** Uređaj i njegovi dostupni delovi postaju vrući tokom upotrebe. Vodite računa da ne dodirnete grejne elemente. Deca mlađa od 8 godina moraju se držati podalje, osim u slučaju kontinuiranog nadzora.
- **UPOZORENJE:** Kuvanje bez nadzora na ploči sa mašću ili uljem može da bude opasno i može dovesti do požara.
- **OPREZ:** Postupak kuvanja mora da se obavi pod nadzorom. Postupak kratkotrajnog kuvanja mora neprestano da bude pod nadzorom.
- Ni u kom trenutku ne smete stavljati zapaljive materijale ili proizvode na ovaj uređaj.
- Metalne predmete kao što su noževi, viljuške, kašike i poklopci ne treba postavljati na površinu ploče jer se mogu zagrejati.
- Nemojte koristiti parni čistač za čišćenje ploče za kuvanje.
- Ne dozvolite da vaše telo, odeća ili bilo šta osim odgovarajućeg posuđa dođe u kontakt sa indukcionim staklom dok se površina ne ohladi.
- Ručke šerpi mogu biti vruće na dodir. Uverite se da ručke šerpi ne štrče preko drugih uključenih zona za kuvanje. Držite ručke van domašaja dece. U suprotnom, može doći do opekotina.
- Oštra oštrica strugača ploče za kuvanje je izložena kada se zaštitni poklopac uvuče. Koristite izuzetno oprezno i uvek čuvajte na bezbednom mestu i van domašaja dece. Ako ne budete oprezni, može doći do povreda ili posekotina.
- Nemojte postavljati niti ostavljati predmete koji se mogu magnetizovati (npr. kreditne kartice, memorijske kartice) ili elektronske uređaje (npr. računare, MP3 plejere) u blizini uređaja, jer na njih može da utiče njegovo elektromagnetno polje.
- Ne stavljajte i ne ispuštajte teške predmete na ploču za kuvanje.
- Nemojte koristiti posude sa rečkavim ivicama ili vući posude po površini indukcionog stakla jer to može izgrebati staklo.
- Nemojte koristiti žice za ribanje ili bilo koja druga jaka abrazivna sredstva za čišćenje kako biste očistili ploče za kuvanje, jer ona mogu izgrebati indukciono staklo.

- Nemojte koristiti adaptere za posude za kuvanje.
- **UPOZORENJE:** Kada se najmanje jedna zona za kuvanje ugasi, prisustvo preostale toplote naznačena je vizuelnim signalom na displeju odgovarajuće zone, pomoću simbola H. Kada je ovaj simbol aktivan, pazite da ne dodirnete ploču za kuvanje jer postoji opasnost od opekotina.

1.5 UPOZORENJA Bežična temperaturna sonda

(dostupna u zavisnosti od modela)

Ovaj proizvod se koristi isključivo za ploče za kuvanje. Mora da se koristi prema uputstvima iz ovog Uputstva za upotrebu.

- **NE DODIRUJTE** Preci Probe **GOLIM RUKAMA NEPOSREDNO NAKON KUVANJA.** Uvek nosite rukavice za rernu prilikom uklanjanja Preci Probe iz hrane nakon kuvanja.
- Morate **U POTPUNOSTI DA UMETNETE** metalnu šipku Preci Probe u hranu do **CRNE** keramičke **IVICE** tokom kuvanja.

Umetnite Preci Probe
u hranu do ove



- Nemojte koristiti senzor Heat Feel u mikrotalasnoj rerni.
- Senzor Heat Feel može da se očisti i opere, ali ne sme dugo da se potapa u vodu.
- Ovaj proizvod nije namenjen za upotrebu od strane osoba uzrasta 12 i manje godina.
- Dobavljač nije odgovoran za bilo kakvo oštećenje senzora Heat Feel nastalog usled nepravilne upotrebe uređaja.
- Očistite senzor Heat Feel pre upotrebe.
- Sonda može da radi u sledećem opsegu temperature: 10 °C do maksimalne unutrašnje temperature metalnog dela od 100 °C. Keramički deo može da dostigne 350 °C.
- Ako temperatura senzora Heat Feel pređe 100 °C, kuvanje će se zaustaviti, a senzor Heat Feel mora da se izvadi iz rerne što je pre moguće, uz upotrebu rukavica kako bi se izbeglo oštećenje sonde.

*KUTLAČA

Koristite kutlaču sa sondom za mešanje hrane tokom kuvanja

- Operite kutlaču pre prve upotrebe.
- Nemojte koristiti kutlaču na otvorenom plamenu.
- Ne secite kutlaču.
- Ne stavljajte kutlaču u direktan kontakt sa vrućim dostupnim delovima ploče za kuvanje.
- Tolerisana temperatura +220 °C

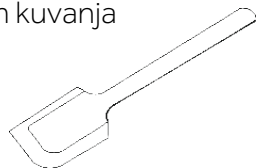

Position 1

Position 2

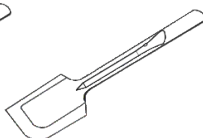
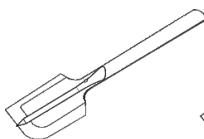

* Dostupno u zavisnosti od modela

2. ZAŠTITA ŽIVOTNE SREDINE I ODLAGANJE NA OTPAD

2.1. UŠTEDA I ZAŠTITA ŽIVOTNE SREDINE

Preporuke za najbolje rezultate;
Koristite posude i lonce čiji je donji prečnik jednak prečniku zone za kuvanje;
Koristite samo lonce i posude sa ravnim dnom;
Kada je to moguće, držite poklopac na posudama tokom kuvanja;
Kuvajte povrće, krompir itd. sa minimalnom količinom vode kako biste smanjili vreme kuvanja;
Koristite ekspres lonac, jer dodatno smanjuje potrošnju energije i vreme kuvanja.
Postavite lonac u sredinu zone za kuvanje koja je istaknuta na ploči za kuvanje.

2.2. UPRAVLJANJE OTPADOM I ZAŠTITA ŽIVOTNE SREDINE

Ovaj uređaj je označen u skladu sa Evropskom direktivom 2012/19/EU u pogledu električnih i elektronskih uređaja (OEEO). OEEO sadrži i zagađujuće supstance (koje mogu negativno uticati na životnu sredinu) i osnovne elemente (koji se mogu ponovo koristiti).



Važno je da se EE otpad podvrgne određenoj obradi kako bi se pravilno uklonili i odložili zagađivači i ponovo iskoristili svi materijali. Pojedinci mogu igrati važnu ulogu u osiguravanju da EE otpad ne postane ekološki problem; neophodno je pratiti nekoliko osnovnih pravila:

- EE otpad ne treba tretirati kao kućni otpad;
- EE otpad treba odneti u za to namenjena područja prikupljanja kojima upravlja gradska opština ili registrovano preduzeće.

U mnogim zemljama, prikupljanje u domaćinstvima može biti dostupno za velike OEEO. Kada kupite novi uređaj, stari možete vratiti prodavcu koji ga mora besplatno prihvatiti kao jednokratno, sve dok je uređaj ekvivalentnog tipa i ima iste funkcije kao kupljeni uređaj.

Podaci o niskoj potrošnji energije u skladu sa Uredbom Komisije (EU) 2023/826.

Uslov	Potrošnja energije	Period nakon kog oprema automatski dostiže stanje
Režim pripravnosti	0,5 kW	20 min

155 Informații de siguranță

160 Eliminarea și declarația de conformitate

189 Instalare

BUN VENIT

Vă mulțumim că ați ales produsul nostru. Pentru a vă garanta siguranța și a obține cele mai bune rezultate, citiți cu atenție acest manual, inclusiv instrucțiunile privind siguranța, și păstrați-l pentru consultări viitoare. Înainte de a instala plita, notați numărul de serie, de care ați putea avea nevoie pentru reparații. Verificați că nu s-au produs deteriorări în timpul transportului și, dacă nu sunteți singur, apălați la un tehnician înainte de a folosi produsul. Nu lăsați materialele de ambalare la îndemâna copiilor.

NOTĂ: Vă rugăm să rețineți că accesoriile plitei pot varia în funcție de modelul pe care l-ați achiziționat.

INFORMAȚII DE SIGURANȚĂ

1.1. AVERTISMENTE GENERALE

- Citiți aceste instrucțiuni cu atenție înainte de a instala sau utiliza acest aparat.
- AVERTISMENT: Dacă suprafața este fisurată, opriți aparatul pentru a evita posibilitatea de electrocutare.
- Nu încercați NICIODATĂ să stingeți un incendiu cu apă, ci opriți aparatul și apoi acoperiți flacăra, de ex., cu un capac sau o pătură ignifugă.
- AVERTISMENT: Pericol de incendiu: nu depozitați articolele pe suprafețele de gătit.
- AVERTISMENT: Folosiți doar protecții ale plitei concepute de producătorul aparatului de gătit sau indicate de producătorul aparatului în instrucțiunile de utilizare, după caz, sau protecții ale plitei încorporate în aparat. Utilizarea unor dispozitive de protecție necorespunzătoare poate provoca accidente.

1.1.1 Limitări de utilizare

- Aparatul nu este destinat utilizării de către persoane (inclusiv copii) cu abilități fizice, senzoriale sau mintale reduse sau lipsite de experiență și cunoștințe, cu excepția cazului în care sunt supravegheate, sau au fost instruite cu privire la utilizarea în siguranță a aparatului, de către o persoană responsabilă cu siguranța lor.
- Copiii trebuie supravegheați pentru a vă asigura că nu se joacă cu aparatul.
- Acest aparat este conform cu standardele de siguranță electromagnetică. Cu toate acestea, persoanele cu stimulatoare cardiace sau alte implanturi electrice (cum ar fi pompe cu insulină) trebuie să se consulte cu medicul lor sau producătorul implantului înainte de a utiliza acest aparat pentru a se asigura că implanturile lor nu vor fi afectate de câmpul electromagnetic. Nerespectarea acestei recomandări poate duce la deces.

1.1.2. Utilizare în conformitate cu utilizarea prevăzută

- Acest aparat este destinat utilizării în rezidențe și aplicații similare, cum ar fi:
 - în zona de bucătărie pentru personalul din magazine, în birouri sau alte medii de lucru;

- la ferme;
 - de către clienții din hoteluri, moteluri și alte tipuri de zone rezidențiale;
 - la pensiuni.
- Nu utilizați niciodată aparatul drept suprafață de lucru sau depozitare.
 - Nu folosiți niciodată aparatul pentru încălzirea camerei.

1.2. INSTALARE

- În cazul în care cablul de alimentare este deteriorat, acesta trebuie înlocuit de către producător, agentul său de service sau persoane calificate similare, pentru a evita orice pericol.
- Conexiunea la un sistem de cablare cu o împământare bună este esențială și obligatorie.
- Acest aparat va fi instalat și împământat corespunzător numai de către o persoană calificată corespunzător.
- Deconectați aparatul de la rețeaua de alimentare cu energie electrică înainte de a efectua orice lucrare sau întreținere la acesta pentru a evita un pericol care ar putea duce la rănire sau tăieturi.
- Vă rugăm să partajați aceste informații cu persoana responsabilă pentru instalarea aparatului, întrucât v-ar putea reduce costurile de instalare.
- Nereușita de a instala aparatul corect poate invalida orice pretenții de garanție sau răspundere.

1.3 AVERTISMENTE ELECTRICE

- Acest aparat trebuie conectat la un circuit care să includă un întrerupător de izolare care să asigure deconectarea completă de la sursa de alimentare pentru toți stâlpii în condiții de supratensiune de categoria III. Mijloacele de deconectare trebuie să fie în conformitate cu normele de scriere.
- AVERTIZARE: pentru a evita pericolele cauzate de resetarea accidentală a dispozitivului de întrerupere termică, aparatul nu trebuie alimentat de la un dispozitiv de pornire extern, cum ar fi un cronometru sau conectat la un circuit care de regulă este pornit și oprit.

- Aparatul nu este destinat operării cu ajutorul unui cronometru extern sau un sistem de control la distanță separat.
- Modificările operate asupra sistemului de cablare trebuie efectuate numai de către un electrician calificat.
- Nerespectarea acestei recomandări poate duce la electrocutare sau deces.

1.4 UTILIZARE ȘI ÎNTREȚINERE

- **AVERTISMENT:** Aparatul și piesele sale accesibile se încing în timpul utilizării. Trebuie să fiți atenți pentru a evita atingerea elementelor de încălzire. Copiii cu vârsta mai mică de 8 ani vor fi ținuți la distanță, mai puțin când sunt supravegheați permanent.
- **AVERTISMENT:** Gătitul nesupravegheat pe o plită cu grăsime sau ulei poate fi periculos și poate duce la incendiu.
- **ATENȚIE:** Procesul de gătit trebuie supravegheat. Procesul de gătit scurt trebuie supravegheat permanent.
- Niciun material sau produse combustibile nu trebuie așezate pe acest aparat în niciun moment.
- Obiectele metalice, cum ar fi cuțitele, furculițele, lingurile și capacele, nu trebuie amplasate pe suprafața fierbinte, deoarece aceste se pot înfierbânta la rândul lor.
- Nu folosiți un aparat de curățat cu aburi pentru plita dvs. de gătit.
- Nu depozitați obiecte pe suprafețele de gătit.
- Nu permiteți contactul corpului, hainelor sau al oricărui alt articol în afară de ustensilele de bucătărie adecvate cu sticla plitei de inducție până când nu se răcește suprafața.
- Mânerele tigăilor pot fi fierbinți la atingere. Verificați ca mânerul tigăii să nu fie suspendate deasupra altor zone de gătit care sunt aprinse. Nu lăsați mânerul la îndemâna copiilor. Nerespectarea acestei recomandări poate duce la arsuri și opărituri.
- Lama extrem de ascuțită a unei raclete pentru suprafețe de gătit este expusă când se retrage capacul de protecție. Folosiți cu multă atenție și depozitați întotdeauna în siguranță și nu lăsați la îndemâna copiilor. Utilizarea neatență poate duce la vătămare sau tăieturi.

- Nu puneți sau nu lăsați niciun obiect care se poate magnetiza (de ex., carduri de credit, carduri de memorie) sau dispozitive electronice (de ex., calculatoare, dispozitive de redare MP3) în apropierea aparatului, întrucât acestea pot fi afectate de câmpul electromagnetic al acestuia.
- Nu așezați și nu scăpați obiecte grele pe plita de gătit.
- Nu folosiți tigăi cu margini zimțate sau nu trageți de tigaie de-a lungul suprafeței din sticlă a plitei de inducție, întrucât acest lucru poate zgâria sticla.
- Nu folosiți bureți de sârmă sau agenți de curățare abrazivi pentru a vă curăța plita de gătit, întrucât acest lucru poate zgâria sticla de inducție.
- Nu utilizați adaptoare pentru vasele de gătit.
- AVERTISMENT: atunci când una sau mai multe zone de gătit se închid, prezența căldurii reziduale este indicată printr-un semnal vizual pe afișajul zonei corespunzătoare, prin intermediul simbolului H. Când acest simbol este activ, aveți grijă să nu atingeți plita, deoarece există riscul de arsuri.

1.5 AVERTISMENTE Sonda de temperatură fără fir

(disponibilă în funcție de model)

Acest produs este destinat exclusiv plitelor. Trebuie utilizat numai așa cum este descris în acest manual de utilizare.

- NU ATINGEȚI Sonda Preci Probe CU MÂINILE GOALE IMEDIAT DUPĂ GĂTIT. Purtați întotdeauna mănuși de cuptor pentru a scoate sonda Preci Probe din alimente după gătit.
- În timpul gătitului, este necesară INSERȚIA COMPLETĂ a barei metalice a sondei Preci Probe în mod corespunzător în alimente până la marginea ceramică NEAGRĂ a acestora.

introduceți sonda Preci
Probe în alimente până aici



- Nu utilizați senzorul Heat Feel în cuptorul cu microunde.
- Senzorul Heat Feel poate fi curățat și spălat, dar nu îl scufundați mult timp în apă.
- Acest produs nu este destinat utilizării de către persoane cu vârsta sub 12 ani.
- Furnizorul nu va fi responsabil pentru nicio deteriorare a senzorului Heat Feel din cauza utilizării greșite a dispozitivului.
- Curățați senzorul Heat Feel înainte de utilizare.
- Sonda poate funcționa în următorul interval de temperatură: de la 10 °C până la o temperatură internă maximă a piesei metalice de 100 °C. Partea ceramică poate atinge 350 °C.
- Dacă temperatura senzorului Heat Feel depășește 100°C, gătitul se va opri și, pentru a evita deteriorarea sondei, puneți-vă mânușile și scoateți cât mai repede senzorul, pentru a evita deteriorarea sondei.

*POLONICUL

Utilizați polonicul cu sondă pentru a amesteca alimentele în timpul gătitului.

- Spălați polonicul înainte de prima utilizare.
- Nu utilizați polonicul deasupra unei flăcări deschise.
- Nu tăiați polonicul.
- Nu așezați polonicul în contact direct cu părțile fierbinți accesibile ale plitei.
- Temperatura tolerată +220°C

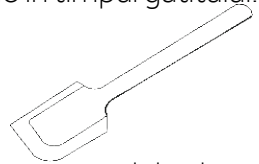

Position 1

Position 2

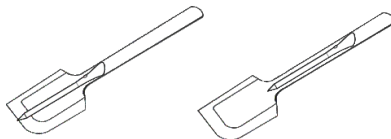

* Disponibil în funcție de model

2. PROTECȚIA MEDIULUI ȘI ELIMINAREA PRODUSULUI

2.1. PROTECȚIA ȘI RESPECTAREA MEDIULUI

Recomandări pentru cele mai bune rezultate;
Utilizați oale și tigăi având fundul cu diametrul egal cu cel al zonei de gătit;

Folosiți numai oale și tigăi cu fundul plat;

Acolo unde este posibil, țineți capacul pe oale în timpul gătitului;

Gătiți legumele, cartofii etc. cu o cantitate minimă de apă pentru a reduce timpul de gătit;

Utilizați o oală sub presiune, deoarece reduce și mai mult consumul de energie și timpul de gătit.

Așezați vasul în centrul zonei de gătit de pe plită.

2.2. GESTIONAREA DEȘEURILOR ȘI PROTECȚIA MEDIULUI

Acest aparat este etichetat conform directivei europene 2012/19/UE privind Deșeurile de echipamente electrice și electronice (DEEE).

DEEE conține substanțele poluante (care pot avea un efect negativ asupra mediului) și elementele de bază (care pot fi reutilizate).



Este important ca DEEE să fie supuse tratamentelor specifice pentru a îndepărta și elimina corect substanțele poluante și a recupera toate materialele. Persoanele pot juca un rol important în a asigura că DEEE nu devin o problemă de mediu: este vital să urmați câteva dintre regulile de bază:

- DEEE nu trebuie tratate drept reziduuri domestice;
- DEEE trebuie duse în zone de colectare dedicate, gestionate de primărie sau de o companie autorizată.

În țările mele, este posibil să existe posibilitatea de a colecta deșeurile mari de echipamente electrice și electronice de uz casnic. Atunci când cumpărați un aparat nou, cel vechi poate fi returnat la distribuitorul care trebuie să îl accepte gratuit câte unul, atât timp cât aparatul este de tip echivalent și are aceleași funcții ca și aparatul achiziționat.

Date privind consumul scăzut de energie conform Regulamentului Comisiei (UE) 2023/826.

Condiție	Consum de energie	Perioada după care echipamentul ajunge automat la condiția respectivă
Modul de așteptare	0,5 kW	20 min

162 Biztonsági információk

167 Környezetvédelem és ártalmatlanítás

189 Telepítés

ÜDVÖZÖLJÜK

Köszönjük, hogy termékünket választotta. A biztonsága és a legjobb eredmény elérése érdekében, kérjük, figyelmesen olvassa el ezt a kézikönyvet, beleértve a biztonsági utasításokat is, és őrizze meg a későbbi felhasználás céljából. A főzőlap telepítése előtt jegyezze fel a sorozatszámot, amelyre a javításhoz szüksége lehet. Ellenőrizze, hogy nem sérült-e meg a szállítás során, és ha nem biztos benne, mielőtt használná, konzultáljon egy technikussal. Tartsa távol a csomagolóanyagokat gyermekektől.

MEGJEGYZÉS: Felhívjuk figyelmét, hogy a főzőlap tartozékai a vásárolt modelltől függően eltérőek lehetnek.

BIZTONSÁGI INFORMÁCIÓK

1.1. ÁLTALÁNOS FIGYELMEZTETÉSEK

- A készülék beszerelése vagy használata előtt olvassa ezeket az utasításokat.
- FIGYELMEZTETÉS: Ha a felület megrepedt, kapcsolja ki a készüléket az áramütés kockázatának elkerülése érdekében.
- SOHA ne próbálja meg a tüzet vízzel oltani, hanem kapcsolja ki a készüléket, majd fedje le a lángot valamivel, például egy fedővel vagy tűzoltó takaróval.
- FIGYELMEZTETÉS: Tűzveszély: ne tároljon tárgyakat a főzőfelületeken.
- FIGYELMEZTETÉS: Kizárólag a főzőlap gyártója által tervezett, a főzőlap használati útmutatójában megfelelőként javasolt főzőlapvédőket, vagy a készülékbe beépített főzőlapvédőt használja. A nem megfelelő védők használata balesetekhez vezethet.

1.1.1. Használati korlátozások

- A készüléket fizikai, érzékszervi vagy mentális problémákkal küzdő személyek (ideértve a gyermekeket is), illetve a készülék működtetésében tapasztalattal vagy jártassággal nem rendelkező személyek csak felügyelet alatt használhatják, illetve akkor, ha a biztonságukért felelős személy megtanította nekik a készülék használatát.
- A gyermekek felügyeletre szorulnak annak biztosítása érdekében, hogy nem játszanak a készülékkel.
- A készülék megfelel az elektromágneses biztonsági szabványoknak. Mindazonáltal a szívritmus-szabályozóval vagy egyéb elektromos implantátummal (például inzulinpumpákkal) rendelkező személyeknek kötelezően egyeztetniük kell az orvosukkal vagy az implantátum gyártójával. A készülék használata előtt győződjön meg arról, hogy az elektromágneses mező nem befolyásolja az implantátumokat. Jelen tanács figyelmen kívül hagyása halált eredményezhet.

1.1.2. A rendeltetészerű használatnak megfelelően használja

- A berendezés kizárólag háztartási célra vagy az alábbi alkalmazásokra használható:
 - üzletek, irodák és egyéb gazdasági munkakörnyezetek személyzeti konyhája;
 - falusi vendéglátás;
 - ügyfelek által szállodákban, motelekben és egyéb szállást adó helyeken;
 - szállást és reggelit biztosító szállások.
- Soha ne használja a készüléket munka- vagy tárolófelületként.
- Soha ne használja a készüléket a helyiség melegítésére vagy hevítésére.

1.2. TELEPÍTÉS

- Ha a tápkábel megsérül, a veszély elkerülése érdekében cseréltesse ki a gyártóval, a gyártó szervizközpontjával vagy más szakemberrel.
- Alapvető és elengedhetetlen fontosságú a megfelelő földelési hálózathoz csatlakoztatás.
- A készülék megfelelő beszerelését és földelését kizárólag szakképzett szakember végezze.
- Bármilyen munkálat vagy karbantartás megkezdése előtt válassza le a készüléket az elektromos hálózatról a veszélyek elkerülése érdekében, amelyek sérülést vagy vágásokat okozhatnak.
- Jelen utasítást tegye elérhetővé a készüléket beszerelő szakember számára, mivel így előfordulhat, hogy csökkenthető a beszerelés költsége.
- A készülék nem megfelelő beszerelése érvénytelenítheti az összes jótállási vagy felelősségvállalási igényt.

1.3. ELEKTROMOS ALKATRÉSZEKRE VONATKOZÓ FIGYELMEZTETÉSEK

- Ezt a készüléket olyan áramkörhöz kell csatlakoztatni, amely egy leválasztó kapcsolóval rendelkezik, amely teljes mértékben leválasztja a tápellátást az összes pólusról a III. túlfeszültség-kategóriás körülmények között. A leválasztás eszközeinek meg kell felelniük az írási szabályoknak.
- FIGYELMEZTETÉS: megelőzendő a hőkioldó eszköz esetleges alaphelyzetbe állása által felmerülő veszélyt, a készülék tápellátását ne biztosítsa külső kapcsolóeszközre, például időzítőre, illetve a készüléket ne csatlakoztassa olyan körre, amelyet szabályos időközönként be- és kikapcsolnak.
- A készülék kialakításából adódóan nem javasolt ennek használata külső időzítővel vagy különálló távvezérlő rendszerrel.
- Az otthoni áramhálózaton kizárólag szakképzett villanyszerelő hajthat végre módosításokat.
- Jelen tanács figyelmen kívül hagyása elektromos áramütést vagy halált eredményezhet.

1.4. HASZNÁLAT ÉS KARBANTARTÁS

- FIGYELMEZTETÉS: A készülék és az elérhető alkatrészek működés közben felforrósodnak. Figyeljen arra, hogy ne érintse meg a fűtőelemeket. A 8 évnél kisebb gyermekeket tartsa a készüléktől távol, hacsak nem tartja őket folyamatos felügyelet alatt.
- FIGYELMEZTETÉS: A főzőlapon a zsírral vagy olajjal való felügyelet nélküli sütés veszélyes, és tüzet eredményezhet.
- VIGYÁZAT: A főzési folyamat felügyeletet igényel. Rövid főzési folyamat esetén ez folyamatos felügyeletet igényel.
- A készülékre soha ne helyezzen éghető anyagokat vagy termékeket.
- Ne helyezzen fémtárgyakat, így például késeket, villákat, kanalakat és fedőket a főzőlap felületére, mivel ezek felforrósodhatnak.
- A főzőlap tisztításához ne használjon gőzborotvát.
- Ne hagyja, hogy teste, ruházata vagy bármilyen egyéb, megfelelő edényektől eltérő tárgy hozzáérjen az indukciós üveghez, amíg a felület le nem hűl.

- A serpenyők fogantyúi felforrósodhatnak. Figyeljen arra, hogy a serpenyők fogantyúi ne lógjanak túl azon főzőzónán, amelyen található az edény. Tartsa a fogantyúkat gyermekektől elzárva. Ennek a tanácsnak a be nem tartása égési sérüléseket és forrázást okozhat.
- A főzőlap kaparó éles pengéje veszélyt jelenthet visszahúzott védőburkolat mellett. A kaparót rendkívül óvatosan használja, és mindig biztonságosan és gyermekektől távol tárolja. Az óvatosság mellőzése sérüléseket vagy vágási sebeket eredményezhet.
- Ne helyezzen a készülékre vagy annak közelébe mágnesezhető tárgyakat (pl. bankkártyákat, memóriakártyákat) vagy elektronikus eszközöket (pl. számítógépeket, MP3 lejátszókat), mivel a készülék elektromágneses hatása hatással lehet a működésükre.
- Ne javítsa vagy cserélje a készülék bármely elemét, hacsak erre vonatkozó explicit javaslat nem található a jelen útmutatásban. Minden egyéb szervizelést kizárólag szakképzett technikus végezhet.
- Ne helyezzen vagy ejtsen nehéz tárgyakat a főzőlapra.
- Ne használjon csipkézett élekkel rendelkező serpenyőket a készüléken, illetve ne húzzon végig serpenyőket az indukciós üvegfelületen, mivel ezzel megkarcolhatja az üveget.
- Ne használjon súrolószereket vagy egyéb durva, abrazív tisztítószereket a főzőfelület tisztításához, mivel ezek megkarcolhatják az indukciós üveget.
- Ne használjon adaptereket főzőedényekhez.
- FIGYELMEZTETÉS: ha egy vagy több főzőzónát kikapcsolnak, a maradékhő jelenlétét a megfelelő zóna kijelzőjén látható H szimbólum jelzi. Ha ez a szimbólum aktív, ügyeljen arra, hogy ne érintse meg a főzőlapot, különben fennáll az égési sérülés veszélye.

1.5. Vezeték nélküli hőmérséklet-érzékelőre vonatkozó

FIGYELMEZTETÉSEK (elérhetőség a modelltől függően)

Ez a termék kizárólag főzőlapokhoz használható. Csak a jelen Felhasználói kézikönyvben leírtak szerint használható.

- **NE ÉRINTSE MEG** a Preci Probe szondát **PUSZTA KÉZZEL KÖZVETLENÜL SÜTÉS UTÁN**. Sütés után mindig húzzon sütőkesztyűt a Preci Probe szonda eltávolításához az ételből.

A Preci Probe szondát az ételbe egészen eddig be kell nyomni.



- Ne használja a Heat Feel érzékelőt mikrohullámú sütőben.
- A Heat Feel érzékelő tisztítható és mosható, de ne merítse hosszú ideig vízbe.
- Ezt a terméket 12 éven aluli gyermek nem használhatja.
- A szállító nem vállal felelősséget a Heat Feel érzékelő a készülék helytelen használata miatti semmilyen sérüléséért.
- Használat előtt tisztítsa meg a Heat Feel érzékelőt
- A szonda a következő hőmérséklet-tartományban használható: 10 °C és a fémrész maximális 100 °C-os belső hőmérséklete között. A kerámia rész hőmérséklete elérheti a 350 °C-ot.
- Ha a Heat Feel érzékelő hőmérséklete meghaladja a 100 °C-ot, a sütés leáll, és a Heat Feel érzékelőt a lehető leghamarabb el kell távolítani a sütőből, kesztyűt viselve, hogy elkerülje a szonda károsodását.

*LAPÁT

Használja a lapátot a szondával az étel megkeveréséhez főzés közben.

- Az első használat előtt tisztítsa meg a lapátot.
- Ne használja a lapátot nyílt lángon.
- Ne vágjon a lapátból.
- Ne érintse a lapátot közvetlenül a főzőlap hozzáférhető forró részeihez.
- Elviselt hőmérséklet: +220 °C



Position 1

Position 2

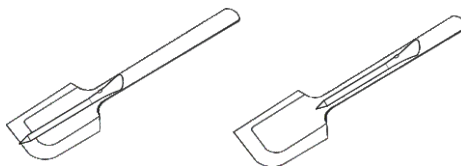

* Elérhetőség a modelltől függően

2. KÖRNYEZETVÉDELEM ÉS ÁRTALMATLANÍTÁS

2.1. ENERGIATAKARÉKOSSÁG ÉS KÖRNYEZETVÉDELEM

Ajánlások a legjobb eredmények érdekében;
Használjon olyan edényeket és serpenyőket,
amelyek alsó átmérője megegyezik a főzőzóna
átmérőjével;

Csak lapos aljú lábasokat és serpenyőket
használjon;

Ha lehetséges, főzés közben tartsa a fedőt
az edényeken;

A zöldségeket, burgonyát stb. minimális
mennyiségű vízzel főzze, hogy csökkentse
a főzési időt;

Használjon kuktát, mivel ez tovább csökkenti
az energiafogyasztást és a főzési időt.

Helyezze az edényt a főzőlapon körvonalazott
főzőzóna közepére.

2.2. HULLADÉKKEZELÉS ÉS KÖRNYEZETVÉDELEM

A készülék címkézése megfelel
az elektromos és elektronikus
berendezések hulladékairól
(WEEE) szóló 2012/19/EU
európai irányelvnek.

Az elektromos és elektronikus
berendezések hulladékai
tartalmaznak úgy szennyező
anyagokat (amelyek
a környezetre negatív
hatást fejthetnek ki),
mint alapanyagokat
(amelyek újrahasznosíthatók).



Fontos, hogy az elektromos és elektronikus
berendezések hulladékai megfelelő kezelés
tárgyat képeznek a szennyező anyagok
eltávolítása és semlegesítése, illetve az összes
egyéb anyag visszanyerése érdekében.
Az egyének fontos szerepet játszanak annak
biztosításában, hogy az elektromos
és elektronikus berendezések hulladékai
ne váljanak környezeti problémává; fontos
néhány alapvető szabály betartása:

- Az elektromos és elektronikus berendezések
hulladéka nem kezelhető háztartási
hulladékként;
- Az elektromos és elektronikus berendezések
hulladékát kötelezően erre kijelölt
gyűjtőpontban adja le, amelyet az
önkormányzat vagy bejegyzett vállalat
üzemeltet.

Számos országban elérhető lehet a nagy
méretű elektromos és elektronikus
berendezések hulladékainak a begyűjtése
közvetlenül a háztartásból. Új berendezés
vásárlásakor a régi berendezés visszaadható
a forgalmazónak, aki térítésmentesen begyűjti,
feltéve, ha a berendezés típusa és funkciója
megegyezik a vásárolt készülékével.

Alacsony energiafogyasztási adatok a Bizottság (EU) 2023/826 rendeletének megfelelően.

Állapot	Energiafogyasztás	Időtartam, amit követően a berendezés automatikusan adott állapotba kerül
Készenléti üzemmód	0,5 kW	20 min

169 Информация за безопасност

176 Опазване на околната среда и изхвърляне

189 Монтаж

ДОБРЕ ДОШЛИ

Благодарим ви, че избрахте нашия продукт. За гарантиране на вашата безопасност и за получаване на най-добрите резултати, моля, прочетете внимателно това ръководство, включително инструкциите за безопасност, и ги запазете за бъдещи справки. Преди да монтирате готварския плот, запишете серийния номер, който може да ви е необходим при ремонт. Проверете за транспортни щети и се консултирайте с техник, ако не сте сигурни, преди да използвате уреда. Пазете опаковъчните материали далеч от деца.

ЗАБЕЛЕЖКА: Моля, имайте предвид, че функциите и принадлежностите на готварския плот може да се различават в зависимост от модела, който сте закупили.

ИНФОРМАЦИЯ ЗА БЕЗОПАСНОСТ

1.1 ОБЩИ ПРЕДУПРЕЖДЕНИЯ

- Моля, прочетете внимателно тези инструкции, преди да монтирате или използвате този уред.
- ПРЕДУПРЕЖДЕНИЕ: Ако повърхността е напукана, изключете уреда, за да избегнете вероятността от токов удар.
- НИКОГА не се опитвайте да потушавате пожар с вода, а вместо това изключете уреда и след това покрийте пламъците, например с капак или противопожарно одеяло.
- ПРЕДУПРЕЖДЕНИЕ: Опасност от пожар: не съхранявайте предмети върху повърхностите за готвене.
- ПРЕДУПРЕЖДЕНИЕ: Използвайте само предпазители за плота, които са създадени от производителя на уреда, посочени са от него в инструкциите за употреба като подходящи или са вградени в уреда. Използването на неподходящи предпазители може да причини инциденти.

1.1.1 Ограничения на употребата

- Този уред не е предназначен за употреба от лица (включително деца) с намалени физически, сетивни или умствени способности или липса на опит и познания, освен ако не са под наблюдение или са били инструктирани относно използването на уреда от лице, отговорно за тяхната безопасност.
- Децата трябва да бъдат под наблюдение, за да се гарантира, че не си играят с уреда.
- Този уред отговаря на стандартите за електромагнитна безопасност. Въпреки това, хората със сърдечни пейсмейкъри или други електрически импланти (като инсулинови помпи) трябва да се консултират със своя лекар или производител на импланти, преди да използват този уред, за да се уверят, че техните импланти няма да бъдат засегнати от електромагнитното поле. Неспазването на този съвет може да доведе до смърт.

1.1.2 Използвайте в съответствие с предвидената употреба

- Този уред е предназначен да бъде използван за битови нужди и подобни приложения, като:
 - кухненски боксове за персонала в магазини, офиси и други работни среди;
 - селскостопански къщи;
 - от клиенти на хотели, мотели и други подобни обекти;
 - други заведения за настаняване и изхранване.
- Използвайте котлона само по предназначение, а именно само за готвене на храна; всяка друга употреба, например като източник на топлина, се счита за неправилна и следователно опасна. Производителят не носи отговорност за каквито и да било щети, произтичащи от неправилна, некоректна или неразумна употреба.

1.2 МОНТИРАНЕ

- Ако захранващият кабел се повреди, той трябва да бъде заменен от производителя, негов обслужващ представител или лице с подобна квалификация, за да се избегне потенциална опасност.
- Ако долната част на котлона е в непосредствена близост до зона, която обикновено е достъпна за манипулиране или почистване, трябва да се постави разделител на 20 mm под долната част на котлона.
- Когато се монтира фурна под котлона, не трябва да се поставя разделител и минималното разстояние между долната част на котлона и фурната не трябва да бъде по-малко от 10 mm.
- Не монтирайте неохлаждана фурна под този котлон и монтирайте фурната съгласно нейните собствени изисквания за монтаж.
- Ако с котлона е доставено водонепропускливо уплътнение, монтирайте уплътнението около долната част на котлона, както е описано, и се уверете, че е правилно поставено, за да се избегне проникване на течности в носещия шкаф.
- Монтажният шкаф и съседните мебели трябва да издържат температури до 95°C.

- **ПРЕДУПРЕЖДЕНИЕ:** Преди да свържете котлона към електрозахранването, помолете квалифициран електротехник да провери непрекъснатостта на заземителния проводник на захранването. Производителят не носи отговорност за каквито и да било инциденти или други проблеми, причинени от липсата на заземяване на котлона или от заземителна връзка с нарушена непрекъснатост.
- Този уред трябва да бъде правилно монтиран и заземен само от подходящо квалифицирано лице.
- Изключете уреда от главното електрическо захранване преди извършване на каквато и да е работа или поддръжка по него, за да избегнете опасност, която би могла да доведе до нараняване или порязване.
- Моля, предоставете тази информация на лицето, отговорно за монтажа на уреда, тъй като това може да намали разходите ви за монтаж.
- Неправилният монтаж на уреда може да анулира всяка гаранция или претенции за отговорност.
- Производствената компания заявява, че не поема никаква отговорност за преки или косвени щети, причинени от неправилен монтаж, поддръжка или ремонтни дейности. Освен това тя не носи отговорност за щети, причинени от липса или прекъсване на заземителната система (например електрически удар).

1.3 ПРЕДУПРЕЖДЕНИЯ ОТНОСНО ЕЛЕКТРИЧЕСТВОТО

- Този уред трябва да бъде свързан към верига, която включва изолиращ прекъсвач, осигуряващ пълно изключване от захранването за всички полюси при условия на свръхнапрежение категория III. Средствата за изключване трябва да са в съответствие с писмените правила.

- **ПРЕДУПРЕЖДЕНИЕ:** За да се избегне опасност, причинена от случайно нулиране на топлинното прекъсващо устройство, уредът не бива да се захранва от външно превключващо устройство, като таймер, или да се свързва към електрическа верига, която периодично се включва и изключва.
- Котлонът се доставя от производителя без щепсел: **УРЕДЪТ НЕ ТРЯБВА ДА БЪДЕ СВЪРЗВАН КЪМ ЕЛЕКТРОЗАХРАНВАНЕТО ЧРЕЗ ЩЕПСЕЛ ИЛИ КОНТАКТИ, А ТРЯБВА ДА БЪДЕ СВЪРЗАН ДИРЕКТНО КЪМ ЕЛЕКТРИЧЕСКАТА МРЕЖА.** Жълто-зеленият заземителен проводник не трябва да бъде прекъсван от прекъсвача. Свързването към електрозахранването трябва да се извърши от подходящо квалифициран специалист, като се вземат предвид полярността на котлона и тази на електрозахранването. Изключването трябва да се осигури чрез включване на прекъсвач във фиксираната инсталация, в съответствие с правилата за електрическо окабеляване.
- Уредът не е предназначен да се управлява с външен таймер или отделна система за дистанционно управление. Това не е приложимо в случаите, когато изключването на уреда се извършва посредством устройства, обхванати от EN 50615.
- Неспазването на този съвет може да доведе до токов удар или смърт.

1.4 УПОТРЕБА И ПОДДРЪЖКА

- **ПРЕДУПРЕЖДЕНИЕ:** По време на работа уредът и достъпните му части се нагорещават. Трябва да се внимава да не се докосват нагрява- телни елементи. Деца под 8-годишна възраст не трябва да се допускат до уреда, освен ако не са под постоянно наблюдение.
- **ПРЕДУПРЕЖДЕНИЕ:** Готвенето на плота с мазнина или олио без надзор може да бъде опасно и да предизвика пожар.

ВНИМАНИЕ: Процесът на готвене трябва да бъде наблюдаван. Процес на готвене с кратка продължителност трябва да се наблюдава непрекъснато.

- Върху този уред никога не трябва да се поставят запалими материали или продукти.
- Метални предмети, като ножове, вилици, лъжици и капаци, не трябва да се поставят върху повърхността на плота, тъй като могат да се нагорещат.
- Не използвайте парочистачка за почистване на готварския плот.
- Не позволявайте тялото, дрехите или други предмети, различни от подходящи съдове за готвене, да се допират до индукционното стъкло, докато повърхността не се охлади.
- Дръжките на тенджерите може да са горещи на допир. Проверете дали дръжките на тенджерите не надвисват над други включени зони за готвене. Дръжте дръжките далеч от деца. Неспазването на този съвет може да доведе до изгаряния и опарвания.
- Острото като бръснач острие на стъргалката за готварски плот се разкрива, когато защитният капак се дръпне. Използвайте изключително внимателно и винаги съхранявайте на безопасно място и далеч от деца. Невниманието може да доведе до нараняване или порязване.
- Не поставяйте и не оставяйте магнетизиращи се предмети (напр. кредитни карти, карти с памет) или електронни устройства (напр. компютри, MP3 плейъри) близо до уреда, тъй като могат да се повлияят от неговото електромагнитно поле.
- Не поставяйте и не изпускате тежки предмети върху вашия готварски плот.
- Не използвайте готварски съдове с неравни ръбове и не плъзгайте съдовете по повърхността на индукционното стъкло, тъй като това може да надраска стъклото.

- Не използвайте тел за почистване или други груби абразивни почистващи препарати, за да почистите вашия готварски плот, тъй като те могат да надраскат индукционното стъкло.
- Не използвайте адаптери за готварски съдове.
- **ПРЕДУПРЕЖДЕНИЕ:** Когато една или повече зони за готвене се изключат, наличието на остатъчна топлина се показва чрез визуален сигнал на дисплея на съответната зона чрез символа „Н“. Когато този символ е активен, внимавайте да не докосвате готварския плот, защото има риск от изгаряне.
- След употреба изключвайте нагревателния елемент на котлона чрез неговото управление и не разчитайте на детектора за съдове.

1.5 ПРЕДУПРЕЖДЕНИЯ: Безжична температурна сонда (налична в зависимост от модела)

Този продукт е предназначен единствено за готварски плотове. Трябва да се използва само както е описано в това ръководство за потребителя.

- Не използвайте Preci Probe в друг уред, освен в вградения котлон.
- **НЕ ДОКОСВАЙТЕ Preci Probe С ГОЛИ РЪЦЕ НЕПОСРЕДСТВЕНО СЛЕД ГОТВЕНЕ.** Винаги използвайте кухненски ръкавици, за да извадите Preci Probe от храната след готвене.
- По време на готвене Preci Probe трябва да е **ВКАРАНА ИЗЦЯЛО** в храната до **ЧЕРНИЯ** керамичен РЪБ.

вкарайте Preci Probe в
храната дотук

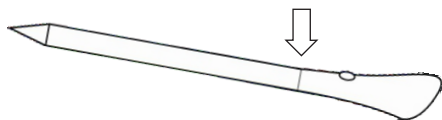

Не използвайте Preci Probe в микровълнова фурна.

- Не излагайте металната част на Preci Probe на топлината, генерирана от уреда.
- Preci Probe може да се почиства и да се мие, но не бива да се потапя във вода за дълго време.
- Този продукт не е предназначен за употреба от лица под или на 12 години.
- Доставчикът не носи отговорност за щети, нанесени на Preci Probe, поради неправилна употреба на устройството.
- Почиствайте Preci Probe преди употреба.
- Сондата може да работи в следния температурен диапазон: Максимална вътрешна температура на металната част от 10°C до 100°C. Керамичната част може да достигне 350°C.
- Ако температурата на Preci Probe надвиши 100°C, готвенето ще бъде прекъснато и сондата трябва да бъде извадена възможно най-скоро, като се използват ръкавици, за да се избегне повреда на сондата.

ШПАТУЛАТА

Използвайте шпатулата с термометър, за да разбърквате храната по време на готвене.

- Почистете шпатулата преди първата употреба.
- Не използвайте шпатулата на открит пламък.
- Не режете шпатулата.
- Не поставяйте шпатулата в пряк контакт с горещите достъпни части на плота.
- Допустим температурен диапазон: 220°C

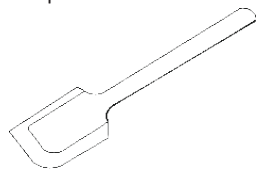

Позиция 1

Позиция 2

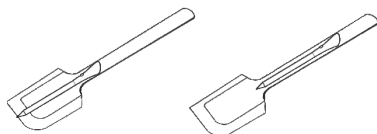

*налично в зависимост от модела

2. ОПАЗВАНЕ НА ОКОЛНАТА СРЕДА И ИЗХВЪРЛЯНЕ

2.1 ОПАЗВАНЕ И ЗАЧИТАНЕ НА ОКОЛНАТА СРЕДА

Препоръки за най-добри резултати: Използвайте тенджери и тигани с диаметър на дъното, равен на този на зоната за готвене. Използвайте само тенджери и тигани с плоско дъно.

Когато е възможно, оставете капака на съдовете по време на готвене. Гответе зеленчуци, картофи и др. с минимално количество вода, за да намалите времето за готвене.

Използвайте тенджерата под налягане, тъй като тя допълнително намалява потреблението на енергия и времето за готвене. Поставете съда в центъра на зоната за готвене, очертана на готварския плот.

2.2 УПРАВЛЕНИЕ НА ОТПАДЪЦИ И ЗАЩИТА НА ОКОЛНАТА СРЕДА

Този уред носи етикет за съответствие с Европейската директива 2012/19/ЕС относно отпадъците от електрическо и електронно оборудване (ОЕЕО). ОЕЕО съдържа както замърсяващи вещества

(които могат да окажат отрицателен ефект върху околната среда), така и основни елементи (които могат да се използват повторно).



ОЕЕО съдържат както замърсяващи вещества (които могат да окажат отрицателен ефект върху околната среда), така и основни елементи (които могат да се използват повторно).

Важно е ОЕЕО да преминат специфична обработка за правилното отстраняване и изхвърляне на замърсителите и за възстановяване на всички материали. Всеки гражданин може да изиграе важна роля, за да се гарантира, че ОЕЕО няма да се превърнат в проблем за околната среда. Важно е да се следват някои основни правила:

- ОЕЕО не трябва да се третират като битови отпадъци;
- ОЕЕО трябва да се предадат в обекти за специализирано събиране, управлявани от общинските власти или регистрирано дружество.

В много страни може да се предлагат услуги за взимане от дома за големи ОЕЕО. Когато купувате нов уред, старият може да се върне на търговеца, който трябва да го приеме безплатно еднократно, стига уредът да е от еквивалентен тип и да има същите функции като закупения

Данни за ниска консумация на енергия съгласно Регламент (ЕС) 2023/826 на Комисията.

Състояние	Консумация на енергия	Период, след който оборудването автоматично достига състоянието
Режим на готовност	0,5 kW	20 min

3. ADDITIONAL GUIDELINES

(FR)DIRECTIVES SUPPLÉMENTAIRES **(IT)**LINEE GUIDA AGGIUNTIVE **(DE)**ZUSÄTZLICHE RICHTLINIEN **(ES)**DIRECTRICES ADICIONALES **(EL)**ΠΡΟΣΘΕΤΕΣ ΚΑΤΕΥΘΥΝΤΗΡΙΕΣ ΟΔΗΓΙΕΣ **(NL)**AANVULLENDE RICHTLIJNEN **(PT)**DIRETRIZES ADICIONAIS **(DA)**YDERLIGERE RETNINGSLINJER **(FI)**LISÄOHJEET **(NO)**TILLEGG SRETNINGSLINJER **(SV)**YTTERLIGARE RIKTLINJER **(SL)**DODATNE SMERNICE **(CS)**DODATEČNÉ POKYNY **(SK)**DODATOČNÉ USMERNENIA **(PL)**DODATKOWE WYTYCZNE **(ET)**TÄIENDAVID JUHISED **(LT)**PAPILDOMOS GAIRĖS **(LV)**PAPILDU VADLĪNJAS **(HR)**DODATNE SMJERNICE **(SR)**DODATNE SMERNICE **(RO)**ORIENTĂRI SUPLIMENTARE **(HU)**TOVÁBBI IRÁNYELVEK **(BG)**ДОПЪЛНИТЕЛНИ НАСОКИ

How to activate wireless network port:

(FR) Comment activer le port réseau sans fil **(IT)** Comment attivare il port rete wireless **(DE)** So aktivieren Sie den drahtlosen Netzwerkport **(ES)** Cómo activar el puerto de red inalámbrica **(EL)** Πώς να ενεργοποιήσετε τη θύρα ασύρματου δικτύου **(NL)** Zo activeer je de draadloze netwerkpoort **(PT)** Como ativar a porta de rede sem fios **(DA)** Så dan aktiverer du den trådløse netværksport **(FI)** Miten langaton verkkoportti aktivoidaan **(NO)** Slik aktiverer du den trådløse nettverksporten **(SV)** Så aktiverar du den trådlösa nätverksporten **(SL)** Kako deaktivirati brezžična omrežna vrata **(CS)** Jak deaktivovat port bezdrátové sítě **(SK)** Ako deaktivovať bezdrôtový sieťový port **(PL)** Jak dezaktywować port sieci bezprzewodowej **(ET)** Kuidas traadita võrguporti deaktiveerida **(LT)** Kaip deaktyvinti belaidžio tinklo prievadą **(LV)** Kā deaktivizēt bezvadu tīkla portu **(HR)** Kako deaktivirati bežični mrežni priključak **(SR)** Kako deaktivirati bežični mrežni port **(RO)** Cum se dezactivează portul de rețea wireless **(HU)** A vezeték nélküli hálózati port kikapcsolása **(BG)** Как да деактивирате безжичния мрежов порт

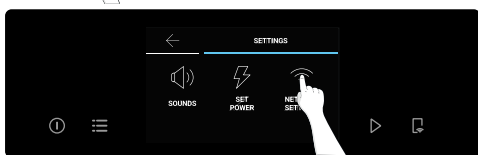
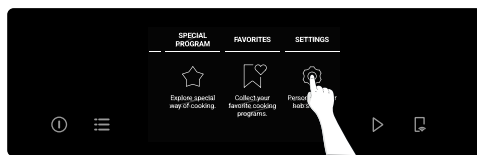



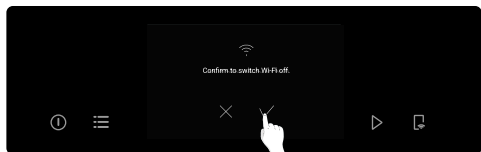
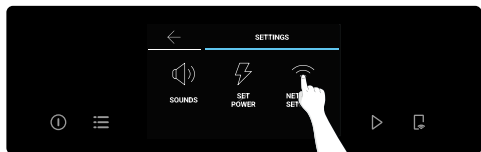
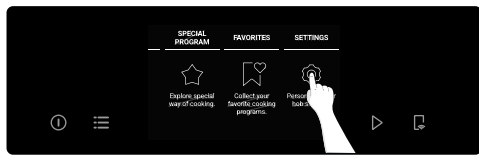
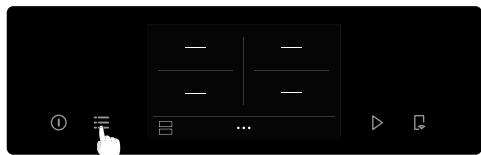

How to deactivate wireless network port:



(FR) Comment désactiver le port réseau sans fil **(IT)** Come disattivare la porta di rete wireless **(DE)** So deaktivieren Sie den drahtlosen Netzwerkport **(ES)** Cómo desactivar el puerto de red inalámbrica **(EL)** Πώς να απενεργοποιήσετε τη θύρα ασύρματου δικτύου **(NL)** Zo deactiveer je de draadloze netwerkpoort **(PT)** Como desativar a porta de rede sem fios **(DA)** Så dan deaktiverer du den trådløse netværksport **(FI)** Miten langaton verkkoportti poistetaan käytöstä **(NO)** Slik deaktiverer du den trådløse nettverksporten **(SV)** Så inaktiverar du den trådlösa nätverksporten **(SL)** Kako deaktivirati brezžična omrežna vrata **(CS)** Jak deaktivovat port bezdrátové sítě **(SK)** Ako deaktivovať bezdrôtový sieťový port **(PL)** Jak dezaktywować port sieci bezprzewodowej **(ET)** Kuidas traadita võrguporti deaktiveerida **(LT)** Kaip deaktyvinti belaidžio tinklo prievadą **(LV)** Kā deaktivizēt bezvadu tīkla portu **(HR)** Kako deaktivirati bežični mrežni priključak **(SR)** Kako deaktivirati bežični mrežni port **(RO)** Cum se dezactivează portul de rețea wireless **(HU)** A vezeték nélküli hálózati port kikapcsolása **(BG)** Как да деактивирате безжичния мрежов порт





(EN) How to deactivate wireless network port: To deactivate the Wi-Fi press . How to activate wireless network port: Press  again to switch it back on.



(FR) Comment désactiver le port de réseau sans fil : Pour désactiver le Wi-Fi, appuyez sur . Comment activer le port de réseau sans fil : Appuyez de nouveau sur .



(IT) Come disattivare la porta di rete wireless: Per disattivare il Wi-Fi, premi  porta di rete wireless: Premi nuovamente  per riattivarlo.

(DE) So deaktivieren Sie den WLAN-Anschluss: Pro deaktivaci Wi-Fi stiskněte . So aktivieren Sie den WLAN-Anschluss: Pro opětovné zapnutí stiskněte znovu .



(ES) Cómo desactivar el puerto de red inalámbrica: Para desactivar el Wi-Fi, pulse . Cómo activar el puerto de red inalámbrica: Pulse  de nuevo para volver a activarlo.



(EL) Τρόπος απενεργοποίησης της θύρας ασύρματου δικτύου: Για να απενεργοποιήσετε το Wi-Fi, πατήστε . Τρόπος ενεργοποίησης της θύρας ασύρματου δικτύου: Πατήστε ξανά το  για να το ενεργοποιήσετε

(NL) Een draadloze netwerkpoort deactiveren: Druk op  om Wi-Fi uit te schakelen. Een om draadloze netwerkpoort activeren: Druk nogmaals op  het weer in te schakelen.

(PT) Como desativar a porta de rede sem fio: Para desativar o Wi-Fi, pressione . Como ativar a porta de rede sem fio: Pressione  novamente para ligá-lo.



(DA) Sådan deaktiverer du den trådløse netværksport: Tryk på  for at deaktivere Wi-Fi. Sådan aktiverer du den trådløse netværksport: Tryk på  igen for at tænde det.



(FI) Näin poistat langattoman verkkoliitännän käytöstä: Poista Wi-Fi käytöstä painamalla . Näin aktivoit langattoman verkkoliitännän: Paina  uudelleen kytkeäksesi sen takaisin päälle.



(NO) Slik deaktiverer du den trådløse nettverksporten: Trykk på  for å deaktivere Wi-Fi. Slik aktiverer du den trådløse nettverksporten: Trykk på  igjen for å slå det på igjen.



(SV) Så här inaktiverar du den trådlösa nätverksporten: Tryck på  för att stänga av Wi-Fi. Så här aktiverar du den trådlösa nätverksporten: Tryck på  igen för att slå på det igen.



(SL) Kako onemogočiti vrata brezžičnega omrežja: Za deaktivacijo Wi-Fi pritisnite . Kako omogočiti vrata brezžičnega omrežja: Pritisnite .



(CS) Jak deaktivovat port bezdrátové sítě: Pro deaktivaci Wi-Fi stiskněte  bezdrátové sítě: Pro opětovné zapnutí stiskněte znovu .



(SK) Ako deaktivovať port bezdrôtovej siete: Na deaktiváciu Wi-Fi stlačte . Ako aktivovať port bezdrôtovej siete: Opätovným stlačením  ho znovu zapnete.



(PL) Sposób dezaktywowania portu sieci bezprzewodowej: Aby wyłączyć Wi-Fi, naciśnij . Sposób aktywowania portu sieci bezprzewodowej: Naciśnij ponownie .



(ET) Juhtmeta võrgupordi desaktiveerimine: Wi-Fi väljalülitamiseks vajutage  võrgu porti aktiveerida: Vajutage  uuesti, et see uuesti sisse lülitada



(LT) Kaip išjungti belaidžio tinklo prievadą Norėdami išjungti „Wi-Fi“, paspauskite . Kaip aktyvinti belaidžio tinklo prievadą: Norėdami vėl jungti, dar kartą paspauskite .



(LV) Bezvadu tīkla porta deaktivizēšana: Lai deaktivizētu Wi-Fi, nospiediet . Bezvadu tīkla porta aktivizēšana: Lai to atkal ieslēgtu, nospiediet  vēlreiz.

(HR) Način deaktiviranja bežičnog mrežnog priključka: Za deaktivaciju Wi-Fi-ja pritisnite . Način aktiviranja priključka za bežičnu mrežu: Pritisnite ponovno  za ponovno uključivanje

(SR) Kako deaktivirati bežični mrežni port: Za deaktivaciju Wi-Fi-ja pritisnite . Kako aktivirati bežični mrežni port: Pritisnite ponovo  da biste ga uključili.

(RO) Como desativar a porta de rede wireless: Pentru a dezactiva Wi-Fi-ul, apăsați . Como ativar a porta de rede wireless: Apăsați din nou  pentru a-l activa.

(HU) Vezeték nélküli hálózati port kikapcsolása: A Wi-Fi kikapcsolásához nyomja meg a . Vezeték nélküli hálózati port aktiválása: A visszakapcsoláshoz nyomja meg újra a .

(BG) Как да деактивирате безжичен мрежов порт: За да изключите Wi-Fi, натиснете . Как да активирате безжичен мрежов порт: Натиснете  отново, за да го включите

WIRELESS PARAMETERS

(FR) PARAMÈTRES SANS FIL **(IT)** CONNETTIVITÀ WIRELESS **(DE)** WLAN-PARAMETER **(ES)** PARÁMETROS DE CONE IÓN INALÁMBRICA **(EL)** ΠΑΡΑΜΕΤΡΟΙ ΑΣΥΡΜΑΤΗΣ ΣΥΝΔΕΣΗΣ **(NL)** DRAADLOZE PARAMETERS **(PT)** PAR METROS SEM FIO **(DA)** TR DL SE PARAMETER **(FI)** LANGATTOMAT PARAMETRIT **(NO)** TR DL SE PARAMETERE **(SV)** TR DLÖSA PARAMETRAR **(SL)** PARAMETRI BREŽIČNE POVEZAVE **(CS)** PARAMETRY BEZDRÁTOVÉHO PŘENOSU, **(SK)** PARAMETRE BEZDRÔTOVEJ SIETE, **(PL)** PARAMETRY SIECI BEZPRZEWODOWEJ, **(ET)** TRAADITA ÜHENDUSE PARAMEETRID, **(LT)** BELAIDŽIO RYŠIO PARAMETRAI, **(LV)** BEZVADU FUNKCIJAS PARAMETRI, **(HR)** PARAMETRI BEŽIČNE VEZE, **(SR)** PARAMETRI BEŽIČNOG POVEZIVANJA, **(RO)** PARAMETRI WIRELESS, **(HU)** VEZETÉK NÉLKÜLI KAPCSOLAT PARAMÉTEREK **(BG)** БЕЗЖИЧНИ ПАРАМЕТРИ

EN

Technology	Wi-Fi	Bluetooth® wireless technology ¹⁾
Standard	IEEE 802.11b/g/n	Bluetooth® v4.2, BR / EDR Bluetooth® Low Energy
Frequency Band (s) [MHz]	2401+2483	2402+2480
Maximum Power [mW]	100	10

FR

Technologie	Wi-Fi	Bluetooth® wireless technology ¹⁾
Standard	IEEE 802.11b/g/n	Bluetooth® v4.2, BR / EDR Bluetooth® Low Energy
Bande(s) de fréquence [MHz]	2401+2483	2402+2480
Puissance maximale [mW]	100	10

IT

Tecnologia	Wi-Fi	Bluetooth® wireless technology ¹⁾
Standard	IEEE 802.11b/g/n	Bluetooth® v4.2, BR / EDR Bluetooth® Low Energy
Bande di frequenza (s) [Mhz]	2401+2483	2402+2480
Potenza massima [mW]	100	10

DE

Technologie	Wi-Fi	Bluetooth® wireless technology ¹⁾
Standard	IEEE 802.11b/g/n	Bluetooth® v4.2, BR / EDR Bluetooth® Low Energy
Frequenzbandbereich(e) [Mhz]	2401+2483	2402+2480
Maximális teljesítmény [mW]	100	10

ES

Tecnología	Wi-Fi	Bluetooth® wireless technology ¹⁾
Estándar	IEEE 802.11b/g/n	Bluetooth® v4.2, BR / EDR Bluetooth® Low Energy
Banda(s) de frecuencia [MHz]	2401+2483	2402+2480
Potencia máxima [mW]	100	10

EL

Τεχνολογία	Wi-Fi	Bluetooth® wireless technology ¹⁾
Βασική	IEEE 802.11b/g/n	Bluetooth® v4.2, BR / EDR Bluetooth® Low Energy
Ζώνη ή ζώνες συχνοτήτων [MHz]	2401+2483	2402+2480
Μέγιστη ισχύς [mW]	100	10

NL

Technologie	Wi-Fi	Bluetooth® wireless technology ¹⁾
Standaard	IEEE 802.11b/g/n	Bluetooth® v4.2, BR / EDR Bluetooth® Low Energy
Frequentieband(en) [MHz]	2401+2483	2402+2480
Maximaal vermogen [mW]	100	10

PT

Tecnologia	Wi-Fi	Bluetooth® wireless technology ¹⁾
Norma	IEEE 802.11b/g/n	Bluetooth® v4.2, BR / EDR Bluetooth® Low Energy
Faixa(s) de frequência [MHz]	2401+2483	2402+2480
Potência máxima [mW]	100	10

DA

Teknologi	Wi-Fi	Bluetooth® wireless technology ¹⁾
Standard	IEEE 802.11b/g/n	Bluetooth® v4.2, BR / EDR Bluetooth® Low Energy
Frekvensbånd [MHz]	2401+2483	2402+2480
Maksimal effekt [mW]	100	10

FI

Teknologia	Wi-Fi	Bluetooth® wireless technology ¹⁾
Standardi	IEEE 802.11b/g/n	Bluetooth® v4.2, BR / EDR Bluetooth® Low Energy
Taajuuskaista(t) [MHz]	2401+2483	2402+2480
Suurin teho [mW]	100	10

NO

Teknologi	Wi-Fi	Bluetooth® wireless technology ¹⁾
Standard	IEEE 802.11b/g/n	Bluetooth® v4.2, BR / EDR Bluetooth® Low Energy
Frekvensbånd [MHz]	2401+2483	2402+2480
Maksimal effekt [mW]	100	10

SV

Teknik	Wi-Fi	Bluetooth® wireless technology ¹⁾
Standard	IEEE 802.11b/g/n	Bluetooth® v4.2, BR / EDR Bluetooth® Low Energy
Frekvensband [MHz]	2401+2483	2402+2480
Maximal effekt [mW]	100	10

SL

Tehnologija	Wi-Fi	Bluetooth® wireless technology ¹⁾
Standard	IEEE 802.11b/g/n	Bluetooth® v4.2, BR / EDR Bluetooth® Low Energy
Frekvenčni pasovi [MHz]	2401+2483	2402+2480
Največja moč [mW]	100	10

CS

Technologie	Wi-Fi	Bluetooth® wireless technology ¹⁾
Standard	IEEE 802.11b/g/n	Bluetooth® v4.2, BR / EDR Bluetooth® Low Energy
Frekvenční pásmo [MHz]	2401+2483	2402+2480
Maximální výkon [mW]	100	10

PL

Technologia	Wi-Fi	Bluetooth® wireless technology ¹⁾
Standard	IEEE 802.11b/g/n	Bluetooth® v4.2, BR / EDR Bluetooth® Low Energy
Pasmof(-a) częstotliwości [MHz]	2401+2483	2402+2480
Moc maksymalna [mW]	100	10

LT

Tehnologija	Wi-Fi	Bluetooth® wireless technology ¹⁾
Standard	IEEE 802.11b/g/n	Bluetooth® v4.2, BR / EDR Bluetooth® Low Energy
Sagedusala(d) [MHz]	2401+2483	2402+2480
Maksimaalne võimsus [mW]	100	10

SK

Technológia	Wi-Fi	Bluetooth® wireless technology ¹⁾
Norma	IEEE 802.11b/g/n	Bluetooth® v4.2, BR / EDR Bluetooth® Low Energy
Frekvencné pásmo (pásmo) [MHz]	2401+2483	2402+2480
Maximálny výkon [mW]	100	10

LV

Technoloģija	Wi-Fi	Bluetooth® wireless technology ¹⁾
Standartine	IEEE 802.11b/g/n	Bluetooth® v4.2, BR / EDR Bluetooth® Low Energy
Dažņujuosta (-os) [MHz]	2401+2483	2402+2480
Ļaujama galia [mW]	100	10

ET

Tehnoloģija	Wi-Fi	Bluetooth® wireless technology ¹⁾
Standarta	IEEE 802.11b/g/n	Bluetooth® v4.2, BR / EDR Bluetooth® Low Energy
Frekvencju josta(-as) [MHz]	2401+2483	2402+2480
Maksimālā jauda [mW]	100	10

RO

Tehnologie	Wi-Fi	Bluetooth® wireless technology ¹⁾
Standard	IEEE 802.11b/g/n	Bluetooth® v4.2, BR / EDR Bluetooth® Low Energy
Bandă (benzi) de frecvență [MHz]	2401+2483	2402+2480
Putere maximă [mW]	100	10

SR

Tehnoloģija	Wi-Fi	Bluetooth® wireless technology ¹⁾
Standardna	IEEE 802.11b/g/n	Bluetooth® v4.2, BR / EDR Bluetooth® Low Energy
Frekventni opsezi [MHz]	2401+2483	2402+2480
Maksimalna snaga [mW]	100	10

HR

Technologija	Wi-Fi	Bluetooth® wireless technology ¹⁾
Standardno	IEEE 802.11b/g/n	Bluetooth® v4.2, BR / EDR Bluetooth® Low Energy
Frekvencijski pojasevi [MHz]	2401÷2483	2402÷2480
Najveća snaga [mW]	100	10

HU

Technológia	Wi-Fi	Bluetooth® wireless technology ¹⁾
Standard	IEEE 802.11b/g/n	Bluetooth® v4.2, BR / EDR Bluetooth® Low Energy
Frekvenciasáv(ok) [MHz]	2401÷2483	2402÷2480
Maximális teljesítmény [mW]	100	10

BG

Технология	Wi-Fi	Bluetooth® wireless technology ¹⁾
Стандарт	IEEE 802.11b/g/n	Bluetooth® v4.2, BR / EDR Bluetooth® Low Energy
Честотен(ни) диапазон(и) [MHz]	2401÷2483	2402÷2480
Максимална мощност [mW]	100	10

(EN) Hereby, Candy Hoover Group Srl declares that the radio equipment is in compliance with Directive 2014/53/EU and with the relevant statutory requirements for the UK market. The full text of the declaration of conformity is available at the following internet address: www.candy-group.com

(FR) Par la présente, Candy Hoover Group Srl déclare que l'équipement radio est conforme à la directive 2014/53/UE. Le texte complet de la déclaration de conformité est disponible à l'adresse internet suivante : www.candy-group.com **(IT)** Con la presente, Candy Hoover Group Srl dichiara che l'apparecchiatura radio è conforme alla Direttiva 2014/53/UE. Il testo completo della dichiarazione di conformità è disponibile al seguente indirizzo internet: www.candy-group.com **(DE)** Hiermit erklärt Candy Hoover Group Srl, dass das Funkgerät der Richtlinie 2014/53/EU entspricht. Der vollständige Text der Konformitätserklärung ist unter folgender Internetadresse verfügbar: www.candy-group.com **(ES)** Por la presente, Candy Hoover Group Srl declara que el equipo radioeléctrico es conforme con la Directiva 2014/53/UE. El texto completo de la declaración de conformidad está disponible en la siguiente dirección de Internet: www.candy-group.com **(EL)** Με το παρόν, η Candy Hoover Group Srl δηλώνει ότι ο ραδιοεξοπλισμός συμμορφώνεται με την Οδηγία 2014/53/ΕΕ. Το πλήρες κείμενο της δήλωσης συμμόρφωσης διατίθεται στην ακόλουθη διαδικτυακή διεύθυνση: www.candy-group.com **(NL)** Hierbij verklaart Candy Hoover Group Srl dat de radioapparatuur in overeenstemming is met Richtlijn 2014/53/EU. De volledige tekst van de conformiteitsverklaring is beschikbaar op het volgende internetadres: www.candy-group.com **(PT)** Pelo presente, a Candy Hoover Group Srl declara que o equipamento de rádio está em conformidade com a Diretiva 2014/53/UE. O texto completo da declaração de conformidade está disponível no seguinte endereço de internet: www.candy-group.com **(DA)** Hermed erklærer Candy Hoover Group Srl, at radioudstyret er i overensstemmelse med direktiv 2014/53/EU. Den fulde tekst af overensstemmelseserklæringen findes på følgende internetadresse: www.candy-group.com **(FI)** Candy Hoover Group Srl vakuuttaa, että radiolaitte on direktiivin 2014/53/EU mukainen. Vaatimustenmukaisuusvakuutuksen täydellinen teksti on saatavilla seuraavassa internetosoitteessa: www.candy-group.com **(NO)** Candy Hoover Group Srl erklærer herved at radioutstyret er i samsvar med direktiv 2014/53/EU. Den fullstendige teksten i samsvarserklæringen er tilgjengelig på følgende internettadresse: www.candy-group.com

(SV) Candy Hoover Group Srl försäkrar härmed att radioutrustningen överensstämmer med direktiv 2014/53/EU. Den fullständiga texten till försäkran om överensstämmelse finns tillgänglig på följande internetadress: www.candy-group.com

(SL) Candy Hoover Group Srl s tem izjavlja, da je radijska oprema skladna z Direktivo 2014/53/EU. Celotno besedilo izjave o skladnosti je na voljo na naslednjem spletnem naslovu: www.candy-group.com

(CS) Tímto společnost Candy Hoover Group Srl prohlašuje, že rádiové zařízení je v souladu se směrnicí 2014/53/EU. Úplné znění prohlášení o shodě je k dispozici na následující internetové adrese: www.candy-group.com

(SK) Spoločnosť Candy Hoover Group Srl týmto vyhlasuje, že rádiové zariadenie je v súlade so smernicou 2014/53/EÚ. Úplné znenie vyhlásenia o zhode je dostupné na tejto internetovej adrese: www.candy-group.com

(PL) Niniejszym Candy Hoover Group Srl oświadczam, że urządzenie radiowe jest zgodne z dyrektywą 2014/53/UE. Pełny tekst deklaracji zgodności jest dostępny pod następującym adresem internetowym: www.candy-group.com

(ET) Käesolevaga deklareerib Candy Hoover Group Srl, et raadioseade vastab direktiivi 2014/53/EL. Vastavusdeklaratsiooni täielik tekst on kättesaadav järgmisel veebiaadressil: www.candy-group.com

(LT) Candy Hoover Group Srl šiuo pareiškia, kad radijo įranga atitinka Direktyvą 2014/53/ES. Visas atitikties deklaracijos tekstas pateikiamas šiuo interneto adresu: www.candy-group.com

(LV) Ar šo Candy Hoover Group Srl deklarē, ka radioiekārta atbilst Direktīvai 2014/53/ES. Pilns atbilstības deklarācijas teksts ir pieejams šādā interneta adresē: www.candy-group.com

(HR) Ovim putem Candy Hoover Group Srl izjavljuje da je radijska oprema u skladu s Direktivom 2014/53/EU. Cjeloviti tekst izjave o skladnosti dostupan je na sljedećoj internetskoj adresi: www.candy-group.com

(SR) Ovim putem, kompanija Candy Hoover Group Srl izjavljuje da je radio-oprema u skladu sa Direktivom 2014/53/EU i sa relevantnim zakonskim zahtevima za tržište Velike Britanije. Kompletan tekst izjave o usaglašenosti dostupan je na sledećoj internet adresi: www.candy-group.com

(RO) Prin prezenta, Candy Hoover Group Srl declară că echipamentul radio este în conformitate cu Directiva 2014/53/UE. Textul integral al declarației de conformitate este disponibil la următoarea adresă de internet: www.candy-group.com

(HU) A Candy Hoover Group Srl ezennel kijelenti, hogy a rádióberendezés megfelel a 2014/53/EU irányelvnek. A megfelelőségi nyilatkozat teljes szövege a következő internetcímen érhető el: www.candy-group.com

(BG) Настоящото Candy Hoover Group Srl декларира, че радиосъоръжението е в съответствие с Директива 2014/53/ЕС. Пълният текст на декларацията за съответствие е достъпен на следния интернет адрес: www.candy-group.com

www.candy-group.com

WIRELESS PRECI PROBE MODEL Et180 WIRELESS PARAMETERS:

(FR) PARAMÈTRES SANS FIL DU MODÈLE PRECI PROBE Et180 **(IT)** PARAMETRI WIRELESS SONDA PRECI PROBE MODELLO Et180

(DE) PRECI PROBE MODELL Et180 WLAN-PARAMETER**(ES)** PARAMETRY BEZPRZEWODOWE MODELU SONDY PRECI PROBE Et180 **(EL)** ΠΑΡΑΜΕΤΡΟΙ

ΑΣΥΡΜΑΤΗΣ ΣΥΝΔΕΣΗΣ PRECI PROBE ΜΟΝΤΕΛΟ Et180 **(NL)** DRAADLOZE PRECI-PROBE

MODEL ET180 DRAADLOZE PARAMETERS **(PT)** SONDA PRECI SEM FIOS MODELO ET180

PAR METROS SEM FIO **(DA)** TR DL S PRECI-PROBE MODEL ET180 TR DL SE PARAMETRE **(FI)**

LANGATON PRECI-ANTURI MALLI ET180 LANGATTOMAT PARAMETRIT **(NO)** TR DL S PRECI-

PROBE MODELL ET180 TR DL SE PARAMETERE **(SV)** TR DL ÖS PRECI-PROB MODELL ET180

TR DL ÖSA PARAMETRAR **(SL)** PARAMETRI BREŽIČNE POVEZAVE ZA MODEL SONDE PRECI

PROBE Et180 **(CS)** PARAMETRY BEZDRÁTOVÉHO PŘENOSU PRO SONDU PRECI PROBE, MODEL

Et180 **(SK)** PARAMETRE BEZDRÔTOVEJ SONDY PRECI PROBE MODEL Et180 **(PL)** PARAMETRY

BEZPRZEWODOWE MODELU SONDY PRECI PROBE Et180 **(ET)** PRECI PROBE'I MUDELI Et180

JUHTMETA PARAMEETRID **(LT)** „PRECI PROBE“ ZONDO MODELIO Et180 BELAIDŽIO RYŠIO

PARAMETRAI **(LV)** PRECI PROBE MODEĻA Et180 BEZVADU FUNKCIJAS PARAMETRI **(HR)**

PARAMETRI BEŽIČNE VEZE ZA MODEL SONDE PRECI PROBE Et180 **(SR)** PARAMETRI BEŽIČNOG

POVEZIVANJA SONDE PRECI PROBE MODEL Et180 **(RO)** PARAMETRII WIRELESS AI SONDEI PRECI

PROBE MODEL Et180 **(HU)** ET180 PRECI PROBE SZONDA MODELL VEZETÉK NÉLKÜL

PARAMÉTEREK **(BG)** PRECI PROBE МОДЕЛ Et180 БЕЗЖИЧНИ ПАРАМЕТРИ

EN

Technology	Bluetooth® wireless technology
Standard	Bluetooth® v4.0, Bluetooth® Low Energy
Frequency Band (s) [MHz]	2400÷2480
Maximum Power [mW]	2.5 -(4dBm)

FR

Technologie	Bluetooth® wireless technology
Standard	Bluetooth® v4.0, Bluetooth® Low Energy
Bande(s) de fréquence [MHz]	2400÷2480
Puissance maximale [mW]	2.5 -(4dBm)

IT

Tecnologia	Bluetooth® wireless technology
Standard	Bluetooth® v4.0, Bluetooth® Low Energy
Bande di frequenza (s) [MHz]	2400÷2480
Potenza massima [mW]	2.5 -(4dBm)

DE

Technologie	Bluetooth® wireless technology
Standard	Bluetooth® v4.0, Bluetooth® Low Energy
Frequenzband-bereich(e) [MHz]	2400÷2480
Maximális teljesítmény [mW]	2.5 -(4dBm)

ES

Tecnología	Bluetooth® wireless technology
Estándar	Bluetooth® v4.0, Bluetooth® Low Energy
Banda(s) de frecuencia [MHz]	2400÷2480
Potencia máxima [mW]	2.5 -(4dBm)

EL

Τεχνολογία	Bluetooth® wireless technology
Βασική	Bluetooth® v4.0, Bluetooth® Low Energy
Ζώνη ή ζώνες συχνότητας [MHz]	2400÷2480
Μέγιστη ισχύς [mW]	2.5 -(4dBm)

CS

Technologie	Bluetooth® wireless technology
Standard	Bluetooth® v4.0, Bluetooth® Low Energy
Frekvenční pásmo [MHz]	2400÷2480
Maximální výkon [mW]	2.5 -(4dBm)

NL

Technologie	Bluetooth® wireless technology
Standaard	Bluetooth® v4.0, Bluetooth® Low Energy
Frequentieband(en) [MHz]	2400÷2480
Maximaal vermogen [mW]	2.5 -(4dBm)

PT

Tecnologia	Bluetooth® wireless technology
Norma	Bluetooth® v4.0, Bluetooth® Low Energy
Faixa(s) de frequência [MHz]	2400÷2480
Potência máxima [mW]	2.5 -(4dBm)

DA

Teknologi	Bluetooth® wireless technology
Standard	Bluetooth® v4.0, Bluetooth® Low Energy
Frekvensbånd [MHz]	2400÷2480
Maksimal effekt [mW]	2.5 -(4dBm)

FI

Teknologia	Bluetooth® wireless technology
Standardi	Bluetooth® v4.0, Bluetooth® Low Energy
Taajuuskaista(t) [MHz]	2400÷2480
Suurin teho [mW]	2.5 -(4dBm)

NO

Teknologi	Bluetooth® wireless technology
Standard	Bluetooth® v4.0, Bluetooth® Low Energy
Frekvensbånd [MHz]	2400÷2480
Maksimal effekt [mW]	2.5 -(4dBm)

SV

Teknik	Bluetooth® wireless technology
Standard	Bluetooth® v4.0, Bluetooth® Low Energy
Frekvensband [MHz]	2400÷2480
Maximal effekt [mW]	2.5 -(4dBm)

SK

Tecnológia	Bluetooth® wireless technology
Norma	Bluetooth® v4.0, Bluetooth® Low Energy
Frekvenčné pásmo (pásma) [MHz]	2400÷2480
Maximálny výkon [mW]	2.5 -(4dBm)

PL

Technologia	Bluetooth® wireless technology
Standard	Bluetooth® v4.0, Bluetooth® Low Energy
Pasma(-a) częstotliwości [MHz]	2400÷2480
Moc maksymalna [mW]	2.5 -(4dBm)

LT

Technologija	Bluetooth® wireless technology
Standartinė	Bluetooth® v4.0, Bluetooth® Low Energy
Dažnių juosta (-os) [MHz]	2400÷2480
Didžiausia galia [mW]	2.5 -(4dBm)

HR

Tehnologija	Bluetooth® wireless technology
Standardno	Bluetooth® v4.0, Bluetooth® Low Energy
Frekvencijski pojasevi [MHz]	2400÷2480
Najveća snaga [mW]	2.5 -(4dBm)

SR

Tehnologija	Bluetooth® wireless technology
Standardna	Bluetooth® v4.0, Bluetooth® Low Energy
Frekventni opsezi [MHz]	2400÷2480
Maksimalna snaga [mW]	2.5 -(4dBm)

HU

Technológia	Bluetooth® wireless technology
Standard	Bluetooth® v4.0, Bluetooth® Low Energy
Frekvenciasáv(ok) [MHz]	2400÷2480
Maximális teljesítmény [mW]	2.5 -(4dBm)

ET

Tehnoloogia	Bluetooth® wireless technology
Standard	Bluetooth® v4.0, Bluetooth® Low Energy
Sagedusala(d) [MHz]	2400÷2480
Maksimaalne võimsus [mW]	2.5 -(4dBm)

LV

Tehnoloģija	Bluetooth® wireless technology
Standarta	Bluetooth® v4.0, Bluetooth® Low Energy
Frekvencu josla(-as) [MHz]	2400÷2480
Maksimālā jauda [mW]	2.5 -(4dBm)

BG

Технология	Bluetooth® wireless technology
Стандарт	Bluetooth® v4.0, Bluetooth® Low Energy
Честотен(ни) диапазон(и) [MHz]	2400÷2480
Максимална мощност [mW]	2.5 -(4dBm)

RO

Tehnologie	Bluetooth® wireless technology
Standard	Bluetooth® v4.0, Bluetooth® Low Energy
Bandă (benzi) de frecvență [MHz]	2400÷2480
Putere maximă [mW]	2.5 -(4dBm)

SL

Tehnologija	Bluetooth® wireless technology
Standard	Bluetooth® v4.0, Bluetooth® Low Energy
Frekvenčni pasovi [MHz]	2400÷2480
Največja moč [mW]	2.5 -(4dBm)

(EN) 1) The Bluetooth® word mark and logos are registered trademarks owned by Bluetooth SIG, Inc. and any use of such marks by Candy Hoover Group SRL is under license. Other trademarks and trade names are those of their respective owners **(FR)** 1) La marque et les logos Bluetooth® sont des marques déposées appartenant à Bluetooth SIG, Inc. et leur utilisation par Candy Hoover Group SRL se fait sous licence. Les autres marques et noms commerciaux mentionnés appartiennent à leurs propriétaires respectifs **(IT)** 1) Il marchio e i loghi Bluetooth® sono marchi registrati, di proprietà di Bluetooth SIG, Inc. e qualsiasi utilizzo di tali marchi da parte di Candy Hoover Group SRL avviene su licenza. Gli altri marchi e nomi commerciali appartengono ai rispettivi proprietari **(DE)** 1) Die Bluetooth®-Wortmarke und -Logos sind eingetragene Marken von Bluetooth SIG, Inc. und jede Verwendung dieser Marken durch Candy Hoover Group SRL erfolgt unter Lizenz. Andere Marken und Markennamen sind Eigentum ihrer jeweiligen Inhaber. **(ES)** 1) La palabra y los logotipos Bluetooth® son marcas registradas propiedad de Bluetooth SIG, Inc., y cualquier uso de dichas marcas por parte de Candy Hoover Group SRL se realiza bajo licencia. Las demás marcas comerciales y nombres comerciales pertenecen a sus respectivos propietarios

(EL) 1) Το λεκτικό σήμα Bluetooth® και τα λογότυπα είναι καταχωρημένα σήματα που ανήκουν στη Bluetooth SIG, Inc. και οποιαδήποτε χρήση αυτών των αναγνωριστικών από την Candy Hoover Group SRL γίνεται βάσει άδειας. Άλλα σήματα και εμπορικές ονομασίες είναι ιδιοκτησία των αντίστοιχων κατόχων τους

(DE) 1) Die Bluetooth®-Wortmarke und -Logos sind eingetragene Marken von Bluetooth SIG, Inc. und jede Verwendung dieser Marken durch Candy Hoover Group SRL erfolgt unter Lizenz. Andere Marken und Markennamen sind Eigentum ihrer jeweiligen Inhaber. akékolvek pouzitie týchto známok spoločnosti Candy Hoover Group SRL podlieha licencií. Ostatné ochranné známky a obchodné názvy sú majetkom príslušných vlastníkov

(ES) 1) La palabra y los logotipos Bluetooth® son marcas registradas propiedad de Bluetooth SIG, Inc., y cualquier uso de dichas marcas por parte de Candy Hoover Group SRL se realiza bajo licencia. Las demás marcas comerciales y nombres comerciales pertenecen a sus respectivos propietarios

(EL) 1) Το λεκτικό σήμα Bluetooth® και τα λογότυπα είναι καταχωρημένα σήματα που ανήκουν στη Bluetooth SIG, Inc. και οποιαδήποτε χρήση αυτών των αναγνωριστικών από την Candy Hoover Group SRL γίνεται βάσει άδειας. Άλλα σήματα και εμπορικές ονομασίες είναι ιδιοκτησία των αντίστοιχων κατόχων τους

(NL) 1) Het woordmerk en de logo's van Bluetooth® zijn geregistreerde handelsmerken van Bluetooth SIG, Inc. en elk gebruik van deze merken door Candy Hoover Group SRL gebeurt onder licentie. Andere handelsmerken en handelsnamen zijn eigendom van hun respectieve eigenaren

(PT) 1) A marca verbal Bluetooth® e os logótipos são marcas registradas pertencentes à Bluetooth SIG, Inc. e qualquer uso destes identificadores pela Candy Hoover Group SRL é feito sob licença. Outras marcas e nomes comerciais são propriedade dos seus respectivos titulares

(DA) 1) Bluetooth®-ordmærket og -logoerne er registrerede varemærker, der ejes af Bluetooth SIG, Inc., og enhver brug af sådanne mærker af Candy Hoover Group SRL sker under licens. Andre varemærker og handelsnavne tilhører deres respektive ejere

(FI) 1) Bluetooth®-sanamerkki ja -logot ovat Bluetooth SIG, Inc.:n omistamia rekisteröityjä tavaramerkkejä, ja Candy Hoover Group SRL käyttää näitä tavaramerkkejä lisenssillä. Muut tavaramerkit ja kauppanimet ovat omistajiensa omaisuutta

(NO) 1) Bluetooth®-ordmerket og -logoene er registrerte varemerker som eies av Bluetooth SIG, Inc., og all bruk av slike merker av Candy Hoover Group SRL skjer under lisens. Andre varemerker og handelsnavn tilhører sine respektive eiere

(SV) 1) Bluetooth®-ordmärket och logotyperna är registrerade varumärken som ägs av Bluetooth SIG, Inc. och all användning av sådana varumärken av Candy Hoover Group SRL sker under licens. Andra varumärken och handelsnamn tillhör sina respektive ägare

(SL) 1) Bluetooth® besedna znamka in logotipi so registrirane blagovne znamke podjetja Bluetooth SIG, Inc., ki jih Candy Hoover Group SRL uporablja na podlagi licence. Vse druge blagovne znamke in trgovska imena pripadajo njihovim lastnikom

(CS) 1) Ochranná známka a loga Bluetooth® jsou registrované ochranné známky společnosti Bluetooth SIG, Inc. a jakékoli použití těchto známek společností Candy Hoover Group SRL podléhá licenci. Ostatní ochranné známky a obchodní názvy jsou majetkem příslušných vlastníků

(SK) 1) Ochranná známka a logá Bluetooth® sú registrované ochranné známky spoločnosti Bluetooth SIG, Inc. a akékoľvek použitie týchto známk spoločnosťou Candy Hoover Group SRL podlieha licencií. Ostatné ochranné známky a obchodné názvy sú majetkom príslušných vlastníkov

(PL) 1) Znak i logo Bluetooth® są zastrzeżonymi znakami towarowymi należącymi do Bluetooth SIG, Inc., a ich używanie przez Candy Hoover Group SRL odbywa się na podstawie licencji. Pozostałe znaki towarowe i nazwy handlowe należą do ich odpowiednich właścicieli

(ET) 1) Bluetooth® sōnamārk ja logod on registreeritud kaubamārgid, mis kuuluvad ettevõttele Bluetooth SIG, Inc., ning nende mārķide igasugune kasutamine Candy Hoover Group SRL poolt toimub litsentsi alusel. Teised kaubamārgid ja kaubanimed kuuluvad nende vastavatele omanikele

(LT) 1) „Bluetooth®” žodinis ženklas ir logotipai yra registruotieji prekių ženklai, priklausantys „Bluetooth SIG, Inc.“, o bet koks šių ženklų naudojimas „Candy Hoover Group SRL” vykdomas pagal licenciją. Kiti prekių ženklai ir prekybiniai pavadinimai priklauso jų atitinkamiems savininkams

(LV) 1) Bluetooth® vārda zīme un logotipi ir reģistrētas preču zīmes, kuras pieder Bluetooth SIG, Inc., un jebkāda šo zīmju izmantošana no Candy Hoover Group SRL puses notiek saskaņā ar licenci. Citi preču zīmju un tirdzniecības nosaukumi ir to attiecīgo īpašnieku īpašums

(HR) 1) Riječ i logotipi Bluetooth® registrirani su zaštitni znakovi u vlasništvu tvrtke Bluetooth SIG, Inc. i svaka upotreba tih znakova od strane Candy Hoover Group SRL temelji se na licenci. Ostali zaštitni znakovi i trgovačka imena vlasništvo su njihovih vlasnika

(SR) 1) Zaštitni znak i Bluetooth® logotip su registrovani zaštitni znakovi u vlasništvu kompanije Bluetooth SIG, Inc. i svaka upotreba takvih znakova od strane Candy Hoover Group SRL je u skladu sa licencom. Ostali zaštitni znakovi i trgovačka imena su vlasništvo njihovih odgovarajućih vlasnika

(RO) 1) Marca și logo-urile Bluetooth® sunt mărci înregistrate deținute de Bluetooth SIG, Inc., iar orice utilizare a acestora de către Candy Hoover Group SRL se face în baza unei licențe. Alte mărci comerciale și denumiri sunt proprietate a deținătorilor

(HU) 1) A Bluetooth® márka és logó a Bluetooth SIG, Inc. bejegyzett védjegyei, és ezeket a Candy Hoover Group SRL licenc alapján használja. A többi védjegy és kereskedelmi név a megfelelő tulajdonosaihoz tartozik

(BG) 1) Търговската марка и логотата Bluetooth® са регистрирани търговски марки, притежание на Bluetooth SIG, Inc., и всяко тяхно използване от страна на Candy Hoover Group SRL се извършва по лиценз. Всички останали търговски марки и търговски наименования са собственост на съответните им притежатели.

4. INSTALLATION

Electrical installation

Power supply cable: The device is equipped with a power supply cable that must be connected to the domestic power grid. Identify the various connection options based on the type of domestic power supply from the corresponding diagram. The data plate also indicates the allowable connection voltage for this device and its corresponding power consumption **(FR) Installation**

électrique: Câble d'alimentation : l'appareil est équipé d'un câble d'alimentation qui doit être raccordé au réseau électrique domestique. Identifiez les différentes options de raccordement en fonction du type d'alimentation domestique à partir du schéma correspondant. La plaque signalétique indique également la tension de raccordement autorisée pour cet appareil et la consommation électrique correspondante **(IT) Installazione elettrica:** Cavo di alimentazione: Il dispositivo è dotato di un cavo di alimentazione che deve essere collegato alla rete elettrica domestica. Individuare le varie opzioni di collegamento in base alla tipologia di alimentazione domestica dallo schema corrispondente. La targhetta dati indica anche la tensione di collegamento consentita per questo dispositivo e il relativo consumo energetico **(DE) Elektrischer Anschluss:**

Stromversorgungskabel: Das Gerät ist mit einem Stromversorgungskabel ausgestattet, das an das Hausstromnetz angeschlossen werden muss. Identifizieren Sie die verschiedenen Anschlussmöglichkeiten je nach Art der Hausstromversorgung anhand des entsprechenden Diagramms. Auf dem Typenschild sind auch die zulässige Anschlussspannung für dieses Gerät und die entsprechende Leistungsaufnahme angegeben **(ES) Instalación eléctrica :** Cable de alimentación: El aparato está equipado con un cable de alimentación que debe conectarse a la red eléctrica doméstica. Identifique las distintas opciones de conexión en función del tipo de alimentación doméstica a partir del esquema correspondiente. La placa de datos también indica la tensión de conexión permitida para este dispositivo y su correspondiente consumo de energía **(EL)**

Λ Η ε κρική εγκατάσταση Καλώδιο τροφοδοσίας: Η συσκευή είναι εξοπλισμένη με ένα καλώδιο τροφοδοσίας που πρέπει να συνδεθεί στο οικιακό ηλεκτρικό δίκτυο. Προσδιορίστε τις διάφορες επιλογές σύνδεσης με βάση τον τύπο της οικιακής παροχής ρεύματος από το αντίστοιχο διάγραμμα.

Η πινακίδα δεδομένων υποδεικνύει επίσης την επιτρεπόμενη τάση σύνδεσης για αυτή τη συσκευή και την αντίστοιχη κατανάλωση ισχύος **(NL) Stroomkabel:** Het apparaat is uitgerust met een voedingskabel die moet worden aangesloten op het huishoudelijke elektriciteitsnet. Bepaal de verschillende aansluitmogelijkheden op basis van het type huishoudelijke stroomvoorziening aan de hand van het bijbehorende schema. Het typeplaatje geeft ook de toegestane aansluitspanning voor dit apparaat en het overeenkomstige stroomverbruik aan **(PT) Cabo de alimentação:** O dispositivo está equipado com um cabo de alimentação que deve ser ligado à rede elétrica doméstica. Identifique as várias opções de ligação de acordo com o tipo de alimentação doméstica utilizando o diagrama correspondente. A placa de identificação também indica a tensão de ligação permitida para este dispositivo e o respetivo consumo de energia **(DA) Strømforsyningskabel:**

Enheden er udstyret med et strømforsyningskabel, som skal tilsluttes det almindelige elnet i hjemmet. Identificér de forskellige tilslutningsmuligheder baseret på typen af husholdningsstrømforsyning ved hjælp af det tilhørende diagram. Typeskiltet angiver også den tilladte tilslutningsspænding for denne enhed og det tilsvarende strømforbrug **(FI) Virtajohto:** Laite on varustettu virtajohdolla, joka on liitettävä kotitalouden sähköverkkoon. Tunnista eri liitännävaihtoehdot kotitalouden sähkötyypin perusteella käyttämällä vastaavaa kaaviota. Arvokilpi ilmoittaa myös laitteen sallitun liitäntäjännitteen ja siihen liittyvän tehonkulutuksen

Enheden er udstyret med et strømforsyningskabel, som skal tilsluttes det almindelige elnet i hjemmet. Identificér de forskellige tilslutningsmuligheder baseret på typen af husholdningsstrømforsyning ved hjælp af det tilhørende diagram. Typeskiltet angiver også den tilladte tilslutningsspænding for denne enhed og det tilsvarende strømforbrug **(FI) Virtajohto:** Laite on varustettu virtajohdolla, joka on liitettävä kotitalouden sähköverkkoon. Tunnista eri liitännävaihtoehdot kotitalouden sähkötyypin perusteella käyttämällä vastaavaa kaaviota. Arvokilpi ilmoittaa myös laitteen sallitun liitäntäjännitteen ja siihen liittyvän tehonkulutuksen

Enheden er udstyret med et strømforsyningskabel, som skal tilsluttes det almindelige elnet i hjemmet. Identificér de forskellige tilslutningsmuligheder baseret på typen af husholdningsstrømforsyning ved hjælp af det tilhørende diagram. Typeskiltet angiver også den tilladte tilslutningsspænding for denne enhed og det tilsvarende strømforbrug **(FI) Virtajohto:** Laite on varustettu virtajohdolla, joka on liitettävä kotitalouden sähköverkkoon. Tunnista eri liitännävaihtoehdot kotitalouden sähkötyypin perusteella käyttämällä vastaavaa kaaviota. Arvokilpi ilmoittaa myös laitteen sallitun liitäntäjännitteen ja siihen liittyvän tehonkulutuksen

Enheden er udstyret med et strømforsyningskabel, som skal tilsluttes det almindelige elnet i hjemmet. Identificér de forskellige tilslutningsmuligheder baseret på typen af husholdningsstrømforsyning ved hjælp af det tilhørende diagram. Typeskiltet angiver også den tilladte tilslutningsspænding for denne enhed og det tilsvarende strømforbrug **(FI) Virtajohto:** Laite on varustettu virtajohdolla, joka on liitettävä kotitalouden sähköverkkoon. Tunnista eri liitännävaihtoehdot kotitalouden sähkötyypin perusteella käyttämällä vastaavaa kaaviota. Arvokilpi ilmoittaa myös laitteen sallitun liitäntäjännitteen ja siihen liittyvän tehonkulutuksen

Enheden er udstyret med et strømforsyningskabel, som skal tilsluttes det almindelige elnet i hjemmet. Identificér de forskellige tilslutningsmuligheder baseret på typen af husholdningsstrømforsyning ved hjælp af det tilhørende diagram. Typeskiltet angiver også den tilladte tilslutningsspænding for denne enhed og det tilsvarende strømforbrug **(FI) Virtajohto:** Laite on varustettu virtajohdolla, joka on liitettävä kotitalouden sähköverkkoon. Tunnista eri liitännävaihtoehdot kotitalouden sähkötyypin perusteella käyttämällä vastaavaa kaaviota. Arvokilpi ilmoittaa myös laitteen sallitun liitäntäjännitteen ja siihen liittyvän tehonkulutuksen

Enheden er udstyret med et strømforsyningskabel, som skal tilsluttes det almindelige elnet i hjemmet. Identificér de forskellige tilslutningsmuligheder baseret på typen af husholdningsstrømforsyning ved hjælp af det tilhørende diagram. Typeskiltet angiver også den tilladte tilslutningsspænding for denne enhed og det tilsvarende strømforbrug **(FI) Virtajohto:** Laite on varustettu virtajohdolla, joka on liitettävä kotitalouden sähköverkkoon. Tunnista eri liitännävaihtoehdot kotitalouden sähkötyypin perusteella käyttämällä vastaavaa kaaviota. Arvokilpi ilmoittaa myös laitteen sallitun liitäntäjännitteen ja siihen liittyvän tehonkulutuksen

Enheden er udstyret med et strømforsyningskabel, som skal tilsluttes det almindelige elnet i hjemmet. Identificér de forskellige tilslutningsmuligheder baseret på typen af husholdningsstrømforsyning ved hjælp af det tilhørende diagram. Typeskiltet angiver også den tilladte tilslutningsspænding for denne enhed og det tilsvarende strømforbrug **(FI) Virtajohto:** Laite on varustettu virtajohdolla, joka on liitettävä kotitalouden sähköverkkoon. Tunnista eri liitännävaihtoehdot kotitalouden sähkötyypin perusteella käyttämällä vastaavaa kaaviota. Arvokilpi ilmoittaa myös laitteen sallitun liitäntäjännitteen ja siihen liittyvän tehonkulutuksen

(NO) Strømforsyningskabel: Enheten er utstyrt med en strømforsyningskabel som må kobles til det lokale strømmettet. Identifiser de ulike tilkoblingsalternativene basert på typen av strømforsyning i hjemmet ved hjelp av det tilhørende diagrammet. Dataplatten angir også tillatt tilkoblingsspennning for denne enheten og det tilsvarende strømforsyningens forbruk.

(SV) Strömkabel: Enheten är utrustad med en strömkabel som måste anslutas till det hushålliga elnätet. Identifiera de olika anslutningsalternativen baserat på typen av hushållsströmförsörjning med hjälp av det motsvarande diagrammet. Märkplattan anger även den tillåtna anslutningsspänningen för denna enhet och dess motsvarande energiförbrukning.

(SL) Napajalni kabel: Aparat je opremljen z napajalnim kablom, ki mora biti priključen na domače električno omrežje. S pomočjo ustreznega diagrama ugotovite različne možnosti priključitve glede na vrsto domačega napajanja. Na podatkovni ploščici sta navedeni tudi dopustna napetost priključka za to napravo in njena poraba energije.

(CS) Elektrická instalace Napájecí kabel: Spotřebič je vybaven napájecím kabelem, který se musí připojit k domácí elektrické síti. Z odpovídajícího schématu zjistíte různé možnosti připojení podle typu domácí elektrické sítě. Typový štítek obsahuje také přípustné napětí pro připojení tohoto spotřebiče a odpovídající příkon.

(SK) Elektrická inštalácia Napájací kábel: Zariadenie je vybavené napájacím káblom, ktorý sa musí pripojiť k domácej elektrickej sieti. Na príslušnej schéme identifikujte rôzne možnosti pripojenia podľa typu domácej elektrickej siete. Typový štítok tiež uvádza prípustné napájacie napätie pre toto zariadenie a zodpovedajúcu spotrebu energie.

(PL) Instalacja elektryczna Kabel zasilający: Urządzenie wyposażone jest w kabel zasilający, który należy podłączyć do domowej sieci energetycznej. Zidentyfikuj różne opcje połączeń w zależności od rodzaju domowego źródła zasilania z odpowiedniego schematu. Na tabliczce znamionowej podane jest również dopuszczalne napięcie przyłączeniowe tego urządzenia i odpowiadający mu pobór mocy.

(ET) Elektripaigaldis Toitekaabel: Seade on varustatud toitekaabliga, mis tuleb ühendada koduse elektrivõrguga. Erinevad ühendusviisid vastavalt koduse toiteallika tüübile leiate vastavalt diagrammilt. Andmesildil on näidatud ka seadme lubatud ühenduspinge ja sellele vastav energiatarve.

(LT) Elektros instaliacija Maitinimo kabelis: Prietaisas yra su maitinimo laidu, kuris turi būti prijungtas prie buitinio elektros tinklo. Pagal atitinkamą schemą nustatykite įvairias prijungimo galimybes, priklausomai nuo buitinio maitinimo tipo. Vardinėje plokštelėje taip pat nurodyta šio įrenginio vardinė įtampa ir vartojamoji galia.

(LV) Elektroinstalācija Elektropadeves kabelis: Ierīce ir aprīkota ar elektropadeves kabeli, kas ir jāpievieno mājas elektrotīklam. Identificējiet dažādas savienojuma iespējas, pamatojoties uz mājsaimniecības energoapgādi pēc atbilstīgās shēmas. Datu plāksnītē ir norādīts arī šai ierīcei pieļaujamais pieslēguma spriegums un tās atbilstīgais enerģijas patēriņš.

(HR) Električna instalacija Kabel napajanja: Uređaj je opremljen kablom za napajanje koji se mora spojiti na kućnu električnu mrežu. Identificirajte različite mogućnosti povezivanja na temelju vrste kućnog električnog napajanja iz odgovarajuće sheme. Na pločici s podacima naveden je i dopušteni priključni napon za ovaj uređaj i odgovarajuća potrošnja energije.

(SR) Električne instalacije Kabl za napajanje: Uređaj je opremljen kablom za napajanje koji mora biti povezan sa kućnom elektroenergetskom mrežom. Identifikujte različite opcije povezivanja na osnovu vrste kućnog električnog napajanja iz odgovarajućeg dijagrama. Pločica sa podacima takođe pokazuje dozvoljeni napon priključenja za ovaj uređaj i njegovu odgovarajuću potrošnju energije.

(RO) Instalație electrică Cablu de alimentare: Dispozitivul este echipat cu un cablu de alimentare care trebuie conectat la rețeaua electrică națională. Identificarea diferitelor opțiuni de conectare în funcție de tipul de alimentare cu energie electrică națională din diagrama corespunzătoare. Plăcuța de date indică, de asemenea, tensiunea de conectare admisă pentru acest dispozitiv și consumul de energie corespunzător.

(HU) Elektromos bekötés Tápkábel: A készülék tápkábellel van felszerelve, amelyet a háztartási elektromos hálózathoz kell csatlakoztatni. A megfelelő diagram alapján azonosítsa a különböző csatlakozási lehetőségeke a háztartási tápegység típusa alapján. Az adattábla az eszköz megengedett csatlakozási feszültségét és a megfelelő energiafogyasztást is jelzi **(BG) Захранващ кабел:** Устройството е оборудвано със захранващ кабел, който трябва да бъде свързан към домашната електрическа мрежа. Определете различните възможности за свързване според вида на домашното електрозахранване, като използвате съответната схема. Табелката с данни също показва допустимото напрежение за свързване на това устройство и неговата съответна консумация на енергия.

60,65,80 Cm

Single - phase 220-240 V 1 N ~

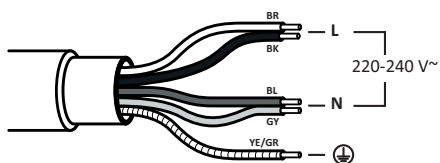

Three - phase 220-240 V 2L/2N ~

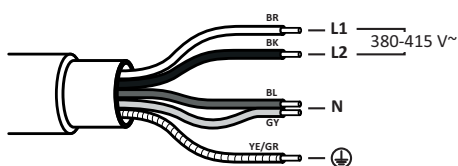

90 Cm

Single - phase 220-240 V ~ 50/60 Hz

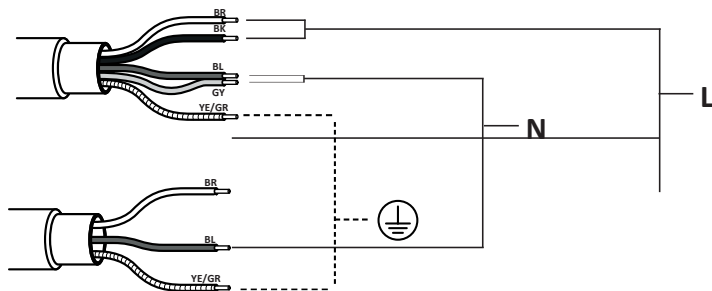

Three - phase 380-415 V 3N ~ 50/60 Hz

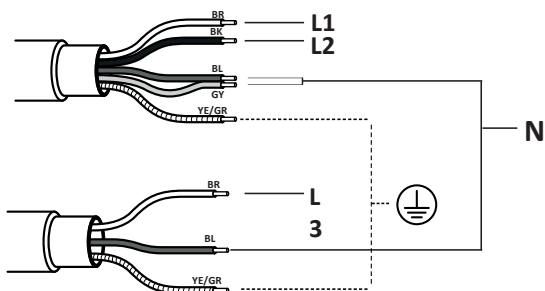

(EN) NOTE: If the appliance is installed above a drawer, it is recommended to use a separator panel to ensure better thermal insulation for the silverware. Make sure to place the separator at a minimum distance of 10mm from the bottom surface of the appliance and to leave an opening toward the back.

(FR) REMARQUE : Si l'appareil est installé au-dessus d'un tiroir, il est recommandé d'utiliser un panneau séparateur pour assurer une meilleure isolation thermique de l'argenterie. Assurez-vous de placer le séparateur à une distance minimale de 10 mm de la surface inférieure de l'appareil et de laisser une ouverture vers l'arrière

(IT) NOTA: Se l'apparecchiatura viene installata sopra un cassetto, si consiglia l'utilizzo di un pannello separatore per garantire un migliore isolamento termico delle posate. Assicurarsi di posizionare il separatore ad una distanza minima di 10 mm dalla superficie inferiore dell'apparecchio e di lasciare un'apertura verso la parte posteriore

(DE) HINWEIS: Wenn das Gerät über einer Schublade installiert wird, wird empfohlen, ein Trennpaneel zu verwenden, um eine bessere Wärmeisolierung für das Besteck sicherzustellen. Stellen Sie sicher, dass das Trennpaneel in einem Mindestabstand von 10 mm zur Unterseite des Geräts angebracht wird und nach hinten eine Öffnung bleibt.

(ES) NOTA: Si el aparato se instala encima de un cajón, se recomienda utilizar un panel separador para garantizar un mejor aislamiento térmico de la cubertería. Asegúrese de colocar el separador a una distancia mínima de 10 mm de la superficie inferior del aparato y de dejar una abertura hacia la parte posterior.

(EL) ΣΗΜΕΙΩΣΗ: Εάν η συσκευή εγκατασταθεί πάνω από συρτάρι, συνιστάται να χρησιμοποιηθεί διαχωριστικό πάνελ για καλύτερη θερμική μόνωση των μαχαιροπήρουνων. Βεβαιωθείτε ότι τοποθετείτε το διαχωριστικό σε ελάχιστη απόσταση 10 mm από την κάτω επιφάνεια της συσκευής και ότι αφήνετε ένα άνοιγμα προς τα πίσω

(NL) OPMERKING: Als het apparaat boven een lade wordt geïnstalleerd, wordt aanbevolen een scheidingspaneel te gebruiken om een betere thermische isolatie van het bestek te garanderen. Zorg ervoor dat het scheidingspaneel op een minimale afstand van 10 mm van de onderzijde van het apparaat wordt geplaatst en dat er een opening aan de achterkant blijft

(PT) NOTA: Se o aparelho for instalado acima de uma gaveta, recomenda-se utilizar um painel separador para garantir um melhor isolamento térmico dos talheres. Certifique-se de colocar o separador a uma distância mínima de 10 mm da superfície inferior do aparelho e de deixar uma abertura na parte posterior

(DA) BEMERK: Hvis apparatet installeres over en skuffe, anbefales det at bruge et separatorpanel for at sikre bedre termisk isolering af bestikket. Sørg for, at panelet placeres med mindst 10 mm afstand til apparatets underside, og at der er en åbning bagtil

(FI) HUOMAUTUS: Jos laite asennetaan laatikon yläpuolelle, suositellaan erottavan paneelin käyttöä, jotta ruokailuvälineet saavat paremman lämpöeristyksen. Varmista, että paneeli sijoitetaan vähintään 10 mm etäisyydelle laitteen alaosasta ja että taakse jää aukko

(NO) MERK: Hvis apparatet installeres over en skuff, anbefales det å bruke en separatorplate for å sikre bedre termisk isolasjon av bestikket. Sørg for at separatoren plasseres med minst 10 mm avstand fra undersiden av apparatet og at det er en åpning bakover

(SV) OBS: Om apparaten installeras ovanför en låda rekommenderas ett separatorpanel för att säkerställa bättre termisk isolering för besticken. Se till att panelen placeras minst 10 mm från apparatens undersida och att en öppning lämnas bakåt

(SL) OPOMBA: Če je aparat nameščen nad predalom, je priporočljivo uporabiti ločilno ploščo za boljše toplotno izolacijo jedilnega pribora. Prepričajte se, da je ločilna plošča nameščena najmanj 10 mm od spodnje površine aparata in da je na zadnji strani odprtina.

(CS) POZNÁMKA: Pokud je spotřebič nainstalován nad zásuvkou, doporučuje se použít oddělovací panel, který zajistí lepší tepelnou izolaci pro stříbrné náčiní. Umístěte přepážku do minimální vzdálenosti 10 mm od spodního povrchu spotřebiče a nechte otvor obrácený dozadu.

(SK) POZNÁMKA: Ak je spotrebič nainštalovaný nad zásuvkou, odporúča sa použiť oddelovací panel, aby sa zabezpečila lepšia tepelná izolácia príboru. Dbajte na to, aby ste oddelovací panel umiestnili v minimálnej vzdialenosti 10 mm od spodného povrchu spotrebiča a ponechali otvor smerom dozadu.

(PL) UWAGA: Jeżeli urządzenie jest zainstalowane nad szufladą, zaleca się zastosowanie panelu oddzielającego w celu zapewnienia lepszej izolacji termicznej dla sztućców. Upewnij się, że separator znajduje się w odległości co najmniej 10 mm od dolnej powierzchni urządzenia i że z tyłu pozostaje otwór.

(ET) MÄRKUS: Kui seade on paigaldatud sahtli kohale, on soovitatav kasutada eralduspaneeli, et tagada hõbenõude parem soojusisolatsioon. Asetage eraldaja kindlasti seadme alumisest pinnast vähemalt 10 mm kaugusele ja jätke ava tagakülje poole.

(LT) PASTABA: Jei prietaisas sumontuotas virš stalčiaus, rekomenduojama naudoti atskyrimo plokštę, kad būtų užtikrinta geresnė sidabro indų šilumos izoliacija. Įsitinkkite, kad atskyrimo plokštė yra bent 10 mm atstumu nuo prietaiso apatinio paviršiaus ir palikite angą gale.

(LV) PIEZĪME: Ja ierīce ir uzstādīta virs atvilktnes, ieteicams izmantot atdalītāja paneli, lai nodrošinātu labāku termoizolāciju sudraba piederumiem. Novietojiet atdalītāju vismaz 10 mm atstatumā no ierīces apakšējās virsmas un atstājiet atveri virzienā uz aizmuguri.

(HR) NAPOMENA: Ako se uređaj ugradi iznad ladice, preporučuje se uporaba pregradne ploče kako bi se osigurala bolja toplotna izolacija pribora za jelo. Obavezno postavite pregradnu ploču na minimalnu udaljenost od 10 mm od donje površine uređaja i ostavite otvor prema stražnjoj strani.

(SR) NAPOMENA: Ako je uređaj postavljen iznad fioke, preporučuje se upotreba separatora kako bi se osigurala bolja toplotna izolacija za escajg. Obavezno postavite separator na minimalnu udaljenost od 10 mm od donje površine uređaja i neka otvor bude prema zadnjoj strani.

(RO) NOTĂ: Dacă aparatul este instalat deasupra unui sertar, se recomandă utilizarea unui panou separator pentru a asigura o izolare termică mai bună pentru argintărie. Asigurați-vă că plasați separatorul la o distanță minimă de 10 mm de suprafața inferioară a aparatului și că lăsați o deschidere spre partea din spate.

(HU) MEGJEGYZÉS: Ha a készüléket fiók fölé szerelik, akkor az evőeszközök jobb hőszigetelése érdekében javasoljuk elválasztó panel használatát. Ügyeljen arra, hogy az elválasztót legalább 10 mm távolságra helyezze el a készülék alsó felületétől, és hátrafelé hagyjon nyílást.

(BG)ЗАБЕЛЕЖКА: Ако уредът е монтиран над чекмедже, препоръчва се използването на разделителен панел, за да се осигури по-добра топлоизолация за приборите. Уверете се, че поставяте разделителя на минимално разстояние от 10 mm от долната повърхност на уреда и че оставяте отвор в посока към задната част.

HOB 60-65 cm

(FR) TABLE DE CUISSON 60-65 cm (IT) PIANO COTTURA 60-65 cm (DE) KOCHFELD 60-65 cm (ES) PLACA DE COCINA 60-65 cm (EL) ΕΣΤΙΑ 60-65 cm (NL) KOOKPLAAT 60-65 cm (PT) PLACA 60-65 cm (DA) KOGEPLADE 60-65 cm (FI) LIESITASO 60-65 cm (NO) KOKEPLATE 60-65 cm (SV) HÅLL 60-65 cm

(SL) KUHALNA PLOŠČA 60-65 cm (CS) VARNÁ DESKA 60-65 cm (SK) VARNÁ DOSKA 60-65 cm (PL) PŁYTA 60-65 cm (ET) PLIIT 60-65 cm (LT) KAITLĖNĖ, 60-65 cm (LV) PLĪTS VIRSMA 60-65 cm (HR) PLOČA ZA KUHANJE 60-65 cm (SR) PLOČA ZA KUVANJE 60-65 cm (RO) HOB 60-65 cm (HU) FŐZŐLAP 60-65 cm (BG) ГОТВАРСКИ ПЛОТОВЕ 60-65

(EN) Dimensions in mm (S L) Dimenzije v mm (CS) Rozměry v mm (SK) Rozmery v mm (PL) Wymiary w mm (ET) Mõõdud mm (LT) Matmenys mm (LV) Dimensijas mm (HR) Dimenzije u mm (SR) Dimenzije u mm (RO) Dimensiuni în mm (HU) Méretek mm-ben (BG) Размери в мм (SL) Dimenzije v mm (CS) Rozměry v mm (SK) Rozmery v mm (PL) Wymiary w mm (ET) Mõõdud mm (LT) Matmenys mm (LV) Dimensijas mm (HR) Dimenzije u mm (SR) Dimenzije u mm (RO) Dimensiuni în mm (HU) Méretek mm-ben (BG) Размери в мм

(EN) Cable length 1150 mm (SL) Dolžina kabla 1150 mm (CS) Délka kabelu 1150 mm (SK) Dĺžka kábla 1150 mm (PL) Długość kabla 1150 mm (ET) Kaabli pikkus 1150 mm, (LT) Kabelio ilgis 1150 mm (LV) Kabeļa garums 1150 mm, (HR) Duljina kabela 1150 mm (SR) Dužina kabla 1150 mm (RO) Lungime cablu 1150 mm (HU) Kábelhossz 1150 mm (BG) Дължина на кабела 1150 мм

(SL) Dolžina kabla 1150 mm (CS) Délka kabelu 1150 mm (SK) Dĺžka kábla 1150 mm (PL) Długość kabla 1150 mm (ET) Kaabli pikkus 1150 mm, (LT) Kabelio ilgis 1150 mm (LV) Kabeļa garums 1150 mm, (HR) Duljina kabela 1150 mm (SR) Dužina kabla 1150 mm (RO) Lungime cablu 1150 mm (HU) Kábelhossz 1150 mm (BG) Дължина на кабела 1150 мм

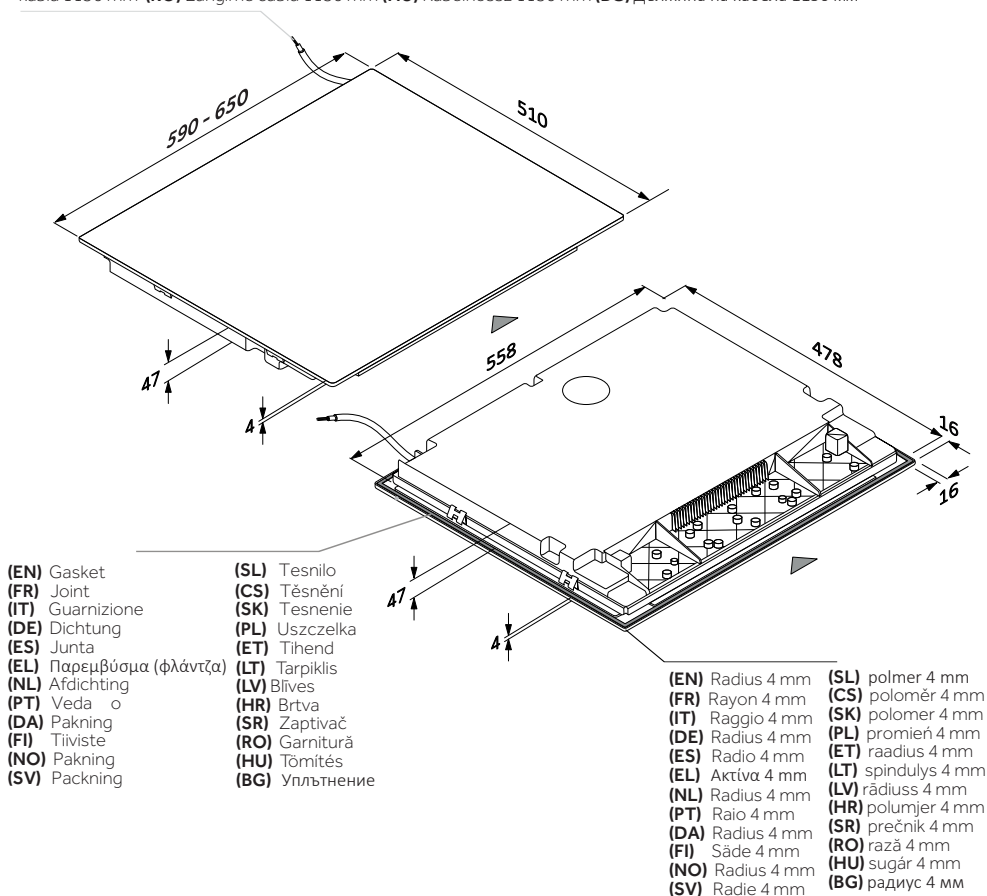

HOB 80 cm

(FR) TABLE DE CUISSON 80 cm (IT) PIANO COTTURA 80 cm (DE) KOCHFELD 80 cm (ES) PLACA DE COCINA 80 cm (EL) ΕΣΤΙΑ 80 cm (NL) KOOKPLAAT 80 cm (PT) PLACA 80 cm (DA) KOGEPLADE 80 cm (FI) LIESITASO 80 cm (NO) KOKEPLATE 80 cm (SV) HÅLL 80 cm

(SL) KUHALNA PLOŠČA 80 cm (CS) VARNÁ DESKA 80 cm (SK) VARNÁ DOSKA 80 cm (PL) PŁYTA 80 cm (ET) Pliit 80 cm (LT) KAITLENTĖ, 80 cm (LV) Matmenys 80 cm (HR) PLOČA ZA KUHANJE 80 cm (SR) PLOČA ZA KUVANJE 80 cm (RO) HOB 80 cm (HU) FŐZŐLAP 80 cm (BG) ГОТВАРСКИ ПЛОТОВЕ 80

(EN) Dimensions in mm (S L) Dimenzije v mm (CS) Rozměry v mm (SK) Rozmery v mm (PL) Wymiary w mm (ET) Mõõdud mm (LT) Matmenys mm (LV) Dimensijas mm (HR) Dimenzije u mm (SR) Dimenzije u mm (RO) Dimensiuni în mm (HU) Méretek mm-ben (BG) Размери в мм (SL) Dimenzije v mm (CS) Rozměry v mm (SK) Rozmery v mm (PL) Wymiary w mm (ET) Mõõdud mm (LT) Matmenys mm (LV) Dimensijas mm (HR) Dimenzije u mm (SR) Dimenzije u mm (RO) Dimensiuni în mm (HU) Méretek mm-ben (BG) Размери в мм

(EN) Cable length 1150 mm (SL) Dolžina kabla 1150 mm (CS) Délka kabelu 1150 mm (SK) Dĺžka kábla 1150 mm (PL) Długość kabla 1150 mm (ET) Kaabli pikkus 1150 mm, (LT) Kabelio ilgis 1150 mm (LV) Kabeļa garums 1150 mm, (HR) Duljina kabla 1150 mm (SR) Dužina kabla 1150 mm (RO) Lungime cablu 1150 mm (HU) Kábelhossz 1150 mm (BG) Дължина на кабела 1150 мм

(SL) Dolžina kabla 1150 mm (CS) Délka kabelu 1150 mm (SK) Dĺžka kábla 1150 mm (PL) Długość kabla 1150 mm (ET) Kaabli pikkus 1150 mm, (LT) Kabelio ilgis 1150 mm (LV) Kabeļa garums 1150 mm, (HR) Duljina kabla 1150 mm (SR) Dužina kabla 1150 mm (RO) Lungime cablu 1150 mm (HU) Kábelhossz 1150 mm (BG) Дължина на кабела 1150 мм

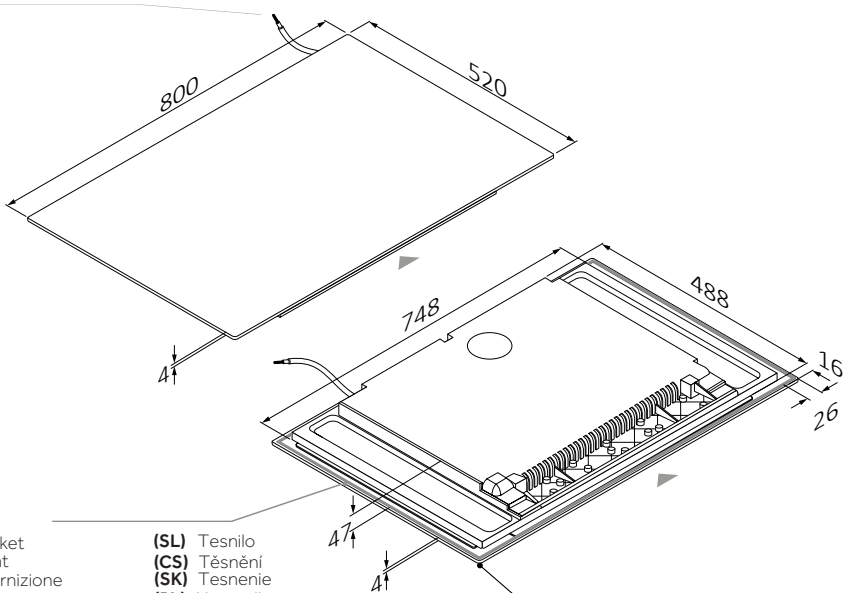

(EN) Gasket
(FR) Joint
(IT) Guarnizione
(DE) Dichtung
(ES) Junta
(EL) Παρεμβύσµα (φλάντζα)
(NL) Afdichting
(PT) Veda
(DA) Pakning
(FI) Tiiviste
(NO) Pakning
(SV) Packning

(SL) Tesnilo
(CS) Těsnění
(SK) Tesnenie
(PL) Uszczelka
(ET) Tihend
(LT) Tarpiklis
(LV) Blīves
(HR) Brtva
(SR) Zaptivač
(RO) Garnitură
(HU) Tömítés
(BG) Уплътнение

(EN) Radius 4 mm
(FR) Rayon 4 mm
(IT) Raggio 4 mm
(DE) Radius 4 mm
(ES) Radio 4 mm
(EL) Ακτίνα 4 mm
(NL) Radius 4 mm
(PT) Raio 4 mm
(DA) Radius 4 mm
(FI) Säde 4 mm
(NO) Radius 4 mm
(SV) Radie 4 mm

(SL) polmer 4 mm
(CS) poloměr 4 mm
(SK) polomer 4 mm
(PL) promień 4 mm
(ET) raadius 4 mm
(LT) spindulys 4 mm
(LV) rādiuss 4 mm
(HR) polumjer 4 mm
(SR) prečnik 4 mm
(RO) rază 4 mm
(HU) sugár 4 mm
(BG) радиус 4 mm

HOB 90 cm

(FR) TABLE DE CUISSON 90 cm (IT) PIANO COTTURA 90 cm (DE) KOCHFELD 90 cm (ES) PLACA DE COCINA 90 cm (EL) ΕΣΤΙΑ 90 cm (NL) KOOKPLAAT 90 cm (PT) PLACA 90 cm (DA) KOGEPLADE 90 cm (FI) LIESITASO 90 cm (NO) KOKEPLATE 90 cm (SV) HÅLL 90 cm (SL) KUHALNA PLOŠČA 90 cm (CS) VARNÁ DESKA 90 cm (SK) VARNÁ DOSKA 90 cm (PL) PŁYTA 90 cm (ET) PLIIT 90 cm (LT) KAITLĖTĖ, 90 cm (LV) PLĪTS VIRSMA 90 cm (HR) PLOČA ZA KUHANJE 90 cm (SR) PLOČA ZA KUVANJE 90 cm (RO) HOB 90 cm (HU) FŐZŐLAP 90 cm (BG) ГОТВАРСКИ ПЛОТОВЕ 90

(EN) Dimensions in mm (S L) Dimenzije v mm (CS) Rozměry v mm (SK) Rozmery v mm (PL) Wymiary w mm (ET) Mõõdud mm (LT) Matmenys mm (LV) Dimensijas mm (HR) Dimenzije u mm (SR) Dimenzije u mm (RO) Dimensiuni în mm (HU) Méretek mm-ben (BG) Размери в мм (SL) Dimenzije v mm (CS) Rozměry v mm (SK) Rozmery v mm (PL) Wymiary w mm (ET) Mõõdud mm (LT) Matmenys mm (LV) Dimensijas mm (HR) Dimenzije u mm (SR) Dimenzije u mm (RO) Dimensiuni în mm (HU) Méretek mm-ben (BG) Размери в мм

(EN) Cable length 1150 mm (SL) Dolžina kabla 1150 mm (CS) Délka kabelu 1150 mm (SK) Dĺžka kábla 1150 mm (PL) Długość kabla 1150 mm (ET) Kaabli pikkus 1150 mm, (LT) Kabelio ilgis 1150 mm (LV) Kabeļa garums 1150 mm, (HR) Duljina kabla 1150 mm (SR) Dužina kabla 1150 mm (RO) Lungime cablu 1150 mm (HU) Kábelhossz 1150 mm (BG) Дължина на кабела 1150 мм (SL) Dolžina kabla 1150 mm (CS) Délka kabelu 1150 mm (SK) Dĺžka kábla 1150 mm (PL) Długość kabla 1150 mm (ET) Kaabli pikkus 1150 mm, (LT) Kabelio ilgis 1150 mm (LV) Kabeļa garums 1150 mm, (HR) Duljina kabla 1150 mm (SR) Dužina kabla 1150 mm (RO) Lungime cablu 1150 mm (HU) Kábelhossz 1150 mm (BG) Дължина на кабела 1150 мм

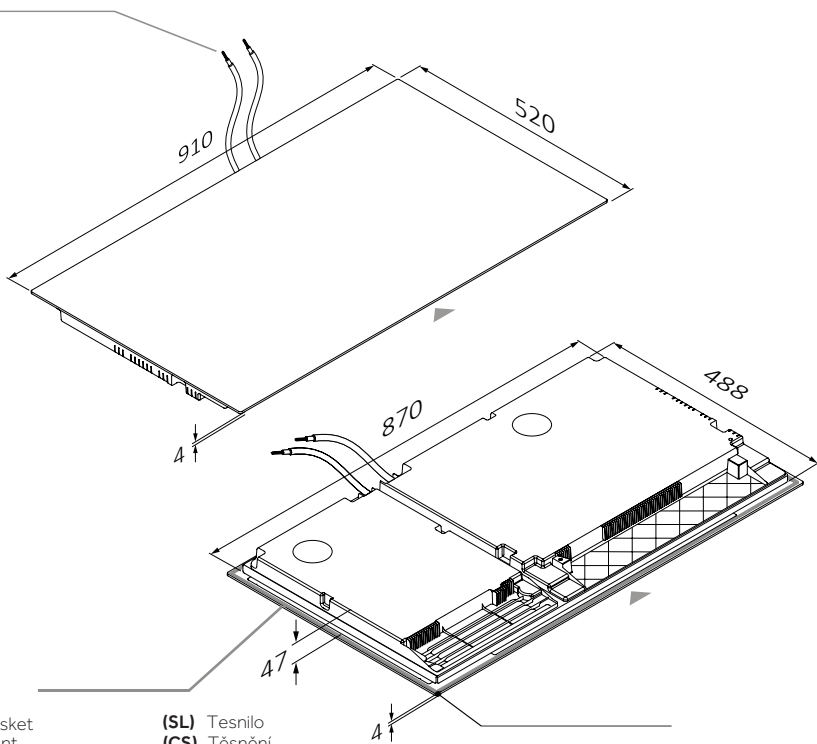

(EN) Gasket
(FR) Joint
(IT) Guarnizione
(DE) Dichtung
(ES) Junta
(EL) Παρεμβύσµα (φλάντζα)
(NL) Afdichting
(PT) Veda o
(DA) Pakning
(FI) Tiiviste
(NO) Pakning
(SV) Packning

(SL) Tesnilo
(CS) Těsnění
(SK) Tesnenie
(PL) Uszczelka
(ET) Tihend
(LT) Tarpiklis
(LV) Blīves
(HR) Brtva
(SR) Zaptivač
(RO) Garnitură
(HU) Tömítés
(BG) Уплътнение

(EN) Radius 4 mm
(FR) Rayon 4 mm
(IT) Raggio 4 mm
(DE) Radius 4 mm
(ES) Radio 4 mm
(EL) Ακτίνα 4 mm
(NL) Radius 4 mm
(PT) Raio 4 mm
(DA) Radius 4 mm
(FI) Säde 4 mm
(NO) Radius 4 mm
(SV) Radie 4 mm

(SL) polmer 4 mm
(CS) poloměr 4 mm
(SK) polomer 4 mm
(PL) promień 4 mm
(ET) raadius 4 mm
(LT) spindulys 4 mm
(LV) rādiuss 4 mm
(HR) polumjer 4 mm
(SR) prečnik 4 mm
(RO) rază 4 mm
(HU) sugár 4 mm
(BG) радиус 4 mm

Tools

(FR) Outils (IT) Attrezzi (DE) Werkzeuge (ES) Herramientas (EL) Εργαλεία (NL) Gereedschap (PT) Ferramentas (DA)

Værktøjer (FI) Työkalut (NO) Verktøy (SV) Verktyg

(SL) Orodja (CS) Nástroje (SK) Nástroje (PL) Narzędzia (ET) Tööriistad (LT) Įrankiai (LV) Instrumenti (HR) Alati (SR) Alat (RO) Unele (HU) Eszközök (BG) Инструменти



SECTIONS - WIDTH 60,65,80,90

(FR) SECTIONS - LARGEUR 60, 65, 80, 90 (IT) SEZIONI - LARGHEZZA 60, 65, 80, 90 (DE) SEKTIONEN - BREITE 60, 65, 80, 90 (ES) SECCIONES - ANCHURA 60, 65, 80, 90 (EL) ΤΜΗΜΑΤΑ - ΠΛΑΤΟΣ 60, 65, 80, 90 (NL) SECTIES - BREEDTE 60, 65, 80, 90 (PT) SECÇÕES - LARGURA 60, 65, 80, 90 (DA) SEKTIONER - BREDD 60, 65, 80, 90 (FI) OSASTOT - LEVEYS 60, 65, 80, 90 (NO) SEKSJONER - BREDD 60, 65, 80, 90 (SV) SEKTIONER - BREDD 60, 65, 80, 90

(SL) ODSEKI - ŠIRINA 60,65,80,90 (CS) ŘEZY - ŠÍŘKA 60,65,80,90 (SK) ČASTI - ŠÍRKA 60,65,80,90 (PL) SEKCJE - SZEROKOŚĆ 60,65,80,90 (ET) SEKTSIOONID - LAIUS 60,65,80,90 (LT) PĖJUVAI - PLOTIS 60,65,80,90 (LV) SADAĻAS - PLATUMS 60,65,80,90 (HR) ODJELJCI - ŠIRINA 60,65,80,90 (SR) DEONICE - ŠIRINA 60,65,80,90 (RO) SECȚIUNI - LĂȚIMEA 60,65,80,90 (HU) SZAKASZOK - SZÉLESSÉG 60,65,80,90 (BG) ЧАСТИ - ШИРИНА 60 и 65, 80, 90

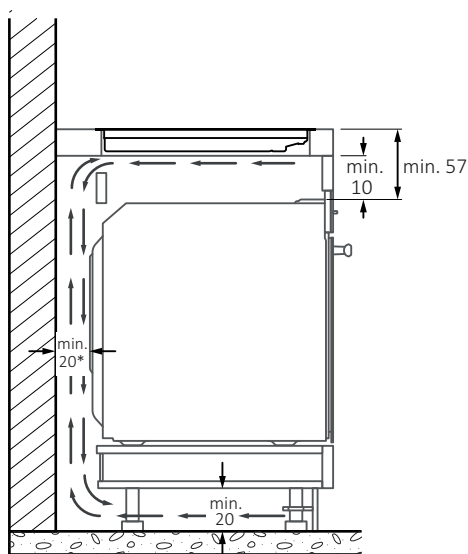
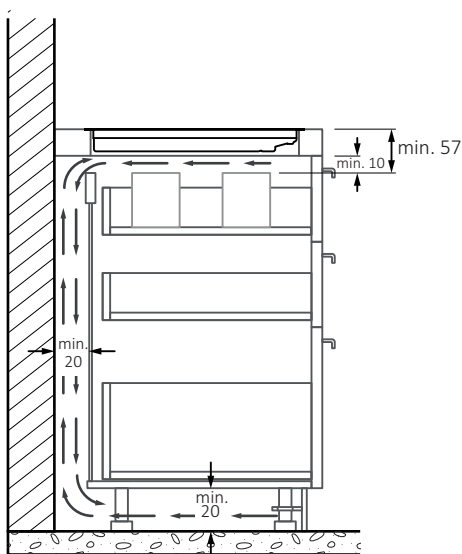
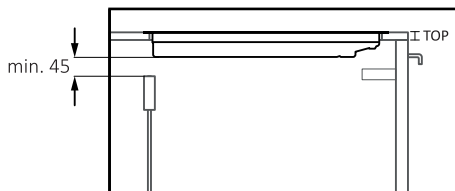
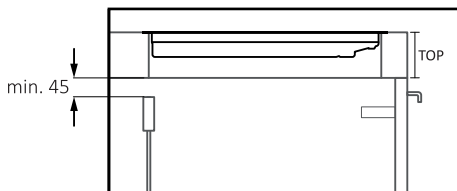

*For proper operation of the appliance, ensure proper airflow beneath the cooktop according to the installation guidelines.

- (FR)** *Pour assurer le bon fonctionnement de l'appareil, veillez à garantir une circulation d'air adéquate sous la table de cuisson conformément aux directives d'installation
- (IT)** *Per garantire il corretto funzionamento dell'apparecchio, assicurare un'adeguata ventilazione sotto il piano cottura in conformità alle linee guida di installazione
- (DE)** *Für den ordnungsgemä en Betrieb des Geräts ist eine ausreichende Luftzirkulation unter dem Kochfeld gemä den Installationsrichtlinien sicherzustellen.
- (ES)** *Para garantizar el correcto funcionamiento del aparato, asegure una ventilación adecuada debajo de la placa según las directrices de instalación
- (EL)** *Για τη σωστή λειτουργία της συσκευής, εξασφαλίστε κατάλληλη ροή αέρα κάτω από την εστία σύμφωνα με τις οδηγίες εγκατάστασης
- (NL)** *Voor een goede werking van het apparaat moet een correcte luchtstroom onder de kookplaat worden gewaarborgd volgens de installatierichtlijnen
- (PT)** *Para garantir o correto funcionamento do aparelho, assegure uma ventila o adequada sob a placa, de acordo com as diretrizes de instala o
- (DA)** *For at sikre korrekt drift af apparatet skal der sikres tilstr kkelig luftcirkulation under kogepladen i henhold til installationsvejledningen
- (FI)** *Laitteen moitteetoman toiminnan varmistamiseksi tulee varmistaa riittävä ilmankierto keittotason alla asennusohjeiden mukaisesti
- (NO)** *For sikre korrekt drift av apparatet m det v re tilstrekkelig luftstr m under koketoppen i henhold til installasjonsretningslinjene
- (SV)** *För att säkerställa att apparaten fungerar korrekt m ste korrekt luftflöde finnas under hällen enligt installationsanvisningarna
- (SL)** *Za pravilno delovanje aparata zagotovite ustrezen pretok zraka pod kuhalno ploščo v skladu s smernicami za vgradnjo.
- (CS)** * Podle pokynů k instalaci zajistěte náležitý průtok vzduchu pod varnou deskou, aby mohl spotřebič správně fungovat.
- (SK)** *Ak chcete zaistiť správnu činnosť spotrebiča, zaistite správne prúdenie vzduchu pod varnou doskou podľa pokynov na inštaláciu.
- (PL)** *W celu zapewnienia prawidłowego działania urządzenia należy zapewnić odpowiedni przepływ powietrza pod płytą kuchenną, zgodnie z wytycznymi instalacyjnymi.
- (ET)** * Seadme ruetekohaseks kasutamiseks veenduge, et pliidiplaadi all on ruetele vastav huvool vastavalt paigaldusjuhistele.
- (LT)** *Kad prietaisais veikty tinkamai, užtikrinkite pakankamą montavimo rekomendacijose nurodytą oro srautą po kaitlente.
- (LV)** * Lai ierēcis darbotos pareizi, nodrošiniet pienācīgu gaisa plūsmu zem plīts virsmas saskaņā ar uzstādīšanas vadlīnijām.
- (HR)** * Kako bi uređaj ispravno radio, osigurajte pravilan protok zraka ispod ploče za kuhanje u skladu sa smjernicama za ugradnju.
- (SR)** *Za pravilan rad uređaja, obezbedite pravilan protok vazduha ispod ploče za kuvanje u skladu sa smernicama za ugradnju.
- (RO)** *Pentru funcționarea corectă a aparatului, asigurați-vă că există un flux de aer adecvat sub plita de gătit, în conformitate cu instrucțiunile de instalare.
- (HU)** *A készülék megfelelő működése érdekében biztosítsa a megfelelő légáramlást a főzőlap alatt a telepítési útmutatóknak megfelelően
- (BG)** *За правилна работа на уреда осигурете правилен въздушен поток под готварския плот в съответствие с указанията за инсталиране.

HOB 60 cm

(FR) TABLE DE CUISSON 60 cm (IT) PIANO COTTURA 60 cm (DE) KOCHFELD 60 cm (ES) PLACA DE COCINA 60 cm (EL) ΕΣΤΙΑ 60 cm (NL) KOOKPLAAT 60 cm (PT) PLAÇA 60 cm (DA) KOGEPLADE 60 cm (FI) LIESITASO 60 cm (NO) KOKEPLATE 60 cm (SV) HÅLL 60 cm (SL) KUHALIŠČE 60 cm (CS) VARNÁ DESKA 60 cm (SK) VARNÁ DOSKA 60 cm (PL) PŁYTA 60 cm (ET) PLIIT 60 cm (LT) KAITLĖNTĖ, 60 cm (LV) PLĪTS VIRSMA 60 cm (HR) PLOČA ZA KUHANJE 60 cm (SR) PLOČA ZA KUVANJE 60 cm (RO) PLITĂ 60 cm (HU) FŐZŐLAP 60 cm (BG) ГОТВАРСКИ ПЛОТОВЕ 60

(EN) Dimensions in mm (FR) Dimensions en mm (IT) Dimensioni in mm (DE) Abmessungen in mm (ES) Dimensiones en mm (EL) Διαστάσεις σε mm (NL) Afmetingen in mm (PT) Dimensões em mm (DA) M i mm (FI) Mitat mm (NO) M i mm (SV) M tt i mm (SL) Dimenzije v mm (CS) Rozměry v mm (SK) Rozmery v mm (PL) Wymiary w mm (ET) Mõõdud mm (LT) Matmenys mm (LV) Dimensijas mm (HR) Dimenzije u mm (SR) Dimenzije u mm (RO) Dimensiuni în mm (HU) Méretek mm-ben (BG) Размери в мм

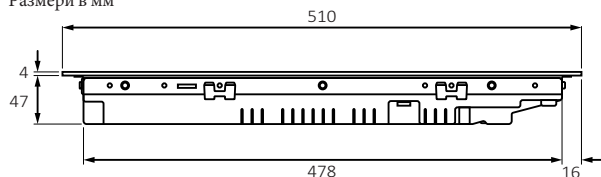

(EN) Side view (FR) Vue latérale (IT) Vista laterale (DE) Seitenansicht (ES) Vista lateral (EL) Πλευρική όψη (NL) Zijaanzicht (PT) Vista lateral (DA) Sidevisning (FI) Sivukuva (NO) Sidevisning (SV) Sidovy (SL) Pogled s strani (CS) Pohled ze strany (SK) Pohľad z boku (PL) Widok z boku (ET) Külgvaade (LT) Vaizdas iš šono (LV) Skats no sāniem (HR) Bočni pogled (SR) Bočni pogled (RO) Vedere laterală (HU) Oldalnézet (BG) Изглед от страни

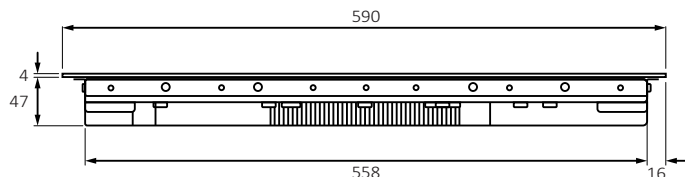

(EN) Frontal view (FR) Vue frontale (IT) Vista frontale (DE) Vorderansicht (ES) Vista frontal (EL) Εμπρόσθια όψη (NL) Vooraanzicht (PT) Vista frontal (DA) Frontvisning (FI) Edestä katsottuna (NO) Frontvisning (SV) Frontvy (SL) Pogled od spreda (CS) Pohled zepředu (SK) Pohľad spredu (PL) Widok z przodu (ET) Eestvaade (LT) Vaizdas iš priekio (LV) Frontālais skats (HR) Pogled sprijeda (SR) Prednji pogled (RO) Vedere frontală (HU) Elülső nézet (BG) Изглед отпред

HOB 65 cm

(FR) TABLE DE CUISSON 65 cm (IT) PIANO COTTURA 65 cm (DE) KOCHFELD 65 cm (ES) PLACA DE COCINA 65 cm (EL) ΕΣΤΙΑ 65 cm (NL) KOOKPLAAT 65 cm (PT) PLAÇA 65 cm (DA) KOGEPLADE 65 cm (FI) LIESITASO 65 cm (NO) KOKEPLATE 65 cm (SV) HÅLL 65 cm (SL) KUHALIŠČE 65 cm (CS) VARNÁ DESKA 65 cm (SK) VARNÁ DOSKA 65 cm (PL) PŁYTA 65 cm (ET) PLIIT 65 cm (LT) KAITLĖNTĖ, 65 cm (LV) PLĪTS VIRSMA 65 cm (HR) PLOČA ZA KUHANJE 65 cm (SR) PLOČA ZA KUVANJE 65 cm (RO) PLITĂ 65 cm (HU) FŐZŐLAP 65 cm (BG) ГОТВАРСКИ ПЛОТОВЕ 65

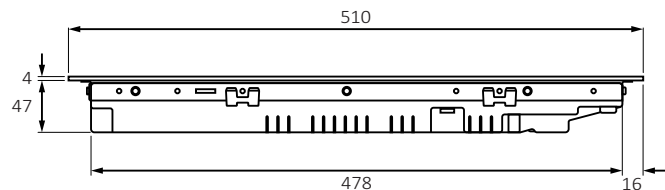

(EN) Side view (FR) Vue latérale (IT) Vista laterale (DE) Seitenansicht (ES) Vista lateral (EL) Πλευρική όψη (NL) Zijaanzicht (PT) Vista lateral (DA) Sidevisning (FI) Sivukuva (NO) Sidevisning (SV) Sidovy (SL) Pogled s strani (CS) Pohled ze strany (SK) Pohľad z boku (PL) Widok z boku (ET) Külgvaade (LT) Vaizdas iš šono (LV) Skats no sāniem (HR) Bočni pogled (SR) Bočni pogled (RO) Vedere laterală (HU) Oldalnézet (BG) Изглед от страни

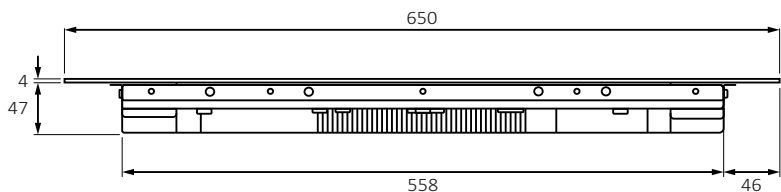

(EN) Frontal view **(FR)** Vue frontale **(IT)** Vista frontale **(DE)** Vorderansicht **(ES)** Vista frontal **(EL)** Εμπρόσθια όψη **(NL)** Vooraanzicht **(PT)** Vista frontal **(DA)** Frontvisning **(FI)** Edestä katsottuna **(NO)** Frontvisning **(SV)** Frontvy **(SL)** Pogled od spredaj **(CS)** Pohled zepředu **(SK)** Pohľad spredu **(PL)** Widok z przodu **(ET)** Eestvaade **(LT)** Vaizdas iš priekio **(LV)** Frontālais skats **(HR)** Pogled srijeda **(SR)** Prednji pogled **(RO)** Vedere frontală **(HU)** Elülső nézet **(BG)** Изглед отпред

HOB 80 cm

(FR) TABLE DE CUISSON 80 cm **(IT)** PIANO COTTURA 80 cm **(DE)** KOCHFELD 80 cm **(ES)** PLACA DE COCINA 80 cm **(EL)** ΕΣΤΙΑ 80 cm **(NL)** KOOKPLAAT 80 cm **(PT)** PLACA 80 cm **(DA)** KOGEPLADE 80 cm **(FI)** LIESITASO 80 cm **(NO)** KOKKEPLATE 80 cm **(SV)** HÅLL 80 cm **(SL)** KUHALIŠČE 80 cm **(CS)** VARNÁ DESKA 80 cm **(SK)** VARNÁ DOSKA 80 cm **(PL)** PŁYTA 80 cm **(ET)** PLIIT 80 cm **(LT)** KAITLĖNTĖ, 80 cm **(LV)** PLĪTS VIRSMA 80 cm **(HR)** PLOČA ZA KUHANJE 80 cm **(SR)** PLOČA ZA KUVANJE 80 cm **(RO)** PLITĂ 80 cm **(HU)** FŐZŐLAP 80 cm **(BG)** ГОТВАРСКИ ПЛОТОВЕ 80

(EN) Dimensions in mm **(FR)** Dimensions en mm **(IT)** Dimensioni in mm **(DE)** Abmessungen in mm **(ES)** Dimensiones en mm **(EL)** Διαστάσεις σε mm **(NL)** Afmetingen in mm **(PT)** Dimensões em mm **(DA)** M i mm **(FI)** Mitat mm **(NO)** M i mm **(SV)** M tt i mm **(SL)** Dimenzije v mm **(CS)** Rozměry v mm **(SK)** Rozměry v mm **(PL)** Wymiary w mm **(ET)** Mõõdud mm **(LT)** Matmenys mm **(LV)** Dimensijas mm **(HR)** Dimenzije u mm **(SR)** Dimenzije u mm **(RO)** Dimensiuni in mm **(HU)** Méretek mm-ben **(BG)** Размери в мм

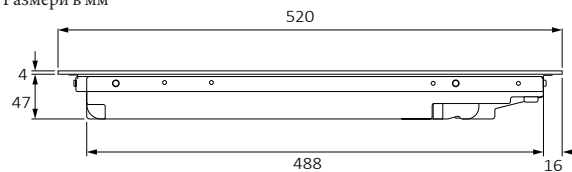

(EN) Side view **(FR)** Vue latérale **(IT)** Vista laterale **(DE)** Seitenansicht **(ES)** Vista lateral **(EL)** Πλευρική όψη **(NL)** Zijaanzicht **(PT)** Vista lateral **(DA)** Sidevisning **(FI)** Sivukuva **(NO)** Sidevisning **(SV)** Sidovy **(SL)** Pogled s strani **(CS)** Pohled ze strany **(SK)** Pohľad z boku **(PL)** Widok z boku **(ET)** Külgsaade **(LT)** Vaizdas iš šono **(LV)** Skats no sāniem **(HR)** Bočni pogled **(SR)** Bočni pogled **(RO)** Vedere laterală **(HU)** Oldalnézet **(BG)** Изглед отстрани

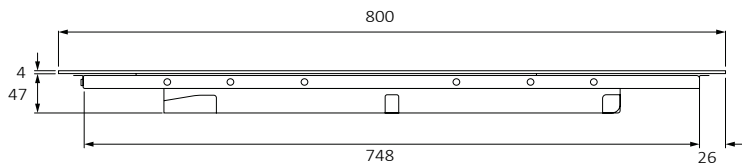

(EN) Frontal view **(FR)** Vue frontale **(IT)** Vista frontale **(DE)** Vorderansicht **(ES)** Vista frontal **(EL)** Εμπρόσθια όψη **(NL)** Vooraanzicht **(PT)** Vista frontal **(DA)** Frontvisning **(FI)** Edestä katsottuna **(NO)** Frontvisning **(SV)** Frontvy **(SL)** Pogled od spredaj **(CS)** Pohled zepředu **(SK)** Pohľad spredu **(PL)** Widok z przodu **(ET)** Eestvaade **(LT)** Vaizdas iš priekio **(LV)** Frontālais skats **(HR)** Pogled srijeda **(SR)** Prednji pogled **(RO)** Vedere frontală **(HU)** Elülső nézet **(BG)** Изглед отпред

HOB 90 cm

(FR) TABLE DE CUISSON 90 cm **(IT)** PIANO COTTURA 90 cm **(DE)** KOCHFELD 90 cm **(ES)** PLACA DE COCINA 90 cm **(EL)** ΕΣΤΙΑ 90 cm **(NL)** KOOKPLAAT 90 cm **(PT)** PLACA 90 cm **(DA)** KOGEPLADE 90 cm **(FI)** LIESITASO 90 cm **(NO)** KOKKEPLATE 90 cm **(SV)** HÅLL 90 cm **(SL)** KUHALIŠČE 90 cm **(CS)** VARNÁ DESKA 90 cm **(SK)** VARNÁ DOSKA 90 cm **(PL)** PŁYTA 90 cm **(ET)** PLIIT 90 cm **(LT)** KAITLĖNTĖ, 90 cm **(LV)** PLĪTS VIRSMA 90 cm **(HR)** PLOČA ZA KUHANJE 90 cm **(SR)** PLOČA ZA KUVANJE 90 cm **(RO)** PLITĂ 90 cm **(HU)** FŐZŐLAP 90 cm **(BG)** ГОТВАРСКИ ПЛОТОВЕ 90

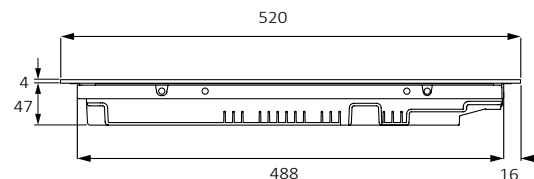

(EN) Side view (FR) Vue latérale (IT) Vista laterale (DE) Seitenansicht (ES) Vista lateral (EL) Πλευρική όψη (NL) Zijaanzicht (PT) Vista lateral (DA) Sidevisning (FI) Sivukuva (NO) Sidevisning (SV) Sidovy (SL) Pogled s strani (CS) Pohled ze strany (SK) Pohľad z boku (PL) Widok z boku (ET) Külgvaade (LT) Vaizdas iš šono (LV) Skats no sānien (HR) Bočni pogled (SR) Bočni pogled (RO) Vedere laterală (HU) Oldalnézet (BG) Изглед от страни

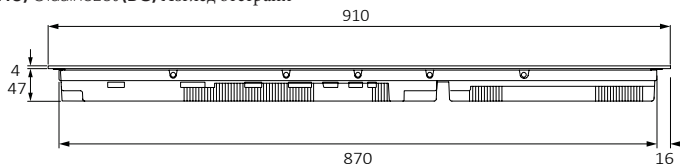

(EN) Frontal view (FR) Vue frontale (IT) Vista frontale (DE) Vorderansicht (ES) Vista frontal (EL) Εμπρόσθια όψη (NL) Vooraanzicht (PT) Vista frontal (DA) Frontvisning (FI) Edestä katsottuna (NO) Frontvisning (SV) Frontvy (SL) Pogled od spredaj (CS) Pohled zepředu (SK) Pohľad spredu (PL) Widok z przodu (ET) Eestvaade (LT) Vaizdas iš priekio (LV) Frontālais skats (HR) Pogled sprijeda (SR) Prednji pogled (RO) Vedere frontală (HU) Elülő nézet (BG) Изглед отпред

STANDARD BUILT-IN MEASUREMENTS 60

(FR) MESURES STANDARD D'ENCAS TREMENT 60 (IT) MISURE STANDARD DI INCASSO 60 (DE) STANDARD-EINBAUMA E 60 (ES) MEDIDAS ESTÁNDAR DE EMPOTRAMIENTO 60 (EL) ΤΥΠΙΚΕΣ ΔΙΑΣΤΑΣΕΙΣ ΕΝΤΟΙΧΙΣΜΟΥ 60 (NL) STANDAARD INBOUWAFMETINGEN 60 (PT) MEDIDAS PADR O DE INSTALA O EMBUTIDA 60 (DA) STANDARD IND BYGNINGS M L 60 (FI) VAKIOASENNUSMITAT 60 (NO) STANDARD INNBYGNINGSM L 60 (SV) STANDARDM TT FÖR INBYGGNAD 60 (SL) MERE ZA STANDARDNO VGRADNJO 60 (CS) ROZMĚRY PRO STANDARDNÍ VESTAVĚNÍ 60 CM (SK) ROZMERY PRI ŠTANDARDNOM ZABUDOVANÍ 60 (PL) STANDARDOWE WYMIARY DO ZABUDOWY 60 (ET) STANDARDSED SISSEHITATUD MÕÖDUD 60 (LT) STANDARTINIO MONTAVIMO MATMENYS 60 (LV) STANDARTA IEBŪVES MĒRĪJUMI 60 (HR) MJERE ZA STANDARDNU UGRADNJU 60 (SR) MERE ZA STANDARDNU UGRADNJU 60 (RO) MĂSURĂTORI STANDARD INCORPORATE 60 (HU) SZABVÁNYOS BEÉPÍTÉSI MÉRETEK 60 (BG) СТАНДАРТНИ РАЗМЕРИ ЗА ВГРАЖДАНЕ 60

(EN) Dimensions in mm (FR) Dimensions en mm (IT) Dimensioni in mm (DE) Abmessungen in mm (ES) Dimensiones en mm (EL) Διαστάσεις σε mm (NL) Afmetingen in mm (PT) Dimensões em mm (DA) M li mm (FI) Mitat mm (NO) M li mm (SV) M tt i mm (SL) Dimenzije v mm (CS) Rozměry v mm (SK) Rozmery v mm (PL) Wymiary w mm (ET) Mõõdud mm (LT) Matmenys mm (LV) Dimensijas mm (HR) Dimenzije u mm (SR) Dimenzije u mm (RO) Dimensiuni în mm (HU) Méretek mm-ben (BG) Размери в мм

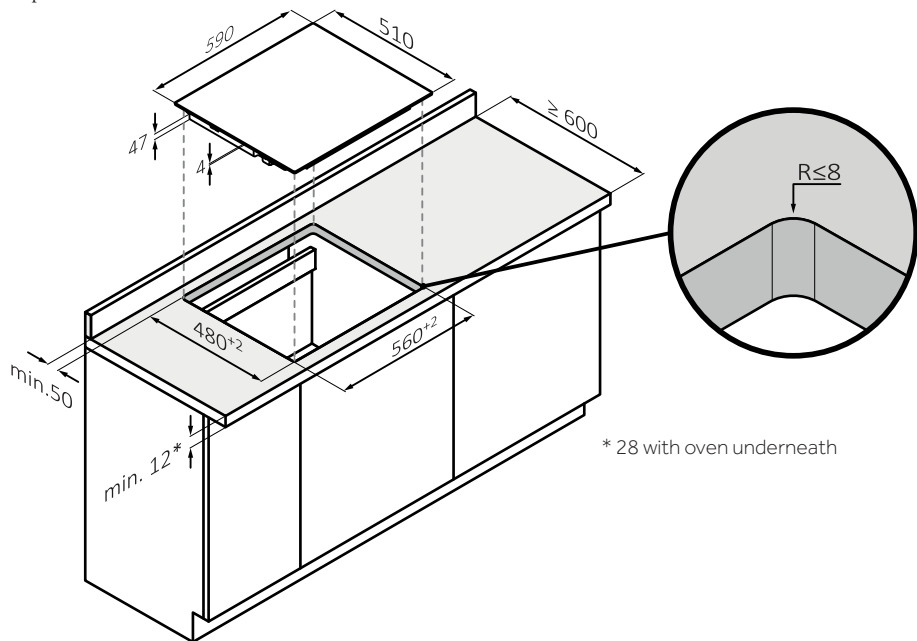

* 28 with oven underneath

(FR) * 28 avec four en dessous (IT) * 28 con forno sottostante (DE) * 28 mit Backofen darunter (ES) * 28 con horno debajo (EL) * 28 με φούρνο από κάτω (NL) * 28 met oven eronder (PT) * 28 com forno por baixo (DA) * 28 med oven under (FI) * 28 uunin ollessa alapuoilella (NO) * 28 med oven under (SV) * 28 med ugn under (SL) * 28 s pečico spodaj (CS) * 28 s troubou vespod (SK) * 28 s rúrou dole (PL) * 28 z piekarnikiem pod spodem (ET) * 28 all oleva ahjuga (LT) * 28 su orkaitė apačioje (LV) * 28 ar cepeškrāni apakšā (HR) * 28 s pećnicom ispod (SR) * 28 sa reernom ispod (RO) * 28 cu cuptor dedesubt (HU) * 28, ha sütő található alatta (BG) * 28 с фурна отдолу

FLUSH BUILT-IN MEASUREMENTS OF 60 (Not applicable for models with beveled glass)

(FR) MESURES D'ENCAS TREMENT AFFLEURANT POUR 60 (Non applicable aux modèles avec verre biseauté) **(IT)** MISURE DI INCASSO A FILO PER 60 (Non applicabile ai modelli con vetro smussato) **(DE)** FLÄCHENBÜNDIGE EINBAUMAß FÜR 60 (Nicht anwendbar für Modelle mit abgeschrägtem Glas) **(ES)** MEDIDAS DE EMPOTRAMIENTO A RAS DE 60 (No aplicable a modelos con vidrio biselado) **(EL)** ΔΙΑΣΤΑΣΕΙΣ ΕΝΤΟΧΙΣΜΟΥ ΣΕ ΊΣΟΠΕΔΗ ΤΟΠΟΘΕΤΗΣΗ ΓΙΑ 60 (Δεν εφαρμόζεται σε μοντέλα με λοξομυμένο γυαλί) **(NL)** INBOUWAFMETINGEN VOOR VLAKE INSTALLATIE VAN 60 (Niet van toepassing op modellen met afgeschuind glas) **(PT)** MEDIDAS DE INSTALAÇÃO EMBUTIDA A FLUSH PARA 60 (Não aplicável a modelos com vidro biselado) **(DA)** PLANFORDE INDBYGNINGS MÅL FOR 60 (Gælder ikke for modeller med facetslebet glas) **(FI)** TASASASENNUKSEN MITAT 60 (Ei soveltu viistolasilla varustetuille malleille) **(NO)** PLANMONTERTE INNBYGNINGSMÅL FOR 60 (Gælder ikke modeller med fasettslitt glass) **(SV)** PLANMONTERADE INBYGGNADSMÅTT FÖR 60 (Gäller inte modeller med fasat glas)

(SL) MERE ZA PORAVNANO VGRADNJO 60 (Ne velja za modele s fasetiranim steklom) **(CS)** ROZMĚRY PRO ZAPUŠTĚNÉ VESTAVĚNÍ, 60 CM (Nevztahuje se na modely se zkoseným sklem) **(SK)** VSTAVANÉ ROZMERY PRI ZAPUSTENÍ 60 (Neplatí pre modely so skoseným sklom) **(PL)** POMIARY DO ZABUDOWY W PŁASZCZYŹNIE 60 (Nie dotyczy modeli z fazowanym szkłem) **(ET)** ÜHETASASED SISSEHITATUD MÕÕDUD 60 (Ei kehti kaldklaasiga mudelite korral) **(LT)** ĮLEISTINIO MONTAVIMO MATMENYS 60 (Netaikoma modeliams su facetuotu stiklu) **(LV)** VIENLĪMENA IEBŪVES MĒRĪJUMI 60 (neattiecas uz modeļiem ar fasetētu stiklu) **(HR)** MJERE ZA POVRŠINSKU UGRADNJU 60 (Ne vrijedi za modele sa skošanim staklom) **(SR)** MERE ZA UGRADNJU U RAVNI SA PODLOGOM 60 (Nije primenljivo za modele sa zakošenim staklom) **(RO)** MĂSURĂTORI ÎNCORPORATE LA NIVEL DE 60 (Nu se aplică pentru modelele cu geam țeșit) **(HU)** SÜLLYESZTETT ELRENDEZÉS BEÉPÍTÉSI MÉRETEK 60 (Nem vonatkozik ferde üveggel szerelt modellekre) **(BG)** ВГРАДЕНИ РАЗМЕРИ ЗА МОНТАЖ В РАВНИНА 60 (Не е приложимо за модели с фасетирано стъкло)

(EN) Dimensions in mm **(FR)** Dimensions en mm **(IT)** Dimensioni in mm **(DE)** Abmessungen in mm **(ES)** Dimensiones en mm **(EL)** Διαστάσεις σε mm **(NL)** Afmetingen in mm **(PT)** Dimensões em mm **(DA)** Mål i mm **(FI)** Mitat mm **(NO)** Mål i mm **(SV)** Mått i mm **(SL)** Dimenzije v mm **(CS)** Rozměry v mm **(SK)** Rozmery v mm **(PL)** Wymiary w mm **(ET)** Mõõdud mm **(LT)** Matmenys mm **(LV)** Dimensijas mm **(HR)** Dimenzije u mm **(SR)** Dimenzije u mm **(RO)** Dimensiuni în mm **(HU)** Méretek mm-ben **(BG)** Размери в мм

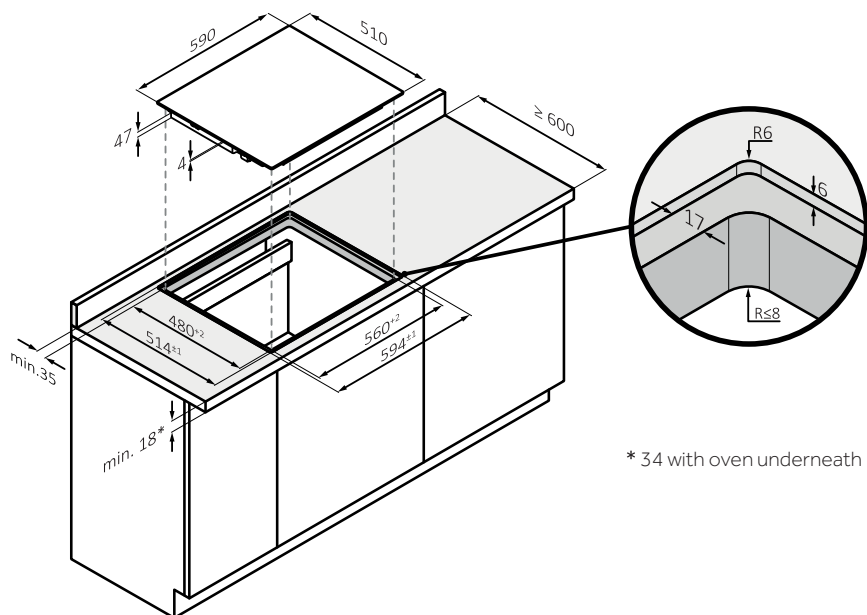

(FR) * 34 avec four en dessous **(IT)** * 34 con forno sottostante **(DE)** * 34 mit Backofen darunter **(ES)** * 34 con horno debajo **(EL)** * 34 με φούρνο από κάτω **(NL)** * 34 met oven eronder **(PT)** * 34 com forno por baixo **(DA)** * 34 med oven under **(FI)** * 34 uunin oilessa alapuoella **(NO)** * 34 med oven under **(SV)** * 34 med ugn under **(SL)** * 34 s pečico spodaj **(CS)** * 34 s troubou vespod **(SK)** * 34 s rúrou dole **(PL)** * 34 z piekarnikiem pod spodem **(ET)** * 34 all oleva ahjuga **(LT)** * 34 su orkaite apačioje **(LV)** * 34 ar cepeškrāni apakšā **(HR)** * 34 s pećnicom ispod **(SR)** * 34 sa reonom ispod **(RO)** * 34 cu cuptor dedesubt **(HU)** * 34 ha sütő találató alatta **(BG)** * 34 с фурна отдолу

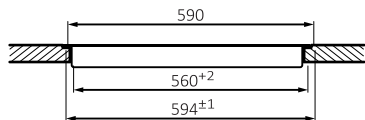
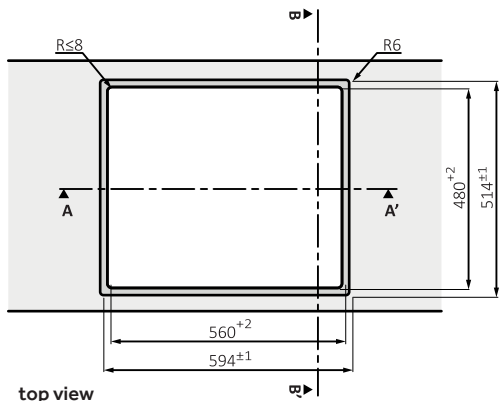

Section AA'

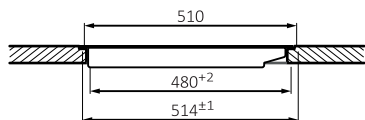

Section BB'

(FR) Vue de dessus (IT) Vista dall'alto (DE) Draufsicht (ES) Vista superior (EL) Κάτοψη (NL) Bovenaanzicht (PT) Vista superior (DA) Topvisning (FI) Ylhäältä katsottuna (NO) Toppvisning (SV) Vy uppifrån (SL) Pogled od zgoraj (CS) Pohled shora (SK) Pohľad zhora (PL) Widok z góry (ET) pealtvaade (LT) vaizdas iš viršaus (LV) skats no augšas (HR) pogled odozgo (SR) prikaz odozgo (RO) vedere de sus (HU) felső nézet (BG) Горен изглед

(FR) Section AA, Section BB (IT) Sezione AA, Sezione BB (DE) Schnitt AA, Schnitt BB (ES) Sección AA, Sección BB (EL) Τομή AA, Τομή BB (NL) Sectie AA, Sectie BB (PT) Secção AA, Secção BB (DA) Sektion AA, Sektion BB (FI) Leikkaus AA, Leikkaus BB (NO) Seksjon AA, Seksjon BB (SV) Sektion AA, Sektion BB (SL) Odsek AA' Odsek BB' (CS) Řez AA', Řez BB' (SK) Sekcia AA', Sekcia BB' (PL) Sekcja AA', Sekcja BB' (ET) Jaotis AA', Jaotis BB' (LT) Pjūvis AA', Pjūvis BB' (LV) Sadala AA', Sadala BB' (HR) Odjeljak AA', Odjeljak BB' (SR) Odeljak AA', Odeljak BB' (RO) Secțiunea AA', Secțiunea BB' (HU) AA' szakasz, BB' szakasz (BG) Сечение AA' Сечение BB'

STANDARD BUILT-IN MEASUREMENTS 65

(FR) MESURES STANDARD D'ENCAS TREMENT 65 (IT) MISURE STANDARD DI INCASSO 65 (DE) STANDARD-EINBAUUMA E 65 (ES) MEDIDAS ESTÁNDAR DE EMPOTRAMIENTO 65 (EL) ΤΥΠΙΚΕΣ ΔΙΑΣΤΑΣΕΙΣ ΕΝΤΟΧΙΣΜΟΥ 65 (NL) STANDAARD INBOUWAFMETINGEN 65 (PT) MEDIDAS PADRÃO DE INSTALAÇÃO EMBUTIDA 65 (DA) STANDARD INDBYGNINGS M L 65 (FI) VAKIOASENNUSMITAT 65 (NO) STANDARD INNBYGNINGS M L 65 (SV) STANDARDMÄTT FÖR INBYGGNAD 65 (SL) MERE ZA STANDARDNO VGRADNJO 65 (CS) ROZMĚRY PRO STANDARDNÍ VESTAVĚNÍ 65 CM (SK) ROZMERY PRI ŠTANDARDNOM ZABUDOVANÍ 65 (PL) STANDARDOWE WYMIARY DO ZABUDOWY 65 (ET) STANDARDSED SISSEEHITATUD MÕÖDUD 65 (LT) STANDARTINIO MONTAVIMO MATMENYS 65 (LV) STANDARTA IEBŪVES MĒRĪJUMI 65 (HR) MJERE ZA STANDARDNU UGRADNJU 65 (SR) MERE ZA STANDARDNU UGRADNJU 60 (RO) MĂSURĂTORI STANDARD ÎNCORPORATE 65 (HU) SZABVÁNYOS BEÉPÍTÉSI MÉRETEK 65 (BG) СТАНДАРТНИ РАЗМЕРИ ЗА ВГРАЖДАНЕ 65

(EN) Dimensions in mm (FR) Dimensions en mm (IT) Dimensioni in mm (DE) Abmessungen in mm (ES) Dimensiones en mm (EL) Διαστάσεις σε mm (NL) Afmetingen in mm (PT) Dimensões em mm (DA) Mål i mm (FI) Mitat mm (NO) Mål i mm (SV) Mått i mm (SL) Dimenzije v mm (CS) Rozměry v mm (SK) Rozměry v mm (PL) Wymiary w mm (ET) Mõõdud mm (LT) Matmenys mm (LV) Dimensijas mm (HR) Dimenzije u mm (SR) Dimenzije u mm (RO) Dimensiuni în mm (HU) Méretek mm-ben (BG) Размери в мм

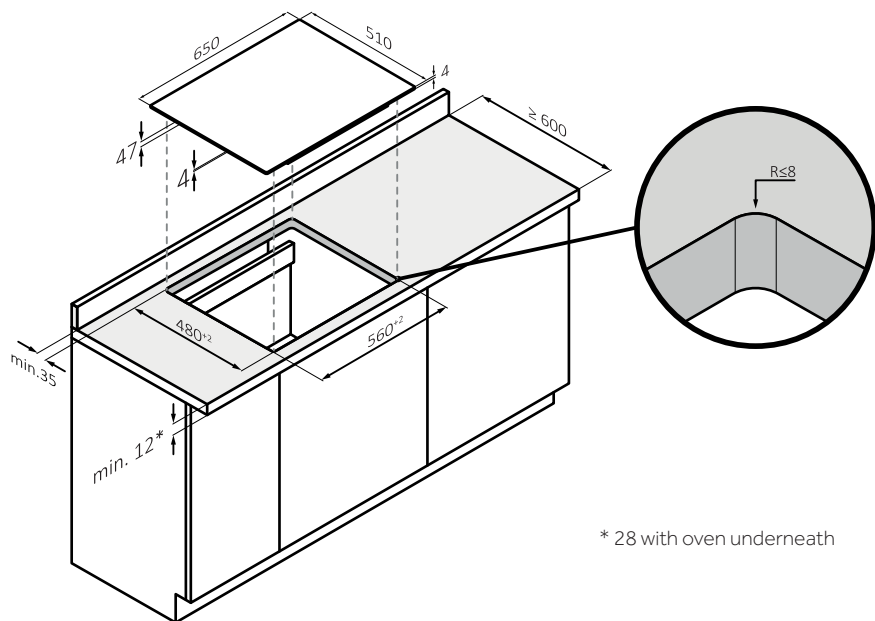

* 28 with oven underneath

(FR) * 28 avec four en dessous **(IT)** * 28 con forno sottostante **(DE)** * 28 mit Backofen darunter **(ES)** * 28 con horno debajo **(EL)** * 28 με φούρνο από κάτω **(NL)** * 28 met oven eronder **(PT)** * 28 com forno por baixo **(DA)** * 28 med oven under **(FI)** * 28 uunin ollessa alapuolella **(NO)** * 28 med oven under **(SV)** * 28 med ugn under **(SL)** * 28 s pečico spodaj **(CS)** * 28 s troubou vespod **(SK)** * 28 s rúrou dole **(PL)** * 28 z piekarnikiem pod spodem **(ET)** * 28 all oleva ahjuga **(LT)** * 28 su orkaite apačioje **(LV)** * 28 ar cepeškrāni apakšā **(HR)** * 28 s pećnicom ispod **(SR)** * 28 sa reňnom ispod **(RO)** * 28 cu cuptor dedesubt **(HU)** * 28, ha sütő található alatta **(BG)** * 28 с фурна отдолу

FLUSH BUILT-IN MEASUREMENTS OF 65 (Not applicable for models with beveled glass)

(FR) MESURES D'ENCAS TREMENT AFFLEURANT POUR 65 (Non applicable aux modèles avec verre biseauté) **(IT)** MISURE DI INCASSO A FILO PER 65 (Non applicabile ai modelli con vetro smussato) **(DE)** FLÄCHENBÜNDIGE EINBAUMAß FÜR 65 (Nicht anwendbar für Modelle mit abgeschrägtem Glas) **(ES)** MEDIDAS DE EMPOTRAMIENTO A RAS DE 65 (No aplicable a modelos con vidrio biselado) **(EL)** ΔΙΑΣΤΑΣΕΙΣ ΕΝΤΟΧΙΣΜΟΥ ΣΕ ΙΣΟΠΕΔΗ ΤΟΠΟΘΕΤΗΣΗ ΓΙΑ 65 (Δεν εφαρμόζεται σε μοντέλα με λοξευμένο γυαλί) **(NL)** INBOUWAFMETINGEN VOOR VLAKKE INSTALLATIE VAN 65 (Niet van toepassing op modellen met afgeschuind glas) **(PT)** MEDIDAS DE INSTALAÇÃO EMBUTIDA A FLUSH PARA 65 (Não aplicável a modelos com vidro biselado) **(DA)** PLANFORDE INDBYGNINGS MÅL FOR 65 (Gælder ikke for modeller med facetslebet glas) **(FI)** TASASASENNUKSEN MITAT 65 (Ei sovellu viistolasilla varustetuille malleille) **(NO)** PLANMONTERTE INNBYGNINGSMÅL FOR 65 (Gjelder ikke modeller med fasettslipt glass) **(SV)** PLANMONTERADE INBYGGNADSMÅTT FÖR 65 (Gäller inte modeller med fasat glas) **(SL)** MERE ZA PORAVNANO VGRADNJO 65 (Ne velja za modele s fasetiranim steklom) **(CS)** ROZMĚRY PRO ZAPUŠTĚNÉ VESTAVĚNÍ, 65 CM (Nevztahuje se na modely se zkoseným sklem) **(SK)** VSTAVANÉ ROZMĚRY PRI ZAPUSTENÍ 65 (Neplatí pre modely so skoseným sklom) **(PL)** POMIARY DO ZABUDOWY W PŁASZCZYŹNIE 65 (Nie dotyczy modeli z fazowanym szkłem) **(ET)** ÜHETASASED SISSEEHITATUD MÕÕDUD 65 (Ei kehti kaldklaasiga mudelite korral) **(LT)** ĮLEISTINIO MONTAVIMO MATMENYS 65 (Netaikoma modeliams su facetuotu stiklu) **(LV)** VIENLĪMĒŅA IEBŪVES MĒRĪJUMI 65 (neattiecas uz modeļiem ar fasetētu stiklu) **(HR)** MJERE ZA POVRŠINSKU UGRADNJU 65 (Ne vrijedi za modele sa skošanim staklom) **(SR)** MERE ZA UGRADNJU U RAVNI SA PODLOGOM 65 (Nije primjenljivo za modele sa zakošenim staklom) **(RO)** MĂSURĂTORI ÎNCORPORATE LA NIVEL DE 65 (Nu se aplică pentru modelele cu geam teșit) **(HU)** SÜLLYESZTETT ELRENDEZÉS BEÉPÍTÉSI MÉRETEK 65 (Nem vonatkozik ferde üveggel szerelt modellekre) **(BG)** ВГРАДЕНИ РАЗМЕРИ ЗА МОНТАЖ В РАВНИНА 65 (Не е приложимо за модели с фасетирано стъкло)

(EN) Dimensions in mm **(FR)** Dimensions en mm **(IT)** Dimensioni in mm **(DE)** Abmessungen in mm **(ES)** Dimensiones en mm **(EL)** Διαστάσεις σε mm **(NL)** Afmetingen in mm **(PT)** Dimensões em mm **(DA)** Mål i mm **(FI)** Mitat mm **(NO)** Mål i mm **(SV)** Mått i mm **(SL)** Dimenzije v mm **(CS)** Rozměry v mm **(SK)** Rozmery v mm **(PL)** Wymiary w mm **(ET)** Mõõdud mm **(LT)** Matmenys mm **(LV)** Dimensijas mm **(HR)** Dimenzije u mm **(SR)** Dimenzije u mm **(RO)** Dimensiuni în mm **(HU)** Méretek mm-ben **(BG)** Размери в мм

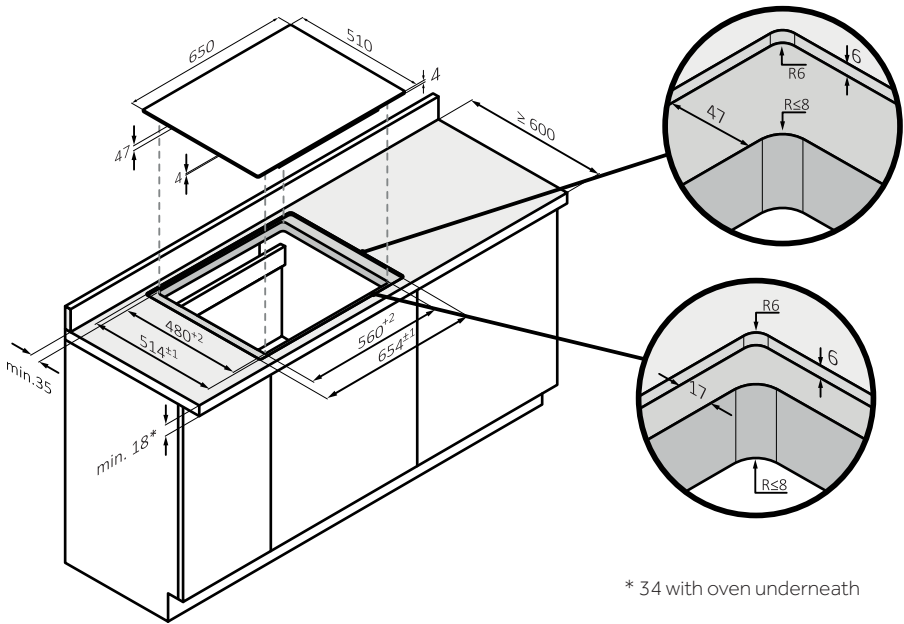

* 34 with oven underneath

(FR) * 34 avec four en dessous (IT) * 34 con forno sottostante (DE) * 34 mit Backofen darunter (ES) * 34 con horno debajo (EL) * 34 με φούρνο από κάτω (NL) * 34 met oven eronder (PT) * 34 com forno por baixo (DA) * 34 med oven under (FI) * 34 uunin ollessa alapuolella (NO) * 34 med oven under (SV) * 34 med ugn under (SL) * 34 s pečico spodaj (CS) * 34 s troubov vespod (SK) * 34 s rúrou dole (PL) * 34 z piekarnikiem pod spodem (ET) * 34 all oleava ahjuga (LT) * 34 su orkaite apačioje (LV) * 34 ar cepeškrāšni apakšā (HR) * 34 s pećnicom ispod (SR) * 34 sa reňnom ispod (RO) * 34 cu cuptor dedesubt (HU) * 34 ha sűtő található alatta (BG) * 34 с фурна отдолу

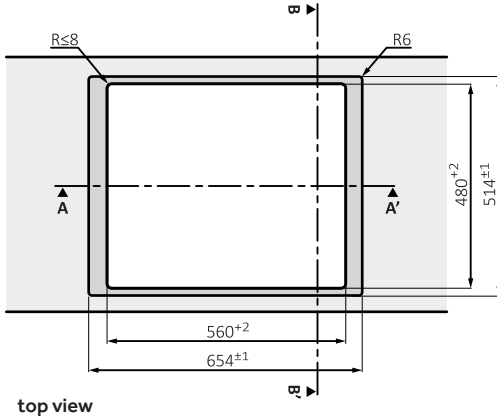

top view

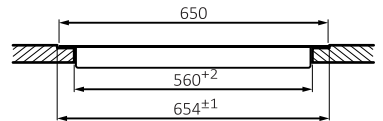

Section AA'

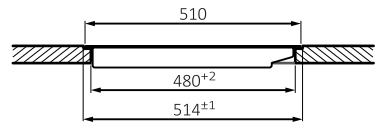

Section BB'

(FR) Vue de dessus (IT) Vista dall'alto (DE) Draufsicht (ES) Vista superior (EL) Κάτωψη (NL) Bovenaanzicht (PT) Vista superior (DA) Topvisning (FI) Ylhäältä katsottuna (NO) Toppvisning (SV) Vy uppifrån (SL) Pogled od zgoraj (CS) Pohled shora (SK) Pohľad zhora (PL) Widok z góry (ET) pealtvaade (LT) vaizdas iš viršaus (LV) skats no augšas (HR) pogled odozgo (SR) prikaz odozgo (RO) vedere de sus (HU) felső nézet (BG) Горен изглед

(FR) Section AA, Section BB (IT) Sezione AA, Sezione BB (DE) Schnitt AA, Schnitt BB (ES) Sección AA, Sección BB (EL) Τομή AA, Τομή BB (NL) Sectie AA, Sectie BB (PT) Secção AA, Secção BB (DA) Sektion AA, Sektion BB (FI) Leikkaus AA, Leikkaus BB (NO) Seksjon AA, Seksjon BB (SV) Sektion AA, Sektion BB (SL) Odsek AA' Odsek BB' (CS) Řez AA', Řez BB' (SK) Sekcia AA', Sekcia BB' (PL) Sekcja AA', Sekcja BB' (ET) Jaotis AA', Jaotis BB' (LT) Pjūvis AA', Pjūvis BB' (LV) Sadaja AA', Sadaja BB' (HR) Odjeljak AA', Odjeljak BB' (SR) Odeljak AA', Odeljak BB' (RO) Secțiunea AA', Secțiunea BB' (HU) AA' szakasz, BB' szakasz (BG) Сечение AA' Сечение BB'

STANDARD BUILT-IN MEASUREMENTS 80

(FR) MESURES STANDARD D'ENCAS TREMENT 80 (IT) MISURE STANDARD DI INCASSO 80 (DE) STANDARD-EINBAUMAß 80 (ES) MEDIDAS ESTÁNDAR DE EMPOTRAMIENTO 80 (EL) ΤΥΠΙΚΕΣ ΔΙΑΣΤΑΣΕΙΣ ΕΝΤΟΙΧΙΣΜΟΥ 80 (NL) STANDAARD INBOUWAFMETINGEN 80 (PT) MEDIDAS PADR O DE INSTALA O EMBUTIDA 80 (DA) STANDARD IND BYGNINGS M L 80 (FI) VAKIOASENNUSMITAT 80 (NO) STANDARD INNBYGNINGSM L 80 (SV) STANDARDM TT FÖR INBYGGNAD 80 (SL) MERE ZA STANDARDNO VGRADNJO 80 (CS) ROZMĚRY PRO STANDARDNÍ VESTAVĚNÍ 80 CM (SK) ROZMERY PRI ŠTANDARDNOM ZABUDOVANÍ 80 (PL) STANDARDOWE WYMIARY DO ZABUDOWY 80 (ET) STANDARDSED SISSEEHITATUD MÕÕDUD 80 (LT) STANDARTINIO MONTAVIMO MATMENYS 80 (LV) STANDARTA IEBŪVES MĒRĪJUMI 80 (HR) MJERE ZA STANDARDNU UGRADNJU 80 (SR) MERE ZA STANDARDNU UGRADNJU 80 (RO) MĂSURĂTORI STANDARD ÎNCORPORATE 80 (HU) SZABVÁNYOS BEÉPÍTÉSI MÉRETEK 80 (BG) СТАНДАРТНИ РАЗМЕРИ ЗА ВГРАЖДАНЕ 80

(EN) Dimensions in mm (FR) Dimensions en mm (IT) Dimensioni in mm (DE) Abmessungen in mm (ES) Dimensiones en mm (EL) Διαστάσεις σε mm (NL) Afmetingen in mm (PT) Dimensões em mm (DA) M Li mm (FI) Mitat mm (NO) M Li mm (SV) M tt i mm (SL) Dimenzije v mm (CS) Rozměry v mm (SK) Rozmery v mm (PL) Wymiary w mm (ET) Mõõdud mm (LT) Matmenys mm (LV) Dimensijas mm (HR) Dimenzije u mm (SR) Dimenzije u mm (RO) Dimensiuni în mm (HU) Méretek mm-ben (BG) Размери в мм

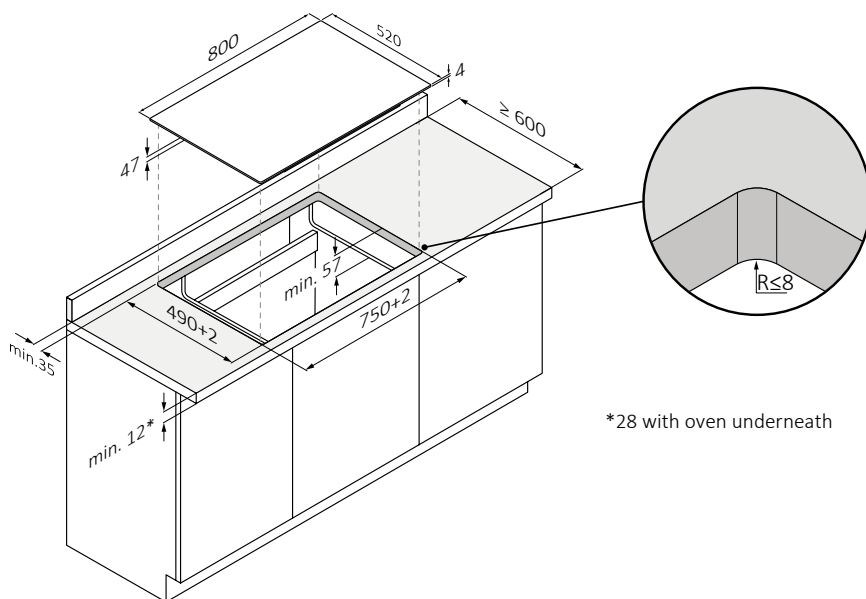

*28 with oven underneath

(FR) * 28 avec four en dessous (IT) * 28 con forno sottostante (DE) * 28 mit Backofen darunter (ES) * 28 con horno debajo (EL) * 28 με φούρνο από κάτω (NL) * 28 met oven eronder (PT) * 28 com forno por baixo (DA) * 28 med oven under (FI) * 28 uunin ollessa alapuolella (NO) * 28 med oven under (SV) * 28 med ugn under (SL) * 28 s pečico spodaj (CS) * 28 s troubou vespod (SK) * 28 s rúrou dole (PL) * 28 z piekarnikiem pod spodem (ET) * 28 all oleva ahjuga (LT) * 28 su orkaite apačioje (LV) * 28 ar cepeškrāsnī apakšā (HR) * 28 s pećnicom ispod (SR) * 28 sa reonom ispod (RO) * 28 cu cuptor dedesubt (HU) * 28, ha sütő található alatta (BG) * 28 с фурна отдолу

FLUSH BUILT-IN MEASUREMENTS OF 80 (Not applicable for models with beveled glass)

(FR) MESURES D'ENCAS TREMENT AFFLEURANT POUR 80 (Non applicable aux modèles avec verre biseauté) **(IT)** MISURE DI INCASSO A FILO PER 80 (Non applicabile ai modelli con vetro smussato) **(DE)** FLÄCHENBÜNDIGE EINBAUMAß FÜR 80 (Nicht anwendbar für Modelle mit abgeschrägtem Glas) **(ES)** MEDIDAS DE EMPOTRAMIENTO A RAS DE 80 (No aplicable a modelos con vidrio biselado) **(EL)** ΔΙΑΣΤΑΣΕΙΣ ΕΝΤΟΧΙΣΜΟΥ ΣΕ ΙΣΟΠΕΔΗ ΤΟΠΟΘΕΤΗΣΗ ΓΙΑ 80 (Δεν εφαρμόζεται σε μοντέλα με λοξοειγμένο γυαλί) **(NL)** INBOUWAFMETINGEN VOOR VLAKKE INSTALLATIE VAN 80 (Niet van toepassing op modellen met afgeschuind glas) **(PT)** MEDIDAS DE INSTALAÇÃO EMBUTIDA A FLUSH PARA 80 (Não aplicável a modelos com vidro biselado) **(DA)** PLANFORDE INDBYGNINGS MÅL FOR 80 (Gælder ikke for modeller med facetslebte glas) **(FI)** TASASASENNUKSEN MITAT 80 (Ei sovellu viistolasilla varustetuille malleille) **(NO)** PLANMONTERTE INNBYGNINGSMÅL FOR 80 (Gjelder ikke modeller med fasettslipt glass) **(SV)** PLANMONTERADE INBYGGNADSMÅTT FÖR 80 (Gäller inte modeller med fasat glas) **(SL)** MERE ZA PORAVNANO VGRADNJO 80 (Ne velja za modele s fasetiranim steklom) **(CS)** ROZMĚRY PRO ZAPUŠTĚNÉ VESTAVĚNÍ, 80 CM (Nevztahuje se na modely se zkoseným sklem) **(SK)** VSTAVANÉ ROZMERY PRI ZAPUSTENÍ 80 (Neplatí pre modely so skoseným sklom) **(PL)** POMIARY DO ZABUDOWY W PŁASZCZYŹNIE 80 (Nie dotyczy modeli z fazowanym szkłem) **(ET)** ÜHETASASED SISSEEHITATUD MÕÕDUD 80 (Ei kehti kaldklaasiga mudelite korral) **(LT)** ĮLEISTINIO MONTAVIMO MATMENYS 80 (Netaikoma modeliams su facetuotu stiklu) **(LV)** VIENLĪMĒJA IEBŪVES MĒRĪJUMI 80 (Ne vriedzi za modeļus ar fasetētiem stikla) **(HR)** MJERE ZA POVRŠINSKU UGRADNJU 80 (Ne vrijedi za modele sa skošenim staklom) **(SR)** MERE ZA UGRADNJU U RAVNI SA PODLOGOM 80 (Nije primenljivo za modele sa zakošenim staklom) **(RO)** MĂSURĂTORII ÎNCORPORATE LA NIVEL DE 80 (Nu se aplică pentru modelele cu geam teșit) **(HU)** SÜLLYESZTETT ELRENDEZÉS BEÉPÍTÉSI MÉRETEK 80 (Nem vonatkozik ferde üveggel szerelt modellekre) **(BG)** ВГРАДЕНИ РАЗМЕРИ ЗА МОНТАЖ В РАВНИНА 80 (Не е приложимо за модели с фасетирано стъкло)

(EN) Dimensions in mm **(FR)** Dimensions en mm **(IT)** Dimensioni in mm **(DE)** Abmessungen in mm **(ES)** Dimensiones en mm **(EL)** Διαστάσεις σε mm **(NL)** Afmetingen in mm **(PT)** Dimensões em mm **(DA)** Mål i mm **(FI)** Mitat mm **(NO)** Mål i mm **(SV)** Mått i mm **(SL)** Dimenzije v mm **(CS)** Rozměry v mm **(SK)** Rozmery v mm **(PL)** Wymiary w mm **(ET)** Mõõdud mm **(LT)** Matmenys mm **(LV)** Dimensijas mm **(HR)** Dimenzije u mm **(SR)** Dimenzije u mm **(RO)** Dimensiuni în mm **(HU)** Méreték mm-ben **(BG)** Размери в мм

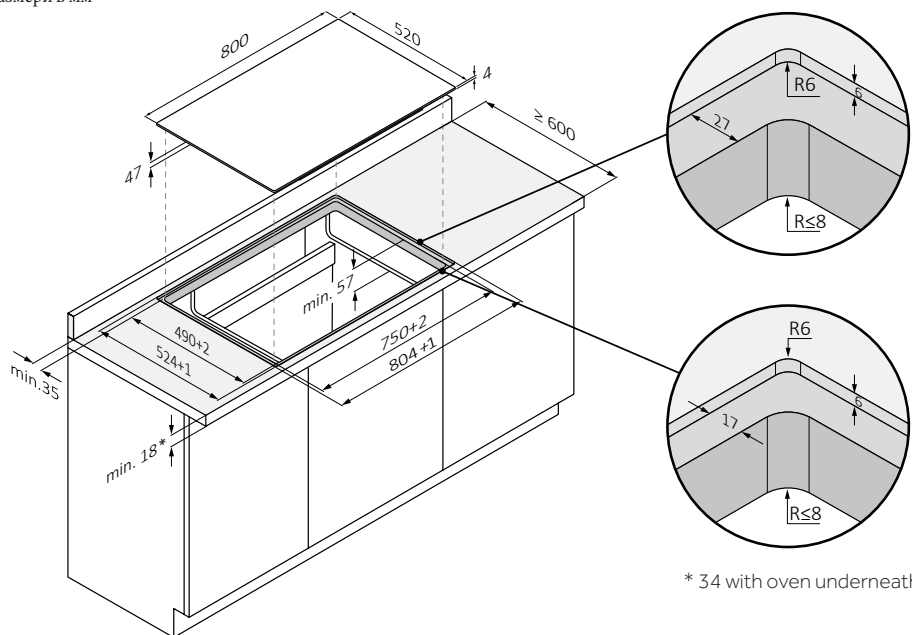

* 34 with oven underneath

(FR) * 34 avec four en dessous **(IT)** * 34 con forno sottostante **(DE)** * 34 mit Backofen darunter **(ES)** * 34 con horno debajo **(EL)** * 34 με φούρνο από κάτω **(NL)** * 34 met oven eronder **(PT)** * 34 com forno por baixo **(DA)** * 34 med oven under **(FI)** * 34 uunin ollessa alapuoella **(NO)** * 34 med oven under **(SV)** * 34 med ugn under **(SL)** * 34 s pečico spodaj **(CS)** * 34 s troubou vespod **(SK)** * 34 s rúrou dole **(PL)** * 34 z piekarnikiem pod spodem **(ET)** * 34 all oleva ahjuga **(LT)** * 34 su orkaitė apacioje **(LV)** * 34 ar cepeškrāni apakšā **(HR)** * 34 s pećnicom ispod **(SR)** * 34 sa rernom ispod **(RO)** * 34 cu cuptor dedesubt **(HU)** * 34 ha sütőt található alatta **(BG)** * 34 с фурна отдолу

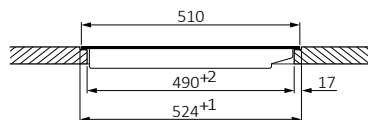
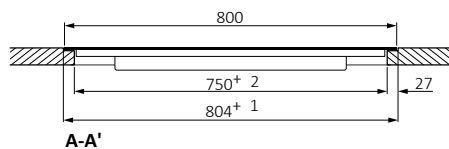
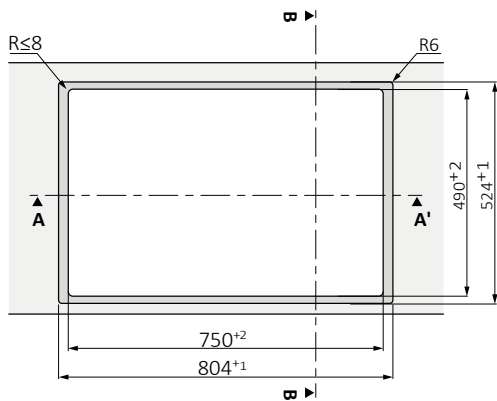

(FR) Vue de dessus (IT) Vista dall'alto (DE) Draufsicht (ES) Vista superior (EL) Κάτοψη (NL) Bovenaanzicht (PT) Vista superior (DA) Topvisning (FI) Ylhäältä katsottuna (NO) Toppvisning (SV) Vy uppifrån (SL) Pogled od zgoraj (CS) Pohled shora (SK) Pohľad zhora (PL) Widok z góry (ET) pealtvaade (LT) vaizdas iš viršaus (LV) skats no augšas (HR) pogled odozgo (SR) prikaz odozgo (RO) vedere de sus (HU) felső nézet (BG) Горен изглед

(FR) Section AA, Section BB (IT) Sezione AA, Sezione BB (DE) Schnitt AA, Schnitt BB (ES) Sección AA, Sección BB (EL) Τομή AA, Τομή BB (NL) Sectie AA, Sectie BB (PT) Secção AA, Secção BB (DA) Sektion AA, Sektion BB (FI) Leikkaus AA, Leikkaus BB (NO) Seksjon AA, Seksjon BB (SV) Sektion AA, Sektion BB (SL) Odsek AA' Odsek BB' (CS) Řez AA', Řez BB' (SK) Sekcia AA', Sekcia BB' (PL) Sekcja AA', Sekcja BB' (ET) Jaotis AA', Jaotis BB' (LT) Pjūvis AA', Pjūvis BB' (LV) Sadāļa AA', Sadāļa BB' (HR) Odjeljak AA', Odjeljak BB' (SR) Odeljak AA', Odeljak BB' (RO) Secțiunea AA', Secțiunea BB' (HU) AA' szakasz, BB' szakasz (BG) Сечение AA' Сечение BB'

STANDARD BUILT-IN MEASUREMENTS 80

(FR) MESURES STANDARD D'ENCAS TREMENT 80 (IT) MISURE STANDARD DI INCASSO 80 (DE) STANDARD-EINBAUWE 80 (ES) MEDIDAS ESTÁNDAR DE EMPOTRAMIENTO 80 (EL) ΤΥΠΙΚΕΣ ΔΙΑΣΤΑΣΕΙΣ ΕΝΤΟΙΧΙΣΜΟΥ 80 (NL) STANDAARD INBOUWAFMETINGEN 80 (PT) MEDIDAS PADRÃO DE INSTALAÇÃO EMBUTIDA 80 (DA) STANDARD INDBYGNINGS M L 80 (FI) VAKIOASENNUSMITAT 80 (NO) STANDARD INNBYGINGSMÅL 80 (SV) STANDARDMÅTT FÖR INBYGGNAD 80 (SL) MERE ZA STANDARDNO VGRADNJO 80 (CS) ROZMĚRY PRO STANDARDNÍ VESTAVĚNÍ 80 CM (SK) ROZMERY PRI ŠTANDARDNOM ZABUDOVANÍ 80 (PL) STANDARDOWE WYMIARY DO ZABUDOWY 80 (ET) STANDARDSED SISSEHITATUD MÕÖDUD 80 (LT) STANDARTINIO MONTAVIMO MATMENYS 80 (LV) STANDARTA IEBŪVES MĒRĪJUMI 80 (HR) MJERE ZA STANDARDNU UGRADNJU 80 (SR) MERE ZA STANDARDNU UGRADNJU 80 (RO) MĂSURĂTORI STANDARD ÎNCORPORATE 80 (HU) SZABVÁNYOS BEÉPÍTÉSI MÉRTEK 80 (BG) СТАНДАРТНИ РАЗМЕРИ ЗА ВГРАЖДАНЕ 80

(EN) Dimensions in mm (FR) Dimensions en mm (IT) Dimensioni in mm (DE) Abmessungen in mm (ES) Dimensiones en mm (EL) Διαστάσεις σε mm (NL) Afmetingen in mm (PT) Dimensões em mm (DA) Mål i mm (FI) Mitat mm (NO) Mål i mm (SV) Mått i mm (SL) Dimenzije v mm (CS) Rozměry v mm (SK) Rozmery v mm (PL) Wymiary w mm (ET) Mõõdud mm (LT) Matmenys mm (LV) Dimensijas mm (HR) Dimenzije u mm (SR) Dimenzije u mm (RO) Dimensiuni în mm (HU) Méretek mm-ben (BG) Размери в мм

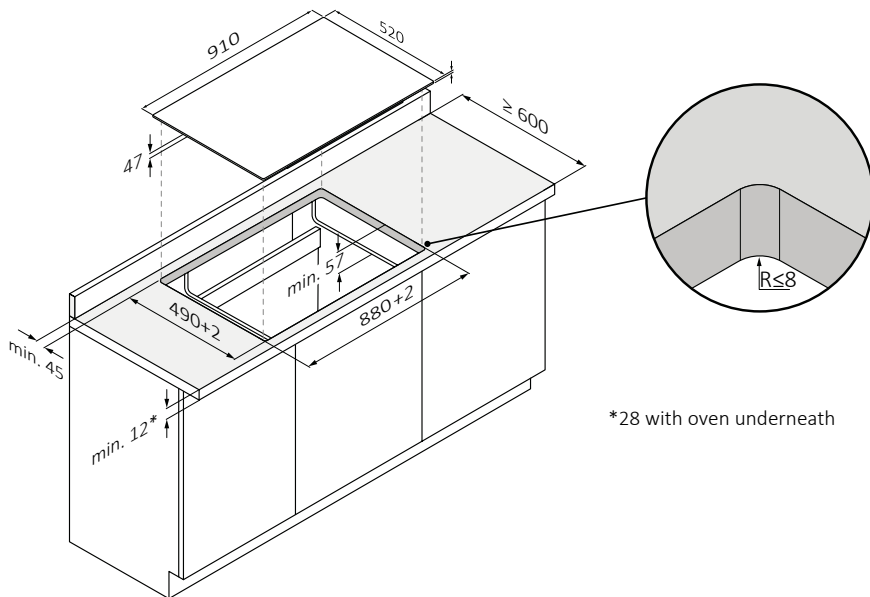

*28 with oven underneath

(FR) * 28 avec four en dessous **(IT)** * 28 con forno sottostante **(DE)** * 28 mit Backofen darunter **(ES)** * 28 con horno debajo **(EL)** * 28 με φούρνο από κάτω **(NL)** * 28 met oven eronder **(PT)** * 28 com forno por baixo **(DA)** * 28 med ovn under **(FI)** * 28 uunin ollessa alapuolella **(NO)** * 28 med ovn under **(SV)** * 28 med ugn under **(SL)** * 28 s pečico spodaj **(CS)** * 28 s troubou vespod **(SK)** * 28 s rúrou dole **(PL)** * 28 z piekarnikiem pod spodem **(ET)** * 28 all oleva ahjuaga **(LT)** * 28 su orkaite apačioje **(LV)** * 28 ar cepeškrāšni apakšā **(HR)** * 28 s pećnicom ispod **(SR)** * 28 sa reonom ispod **(RO)** * 28 cu cuptor dedesubt **(HU)** * 28, ha sűtő található alatta **(BG)** * 28 с фурна отдолу

FLUSH BUILT-IN MEASUREMENTS OF 90 (Not applicable for models with beveled glass)

(FR) MESURES D'ENCAS TREMENT AFFLEURANT POUR 90 (Non applicable aux modèles avec verre biseauté) **(IT)** MISURE DI INCASSO A FILO PER 90 (Non applicabile ai modelli con vetro smussato) **(DE)** FLÄCHENBÜNDIGE EINBAUMAß FÜR 90 (Nicht anwendbar für Modelle mit abgeschrägtem Glas) **(ES)** MEDIDAS DE EMPOTRAMIENTO A RAS DE 90 (No aplicable a modelos con vidrio biselado) **(EL)** ΔΙΑΣΤΑΣΕΙΣ ΕΝΤΟΧΙΣΜΟΥ ΣΕ ΙΣΟΠΕΔΗ ΤΟΠΟΘΕΤΗΣΗ ΓΙΑ 90 (Δεν εφαρμόζεται σε μοντέλα με λοξευμένο γυαλί) **(NL)** INBOUWAFMETINGEN VOOR VLAKKE INSTALLATIE VAN 90 (Niet van toepassing op modellen met afgeschuind glas) **(PT)** MEDIDAS DE INSTALAÇÃO EMBUTIDA A FLUSH PARA 90 (Nó aplicável a modelos com vidro biselado) **(DA)** PLANFORDE INDBYGNINGS MÅL FOR 90 (Gælder ikke for modeller med facetslebte glas) **(FI)** TASASASENNUKSEN MITAT 90 (Ei sovellu viistolasilla varustetuille mallleille) **(NO)** PLANMONTERTE INNBYGNINGS MÅL FOR 90 (Gjelder ikke modeller med fasettslipt glass) **(SV)** PLANMONTERADE INBYGGNADSMÅTT FÖR 90 (Gäller inte modeller med fasat glas) **(SL)** MERE ZA PORAVNANO VGRADNJO 90 (Ne velja za modele s fasetiranim steklom) **(CS)** ROZMĚRY PRO ZAPUŠTĚNÉ VESTAVĚNÍ, 90 CM (Nevztahuje se na modely se zkoseným sklem) **(SK)** VSTAVANÉ ROZMERY PRI ZAPUSTENÍ 90 (Neplatí pre modely so skoseným sklom) **(PL)** POMIARY DO ZABUDOWY W PŁASZCZYŹNIE 90 (Nie dotyczy modeli z fazowanym szkłem) **(ET)** ÜHETASASED SISSEEHITATUD MÕÖDUD 90 (Ei kehti kaldklaasiga mudelite korral) **(LT)** ĮLEISTINIO MONTAVIMO MATMENYS 90 (Netaikoma modeliams su facetuotu stiklu) **(LV)** VIENLĪMĒJA IEBŪVES MĒRĪJUMI 90 (neattiecas uz modeļiem ar fasetētu stiklu) **(HR)** MERE ZA POVRŠINSKU UGRADNJU 90 (Ne vrijedi za modele sa skošenim staklom) **(SR)** MERE ZA UGRADNJU U RAVNI SA PODLOGOM 90 (Nije primenljivo za modele sa zakošenim staklom) **(RO)** MĂSURĂTORII ÎNCORPORATE LA NIVEL DE 90 (Nu se aplică pentru modelele cu geam teșit) **(HU)** SÜLLYESZTETT ELRENDEZÉS BEÉPÍTÉSI MÉRETEK 90 (Nem vonatkozik ferde üveggel szerelt modellekre) **(BG)** ВГРАДЕНИ РАЗМЕРИ ЗА МОНТАЖ В РАВНИНА 90 (Не е приложимо за модели с фасетирано стъкло)

(EN) Dimensions in mm **(FR)** Dimensions en mm **(IT)** Dimensioni in mm **(DE)** Abmessungen in mm **(ES)** Dimensiones en mm **(EL)** Διαστάσεις σε mm **(NL)** Afmetingen in mm **(PT)** Dimensões em mm **(DA)** Mål i mm **(FI)** Mitat mm **(NO)** Mål i mm **(SV)** Mått i mm **(SL)** Dimenzije v mm **(CS)** Rozměry v mm **(SK)** Rozmery v mm **(PL)** Wy miary w mm **(ET)** Mõõdumõr v mm **(LT)** Matmenys mm **(LV)** Dimensijas mm **(HR)** Dimenzije u mm **(SR)** Dimenzije u mm **(RO)** Dimensiuni în mm **(HU)** Méretek mm-ben **(BG)** Размери в mm

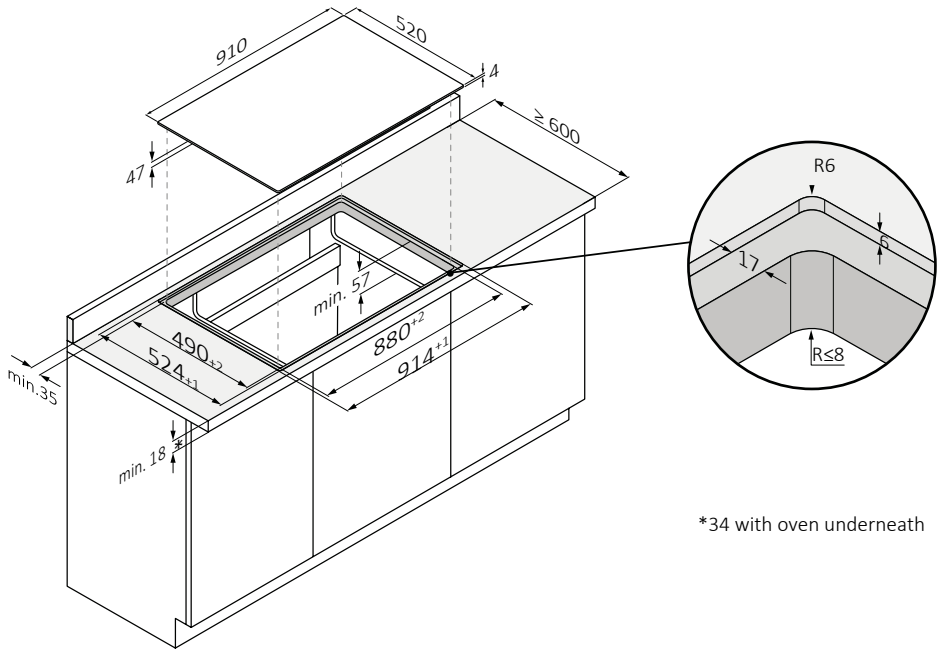

*34 with oven underneath

(FR) * 34 avec four en dessous (IT) * 34 con forno sottostante (DE) * 34 mit Backofen darunter (ES) * 34 con horno debajo (EL) * 34 με φούρνο από κάτω (NL) * 34 met oven eronder (PT) * 34 com forno por baixo (DA) * 34 med ovn under (FI) * 34 uunin ollessa alapuoellella (NO) * 34 med ovn under (SV) * 34 med ugn under (SL) * 34 s pečico spodaj (CS) * 34 s troubou vespod (SK) * 34 s rúrou dole (PL) * 34 z piekarnikiem pod spodem (ET) * 34 all oleva ahjuga (LT) * 34 su orkaite apaciöje (LV) * 34 ar cepeškrāšni apakšā (HR) * 34 s pečnicom ispod (SR) * 34 sa retnom ispod (RO) * 34 cu cuptor dedesubt (HU) * 34 ha sütő található alatta (BG) * 34 с фурна отдолу

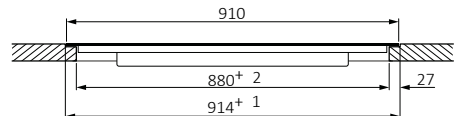
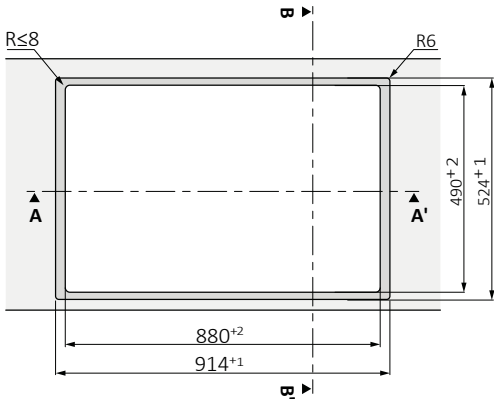

A-A'

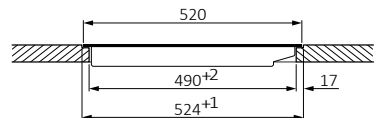

B-B'

(FR) Vue de dessus (IT) Vista dall'alto (DE) Draufsicht (ES) Vista superior (EL) Κάτωψη (NL) Bovenaanzicht (PT) Vista superior (DA) Topvisning (FI) Ylhäältä katsottuna (NO) Toppvisning (SV) Vy uppifrån (SL) Pogled od zgoraj (CS) Pohled shora (SK) Pohľad zhora (PL) Widok z góry (ET) pealtvaade (LT) vaizdas iš viršaus (LV) skats no augšas (HR) pogled odozgo (SR) prikaz odozgo (RO) vedere de sus (HU) felső nézet (BG) Горен изглед

(FR) Section AA, Section BB (IT) Sezione AA, Sezione BB (DE) Schnitt AA, Schnitt BB (ES) Sección AA, Sección BB (EL) Τομή AA, Τομή BB (NL) Sectie AA, Sectie BB (PT) Secção AA, Secção BB (DA) Sektion AA, Sektion BB (FI) Leikkaus AA, Leikkaus BB (NO) Seksjon AA, Seksjon BB (SV) Sektion AA, Sektion BB (SL) Odsek AA, Odsek BB (CS) Řez AA, Řez BB (SK) Sekcia AA, Sekcia BB (PL) Sekcja AA, Sekcja BB (ET) Jaotis AA, Jaotis BB (LT) Pjūvis AA, Pjūvis BB (LV) Sadāļa AA, Sadāļa BB (HR) Odjeljak AA, Odjeljak BB (SR) Odeljak AA, Odeljak BB (RO) Secțiunea AA, Secțiunea BB (HU) AA' szakasz, BB' szakasz (BG) Сечение AA' Сечение BB'

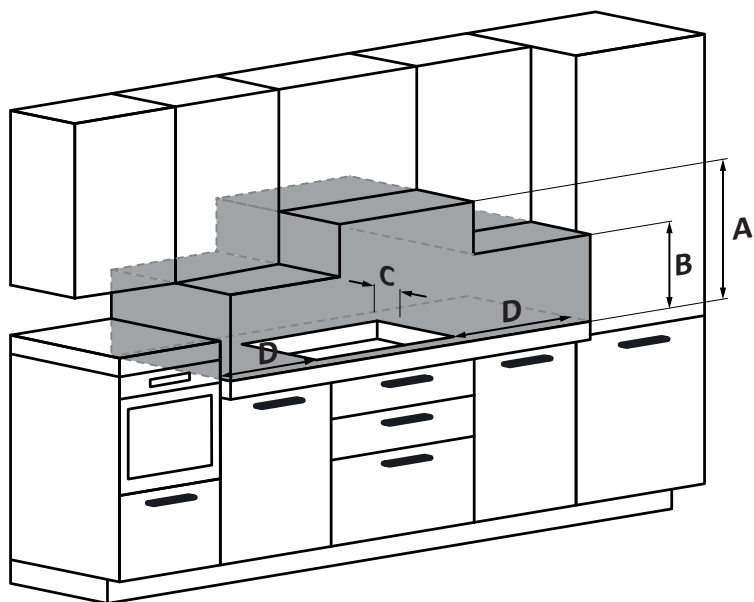

- (EN) A:** We recommend a distance of at least 650mm, but it is preferable to consult the hood user manual;
B: Consider providing a functional space for handling kitchen tools and any steam and condensation produced during food preparation;
C: 35 mm from the recessed hole to the backrest/backrest panel;
D: 35 mm from adjacent furniture (for 60 cm hob);
D: 55 mm from adjacent furniture (for 65 cm hob);
D: 35 mm from adjacent furniture (for 80 cm hob);
D: 35 mm from adjacent furniture (for 90 cm hob).

- (FR) A :** Nous recommandons une distance d'au moins 650 mm, mais il est préférable de consulter le manuel d'utilisation de la hotte ;
B : Prévoyez un espace fonctionnel pour manipuler les ustensiles de cuisine ainsi que pour la vapeur et la condensation produites lors de la préparation des aliments ;
C : 35 mm entre le trou d'encastrement et le panneau arrière ;
D : 35 mm par rapport au meuble adjacent (pour une table de cuisson de 60 cm) ;
D : 55 mm par rapport au meuble adjacent (pour une table de cuisson de 65 cm) ;
D : 35 mm par rapport au meuble adjacent (pour une table de cuisson de 80 cm) ;
D : 35 mm par rapport au meuble adjacent (pour une table de cuisson de 90 cm).

- (IT) A:** Si consiglia una distanza di almeno 650 mm, ma è preferibile consultare il manuale d'uso della cappa; **B:** Considerare uno spazio funzionale per la gestione degli utensili da cucina e per il vapore e la condensa prodotti durante la preparazione dei cibi;
C: 35 mm dal foro di incasso allo schienale/pannello posteriore;
D: 35 mm dai mobili adiacenti (per piano cottura da 60 cm);
D: 55 mm dai mobili adiacenti (per piano cottura da 65 cm);
D: 35 mm dai mobili adiacenti (per piano cottura da 80 cm);
D: 35 mm dai mobili adiacenti (per piano cottura da 90 cm).

(DE) A: Wir empfehlen einen Mindestabstand von 650 mm, jedoch ist es ratsam, das Benutzerhandbuch der Dunstabzugshaube zu konsultieren;

B: Sorgen Sie für ausreichenden Arbeitsraum für Küchenwerkzeuge sowie für den entstehenden Dampf und die Kondensation während der Speisenzubereitung;

C: 35 mm vom Einlassloch bis zur Rückwand / Rückwandverkleidung;

D: 35 mm zum angrenzenden Möbel (für 60-cm-Kochfeld);

D: 55 mm zum angrenzenden Möbel (für 65-cm-Kochfeld);

D: 35 mm zum angrenzenden Möbel (für 80-cm-Kochfeld);

D: 35 mm zum angrenzenden Möbel (für 90-cm-Kochfeld).

(ES) A: Recomendamos una distancia mínima de 650 mm, aunque es preferible consultar el manual de la campana extractora;

B: Considere dejar un espacio funcional para manejar utensilios de cocina y para el vapor y la condensación producidos durante la preparación de alimentos;

C: 35 mm desde el orificio de encastre hasta el panel posterior;

D: 35 mm del mueble adyacente (para placa de 60 cm);

D: 55 mm del mueble adyacente (para placa de 65 cm);

D: 35 mm del mueble adyacente (para placa de 80 cm);

D: 35 mm del mueble adyacente (for placa de 90 cm).

(EL) A: Συνιστούμε απόσταση τουλάχιστον 650 mm, αλλά είναι προτιμότερο να συμβουλευτείτε το εγχειρίδιο χρήσης του απορροφητήρα

B: Προβλέψτε λειτουργικό χώρο για τον χειρισμό μαγειρικών εργαλείων και για τους ατμούς και τη συμπύκνωση που παράγονται κατά την προετοιμασία φαγητού

C: 35 mm από την οπή εντοιχισμού έως το πίσω πάνελ

D: 35 mm από παρακείμενα έπιπλα (για εστία 60 cm)

D: 55 mm από παρακείμενα έπιπλα (για εστία 65 cm)

D: 35 mm από παρακείμενα έπιπλα (για εστία 80 cm)

D: 35 mm από παρακείμενα έπιπλα (για εστία 90 cm).

(NL) A: Wij raden een afstand van minstens 650 mm aan, maar het is beter om de handleiding van de afzuigkap te raadplegen;

B: Voorzie voldoende functionele ruimte voor het hanteren van keukengereedschap en voor de stoom en condens die tijdens het koken ontstaan;

C: 35 mm van de uitsparing tot aan het achterpaneel;

D: 35 mm van aangrenzende meubels (voor een kookplaat van 60 cm);

D: 55 mm van aangrenzende meubels (voor een kookplaat van 65 cm);

D: 35 mm van aangrenzende meubels (voor een kookplaat van 80 cm);

D: 35 mm van aangrenzende meubels (voor een kookplaat van 90 cm).

(PT) A: Recomendamos uma distância mínima de 650 mm, mas é preferível consultar o manual da chaminé;

B: Considere prever um espaço funcional para manusear utensílios de cozinha e para o vapor e condensação produzidos durante a preparação dos alimentos;

C: 35 mm entre o furo de encastre e o painel traseiro;

D: 35 mm do móvel adjacente (para placa de 60 cm);

D: 55 mm do móvel adjacente (para placa de 65 cm);

D: 35 mm do móvel adjacente (para placa de 80 cm);

D: 35 mm do móvel adjacente (para placa de 90 cm).

(DA) A: Vi anbefaler en afstand på mindst 650 mm, men det er bedst at konsultere emhøttens brugermanual;

B: Sørg for et funktionelt område til håndtering af køkkenredskaber samt den damp og kondens, der opstår under madlavning;

C: 35 mm fra indbygningshullet til bagpanelet;

D: 35 mm fra tilstedende møbler (for 60 cm kogeplade);

D: 55 mm fra tilstedende møbler (for 65 cm kogeplade);

D: 35 mm fra tilstedende møbler (for 80 cm kogeplade);

D: 35 mm fra tilstedende møbler (for 90 cm kogeplade).

(FI) A: Suosittelemme vähintään 650 mm etäisyyttä, mutta on parempi tarkistaa liesituulettimen käyttöohje;

B: Varaa riittävästi työtilaa keittiövälineiden käsittelyyn sekä ruoanlaiton aikana syntyvälle höyrylle ja kondensaatiolle;

C: 35 mm upotusaukosta takapaneeliin;

D: 35 mm viereiseen kalusteeseen (60 cm liesitaso);

D: 55 mm viereiseen kalusteeseen (65 cm liesitaso);

D: 35 mm viereiseen kalusteeseen (80 cm liesitaso);

D: 35 mm viereiseen kalusteeseen (90 cm liesitaso).

(NO) A: Vi anbefaler en avstand på minst 650 mm, men det er best å konsultere brukermanualen til kjøkkenviften;

B: Sørge for tilstrekkelig arbeidsrom for håndtering av kjøkkenredskaper samt for damp og kondens som oppstår under matlagning;

C: 35 mm fra utsparingshullet til bakpanelet;

D: 35 mm fra tilstøtende møbler (for 60 cm koketopp);

D: 55 mm fra tilstøtende møbler (for 65 cm koketopp);

D: 35 mm fra tilstøtende møbler (for 80 cm koketopp);

D: 35 mm fra tilstøtende møbler (for 90 cm koketopp).

(SV) A: Vi rekommenderar ett avstånd på minst 650 mm, men det är bäst att konsultera fläktens bruksanvisning;

B: Se till att det finns ett funktionellt utrymme för att hantera köksredskap samt för den önga och kondens som uppstår vid matlagning;

C: 35 mm från urtagningshålet till bakpanelen;

D: 35 mm från intilliggande möbler (för 60 cm håll);

D: 55 mm från intilliggande möbler (för 65 cm håll);

D: 35 mm från intilliggande möbler (för 80 cm håll);

D: 35 mm från intilliggande möbler (för 90 cm håll).

(SL) A: Priporočamo razdaljo najmanj 650 mm, vendar je boljše, da preverite navodila za uporabo nape;

B: Razmislite o zagotovitvi funkcionalnega prostora za rokovanje s kuhinjskimi pripomočki ter morebitno paro in kondenzacijo, ki nastane med pripravo hrane;

C: 35 mm od umaknjene luknje do hrbta/hrbtne plošče;

D: 35 mm od sosednjega pohoštvja (za kuhhalno ploščo 60 cm);

D: 55 mm od sosednjega pohoštvja (za kuhhalno ploščo 65 cm);

D: 35 mm od sosednjega pohoštvja (za kuhhalno ploščo 80 cm);

D: 35 mm od sosednjega pohoštvja (za kuhhalno ploščo 90 cm).

(CS) A: Doporučujeme vzdálenost nejméně 650 mm, ale pokud možno se řiďte uživatelskou příručkou k digestoři.

B: Vezměte v úvahu zajištění funkčního prostoru pro manipulaci s kuchyňským náčiním a odvod páry a kondenzace vznikajících během přípravy pokrmů.

C: 35 mm od zahlobeného otvoru k zadní opěře/desce.

D: 35 mm od přilehlého nábytku (pro 60cm varnou desku);

D: 55 mm od přilehlého nábytku (pro 65cm varnou desku);

D: 35 mm od přilehlého nábytku (pro 80cm varnou desku);

D: 35 mm od přilehlého nábytku (pro 90cm varnou desku).

(SK) A: Odporúčame vzdialenosť aspoň 650 mm, ale je lepšie pozrieť si návod na použitie odsávača pár.

B: Zvážte vytvorenie funkčného priestoru na manipuláciu s kuchynským náradím a pre paru a kondenzáciu vznikajúcu počas prípravy jedla.

C: 35 mm od vyhlbeného otvoru k zadnej časti/zadnému panelu.

D: 35 mm od susedného nábytku (pre varnú dosku 60 cm);

D: 55 mm od susedného nábytku (pre varnú dosku 65 cm);

D: 35 mm od susedného nábytku (pre varnú dosku 80 cm);

D: 35 mm od susedného nábytku (pre varnú dosku 90 cm).

(PL) A: Zalecamy odległość co najmniej 650 mm; najlepiej jednak zapoznać się z instrukcją obsługi okapu;
B: Pamiętaj, aby zapewnić funkcjonalną przestrzeń do przechowywania przyborów kuchennych oraz na parę i skropliny powstającego podczas przygotowywania żywności;
C: 35 mm od wpuszczanego otworu do podparcia / panelu podpierającego;
D: 35 mm od sąsiadujących mebli (w przypadku płyty 60 cm);
D: 55 mm od sąsiadujących mebli (w przypadku płyty 65 cm);
D: 35 mm od sąsiadujących mebli (w przypadku płyty 80 cm);
D: 35 mm od sąsiadujących mebli (w przypadku płyty 90 cm).

(ET) A: Soovitame vähemalt 650 mm kaugust, kuid eelistatav on tutvuda pliidiplaadi kasutusjuhendiga;
B: Kaaluge praktilise ruumi jätmist köögitööriistade käsitsemiseks ning toiduvalmistamisel tekkiva auru ja kondensatsiooni jaoks;
C: 35 mm süvistatud august tagaosa/tagaosa paneelini;
D: 35 mm kõrvalasuvast mööblist (60 cm pliidiplaadi puhul);
D: 55 mm kõrvalasuvast mööblist (65 cm pliidiplaadi puhul);
D: 35 mm kõrvalasuvast mööblist (80 cm pliidiplaadi puhul);
D: 35 mm kõrvalasuvast mööblist (90 cm pliidiplaadi puhul).

(LT) A: Rekomenduojame ne mažesnį kaip 650 mm atstumą, tačiau pageidautina perskaiyti gartraukio naudotojo vadovą.
B: Pagalvokite apie funkcinę erdvę, skirtą darbui su virtuvės įrankiais ir maisto gaminimo metu susidarantiems garams bei kondensatui tvarkyti.
C: 35 mm nuo įleistinės nišos iki atramos / atraminės plokštės.
D: 35 mm nuo gretimų baldų (60 cm kaitlentei);
D: 55 mm nuo gretimų baldų (65 cm kaitlentei);
D: 35 mm nuo gretimų baldų (80 cm kaitlentei);
D: 35 mm nuo gretimų baldų (90 cm kaitlentei).

(LV) A: ieteicams ievērot vismaz 650 mm attālumu, bet vēlams iepazīties ar tvaika nosūcēja lietošanas instrukciju; B: apsveriet iespēju nodrošināt funkcionālu telpu darbam ar virtuves instrumentiem un jebkuru tvaiku un kondensātu, kas rodas ēdiena gatavošanas laikā;
C: 35 mm no padziļinājuma atveres līdz aizmugures balstam / aizmugures balsta panelim;
D: 35 mm no blakus esošajām mēbelēm (60 cm plīts virsmai);
D: 55 mm no blakus esošajām mēbelēm (65 cm plīts virsmai);
D: 35 mm no blakus esošajām mēbelēm (80 cm plīts virsmai);
D: 35 mm no blakus esošajām mēbelēm (90 cm plīts virsmai).

(HR) A: Preporučujemo udaljenost od najmanje 650 mm, ali poželjno je da pogledate korisnički priručnik nape;
B: razmislite o osiguravanju funkcionalnog prostora za rukovanje kuhinjskim alatima i uklanjanje pare i kondenzacije nastale tijekom pripreme hrane;
C: 35 mm od udubljenog otvora do ploče naslona / naslona;
D: 35 mm od susjednog namještaja (za ploču od 60 cm);
D: 55 mm od susjednog namještaja (za ploču od 65 cm);
D: 35 mm od susjednog namještaja (za ploču od 80 cm);
D: 35 mm od susjednog namještaja (za ploču od 90 cm);

(SR) A: Preporučujemo rastojanje od najmanje 650 mm, ali poželjno je da pogledate uputstvo za upotrebu aspiratora;
B: Razmislite o tome da obezbedite funkcionalni prostor za rukovanje kuhinjskim alatom i uklanjanje pare i kondenzacije nastale tokom pripreme hrane;
C: 35 mm od udubljenog otvora do panela naslona/naslona;
D: 35 mm od susjednog nameštaja (za ploču od 60 cm);
D: 55 mm od susjednog nameštaja (za ploču od 65 cm);
D: 35 mm od susjednog nameštaja (za ploču od 80 cm);
D: 35 mm od susjednog nameštaja (za ploču od 90 cm).

(RO) A: Recomandăm o distanță de cel puțin 650 mm, dar este preferabil să consultați manualul de utilizare al hotei;

B: Luați în considerare asigurarea unui spațiu funcțional pentru manipularea uneltelor de bucătărie și a aburului și condensului produs în timpul preparării alimentelor;

C: 35 mm de la gaura încastrată până la spătar/panou de spătar;

D: 35 mm de la mobilierul adiacent (pentru plita de 60 cm);

D: 55 mm de mobilierul adiacent (pentru plita de 65 cm);

D: 35 mm de la mobilierul adiacent (pentru plita de 80 cm);

D: 35 mm de la mobilierul adiacent (pentru plita de 90 cm);

(HU) A: Javasoljuk, hogy a távolság legalább 650 mm legyen, de ajánlatos elolvasni a főzőlap használati útmutatóját;

B: Fontolja meg funkcionális tér biztosítását a konyhai eszközök, valamint az ételkészítés során keletkező gőz és páralecsapódás kezelésére;

C: 35 mm-re a sülyesztett furattól a hátlapig/hátlappanelig;

D: 35 mm-re a szomszédos bútoroktól (60 cm-es főzőlap esetén);

D: 55 mm-re a szomszédos bútoroktól (65 cm-es főzőlap esetén);

D: 35 mm-re a szomszédos bútoroktól (80 cm-es főzőlap esetén); D: 35 mm-re a szomszédos bútoroktól (90 cm-es főzőlap esetén).

(BG)

A: Препоръчваме разстояние от най-малко 650 мм, но е за предпочитане да се консултирате с ръководството за употреба на аспиратора.

B: Помислете за осигуряване на функционално пространство за боравене с кухненски инструменти и евентуална пара и конденз, произведени по време на приготвянето на храната.

C: 35 мм от отвора за вграждане до стената/панела на стената.

D: 35 мм от съседни мебели (за котлон 60 см);

D: 55 мм от съседни мебели (за котлон 65 см);

D: 35 мм от съседни мебели (за котлон 80 см);

D: 35 мм от съседни мебели (за котлон 90 см).

70098066