



Naudojimo instrukcija

Skalbyklė

HW80-B14959U1
HW90-B14959U1
HW100-B14959U1
HW80-B14959S8U1
HW90-B14959S8U1
HW100-B14959S8U1

LT

Haier

Dėkojame, kad įsigijote „Haier“ gaminį.

Prieš naudodamiesi prietaisu, atidžiai perskaitykite šią instrukciją. Joje pateikiama svarbios informacijos, kuri gali padėti maksimaliai išnaudoti prietaiso privalumus ir užtikrinti saugų bei tinkamą įrengimą, eksploatavimą ir priežiūrą.

Laikykite šią naudojimo instrukciją patogioje vietoje, kad prireikus galėtumėte pasiskaityti apie saugų ir tinkamą prietaiso naudojimą.

Jei jūs ketinate parduoti ar padovanoti prietaisą arba palikti jį namuose, iš kurių išsikraus-tote, taip pat perduokite ir naudojimo instrukciją, kad naujasis prietaiso savininkas galėtų susipažinti su prietaisu ir saugos reikalavimais.



Simbolių reikšmė

Įspėjimas – svarbūs saugos reikalavimai



Bendra informacija ir patarimai



Aplinkosaugos aspektai

Utilizavimas



Padėkite saugoti aplinką ir žmonių sveikatą. Įpakavimo medžiagas išmeskite į tam skirtus konteinerius išrūšiuotoms atliekoms. Prisidėkite prie elektrinių ir elektroninių prietaisų atliekų perdirbimo. Šiuo simboliu paženklintų prietaisų neišmeskite į buitiniams atliekoms skirtus konteinerius. Nebereikalingą prietaisą pristatykite į antrinių žaliavų perdirbimo įmonę arba konsultacijai kreipkitės į vietos savivaldybę.



ĮSPĖJIMAS!

Traumos ar uždusimo grėsmė!

Atjunkite prietaisą nuo elektros tinklo. Nupjaukite ir išmeskite jo elektros kabelį. Sugadinkite durelių užraktą, kad vaikai ir naminiai gyvūnai negalėtų užsitrenkti prietaise.

1-Saugos reikalavimai.....	4
2-Prietaiso aprašymas	7
3-Valdymo skydelis	8
4-Programos.....	12
5-Sąnaudos	13
6-Kasdienis naudojimas	14
7-„hOn“	19
8-Ekologiškas skalbimas	22
9-Valymas ir priežiūra.....	23
10-Nesklandumų šalinimas	26
11-Įrengimas	29
12-Techniniai duomenys	33
13-Techninė priežiūra	34

Prieš įjungdami prietaisą pirmąjį kartą, perskaitykite šiuos saugos reikalavimus!



ĮSPĖJIMAS!

Prieš pradėdant naudoti

- ▶ Įsitikinkite, ar jis nebuvo apgadintas gabenant.
- ▶ Pasirūpinkite išsukti visus transportavimo varžtus ir pakuotę laikančius sraigtus.
- ▶ Nuimkite visą pakuotę ir padėkite ją vaikams nepasiekiamoje vietoje.
- ▶ Prietaisą visuomet kelkite mažiausiai dviese, nes jis yra sunkus.

Kasdienis naudojimas

- ▶ Šiuo prietaisu gali naudotis vaikai nuo 8 metų amžiaus ir vyresni, o taip pat asmenys su fizine, jutimine ir protine negalia arba neturintys tam reikalingų įgūdžių bei žinių, jei jie yra prižiūrimi ar apmokomi už jų saugumą atsakingo asmens, kaip reikia saugiai naudotis prietaisu, o taip pat supranta kylančias grėsmes.
- ▶ Mažesnius nei 3 metų vaikus laikykite atokiai nuo prietaiso, nebent jie būtų nuolatos prižiūrimi.
- ▶ Vaikams negalima žaisti su prietaisu.
- ▶ Neleiskite vaikams ar naminiams gyvūnams prieiti prie prietaiso, kai yra atidarytos jo durelės.
- ▶ Skalavimo priemonės laikykite vaikams nepasiekiamoje vietoje.
- ▶ Užsekite užtrauktukus, sutvarkykite iširusias siūles ir pasirūpinkite mažais daiktai, kad skalbiniai nesusimazgytų. Prireikus naudokite skalavimo maišelį ar tinklėlį.
- ▶ Nesinaudokite prietaisu būdami basomis, o taip pat nelieskite jo šlapiomis ar drėgnomis rankomis arba kojomis.
- ▶ Neuždenkite dirbančio ar baigusio dirbti prietaiso, kad iš jo galėtų išgaruoti drėgmė.
- ▶ Ant prietaiso viršaus nedėkite sunkių daiktų, o taip pat karščio ar drėgmės šaltinių.
- ▶ Šalia prietaiso nenaudokite ir nelaikykite lengvai užsiliepsnojančių valiklių bei sausojo valymo chemikalų.
- ▶ Šalia prietaiso nenaudokite jokių lengvai užsiliepsnojančių aerozolių.
- ▶ Prietaise neskalbkite tirpikliais apdorotų drabužių, prieš tai gerai neišdžiovinę jų ore.



ĮSPĖJIMAS!

Kasdienis naudojimas

- ▶ Nekiškite bei netraukite kabelio šakutės iš elektros lizdo, jei ore yra lengvai užsiliepsnojančių dujų.
- ▶ Neskalkkite putplasčio arba į kempinę panašių medžiagų.
- ▶ Neskalkkite jokių miltais užterštų daiktų.
- ▶ Skalavimo programos metu nedarinėkite skalavimo priemonių stalčiuko.
- ▶ Skalavimo metu nelieskite durelių stiklo – jis būna karštas.
- ▶ Nemėginkite atidaryti durelių, jei per stiklą matomas vanduo.
- ▶ Nemėginkite atidaryti durelių per jėgą. Durelės yra su automatiniu užraktu, kuris pasibaigus programai netrukus atsirakina.
- ▶ Saugumo bei elektros energijos taupymo sumetimais, po kiekvienos skalavimo programos ir prieš imdamiesi bet kokių priežiūros darbų išjunkite prietaisą ir atjunkite jį nuo elektros tinklo.
- ▶ Atjungdami prietaisą nuo elektros tinklo, suimkite kabelio šakutę, o ne tempkite už paties kabelio.

Valymas ir priežiūra

- ▶ Pasirūpinkite prižiūrėti vaikus, jei jie atlieka valymo ir priežiūros darbus.
- ▶ Prieš imdamiesi bet kokių priežiūros darbų, atjunkite prietaisą nuo elektros tinklo.
- ▶ Rūpinkitės apatinės liuko dalies švara, o taip pat, kad neatsirastų blogas kvapas, palikite atviras nenaudojamo prietaiso dureles bei skalavimo priemonių stalčiuką.
- ▶ Prietaisui valyti nenaudokite purškiamo vandens ar garo.
- ▶ Vengiant pavojaus, pažeistą prietaiso elektros kabelį turi pakeisti tik gamintojas, jo serviso atstovas ar panašios kvalifikacijos meistras.
- ▶ Nemėginkite patys taisyti prietaisą. Jei prireikia prietaisą taisyti, kreipkitės į serviso centrą.

Įrengimas

- ▶ Prietaisas turi būti pastatomas gerai vėdinamoje patalpoje. Ten turi būti pakankamai vietos, kad galėtų iki galo atsidaryti durelės.
- ▶ Niekuomet nestatykite prietaiso drėgnoje vietoje ar ten, kur ant prietaiso gali patekti vandens, pavyzdžiui, po kriaukle ar šalia jos. Jei skalbyklė apliejama vandeniu, atjunkite ją nuo elektros tinklo ir leiskite natūraliai išdžiūti.



ĮSPĖJIMAS!

Įrengimas

- ▶ Prietaisas turi būti įrengiamas ar eksploatuojamas tik esant aukštesnei nei 5°C temperatūrai.
- ▶ Nestatykite prietaiso ant kilimo, o taip pat arti sienos ar baldų.
- ▶ Nelaikykite prietaiso šaltyje, karštyje, vietoje, kur krenta tiesioginiai saulės spinduliai, o taip pat šalia karščio šaltinio (pavyzdžiui, krosnies, šildytuvo).
- ▶ Įsitikinkite, ar elektros tinklo parametrai sutampa su nurodytais prietaiso duomenų lentelėje. Jei ne, kreipkitės į elektriką.
- ▶ Nenaudokite daugiaviečių kištukinių lizdų adapterių ir ilginamųjų laidų.
- ▶ Turi būti naudojamas tik prietaiso komplekte esantis elektros kabelis ir žarnų rinkinys.
- ▶ Stenkitės nepažeisti prietaiso elektros kabelio ir jo šakutės. Jei elektros kabelis pažeidžiamas, jį turi pakeisti elektrikas.
- ▶ Prietaisui prie elektros tinklo prijungti naudokite atskirą kištukinį lizdą su įžeminimo kontaktu, lengvai pasiekiamą įrengus prietaisą. Prietaisą privaloma įžeminti.
- ▶ Pasirūpinkite patikimai sujungti žarnas, kad nebūtų jokio nuotėkio.

Prietaiso paskirtis

Šis prietaisas skirtas skalbti tik skalbyklėje skalbtinus daiktus. Visuomet vadovaukitės drabužių priežiūros etiketėse pateikiama informacija. Prietaisas skirtas tik naudojimui buityje (būsto viduje). Jis nėra skirtas naudoti komercinėje veikloje ar pramonėje.

Draudžiama kaip nors modifikuoti prietaisą. Prietaiso naudojimas ne pagal paskirtį gali kelti grėsmę. Dėl to taip pat gali būti netenkama suteiktosios garantijos.

i Pastaba.

Dėl techninių pakeitimų ir skirtumų tarp modelių, šio skyriaus iliustracijose vaizduojamas prietaisas gali skirtis nuo jūsų turimo modelio.

2.1 Prietaiso vaizdas

Priekis (2-1 pav.):



Galinė dalis (2-2 pav.):

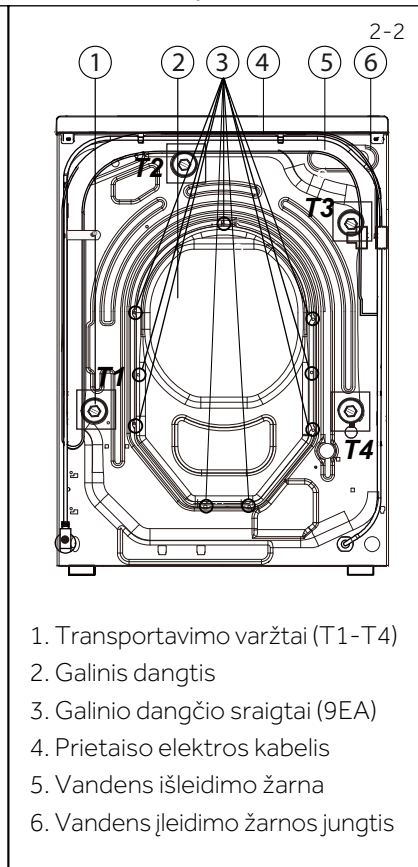

2.2 Reikmenys

Patikrinkite, ar prietaiso komplekte yra visi reikmenys ir dokumentacija (2-3 pav.):

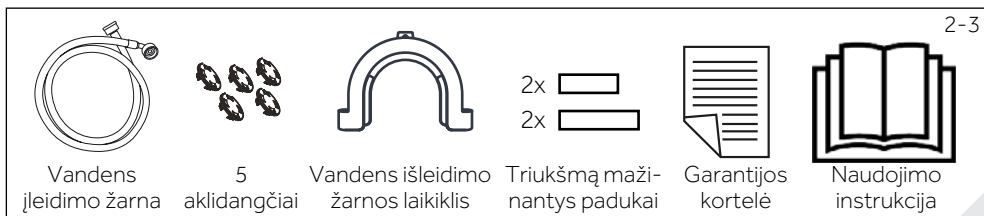

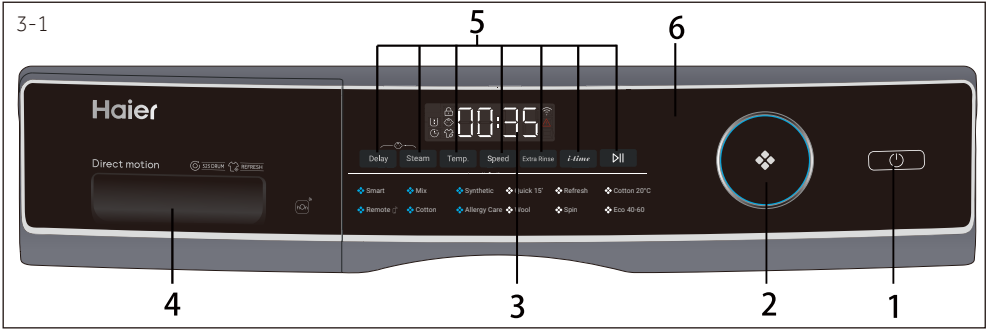

1. Mygtukas „Maitinimas“ 3. Ekranėlis 5. Funkciniai mygtukai
 2. Programų selektorius 4. Skalbiklio/minkštiklio stalčiukas 6. Mygtukas „Startas/pauzė“

i Pastaba. Garso signalas

Pagal nutylėjamą garso signalą neskamba tokiomis atvejais:

- ▶ paspaudžiant mygtuką
- ▶ pasibaigus programai
- ▶ sukant programų selektorių

Prireikus garso signalą galima aktyvuoti; žr. KASDIENIS NAUDOJIMAS (18 psl., 6.13).

3-2

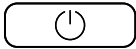

3.1 Mygtukas „Maitinimas“

Norėdami įjungti skalbyklę, švelniai paspauskite šį mygtuką (3-2 pav.); nušvinta ekranėlis ir ima blykčioti mygtukas „Startas/pauzė“. Norėdami išjungti skalbyklę, apytikriai 2 sekundėms vėl nuspauskite šį mygtuką. Nieko nepaspaudus valdymo skydelyje arba nepasirinkus programos, skalbyklė netrukus automatiškai išsijungia.

i Pastaba. Prietaiso išsijungimas

Be Wi-Fi ryšio, įjungto prietaiso maitinimas nieko nedarant automatiškai išsijungia per 2 minutes prieš paleidžiant programą ar jai pasibaigus. Jei Wi-Fi ryšys užmegztas, laukimo trukmė prieš išsijungiant maitinimui yra 24 valandos.

3-3



3.2 Programų selektorius







Sukant selektoriaus rankenėlę (3-3 pav.), galima pasirinkti vieną iš 12 programų; pasirinkus programą, įsižiebia atitinkamas šviesos diodas ir ekranėlyje rodomos numatytosios nuostatos.

3.3 Ekranėlis

Ekranėlyje (3-4 pav.) rodoma tokia informacija:

- ▶ Skalavimo trukmė
- ▶ Skalavimo atidėjimo laikas
- ▶ Trikties kodai ir serviso informacija
- ▶ Simboliai
- ▶ Gręžimo greitis, temperatūra ir t.t.



Simbolis	Reikšmė
	Yra užrakintos liuko durelės
	Yra užrakinti valdymo skydelio elementai
	Garas
	Prietaisas yra prijungtas prie Wi-Fi
	Aliarmas
	Pirminis skalbimas
	Skalavimo atidėjimas

3.4 Funkciniai mygtukai

Funkciniai mygtukai (3-5 pav.) leidžia prieš prasidedant programai aktyvuoti papildomas pasirinktosios programos funkcijas. Įsizižiebja atitinkami indikatoriai. Išjungus skalbyklę arba pasirinkus kitą programą, visos papildomų funkcijų parinktyos yra atšaukiamos.

Jei mygtukui numatyta keletas parinkčių, reikiama parinktis aktyvuojama nuosekliai spaudant mygtuką.

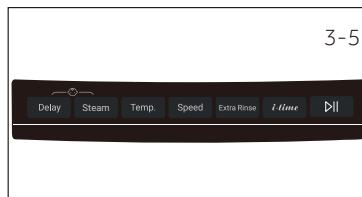

i Pastaba. Numatytosios (gamyklinės) nuostatos

Kad kiekviena programa leistų gauti geriausią rezultatą, kompanija „Haier“ joms yra parinkusi konkrečias numatytąsias nuostatas. Jei nėra kažkokių specialių poreikių, rekomenduojama naudoti šias numatytąsias nuostatas.

3.4.1 Funkcinis mygtukas „Delay“ (skalavimo atidėjimas)

Paspauskite šį mygtuką (3-6 pav.) norėdami nukelti skalbimą vėlesniam laikui. Skalavimo pabaigos laiką galima didinti kas 30 minučių nuo 0,5 iki 24 valandų (skalavimo pabaigos laikas bus ilgesnis nei originali programos trukmė). Pavyzdžiui, jei ekranėlyje rodoma 6:30, tai reiškia, kad skalavimo programa pasibaigs po 6 valandų ir 30 minučių. Kad būtų pradedamas skaičiuoti skalavimo atidėjimo laikas, paspauskite mygtuką „Startas/pauzė“. Netaikytina programoms „Spin“ (gręžimas), „Refresh“ (atšviežinimas), „Remote“ (nuotolinis valdymas).

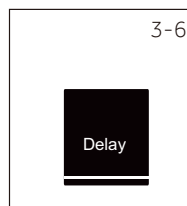

Pastaba. Skystas skalbiklis

Jei naudojamas skystas skalbiklis, nerekomenduojama aktyvuoti skalbimo atidėjimo funkcijos.

3-7



3.4.2 Funkcinis mygtukas „Steam“ (garas)

Paspaudžiant šį mygtuką (3-7 pav.), galima pasirinkti programą su garu. Pasirinkus šią funkciją, skalbimo temperatūra pagal nutylėjimą būna maksimali programoje numatyta temperatūra. Prireikus šią funkciją galima pasirinkti programoms „Smart“, „Mix“, „Synthetic“, „Cotton“ ir „Allergy Care“. Pasirinkus funkciją „garas“, įspėjimui įsižiebia ženklelis, kuris užgęsta atšaukus programą.

Pasirinkus šią funkciją, temperatūros pakeisti neįmanoma.

Paspaudus mygtuką „Temp.“, funkcija yra deaktyvuojama. Įjunkite skalbyklę ir pasirinkite šią funkciją. Jūs negalėsite pasirinkti šios funkcijos vykstant programai (skalbyklei dirbant).

3-8



3.4.3 Funkcinis mygtukas „Temp.“ (temperatūra)

Paspauskite šį mygtuką (3-8 pav.) norėdami pakeisti programoje numatytą skalbimo temperatūrą. Jei nešviečia jokia vertė (ekranėlyje rodoma „- -“), vanduo nebus kaitinamas.

3-9



3.4.4 Funkcinis mygtukas „Speed“ (grėžimo greitis)

Paspauskite šį mygtuką (3-9 pav.) norėdami pakeisti programoje numatytą grėžimo greitį. Jei nešviečia jokia vertė (ekranėlyje rodoma „□“), skalbiniai nebus išgręžiami.

3-10



3.4.5 Funkcinis mygtukas „Extra Rinse“ (papildomas skalavimas)

Paspauskite šį mygtuką (3-10 pav.) norėdami intensyviau išskalauti skalbinius šviežiame vandenyje. Rekomenduotina žmonėms, turintiems jautrią odą.

Spaudant šį mygtuką, galima pasirinkti nuo nulio iki trijų papildomų skalavimo ciklų. Parinktis ekranėlyje rodoma kaip P- - □ / P- - 1 / P- - 2 / P- - 3. Kitos programos parinktys būna kitokios.

3-11



3.4.6 Funkcinis mygtukas „i-time“

Ši funkcija (3-11 pav.) leidžia aktyvuoti kitokią skalbimo trukmę. Ne visose programose galima pasirinkti šią funkciją. Programos, kuriose galima pasirinkti šią funkciją, išvardytos 12 psl.

3-12



3.4.7 Funkcinis mygtukas „Startas/pauzė“

Švelniai paspaudžiant šį mygtuką (3-12 pav.), yra paleidžiama arba pristabdoma tuo metu rodoma programa.

3.5 Užraktas nuo vaikų

Norėdami užrakinti visus elementus valdymo skydelyje (kad jie neveiktų), pasirinkite programą, ją paleiskite, o po to 3 sekundėms vienu metu nuspauskite mygtukus „Delay“ ir „Steam“ (3-13 pav.); ekranėlyje įsižiebia ženklelis . Užrakto nuo vaikų deaktyvavimui vėl paspauskite tuos pačius du mygtukus. Kai užrakto nuo vaikų funkcija yra aktyvi, šviečia užrakto nuo vaikų ženklelis. Funkcija pasirinktina kai skalbyklė dirba.

Jei, esant aktyvuotam užraktui nuo vaikų, paspaudžiamas koks nors mygtukas, ekranėlyje atsiranda užrašas **CL0F** (3-14 pav.). Pakeitimas nėra įvykdomas.

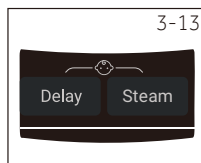

Pastaba. Užraktas nuo vaikų

- ▶ Rankiniu būdu aktyvuotas užraktas nuo vaikų turi būti deaktyvuojamas rankiniu būdu, arba jis bus automatiškai deaktyvuotas pasibaigus programai. Dingus elektrai ar atsiradus trikties indikacijai, užrakto nuo vaikų funkcijos veikimas nėra atšaukiamas. Ji lieka veikti ir kitą kartą įjungus prietaiso maitinimą.
- ▶ Jei ketinate naudoti užraktą nuo vaikų, pirmiau paspauskite programos mygtuką, o tada įsižiebs užrakto nuo vaikų ženklelis.
- ▶ Palaikius mygtuką nuspaustą 3 sekundes, užrakto nuo vaikų ženklelis įsižiebia visu intensyvumu ir užraktas nuo vaikų aktyvuojamas.
- ▶ Naudojantis programėle „hOn“, užrakto nuo vaikų funkcijos neįmanoma nei aktyvuoti, nei atšaukti.

3.6 Skalavimo priemonių stalčiukas

Ištraukus skalavimo priemonių stalčiuką, matomos tokios jo dalys (3-15 pav.):

1. Skalbiklio pagrindiniam skalbimui skyrelis (milteliams arba skystam skalbikliui).
2. Skalbiklio tipo sklendė: pakelkite ją, jei naudojate skalbiamuosius miltelius, nuleiskite, jei ketinate pilti skystą skalbiklį.
3. Minkštiklio skyrelis.
4. Skalbiklio pirminiam skalbimui skyrelis (nedideliame skalbiamųjų miltelių kiekiui).
5. Fiksatoriaus liežuvėlis (nuspaudžiamas prireikus išimti skalavimo priemonių stalčiuką).

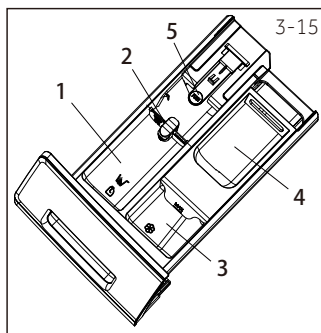

Rekomendacija dėl skalavimo priemonių rūšies tinka įvairioms skalavimo temperatūroms, skaitykite instrukciją ant skalbiklio pakuotės.

• Taip, ○ pasirinktinai, / Ne

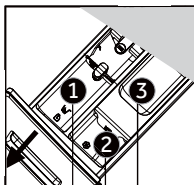

Skalbimo priemonių stalčiuko skyrelis:

- 1 Skalbikliui
- 2 Minkštikliui arba kondicionieriui
- 3 Skalbikliui 3)

Programa	Maks. užkrovimas kg HW80/HW90/ HW100	Temperatūra °C 1) pasirinkimo ribos	Numatytoji				Pluošto rūšis	Numatytasis grežimo greitis aps./min.	Funkcija			
				1	2	3			Delay	Steam	Extra Rinse	i-time
Smart (išmanioji)	8/9/10	* ÷ 60	30	●	○	○	Nestipriai sutepti skalbiniai iš mišraus medvilnės ir sintetikos pluošto	1000	●	●	●	●
Mix (maišytas pluoštas)	8/9/10	* ÷ 60	30	●	○	○	Nestipriai sutepti skalbiniai iš mišraus medvilnės ir sintetikos pluošto	1000	●	●	●	●
Synthetics (sintetika)	4/4,5/5	* ÷ 60	40	●	○	○	Sintetika arba mišrus pluoštas	1200	●	●	●	●
Quick 15' 2) (trumpa 15 min.)	2	* ÷ 40	*	●	○	○	Medvilnė/sintetika	1000	●	/	●	●
Refresh (atšviežinimas)	1	/	/	/	/	/	Medvilnė/sintetika	/	/	/	/	/
Cotton 20°C (medvilnė 20°C)	8/9/10	/	/	●	○	○	Medvilnė	1000	●	/	●	●
Remote (nuot. valdymas)	/	/	/	/	/	/	/	/	/	/	/	/
Cotton (medvilnė)	8/9/10	* ÷ 90	40	●	○	○	Medvilnė	1400	●	●	●	●
Allergy Care (antialerginė)	8/9/10	* ÷ 90	60	●	○	○	Medvilnė/sintetika	1000	●	●	●	●
Wool (vilna)	2/2,5/2,5	* ÷ 40	*	●	○	/	Skalbyklėje skalbtinas pluoštas iš vilnos arba su vilna	800	●	/	●	●
Spin (grežimas)	8/9/10	/	/	/	/	/	Visoks pluoštas	1000	/	/	/	/
Eco 40-60 (ekologiška)	8/9/10	/	/	●	○	○	/	/	●	/	/	/

* Vanduo nėra kaitinamas.

1) 90°C skalbimo temperatūra turėtų būti pasirenkama tik esant specifiniams higienos reikalavimams.

2) Pilkite mažiau skalbiklio, nes programa trunka neilgai.

3) Skalbiklio nepilti arba pilti labai nedaug.

Dėl nuolatinio kokybės gerinimo prietaisų išvaizda ir techniniai duomenys gali būti keičiami apie tai neįspėjus.

Norėdami gauti informacijos apie skalbyklės elektros energijos sąnaudas, nuskenuokite QR kodą energinio naudingumo lipduke.

Priklausomai nuo sąlygų skalbyklės įrengimo vietoje, faktinės elektros energijos sąnaudos gali skirtis nuo deklaruojamųjų.



Pastaba. Automatinis svėrimas

Prietaisas yra aprūpintas sudėtų skalbinių svėrimo funkcija. Esant nedideliame skalbyklės užkrovimui, kai kuriose programose automatiškai sumažėja elektros energijos, vandens ir skalbimui reikalingo laiko sąnaudos. Pasirinkus programą „Smart“, „Mix“, „Synthetics“, „Cotton“, „Cotton 20°C“ arba „Eco 40-60“, ekranėlyje rodoma numatytoji programos trukmė gali kisti priklausomai nuo sudėtų skalbinių svorio.

6.1 Prijungimas prie elektros tinklo

Prijunkite skalbyklę prie elektros tinklo (nuo 220 V iki 240 V~/50 Hz; 6-1 pav.). Taip pat skaitykite skyrių ĮRENGIMAS (29 psl.).

6.2 Prijungimas prie vandentiekio

- ▶ Prieš prijungdami skalbyklę, įsitinkinkite, ar iš vandens čiaupo bėga švarus ir skaidrus vanduo.
- ▶ Atsukite vandens čiaupą (6-2 pav.).

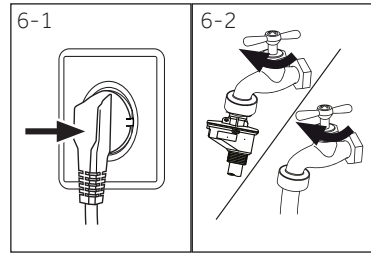

Pastaba. Sandarumas

Prieš skalbdami, atsukite vandens čiaupą ir patikrinkite, ar iš sandūros tarp čiaupo ir vandens įleidimo žarnos nesisunkia vanduo.

6.3 Skalbinių paruošimas

- ▶ Išrūšiuokite skalbinius pagal pluošto rūšį (medvilnė, sintetika, vilna arba šilkas) bei jų nešvarumo laipsnį (6-3 pav.). Vadovaukitės simboliais drabužių priežiūros etiketėse.
- ▶ Atskirkite baltus skalbinius nuo spalvotųjų. Spalvotus tekstilės gaminius pirmiausia išskalbkite rankomis, kad patikrintumėte, ar jie neblunka arba nedažo.
- ▶ Ištuštinkite kišenes (išimkite raktus, monetas ir pan.) ir nuimkite kietesnius papuošimus (pvz., sagas).
- ▶ Neatsiūlėtus drabužius, o taip pat neatsparaus pluošto ar smulkiai austos tekstilės gaminius, tokius kaip užuolaidos, derėtų skalbti sudėjus į skalbimo maišelį (dar geriau juos skalbti rankomis arba valyti sausuoju būdu).
- ▶ Užsekite užtrauktukus, „Velcro“ lipukus ir kabliukus, gerai užsegiokite sagas.
- ▶ Neatsparaus pluošto skalbinius be gero apsiūlėjimo, plonyčius moteriškus apatinius ir mažus daiktus, tokius kaip kojinės, diržai, liemenėlės ir pan., skalbkite sudėję į skalbimo maišelį.
- ▶ Išlankstykite didelius daiktus, tokius kaip paklodės arba lovos užtiesalai.
- ▶ Išverskite džinsus ir gausiai dekoruotus ar ryškiaspalvius drabužius; geriausia juos skalbti atskirai.

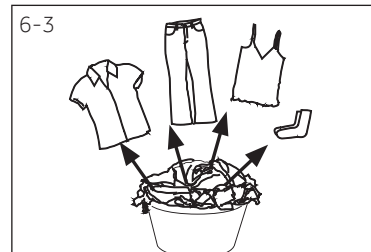

DĖMESIO!

Ne iš tekstilės pagaminti, o taip pat maži, palaidi ar aštriabriauniai daiktai gali sutrikdyti skalbyklės veikimą arba sugadinti skalbinius bei pačią skalbyklę.

6.6 Drabužių priežiūros simbolių lentelė

Skalbimas					
	Skalbimas iki 95°C temperatūroje normaliu intensyvumu		Skalbimas iki 60°C temperatūroje normaliu intensyvumu		Skalbimas iki 60°C temperatūroje tausojančiai
	Skalbimas iki 40°C temperatūroje normaliu intensyvumu		Skalbimas iki 40°C temperatūroje tausojančiai		Skalbimas iki 40°C temperatūroje labai tausojančiai
	Skalbimas iki 30°C temperatūroje normaliu intensyvumu		Skalbimas iki 30°C temperatūroje tausojančiai		Skalbimas iki 30°C temperatūroje labai tausojančiai
	Skalbimas rankomis maks. 40°C temperatūroje		Neskalbti		
Balinimas					
	Leistinas bet koks balinimas		Tik aktyviuoju deguonimi/be chloro		Nebalinti
Džiovinimas					
	Galimas džiovinimas būgninėje džiovyklėje normalioje temperatūroje		Galimas džiovinimas būgninėje džiovyklėje žemoje temperatūroje		Nedžiovinti būgninėje džiovyklėje
	Džiovinimas pakabinus ant virvės		Džiovinimas patiesus		
Lyginimas					
	Lyginimas iki 200°C maksimalios temperatūros lygintuvu		Lyginimas iki 150°C vidutinės temperatūros lygintuvu		Lyginimas iki 110°C žemos temperatūros lygintuvu; be garo (lyginant su garu galima nepataisomai sugadinti drabužį)
	Nelyginti				
Profesionali tekstilės priežiūra (valymo paslaugas teikiančioje įmonėje)					
	Sausasis valymas tetrachloreтанu		Sausasis valymas angliavandeniliais		Nevalyti sausuoju būdu
	Profesionalus drėgnasis valymas		Nevalyti profesionaliai drėgnuoju būdu		

Prietaiso meniu rodomi ne visi šie simboliai.

6.4 Skalbyklės užkrovimas

- ▶ Sudėkite skalbinius po vieną į skalbyklės būgną.
- ▶ Neperkraukite skalbyklės. Atkreipkite dėmesį, kad skirtingose programose numatytas skirtingas leistinasis užkrovimas! Auksinė maksimalaus užkrovimo taisyklė: tarp sudėtų skalbinių ir būgno viršaus turi likti 15 cm tarpas.
- ▶ Gerai uždarykite dureles. Įsitinkite, ar durelės neprispaudžia skalbinių.

6.5 Skalbiklio pasirinkimas

- ▶ Skalavimo efektyvumą apsprendžia naudojamo skalbiklio kokybė.
- ▶ Naudokite tik automatinėms skalbyklėms skirtą skalbiklį.
- ▶ Prireikus naudokite specialų skalbiklį, pavyzdžiui, skirtą skalbiniams iš sintetikos ar vilnos.
- ▶ Vadovaukitės nurodymais ant skalbiklio pakuotės.
- ▶ Nenaudokite sausajam valymui skirtų chemikalų, tokių kaip trichlorešanas ir panašūs produktai.

Pasirinkite tinkamiausią skalbiklį

Programa	Skalbiklio rūšis				
	Universalus	Spalvotiems	Neatspariam pluoštui	Specialus	Minkštiklis
Smart	L/P	L/P	-	-	o
Mix	L	L/P	-	-	o
Synthetics	-	L/P	-	-	o
Quick 15'	L/P	L	-	-	o
Refresh	-	-	-	-	-
Cotton 20°C	L/P	L/P	-	-	o
Remote 	L/P	L/P	-	L	-
Cotton	L/P	L/P	-	-	o
Allergy Care	L/P	L/P	-	-	o
Wool	-	-	L/P	L/P	o
Spin	-	-	-	-	-
Eco 40-60	L/P	L/P	-	-	o

L = gelinis/skystas skalbiklis P = skalbiamieji milteliai O = pasirinktinai – = nenaudojamas
 Jei naudojamas skystas skalbiklis, nerekomenduojama aktyvuoti skalavimo atidėjimo funkcijos.

Rekomenduojama naudoti:

- ▶ Skalbiamuosius miltelius: nuo 20°C iki 90°C* (tinkamiausia: 40–60°C)
- ▶ Skalbiklį spalvotiems skalbiniams: nuo 20°C iki 60°C (tinkamiausia: 30–60°C)
- ▶ Skalbiklį vilnai/neatspariam pluoštui: nuo 20°C iki 30°C (= tinkamiausia)

* 90°C skalavimo temperatūra turėtų būti pasirenkama tik esant specifiniams higienos reikalavimams.

* Jei pasirenkama 60°C arba aukštesnė vandens temperatūra, mes patartume pilti mažiau skalbiklio. Taip pat rekomenduotume naudoti specialią dezinfekavimo priemonę, kuri tinka drabužiams iš medvilnės arba sintetinio pluošto.

* Geriausiai tinka skalbiamieji milteliai, kuriuos naudojant susidaro mažai arba apskritai nesusidaro putų.

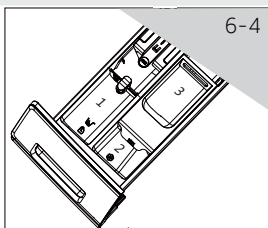

6.6 Skalbiklio įpylimas

1. Ištraukite skalbimo priemonių stalčiuką
2. Į atitinkamus skyrelius įpilkite reikiamų skalbimo priemonių (6-4 pav.).
3. Švelniai įstumkite atgal stalčiuką.



Pastabos:

- ▶ Prieš kitą kartą skalbdami iš skalbimo priemonių stalčiuko pašalinkite seno skalbiklio likučius.
- ▶ Nepilkite pernelyg daug skalbiklio ar minkštiklio.
- ▶ Vadovaukitės nurodymais ant skalbiklio pakuotės.
- ▶ Visuomet įpilkite skalbiklio prieš prasidedant skalbimo programai.
- ▶ Koncentruotą skalbiklį prieš pilant reikia atskiesti.
- ▶ Nenaudokite skysto skalbiklio, jei ketinate aktyvuoti skalbimo atidėjimo funkciją („Delay“).
- ▶ Atidžiai parinkite skalbimo programos nuostatas atsižvelgdami į simbolius visų skalbinių priežiūros etiketėse ir vadovaudamiesi programų lentele.

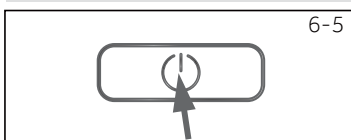

6-5

6.7 Prietaiso įjungimas

Norėdami įjungti prietaisą, paspauskite mygtuką „Maitinimas“ (6-5 pav.). Ima blykčioti mygtuko „Startas/pauzė“ šviesos diodas.

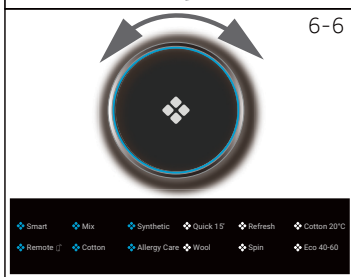

6-6

6.8 Programos pasirinkimas

Kad drabužiai būtų gerai išskalbiami, pasirinkite jų nešvarumo laipsniui ir pluoštui tinkamą programą. Pasukdami selektoriaus rankenėlę (6-5 pav.), pasirinkite tinkamą programą. Įsižiūrite atitinkamas šviesos diodas ir ekrane lyje atvaizduojamos numatytosios nuostatos.



Pastaba. Blogo kvapo naikinimas

Prieš pirmą kartą naudojant skalbyklę, rekomenduojama paleisti programą „COTTON +90°C+600 aps.min.“ be skalbinių, į skalbimo priemonių stalčiuko skyrelį (2) įpylus šiek tiek skalbiklio arba specialios skalbyklių švarinimo priemonės, kad iš skalbyklės pašalintų galimai joje likę nešvarumai ir blogas kvapas.

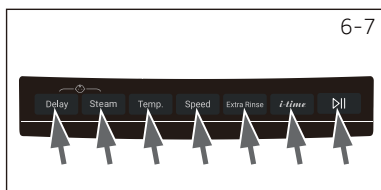

6-7

6.9 Papildomų funkcijų aktyvavimas

Pasirinkite reikiamas funkcijas ir nuostatas (6-7 pav.); žr. valdymo skydelio aprašymą.

6.10 Skalavimo programos paleidimas

Norėdami paleisti programą, paspauskite mygtuką „Startas/pauzė“ (6-8 pav.). Mygtuko „Startas/pauzė“ šviesos diodas nustoja blykčioti ir ima šviesti pastoviai. Prietaisas veikia pagal prieš tai pasirinktas nuostatas. Jis pakeisti įmanoma tik atšaukus programą.

6-8



6.11 Skalavimo programos pertraukimas/atšaukimas

Norėdami pertraukti vykdomą programą, švelniai paspauskite mygtuką „Startas/pauzė“. Ima blykčioti virš mygtuko esantis šviesos diodas. Programos pratęsimui daryk paspauskite šį mygtuką.

Norėdami atšaukti programą ir visas individualias jos nuostatas:

1. Paspausdami mygtuką „Startas/pauzė“, pertraukite vykdomą programą.
2. Apytikriai 2 sekundėms nuspausdami mygtuką „Maitinimas“, išjunkite prietaisą.
3. Paspausdami mygtuką „Maitinimas“, įjunkite prietaisą ir vandens išpumpavimui iš skalbyklės paleiskite programą „Spin“ pasirinkę nuostatą „be gręžimo“ (gręžimo greičio šviesos diodai nešviečia).
4. Atšaukę programą prietaiso atstatai, pasirinkite naują programą ir ją paleiskite.

6.12 Pasibaigus skalavimo programai



Pastaba. Durelių užraktas

- ▶ Saugumo sumetimais skalavimo metu durelės yra užrakintos. Dureles įmanoma atidaryti tik pasibaigus programai arba tinkamai atšaukus programą (žr. aprašymą aukščiau).
- ▶ Kai būgne yra daug vandens, jis yra karštas ir gręžiant skalbinius, durelių neįmanoma atidaryti; ekranėlyje rodoma **L o c k**.

1. Pasibaigus programai ekranėlyje atsiranda užrašas **End**.
2. Prietaisas automatiškai išsijungia.
3. Kuo greičiau išimkite skalbinius iš skalbyklės, kad jie mažiau susiglamžytų.
4. Užsukite vandens čiaupą.
5. Ištraukite prietaiso kabelio šakutę iš elektros lizdo.
6. Atidarykite dureles, kad galėtų išdžiūti skalbyklės būgnas ir jame neatsirastų blogas kvapas. Kai skalbyklė nenaudojama, laikykite jos dureles praviras.



Pastaba. Parengties būseną/elektros energijos taupymo būseną

Įjungtas prietaisas persijungia į parengties būseną, jei joks mygtukas nepaspaudžiamas per 2 minutes prieš prasidedant programai ar jai pasibaigus. Ekranėlis užgessta. Taip taupoma elektros energija. Norėdami išvesti skalbyklę iš parengties būsenos, paspauskite mygtuką „Maitinimas“.

6.13 Garso signalo aktyvavimas ir deaktyvavimas

Prireikus garso signalą galima deaktyvuoti:

1. Išjunkite prietaisą.
2. Pasirinkite programą „MIX“.
3. Vienu metu apytikriai 3 sekundėms nuspauskite mygtukus „Anti-crease“ ir „Speed“. Ekranėlyje rodoma „**bEEP OFF**“ ir garso signalas yra deaktyvuojamas.

Norėdami aktyvuoti garso signalą, daryk nuspauskite tuos pačius mygtukus. Ekranėlyje rodoma „**bEEP ON**“.



Pastaba. Neatitikimai

Kadangi „hOn“ programėlė nuolatos tobulinama, programėlės funkcijos ir sąsajos vaizdas gali skirtis nuo tolesnio aprašymo.

7.1 Bendra informacija

Šis prietaisas gali užmegzti ryšį per Wi-Fi tinklą. Išmaniajame telefone įdiegta „hOn“ programėlė galima valdyti skalbimo programos vykdymo procesą.



ĮSPĖJIMAS!

Laikykitės šioje naudojimo instrukcijoje išdėstytų saugos reikalavimų ir pasirūpinkite, kad jie nebūtų pažeidžiami ir valdant skalbyklę su „hOn“ programėle būnant ne namuose. Taip pat turi būti vykdomi „hOn“ programėlės lange pateikiami nurodymai.

7.2 Reikalavimai

1. Vienas belaidis maršruto parinktuvas (palaikantis 802.11b/g/n protokolus), veikiantis tik 2,4 GHz dažnių ruože. Maršruto parinktuvo SSID vardas gali būti 1–31 ženklų ilgio (tame tarpe 1 ir 31), slaptažodį gali sudaryti 8–64 ženklai. Slaptažodį turi sudaryti mažiausiai 8 ženklai. Maršruto parinktuvo šifravimo metodas gali būti WPA-PSK, WPA2-PSK ir be šifravimo.
2. Programėlę galima įdiegti planšetiniuose kompiuteriuose bei išmaniuosiuose telefonuose su „Android“, „Huawei“ arba iOS operacine sistema.
3. Skalbyklės pastatymo vietoje turi būti priimamas stiprus Wi-Fi signalas. Kai prietaisas tinkamai susiejamas su programėle, nesant ryšio su maršruto parinktuvu ekrane nėra rodomas Wi-Fi ženklelis.

7.3 „hOn“ programėlės parsisiuntimas ir įdiegimas:

Į savąjį įrenginį parsisiųskite programėlę „hOn“ (nuskenuodami šį QR kodą):



arba sekdami nuorodą: go.haier-europe.com/download-app



Pastaba. Registracija

Registracija reikalinga pirmąkart naudojantis formalia paskyra arba po jos ištrynimo (uždarymo). Kitą kartą prisijungimui reikės įvesti vartotojo vardą ir slaptažodį.

7.4 Registracija ir susiejimas su programėle

1. Prijunkite išmanųjį telefoną prie namų Wi-Fi tinklo, prie kurio norite prijungti skalbyklę.
2. Atidarykite programėlę.
3. Sukurkite vartotojo profilį (arba prisijunkite prie anksčiau sukurtos paskyros).
4. Uždarykite dureles.
5. Susiekite prietaisą su programėle vykdydami telefono ekrane pateikiamus nurodymus.



Pastaba. Wi-Fi tinklas

Neįmanoma prijungti prietaisą prie viešojo Wi-Fi tinklo. Dėl to gali sutrikti prietaiso veikimas.



Pastaba. To paties Wi-Fi tinklo naudojimas

Išmanųjį telefoną prijunkite prie to Wi-Fi tinklo, prie kurio norite prijungti skalbyklę.

7.5 Nuotolinio valdymo aktyvavimas

1. Patikrinkite, ar maršruto parinktuvas yra įjungtas ir prijungtas prie interneto.
2. Sudėkite skalbinius ir uždarykite dureles.
3. Pasirinkite programą „Remote“; durelės užsirakina.
4. Paleiskite programą naudodamiesi programėle; valdymo skydelio elementai neveikia.
5. Pasibaigus programai, yra atrakinamos durelės ir nuotolinis valdymas išsijungia.
6. Po 2 minučių prietaisas išsijungia.



Pastaba. Nuotolinio valdymo termino pabaiga

Jei, aktyvavus nuotolinį valdymą, vartotojas nepaleidžia programos per 10 minučių, prietaisas persijungia į per tinklą valdomo starto atidėjimo veikseną, išlaiko nuotolinį valdymą aktyvų 24 valandas, o po to išsijungia.

7.6 Nuotolinio valdymo deaktyvavimas

1. Norėdami deaktyvuoti nuotolinį valdymą vykstant programai, paspauskite mygtuką „STARTAS/PAUZĖ“ valdymo skydelyje. Programos vykdymas pristabdomas ir blykčioja nuotolinio valdymo ženklelis.
2. Jei leidžia sąlygos, yra atrakinamos durelės.
3. Norėdami pratęsti programą, uždarykite dureles ir paspauskite mygtuką „STARTAS/PAUZĖ“. Nuotolinis valdymas atnaujinamas ir ima pastoviai šviesti nuotolinio valdymo ženklelis.
4. Valdykite skalbyklę naudodamiesi programėle.

7.7 Programos pabaiga esant aktyviam nuotoliniam valdymui

1. Pasibaigus programai, yra atrakinamos durelės ir nuotolinis valdymas deaktyvuojamas.
2. Po 2 minučių prietaisas automatiškai išsijungia.

7.8 Konfigūravimo duomenų ištrynimasis

1. Pasirinkite programą „Remote“.
2. Ekranėlyje rodoma „hOn“/„hOFF“.
3. 5 sekundes palaikykite nuspauštą mygtuką „Delay“, kol ekranėlyje atsiras užrašas „Prie“.
4. Konfigūravimo duomenys ištrinami atliekant konfigūravimo atstatą; selektoriaus rankenėle pasirinkite kitą programą arba užbaigimui išjunkite skalbyklę.



Pastaba. Tinklo kredencialų atšaukimas/atstata

Šią procedūrą derėtų atlikti tik ketinant parduoti skalbyklę.



Draugiškas aplinkai skalbyklės naudojimas

- ▶ Į skalbyklę sudėjus rekomenduojama maksimalų kiekį skalbinių, taupoma elektros energija, vanduo, skalbiklis ir jūsų laikas.
- ▶ Neperkraukite skalbyklės (virš skalbinių turi likti plaštakos pločio tarpas).
- ▶ Jei skalbiniai sutepti nestipriai, pasirinkite programą „Quick 15“.
- ▶ Įpilkite tiksliai tiek kiek reikia kiekvienos skalbimo priemonės.
- ▶ Pasirinkite žemiausią tinkamą temperatūrą – su naujoviškais skalbikliais drabužiai puikiai išskalbiama ir žemesnėje nei 60°C temperatūroje.
- ▶ Numatytąją temperatūros nuostatą padidinkite tik tada, kai skalbiniai labai nešvarūs.
- ▶ Jei naudojate buitinę skalbinių džiovyklę, pasirinkite maksimalų gręžimo greitį.

9.1 Skalbimo priemonių stalčiuko valymas

Visuomet rūpinkitės, kad stalčiuke nebūtų skalbiklio likučių. Reguliariai valykite stalčiuką (9-1 pav.):

1. Iki galo ištraukite stalčiuką.
2. Nuspauskite atpalaidavimo mygtuką ir išimkite stalčiuką iš skalbyklės.
3. Plaukite stalčiuką vandeniu, kol jis taps švarus; po to įdėkite stalčiuką atgal į skalbyklę.

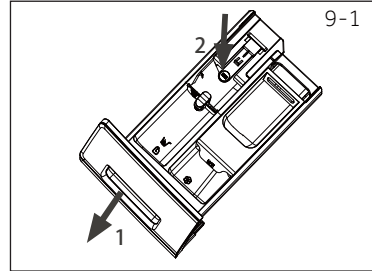

9.2 Skalbyklės valymas

- ▶ Prieš imdamiesi valymo ir priežiūros darbų, ištraukite prietaiso kabelio šakutę iš elektros lizdo.
- ▶ Ant minkšto skudurėlio užlašinkite skysto muilo ir nuvalykite skalbyklę (9-2 pav.) bei gumines dalis.
- ▶ Nenaudokite organinių tirpiklių arba koroziją sukeliančių priemonių.



9.3 Vandens įleidimo žarnos vožtuvus ir sietelį vandens įleidimo žarnos jungtyje

Kad kieti nešvarumai netrukdytų į skalbyklę tekėti vandeniui, reguliariai išvalykite sietelį vandens įleidimo žarnos jungtyje.

- ▶ Ištraukite prietaiso kabelio šakutę iš elektros lizdo ir užsukite vandens čiaupą.
- ▶ Atsukite vandens įleidimo žarną nuo jungties skalbyklės nugarėlėje (9-3 pav.), o taip pat nuo čiaupo.
- ▶ Po tekančiu vandeniu su šepetėliu išvalykite sietelį (9-4 pav.).
- ▶ Įdėkite sietelį ir prisukite vandens įleidimo žarną.

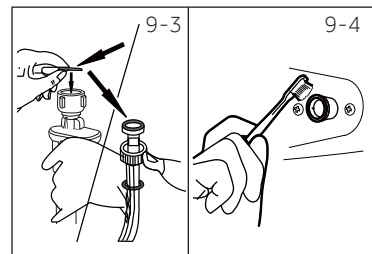

9.4 Būgno valymas

- ▶ Iš būgno išimkite atsitiktinai išplautus (ypač metalinius) daiktus, tokius kaip smeigtukai, monetos ir pan. (9-5 pav.), nes nuo jų ant skalbinių gali atsirasti rūdžių dėmių.
- ▶ Rūdžių dėmėms šalinti naudokite valiklį be chloro. Vadovaukitės valiklio gamintojo instrukcija ant pakuotės.
- ▶ Būgno paviršiaus nevalykite jokiais aštriais daiktais ar vieline kempinėle.

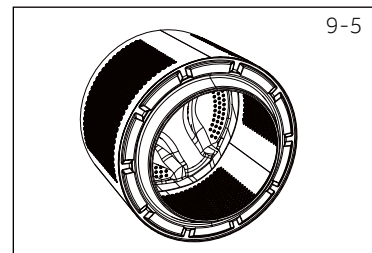

i Pastaba. Higiena

Vengiant koroziją sukeliančių likučių, reguliariai priežiūrai rekomenduojama kas 100 skalbimo ciklų paleisti programą „COTTON+90°C +600 aps./min.“ į skalbimo priemonių stalčiuko skyrelį (2) įpilkite šiek tiek skalbiklio arba specialios skalbyklių švarinimo priemonės.

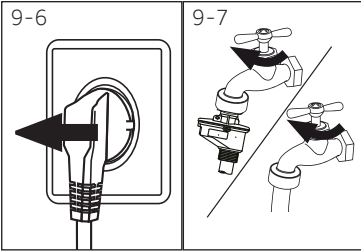

9.5 Ilga skalbyklės prastova

Jei prietaisas nebus naudojamas ilgesnį laiką:

1. Ištraukite prietaiso kabelio šakutę iš elektros lizdo (9-6 pav.).
2. Užsukite vandens čiaupą (9-7 pav.).
3. Atidarykite dureles, kad galėtų išdžiūti skalbyklės būgnas ir jame neatsirasytų blogas kvapas. Palikite praviras nenaudojamos skalbyklės dureles.

Prieš kitą naudojimą kruopščiai patikrinkite prietaiso kabelį, o taip pat vandens įleidimo ir išleidimo žarnas. Įsitikinkite, ar viskas tinkamai prijungta ir pro niekur nesisunkia vanduo.

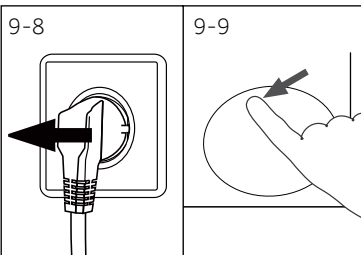

9.6 Vandens išleidimo siurblio sietelis

Aprašytaisiais atvejais patikrinkite siurblio sietelį ir išvalykite jį kartą per mėnesį:

- ▶ Iš skalbyklės neišpumpuojamas vanduo.
- ▶ Skalbiniai neišgręžiami.
- ▶ Dirbanti skalbyklė skleidžia neįprastą triukšmą.



ĮSPĖJIMAS!

Nusiplikymo grėsmė! Vanduo siurblyje (ir jo sietelyje) gali būti labai karštas! Prieš ką nors darydami, įsitikinkite, ar vanduo atvėso.

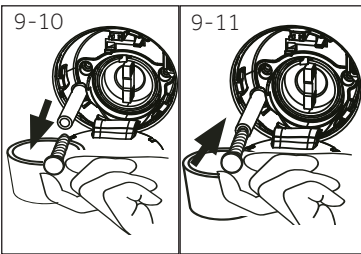

1. Išjunkite skalbyklę ir atjunkite ją nuo elektros tinklo (9-8 pav.).
2. Spustelėkite ir atidarykite serviso dangtelį (9-9 pav.).
3. Po anga padėkite negilų indą išbėgančiam vandeniui surinkti (9-10 pav.). Jo gali būti nemažai!
4. Ištraukite drenažo žarnelę ir laikykite jos galą virš indo (9-10 pav.).
5. Ištraukite drenažo žarnelės kamštelį (9-10 pav.).
6. Kai išbėgs visas vanduo, užkimškite drenažo žarnelę kamšteliu (9-11 pav.) ir įstumkite ją atgal į skalbyklę.
7. Išsukite prieš laikrodžio rodyklę ir išimkite siurblio sietelį (9-12 pav.).
8. Iš sietelio išvalykite nešvarumus (9-13 pav.).

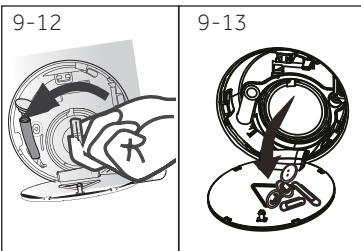

9. Kruopščiai išvalykite siurblio sietelį, pavyzdžiui, po tekančiu vandeniu (9-14 pav.).
10. Įsukite jį į vietą (9-15 pav.).
11. Uždarykite serviso dangtelį.

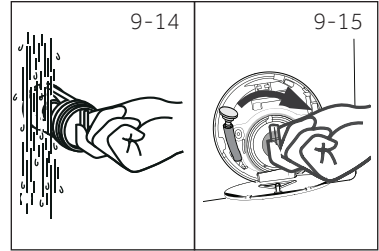

DĖMESIO!

- ▶ Siurblio sietelio tarpiklis turi būti švarus ir nepažeistas. Nesandariai priglundus dangteliui, gali sunktis vanduo.
- ▶ Siurblio sietelį būtina įsukti į vietą, antraip pro jį sunksis vanduo.

Daugumą išskylančių problemų galima išspręsti patiems net ir neturint specifinių žinių. Iškilus problemai, prieš kreipdamiesi į serviso centrą patikrinkite apžvelgtąsias galimybes ir vykdykite pateikiamus nurodymus. Žr. TECHNINĖ PRIEŽIŪRA.



ĮSPĖJIMAS!

- ▶ Prieš imdamiesi priežiūros, išjunkite prietaisą ir ištraukite jo kabelio šakutę iš elektros lizdo.
- ▶ Buitinių elektros prietaisų priežiūrą galima patikėti tik kvalifikuotam meistrui, nes dėl netinkamai sutaisyto prietaiso galima patirti didelių nuostolių.
- ▶ Vengiant pavojaus, pažeistą prietaiso elektros kabelį turi pakeisti tik gamintojas, jo serviso atstovas ar panašios kvalifikacijos meistras.

10.1 Informaciniai kodai

Šie kodai rodomi tik informavimui apie skalbimo ciklą. Nieko nereikia daryti.

Kodas	Reikšmė
1:25	Skalbimo programa bus vykdoma dar 1 valandą ir 25 minutes.
6:30	Iki skalbimo pabaigos lieka 6 valandos ir 30 min. (su skalbimo atidėjimu).
E _{nd}	Skalbimo programa pasibaigė. Prietaisas automatiškai išsijungs.
L _{oCk}	Durelės yra užrakintos dėl aukšto vandens lygio, aukštos vandens temperatūros ar gręžimo ciklo.
bEEP <i>oFF</i>	Garso signalas yra deaktivuotas.
bEEP <i>oN</i>	Garso signalas yra aktyvuotas.
CL _o I-	Funkciniai mygtukai yra užrakinti. Programos nuostatų pakeisti neįmanoma.

10.2 Nesklandumų šalinimas pagal ekranelyje rodomus kodus

Problema	Priežastis	Sprendimo būdas
CL _r FL _{Er}	• Vandens išpumpavimo triktis, vanduo nėra visiškai neišpumpuojamas per 6 minutes.	• Išvalykite siurblio sietelį. • Patikrinkite, kaip pravesta vandens išleidimo žarna.
E ₂	• Neužsirakina durelės.	• Gerai uždarykite dureles.
E ₄	• Vandens iki reikiamo lygio neprileidžiama per 12 minučių.	• Įsitikinkite, ar yra visiškai atsuktas vandens čiaupas ir geras slėgis vandentiekyje.
E ₈	• Suveikė apsauga nuo vandens išsiliejimo.	• Kreipkitės į serviso centrą.
F ₃	• Temperatūros jutiklio gedimas.	• Kreipkitės į serviso centrą.
F ₄	• Kaitinamojo elemento gedimas.	• Kreipkitės į serviso centrą.
F ₇	• Variklio gedimas.	• Kreipkitės į serviso centrą.

Problema	Priežastis	Sprendimo būdas
FR	• Vandens lygio jutiklio gedimas.	• Kreipkitės į serviso centrą.
FCD, FC I arba FCC	• Komunikacijos triktis.	• Kreipkitės į serviso centrą.
Unb	• Disbalanso skalbyklės būgne triktis.	• Patikrinkite skalbinių mašinos būgne disbalansą. Sumažinkite užkrovimą.

10.3 Nesklandumų šalinimas, kai ekranelyje nėra rodomas kodas

Problema	Priežastis	Sprendimo būdas
Skalbyklė neveikia.	<ul style="list-style-type: none"> • Programa dar neprasidėjo. • Blogai uždarytos durelės. • Skalbyklė nėra įjungta. • Dingo elektra. • Yra aktyvuotas užraktas nuo vaikų. 	<ul style="list-style-type: none"> • Patikrinkite programą ir ją paleiskite. • Gerai uždarykite dureles. • Įjunkite skalbyklę. • Patikrinkite, ar yra elektra. • Deaktyvuokite užraktą nuo vaikų.
Į skalbyklę nėra įleidžiamas vanduo.	<ul style="list-style-type: none"> • Nėra vandens. • Užsilenkė vandens įleidimo žarna. • Užsikimšo vandens įleidimo žarna. • Slėgis vandentiekyje nesiekia 0,03 MPa. • Blogai uždarytos durelės. • Nutrūko vandens tiekimas. 	<ul style="list-style-type: none"> • Patikrinkite vandens čiaupą. • Patikrinkite vandens įleidimo žarną. • Pašalinkite kamštį iš žarnos. • Patikrinkite vandens slėgį. • Gerai uždarykite dureles. • Įsitikinkite, ar tiekiamas vanduo.
Užpildoma skalbyklė tuo pat metu išleidžia vandenį.	<ul style="list-style-type: none"> • Vandens išleidimo žarnos galas yra mažesniame nei 80 cm aukštyje virš grindų. • Vandens išleidimo žarnos galas gali būti paniręs į vandenį. 	<ul style="list-style-type: none"> • Pasirūpinkite tinkamai pravesti vandens išleidimo žarną. • Pasirūpinkite, kad vandens išleidimo žarnos galas nebūtų paniręs į vandenį.
Iš skalbyklės neišpumpuojamas vanduo.	<ul style="list-style-type: none"> • Užsikimšo vandens išleidimo žarna. • Užsiteršė siurblio sietelis. • Vandens išleidimo žarnos galas yra didesniame nei 100 cm aukštyje virš grindų. 	<ul style="list-style-type: none"> • Pašalinkite kamštį iš žarnos. • Išvalykite siurblio sietelį. • Pasirūpinkite tinkamai pravesti vandens išleidimo žarną.
Gręžiant skalbinius skalbyklė stipriai vibruoja.	<ul style="list-style-type: none"> • Išsukti ne visi transportavimo varžtai. • Po prietaisu nėra tvirto pagrindo. • Netinkamas skalbyklės užkrovimas. 	<ul style="list-style-type: none"> • Išsukite visus transportavimo varžtus. • Pasirūpinkite, kad skalbyklė stovėtų ant tvirto pagrindo ir būtų išlygiuota vertikaliai. • Patikrinkite skalbinių svorį ir jų balansą būgne.
Skalbyklė nustoja dirbti nepasibaigus programai.	• Dingo vanduo arba elektra.	• Patikrinkite vandens ir elektros tiekimą.
Programos vykdymas sustoja tam tikram laikui.	<ul style="list-style-type: none"> • Ekranelyje rodomas trikties kodas. • Netinkamas skalbyklės užkrovimas. • Programoje numatytas mirkymo ciklas. 	<ul style="list-style-type: none"> • Išsiaiškinkite kodo reikšmę. • Sumažinkite arba pakoreguokite užkrovimą. • Atšaukite programą ir paleiskite vėl.

Problema	Priežastis	Sprendimo būdas
Labai daug putų būgne ir (arba) skalbimo priemonių stalčiuje.	<ul style="list-style-type: none"> Netinkamas skalbiklis. Įpilta pernelyg daug skalbiklio. 	<ul style="list-style-type: none"> Skaitykite skalbiklio naudojimo instrukciją. Pilkite mažiau skalbiklio.
Automatiškai koreguojama skalbimo trukmė.	<ul style="list-style-type: none"> Pagal realias sąlygas keičiama skalbimo programos trukmė. 	<ul style="list-style-type: none"> Tai visiškai normalu.
Skalbiniai neišgręžiami.	<ul style="list-style-type: none"> Didelis disbalansas skalbyklės būgne. 	<ul style="list-style-type: none"> Patikrinkite skalbyklės užkrovimą bei skalbinius, o po to vėl paleiskite gręžimo programą.
Skalbiniai prastai išskalbiami.	<ul style="list-style-type: none"> Skalbinių nešvarumo laipsnis netinka pasirinktajai programai. Įpilta nepakankamai skalbiklio. Viršytas maks. leistinas užkrovimas. Skalbiniai netolygiai pasiskirstę skalbyklės būgne. 	<ul style="list-style-type: none"> Pasirinkite kitą programą. Skalbiklio pilkite atsižvelgdami į nešvarumo laipsnį ir skalbiklio gamintojo rekomendacijas. Sumažinkite užkrovimą. Paskleiskite skalbinius.
Ant skalbinių yra skalbiamųjų miltelių likučių.	<ul style="list-style-type: none"> Ant skalbinių gali likti netirpių skalbiklio dalelių (matomų kaip balti taškeliai). 	<ul style="list-style-type: none"> Atlikite papildomą skalvimą. Šepečiu nuvalykite taškelius nuo sausų skalbinių. Naudokite kitokį skalbiklį.
Ant skalbinių yra pilkšvų dėmių.	<ul style="list-style-type: none"> Jos atsiranda dėl riebalų, pavyzdžiui, aliejaus, kremo arba tepalo. 	<ul style="list-style-type: none"> Apdorokite skalbinius specialiu valikliu.

Pastaba. Putų perteklius

Jeį gręžiant skalbinius aptinkama daug putų, variklis sustoja ir 90-čiai sekundžių įsijungia vandens išleidimo siurblys. Jei putų pertekliaus pašalinti nepavyksta 3 kartus, programa pasibaigia neišgręžus skalbinių.

Jeį, net ir ėmusis atitinkamų priemonių, trikties kodas atsiranda vėl, išjunkite prietaisą, atjunkite jį nuo elektros tinklo ir kreipkitės į serviso centrą.

10.4 Jei dingsta elektra

Esamoji programa ir jos nuostatos išsaugomos skalbyklės atmintyje. Atsiradus elektrai, skalbimo programa tęsiama toliau.

Jeį elektra dingsta vykstant skalbimo programai, durelės yra mechaniškai blokuojamos. Kad būtų galima išimti skalbinius, vandens turi nesimatyti per durelių stiklą. - Nusideginimo grėsmė! Reikia išleisti vandenį iš skalbyklės kaip aprašyta skyrelyje „Siurblio sietelis“. Tada truktelėkite svirtelę (A) po serviso dangteliu (10-1 pav.), kad durelės švelniai spragtelėdamos atsirakintų. Po to grąžinkite į vietą visas dalis.

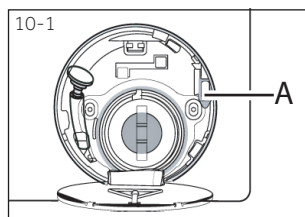

Pastaba. Durelių atrakinimas

Durelės gali būti atrakinamos tada, kai skalbyklė yra saugioje būsenoje (vandens lygis tam tikru atstumu žemiau durelių stiklo apačios, vandens temperatūra būgne nesiekia 55°C, skalbyklės būgnas nesisuka).

11.1 Parengimas

- ▶ Išimkite prietaisą iš pakuotės.
- ▶ Pašalinkite visas įpakavimo medžiagas (taip pat ir polistireninį pagrindą) ir padėkite jas vaikams nepasiekiamoje vietoje. Atidarius pakuotę, ant plastikinio maišo ir durelių stiklo galima pastebėti vandens lašelių. Tai visiškai normalu, nes gamykloje skalbyklė testuojama su vandeniu.



Pastaba. Pakuotės utilizavimas

Visas įpakavimo medžiagas laikykite vaikams nepasiekiamoje vietoje ir utilizuokite jas aplinkos neteršiančiu būdu.

11.2 PASIRINKTINAI: Triukšmą mažinančių padukų prilipinimas

1. Praplėšę maišelį, jame rasite triukšmą mažinančių padukų. Jų paskirtis – sumažinti skalbyklės keliamą triukšmą (11-1 pav.).
2. Paguldykite skalbyklę ant šono durelėmis į viršų ir dugnu link savęs (11-2 pav.).
3. Išimkite triukšmą mažinančius padukus ir nuo jų nuplėškite apsauginę plėvelę; prilipinkite padukus skalbyklės apačioje kaip parodyta 11-3 pav. (du ilgesnius padukus taškuose 1 ir 3, du trumpesnius padukus taškuose 2 ir 4). Galiausiai vėl pastatykite skalbyklę vertikaliai (11-3 pav.).

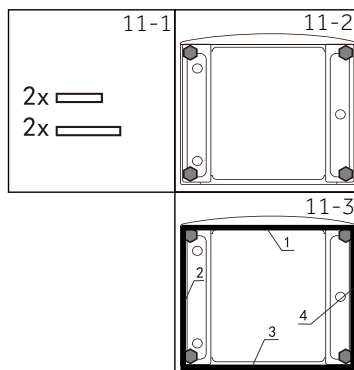

Pastaba. Triukšmą mažinantys padukai

Triukšmą mažinančių padukų naudojimas yra pasirinktinis. Jie gali padėti sumažinti skalbyklės keliamą triukšmą, tad dėl to, ar juos prilipinti, ar ne, turite spręsti savo nuožiūra.

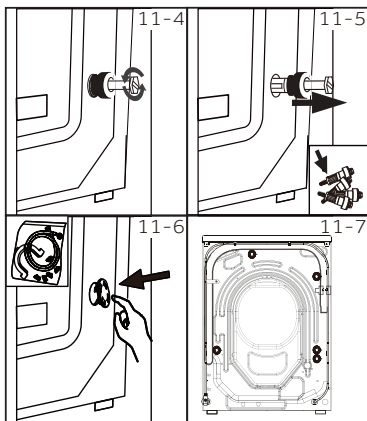

11.3 Transportavimo varžtų išsukimas

Transportavimo varžtai skirti priveržti amortizuojančius elementus skalbyklės viduje, kad skalbyklė nebūtų sugadinta ją gabenant.

1. Išsukite visus 4 varžtus skalbyklės galinėje dalyje ir ištraukite plastikinius įdėklus (11-4 pav. / 11-5 pav.).
2. Užkimškite likusias skylės aklidangčiais (11-6 pav. / 11-7 pav.).



Pastaba. Padėkite saugiai

Padėkite transportavimo varžtus su įdėklais saugioje vietoje, kad prireikus galėtumėte panaudoti juos ateityje. Prieš kitą kartą perveždami skalbyklę, pirmiau įsukite transportavimo varžtus.

11.4 Prietaiso pervežimas

Jei skalbyklę prireikia kur nors toliau pervežti, kad ji nebūtų sugadinta įsukite įrengimo metu išsuktus transportavimo varžtus: varžtai įsukami visus veiksmus atliekant atvirkštine tvarka.

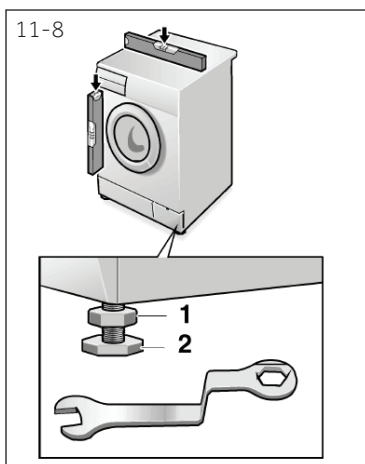

11.5 Prietaiso išlygiavimas vertikaliai

Sukiodami kojeles (11-8 pav.) pasiekite, kad prietaisas stovėtų visiškai vertikaliai. Tada dirbdama skalbyklė mažiausiai vibruoja ir triukšmauja. Dėl to skalbyklė taip pat mažiau dėvisi. Šios procedūros metu rekomenduojama naudotis gulsčiuuku. Grindys po skalbykle turi būti kuo tvirtesnės ir lygesnės.

1. Veržliarakčiu atlaisvinkite kontrveržlę (1).
2. Sukiodami kojelę (2), reguliuokite prietaiso aukštį.
3. Privežkite kontrveržlę (1) prie skalbyklės korpuso.

11.6 Skalbyklės prijungimas prie kanalizacijos

Gerai pritvirtinkite vandens išleidimo žarną prie vamzdžio. Vandens išleidimo žarnos galas turi būti nuo 80 iki 100 cm aukštyje virš skalbyklės apačios! Jei įmanoma, vandens išleidimo žarną visuomet pritvirtinkite prie apkabos prietaiso galinėje dalyje.



ĮSPĖJIMAS!

- ▶ Skalbyklei prijungti turi būti naudojamas tik komplekto sudėtyje esantis žarnų rinkinys.
- ▶ Niekuomet nenaudokite senų žarnų!
- ▶ Skalbyklė turi būti jungiama tik prie šalto vandens čiaupo.
- ▶ Prieš prijungdami įsitikinkite, ar iš čiaupo bėga švarus ir skaidrus vanduo.

Galimi tokie prijungimo variantai:

11.6.1 Vandens išleidimo žarna pritvirtinama prie kriauklės

- ▶ Pakabinkite vandens išleidimo žarną su U formos laikikliu ant tinkamo dydžio kriauklės krašto (11-9 pav.).
- ▶ Gerai pritvirtinkite U formos laikiklį, kad jis nenuslystų.

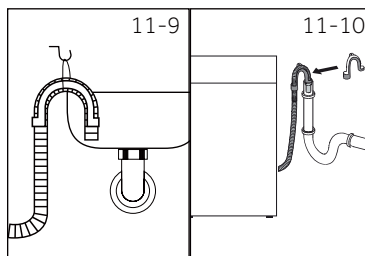

11.6.2 Vandens išleidimo žarna prijungiama prie kanalizacijos

- ▶ Kanalizacijos vamzdžio su alsuokliu minimalus vidinis skersmuo turi būti mažiausiai 40 mm.
- ▶ Įkiškite vandens išleidimo žarnos galą į kanalizacijos vamzdį apytikriai 80–100 mm aukštyje virš grindų.
- ▶ Uždėkite U formos laikiklį ir gerai jį pritvirtinkite (11-10 pav.).

11.6.3 Vandens išleidimo žarna prijungiama prie kriauklės sifono

- ▶ Sandūra turi būti aukščiau sifono.
- ▶ Sifono atvamzdis dažniausiai būna užsandarintas aklidangčiu (A). Kad visas veiktų gerai, pastarąjį reikia išimti (11-11 pav.).
- ▶ Priveržkite vandens išleidimo žarnos galą sąvaržą.

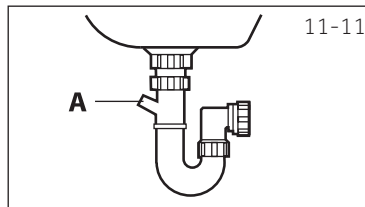

DĖMESIO!

- ▶ Vandens išleidimo žarnos galas neturi būti paniręs į vandenį; pati žarna turi būti pritvirtinta patikimai ir sandariai. Jei vandens išleidimo žarna bus paguldyta ant žemės arba įkišta į kanalizacijos vamzdį mažesniame nei 80 cm aukštyje virš grindų, iš skalbyklės nuolat išbėgs į ją įleidžiamas vanduo (savaiminis vandens ištekėjimas).
- ▶ Vandens išleidimo žarnos negalima pailginti. Prireikus ilgesnės žarnos, kreipkitės į serviso centrą.

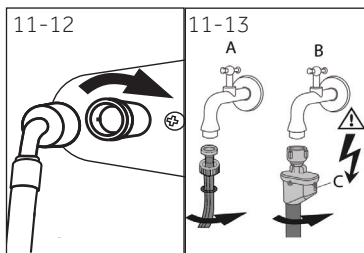

11.7 Prijungimas prie vandentiekio

Pasirūpinkite įdėti reikiamus tarpikius.

1. Prisukite vandens įleidimo žarną prie lenktos jungties skalbyklės galinėje dalyje (11-12 pav.). Žarnos veržlę priveržkite ranka.
2. Kitą žarnos galą prisukite prie vandens čiaupo su 3/4 colio sriegiu (11-13 pav.).

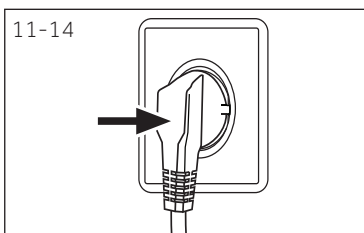

11.8 Prijungimas prie elektros tinklo

Prieš kiekvieną kartą prijungdami patikrinkite, ar:

- ▶ prietaiso kabelis, elektros lizdas ir saugiklis atitinka duomenų lentelėje nurodytus parametrus;
- ▶ elektros lizdas yra su įžeminimo kontaktu ir nenaudojamas daugiavietis kištukinių lizdų adapteris bei ilginamasis laidas;
- ▶ prietaiso kabelio šakutė gerai tinka elektros lizdui.

Įkiškite kabelio šakutę į elektros lizdą (11-14 pav.).



ĮSPĖJIMAS!

- ▶ Visuomet rūpinkitės, kad visos jungtys (prietaiso kabelio, vandens įleidimo ir išleidimo žarnų) būtų patikimos, sausos ir sandarios!
- ▶ Šių dalių niekuomet negalima suspausti, sulenkti ar susukti.
- ▶ Jei pažeidžiamas prietaiso elektros kabelis, vengiant pavojaus jį turi pakeisti serviso centro specialistas (žr. garantijos kortelę).

12.1 Prietaiso techniniai duomenys

	HW100	HW90	HW80
Įtampa (V)	220–240 V~/50 Hz		
Naudojami srovė (A)	10		
Maksimali galia (W)	2000		
Vandens slėgis (MPa)	$0,03 \leq P \leq 1$		
Svoris be pakuotės (kg)	65		

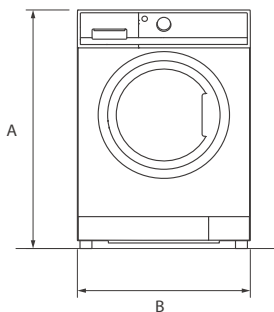

VAIZDAS IŠ PRIEKIO

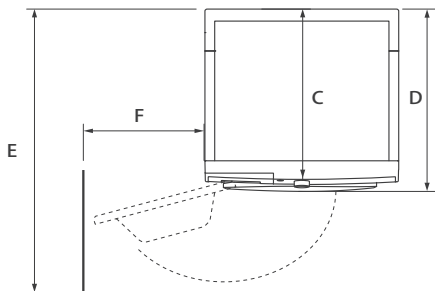

SIENA VAIZDAS IŠ VIRŠAUS

Prietaiso matmenys	HW100	HW90	HW80
A: Bendras prietaiso aukštis (mm)	850		
B: Bendras prietaiso plotis (mm)	595		
C: Bendras prietaiso gylis su išsikišančiais valdymo elementais (mm)	497		
D: Bendras prietaiso gylis (mm)	577		
E: Gylis su atidarytomis durelėmis (mm)	1085		
F: Minimalus tarpas nuo durelių iki gretimos sienos (mm)	300		

**Pastaba. Matmenys**

Tikslus skalbyklės aukštis priklauso nuo to, kiek reguliuojamo aukščio kojelės išsikiša iš skalbyklės pagrindo. Vieta, kurioje įrengiama skalbyklė, turi būti mažiausiai 40 mm platesnė ir 20 mm gilesnė nei skalbyklės matmenys.

12.3 Standartai ir direktyvos **CE**

Šis prietaisas atitinka visų galiojančių ET direktyvų ir atitinkamų suderintųjų standartų reikalavimus. Apie tai liudija CE ženklelis.

Prireikus prietaisą taisyti, rekomenduojama kreiptis į „Haier“ serviso centrą, kad būtų naudojami originalios atsarginės dalys.

Iškilius kokiai nors problemai su prietaisu, pirmiausia skaitykite skyrelį NESKLANDUMŲ ŠALINIMAS.

Nepavykus rasti problemos sprendimo kreipkitės į:

- ▶ vietinį prekybos atstovą arba
- ▶ aplankykite serviso ir pagalbos zoną tinklalapyje www.haier.com, kur rasite reikiamus telefono numerius ir formą serviso užklauso formavimui.

Prieš kreipdamiesi dėl serviso, pasirūpinkite po ranka turėti reikiamus duomenis.

Šią informaciją galima rasti prietaiso duomenų lentelėje

Modelis _____ Serijos Nr. _____

Garantijos laikotarpiu taip pat žr. garantijos kortelę.



Haier



Lietotāja rokasgrāmata
Veļasmašīna

HW80-B14959U1

HW90-B14959U1

HW100-B14959U1

HW80-B14959S8U1

HW90-B14959S8U1

HW100-B14959S8U1

LV

Haier

Paldies, ka iegādājāties Haier produktu.

Pirms ierīces lietošanas uzmanīgi izlasiet šos norādījumus. Norādījumos ir svarīga informācija, kas palīdzēs pilnvērtīgi izmantot ierīci, droši un pareizi to uzstādīt, lietot un veikt apkopi.

Glabājiet šo rokasgrāmatu ērtā vietā, lai to vienmēr varētu pārlasīt, kā droši un pareizi lietot ierīci.

Ja ierīci pārdodat, atdodat vai atstājat pirms pārceļšanās uz jaunu dzīvesvietu, noteikti kopā ar to nododiet arī šo rokasgrāmatu, lai jaunais īpašnieks varētu iepazīties ar ierīci un drošības brīdinājumiem.



Apzīmējumi

Brīdinājums — svarīga drošības informācija



Vispārīga informācija un padomi



Informācija par vidi

Atbrīvošanās no ierīces



Palīdziet aizsargāt vidi un cilvēku veselību. Ievietojiet iepakojumu atbilstošos konteineros pārstrādes nolūkiem. Palīdziet pārstrādāt elektrisko un elektronisko ierīču atkritumus. Neizmetiet ar šo simbolu marķētas ierīces kopā ar sadzīves atkritumiem. Nododiet šo ierīci vietējā atkritumu pārstrādes uzņēmumā vai sazinieties ar pašvaldību.



BRĪDINĀJUMS!

Pastāv risks savainoties vai nosmakt!

Atvienojiet ierīci no strāvas avota. Nogrieziet strāvas vadu un izmetiet to. Noņemiet durvju aizslēgmehānismu, lai nepieļautu bērnu un mājdzīvnieku iestrēgšanu ierīcē.

1 Drošības informācija.....	4
2 Produkta apraksts	7
3 Vadības panelis	8
4 Programmas	12
5 Patēriņš.....	13
6 Ikdienas lietošana.....	14
7 hOn	19
8 Ekoloģiska mazgāšana	22
9 Kopšana un tīrīšana	23
10 Problēmu novēršana	26
11 Uzstādīšana	29
12 Tehniskie dati.....	33
13 Klientu apkalpošana.....	34

Pirms ierīces pirmās ieslēgšanas reizes izlasiet drošības ieteikumus!



BRĪDINĀJUMS!

Pirms pirmās lietošanas reizes

- ▶ Pārbaudiet, vai transportēšanas laikā nav radušies bojājumi.
- ▶ Pārbaudiet, vai visas transportēšanas skrūves un iepakojuma skrūves ir noņemtas.
- ▶ Noņemiet visu iepakojumu un glabājiet bērniem nepieejamā vietā.
- ▶ Vienmēr celiet ierīci kopā ar vismaz diviem cilvēkiem, jo ierīce ir smaga.

Ikdienas lietošana

- ▶ Šo ierīci drīkst lietot bērni, kas sasnieguši 8 gadu vecumu, kā arī cilvēki ar fiziskiem, maņu vai garīgiem traucējumiem un cilvēki bez pieredzes un zināšanām, ja ir saņēmuši apmācību par ierīces drošu lietošanu vai tiek uzraudzīti un apzinās iespējamo bīstamību.
- ▶ Uzmaniet, lai bērni līdz 3 gadu vecumam netuvojas ierīcei, ja vien viņi netiek pastāvīgi uzraudzīti.
- ▶ Bērni nedrīkst rotaļāties ar ierīci.
- ▶ Neļaujiet bērniem vai mājdzīvniekiem tuvojies ierīcei, kad durvis ir atvērtas.
- ▶ Uzglabājiet mazgāšanas līdzekļus bērniem nepieejamā vietā.
- ▶ Aizvelciet rāvējslēdzējus, nogrieziet vaļīgus pavedienus un parūpējieties par nelieliem priekšmetiem, lai tie nesapītos veļā. Ja nepieciešams, izmantojiet atbilstošu maisiņu vai tīklu.
- ▶ Nepieskarieties ierīcei un nelietojiet to, kad jums ir basas kājas, kā arī slapjas vai mitras rokas vai kājas.
- ▶ Mazgāšanas laikā un pēc tam nenosedziet un neapklājiet ierīci, lai nodrošinātu mitruma iztvaikošanu.
- ▶ Nenovietojiet uz ierīces smagus priekšmetus vai karstuma vai mitruma avotus.
- ▶ Nelietojiet un nglabājiet uzliesmojošu mazgāšanas līdzekli vai ķīmiskās tīršanas līdzekli ierīces tuvumā.
- ▶ Nelietojiet uzliesmojošus aerosolus ierīces tuvumā.
- ▶ Nemazgājiet ierīcē apģērbus, kas apstrādāti ar šķīdinātājiem, ja tie iepriekš nav izžāvēti.



BRĪDINĀJUMS!

Ikdienas lietošana

- ▶ Neatvienojiet un nepievienojiet kontaktdakšu uzliesmojošas gāzes klātbūtnē.
- ▶ Nemazgājiet karstā ūdenī gumijai vai sūklim līdzīgus materiālus.
- ▶ Nemazgājiet veļu, kas ir nosmērēta ar miltiem.
- ▶ Mazgāšanas cikla laikā neatveriet mazgāšanas līdzekļu atvilktni.
- ▶ Mazgāšanas laikā neaiztieciet durvis, jo tās kļūst karstas.
- ▶ Neatveriet durvis, ja ūdens līmenis ir redzams virs skatstikla.
- ▶ Nemēģiniet durvis atvērt ar spēku. Durvis ir aprīkotas ar pašbloķējošu mehānismu un atvērsies neilgi pēc mazgāšanas procedūras beigām.
- ▶ Izslēdziet ierīci pēc katras mazgāšanas programmas un pirms kārtējās apkopes, kā arī atvienojiet ierīci no elektropadeves, lai taupītu elektrību un drošības nolūkos.
- ▶ Atvienojot ierīci no elektropadeves, satveriet kontaktdakšu, nevis kabeli.

Apkope/tīrīšana

- ▶ Gādājiet, lai bērni tiktu uzraudzīti, ja viņi veic tīrīšanu un apkopi.
- ▶ Pirms kārtējās apkopes atvienojiet ierīci no elektropadeves.
- ▶ Ja ierīce netiek izmantota, notīriet skatstikla apakšējo daļu un atveriet durvis un mazgāšanas līdzekļu atvilktni — tā varat novērst smaku veidošanos.
- ▶ Ierīces tīrīšanai neizmantojiet ūdens strūklu vai tvaiku.
- ▶ Lai izvairītos no apdraudējuma, bojāta strāvas vada nomaiņu uzticiet tikai ražotājam, tā servisa pārstāvim vai līdzīgi kvalificētām personām.
- ▶ Nemēģiniet ierīci remontēt patstāvīgi. Ja vajadzīgs remonts, sazinieties ar mūsu klientu apkalpošanas dienestu.

Uzstādīšana

- ▶ Ierīce jānovieto labi vēdināmā vietā. Nodrošiniet vietu, kas ļauj pilnībā atvērt durvis.
- ▶ Nekad neuzstādi ierīci ārpus telpām mitrā vietā vai vietā, kur pastāv applūšanas risks, piemēram, zem izlietnes vai tās tuvumā. Ūdens noplūdes gadījumā pārtrauciet strāvas padevi un ļaujiet ierīcei nožūt.



BRĪDINĀJUMS!

Uzstādīšana

- ▶ Uzstādiet vai lietojiet ierīci tikai tad, ja temperatūra ir augstāka par 5 °C.
- ▶ Nenovietojiet ierīci tieši uz paklāja vai tuvu sienai vai mēbelēm.
- ▶ Nepakļaujiet ierīci salam, karstumam, tiešai saules gaismai un novietojiet siltuma avotu tuvumā (piemēram, plītis, sildītāji).
- ▶ Pārliedzieties, vai datu plāksnītē redzamā informācija atbilst strāvas avotam. Pretējā gadījumā sazinieties ar elektriķi.
- ▶ Neizmantojiet vairāku kontaktu adapterus un pagarinātājus.
- ▶ Pārliedzieties, vai tiek izmantots tikai komplektācijā iekļautais strāvas vads un šļūteņu komplekts.
- ▶ Pārliedzieties, vai nav bojāts strāvas vads un kontaktdakša. Ja tie ir bojāti, lūdziet elektriķim tos nomainīt.
- ▶ Elektropadevei izmantojiet atsevišķu zemētu kontaktligzdu, kas pēc uzstādīšanas ir viegli pieejama. Ierīcei jābūt iezemētai.
- ▶ Pārliedzieties, vai šļūteņu savienojumi ir stingri un bez noplūdēm.

Paredzētais lietojums

Šī ierīce ir paredzēta tikai veļasmašīnā mazgājamai veļai. Vienmēr izpildiet norādījumus, kas sniegti uz apģērba etiķetes. Ierīce ir paredzēta izmantošanai tikai mājāsaimniecību iekštelpās. Tā nav paredzēta komerciālai vai industriālai lietošanai.

Nav atļauts veikt ierīces izmaiņas vai modifikācijas. Neatbilstoša lietošana var izraisīt apdraudējumu un anulēt visas garantijas un prasības.

i Piezīme.

Tehnisku izmaiņu un dažādu modeļu dēļ nākamajās nodaļās esošie attēli var atšķirties no konkrētā modeļa.

2.1. Iekārtas attēls

Priekšpuse (2-1. att.)



Aizmugure (2-2. att.)

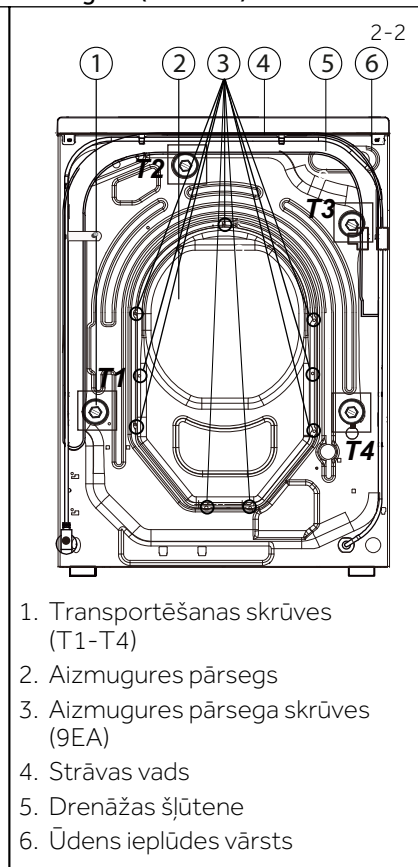

2.2. Piederumi

Pārbaudiet piederumus un literatūru atbilstoši šim sarakstam (2-3. att.)

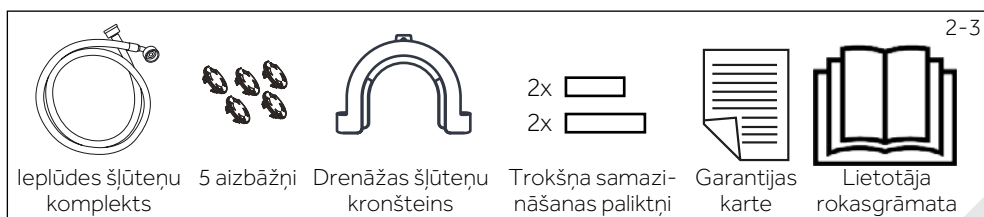

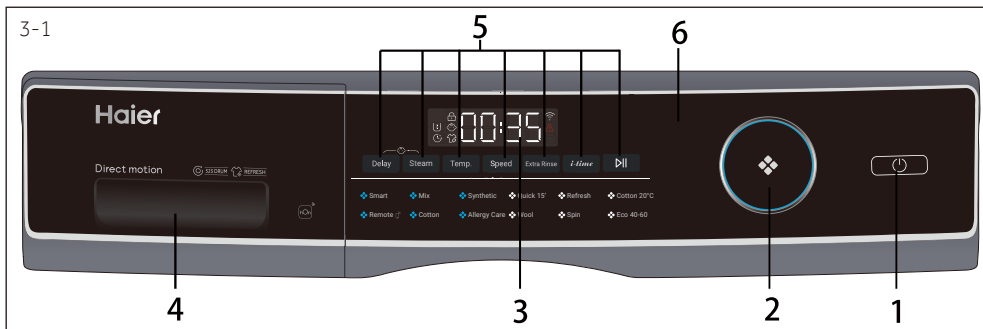

1. Ieslēgšanas/izslēgšanas poga
2. Programmas atlasītājs
3. Displejs
4. Mazgāšanas līdzekļa / mīkstinātāja atvilktnē
5. Funkciju pogas
6. Sākšanas/pauzes poga

i Piezīme. Skaņas signāls

Skaņas signāls netiek atskaņots pēc noklusējuma šādos gadījumos:

- ▶ ja tiek nospiesta kāda poga;
- ▶ programmas darbības beigās;
- ▶ ja tiek pagriezts programmas atlasītājs.

Ja nepieciešams, skaņas signālu var ieslēgt: sk. sadaļu IKDIENAS LIETOŠANA (sk. 18. lpp., 6.13.).

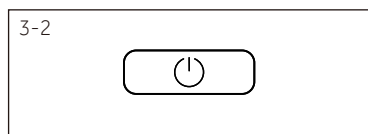

3.1. Ieslēgšanas/izslēgšanas poga

Lai veļas mazgājamo mašīnu ieslēgtu, viegli pieskarieties šai pogai (3-2. att.); displejs tiek izgaismots, un sākšanas/pauzes pogas indikators mirgo. Lai veļas mazgājamo mašīnu izslēgtu, vēlreiz nospiediet šo pogu un turiet to nospiestu aptuveni 2 sekundes. Ja pēc kāda laika netiek aktivizēts neviens paneļa elements vai programma, iekārta automātiski izslēdzas.

i Piezīme. Izslēgšanās

Bez WiFi savienojuma ieslēgtā iekārta automātiski izslēdzas, ja tā netiek aktivizēta 2 minūšu laikā pirms programmas palaišanas vai programmas darbības beigās. Ar WiFi savienojumu gaidīšanas laiks ir 24 h.

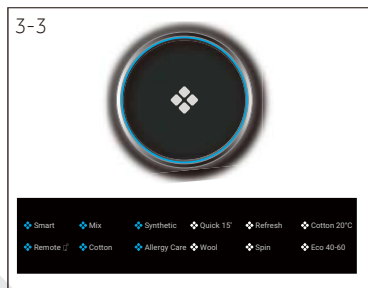

3.2. Programmas atlasītājs

Pagriežot grozāmpogu (3-3. att.), var izvēlēties kādu no 12 programmām; iedegas attiecīgās programmas LED indikators, un tiek parādīti noklusējuma iestatījumi.

3.3. Displejs

Displejā (3-4. att.) ir attēlota tālāk norādītā informācija.

- ▶ Mazgāšanas laiks
- ▶ Beigu laika atlikšana
- ▶ Kļūdu kodi un apkopes informācija
- ▶ Displeja simboli
- ▶ Ātrums, temperatūra u.c.



Simbols	Nozīme
	Cilindra durvis ir bloķētas
	Vadības panelis ir bloķēts
	Tvaiks
	Iekārta ir pievienota WiFi tīklam
	Signāls
	Priekšmazgāšana
	Atlikšana

3.4. Funkciju pogas

Funkciju pogas (3-5. att.) aktivizē papildu iespējas atlasītajā programmā pirms programmas palaišanas. Tiek parādīti saistītie indikatori.

Izslēdzot iekārtu vai iestatot jaunu programmu, visas iespējas tiek deaktivizētas.

Ja pogai ir vairākas iespējas, vajadzīgo iespēju var izvēlēties, secīgi nospiežot pogu.

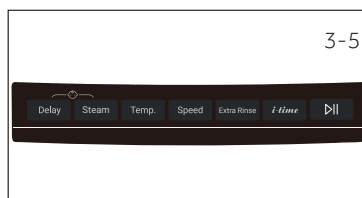

Piezīme. Rūpnīcas iestatījumi

Lai iegūtu vislabākos rezultātus katrā programmā, uzņēmums Haier nodrošina labi definētus specifiskus noklusējuma iestatījumus. Ja nav īpašu prasību, ieteicams izmantot noklusējuma iestatījumus.

3.4.1. Funkcijas poga "Delay" (Atlikšana)

Pieskarieties šai pogai (3-6. att.), lai programmu sāktu ar aizturi. Beigu laika atlikšanu var palielināt ar 30 minūšu soli no 0,5 līdz 4 h (beigu laiks būs ilgāks par sākotnējo programmas izpildes laiku). Piemēram, displeja rādījums 6:30 nozīmē, ka programmas cikls tiks pabeigts pēc 6 stundām un 30 minūtēm. Pieskarieties sākšanas/pauzes pogai, lai aktivizētu laika atlikšanu. Tas neattiecas uz programmu "Spin" (Centrifūga), "Refresh" (Atsvaidzināšana) un "Remote" (Tālvadība).

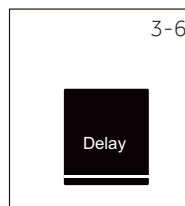

Piezīme. Šķidrās mazgāšanas līdzeklis

Lietojot šķidro mazgāšanas līdzekli, nav ieteicams aktivizēt beigu laika atlikšanu.

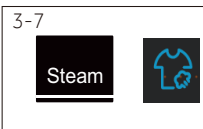

3.4.2. Funkcijas poga "Steam" (Tvaiks)

Pieskarieties šai pogai (3-7. att.), lai atlasītu tvaika programmu. Ja ir atlasīta šī programma, noklusējuma temperatūra ir šīs programmas maksimālā temperatūra. Varat izvēlēties, vai šī funkcija ir nepieciešama, kad tiek izmantotas programmas "Smart" (Viedā), "Mix" (Jaukta veļa), "Synthetic" (Sintētika), "Cotton" (Kokvilna), "Allergy Care" (Alerģiskām personām). Atlasot programma "Steam" (Tvaiks), iedegas brīdinājuma ikona; programmu atceļot, ikona izslēdzas.

Ja ir atlasīta šī programma, temperatūru nevar mainīt. Nospiežot temperatūras pogu, programma tiek atcelta. Ieslēdziet veļasmašīnu un atlasiet šo programmu. Ja veļasmašīna darbojas, šo programmu nevar atlasīt.

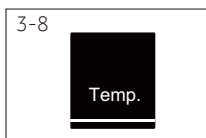

3.4.3. Funkcijas poga "Temp." (Temperatūra)

Pieskarieties šai pogai (3-8. att.), lai mainītu programmā izmantoto mazgāšanas temperatūru. Ja vērtība netiek izgaismota (displeja rādījums ir "--"), ūdens netiek karsēts.



3.4.4. Funkcijas poga "Speed" (Ātrums)

Pieskarieties šai pogai (3-9. att.), lai mainītu vai atceltu programmā izmantojamās veļas izgriešanas izvēli. Ja vērtība nav izgaismota, displeja rādījums "E" norāda, ka veļa netiks izgriezta.

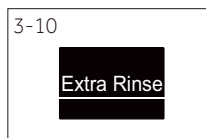

3.4.5. Funkcijas poga "Extra Rinse" (Papildu skalošana)

Pieskarieties šai pogai (3-10. att.), lai intensīvāk skalotu veļu svaigā ūdenī. Šī funkcija ir ieteicama cilvēkiem ar jutīgu ādu.

Pieskaroties šai pogai vairākas reizes, var izvēlēties no nulles līdz trim papildu cikliem. Tie tiek parādīti displejā kā P-- 0/P-- 1/P-- 2 / P-- 3. Dažādām programmām ir dažādas iespējas.



3.4.6. Funkcijas poga "i-time"

Šī funkcija (3-11. att.) pielāgo mazgāšanas laiku. Šo funkciju nevar izmantot visās programmās. Informāciju par programmām, kurās var izmantot šo funkciju, skatiet 12. lpp.



3.4.7. Sākšanas/pauzes funkcijas poga

Viegli pieskarieties šai pogai (3-12. attēls), lai sāktu vai apturētu pašlaik parādīto programmu.

3.5. Bērnu slēdzene

Izvēlieties kādu programmu un pēc tam to palaižot, vienlaikus pieskarieties pogām "Delay" (Atlikšana) un "Steam" (Tvaiks) (3-13. att.) un turiet tās 3 sekundes, lai bloķētu visus paneļa elementus pret aktivizēšanu; panelī tiek parādīta ikona . Lai funkciju atbloķētu, vēlreiz pieskarieties abām pogām. Kad darbojas bērnu slēdzene, deg bērnu slēdzenes indikators. Šo funkciju var izmantot pēc izvēles iekārtas darbības laikā.

Ja kāda poga tiek nospiesta laikā, kamēr ir aktīva bērnu slēdzene, displejā tiek parādīts **CLOF** (3-14. att.). Nekādas izmaiņas netiek veiktas.

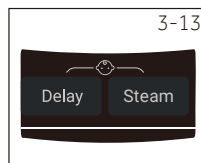

Piezīme. Bērnu slēdzene

- ▶ Manuāli iestatīta bērnu slēdzene ir jāatceļ manuāli, vai tā tiks atcelta automātiski programmas beigās. Izslēgšana un informācija par kļūdu neatceļ bērnu slēdzeni. Tā joprojām darbojas, kad iekārta tiek ieslēgta nākamreiz.
- ▶ Ja izmantojat bērnu slēdzeni, vispirms nospiediet programmas taustiņu, un bērnu slēdzene tiks ieslēgta.
- ▶ Turot taustiņu nospiestu 3 sekundes, iedegsies bērnu slēdzenes indikators un bērnu slēdzene tiks aktivizēta.
- ▶ Bērnu slēdzeni nevar iestatīt vai atcelt lietotnē hOn.

3.6. Mazgāšanas līdzekļu atvilktne

Atvērtā dozatora atvilktnē ir redzamas tālāk norādītās sastāvdaļas (3-15. att.).

1. Galvenais mazgāšanas nodaļums, kas paredzēts pulverim vai šķidrājam mazgāšanas līdzeklim.
2. Mazgāšanas līdzekļa nodaļtājs: pulverveida mazgāšanas līdzekļa gadījumā paceliet to uz augšu, bet šķidrā mazgāšanas līdzekļa gadījumā atstājiet to nolaistu.
3. Mīkstinātāja nodaļums.
4. Priekšmazgāšanas nodaļums nelielam daudzumam pulverveida mazgāšanas līdzekļa.
5. Fiksatora mēlīte; nospiediet to uz leju, lai izvilktu dozatora atvilktni.

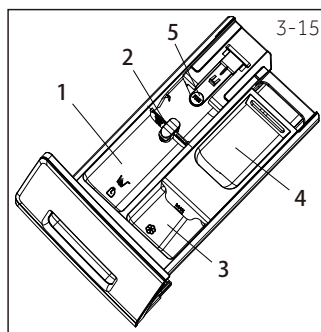

Ieteikums par mazgāšanas līdzekļu veidu ir piemērots dažādām mazgāšanas temperatūrām; sk. mazgāšanas līdzekļu lietošanas pamācību.

• Jā ○ Pēc izvēles / Nē

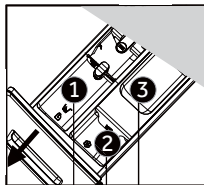

Mazgāšanas līdzekļu nodalījums:

- 1 Mazgāšanas līdzeklis
- 2 Mīkstinātājs vai kopšanas līdzeklis
- 3 Mazgāšanas līdzeklis ³⁾

Programma	Maks. ielāde kg HW80/HW90/ HW100	Temperatūra °C ¹⁾ atlasē diapazons	Iepriekš iestatītā				Auduma veids	Iestatītais izgriešanas ātrums apgr./ min	Funkcija			
				1	2	3			Delay	Steam	Extra Rinse	i-time
Smart	8/9/10	* līdz 60	30	●	○	○	Viegli netīra jaukta kokvilnas un sintētisku audumu veļa	1000	●	●	●	●
Mix	8/9/10	* līdz 60	30	●	○	○	Viegli netīra jaukta kokvilnas un sintētisku audumu veļa	1000	●	●	●	●
Synthetics	4/4,5/5	* līdz 60	40	●	○	○	Sintētika vai jaukti audumi	1200	●	●	●	●
Quick 15' ²⁾	2	* līdz 40	*	●	○	○	Kokvilna/sintētika	1000	●	/	●	●
Refresh	1	/	/	/	/	/	Kokvilna/sintētika	/	/	/	/	/
Cotton 20°C	8/9/10	/	/	●	○	○	Kokvilna	1000	●	/	●	●
Remote	/	/	/	/	/	/	/	/	/	/	/	/
Kokvilna	8/9/10	* līdz 90	40	●	○	○	Kokvilna	1400	●	●	●	●
Allergy Care	8/9/10	* līdz 90	60	●	○	○	Kokvilna/sintētika	1000	●	●	●	●
Wool	2/2,5/2,5	* līdz 40	*	●	○	/	Veļas mašīnā mazgājams audums no vilnas vai ar vilnas piejaukumu	800	●	/	●	●
Spin	8/9/10	/	/	/	/	/	Visi audumi	1000	/	/	/	/
Eco 40-60	8/9/10	/	/	●	○	○	/	/	●	/	/	/

* Ūdens netiek uzsildīts.

1) Mazgāšanas temperatūru 90 °C izvēlieties tikai īpašām higiēnas prasībām.

2) Samaziniet mazgāšanas līdzekļa daudzumu, ja programmas darbības laiks ir mazs.

3) Nav mazgāšanas līdzekļa vai neliels daudzums pulverveida mazgāšanas līdzekļa.

Kvalitātes uzlabošanas nolūkos konstrukcija un specifikācijas var tikt mainītas bez iepriekšēja brīdinājuma.

Skenējiet QR kodu no marķējuma, lai iegūtu informāciju par enerģijas patēriņu. Faktiskais enerģijas patēriņš var atšķirties no deklarētā atbilstīgi apstākļiem.



Piezīme. Automātiskie svāri

Veļasmašīnai ir ielādētās veļas svāra noteikšanas mehānisms. Ja tiek ielādēts maz veļas, dažās programmās automātiski tiks samazināts enerģijas un ūdens patēriņš un mazgāšanas laiks. Displeja noklusējuma laiks var atšķirties atkarībā no ielādētās veļas svāra, izmantojot programmu Smart, Mix, Synthetics, Cotton, Cotton 20°C, Eco 40-60.

6.1 Elektropadeve

Pievienojiet veļasmašīnu strāvas avotam (220–240 V~/50 Hz; 6-1. att.). Lūdzu, sk. arī sadaļu UZSTĀDĪŠANA (29. lpp.).

6.2 Ūdens pieslēgums

- ▶ Pirms pieslēgšanas pārbaudiet ūdens ieplūdes tīrību un dzidrumu.
- ▶ Pagrieziet krānu atvērtā pozīcijā (6-2. att.).

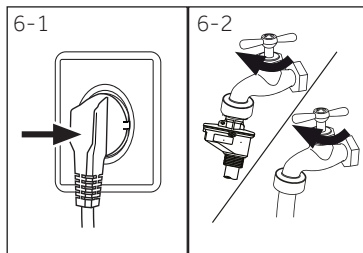

i Piezīme. Hermētiskums

Pirms lietošanas pārbaudiet, vai starp krānu un ieplūdes šļūteni nav noplūdes, atverot krānu.

6.3 Veļas sagatavošana

- ▶ Sašķirojiet drēbes pēc auduma veida (kokvilna, sintētika, vilna vai zīds) un pēc netīrības pakāpes (6-3. att.). Pievērsiet uzmanību mazgāšanas etiķešu kopšanas marķējumam.
- ▶ Nošķiriet baltās drēbes no krāsainām. Krāsainos apģērbus vispirms mazgājiet ar rokām, lai pārbaudītu, vai tie neizbalo vai nekrāsojas.
- ▶ Iztukšojiet kabatas (atslēgas, monētas u.c.) un noņemiet cietus dekoratīvos priekšmetus (piemēram, piespraudes).
- ▶ Apģērbi bez vilēm, smalkveļa un smalki audumi, piemēram, smalki aizkari, jāievieto mazgāšanas maisiņā, lai rūpētos par šo smalko veļu (ieteicama mazgāšana ar rokām vai ķīmiskā tīrīšana).
- ▶ Aizveriet rāvējslēdzējus, līplentes stiprinājumu un āķus, pārliecinieties, vai pogas ir cieši piešūtas.
- ▶ Mazgāšanas maisiņā ievietojiet sensitīvus priekšmetus, piemēram, veļu bez stingrām vilēm, smalku apakšveļu (Dessous) un nelielus priekšmetus, piemēram, zeķes, jostas, krūšturus u.c.
- ▶ Atlokieliet lielus auduma gabalus, piemēram, palagus, gultas pārklājus u.c.
- ▶ Izgrieziet džinsus un apdrukātus, dekorētus vai krāsainus audumus uz otru pusi; ja iespējams, mazgājiet atsevišķi.

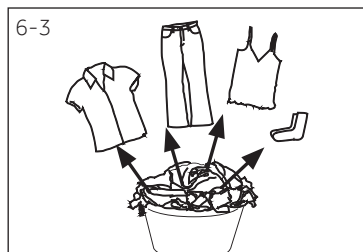

UZMANĪBU!

Priekšmeti, kas nav tekstilizstrādājumi, kā arī nelieli, vaļīgi vai ar asām malām darināti priekšmeti var izraisīt apģērba bojājumus un ierīces darbības traucējumus.

6.6 Kopšanas tabula

Mazgāšana					
	Mazgāt līdz 95 °C; normāls process		Mazgāt līdz 60 °C; normāls process		Mazgāt līdz 60 °C; saudzīgs process
	Mazgāt līdz 40 °C; normāls process		Mazgāt līdz 40 °C; saudzīgs process		Mazgāt līdz 40 °C; ļoti saudzīgs process
	Mazgāt līdz 30 °C; normāls process		Mazgāt līdz 30 °C; saudzīgs process		Mazgāt līdz 30 °C; ļoti saudzīgs process
	Mazgāt ar rokām maks. 40 °C		Nemazgāt		
Balināšana					
	Atļauta jebkāda veida balināšana		Tikai ar skābekli/bez hlora		Nebalināt
Žāvēšana					
	Vejas žāvēšana iespējama; normāla temperatūra		Vejas žāvēšana iespējama; zemāka temperatūra		Nežāvēt
	Žāvēšana pakarot		Žāvēšana izklājot		
Gludināšana					
	Gludināt ar maksimālu temperatūru līdz 200 °C		Gludināt ar vidēju temperatūru līdz 150 °C		Gludināt ar zemu temperatūru līdz 110 °C; bez tvaika (gludināšana ar tvaiku var radīt neatgriezeniskus bojājumus)
	Negludināt				
Profesionāla tekstilizstrādājumu kopšana					
	Ķīmiskā tīrīšana tetrahloretēnā		Ķīmiskā tīrīšana ogļūdeņražos		Ķīmiskā tīrīšana aizliegta
	Profesionāla mitrā tīrīšana		Profesionāla mitrā tīrīšana aizliegta		

Ne visi šie simboli tiek parādīti veļasmašīnas izvēlnē.

6.4 Veļas ievietošana veļasmašīnā

- ▶ Ievietojiet veļu tvertnē pa vienam gabalam.
- ▶ Nepārslogojiet. Sekojiet, cik liela ir maksimālā ietilpība saskaņā ar programmām! Zelta likums maksimālai ietilpībai: starp veļu un tvertnes augšdaļu atstājiet 15 cm (sešu collu) atstarpī.
- ▶ Uzmaniģi aizveriet durvis. Pārlicinieties, vai veļa netiek iespiesta.

6.5 Mazgāšanas līdzekļa izvēle

- ▶ Mazgāšanas efektivitāti un rezultātus nosaka izmantotā mazgāšanas līdzekļa kvalitāte.
- ▶ Izmantojiet tikai veļasmašīnai apstiprinātu mazgāšanas līdzekli.
- ▶ Ja nepieciešams, izmantojiet konkrētus mazgāšanas līdzekļus, piemēram, sintētikai un vilnai.
- ▶ Skatiet ieteikumus uz mazgāšanas līdzekļu etiķetēm.
- ▶ Nelietojiet ķīmiskās tīrīšanas līdzekļus, piemēram, trihloretilēnu un tamlīdzīgus produktus.

Piemērotākā mazgāšanas līdzekļa izvēle

Programma	Mazgāšanas līdzekļa veids				
	Universāls	Krāsainai veļai	Smalkveļai	Īpašs	Mikstinātājs
Smart	L/P	L/P	-	-	○
Mix	L	L/P	-	-	○
Synthetics	-	L/P	-	-	○
Quick 15'	L/P	L	-	-	○
Refresh	-	-	-	-	-
Cotton 20°C	L/P	L/P	-	-	○
Remote 	L/P	L/P	-	L	-
Cotton	L/P	L/P	-	-	○
Allergy Care	L/P	L/P	-	-	○
Wool	-	-	L/P	L/P	○
Spin	-	-	-	-	-
Eco 40-60	L/P	L/P	-	-	○

L = gēls/šķidr mazgāšanas līdzeklis; P = pulvera mazgāšanas līdzeklis; O = pēc izvēles; - = nē
 Lietojot šķidro mazgāšanas līdzekli, nav ieteicams aktivizēt laika aizkavi.

Mēs iesakām izmantot:

- ▶ Veļas pulveris: no 20 °C līdz 90 °C *
(vislabāk izmantot: 40–60 °C)
- ▶ Krāsainas veļas mazgāšanas līdzeklis: no 20 °C līdz 60 °C
(vislabāk izmantot: 30–60 °C)
- ▶ Vilnas/smalkveļas mazgāšanas līdzeklis: no 20 °C līdz 30 °C (= vislabāk lietot:)

* Izvēlieties 90 °C mazgāšanas temperatūru tikai īpašām higiēnas prasībām.

* Ja izvēlaties ūdens temperatūru 60 °C vai augstāku, ieteicams lietot mazāk mazgāšanas līdzekļa. Lūdzu, izmantojiet īpašo dezinfekcijas līdzekli, kas piemērots kokvilnai vai sintētikai.

* Labāk lietot veļas pulveri, kas nepiesārņo kanalizāciju.

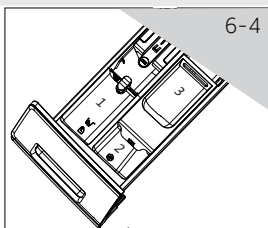

6.6. Mazgāšanas līdzekļa pievienošana

1. Izvelciet mazgāšanas līdzekļu atvilktni.
2. Vajadzīgās ķīmiskās vielas ievietojiet atbilstošajos nodalījumos (6-4. att.).
3. Uzmanīgi iebīdīet atvilktni.

i Piezīme.

- ▶ Pirms nākamā mazgāšanas cikla iztīriet mazgāšanas līdzekļu atlikumus no mazgāšanas līdzekļu atvilktnes.
- ▶ Nelietojiet pārāk daudz mazgāšanas līdzekļa vai mīkstinātāja.
- ▶ Ievērojiet uz mazgāšanas līdzekļa iepakojuma sniegtos norādījumus.
- ▶ Mazgāšanas līdzekli vienmēr iepildiet tieši pirms mazgāšanas cikla sākuma.
- ▶ Koncentrēts šķidrās mazgāšanas līdzeklis pirms pievienošanas jāatšķaida.
- ▶ Nelietojiet šķidro mazgāšanas līdzekli, ja ir izvēlēta funkcija "Delay" (Atlikšana).
- ▶ Rūpīgi izvēlieties programmas iestatījumus atbilstoši kopšanas simboliem uz visām veļas etiķetēm un atbilstoši programmu tabulai.

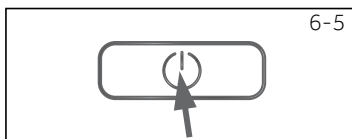

6-5

6.7. Iekārtas ieslēgšana

Lai ieslēgtu iekārtu, pieskarieties ieslēgšanas/izslēgšanas pogai (6-5. att.). Sākšanas/pauzes pogas LED indikators mirgo.

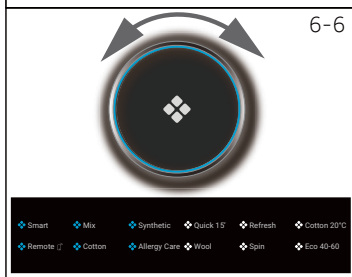

6-6

6.8. Programmas izvēle

Lai iegūtu vislabākos mazgāšanas rezultātus, izvēlieties programmu, kas atbilst netīrības pakāpei un veļas veidam.

Lai izvēlētos pareizo programmu, pagrieziet programmu grozāmpogu (6-6. att.). Iedegas attiecīgās programmas LED indikators, un tiek parādīti noklusējuma iestatījumi.

i Piezīme. Smakas likvidēšana

Pirms pirmās lietošanas reizes ieteicams palaist programmu Cotton 90 °C ar 600 apgr./min bez veļas un ar nelielu mazgāšanas līdzekļa daudzumu mazgāšanas līdzekļa nodalījumā (2) vai speciālu veļas mazgājamās mašīnas tīrīšanas līdzekli, lai iztīrītu iespējami kaitīgās atliekas.

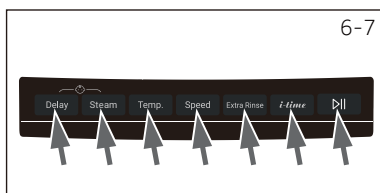

6-7

6.9. Atsevišķu izvēļu pievienošana

Izvēlieties nepieciešamās opcijas un iestatījumus (6-7. att.); skatiet sadaļu "Vadības panelis".

6.10 Mazgāšanas programmas palaišana

Pieskarieties palaišanas/pauzēšanas pogai (6-8. att.), lai palaistu programmu. Palaišanas/pauzēšanas pogas LED indikators pārtrauc mirgot un vienmērīgi deg. Veļasmašīna darbojas saskaņā ar pašreizējiem iestatījumiem. Izmaiņas ir iespējamās, tikai atceļot programmu.



6.11 Mazgāšanas programmas pārtraukšana/atcelšana

Lai pārtrauktu programmu, viegli nospiediet palaišanas/pauzēšanas pogu. Mirgo LED indikators virs pogas. Nospiediet pogu vēlreiz, lai atsāktu darbību.

Lai atceltu palaisto programmu un visus tās iestatījumus:

1. Pieskarieties palaišanas/pauzēšanas pogai, lai pārtrauktu palaisto programmu.
2. Pieskarieties ieslēgšanas/izslēgšanas pogai apmēram 2 sekundes, lai izslēgtu veļasmašīnu.
3. Pieskarieties ieslēgšanas/izslēgšanas pogai, lai ieslēgtu iekārtu, palaidiet programmu "Spin" (Izgriešana) un izvēlieties "no Speed" (Bez ātruma) (ātruma gaismas indikatori ir izslēgti), lai iztecinātu ūdeni.
4. Lai restartētu ierīci, pēc programmas aizvēršanas atlasiet jaunu programmu un palaidiet to.

6.12 Pēc mazgāšanas

Piezīme. Durvis slēdzene

- ▶ Drošības apsvērumu dēļ mazgāšanas cikla laikā durvis ir daļēji aizslēgtas. Durvis var atvērt tikai programmas beigās vai pēc tam, kad programma ir pareizi atcelta (sk. aprakstu iepriekš).
- ▶ Augsta ūdens līmeņa, augstas ūdens temperatūras gadījumā un veļas izgriešanas laikā durvis nevar atvērt; tiek parādīts "LoCk".

1. Programmas cikla beigās tiek parādīts "End".
2. Veļasmašīna automātiski izslēdzas.
3. Pēc iespējas ātrāk izņemiet veļu, lai tā nesaburzītos.
4. Izslēdziet ūdens padevi.
5. Atvienojiet strāvas vadu.
6. Atveriet durvis, lai novērstu mitruma un smaku veidošanos. Atstājiet durvis atvērtas, kamēr nelietojat veļasmašīnu.

Piezīme. Gaidīšanas režīms/enerģijas taupīšanas režīms

Ieslēgtā veļasmašīna pāries gaidīšanas režīmā, ja netiks aktivizēta 2 minūšu laikā pirms programmas palaišanas vai programmas beigās. Displejs izslēdzas. Tas ietaupa enerģiju. Lai pārtrauktu gaidīšanas režīmu, pieskarieties izslēgšanas/ieslēgšanas pogai.

6.13 Zummera aktivizēšana vai deaktivizēšana

Skaņas signālu var atcelt, ja nepieciešams:

1. Ieslēdziet veļasmašīnu.
2. Izvēlieties programmu "MIX".
3. Vienlaikus pieskarieties pogām "Anti-crease" un "Speed" un apmēram 3 sekundes tās turiet. Tiks parādīts "bEEP OFF", un zummers tiks deaktivizēts.

Lai aktivizētu zummeru, vēlreiz vienlaikus nospiediet abas šīs pogas. Tiks parādīts paziņojums "bEEP ON".



Piezīme. Novirzes

Lietotne hOn tiek pastāvīgi atjaunināta, tāpēc LIETOTNES funkcijas un displeja interfeiss var atšķirties no tālāk sniegtā apraksta.

7.1 Vispārīgi

Šī veļasmašīna ir piemērota Wi-Fi tīklam. Izmantojot LIETOTNI hOn, programmas varat vadīt ar savu viedtālruni.



BRĪDINĀJUMS!

Lūdzu, ievērojiet šajā lietotāja rokasgrāmatā sniegtos drošības norādījumus un raugieties, lai tie tiktu ievēroti pat tad, ja izmantojat ierīci ar lietotni hOn, atrodoties ārpus mājām. Jāievēro arī lietotnē hOn sniegtie norādījumi.

7.2 Prasības

1. Viens bezvadu maršrutētājs (802.11b/g/n protokols), kas atbalsta tikai 2,4 GHz frekvenču joslu. Maršrutētāja SSID garums ir 1–31 rakstzīme (ieskaitot 1 un 31), bet parole ir 8–64 rakstzīmes. Parolei ir jābūt 8 rakstzīmes garai. Maršrutētāja šifrēšanas metodes ietver atvērtu, WPA-PSK un WPA2-PSK.
2. Lietotne ir pieejama ierīcēm, kurās darbojas Android, Huawei vai iOS, gan planšetdatoriem, gan viedtālruniem.
3. Veļasmašīnu uzstāda vietā, kur tā varētu uztvert spēcīgu Wi-Fi signālu. Kad veļasmašīna ir pareizi saistīta ar LIETOTNI, bet nav pareizi savienota ar bezvadu maršrutētāju, displejā netiek rādīta Wi-Fi ikona.

7.3 LIETOTNES hOn lejupielāde un instalēšana

Lejupielādējiet savā ierīcē lietotni hOn, kadrējot šādu QR kodu:



vai atverot saiti: go.haier-europe.com/download-app



Piezīme. Reģistrācija

Reģistrācija ir nepieciešama, ja ir dzēsta/slēgta pirmā lietošanas reize vai oficiālais konts. Lai to varētu lietot turpmāk, pēc pieteikšanās jāievada lietotājevārds un parole.

7.4 Reģistrācija un LIETOTNES savienošana pāri

1. Pievienojiet viedtālruni mājas Wi-Fi tīklam, ar kuru vēlaties savienot šo produktu.
2. Atveriet LIETOTNI.
3. Izveidojiet lietotāja profilu (vai piesakieties, ja tas jau ir izveidots iepriekš).
4. Aizveriet durvis.
5. Savienojiet ierīci pāri, ievērojot ierīces displejā sniegtos norādījumus.



Piezīme. Wi-Fi tīkls

Veļasmašīnu nevar pievienot publiskam Wi-Fi tīklam. Tas var izraisīt darbības traucējumus.



Piezīme. Izmantojiet to pašu Wi-Fi

Savienojiet viedtālruni ar tīklu, ar kuru vēlaties savienot šo produktu.

7.5 Tālvadības aktivizēšana

1. Pārbaudiet, vai maršrutētājs ir ieslēgts un pievienots internetam.
2. Ievietojiet veļu un aizveriet durvis.
3. Atlasiet programmu "Remote"; durvis aizslēdzas.
4. Palaidiet ciklu, izmantojot LIETOTNI; vadības panelis tiks atspējots.
5. Kad cikls ir pabeigts, durvis atslēdzas un tālvadība izslēdzas.
6. Pēc 2 minūtēm lietotne pāriet izslēgtā režīmā.



Piezīme. Tālvadības derīguma beigas

Kad tālvadība ir aktivizēta, bet lietotājs 10 minūšu laikā nepalaiž nevienu ciklu no lietotnes, veļasmašīna pāriet uz tīkla aizkaves sākuma režīmu un saglabā tālvadību līdz 24 stundām, pēc tam izslēdzas.

7.6 Tālvadības deaktivizēšana

1. Lai cikla laikā izietu no tālvadības, vadības panelī nospiediet palaišanas/pauzēšanas pogu START/PAUSE. Cikls tiks pauzēts, un mirgos "Remote".
2. Ja apstākļi to atļaus, durvis tiks atslēgtas.
3. Lai atsāktu ciklu, aizveriet durvis un nospiediet pogu START/PAUSE. Tālvadība tiks atkārtoti aktivizēta.
4. Kontrolējiet veļasmašīnu, izmantojot LIETOTNI.

7.7 Cikla beigas ar ieslēgtu tālvadību

1. Cikla beigās durvis atslēgsies un tālvadība tiks deaktivizēta.
2. Pēc 2 minūtēm veļasmašīna automātiski izslēgsies.

7.8 Konfigurācijas informācija izdzēsta

1. Atlasiet programmu "Remote".
2. Tiek parādīts uzraksts "hOn"/"hOFF".
3. Turiet nospiestu pogu "Delay" 5 sekundes, līdz tiek parādīts uzraksts "PAIr".
4. Konfigurācijas informācija tiek izdzēsta un atiestatīta konfigurācija; pagrieziet pogu, lai atlasītu citu programmu, vai izslēdziet, lai izietu.



Piezīme. Tīkla akreditācijas datu atcelšana/atiestatīšana

Izpildiet šo procedūru tikai tad, ja gatavojaties pārdot veļasmašīnu.



Videi nekaitīga izmantošana

- ▶ Lai vislabāk izmantotu enerģiju, ūdeni, mazgāšanas līdzekli un laiku, jāņem vērā ieteicamais maksimālais veļas daudzums.
- ▶ Nepārslogojiet (rokas platuma attālums virs veļas).
- ▶ Nedaudz netīrai veļai izvēlieties programmu Quick 15'.
- ▶ Lietojiet precīzas katra mazgāšanas līdzekļa devas.
- ▶ Izvēlies zemāko pietiekamo mazgāšanas temperatūru — mūsdienīgi mazgāšanas līdzekļi ir efektīvi veļas mazgāšanai zem 60 °C.
- ▶ Palieliniet noklusējuma iestatījumu vērtības tikai būtisku traipu gadījumā.
- ▶ Izvēlieties maksimālo veļas iz griešanas ātrumu, ja tiek izmantots mājas žāvētājs.

9.1 Mazgāšanas līdzekļa atvilktnes tīrīšana

Vienmēr rūpējieties, lai nepaliktu mazgāšanas līdzekļu atliekas. Regulāri tīriet atvilktni (9-1. att.):

1. Izvelciet atvilktni, līdz tā apstājas.
2. Nospiediet atbrīvošanas pogu un izņemiet atvilktni.
3. Izskalojiet atvilktni ar ūdeni, līdz tā ir tīra, un ievietojiet atvilktni atpakaļ ierīcē.

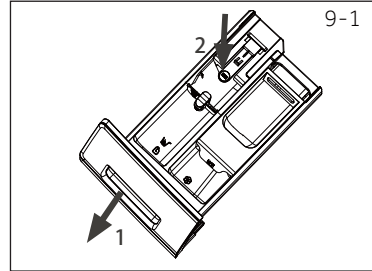

9.2 Mašīnas tīrīšana

- ▶ Atvienojiet mašīnu no elektropadeves tīrīšanas un apkopes laikā.
- ▶ Izmantojiet mīkstu drāniņu ar šķidrajām ziepēm, lai notīrītu mašīnas korpusu (9-2. att.) un gumijas komponentus.
- ▶ Neizmantojiet organiskas ķīmiskas vielas vai kodīgus šķīdinātājus.



9.3 Ūdens ieplūdes vārsts un ieplūdes vārsta filtrs

Lai novērstu ūdens padeves nosprostošanos ar cietām vielām, piemēram, kaļķi, iztīriet ieplūdes vārsta filtru.

- ▶ Atvienojiet strāvas vadu un izslēdziet ūdens padevi.
- ▶ Atskrūvējiet ūdens ieplūdes šļūteni uz krāna (9-3. att.).
- ▶ Izskalojiet filtru ar ūdeni un iztīriet ar suku (9-4. att.).
- ▶ Ievietojiet filtru un pievienojiet ieplūdes šļūteni.

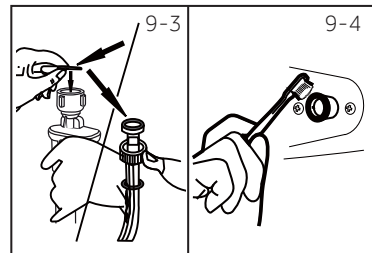

9.4 Tvertnes tīrīšana

- ▶ Izņemiet no tvertnes nejauši izmazgātus priekšmetus, īpaši metāla priekšmetus, piemēram, spraudītes, monētas u.c. (9-5. att.), jo tie izraisa rūsas traipus un bojājumus.
- ▶ Rūsas traipu noņemšanai izmantojiet tīrīšanas līdzekli, kas nesatur sārmu. Ievērojiet tīrīšanas līdzekļa ražotāja ieteikumus.
- ▶ Tīrīšanai neizmantojiet cietus priekšmetus vai tērauda švammes.

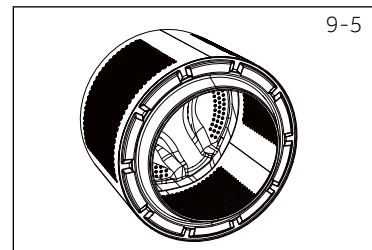

i Piezīme. Higiēna

Regulāras apkopes nolūkos ieteicams ik pēc 100 cikliem palaist programmu "COTTON +90 °C+600rpm", lai izvairītos no iespējamiem korozīviem atlikumiem. Mazgāšanas līdzekļa nodalījumā (2) pievienojiet nedaudz mazgāšanas līdzekļa vai izmantojiet speciālu mašīnas tīrīšanas līdzekli.

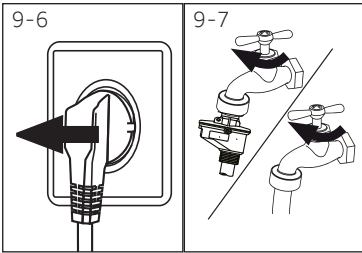

9.5 Ilgstoši lietošanas pārtraukumi

Ja veļasmašīna ilgāku laiku netiek izmantota:

1. Atvienojiet strāvas kontaktdakšu (9-6. att.).
2. Noslēdziet ūdens padevi (9-7. att.).
3. Atveriet durvis, lai novērstu mitruma un smaku veidošanos. Atstājiet durvis atvērtas, kamēr mašīna netiek lietota.

Pirms nākamās lietošanas reizes uzmanīgi pārbaudiet strāvas vadu, ūdens ieplūdi un drenāžas šļūteni. Pārliedzieties, vai viss ir pareizi uzstādīts un nav noplūdes.

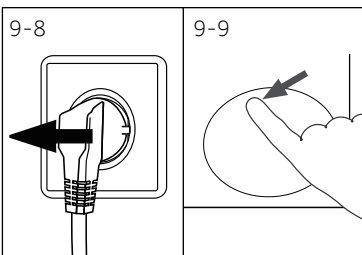

9.6 Sūkņa filtrs

Reizi mēnesī iztīriet filtru un pārbaudiet sūkņa filtru, piemēram, vai veļasmašīna:

- ▶ Neizteicina ūdeni.
- ▶ Neizgriež veļu.
- ▶ Darbības laikā rada neparastu troksni.



BRĪDINĀJUMS!

Applaucēšanās risks! Ūdens sūkņa filtrā var būt ļoti karsts! Pirms katras darbības pārliedzieties, vai ūdens ir atdzisis.

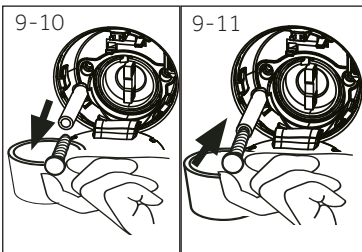

1. Izslēdziet un atvienojiet mašīnu no elektropadeves (9-8. att.).
2. Nospiediet un atveriet apkopes atloku (9-9. att.).
3. Nolieciet plakanu tvertni, lai savāktu izplūstošo ūdeni (9-10. att.). Rēķinieties, ka ūdens var būt vairāk!
4. Izvelciet drenāžas šļūteni un turiet tās galu virs tvertnes (9-10. att.).
5. Noņemiet izolācijas aizbāzni no drenāžas šļūtenes (9-10. att.).
6. Pēc notecināšanas aizveriet drenāžas šļūteni (9-11. att.) un iestumiet to atpakaļ mašīnā.
7. Atskrūvējiet un noņemiet sūkņa filtru pretēji pulksteņrādītāju kustības virzienam (9-12. att.).
8. Iztīriet piesārņotājus un netīrumus (9-13. att.).

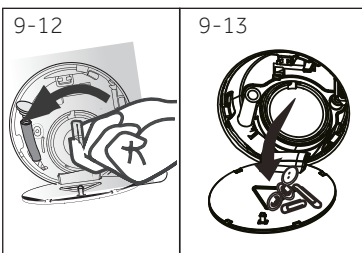

9. Rūpīgi iztīriet sūkņa filtru, piemēram, ar tekošu ūdeni (9-14. attēls).
10. Rūpīgi uzstādiet filtru atpakaļ (9-15. att.).
11. Aizveriet apkopes atloku.

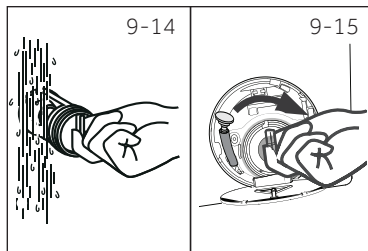

UZMANĪBU!

- ▶ Sūkņa filtra atveres blīvējumam jābūt tīram un nesabojātam. Ja vāks nav pilnībā noslēgts, var izplūst ūdens.
- ▶ Filtram jābūt savā vietā, citādi tas var izraisīt noplūdi.

Daudzas problēmas varat atrisināt patstāvīgi bez īpašām zināšanām. Ja rodas problēma, pirms sazināšanās ar pēcpalīdzības servisu pārbaudiet visas aprakstītās iespējas un izpildiet tālāk sniegtos norādījumus. Skatiet sadaļu KLIENTU APKALPOŠANA.



BRĪDINĀJUMS!

- ▶ Pirms apkopes deaktivizējiet veļasmašīnu un atvienojiet strāvas kontaktdakšu no strāvas kontaktligzdas.
- ▶ Elektroiekārtas jāapkalpo tikai kvalificētiem elektriķiem, jo nepareizs remonts var izraisīt ievērojamus izrietošus bojājumus.
- ▶ Bojāts strāvas kabelis jānomaina tikai ražotājam, tā servisa speciālistam vai līdzīgi kvalificētām personām, lai izvairītos no bīstamības.

10.1 Informācijas kodi

Tālāk norādītie kodi tiek parādīti tikai informācijai, kas attiecas uz mazgāšanas ciklu. Nekas nav jādara.

Kods	Ziņojums
<i>i:25</i>	Atlikušais mazgāšanas cikls būs 1 stunda 25 minūtes.
<i>6:30</i>	Atlikušais mazgāšanas cikls, ieskaitot izvēlēto beigu laika aizkavi, būs 6 stundas 30 minūtes.
<i>End</i>	Mazgāšanas cikls ir pabeigts. Veļasmašīna automātiski izslēdzas.
<i>Loc1-</i>	Durvis ir aizvērtas augsta ūdens līmeņa, augstas ūdens temperatūras vai veļas izgriešanas cikla dēļ.
<i>bEEP OFF</i>	Zummers ir deaktivizēts.
<i>bEEP ON</i>	Zummers ir aktivizēts.
<i>CL01-</i>	Funkciju taustiņi ir noslēgti. Programmas maiņa nav derīga.

10.2 Problēmu novēršana, izmantojot displeja kodu

Problēma	Cēlonis	Risinājums
<i>CLrFLtr</i>	• Notecināšanas kļūda, ūdens netiek pilnībā iztecējis 6 minūšu laikā.	• Iztīriet sūkņa filtru. • Pārbaudiet drenāžas šļūtenes savienojumu.
<i>E2</i>	• Slēgšanas kļūda	• Pareizi aizveriet durvis.
<i>E4</i>	• Ūdens līmenis nav sasniegts pēc 12 minūtēm.	• Pārļiecinieties, vai krāns ir pilnībā atvērts un ūdens spiediens ir normāls.
<i>E8</i>	• Ūdens aizsardzības līmeņa kļūda	• Sazinieties ar pēcpalīdzības servisu.
<i>F3</i>	• Temperatūras sensora kļūda	• Sazinieties ar pēcpalīdzības servisu.
<i>F4</i>	• Sildīšanas kļūda	• Sazinieties ar pēcpalīdzības servisu.
<i>F7</i>	• Motora kļūda	• Sazinieties ar pēcpalīdzības servisu.

Problēma	Cēlonis	Risinājums
FR	<ul style="list-style-type: none"> • Ūdens līmeņa sensora kļūda 	<ul style="list-style-type: none"> • Sazinieties ar pēcpalīdzības servisu.
FCD, FC1 vai FCP	<ul style="list-style-type: none"> • Anomāla sakaru kļūda 	<ul style="list-style-type: none"> • Sazinieties ar pēcpalīdzības servisu.
Unb	<ul style="list-style-type: none"> • Nelīdzsvarotas ievietotās veļas kļūda 	<ul style="list-style-type: none"> • Pārbaudiet un līdzsvarojiet veļas svaru tvērtņē. Samaziniet veļas daudzumu.

10.3 Problēmu novēršana bez displeja koda

Problēma	Cēlonis	Risinājums
Veļasmašīna nedarbojas.	<ul style="list-style-type: none"> • Programma vēl nav palaista. • Durvis nav pienācīgi aizvērtas. • Mašīna nav ieslēgta. • Strāvas padeves pārtraukums. • Ir aktivizēta bērnu slēdzene. 	<ul style="list-style-type: none"> • Pārbaudiet programmu un palaidiet to. • Pareizi aizveriet durvis. • Ieslēdziet mašīnu. • Pārbaudiet strāvas padevi. • Deaktivizējiet bērnu slēdzeni.
Veļasmašīna netiek uzpildīta ar ūdeni.	<ul style="list-style-type: none"> • Nav ūdens. • Ieplūdes šļūtene ir savērpusies. • Nosprostots ieplūdes šļūtenes filtrs. • Ūdens spiediens ir mazāks par 0,03 MPa. • Durvis nav pienācīgi aizvērtas. • Ūdens padeves bojājums. 	<ul style="list-style-type: none"> • Pārbaudiet ūdens krānu. • Pārbaudiet ieplūdes šļūteni. • Atbrīvojiet ieplūdes šļūtenes filtru. • Pārbaudiet ūdens spiedienu. • Pareizi aizveriet durvis. • Nodrošiniet ūdens padevi.
Mašīna tiek iztukšota uzpildes laikā.	<ul style="list-style-type: none"> • Drenāžas šļūtene atrodas zemāk par 80 cm. • Drenāžas šļūtenes gals var nonākt ūdenī. 	<ul style="list-style-type: none"> • Pārlicinieties, vai drenāžas šļūtene ir pareizi uzstādīta. • Pārlicinieties, vai drenāžas šļūtene nav ūdenī.
Drenāžas kļūme.	<ul style="list-style-type: none"> • Drenāžas šļūtene ir nosprostota. • Sūkņa filtrs ir nosprostots. • Drenāžas šļūtenes gals atrodas augstāk par 100 cm virs grīdas līmeņa. 	<ul style="list-style-type: none"> • Atbrīvojiet drenāžas šļūteni. • Iztīriet sūkņa filtru. • Pārlicinieties, vai drenāžas šļūtene ir pareizi uzstādīta.
Spēcīga vibrācija centrifūgas laikā.	<ul style="list-style-type: none"> • Nav noņemtas visas transportēšanas bultskrūves. • Veļasmašīna nav stabilā pozīcijā. • Mašīna ir neatbilstoši noslogota. 	<ul style="list-style-type: none"> • Noņemiet visas transportēšanas bultskrūves. • Nodrošiniet stabilu un līdzenu pamatni. • Pārbaudiet veļas svaru un līdzsvarojumu.
Darbība tiek apturēta pirms mazgāšanas cikla pabeigšanas.	<ul style="list-style-type: none"> • Ūdens padeves vai elektropadeves kļūme. 	<ul style="list-style-type: none"> • Pārbaudiet elektropadevi un ūdens padevi.
Darbība īslaicīgi tiek apturēta.	<ul style="list-style-type: none"> • Ierīce parāda kļūdas kodu. • Problēma veļas svara sadalījuma dēļ. • Programma veic mērcēšanas ciklu. 	<ul style="list-style-type: none"> • Ņemiet vērā displeja kodus. • Samaziniet vai pielāgojiet svaru. • Atceliet programmu un atkārtoti palaidiet.

Problēma	Cēlonis	Risinājums
Pārmērīgs putu daudzums tvertnē un/ vai mazgāšanas līdzekļu atvilktnē.	<ul style="list-style-type: none"> Mazgāšanas līdzeklis nav piemērots. Pārmērīga mazgāšanas līdzekļa lietošana. 	<ul style="list-style-type: none"> Pārbaudiet mazgāšanas līdzekļu ieteikumus. Samaziniet mazgāšanas līdzekļa daudzumu.
Automātiska mazgāšanas laika regulēšana.	<ul style="list-style-type: none"> Mazgāšanas programmas ilgums tiks koriģēts. 	<ul style="list-style-type: none"> Tas ir normāli un neietekmē funkcionalitāti.
Nedarbojas veļas izgriešana.	<ul style="list-style-type: none"> Veļas svars nav līdzsvarots. 	<ul style="list-style-type: none"> Pārbaudiet mašīnas ietilpību un veļu un vēlreiz palaidiet veļas izgriešanas programmu.
Neapmierinošs mazgāšanas rezultāts.	<ul style="list-style-type: none"> Netīrumu pakāpe neatbilst izvēlētajai programmai. Nepietiek mazgāšanas līdzekļa. Pārsniegta maksimālā slodze. Veļa bija nevienmērīgi izklidēta tvertnē. 	<ul style="list-style-type: none"> Izvēlieties citu programmu. Izvēlieties mazgāšanas līdzekli atbilstoši netīrumu pakāpei un ražotāja specifikācijām. Samaziniet veļas svaru. Izklidējiet veļu.
Uz veļas ir pulvera atliekas.	<ul style="list-style-type: none"> Mazgāšanas līdzekļa nešķīstošās daļiņas var būt redzamas uz veļas kā balti plankumi. 	<ul style="list-style-type: none"> Veiciet papildu skalošanu. Mēģiniet iztīrīt plankumus no sausas veļas. Izvēlieties citu mazgāšanas līdzekli.
Uz veļas ir pelēki plankumi.	<ul style="list-style-type: none"> Tos izraisa taukvielas, piemēram, eļļas, krēmi vai ziedes. 	<ul style="list-style-type: none"> Apstrādājiet veļu iepriekš ar īpašu tīrīšanas līdzekli.



Piezīme. Putu veidošanās

Ja veļas izgriešanas cikla laikā rodas pārāk daudz putu, motors apstājas un uz 90 sekundēm tiek aktivizēts drenāžas sūknis. Ja neizdodas novērst putu veidošanos līdz 3 reizēm pēc kārtas, programma beidzas bez veļas izgriešanas.

Ja pat pēc veiktajiem pasākumiem joprojām saņemat kļūdu ziņojumus, izslēdziet veļasmašīnu, atvienojiet no elektropadeves un sazinieties ar klientu apkalpošanas dienestu.

10.4 Elektropadeves pārtraukuma gadījumā

Pāšreizējā programma un tās iestatījums tiks saglabāts. Kad strāvas padeve tiks atjaunota, darbība atsāksies.

Ja elektropadeves pārtraukuma dēļ mazgāšanas programmas izpilde tiek pārtraukta, durvju atvēršana tiek mehāniski bloķēta. Lai izņemtu veļu, durvju skatstiklā nedrīkst būt redzams ūdens. - Apdegumu risks! Ūdens līmenis ir jāpazemina, kā aprakstīts sadaļā "Sūkņa filtrs". Tikai pēc tam pavelciet sviru (A) zem apkopes atloka (10-1. att.), līdz durvis tiek atslēgtas ar vieglu klikšķi. Pēc tam uzstādiet visas daļas.

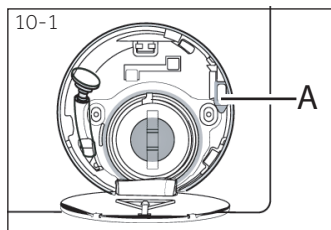

Piezīme. Durvju atslēgšana

Ja veļasmašīna ir drošā stāvoklī (ūdens līmenis zem loga noteiktā attālumā, tvertnes temperatūra zem 55 °C, iekšējā tvertne negriezās), varat atslēgt mašīnas durvis.

11.1 Sagatavošana

- ▶ Izņemiet veļasmašīnu no iepakojuma.
- ▶ Noņemiet visu iepakojuma materiālu, ieskaitot polistirola pamatni; glabājiet to bērniem nepieejamā vietā. Atverot iepakojumu, uz plastmasas maisiņa un skatstikla var redzēt ūdens pilienus. Tas ir normāli, un to izraisa rūpnīcā veiktās pārbaudes.



Piezīme. Atbrīvošanās no iepakojuma

Uzglabājiet visus iepakojuma materiālus bērniem nepieejamā vietā un izmetiet tos videi nekaitīgā veidā.

11.2 PĒC IZVĒLES: trokšņu mazināšanas paliktņu uzstādīšana

1. Atverot iepakojumu, jūs redzēsiet dažus trokšņu mazināšanas spilventiņus. Tos izmanto trokšņu mazināšanai (11-1. att.).
2. Novietojiet veļasmašīnu uz sāniem, ar skatstiklu uz augšu, ar apakšdaļu uz lietotāja pusi (11-2. att.).
3. Izņemiet trokšņu mazināšanas paliktņus un noņemiet abpusējo līmplēvi; pielīmējiet to apakšā; novietojiet trokšņu mazināšanas paliktņus zem veļasmašīnas korpusa, kā parādīts 11-3. att. (divi garie paliktņi 1. un 3. pozīcijā, divi īsie paliktņi 2. un 4. pozīcijā). Pēc tam uzstādiet veļasmašīnu vertikāli (11-3. att.).

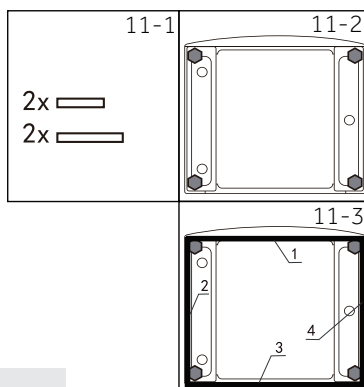

Piezīme. Trokšņu mazināšanas paliktņi

Trokšņu mazināšanas paliktņi nav obligāti, bet var palīdzēt samazināt troksni; uzstādiet to atbilstoši savām vajadzībām.

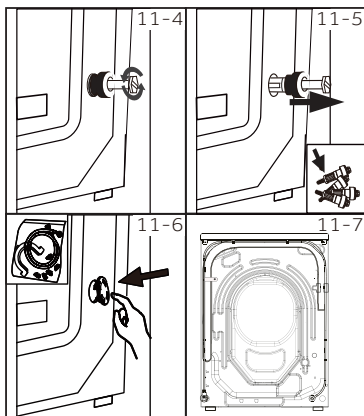

11.3 Transportēšanas bultskrūvju noņemšana

Transportēšanas bultskrūves ir paredzētas pretvibrācijas komponentu ievietošanai veļasmašīnā transportēšanas laikā, lai novērstu iekšējos bojājumus.

1. Noņemiet visas 4 skrūves aizmugurē un izņemiet plastmasas starplikas (11-4. att./11-5. att.).
2. Aizpildiet kreisās puses caurumus ar aizbāžņiem (11-6. att./11-7. att.).

i Piezīme. Glabājiet drošā vietā

Glabājiet transportēšanas bultskrūves drošā vietā vēlākai lietošanai. Ikreiz, kad veļasmašīna jāpārvieto, vispirms uzstādiet bultskrūves.

11.4. Veļasmašīnas pārvietošana

Ja veļasmašīna jāpārvieto uz attālu vietu, ieskrūvējiet atpakaļ pirms uzstādīšanas izņemtās transportēšanas bultskrūves, lai novērstu bojājumus: Montāža notiek apgrieztā secībā.

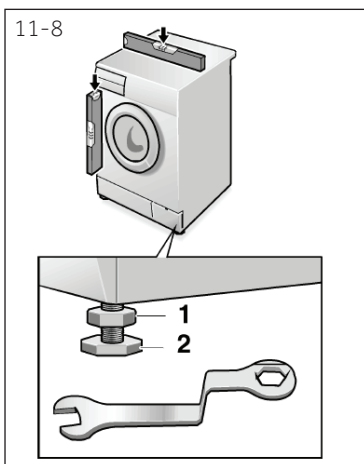

11.5 Veļasmašīnas izlīdzināšana

Noregulējiet visas kājas (11-8. att.), lai sasniegtu pilnībā līdzenu pozīciju. Tas samazinās vibrācijas un troksni lietošanas laikā. Tas arī samazinās nolietojumu. Regulēšanai ieteicams izmantot līmeņrādi. Grīdai jābūt iespējami stabilai un līdzenai.

1. Atskrūvējiet fiksācijas uzgriezni (1), izmantojot uzgriežņu atslēgu.
2. Noregulējiet augstumu, pagriežot kāju (2).
3. Pieskrūvējiet fiksācijas uzgriezni (1) pie korpusa.

11.6 Ūdens drenāžas savienojums

Pareizi piestipriniet ūdens drenāžas šļūteni pie cauruļvadiem. Šļūtenei vienā punktā jāsasniedz augstums no 80 līdz 100 cm virs ierīces apakšējās līnijas! Ja iespējams, vienmēr piestipriniet drenāžas šļūteni pie spailes ierīces aizmugurē.



BRĪDINĀJUMS!

- ▶ Savienojumam izmantojiet tikai komplektācijā iekļauto šļūteņu komplektu.
- ▶ Nekad atkārtoti nelietojiet vecus šļūteņu komplektus!
- ▶ Pieslēdzieties tikai aukstā ūdens padevei.
- ▶ Pirms pievienošanas pārbaudiet, vai ūdens ir tīrs un dzidrs.

Iespējami šādi savienojumi:

11.6.1 Drenāžas šļūtene uz izlietni

- ▶ Uzkariniet drenāžas šļūteni ar U veida balstu uz atbilstoša izmēra izlietnes malas (11-9. att.).
- ▶ Nodrošiniet U veida balstu pret slīdēšanu.

11.6.2 Drenāžas šļūtenes un kanalizācijas savienojums

- ▶ Statīva caurules ar ventilācijas atveri iekšējam diametram jābūt vismaz 40 mm.
- ▶ Iegremdējiet drenāžas šļūteni apm. 80–100 mm dziļumā kanalizācijas caurulē.
- ▶ Pievienojiet U veida balstu un stingri nostipriniet (11-10. att.).

11.6.3 Drenāžas šļūtenes un izlietnes savienojums

- ▶ Savienojuma vietai jāatrodas virs sifona.
- ▶ Krāna savienojumu parasti noslēdz paliktis (A). Tas ir jānoņem, lai novērstu darbības traucējumus (11-11. att.).
- ▶ Nostipriniet drenāžas šļūteni ar skavu.

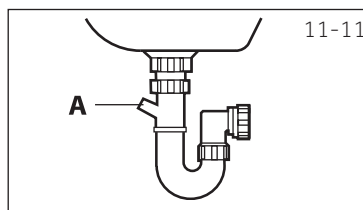
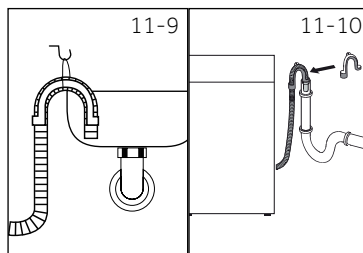

UZMANĪBU!

- ▶ Drenāžas šļūteni nedrīkst iegremdēt ūdenī, tai jābūt droši fiksētai un bez noplūdēm. Ja drenāžas šļūtene būs novietota uz zemes vai mazāk nekā 80 cm augstumā, veļasmašīna nepartraukti iztukšosies ūdens uzpildes laikā.
- ▶ Drenāžas šļūtene nav pagarināma. Ja nepieciešams, sazinieties ar pēcpārdošanas servisu.

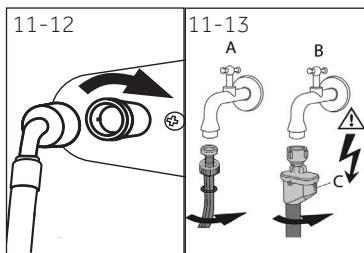

11.7 Saldūdens savienojums

Pārliecinieties, vai starplikas ir ievietotas.

1. Pievienojiet veļasmašīnai ūdens ieplūdes šļūteni ar izliekto galu (11-12. att.). Pievelciet skrūves savienojumu ar rokām.
2. Otrs gals savienojas ar ūdens krānu, izmantojot 3/4" vītņi (11-13. att.).

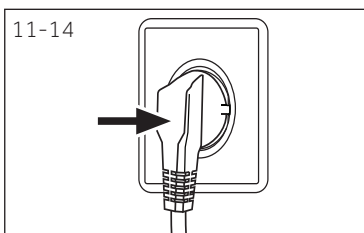

11.8 Elektriskais savienojums

Pirms katra savienojuma pārbaudiet, vai:

- ▶ elektropadeve, kontaktligzda un drošinātājs atbilst vērtību plāksnītei.
- ▶ strāvas kontaktligzda ir iezemēta un netiek izmantots neviens vairāku kontaktligzdu sadalītājs vai pagarinātājs.
- ▶ kontaktdakša un kontaktligzda ir atbilstoša.

Ievietojiet kontaktdakšu kontaktligzdā (11-14. att.).



BRĪDINĀJUMS!

- ▶ Vienmēr nodrošiniet, lai visi savienojumi (elektropadeve, notece un saldūdens šļūtene) būtu stingri, sausi un bez noplūdēm!
- ▶ Rūpējieties, lai šīs daļas nekad netiktu saspiestas vai savērptas.
- ▶ Ja strāvas vads ir bojāts, tā nomainīa jāveic servisa speciālistam (sk. garantijas karti), lai izvairītos no apdraudējuma.

12.1 Papildu tehniskie dati

	HW100	HW90	HW80
Spriegums V	220–240 V~/50 Hz		
Strāva A	10		
Maksimālā jauda W	2000		
Ūdens spiediens MPa	0,03 ≤ P ≤ 1		
Neto svars kilogramos	65		

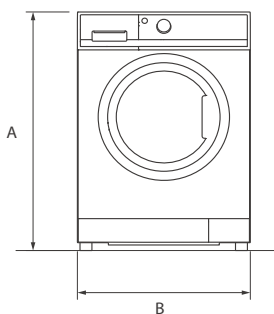

SKATS NO PRIEKŠAS

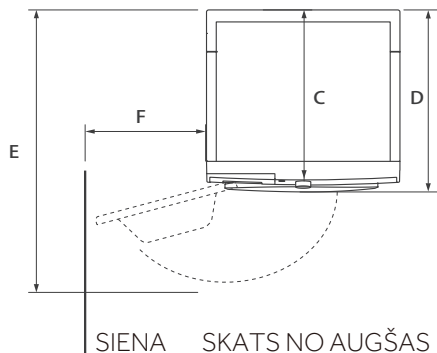

SIENA SKATS NO AUGŠAS

Produkta izmēri	HW100	HW90	HW80
A: Produkta kopējais augstums mm		850	
B: Produkta kopējais platums mm		595	
C: Produkta kopējais dziļums (līdz galvenajam kontrolplates izmēram) mm		497	
D: Produkta kopējais dziļums mm		577	
E: Atvērtu durvju dziļums mm		1085	
F: Minimālais durvju attālums līdz blakus sienai mm		300	



Piezīme. Izmēri

Precīzs veļasmašīnas augstums ir atkarīgs no tā, cik tālu kājas ir izvīrītas no mašīnas pamatnes. Vietai, kur uzstādāt veļasmašīnu, jābūt vismaz par 40 mm platākai un par 20 mm dziļākai nekā mašīna.

12.3 Standarti un direktīvas 

Šis produkts atbilst visu piemērojamo EK direktīvu prasībām ar atbilstošajiem saskaņotajiem standartiem, ko paredz CE marķējums.

Iesakām izmantot mūsu Haier klientu apkalpošanas dienestu un oriģinālās rezerves daļas. Ja rodas problēmas ar veļasmašīnu, lūdzu, skatiet sadaļu PROBLĒMU NOVĒRŠANA.

Ja nevarat atrast risinājumu, lūdzu, sazinieties ar:

- ▶ vietējo izplatītāju vai
- ▶ pakalpojumu un atbalsta centru vietnē www.haier.com, kur pieejami tālrunu numuri un bieži uzdotie jautājumi, kā arī varat aktivizēt servisa pieprasījumu.

Lai sazinātos ar mūsu servisu, pārlicinieties, vai ir pieejami tālāk norādītie dati.

Informācija atrodama datu plāksnītē

Modelis _____

Sērijas Nr. _____

Garantijas prasības gadījumā pārbaudiet arī produkta komplektācijā iekļauto garantijas karti.



Haier



Kasutusjuhend Pesumasin

HW80-B14959U1

HW90-B14959U1

HW100-B14959U1

HW80-B14959S8U1

HW90-B14959S8U1

HW100-B14959S8U1

Haier

ET

Täname teid Haieri toote ostmise eest.

Enne seadme kasutamist lugege see kasutusjuhend hoolikalt läbi. Kasutusjuhend sisaldab olulist teavet seadme kõikide funktsioonide kohta ning sellega tutvumine tagab seadme ohutu ja nõuetekohase paigalduse, kasutuse ning hoolduse.

Hoidke seda kasutusjuhendit käepärases kohas, et saaksite sealt alati järele vaadata, kuidas seadet ohutult ja õigesti kasutada.

Kui müüte seadme maha, annate selle ära või jätate selle kolimise korral vanasse elukohta, andke kindlasti edasi ka see kasutusjuhend, et uus omanik saaks tutvuda seadme ja ohutushoiatustega.

Legend

Hoiatus – oluline ohutusteave



Üldine teave ja nõuanded

Keskkonnateave

Kasutuselt kõrvaldamine



Aidake kaitsta keskkonda ja inimeste tervist. Pange pakendid ringlussevõtuks sobivatesse konteineritesse. Aidake ringlusse võtta elektri- ja elektroonikaseadmete jäätmeid. Ärge visake selle tähisega seadmeid olmejäätmete konteinerisse. Tagastage toode kohaliku ringlussevõtu kohta või pöörduge kohaliku omavalitsuse poole.



HOIATUS!

Vigastuse või lämbumise oht!

Lahutage seade vooluvõrgust. Lõigake ära toitejuhe ja visake see ära. Eemaldage luugikonks, et vältida laste ja lemmikloomade sattumist seadmesse.

1 – Ohutusteave	4
2 – Toote kirjeldus	7
3 – Juhtpaneel	8
4 – Programmid	12
5 – Energiakulu	13
6 – Igapäevane kasutus	14
7 – hOn	19
8 – Keskkonnasäästlik pesemine	22
9 – Hooldus ja puhastus	23
10 – Rikkeotsing	26
11 – Paigaldus	29
12 – Tehnilised andmed	33
13 – Klienditeenindus	34

Enne seadme esmakordset sisselülitamist lugege järgmisi ohutusjuhiseid:



HOIATUS!

Enne esmakasutust

- ▶ Veenduge, et seadmel poleks transpordikahjustusi.
- ▶ Veenduge, et kõik transpordipoldid ja pakendikruvid oleks eemaldatud.
- ▶ Eemaldage kogu pakend ja hoidke see lastele kättesaamatus kohas.
- ▶ Tõstke seadet alati vähemalt kahe inimesega, sest see on raske.

Igapäevane kasutus

- ▶ Seda seadet võivad kasutada lapsed alates kaheksandast eluaastast ning isikud, kellel on vähenenud füüsilised, sensoorsed või vaimsed võimed või kellel pole kogemusi ega teadmisi, juhul kui nende tegevuse järele valvatakse või neid juhendatakse, kuidas seadet ohutult kasutada, ja nad mõistavad sellega kaasnevaid ohte.
- ▶ Hoidke kuni kolmeaastased lapsed seadmest eemal, kui nad pole pideva järelevalve all.
- ▶ Lapsed ei tohi seadmega mängida.
- ▶ Ärge laske lapsi ega lemmikloomi seadme lähedusse, kui luuk on avatud.
- ▶ Hoidke pesuvahendid lastele kättesaamatus kohas.
- ▶ Tõmmake kinni tõmblukud, eemaldage lahtised niidid ja hoolitsege väikeste esemete eest, et vältida pesu takerdumist. Vajaduse korral kasutage sobivat kotti või võrku.
- ▶ Ärge puudutage ega kasutage seadet paljajalu olles ega siis, kui teie käed või jalad on märjad või niisked.
- ▶ Ärge pange seadmele katet ega ümbrist töö ajal ega pärast seda, sest niiskus peab aurustuma.
- ▶ Ärge asetage seadme peale raskeid esemeid ega soojus- või niiskusallikaid.
- ▶ Ärge kasutage ega hoidke seadme läheduses tuleohtlikku pesuainet ega keemilise puhastuse vahendit.
- ▶ Ärge kasutage seadme vahetus läheduses kergesti süttivaid pihusteid.
- ▶ Ärge peske seadmes lahustitega töödeldud rõivaid, ilma et oleksite neid eelnevalt õhu käes kuivatanud.



HOIATUS!

Igapäevane kasutus

- ▶ Ärge eemaldage ega sisestage pistikut tuleohtliku gaasi juuresolekul.
- ▶ Ärge peske kuumalt vahtkummi- või käsnaasarnaseid materjale.
- ▶ Ärge peske pesu, mis on jahuga määrdunud.
- ▶ Ärge avage pesuainesahtlit ühegi pesutsükli ajal.
- ▶ Ärge puudutage luuki pesemise ajal, see muutub kuumaks.
- ▶ Ärge avage luuki, kui veetase on luugiakna kaudu nähtav.
- ▶ Ärge avage luuki jõuga. Luuk on varustatud iselukustuva seadisega ja avaneb kohe pärast pesutoimingu lõppu.
- ▶ Lülitage seade pärast iga pesuprogrammi ja enne regulaarset hooldust välja ning lahutage seade vooluvõrgust, et säästa elektrit ja tagada ohutus.
- ▶ Seadme vooluvõrgust lahutamisel hoidke kinni pistikust, mitte juhtmest.

Hooldus/puhastus

- ▶ Vaadake kindlasti laste järele, kui nad teevad puhastus- ja hooldustöid.
- ▶ Enne regulaarset hooldamist lahutage seade vooluvõrgust.
- ▶ Hoidke luugiakna alumine osa puhas ning avage luuk ja pesuainesahtel, kui seadet ei kasutata. See aitab vältida ebameeldiva lõhna teket.
- ▶ Ärge kasutage seadme puhastamiseks veepihustust ega auru.
- ▶ Ohu vältimiseks võib kahjustatud toitejuhtme välja vahetada ainult tootja, tema teenindustöötaja või mõni samasuguse kvalifikatsiooniga isik.
- ▶ Ärge püüdke seadet ise parandada. Remondi korral pöörduge meie klienditeenindusse.

Paigaldus

- ▶ Seade tuleb paigutada hästi ventileeritud kohta. Valige koht, kus on võimalik luuk täielikult avada.
- ▶ Ärge kunagi paigaldage seadet välitingimustes niiskesse kohta või piirkonda, kus võib esineda veelekkeid, näiteks valamü alla või selle lähedusse. Veelekked korral lahutage seade vooluvõrgust ja laske masinal loomulikult viisil kuivada.



HOIATUS!

Paigaldus

- ▶ Paigaldage seade kohta või kasutage seda kohas, kus temperatuur on üle 5 °C.
- ▶ Ärge paigutage seadet otse vaibale, seina või mööbli lähedale.
- ▶ Ärge paigutage seadet külma, kuumu või otsese päikesevalguse kätte ega soojusallikate (nt ahjude, küttekahade) lähedusse.
- ▶ Veenduge, et andmesildil olevad elektrilised andmed sobiksid vooluvõrgu nõuetega. Kui see nii ei ole, pöörduge elektrikule poole.
- ▶ Ärge kasutage harupesi ega pikendusjuhtmeid.
- ▶ Kasutage kindlasti ainult kaasasolevat elektrijuhtet ja voolikukomplekti.
- ▶ Hoiduge elektrijuhtet ja pistikut kahjustamast. Kui need saavad kahjustada, laske need elektrikul välja vahetada.
- ▶ Kasutage seadme vooluvõrku ühendamiseks eraldi maandusega pistikupesaga, millele pääseb pärast paigaldamist kergesti juurde. Seade peab olema maandatud.
- ▶ Veenduge, et voolikühendused oleksid tugevad ega esineks lekkeid.

Kasutusotstarve

See seade on ette nähtud ainult masinaga pestava pesu pesemiseks. Järgige alati iga riideseme etiketil kirjas olevaid juhiseid. Seade on ette nähtud ainult kodustes siseruumides kasutamiseks. See pole ette nähtud kaubanduslikuks ega tööstuslikuks kasutamiseks.

Seadme muutmine või modifitseerimine ei ole lubatud.

Mittesihotstarbeline kasutamine võib põhjustada ohtu ning te ei saa esitada garantii- ega kahjunõudeid.

i Märkus.

Tehniliste muudatuste ja mudelite erinevuse tõttu võivad järgmistes peatükis esitatud illustratsioonid teie mudelist erineda.

2.1 Seadme kujutis

Esikülg (joonis 2-1):



Tagakülg (joonis 2-2):

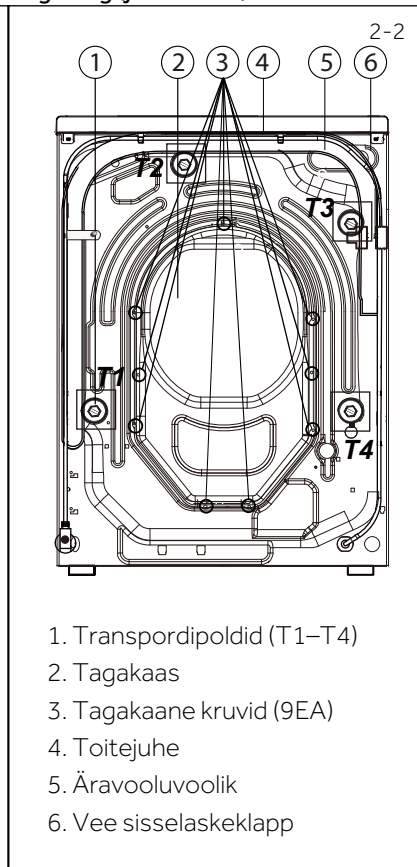

2.2 Tarvikud

Kontrollige loendi põhjal tarvikute ja teabematerjalide olemasolu (joonis 2-3).

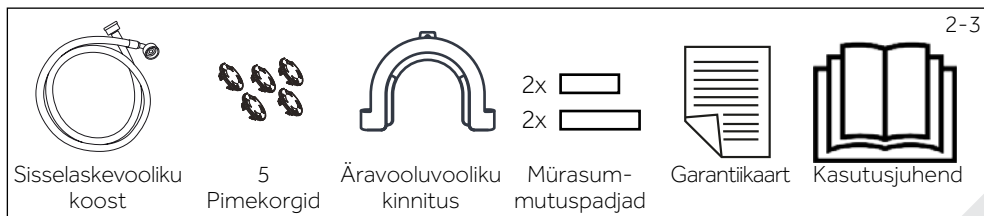

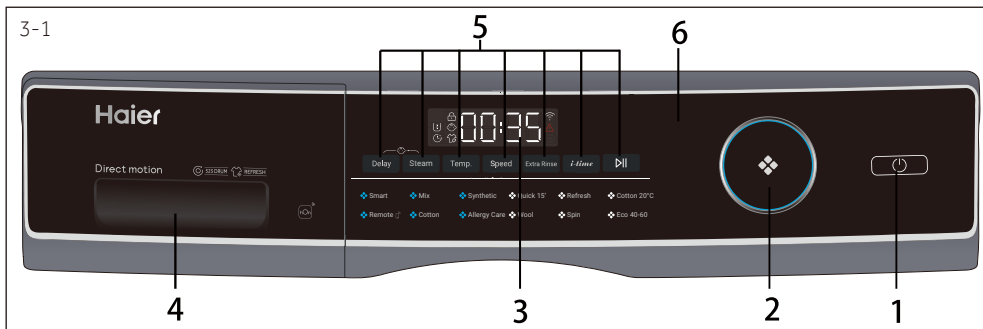

- 1. Toitenupp
- 2. Programmivalija
- 3. Näidik
- 4. Pesuaine-/pesupehmemdi sahtel
- 5. Funktsiooninupud
- 6. Käivitus-/pausinupp

i Märkus. Helisignaal

Järgmistel juhtudel helisignaali vaikimisi ei kõla:

- ▶ nupu vajutamisel;
- ▶ programmi lõpus;
- ▶ programmivalija keeramisel.

Vajaduse korral saab helisignaali välja lülitada; vt IGAPÄEVANE KASUTAMINE (lk 18, 6.13).

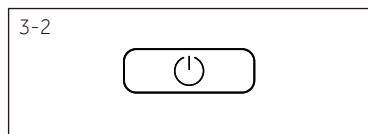

3.1 Toitenupp

Sisselülitamiseks puudutage õrnalt seda nuppu (joonis 3-2), näidik lülitub sisse, käivitus-/pausinupu märgutuli hakkab vilkuma. Väljalülitamiseks vajutage seda uuesti umbes 2 sekundit. Kui mõne aja pärast ei ole aktiveeritud ühtegi paneelielementi ega programmi, lülitub seade automaatselt välja.

i Märkus. Väljalülitamine

Ilma WIFI-ühendusega lülitub sisse lülitatud seade automaatselt välja, kui seda ei aktiveerita 2 minuti jooksul enne programmi käivitamist või programmi lõpus. WIFI-ühenduse korral on ooteaja kestus 24 h.

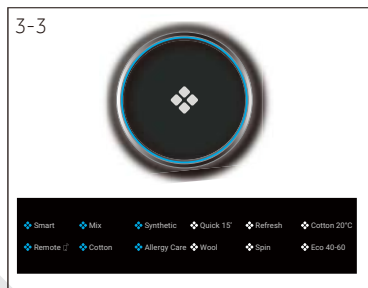

3.2 Programmivalija

Nuppu (joonis 3-3) keerates saab valida ühe 12 programmist, süttib märgutuli ja kuvatakse programmi vaikesätted.

- Smart
- Mix
- Synthetic
- Quick 15'
- Refresh
- Cotton 20°C
- Remote
- Cotton
- Allergy Care
- Wool
- Spin
- Eco 40-60

3.3 Näidik

Näidikul (joonis 3-4) kuvatakse järgmine teave.

- ▶ Pesemisaeg
- ▶ Lõppaja viivitus
- ▶ Tõrkekoodid ja hooldusteave
- ▶ Näidiku sümbolid
- ▶ Kiirus, temperatuur jne.

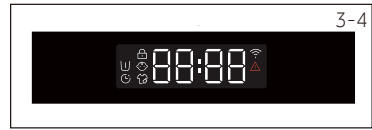

Sümbol	Tähendus
	Trumliuks on lukus
	Juhtpaneel on lukus
	Aur
	Seade on ühendatud WIFI-ga
	Häire
	Eelpesu
	Delay

3.4 Funktsiooninupud

Funktsiooninupud (joonis 3-5) võimaldavad valida enne programmi käivitamist valitud programmis lisafunktsioone. Kuvatakse asjakohased näidikud. Seadme väljalülitamiseks või uue programmi seadmisel tühistatakse kõik valikud.

Kui nupul on mitu funktsiooni, saab soovitud funktsiooni järgemööda valida, vajutades nuppu mitu korda.

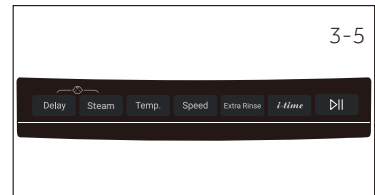

Märkus. Tehaseseaded

Igas programmis parimate tulemuste saamiseks on Haieril spetsiifilised vaikesätted. Kui erinõudeid pole, on soovitatav kasutada vaikesätteid.

3.4.1 Funktsiooninupp „Delay”

Programmi käivitamiseks viivitusega puudutage seda nuppu (joonis 3-6). Lõppkellaaja viivitust saab suurendada 30-minutilise sammuga 0,5–4 tundi (lõppkellaage on pikem kui algne programmiaeg). Näiteks „display off 6:30” (näidiku väljalülitus 6:30) tähendab, et programmitsükli lõpp saabub 6 tunni ja 30 minuti pärast. Puudutage viivituse aktiveerimiseks käivitus- / pausinuppu. See ei kehti programmide „Spin” (Tsentrifuug), „Refresh” (Värskendus) ja „Remote” (Kaugjuhtimine) kohta.

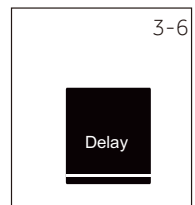

Märkus. Vedel pesuaine

Vedela pesuaine kasutamisel ei ole soovitatav aktiveerida lõppaja viivitust.

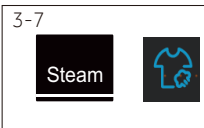

3.4.2 Funktsiooninupp „Steam“

Puudutage seda nuppu (joonis 3-7) auruprogrammi valimiseks. Kui see programm on valitud, on vaiketemperatuur selle programmi maksimumtemperatuur. Saate valida, kas vajate seda funktsiooni programmide „Smart, Mix, Synthetic, Cotton, Allergy Care“ (Nutikas, Segu, Sünteetiline, Puuvill, Allergiavastane pesu) kasutamisel. Kui valite programmi „Steam“ (Aur), süttib teie hoiatamiseks vastav ikoon. Ikoon lülitub ikoon välja programmi tühistamisel.

Programmi valimisel ei saa temperatuuri muuta. Temperatuurinupu vajutamisel programm tühistatakse. Lülitage pesumasin sisse ja valige see programm. Kui pesumasin töötab, ei saa te seda programmi valida.

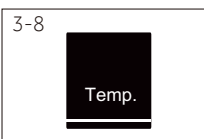

3.4.3 Funktsiooninupp „Temp.“

Puudutage seda nuppu (joonis 3-8) programmi pesutemperatuuri muutmiseks. Kui näidikul väärtust („-“) ei kuvata, siis vett ei soojendata.

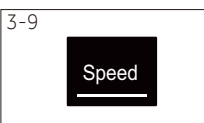

3.4.4 Funktsiooninupp „Speed“

Puudutage seda nuppu (joonis 3-9) programmi tsentrifuugifunktsiooni muutmiseks või tühistamiseks. Kui näidikul ei kuvata ühtki väärtust („0“), siis pesu ei tseentrifuugita.



3.4.5 Funktsiooninupp „Extra Rinse“

Pesu intensiivsemaks loputamiseks värske veega puudutage seda nuppu (joonis 3-10). See on soovitatav tundliku nahaga inimestele.

Puudutades nuppu mitu korda, saab valida null kuni kolm lisatsükli. Need kuvatakse näidikul järgmiselt: P- - 0 / P- - 1 / P- - 2 / P- - 3. Erinevad programmivalikud on erinevad.



3.4.6 Funktsiooninupp „i-time“

See funktsioon (joonis 3-11) intensiivistab erinevat pesemisaega. Kõikides programmides ei saa seda funktsiooni valida. Selle funktsiooni valimist võimaldavad programmid leiate lk 12.



3.4.7 Funktsiooninupp „Start/Pause“

Praegu kuvatava programmi käivitamiseks või katkestamiseks puudutage õrnalt seda nuppu (joonis 3-12).

3.5 Lapselukk

Valige ja käivitage programm, puudutage samal ajal 3 sekundit nuppe „Delay” (Viivitus) ja „Steam” (Aur) (joonis 3-13), et blokeerida kõigi paneelielementide aktiveerimine, paneelil kuvatakse sümbol . Luku avamiseks puudutage uuesti neid kahte nuppu. Lapseluku märgutuli süttib, kui lapselukk töötab. See funktsioon on valikuline, kui seade töötab.

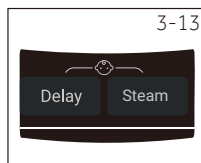

Kui lapselukk on aktiivne ja vajutatakse mõnda nuppu, kuvatakse näidikul „CL01” (joonis 3-14). Muudatust ei rakendata.



Märkus. Lapselukk

- ▶ Käitsi seadistatud lapselukk tuleb tühistada käsitsi või see tühistatakse programmi lõpus automaatselt. Väljalülitamine ja tõrketeave ei tühista lapselukku. See töötab ka seadme järgmisel sisselülitamisel.
- ▶ Kui kasutate lapselukku, vajutage esmalt programmiklahvi, siis on lapselukk sisse lülitatud.
- ▶ Hoidke seda 3 sekundit all, misjärel lülitub lapselukk täisheledusele ja lapselukk aktiveeritakse.
- ▶ Lapselukku ei saa seadistada ega tühistada rakenduse hOn kaudu.

3.6 Pesuainesahtel

Avage dosaatori sahtel, näha on järgmised komponendid (joonis 3-15).

1. Peamine pesukamber pulbrilise või vedela pesuaine jaoks.
2. Pesuaine valikulapp: pesupulbri jaoks tõstke see üles, vedela pesuaine jaoks jätke see alla.
3. Pesupehmendi lahter.
4. Eelpesukamber väikese pesupulbrikoguse jaoks.
5. Lukustussakk, vajutage see alla, et dosaatori sahtel välja tõmmata.

Pesuaine tüübi soovitus sobib erinevatele pesutemperatuuridele, vt pesuaine kasutusjuhendit.

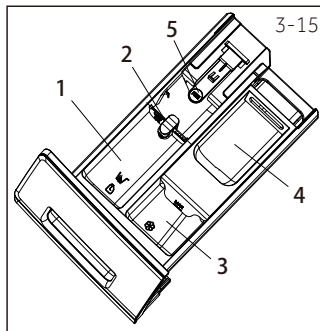

● Jah ○ Valikuline / Ei

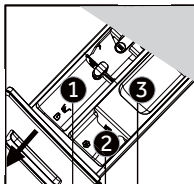

Pesuainesahtel järgmiste ainete jaoks.

- 1 Pesuaine
- 2 Pesupehmeni või hooldusvahend
- 3 Pesuaine³⁾

Programm	Max koormus kg HW80/HW90/ HW100	Temperatuur °C ¹⁾ valitav vahemik	Eelseadistus	↓ ↓ ↓			Kanga tüüp	Eelseadistatud tsentri- fuugimis- kiirus p/min	Funktsioon			
				1	2	3			Delay	Steam	Extra Rinse	i-time
Smart (Nutikas)	8/9/10	* kuni 60	30	●	○	○	Kergelt määratud puuvillane ja sünteetikast segapesu	1000	●	●	●	●
Mix (Segu)	8/9/10	* kuni 60	30	●	○	○	Kergelt määratud puuvillane ja sünteetikast segapesu	1000	●	●	●	●
Synthetics (Sünteetika)	4/4,5/5	* kuni 60	40	●	○	○	Sünteetika või segatekstiil	1200	●	●	●	●
Quick 15' ²⁾ (Kiirpesu)	2	* kuni 40	*	●	○	○	Puuvill/sünteetika	1000	●	/	●	●
Refresh (Värskendus)	1	/	/	/	/	/	Puuvill/sünteetika	/	/	/	/	/
Cotton 20 °C (Puuvill)	8/9/10	/	/	●	○	○	Puuvill	1000	●	/	●	●
Remote (Kaugjuhtimine)	/	/	/	/	/	/	/	/	/	/	/	/
Cotton (Puuvill)	8/9/10	* kuni 90	40	●	○	○	Puuvill	1400	●	●	●	●
Allergy Care (Allergiavastane pesu)	8/9/10	* kuni 90	60	●	○	○	Puuvill/sünteetika	1000	●	●	●	●
Wool (Vill)	2/2,5/2,5	* kuni 40	*	●	○	/	Villane või villa sisaldav masinpestav kangas	800	●	/	●	●
Spin (Tsentrifuug)	8/9/10	/	/	/	/	/	Kõik kangad	1000	/	/	/	/
Eco 40-60 (Öko)	8/9/10	/	/	●	○	○	/	/	●	/	/	/

* Vett ei soojendata.

1) Valige 90 °C pesutemperatuur ainult hügieeni erinõuete korral.

2) Vähendage puhastusainete hulka, kuna programmi kestus on lühike.

3) Pesupulbrita või väike kogus pesupulbrit.

Kvaliteedi parandamise eesmärgil võidakse konstruktsiooni ja tehnilisi näitajaid etteteatamata muuta.

Skannige energiamärgise QR-kood, et saada teavet energiakulu kohta.
Tegelik energiakulu võib kohalike tingimuste tõttu olla teada antust teistsugune.



Märkus. Automaatne kaalumine

Seade on varustatud kogusetuvastusega. Väikse koguse korral vähendatakse mõnes programmis automaatselt elektri- ja veetarbimist ning lühendatakse pesuaega. Näidiku vaikeaeg võib olenevalt pesukogusest olla teistsugune, sh programmide „Smart“, „Mix“, „Synthetics“, „Cotton“, „Cotton 20°C“, „Eco 40-60“ korral.

6.1 Elektritoide

Ühendage pesumasin vooluvõrku (220–240 V~/50 Hz; joonis 6-1). Vaadake ka ptk „PAIGALDUS“ (lk. 29).

6.2 Veeühendus

- ▶ Enne ühendamist kontrollige sisselasitava vee puhtust ja selgust.
- ▶ Avage kraan (joonis 6-2).

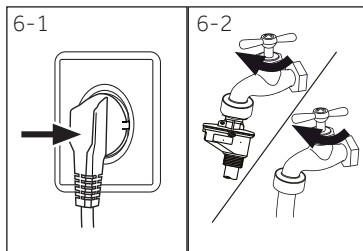

i Märkus. Veepidavus

Enne kasutamist kontrollige kraani ja sisselaskevooliku vahelise ühenduse võimalikku leket, avades kraani.

6.3 Pesu ettevalmistamine

- ▶ Sortige riided kanga (puuvillane, sünteetiline, villane või siid) ja nende määrdumise järgi (joonis 6-3). Pöörake tähelepanu pesuetikettide hooldusmärgistusele.
- ▶ Eraldage valged riided värvilistest. Peske värvilisi riideid esmalt käsitsi, et kontrollida, kas need tuhmuvad või annavad teistele riistele värvi.
- ▶ Tühjendage taskud (võtke välja võtmed, mündid jne) ning eemaldage raskemad dekoratiivesemed (nt prossid).
- ▶ Õmblusteta rõivad, õrnad ja peenelt kootud tekstiilid, nagu õhukesed kardinad, tuleb panna pesukotti, mis seda õrna pesu kaitseb (parem oleks pesta käsitsi või viia keemilisse puhastusse).
- ▶ Sulgege tõmblukud, takjakinnitus ja haagid, veenduge, et nõõbid oleks tugevalt kinni õmmeldud.
- ▶ Pange pesukotti õmblusteta pesu, õrn aluspesu (pitspesu) ja väikesed esemed, nagu sokid, vööd, rinnahoidjad jms.
- ▶ Raputage lahti suured tekstiilesemed, näiteks voodilina, voodikatted jms.
- ▶ Pöörake teksad ja pealetrukiga, kaunistatud või värvilised riided pahupidi; võimaluse korral peske neid eraldi.

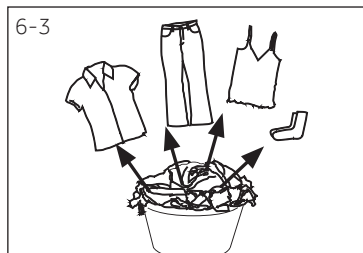

ETTEVAATUST!

Esemed, mis pole tekstiilist, samuti väikesed, lahtised või teravate servadega esemed võivad põhjustada rikkeid, kahjustada riideid ja seadet.

6.6 Pesuhooldustabel

Pesemine		
 Pestav kuni 95°C, tavaline pesemine	 Pestav kuni 60°C, tavaline pesemine	 Pestav kuni 60°C, kerge pesemine
 Pestav kuni 40°C, tavaline pesemine	 Pestav kuni 40°C, kerge pesemine	 Pestav kuni 40°C, väga kerge pesemine
 Pestav kuni 30°C, tavaline pesemine	 Pestav kuni 30°C, kerge pesemine	 Pestav kuni 30°C, väga kerge pesemine
 Käsipesu, max 40°C	 Mitte pesta	
Valgendamine		
 Igasugune valgendamine on lubatud	 Ainult hapnikuga / mitte klooriga	 Mitte valgendada
Kuivatamine		
 Trummelkuivatus tavatemperatuuril	 Trummelkuivatus madalamal temperatuuril	 Trummelkuivatust mitte kasutada
 Nööril kuivatamine	 Laotatult kuivatamine	
Triikimine		
 Triigitav maksimumtemperatuuriga kuni 200 °C	 Triigitav keskmise temperatuuriga kuni 150 °C	 Triigitav madala temperatuuriga kuni 110 °C; ilma auruta (aurutriikimine võib põhjustada pöördumatuid kahjustusi)
 Mitte triikida		
Professionaalne tekstiilihooldus		
 Keemiline puhastus tetrakloroeteenis	 Keemiline puhastus süsivesinikes	 Keemilist puhastust mitte kasutada
 Professionaalne märgpuhastus	 Professionaalset märgpuhastust mitte kasutada	

Kõiki neid tähiseid ei kuvata seadme menüüs.

6.4 Pesu panek seadmesse

- ▶ Pange pesu ükshaaval trumliisse.
- ▶ Ärge pange masinasse korraga liiga palju pesu. Pöörake tähelepanu sellele, et igal programmil on oma maksimumkogus! Maksimumkoguse rusikareegel: pesukoguse ja trumlikatte vahel peaks olema umbes 15 cm ruumi.
- ▶ Sulgege hoolikalt luuk. Veenduge, et ükski pesuosa poleks jäänud luugi vahele.

6.5 Pesuaine valimine

- ▶ Pesemise efektiivsus ja tulemuslikkus oleneb kasutatud pesuaine kvaliteedist.
- ▶ Kasutage ainult masinpesuks heaks kiidetud pesuainet.
- ▶ Vajaduse korral kasutage spetsiaalseid pesuaineid, nt sünteetilise ja villase riide jaoks.
- ▶ Vt näpunäiteid tööpinna pesuaine kleebiste kohta.
- ▶ Ärge kasutage keemilisi puhastusvahendeid, näiteks trikloroetüleeni ja sarnaseid tooteid.

Valige parim pesuaine

Programm	Pesuaine tüüp				
	Universaalne	Värviline	Õrn	Spetsiaalne	Pehmendi
Smart	V/P	V/P	-	-	○
Mix	V	V/P	-	-	○
Synthetics	-	V/P	-	-	○
Quick 15'	V/P	V	-	-	○
Refresh	-	-	-	-	-
Cotton 20°C	V/P	V/P	-	-	○
Remote 	V/P	V/P	-	V	-
Cotton	V/P	V/P	-	-	○
Allergy Care	V/P	V/P	-	-	○
Wool	-	-	V/P	V/P	○
Spin	-	-	-	-	-
Eco 40-60	V/P	V/P	-	-	○

V = geeljas/vedel pesuaine P = pulberpesuaine ○ = valikuline - = pole
 Kui kasutate vedelat pesuainet, pole soovitatav viivitsaega aktiveerida.

Kasutamissoovitus

- ▶ Pesupulber: 20–90 °C* (parim kasutusviis: 40–60 °C)
- ▶ Värvilise pesu pesuaine: 20–60 °C (parim kasutusviis: 30–60 °C)
- ▶ Villase/õrna pesu pesuaine: 20–30 °C (= parim kasutusviis)

* Valige pesemistemperatuur 90 °C ainult eriliste hügieeninõuete korral.

* Kui valite veetemperatuuriks 60 °C või kõrgema temperatuuri, soovitame kasutada vähem pesuainet. Kasutage spetsiaalset desinfitseerimisvahendit, mis sobib puuvillase või sünteetilise riide jaoks.

* Parem on kasutada vähem või vabalt vahutavat pesupulbrit.

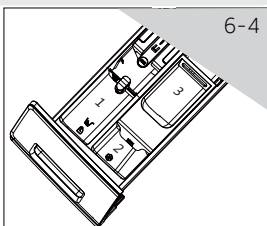

6.6 Pesuaine lisamine

1. Tõmmake pesuainesahtel välja.
2. Pange vajalikud kemikaalid ette nähtud lahtritesse (joonis 6-4).
3. Lükake sahtel ettevaatlikult tagasi sisse.



Märkus.

- ▶ Enne järgmist pesutsükli eemaldage pesuainesahtlist pesuainejääd.
- ▶ Ärge kasutage liiga palju pesuainet ja -pehmentid.
- ▶ Järgige pesuaine pakendil olevaid juhiseid.
- ▶ Lisage pesuainet alati vahetult enne pesutsükli algust.
- ▶ Kontsentreeritud vedelat pesuainet tuleb enne lisamist lahjendada.
- ▶ Ärge kasutage vedelat pesuainet, kui on valitud funktsioon „Delay” (Viivitus).
- ▶ Valige programmi sätted hoolikalt pesuetikettidel olevate hooldussümbolite ja programmi tabeli järgi.

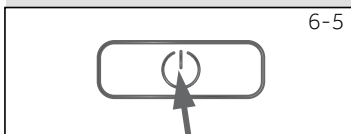

6.7 Seadme sisselülitamine

Seadme sisselülitamiseks puudutage toitenuppu (joonis 6-5). Käivitus-/pausinupu märgutuli vilgub.

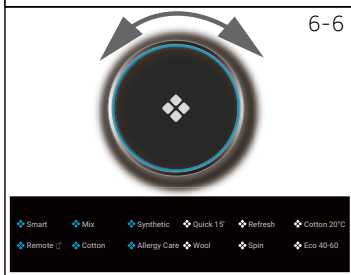

6.8 Programmi valimine

Parimate pesemistulemuste saamiseks valige programm, mis vastab kõige paremini määrdumistasemele ja pesutüübile.

Sobiva programmi valimiseks keerake programminuppu (joonis 6-6). Vastava programmi LED-märgutuli süttib ja kuvatakse vaikesätted.



Märkus. Lõhna eemaldamine

Enne esimest kasutuskorda soovitam käivitada programmi „PUUVILL +90 °C + 600 p/min” ilma pesu masinasse panemata ja väikese pesuainekogusega pesuainelahtris (2) või spetsiaalse pesumasina puhastusvahendiga, et eemaldada võimalikud rikkuvad jäägid.

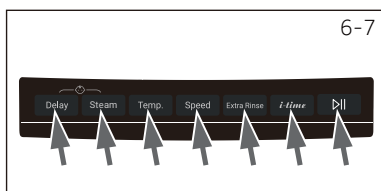

6.9 Eraldi funktsioonide lisamine

Valige vajalikud funktsioonid ja sätted (joonis 6-7); vt jaotist „Juhtpaneel”.

6.10 Pesuprogrammi käivitamine

Käivitamiseks puudutage käivitus-/peatusnuppu (joonis 6-8). Käivitus-/peatusnupu LED-tuli lõpetab vilkumise ja jääb põlema. Seade töötab vastavalt praegustele sätetele. Muudatusi saab teha ainult programmi tühistamise teel.



6.11 Pesuprogrammi katkestamine/tühistamine

Töötava programmi katkestamiseks vajutage kergelt käivitus-/peatusnuppu. Nupu kohal olev LED-tuli vilgub. Pesemise jätkamiseks vajutage seda nuppu uuesti. Töötava programmi ja kõigi selle üksiksätete tühistamiseks tehke järgmist.

1. Töötava programmi katkestamiseks puudutage käivitus-/peatusnuppu.
2. Seadme väljalülitamiseks puudutage umbes 2 sekundit toitenuppu.
3. Puudutage seadme sisselülitamiseks toitenuppu, käivitage tsentrifuugimisprogramm ja valige vee väljalaskmiseks nullkiirus (kiiruse märgutuled on kustunud).
4. Pärast programmi sulgemist valige seadme taaskäivitamiseks uus programm ja käivitage see.

6.12 Pärast pesemist



Märkus. Luugilukk

- ▶ Turvalisuse huvides on luuk pesutsükli ajal osaliselt lukustatud. Luugi saab avada ainult pärast programmi lõppu või pärast programmi õiget tühistamist (vt kirjeldust eespool).
- ▶ Kõrge veetaseme või kõrge veetemperatuuri korral ja tsentrifuugimise ajal ei saa luuki avada; näidikul kuvatakse **L o c k**.

1. Programmitsükli lõpus kuvatakse „**End**“.
2. Seade lülitub automaatselt välja.
3. Võtke pesu võimalikult kiiresti välja, et see oleks võimalikult sile ega muutuks kortsuliseks.
4. Keerake veevarustus kinni.
5. Tõmmake toitejuhe välja.
6. Avage niiskuse ja ebameeldiva lõhna tekke vältimiseks luuk. Hoidke see avatuna, kui seda ei kasutata.



Märkus. Ooterežiim/energiasäästurežiim

Sisselülitatud seade läheb ooterežiimi, kui seda ei aktiveerita 2 minuti jooksul enne programmi käivitamist või programmi lõppedes. Näidik lülitub välja. See säästab energiat. Ooterežiimi katkestamiseks puudutage toitenuppu.

6.13 Helisignaali aktiveerimine või inaktiveerimine

Vajaduse korral saab helisignaali välja lülitada.

1. Lülitage seade sisse.
2. Valige programm „MIX“.
3. Puudutage korraga kortsuvastase režiimi nuppu ja kiirusnuppu „Speed“ umbes 3 sekundit. Kuvatakse „**bEEP aFF**“ ja helisignaali inaktiveeritakse.

Helisignaali aktiveerimiseks vajutage uuesti korraga neid kahte nuppu. Kuvatakse „**bEEP on**“.

Märkus. Kõrvalekalded

Kuna rakendust hOn uuendatakse pidevalt, võivad rakenduse funktsioonid ja näidiku liides erineda järgmisest kirjeldusest.

7.1 Üldteave

See seade on WiFi-toega. Rakenduse hOn abil saate programmi juhtimiseks kasutada oma nutitelefoni.

HOIATUS!

Järgige selles kasutusjuhendis esitatud ohutusjuhiseid ja veenduge, et need oleks täidetud ka siis, kui kasutate seadet rakenduse hOn kaudu ise kodust eemal viibides. Samuti peate järgima rakenduses hOn kuvatavaid juhiseid.

7.2 Nõuded

1. Üks traadita side ruuter (802.11b/g/n protokoll), mis toetab ainult sagedusriba 2,4 GHz. Ruuteri SSID pikkus on 1–31 märki (sh 1 ja 31) ning parooli pikkus on 8–64 märki. Parooli miinimumpikkus peab olema 8 märki. Ruuteri krüptimismeetodite valikus on avatud, WPA-PSK ja WPA2-PSK.
2. Rakendus on saadaval Androidi, Huawei või iOS-i seadmetele, nii tahvelarvutitele kui ka nutitelefonidele.
3. Seade tuleb paigaldada sellisesse kohta, kus see saab vastu võtta tugeva WiFi-signaali. Kui seade on rakendusega õigesti seotud, kuid pole korralikult ühendatud traadita side ruuteriga, ei kuvata ekraanil WiFi ikooni.

7.3 Rakenduse hOn allalaadimine ja installimine

Laadige rakendus hOn oma seadmesse, kasutades selleks järgmist QR-koodi:



või linki: go.haier-europe.com/download-app

Märkus. Registreerimine

Registreerida on vaja esmakasutuse korral või siis, kui ametlik konto on kustutatud/suletud. Edasiseks kasutamiseks peate pärast sisselogimist sisestama kasutajanime ja parooli.

7.4 Registreerimine ja rakenduse sidumine

1. Ühendage nutitelefon kodusse WiFi-võrku, millega soovite toote ühendada.
2. Avage rakendus.
3. Looge kasutajaprofil (või logige sisse, kui see on juba varem loodud).
4. Sulgege luuk.
5. Siduge seade näidikul kuvatavate juhiste järgi.



Märkus. WiFi-võrk

Seadet ei saa ühendada avalikku WiFi-võrku. See võib põhjustada talitlushäireid.



Märkus. Sama WiFi kasutamine

Ühendage nutitelefon võrku, kuhu soovite ühendada ka toote.

7.5 Kaugjuhtimise lubamine

1. Kontrollige, kas ruuter on sisse lülitatud ja Internetti ühendatud.
2. Pange pesu masinasse ja sulgege luuk.
3. Valige programm „Remote“, luuk lukustub.
4. Käivitage rakenduse abil tsükkel, juhtpaneel on välja lülitatud.
5. Kui tsükkel on lõppenud, avaneb luuk lukust ja kaugjuhtimine lülitub välja.
6. Pärast 2 minutit läheb seade väljalülitusrežiimi.



Märkus. Kaugjuhtimise aegumine

Kui kaugjuhtimine on aktiveeritud ja lõppkasutaja ei käivita rakenduse kaudu 10 minuti jooksul ühtegi tsükli, läheb seade viivitusega käivituse võrgurežiimi ja võimaldab kaugjuhtimist kuni 24 tundi, seejärel lülitub välja.

7.6 Kaugjuhtimise keelamine

1. Töötssükli ajal kaugjuhtimisest väljumiseks vajutage juhtpaneelil käivitus-/peatusnuppu. Tsükkel peatub ja „Remote“ vilgub.
2. Kui tingimused lubavad, avaneb luuk lukust.
3. Tsükli jätkamiseks sulgege luuk ja vajutage käivitus-/peatusnuppu. Kaugjuhtimine aktiveeritakse uuesti ja see jääb aktiveerituks.
4. Juhtige seadet rakenduse abil.

7.7 Tsükli lõpp kaugjuhtimise korral

1. Tsükli lõpus avaneb uks lukust ja kaugjuhtimine lülitub välja.
2. Kahe minuti pärast lülitub seade automaatselt välja.

7.8 Konfiguratsiooniteabe kustutamine

1. Valige programm „Remote“.
2. Kuvatakse „hOn“/„hOFF“.
3. Vajutage 5 sekundit viivitusnuppu „Delay“, kuni kuvatakse „PAr r“.
4. Konfiguratsiooniteave kustutatakse ja konfiguratsioon lähtestatakse; pöörake nuppu, et valida teine programm, või lülitage välja, et väljuda.



Märkus. Võrgupäasuandmete tühistamine/lähtestamine

Tehke see toiming ainult siis, kui kavatsete oma pesumasina ära müüa.



Keskkonnahoidlik kasutamine

- ▶ Energia-, vee-, pesuaine- ja ajakasutuse optimeerimiseks peaksite panema masinasse soovitatud maksimaalse pesukoguse.
- ▶ Ärge pange masinasse liiga palju pesu (pesukihi peale jäägu käelaba laiuse jagu vaba ruumi).
- ▶ Kergelt määratud pesu jaoks valige programm Quick 15.
- ▶ Kasutage iga pesuvahendi täpseid annuseid.
- ▶ Valige madalaim sobiv pesemistemperatuur – kaasaegsed pesuained puhastavad efektiivselt alla 60 °C temperatuuriga.
- ▶ Suurendage vaikesätete väärtusi ainult tugevalt määratud pesu pesemisel.
- ▶ Kui kasutate kodukuivatit, valige maksimaalne tsentrifuugimiskiirus.

9.1 Pesuainesahkli puhastamine

Hoolitsege alati selle eest, et sahtlisse ei jääks pesuainejääke. Puhastage sahtlit regulaarselt (joonis 9-1):

1. Pull out the drawer until it stops.
2. Vajutage vabastusnupp ja eemaldage sahtel.
3. Loputage sahtlit veega, kuni see on puhas, ja sisestage sahtel tagasi seadmesse.

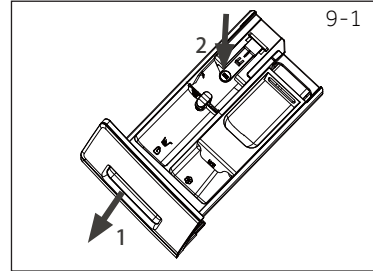

9.2 Masina puhastamine

- ▶ Lahutage masin puhastus- ja hooldustööde ajaks vooluvõrgust.
- ▶ Kasutage masina korpuse (joonis 9-2) ja kummist osade puhastamiseks pehmet lappi koos seebivedelikuga.
- ▶ Ärge kasutage orgaanilisi kemikaale ega söövitavaid lahusteid.



9.3 Vee sisselaske klapp ja sisselaskeklapi filter

Selleks et vältida veevarustuse ummistumist tahkete ainete (nt lubja) tõttu, puhastage sisselaskeklapi filtrit.

- ▶ Lahutage toitejuhe toitevõrgust ja lülitage veevarustus välja.
- ▶ Keerake kraani küljes olev vee sisselaske voolik lahti (joonis 9-3).
- ▶ Loputage filtrit vee ja harjaga (joonis 9-4).
- ▶ Sisestage filter ja paigaldage sisselaskevoolik.

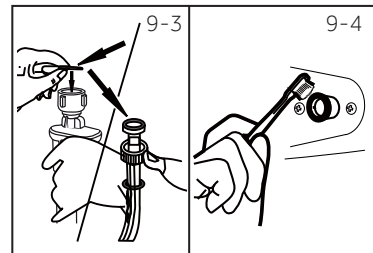

9.4 Trumli puhastamine

- ▶ Eemaldage trumlist (joonis 9-5) juhuslikult pestud esemed, eriti metallosad, nagu tihvtid, mündid jms, sest need põhjustavad roosteplekke ja kahjustusi.
- ▶ Kasutage roosteplekkide eemaldamiseks puhastusvahendit, mis ei sisalda kloriidi. Võtke arvesse puhastusvahendi tootja hoiatusi.
- ▶ Ärge kasutage puhastamiseks kõvu esemeid ega terasvilla.

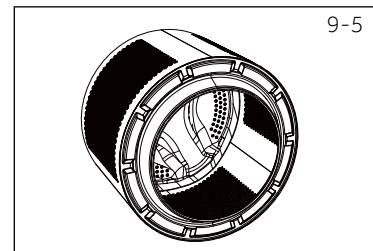

Märkus. Hügieen

Regulaarseks hoolduseks soovime käivitada programmi „COTTON+90 °C+600rpm“ 100 tsükli jooksul, et vältida võimalikke söövitajajääke. Lisage väike kogus pesuainet pesuainelahtrisse (2) või kasutage spetsiaalset masinapuhastusvahendit.

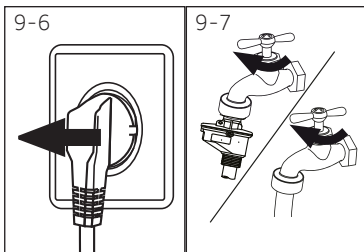

9.5 Pikaajaline mittekasutamine

Kui seade jääb pikemaks ajaks seisma, tehke järgmist.

1. Tõmmake elektripistik välja (joonis 9-6).
2. Keerake veevarustus kinni (joonis 9-7).
3. Avage niiskuse ja ebameeldiva lõhna tekke vältimiseks luuk. Kui masinat ei kasutata, jätke luuk lahti.

Enne järgmist kasutamist kontrollige hoolikalt toitejuhet, vee sisselaske voolikut ja tühjendusvoolikut. Veenduge, et kõik oleks korralikult paigaldatud ega lekiks.

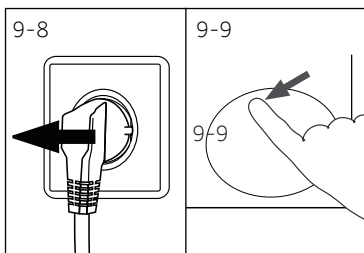

9.6 Pumbafilter

Puhastage filtrit kord kuus ja kontrollige pumbafiltrit näiteks järgmistel juhtudel.

- ▶ Vesi ei voola seadmest ära.
- ▶ Seade ei tsentrifuugi.
- ▶ Seade tekitab töötades ebataavalist müra.



HOIATUS!

Põletushaava oht! Pumbafiltris olev vesi võib olla väga kuum! Enne mis tahes tegevust veenduge, et vesi oleks jahtunud.

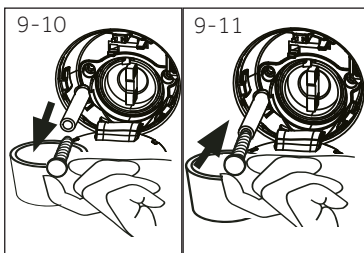

1. Lülitage seade välja ja lahutage vooluvõrgust (joonis 9-8).
2. Vajutage hooldusklappi ja avage see (joonis 9-9).
3. Võtke lame anum lekkevee kogumiseks (joonis 9-10). Lekkevett võib olla päris palju!
4. Tõmmake väljalaskevoolik välja ja hoidke selle otsa anuma kohal (joonis 9-10).
5. Eemaldage väljalaskevoolikult tihendkork (joonis 9-10).
6. Pärast täielikku tühjendamist sulgege väljalaskevoolik (joonis 9-11) ja lükake see tagasi masinasse.

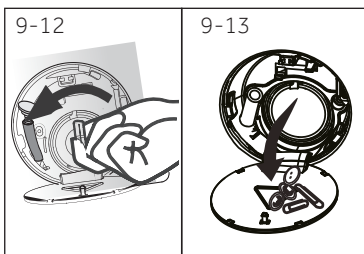

7. Keerake vastupäeva lahti ja eemaldage pumbafilter (joonis 9-12).
8. Eemaldage saasteained ja mustus (joonis 9-13).

9. Puhastage pumbafiltrit hoolikalt, nt jooksva vee all (joonis 9-14).
10. Pange see korralikult tagasi (joonis 9-15).
11. Sulgege hooldusklapp.

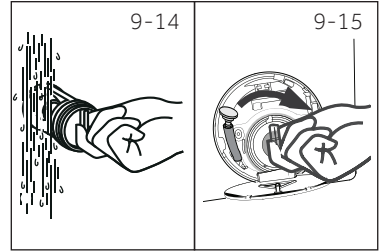

ETTEVAATUST!

- ▶ Pumbafiltri tihend peab olema puhas ja vigastusteta. Kui kork pole täielikult tihendatud, võib vesi välja pääseda.
- ▶ Filter peab olema paigas, muidu võib see põhjustada lekkeid.

Paljusid tekkivaid probleeme saab lahendada ise ilma eriteadmisteta. Probleemi korral kontrollige kõiki näidatud võimalusi ja järgige allpool toodud juhiseid, enne kui võtate ühendust müügijärgse teenindusega. Vt ptk „KLIENDITEENINDUS“.



HOIATUS!

- ▶ Enne hooldustöid lülitage seade välja ja tõmmake toitepistik toitepesast välja.
- ▶ Elektriseadmeid peaksid hooldama ainult kvalifitseeritud elektrikspetsialistid, sest ebaõige remont võib põhjustada märkimisväärseid kaasnevaid kahjustusi.
- ▶ Ohu vältimiseks tohib kahjustatud toitejuhtme välja vahetada ainult tootja, tema teenindustöötaja või mõni samasuguse kvalifikatsiooniga isik.

10.1 Teabekoodid

Järgmised koodid kuvatakse ainult teavituseks ja on seotud pesutsükliga. Meetmeid pole vaja rakendada.

Kood	Teade
<i>i:25</i>	Pesutsükli järelejäänud aeg on 1 tund ja 25 minutit.
<i>E:30</i>	Pesutsükli järelejäänud aeg koos valitud lõpuajaviivitusega on 6 tundi ja 30 minutit.
<i>End</i>	Pesutsükkel on lõppenud. Seade lülitub automaatselt välja.
<i>L o c l -</i>	Luuk on suletud kõrge veetaseme, kõrge veetemperatuuri või tsentrifuugimistsükli tõttu.
<i>bEEP oFF</i>	Helisignaali on inaktiveeritud.
<i>bEEP on</i>	Helisignaali on aktiveeritud.
<i>CLDI-</i>	Funktsiooninupud on suletud. Programmi ei saa muuta.

10.2 Tõrkeotsing näidikukoodi abil

Probleem	Põhjus	Lahendus
<i>CLrFLEr</i>	<ul style="list-style-type: none"> • Äravoolutõrge, vesi pole 6 minuti jooksul täielikult ära voolanud. 	<ul style="list-style-type: none"> • Puhastage pumbafilter. • Kontrollige tühjendusvooliku paigaldust.
<i>E2</i>	<ul style="list-style-type: none"> • Lukustustõrge 	<ul style="list-style-type: none"> • Sulgege luuk korralikult.
<i>E4</i>	<ul style="list-style-type: none"> • Veetaset pole saavutatud 12 minutiga. 	<ul style="list-style-type: none"> • Veenduge, et kraan oleks täielikult avatud ja veesurve normaalne.
<i>E8</i>	<ul style="list-style-type: none"> • Vee kaitsenivoo tõrge 	<ul style="list-style-type: none"> • Võtke ühendust müügijärgse teenindusega.
<i>F3</i>	<ul style="list-style-type: none"> • Temperatuurianduri tõrge 	<ul style="list-style-type: none"> • Võtke ühendust müügijärgse teenindusega.
<i>F4</i>	<ul style="list-style-type: none"> • Küttekehatorge 	<ul style="list-style-type: none"> • Võtke ühendust müügijärgse teenindusega.
<i>F7</i>	<ul style="list-style-type: none"> • Mootoritõrge 	<ul style="list-style-type: none"> • Võtke ühendust müügijärgse teenindusega.

Probleem	Põhjus	Lahendus
FR	<ul style="list-style-type: none"> • Veetasemeanduri tõrge 	<ul style="list-style-type: none"> • Võtke ühendust müügijärgse teenindusega.
FCD, FC I või FC2	<ul style="list-style-type: none"> • Sideühendustõrge 	<ul style="list-style-type: none"> • Võtke ühendust müügijärgse teenindusega.
Ünb	<ul style="list-style-type: none"> • Tasakaalutu liigse pesukoguse tõrge 	<ul style="list-style-type: none"> • Kontrollige ja korrigeerige pesukogust trumlis. Vähendage pesukogust.

10.3 Tõrkeotsing ilma näidikukoodita

Probleem	Põhjus	Lahendus
Pesumasin ei tööta.	<ul style="list-style-type: none"> • Programm pole veel alanud. • Luuk pole õigesti suletud. • Masin pole sisse lülitatud. • Elektrikatkestus. • Lapselukk on aktiveeritud. 	<ul style="list-style-type: none"> • Kontrollige programmi ja käivitage see. • Sulgege luuk õigesti. • Lülitage masin sisse. • Kontrollige toiteallikat. • Inaktiveerige lapselukk.
Pesumasin ei täitu veega.	<ul style="list-style-type: none"> • Vett ei ole. • Sisselaskevoolik on väändunud. • Sisselaskevooliku filter on ummistunud. • Veesurve on alla 0,03 MPa. • Luuk pole õigesti suletud. • Veevarustust pole. 	<ul style="list-style-type: none"> • Kontrollige veekraani. • Kontrollige sisselaskevoolikut. • Puhastage sisselaskevooliku ummistunud filter. • Kontrollige veesurvet. • Sulgege luuk õigesti. • Tagage veevarustust.
Masin tühjeneb täitmise ajal.	<ul style="list-style-type: none"> • Tühjendusvooliku kõrgus on alla 80 cm. • Tühjendusvooliku ots võib ulatuda vette. 	<ul style="list-style-type: none"> • Veenduge, et tühjendusvoolik oleks õigesti paigaldatud. • Veenduge, et tühjendusvoolik poleks vees.
Tühjendustõrge.	<ul style="list-style-type: none"> • Tühjendusvoolik on ummistunud. • Pumbafilter on ummistunud. • Tühjendusvooliku ots on põrandast kõrgemal kui 100 cm. 	<ul style="list-style-type: none"> • Kõrvaldage tühjendusvooliku ummistus. • Puhastage pumbafilter. • Veenduge, et tühjendusvoolik oleks õigesti paigaldatud.
Tugev vibratsioon tsentrifuugimise ajal.	<ul style="list-style-type: none"> • Kõik transpordipoldid pole eemaldatud. • Seadmel pole kindlat asendit. • Masina pesukogus pole õige. 	<ul style="list-style-type: none"> • Eemaldage kõik transpordipoldid. • Tagage kindel pind ja tasane asukoht. • Kontrollige pesukoguse kaalu ja tasakaalu.
Töö peatub enne pesutsükli lõppu.	<ul style="list-style-type: none"> • Vee- või elektrikatkestus. 	<ul style="list-style-type: none"> • Kontrollige elektri- ja veevarustust.
Töö peatub mõneks ajaks.	<ul style="list-style-type: none"> • Seade kuvab tõrkekoodi. • Pesukoguse probleem. • Programm sooritab leotustsükli. 	<ul style="list-style-type: none"> • Vaadake läbi näidikukoodid. • Vähendage või kohandage kogust. • Tühistage programm ja käivitage uuesti.

Probleem	Põhjus	Lahendus
Liigne vaht hõljub trumlis ja/või pesuainesahtlis.	<ul style="list-style-type: none"> • Pesuaine pole sobiv. • Pesuainet on kasutatud liiga palju. 	<ul style="list-style-type: none"> • Kontrollige pesuainesoovitusi. • Vähendage pesuaine kogust.
Pesemisaja auto-maatne reguleerimine.	<ul style="list-style-type: none"> • Pesuprogrammi kestust reguleeritakse. 	<ul style="list-style-type: none"> • See on normaalne ega mõjuta toimimist.
Tsentrifuugimine nurjub.	<ul style="list-style-type: none"> • Pesu tasakaalustamatus. 	<ul style="list-style-type: none"> • Kontrollige masina koormust ja pesu ning käivitage tsentrifuugimisprogramm uuesti.
Ebarahuldav pesutulemus.	<ul style="list-style-type: none"> • Määrumisaste pole kooskõlas valitud programmiga. • Pesuaine kogus polnud piisav. • Maksimumpesukogus on ületatud. • Pesu on trumlis ebaühtlaselt jaotunud. 	<ul style="list-style-type: none"> • Valige mõni muu programm. • Valige pesuaine vastavalt määrumisastmele ja tootja soovitudele. • Vähendage pesukogust. • Harutage pesu lahti.
Pesupulbrijäägid on pesu peal.	<ul style="list-style-type: none"> • Pesuaine lahustumatud osakesed võivad pesule jääda valgete laikudena. 	<ul style="list-style-type: none"> • Tehke täiendav loputus. • Proovige laigud kuivalt pesult harjaga eemaldada. • Valige mõni muu pesuaine.
Pesu on hallid laikud.	<ul style="list-style-type: none"> • Põhjuseks on rasvad, näiteks õlid, kreemid või salvid. 	<ul style="list-style-type: none"> • Eeltöödelge pesu spetsiaalse puhastusvahendiga.

Märkus. Vahu moodustumine

Kui tsentrifuugimistsükli ajal tuvastatakse liiga palju vahtu, siis mootor peatub ja 90 sekundiks aktiveeritakse tühjenduspump. Kui vahu kõrvaldamine nurjub kuni kolm korda, lõpeb programm ilma tsentrifuugimiseta.

Kui tõrketeated kuvatakse uuesti ka pärast meetmete rakendamist, lülitage seade välja, lahutage vooluvõrgust ja pöörduge klienditeeninduse poole.

10.4 Elektrikatkestuse korral

Käimasolev programm ja selle sätted salvestatakse. Vooluvarustuse taastamisel töö jätkub.

Kui elektrikatkestus katkestab töötava pesuprogrammi, siis luugi avanemine on mehaaniliselt blokeeritud. Selleks et pesumasinast pesu välja võtta, ei tohiks pesuveetase olla klaasist luugiakna kaudu nähtav. - Põletusoht! Veetaset tuleb alandada, nagu on kirjeldatud jaotises „Pumbafilter“. Alles seejärel tõmmake hooldusklapi all olevat hooba (A) (joonis 10-1), kuni luuk kerge klõpsuga lukust avaneb. Pärast paigaldage uuesti kõik osad.

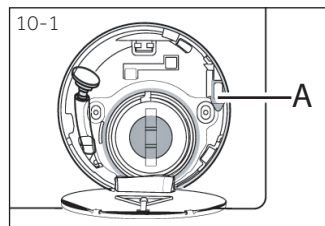

Märkus. Luugi lukust avamine

Kui pesumasin on ohutus olekus (veetase on akna madalaimast kohast allpool, silindri temperatuur on alla 55°C, sisemine silinder ei pöörle), võib masina luugi lukust avada.

11.1 Ettevalmistus

- ▶ Võtke seade pakendist välja.
- ▶ Eemaldage kõik pakkematerjalid, sealhulgas polüstüreenist alus, hoidke need laste käeulatuses eemal. Pakendi avamisel võib kilekotil ja luugiaknal näha veetilku. See tavaline nähtus on tehases tehtud veekatsete tagajärg.



Märkus. Pakendi kõrvaldamine

Hoidke kõik pakkematerjalid lastele kättesaamatus kohas ja kõrvaldage need keskkonnahoidlikult.

11.2 VALIKULINE: mürasummutusmattide paigaldamine

1. Kilepakendi avamisel leiata mürasummutusmatid. Neid kasutatakse müra vähendamiseks (joonis 11-1).
2. Asetage pesumasin külili, luugiaken ülespoole, alumine külg paigaldaja poole (joonis 11-2).
3. Võtke välja mürasummutusmatid ja eemaldage kahepoolne kleepuv kaitsekile; kleepige mürasummutusmatid ümber põhja pesumasina korpuse alla, nagu on näidatud joonisel 11-3 (kaks pikemat matti asukohas 1 ja 3, kaks lühemat matti asukohas 2 ja 4). Lõpuks seadke masin uuesti püstiasendisse (joonis 11-3).

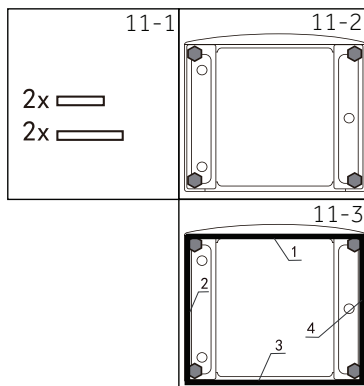

Märkus. Mürasummutusmatt

Mürasummutusmatt on valikuline, see võib aidata müra vähendada, paigaldage või jätke see paigaldamata vastavalt oma soovile.

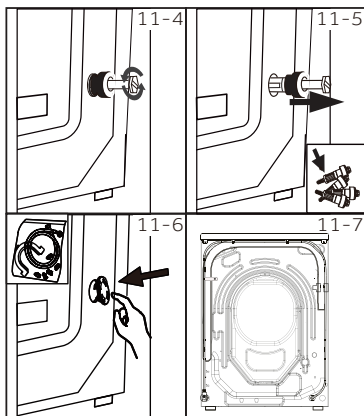

11.3 Transpordipoltide eemaldamine

Transpordipoldid on ette nähtud vibratsioonivastaste komponentide kinnitamiseks seadme sees transpordi ajal, et vältida sisemisi kahjustusi.

1. Eemaldage kõik tagaküljel olevad 4 polti ja võtke välja plastist vahetoed (joonis 11-4 / joonis 11-5).
2. Täitke tühjad augud kattekorkidega (joonis 11-6 / joonis 11-7).



Märkus. Turvalises kohas hoidmine

Hoidke transpordipoldid hilisemaks kasutamiseks kindlas kohas alles. Kui seadet tuleb liigutada, paigaldage kõigepealt uuesti poldid.

11.4 Seadme teisaldamine

Kui masin tuleb kaugemal asuvasse kohta viia, kinnitage kahjustuste vältimiseks paika enne paigaldamist eemaldatud transpordipoldid: kokkupanek toimub vastupidises järjekorras.

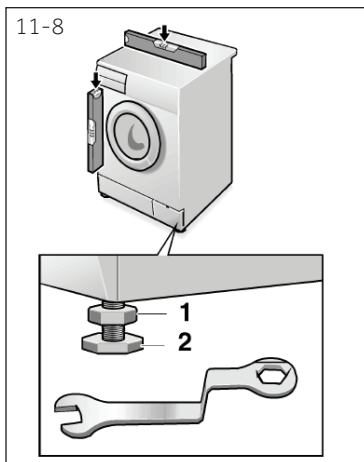

11.5 Seadme rihtimine

Reguleerige kõiki jalgu (joonis 11-8), et saavutada täielikult ühetasane asend. See vähendab kasutamise ajal vibratsiooni ja seetõttu ka müra. See vähendab ka kulumist. Soovitame reguleerimiseks kasutada vesiloodi. Põrand peab olema võimalikult kindel ja ühetasane.

1. Keerake lukustusmutter (1) mutrivõtme abil lahti.
2. Reguleerige kõrgust tugijalga (2) keerates.
3. Pingutage lukustusmutter (1) vastu korpust.

11.6 Vee äravooluühendus

Kinnitage vee tühendusvoolik õigesti torustiku külge. Voolik peab ühes punktis ulatuma 80–100 cm kõrgusele seadme põhjast! Võimaluse korral hoidke tühendusvoolik alati kinnitatuna seadme tagaküljel oleva klambri külge.



HOIATUS!

- ▶ Kasutage ühendamiseks ainult kaasasolevat voolikukomplekti.
- ▶ Ärge kunagi kasutage vanu voolikukomplekte uuesti!
- ▶ Ühendage ainult külmaveearustusega.
- ▶ Enne ühendamist kontrollige, kas vesi on puhas ja selge.

Võimalikud on järgmised ühendused.

11.6.1 Valamusse suunatud tühendusvoolik

- ▶ Riputage äravooluvoolik koos U-toega üle piisava suurusega valamuse serva (joonis 11-9).
- ▶ Kaitske U-tuge piisavalt libisemise eest.

11.6.2 Heitveeühendusse suunatud tühendusvoolik

- ▶ Õhutusega püsttoru siseläbimõõt peab olema vähemalt 40 mm.
- ▶ Sisestage tühendusvoolik umbes 80–100 mm ulatuses reoveetorusse.
- ▶ Kinnitage U-tugi piisavalt tugevalt (joonis 11-10).

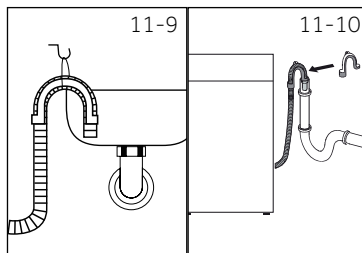

11.6.3 Valamuühendusse suunatud tühendusvoolik

- ▶ Liitmik peab asuma sifooni kohal.
- ▶ Otsühendus suletakse tavaliselt plokiga (A). See tuleb eemaldada, et vältida häireid (joonis 11-11).
- ▶ Kinnitage tühendusvoolik klambriga.

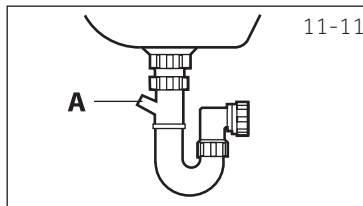

ETTEVAATUST!

- ▶ Tühendusvoolik ei tohi olla vees ning see peab olema kindlalt kinnitatud ja lekkevaba. Kui tühendusvoolik on asetatud maapinnale või kui toru on vähem kui 80 cm kõrgusel, tühjeneb pesumasin täitmisel pidevalt (iseväljutavus).
- ▶ Tühendusvoolikut ei tohi pikendada. Vajaduse korral võtke ühendust müügijärgse teenindusega.

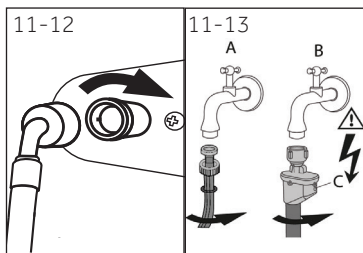

11.7 Puhta vee ühendus

Veenduge, et tihendid oleks paigaldatud.

1. Ühendage vee sisselaske vooliku nurkne ots seadme külge (joonis 11-12). Pingutage kruviühendust käsitsi.
2. Teine ots ühendatakse 3/4-tollise keerme abil veekraaniga (joonis 11-13).

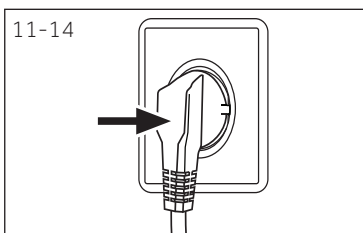

11.8 Elektriühendus

Enne iga ühendamist kontrollige, kas

- ▶ toiteallikas, pistikupesa ja kaitsmed vastavad andmesildil nimetatud nõuetele;
- ▶ pistikupesa on maandatud ja ei kasutata harupesi ega pikendusjuhtmeid;
- ▶ toitepistik ja pistikupesa on ranges vastavuses.

Sisestage pistik pistikupessa (joonis 11-14).



HOIATUS!

- ▶ Veenduge alati, et kõik ühendused (toiteallikas, äravool ja puhta vee voolik) oleks tugevalt kinnitatud, kuivad ja lekkevabad!
- ▶ Pidage meeles, et neid osi ei tohi kunagi muljuda, kõverdada ega väänata.
- ▶ Kui toitejuhe on kahjustatud, peab selle ohu vältimiseks välja vahetama teenindaja (vt garantiikaarti).

12.1 Täiendavad tehnilised andmed

	HW100	HW90	HW80
Pinge voltides	220–240 V~/50 Hz		
Vool amprites	10		
Maksimumvõimsus vattides	2000		
Veeseurve megapaskalites	$0,03 \leq P \leq 1$		
Netokaal kilogrammides	65		

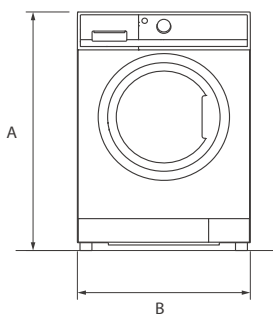

EESTVAADE

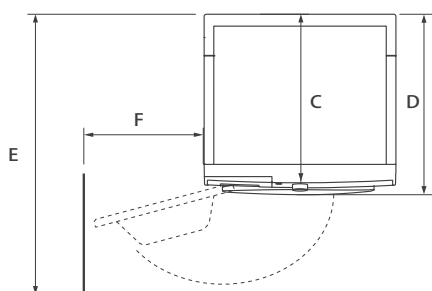

SEIN ÜLALTVAADE

Toote mõõtmed	HW100	HW90	HW80
A: toote kogukõrgus mm		850	
B: toote kogulaius mm		595	
C: toote kogusügavus (kuni põhijuhtkilbi suuruseni) mm		497	
D: toote kogusügavus mm		577	
E: avatud luugi sügavus mm		1085	
F: minimaalne luugi kaugus kõrvalolevast seinast mm		300	



Märkus. Mõõtmed

Teie pesumasina täpne kõrgus oleneb sellest, kui kõrgeks on jalad masina all reguleeritud. Ruum, kuhu pesumasin paigaldatakse, peab olema vähemalt 40 mm laiem ja 20 mm sügavam kui pesumasina mõõtmed.

12.3 Standardid ja direktiivid 

See toode vastab kõigi kohaldatavate Euroopa Komisjoni direktiivide nõuetele koos vastavate harmoneeritud standarditega, mis tagabki tootele CE-märgise.

Soovitame meie Haieri klienditeenindust ja originaalvaruosade kasutamist. Kui teil on seadmega probleeme, vaadake kõigepealt peatükki „RIKKEOTSING“.

Kui te sealt lahendust ei leia, võtke ühendust

- ▶ oma kohaliku edasimüüjaga või
- ▶ teenindus- ja tugialaga aadressil www.haier.com, kust leiate telefoninumbrid ja KKK ning kus saate aktiveerida teenindusnõude.

Meie teenindusega kontakteerumiseks peavad teil olema järgmised andmed. Selle teabe leiate andmesildilt.

Mudel _____ Seerianumber _____

Garantiivajaduse korral vaadake ka tootega kaasasolevat garantiikaarti.



Haier