

Haier

Armário de secagem CCE L02LU1



Descarregue a aplicação
hOn Smart-Home.



Manual de instruções

- Leia atentamente este manual antes de utilizar o produto
- A empresa reserva-se o direito de interpretar as instruções
- Consulte o produto em questão para verificar o seu aspeto real.
- Após a leitura, guarde num local seguro
- No caso de atualizações tecnológicas ou de software dos produtos, não serão fornecidas mais informações

Haier



Desodorização

A função de Desodorização utiliza plasma luminoso + OxyPure + ventilação natural rápida para eliminar facilmente o odor a tabaco, cozinha ou perfume.

Função anti vincos

Com a função anti vincos, é utilizado vapor para suavizar e alisar as peças de vestuário, removendo quaisquer vincos.

Função de aromaterapia

Coloque um saco de aromaterapia antes de iniciar o procedimento de cuidados, para deixar as suas roupas perfumadas.

Grande capacidade

A grande capacidade permite processar até cinco peças de vestuário ao mesmo tempo.



Função "Higienizar"

Inclui uma função de higienização capaz de eliminar bactérias e vírus comuns, garantindo a saúde e segurança da sua família.

Atraso

Uma função especial de programação com atraso permite-lhe definir o tempo de cuidados à sua escolha.

Função Cuidado Deluxe

A função Cuidado Deluxe restaura o brilho e a elasticidade das peças de vestuário de algodão, linho, lã, seda e vison.

Secagem por bomba de calor + aquecimento auxiliar

A secagem por bomba de calor remove a humidade da roupa na forma de água condensada, um processo mais conveniente e confortável para os utilizadores. Está também equipado com aquecimento auxiliar para um aquecimento mais rápido.

Leia atentamente estas instruções para utilizar o produto de forma segura e confortável. Para utilizar o produto de forma segura, leia atentamente as instruções de segurança antes de o utilizar.

Índice

Instruções de segurança.....	3
Apresentação do aspeto e dos componentes.....	6
Componentes do armário de secagem (parte dianteira).....	6
Componentes do armário de secagem (parte traseira).....	7
Acessórios.....	7
Definição de instalação antes da utilização.....	8
Pé de regulação.....	8
Instalação do tabuleiro de recolha de água.....	8
Colocação dos blocos de redução de ruído (opcional).....	8
Questões que requerem atenção específica.....	8
Instalação do suporte de secagem (opcional).....	9
Ligação da fonte de alimentação.....	9
Adicionar um saco de aromaterapia (opcional).....	9
Preparação antes dos cuidados.....	10
Verificações.....	10
Pré-tratamento.....	10
Vestuário e objetos proibidos.....	11
Instruções antes da utilização.....	11
Passos de operação.....	12
Introdução aos programas e funções de cuidados.....	14
Ecrã de visualização.....	14
1. Descrição dos ícones exibidos na interface.....	15
2. Seleção de programas de cuidados.....	16
3. Função adicional.....	20
4. Iniciar um programa.....	21
5. Funções auxiliares.....	23
Instruções do programa de tratamento.....	25
Manutenção e conservação diária.....	26
Tem alguma pergunta? Veja aqui primeiro!.....	29
Alarme e métodos de resolução de problemas.....	30
Dados técnicos.....	32
Assistência ao cliente.....	33

Obrigado por adquirir um produto Haier.

Leia atentamente estas instruções antes de utilizar este aparelho. As instruções contêm informações importantes para que tire o melhor partido do aparelho, garantindo uma instalação, utilização e manutenção seguras e corretas.



Ações ou operações proibidas



Ações ou operações a seguir



Importante

Uma operação incorreta pode provocar ferimentos ou danos a bens e propriedade.



Eliminação

Ajude a proteger o ambiente e a saúde humana. Coloque a embalagem nos contentores adequados para reciclagem. Ajude a reciclar os resíduos de equipamentos elétricos e eletrónicos. Não elimine aparelhos que apresentem este símbolo juntamente com o lixo doméstico. Deposite o produto no centro de reciclagem local ou contacte o seu município.

Componentes elétricos

Alimentação elétrica



Certifique-se de que as informações elétricas na placa de identificação correspondem à fonte de alimentação. Caso contrário, contacte um electricista.

Ligação à terra



Utilize uma tomada separada com ligação à terra para a alimentação elétrica, facilmente acessível após a instalação. O aparelho deve estar ligado à terra.



Apenas no Reino Unido: o cabo de alimentação do aparelho está equipado com uma ficha de 3 pinos (com ligação à terra) que se encaixa numa tomada de 3 pinos padrão (com ligação à terra). Nunca corte ou retire o terceiro pino (terra). Quando o aparelho estiver instalado, a tomada deve permanecer acessível.

Cabo de alimentação e ficha



1. É proibido danificar, manipular, dobrar, apertar, torcer, puxar, atar ou colocar objetos pesados no cabo de alimentação e na ficha.



2. A ficha do cabo de alimentação deve ser totalmente inserida na tomada, permanecendo firmemente em contacto com esta, e quaisquer poeiras devem ser removidas regularmente. Caso contrário, pode resultar num isolamento inadequado e representar um perigo de incêndio! Deixe de utilizar o aparelho se o cabo de alimentação e a ficha estiverem danificados ou se a tomada estiver solta.



3. Não toque na ficha nem desligue o aparelho da tomada com as mãos molhadas. Se o armário de secagem não for utilizado nem limpo durante longos períodos, certifique-se de o desligar da tomada.



4. Não utilize adaptadores de tomadas múltiplas nem cabos de extensão.



5. Se for necessário substituir o cabo de alimentação, solicite-o a um profissional ou contacte o nosso centro de apoio ao cliente.

Em caso de fugas de gás inflamável





Feche imediatamente a válvula de fuga de gás e, depois, abra as portas e as janelas.

















Não desligue nem ligue o armário de secagem nem outros aparelhos elétricos.

Utilização

Ambiente onde é colocado

-  1. O armário de secagem não deve ser colocado em casas de banho, sobre alcatifas, ao ar livre ou em ambientes frios e húmidos, o que pode resultar em avarias, deformações, choques elétricos ou incêndios. Se o armário ficar molhado acidentalmente ou sofrer uma fuga, deve ser ventilado e seco para garantir a segurança dos componentes elétricos antes da utilização.
-  2. Materiais inflamáveis e explosivos não devem ser armazenados perto do armário de secagem. Não utilize sprays inflamáveis perto do armário de secagem durante a utilização.
-  3. Coloque o armário de secagem num local bem ventilado para evitar quaisquer outros acidentes.

Utilização

-  1. Este aparelho pode ser utilizado por crianças a partir dos 8 anos de idade e por pessoas com capacidades físicas, sensoriais ou intelectuais reduzidas ou sem experiência e conhecimentos, mediante supervisão adequada ou caso tenham sido informadas sobre a forma de utilizar o aparelho em segurança e compreenderem os riscos envolvidos. As crianças não devem brincar com o aparelho.
-  2. Mantenha as crianças com menos de 3 anos de idade afastadas do aparelho, exceto se estiverem sob supervisão constante.
-  3. Para evitar choques elétricos e outros acidentes, não toque nem utilize este armário de secagem com as mãos ou os pés molhados, nem sem qualquer calçado.
-  4. Não utilize com artigos que contenham borracha ou materiais elásticos semelhantes, nem com materiais impermeáveis, como gabardines e capas para bicicleta.
-  5. É proibida a utilização deste armário com peças de vestuário que contenham produtos de limpeza inflamáveis, solventes de limpeza a seco, tira-nódoas, acetona, óleo alimentar, gasolina, querosene, álcool, aguarrás, cera e produtos para remover cera ou outras substâncias.
-  6. Não é recomendada a abertura da porta da máquina antes da conclusão do programa do armário de secagem, uma vez que a fuga de vapor ou de ar quente pode afetar o processo de cuidados. O vapor descarregado condensar-se-á em gotículas de água e cairá no chão, e as roupas serão contaminadas externamente.
-  7. A água utilizada deve ser pura, caso contrário, reduzirá a vida útil dos componentes internos e contaminará o vestuário.
-  8. Quando o saco de aromaterapia não estiver a ser utilizado, feche-o e coloque-o fora do alcance das crianças para evitar qualquer risco de ingestão accidental.
-  9. Não coloque objetos pesados ou recipientes com líquidos, como jarras, copos de água, cosméticos, medicamentos, etc., sobre o armário de secagem, pois isso pode provocar incêndios, eletrocussão ou acidentes resultantes da queda de objetos.
-  10. Tenha cuidado para não prender os dedos ao abrir e fechar a porta, uma vez que estes ficarão presos pelas portas de ambos os lados.
-  11. Não coloque objetos metálicos, como moedas ou canetas esferográficas, na saída de vapor para evitar ruídos na máquina ou outras avarias.
-  12. Para evitar o risco de ferimentos, não se pendure nos cabides nem se sente no interior do armário de secagem.
-  13. Não coloque animais de estimação no interior do armário de secagem para evitar ferimentos ou queimaduras.
-  14. Não suba nem coloque objetos em cima do armário de secagem.
-  15. Durante o manuseamento do armário de secagem, o ângulo máximo de inclinação não deve exceder 45°. Em caso de inclinação, retire o depósito de água para evitar que esta transborde durante o movimento. Antes da primeira utilização, mantenha o armário na vertical durante 2 horas antes de ligar a alimentação.

|| Outro

Limpeza

1. Limpe o filtro e o depósito de água antes ou depois de cada utilização.
2. Limpe o armário após cada utilização.
3. Não enxague a estrutura nem o armário diretamente com água. Use um pano húmido ou adicione detergente neutro para limpar. Não use produtos corrosivos ou voláteis, como diluente, gasolina, álcool, etc.

Reparação

1. O armário de secagem não pode ser desmontado, reparado ou modificado pelo utilizador.

Cuidados especiais relativos às crianças e outras questões

1. Para evitar perigos ocultos relacionados com a segurança das crianças, estas devem ser proibidas de:
 - Utilizar este produto sozinhas;
 - Olhar para o interior do armário ou entrar no mesmo;
 - Tocar no painel de controlo do armário de secagem;
 - Pendurar-se na porta do armário de secagem.
2. É estritamente proibido colocar bebés, animais de estimação, etc. no armário, a fim de evitar acidentes graves que provoquem asfixia e morte.
3. Depois de desembalar o armário de secagem, não deixe que as crianças brinquem com as caixas de cartão, sacos de plástico, espuma e outros materiais de embalagem.

Componentes do armário de secagem (parte dianteira)

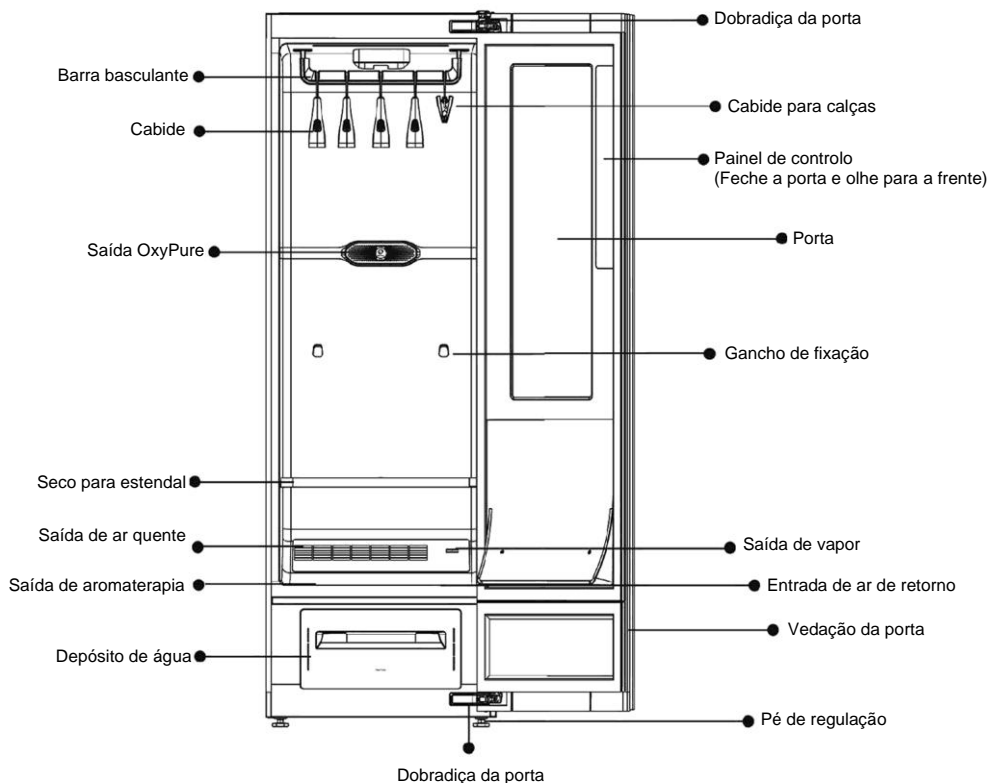

Importante

Esta imagem é um diagrama esquemático.

Este produto contém duas fontes de luz de classe G. Devido a melhorias no produto e à expansão da série, o aspeto e os componentes funcionais do produto que possui podem não ser consistentes com esta imagem. Consulte o produto em questão.

Apresentação do aspeto e dos componentes

Componentes do armário de secagem (parte traseira)

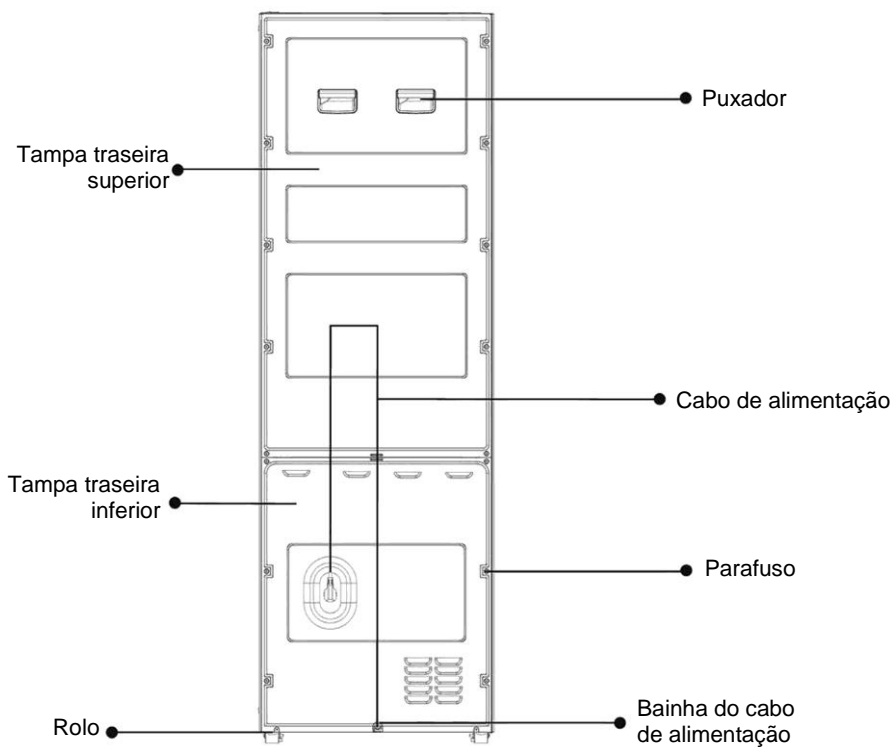

Acessórios



Cabide x 4



Cabide para calças x 1



Tabuleiro de recolha de água

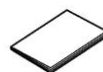

Instruções



Seco para estendal



Saco de aromaterapia



Blocos de redução de ruído

Definição de instalação antes da utilização

Importante Instale e ajuste o armário de secagem de acordo com as instruções do manual, para garantir uma utilização segura e correta.

1

Questões que requerem atenção específica

1. Certifique-se de que o armário de secagem não foi danificado durante o transporte. Não deve ligar um armário de secagem danificado. Se estiver danificado, contacte o fornecedor do produto.
2. O armário de secagem deve ser instalado num ambiente seco e ventilado. Não deve ser instalado em locais húmidos que contenham vapor ou gotas de água (como casas de banho ou varandas exteriores) e não deve ser colocado sob luz solar direta.
3. Para evitar quaisquer riscos, não utilize fogões, aparelhos a gás, etc. perto do armário de secagem.
4. Para uma operação ideal da máquina de secagem, a temperatura ambiente não deve ser inferior a 5 °C nem superior a 35 °C.

2

Pé de regulação

O armário de secagem deve ser instalado na horizontal. Se os pés estiverem desnivelados, o armário pode cair. Certifique-se de nivelar o armário de secagem antes da utilização.

1. Utilize uma chave inglesa ou outra ferramenta para desapertar a porca de bloqueio.
2. Ajuste o nível do armário de secagem, regulando a altura do pé.
3. Depois de nivelar os pés, utilize uma chave inglesa para apertar a porca de bloqueio no sentido indicado.

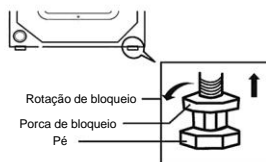

3

Colocação dos blocos de redução de ruído (opcional)

Pegue nos blocos de redução de ruído, retire a película protetora adesiva de dupla face dos mesmos e cole-os nos lados esquerdo, direito e traseiro da parte inferior do armário, conforme ilustrado. Os dois blocos mais curtos devem ser colocados nos lados esquerdo e direito.

Importante

Se necessário, contacte o pessoal pós-venda para a instalação. Não incline a máquina ao colar os blocos de redução de ruído.

Esquerda (bloco curto)

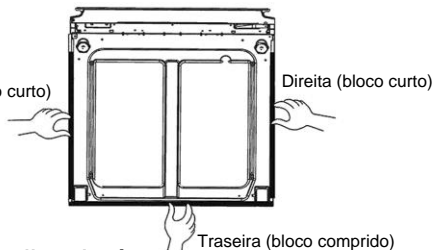

4

Instalação do tabuleiro de recolha de água

O tabuleiro de recolha de água é utilizado principalmente para recolher condensação que aparece no vedante da porta durante o funcionamento da máquina ou que pinga ao abrir a porta, para evitar que caia água no chão. Coloque o tabuleiro de recolha de água no chão durante a instalação, levante ligeiramente a extremidade traseira, empurre-o para dentro na direção mostrada na imagem e prenda a ranhura do tabuleiro de recolha de água no pé.

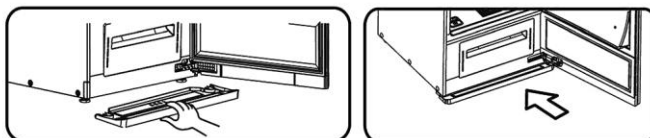

Posição do tabuleiro de recolha de água

Definição de instalação antes da utilização

5

Adicionar um saco de aromaterapia (opcional)

Quando utilizar um saco de aromaterapia, retire o painel do friso da entrada de ar de retorno na parte frontal e inferior do armário, coloque o saco de aromaterapia no compartimento (zona apresentada na figura 2) e volte a colocar o painel do friso da entrada de ar de retorno na sua posição original. As instruções e precauções de utilização dos sacos de aromaterapia encontram-se na embalagem exterior do saco.

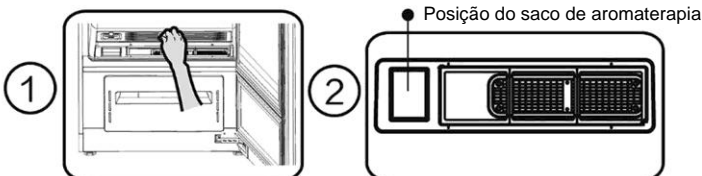

Importante

Após a utilização, retire a embalagem de aromaterapia. Sele-a e coloque-a fora do alcance das crianças para evitar que a ingiram.

6

Ligação da fonte de alimentação

Verifique o seguinte antes de ligar a alimentação

1. A tomada elétrica consegue suportar a potência máxima do armário de secagem?
2. A fonte de alimentação e a tensão estão em conformidade com os requisitos.
3. A tomada elétrica deve corresponder à ficha do armário de secagem.
4. A tomada deve possuir uma ligação à terra fiável.

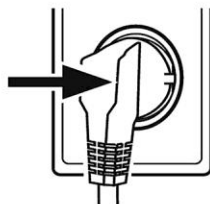

7

Instalação do suporte de secagem (opcional)

O suporte de secagem é utilizado principalmente para artigos como vestuário, acessórios e peluches que não podem ser pendurados.

Método de instalação do suporte de secagem

1. Depois de colocar a prateleira na horizontal, vire o lado com a seta para cima e aponte-a na direção do armário, conforme apresentado na figura à direita.
2. Insira o suporte de secagem nas estruturas de apoio em ambos os lados do armário, da esquerda para a direita. Para retirar o suporte de secagem, efetue estes passos na ordem inversa. Quando não estiver a ser utilizado, pendure o suporte de secagem no gancho na parte traseira do armário.

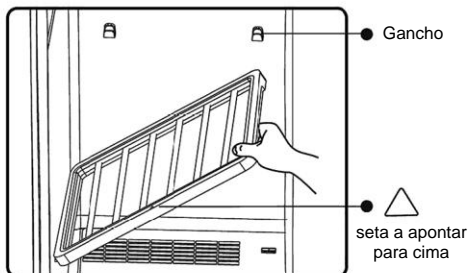

Importante

O suporte de secagem destina-se apenas a vestuário ou acessórios relacionados.

Não o utilize para colocar nem guardar objetos pesados, para evitar danificar o produto.

Os artigos colocados na prateleira não devem exceder a largura e o comprimento da prateleira para evitar bloquear a circulação de ar no interior do armário e prejudicar o processo de cuidados.

Não permita às crianças subir nem brincar com a prateleira, para evitar ferimentos.

Preparação antes dos cuidados

Verificações

- ☉ Confirme que o tabuleiro de recolha de água está corretamente instalado.
- ☉ Confirme que o filtro sob o painel do friso da entrada de ar de retorno está limpo e corretamente instalado.
- ☉ Confirme que o depósito de água foi enchido com água purificada e que está instalado corretamente antes dos cuidados. Adicione água até à linha MAX para garantir que existe água suficiente no depósito. É necessária água para o programa de Desodorização (Intensivo) e para o programa Cuidado Deluxe (Mistos, Lãs, Seda).
- ☉ Verifique se a embalagem de aromaterapia está corretamente instalada e confirme que tem fragrância suficiente.
- ☉ Para evitar danos no tecido, leia a etiqueta da roupa antes dos cuidados, verifique se pode ser utilizado vapor, se a peça de vestuário pode ser seca e se a temperatura está em conformidade com os requisitos indicados na etiqueta.

Pré-tratamento

- ☉ Esvazie os bolsos e retire quaisquer objetos, como moedas, areia, chaves, etc.



- ☉ Aperte quaisquer cordões, botões e fechos para evitar a queda de objetos.



- ☉ Não sobrecarregue o armário. Desdobre e sacuda as roupas para que fiquem soltas antes de as colocar no armário de secagem.



Preparação antes dos cuidados

Vestuário e objetos proibidos

1. Roupas inflamáveis manchadas com substâncias como óleo de beleza, óleo de massagem, óleo alimentar, gordura animal, óleo de máquina, solventes de limpeza a seco, agentes voláteis, diluentes, gasolina, resina, etc.
2. Vestuário impermeável, como gabardines e capas de bicicleta.
3. Vestuário contaminado com produtos químicos.
4. Sapatos, produtos com esponjas e produtos fabricados com cola.
5. Cobertores elétricos, cobertores grandes, tapetes e vestuário pesado, como casacos de inverno.



Instruções antes da utilização

1. O armário de secagem não inclui uma função de lavagem. Lave e seque quaisquer roupas sujas antes de utilizar esta máquina.
2. Os vincos e os odores causados pelo armazenamento prolongado são difíceis de eliminar.
3. Os odores no vestuário contaminado com "negro de fumo" não são fáceis de eliminar.
4. O vestuário com odores fortes deve ser desodorizado ou tratado separadamente.
5. Os vincos em roupas feitas de tecidos como algodão e linho podem não ser completamente eliminados.
6. Organize as suas roupas por categoria e escolha o programa correspondente para as diferentes roupas.
7. A função OxyPure está ativada por predefinição. Durante a desodorização e a esterilização, pode ocorrer reação com as partes de borracha e de plástico do vestuário. Utilize esta função com cautela.
8. O Desinfetante 84, permanganato de potássio, peróxido de hidrogénio, iodo, álcool e outras soluções domésticas de uso comum podem causar danos no vestuário. Evite qualquer contaminação antes do processo de cuidados.

Passos de operação

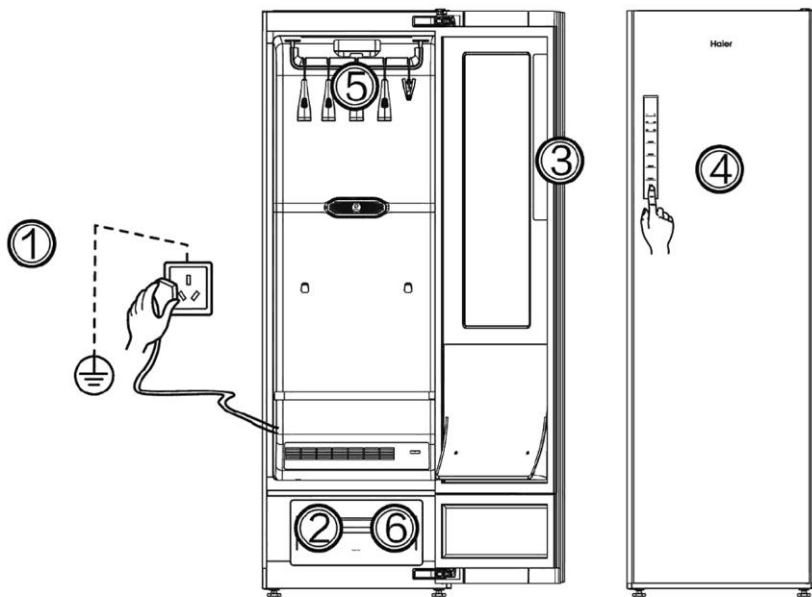

1

Ligue a alimentação, prima **【⏻】** e ligue o aparelho em 0,5 segundos.

2

Abra a porta do armário, retire o depósito de água, adicione água purificada até à linha MAX e coloque-o de volta.

3

Pendure a roupa e feche a porta.

4

Selecione o programa e inicie o aparelho.

5

Após o processo de cuidados, abra a porta da máquina, retire as roupas e desligue a ficha da tomada.

6

Esvazie o depósito de água, coloque-o na devida posição e feche a porta.

⚠ Importante

1. Se pretender utilizar o saco de aromaterapia, coloque-o na devida posição antes de utilizar o armário de secagem.
2. Os cabides utilizados nesta máquina são cabides especiais. Não utilize cabides normais.

Passos de operação

- Certifique-se de moldar as roupas antes de as colocar no armário de secagem.
- Escolha procedimentos diferentes consoante o tipo de roupa.
- Limpe regularmente o armário com um pano húmido.
- Depois de utilizar o armário de secagem, esvazie o reservatório de água e limpe-o.
- O tecido quente parece ligeiramente mais húmido ao toque do que à temperatura atmosférica normal. Disperse a roupa para a deixar secar.
- Ao utilizar a função de aromaterapia, recomenda-se a redução do número de peças de vestuário para facilitar a absorção da fragrância.
- Para garantir um tratamento eficaz, não abra a porta durante o programa.

Introdução aos programas e funções de cuidados

Este produto possui um ecrã tátil: os programas de cuidados podem ser selecionados e ajustados tocando nos botões.

Ecrã de visualização

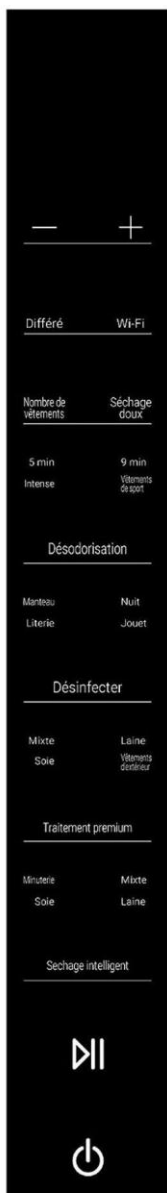



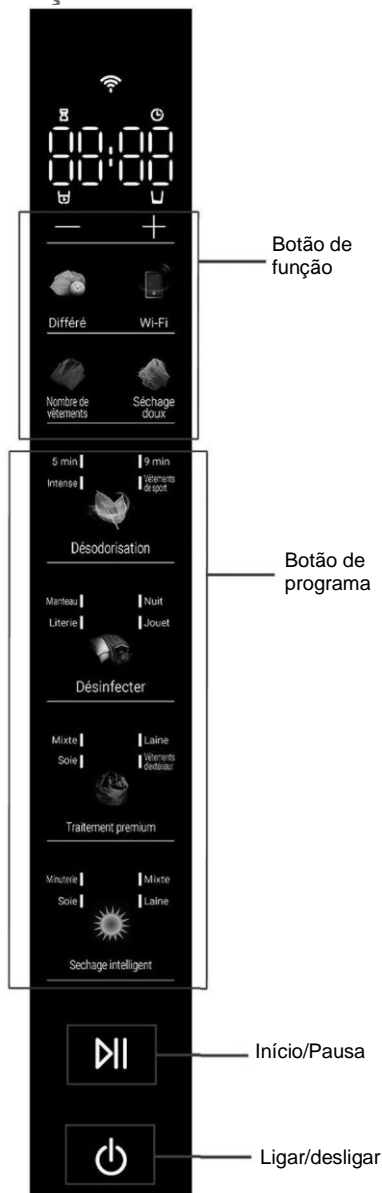





Estado de encerramento



Estado do ecrã completo

1. Descrição dos ícones exibidos na interface

	Prima  durante 0,5 segundos para ligar/desligar o armário de secagem.
	Quando a máquina estiver ligada, prima  durante 0,5 segundos para iniciar/pausar o programa do armário de secagem.
	Este ícone é apresentado quando o armário de secagem está ligado à rede. Prima  durante 5 segundos com o aparelho parado, o ícone acende e pisca, ativando a função "Remoto" do armário de secagem.
	Prima brevemente este botão para ativar/desativar o controlo remoto do aparelho através da aplicação hOn. NOTA: para iniciar o procedimento de emparelhamento, siga as instruções da aplicação. Para mais informações, consulte o capítulo 5 na aplicação hOn.

- Prima  durante 0,5 segundos para ligar, selecione o programa depois de o visor se acender.
- Se a máquina não for utilizada após o arranque, será automaticamente desligada após 2 minutos.
- Prima os botões de texto para "Desodorização", "Higienizar", "Cuidado Deluxe" e "Secagem Inteligente" ao selecionar cenários de cuidados.

2. Seleção de programas de cuidados

■ Seleção de cenários de tratamento

Os utilizadores podem seleccionar o programa adequado com base nas necessidades de diferentes cenários, assegurando que os vários requisitos de cuidados são cumpridos.

A interface de visualização principal tem quatro secções principais, cada uma com quatro programas à escolha. Caso seja necessário alterar um programa iniciado: pare, reinicie e selecione o programa de que necessita.

Os utilizadores podem prolongar ou encurtar a duração de certos programas premindo os botões "+" e "-" na parte superior da interface de visualização .

■ Desodorização

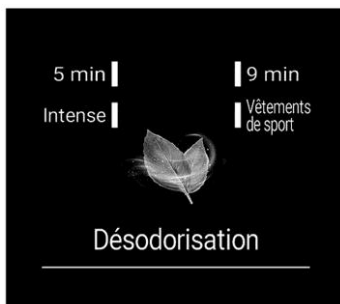

Secção de desodorização fácil, baseada nas necessidades rápidas do utilizador, com quatro programas à escolha: 5 min, 9 min, Intensivo, Roupa de desporto. Os utilizadores podem premir o botão "Desodorização fácil" para seleccionar o programa correspondente de acordo com as suas necessidades.

Aviso aos utilizadores

1. Depois de premir, o indicador luminoso acende-se e o utilizador pode seleccionar o programa de Desodorização fácil. Depois de o indicador luminoso correspondente piscar, clique em Início/Pausa.
2. É normal que a máquina emita um som "gorgolejante" durante a operação.
3. Após a operação da máquina, pode haver uma pequena quantidade de gotas de água na vedação da porta, o que é completamente normal.

Questões que requerem atenção específica

Não abra a porta com a máquina em funcionamento, para não afetar a eliminação do odor das roupas. Quando a função OxyPure está ativada, pode escapar uma pequena quantidade de OxyPure durante o programa Intensivo e o programa de 9 minutos, acompanhada de um ligeiro odor a OxyPure.

■ Higienizar



As secções "Higienizar" são principalmente utilizadas para higienizar casacos, pijamas, roupa de cama, brinquedos e outros artigos que necessitem de higienização. Estão disponíveis quatro programas: Casaco, Pijamas, Roupa de cama, Brinquedo. Os utilizadores podem seleccionar o programa pretendido premindo o botão "Higienizar".

Aviso aos utilizadores

1. Certifique-se de que os lençóis estão bem fixos durante a higienização para que não caiam.
2. Os brinquedos, as roupas, etc. difíceis de fixar devem ser colocados no suporte de secagem.

Questões que requerem atenção específica

1. Não abra a porta com a máquina em funcionamento, para não afetar a higienização das roupas. Quando a função OxyPure está ativada, pode escapar uma pequena quantidade de OxyPure, acompanhada de um ligeiro odor a OxyPure.
2. Ao colocar peças de vestuário compridas, como casacos e vestidos, pendure o suporte de secagem na parte traseira do armário ou remova-o para evitar que essas peças fiquem dobradas.

■ Cuidado Deluxe



O Cuidado Deluxe permite o tratamento e a eliminação dos vincos das peças de vestuário correspondentes através de um dos quatro programas: Mistos, Lãs, Seda e Exterior.

Aviso aos utilizadores

Escolha o programa "Mistos" para vestuário composto por vários materiais ou quando os materiais não podem ser distinguidos entre si.

Questões que requerem atenção específica

Não abra a porta com a máquina em funcionamento para não afetar o tratamento das peças de vestuário e a eliminação dos vincos, bem como para evitar que a condensação pingue no chão.

■ Secagem Inteligente

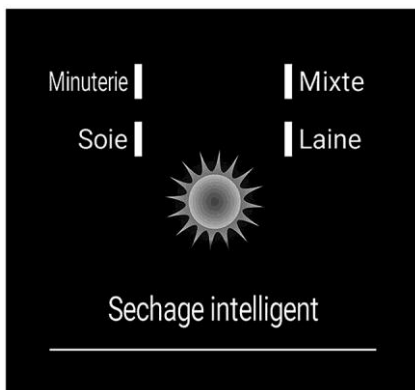

O programa Secagem Inteligente é utilizado principalmente para secar roupas que passaram por centrifugação. Os utilizadores podem escolher entre quatro programas, consoante o tipo de peça de vestuário: Temporizador, Mistos, Seda e Lãs.

Aviso aos utilizadores

1. As roupas que acabaram de ser lavadas devem ser centrifugadas antes da colocação no armário. O tempo de secagem das roupas será automaticamente ajustado de acordo com o tipo, a quantidade, o grau de secagem e a temperatura ambiente.
2. As peças de vestuário mais grossas podem não secar uniformemente. É aconselhável virar as roupas e secá-las novamente.

Questões que requerem atenção específica

1. Não abra a porta com a máquina em funcionamento para não afetar o tratamento e secagem das peças de vestuário, bem como para evitar que a condensação pingue no chão.
2. Não coloque roupas a pingar no armário.

3. Função adicional

■ Função de atraso

Depois de premir o botão de atraso, a função de atraso é ativada e o tempo de atraso é exibido. O utilizador pode continuar a premir os botões "+" e "-" para definir o tempo. Depois de premir novamente o botão de atraso, a função de atraso é desativada.



1. O tempo de atraso definido no programa não pode exceder 24 horas.
2. O tempo de atraso corresponde ao fim do programa. O tempo de atraso deve, portanto, ser superior ao tempo de execução do programa e não pode ser alterado após o início do programa. Devido à elevada humidade da roupa, o tempo de secagem pode aumentar automaticamente. No fim do atraso, o programa pode não ter terminado. Isto é completamente normal.
3. Se alterar o programa principal antes de iniciar, tem de repor a função de atraso.

■ Seleção do número de peças de vestuário

Depois de escolher o programa necessário, pode selecionar o número de peças de vestuário. Na parte superior da interface de visualização, prima o botão "Qtd. Roupa" para ajustar o número de peças de vestuário. Depois de selecionar o programa e o número de peças de vestuário, o tempo de tratamento do programa correspondente será ajustado de acordo com o número de peças de vestuário.

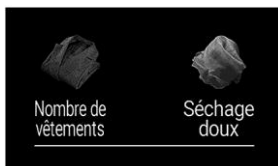

1. Quando o ícone de "Qtd. Roupa" está aceso, significa que o programa atual pode ajustar o número de peças de vestuário. Quando não está aceso, significa que o programa atual não tem esta função.
2. Ao premir o ícone de "Qtd. Roupa", o ecrã apresenta "3" por predefinição, o que significa que existem atualmente 3 peças de vestuário. Ajuste o número utilizando os botões +/- no ecrã. O número de peças de vestuário pode variar de 1 a 5.

■ Secagem Suave

Com o Cuidado Deluxe e a Secagem Inteligente, é possível ativar a função Secagem Suave. Quando a Secagem Suave está ativada, a temperatura de tratamento é mais suave, o que pode proteger melhor a roupa com corantes à base de plantas.

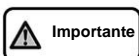

1. As opções Desodorização e Higienizar não têm esta função.
2. Quando a função de corante à base de plantas está ativada, o tempo de tratamento e secagem pode aumentar devido à temperatura mais baixa.

4. Iniciar um programa

Depois de definir os programas e o fim do atraso, prima  na parte inferior da interface de visualização para iniciar o processo de tratamento.

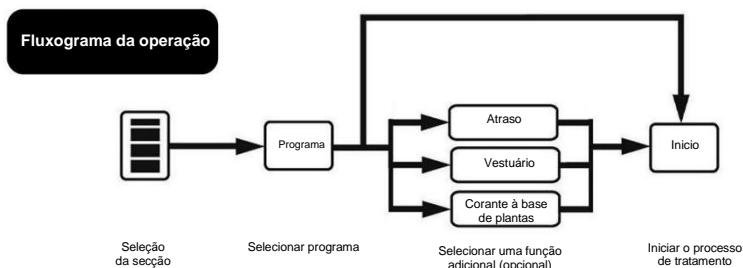

■ Tabela de configuração das teclas de função

N.º	Nome do programa		Função adicional			
			Atraso	Vestuário	Secagem Suave	Remoto
1	Desodorização	5 min	√	×	×	
2		9 min	√	×	×	/
3		Intensivo	√	√	×	/
4		Roupa de desporto	√	√	×	/
5	Higienizar	Casaco	√	×	×	/
6		Pijamas	√	×	×	/
7		Roupa de cama	√	×	×	/
8		Brinquedo	√	×	×	/
9	Cuidado Deluxe	Mistos	√	√	√	/
10		Lã	√	√	√	/
11		Seda	√	√	√	/
12		Exterior	√	√	√	/
13	Secagem Inteligente	Temporizador	√	×	√	/
14		Mistos	√	√	√	/
15		Seda	√	√	√	/
16		Lã	√	√	√	/

- Os utilizadores podem prolongar ou encurtar o tempo do programa premindo os botões "+" e "-", consoante o estado da roupa (os programas de 5 min e 9 min não podem ser ajustados com estes botões).
- O "√" na secção da função adicional significa que pode ser seleccionada, "×" significa que não pode ser seleccionada e "7" indica que não há ligação.

 Aviso

5. Funções auxiliares

■ Função de sinal sonoro

- Após ligar a alimentação do armário de secagem, caso não seja iniciado, prima simultaneamente os botões "Desodorização" e "▶||" para ativar ou desativar o sinal sonoro no painel de visualização.
- A mensagem "bE EP ON" indica que o sinal sonoro está ativado, enquanto a mensagem "bE EP OFF" indica que o sinal sonoro está desativado.

■ Aplicação hOn

1. Informações gerais

Este aparelho está equipado com tecnologia Wi-Fi para controlo remoto através da aplicação hOn.

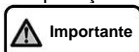

Respeite as medidas de segurança indicadas neste manual, mesmo ao utilizar o aparelho através da aplicação. O cumprimento destas instruções é essencial para uma utilização segura.

2. Requisitos

1. Rede Wi-Fi: É necessário um router compatível com o padrão 802.11 b/g/n e a banda de 2,4 GHz. As redes que funcionam a 5 GHz e as redes públicas não são suportadas. O nome da rede (SSID) deve ter entre 1 e 32 caracteres e a palavra-passe entre 8 e 64 caracteres. As opções de encriptação são aberta, WPA-PSK e WPA2-PSK.
2. Dispositivos compatíveis: A aplicação está disponível para dispositivos Android, iOS e Huawei, tanto em tablets como em smartphones.
3. Colocação: Instale o aparelho numa área com um sinal Wi-Fi forte.

Especificações técnicas de Wi-Fi:

- Frequência: 2400 MHz - 2483.5 MHz
- Potência máxima: 20 dBm
- Padrão: IEEE802.11 b/g/n e BLE V4.2

3. Descarregar e instalar a aplicação hOn

Descarregue a aplicação digitalizando o código QR abaixo ou visitando go.haier-europe.com/download-app.



Descarregue a aplicação



⚠ Aviso

Registo

Só é necessário criar um perfil (registo) quando se utiliza a aplicação pela primeira vez, ou se a conta tiver sido apagada/desativada. Para utilizações subsequentes, basta iniciar sessão com o seu endereço de e-mail e palavra-passe. Consulte o modo DEMO da aplicação para conhecer as funcionalidades Wi-Fi.



4. Emparelhamento do aparelho

Aviso

A rede doméstica tem de estar definida para 2,4 GHz; as redes que funcionam a 5 GHz não são suportadas. Certifique-se de que o seu smartphone está ligado à mesma rede Wi-Fi de 2,4 GHz que pretende utilizar para configurar o aparelho.

1. Abra a aplicação hOn e crie um novo perfil (ou inicie sessão se já tiver um).
2. Prima "Adicionar um aparelho" e siga as instruções apresentadas no ecrã do seu smartphone para concluir a configuração.

5. Ativar o controlo remoto



1. Confirme que o router está ligado e conectado à Internet.
2. Carregue a roupa e feche a porta.
3. Ligue o aparelho.
4. Prima brevemente o botão de Controlo remoto .
5. O controlo remoto também pode ser ativado durante o ciclo, premindo brevemente o botão de Controlo remoto .

Aviso

Validade do controlo remoto

É possível enviar um comando a partir da aplicação até 24 horas após ativação do controlo remoto.

6. Desativar o controlo remoto

1. Durante um ciclo, é possível desativar o controlo remoto premindo brevemente o botão ; o ciclo continuará. Pode ver o estado do ciclo na aplicação, mas não pode enviar comandos (parar/pausa, por exemplo).
2. Para retomar o controlo remoto através da aplicação, certifique-se de que a porta está fechada e, em seguida, prima brevemente o botão de Controlo remoto novamente: .

7. Fim do ciclo com o controlo remoto

1. No final do ciclo, o controlo remoto é desativado.
2. Após 2 minutos, o aparelho desliga-se automaticamente.

8. Desativação do módulo Wi-Fi e eliminação dos dados de identificação da rede

Para apagar as informações guardadas na rede Wi-Fi e desligar o módulo Wi-Fi:

1. Ligue o aparelho.
2. Sem iniciar um ciclo, prima o botão de Controlo remoto  durante 5 segundos, até aparecer a mensagem "rEST".
3. Prima e mantenha premido o botão "Fim do atraso" durante mais 5 segundos até aparecer a mensagem "donE".
4. As informações de configuração são eliminadas. Selecione um programa ou desligue o aparelho para sair.
5. Para reconfigurar o aparelho, retire-o da aplicação hOn e inicie um novo procedimento de emparelhamento.

Aviso

Utilize este procedimento apenas se pretender vender o aparelho.

Instruções do programa de tratamento

Funções do programa	Programa	Seção aplicável	Instruções de tratamento
Desodorização	5 min	Cuidado refrescante para roupas delicadas com um odor ligeiro.	Evite colocar demasiadas peças de vestuário no armário ao mesmo tempo.
	9 min	Cuidado refrescante para roupas finas, adequado para odores moderados, com o cuidado OxyPure para um melhor efeito de desodorização.	Dependendo do tamanho e espessura, coloque entre 1 e 3 peças de vestuário no armário para obter os melhores resultados. A quantidade pode ser ajustada utilizando os botões "+" e "-".
	Intensivo	Cuidado refrescante intenso adequado para odores fortes ou peças de vestuário grossas, com tratamento OxyPure para uma desodorização ideal.	Odores excessivos de fumo e mofo podem ser difíceis de eliminar. Limpe as peças de vestuário antes do tratamento no armário.
	Roupa de desporto	Especialmente adequado para os cuidados de peças de vestuário com pelo.	
Higienizar	Casaco	Tratamento uma vez por dia. Uma vez em casa, o casaco e o vestuário devem ser higienizados antes de serem novamente usados.	Evite colocar demasiadas peças de vestuário no armário ao mesmo tempo. Dependendo do tamanho e espessura, coloque entre 1 e 3 peças de vestuário no armário para obter os melhores resultados. A quantidade pode ser ajustada utilizando os botões "+" e "-".
	Pijamas	Adequado para a higienização e esterilização profundas antes e depois da utilização de vestuário pessoal, como roupa de dormir e roupa interior.	Para uma melhor higienização e esterilização, pode escolher a função OxyPure para obter resultados superiores.
	Roupa de cama	Adequado para esterilizar e higienizar em profundidade lençóis, colchas e edredões provenientes de viagens diárias ou de negócios.	
	Brinquedo	Adequado para esterilizar e higienizar peluches e brinquedos em tecido. Recomenda-se que sejam colocados no suporte de secagem para tratamento.	
Cuidado Deluxe	Mistos	Adequado para o tratamento de vestuário em algodão, fibra química e fibras mistas.	Esta função é utilizada principalmente para melhorar a textura das roupas e suavizar os vincos. Evite colocar demasiadas peças de vestuário no armário ao mesmo tempo. Idealmente, dependendo do tamanho e espessura, coloque entre 1 e 3 peças de vestuário no armário. Para peças de vestuário que requerem um tratamento delicado ou especial, clique na função "corante à base de plantas", para materiais como pelo de camelo, viscose, <i>cloud yarn</i> perfumado, peles especiais, etc.
	Lã	Adequado para os cuidados de camisolas e sobretudos de lã.	
	Seda	Adequado para os cuidados de camisas, saias e calças de seda.	
	Exterior	Adequado para o tratamento de peles.	
Secagem Inteligente	Temporizador	Pode definir um tempo fixo para secar a roupa de acordo com as suas necessidades, com paragem automática do programa após o tempo definido.	As roupas lavadas devem ser centrifugadas antes da colocação no armário.
	Mistos	Adequado para secar camisas e casacos de mistura de algodão.	As peças de vestuário grossas são difíceis de secar. Recomenda-se colocar menos peças de vestuário no armário e ajustar a quantidade usando os botões.
	Seda	Adequado para secar camisas, saias e calças de seda.	
	Lã	Adequado para secar peças de vestuário de lã. Utilize o suporte de secagem para colocar as peças de roupa que possam perder facilmente a sua forma.	Se a roupa ainda não estiver seca no final do programa, repita-o.



Importante

- O tempo de secagem da roupa será automaticamente ajustado com base nos seguintes fatores:
 - Tipo de vestuário
 - Número de peças de vestuário
 - Grau de secagem
 - Temperatura ambiente
- Antes de iniciar a secagem da roupa, verifique cuidadosamente as instruções na respetiva etiqueta. Não coloque roupa que não possa ser seca no armário de secagem.
- Os tecidos de lã são relativamente suaves e não podem ser completamente secos.
- Algumas peças de roupa de maior valor, como as peles, não devem ser secas com frequência.
- Quaisquer roupas com odores fortes devem ser tratadas separadamente.



Importante

Desligue o aparelho da tomada antes de qualquer operação de limpeza ou manutenção.

Limpeza do armário de secagem

Limpe o pó e as manchas na superfície da estrutura e da porta da máquina com um pano húmido, secando-as depois com um pano seco. Não utilize diretamente após a limpeza; aguarde até que a superfície da máquina esteja seca antes da utilização.



Importante

Para evitar danos durante a limpeza da máquina, não utilize solventes orgânicos nem produtos corrosivos.

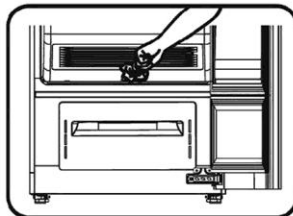

Limpeza do depósito de água

Durante o funcionamento, o condensado de vapor entrará no depósito de água. Uma vez terminado o programa, o reservatório de água deve ser esvaziado imediatamente.

1. Abra a porta do armário de secagem, agarre a pega do depósito de água e puxe-o para fora.
2. Abra a tampa do depósito de água, despeje a água do depósito, volte a colocar a tampa e coloque novamente o depósito de água no armário.

1

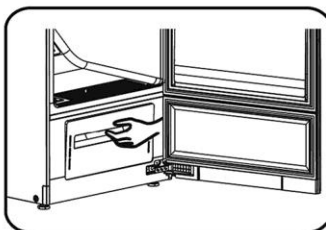

2

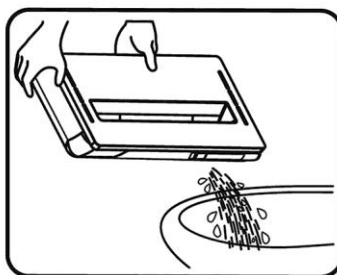

Importante

A água condensada não deve ser utilizada para beber ou preparar alimentos.

Descalcificação

Para garantir um bom efeito de vapor durante o processo de tratamento, a descalcificação deve ser efetuada a cada 300 ciclos ou após um ano de utilização da máquina.

1. No modo de espera, prima simultaneamente os botões "Atraso" + "Qtd. Roupa" durante 5 segundos. A mensagem "CL ER" pisca no ecrã e a máquina passa para o modo de descalcificação.
2. Abra a porta do armário de secagem, retire o depósito de água e despeje entre 500 ml e 2000 ml de ácido cítrico no mesmo (de acordo com as instruções relativas ao ácido cítrico).
3. Volte a colocar o depósito de água na máquina, feche a porta e ligue o aparelho. A mensagem "CL ER" no ecrã está sempre acesa. Cerca de uma hora mais tarde, a mensagem "CL ER" pisca no ecrã e o indicador luminoso "H" acende-se.
4. Abra a porta, retire o depósito de água, despeje a água residual, adicione água fresca, volte a colocar o depósito de água na máquina, feche a porta e ligue a máquina. A mensagem "CL ER" no ecrã está sempre acesa, enquanto o indicador luminoso "H" está apagado. Após 5 minutos, a mensagem "CL ER" pisca no ecrã e o indicador luminoso "H" volta a acender.
5. Volte a abrir a porta, retire o depósito de água, despeje a água residual, volte a colocar o depósito de água na máquina, desligue-a e a máquina entra no estado de funcionamento normal. O processo de descalcificação está concluído.

Limpeza do filtro

Para garantir o efeito de ventilação do processo de tratamento, limpe o filtro após cada utilização.

1. Abra a porta do armário de secagem.
2. Remova o painel do friso da entrada de ar de retorno.
3. Remova o filtro da máquina.
4. Utilize uma toalha molhada ou uma escova suave para limpar o cotão.

1

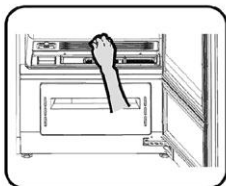

2

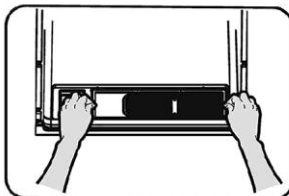

3

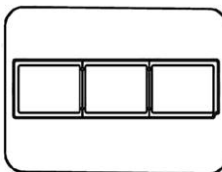

4

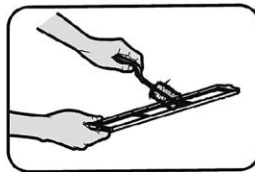

Importante Após a limpeza, volte a colocar o filtro na devida posição.

Substituir o saco de aromaterapia

A utilização prolongada de sacos de aromaterapia fará com que o aroma se dissipe. Para garantir a frescura da roupa, substitua o saco de aromaterapia atempadamente.

1. Abra a porta do armário de secagem.
2. Remova o painel do friso da entrada de ar de retorno.
3. Remova o saco de aromaterapia do suporte do filtro.
4. Coloque o novo saco de aromaterapia na devida posição e reinstale o painel do friso da entrada de ar de retorno.

1

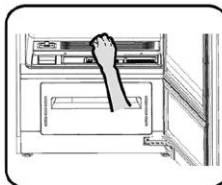

2

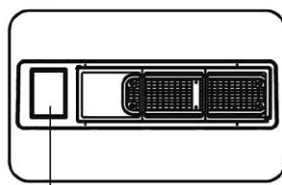

Posição do saco de aromaterapia

Posição aberta

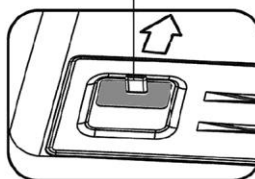

Posição fechada

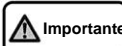
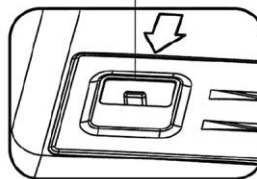

Importante A tampa do compartimento pode ser fechada quando não estiver em uso.

Tem alguma pergunta? Veja aqui primeiro!

Problema	Não é possível iniciar a máquina.
Causas	<ul style="list-style-type: none"> a. O aparelho não está ligado à corrente elétrica. b. Não há alimentação elétrica. c. Não premiu o botão de alimentação.
Soluções	<ul style="list-style-type: none"> a. Confirme que o aparelho está ligado à corrente elétrica. b. Verifique a alimentação elétrica. c. Certifique-se de que pressionou o botão de alimentação.

Problema	A máquina não inicia.
Causas	<ul style="list-style-type: none"> a. O depósito de água não está cheio e o ícone de falta de água está a piscar. b. A porta do armário de secagem não está corretamente fechada. c. Não premiu o botão Início.
Soluções	<ul style="list-style-type: none"> a. Adicione água no depósito de água até à linha MAX. b. Feche a porta do armário de secagem. c. Prima o botão Início.

Problema	O tempo de secagem é demasiado longo.
Causas	<ul style="list-style-type: none"> a. Definições incorretas do programa. b. O filtro da saída de ar de retorno está bloqueado. c. As roupas estão demasiado molhadas. d. Há demasiadas peças de vestuário no armário de secagem.
Soluções	<ul style="list-style-type: none"> a. Certifique-se de que o programa está configurado corretamente. b. Limpe o filtro da saída de ar de retorno. c. A roupa deve centrifugada antes da colocação no armário. d. Reduza o número de peças de vestuário no armário. <p>Outros problemas devem ser comunicados para reparação.</p>



Problema	O tempo restante no ecrã de visualização para ou salta.
Causas	<p>O tempo restante é ajustado de acordo com os seguintes fatores.</p> <ul style="list-style-type: none"> a. Temperatura do vestuário. b. Tipos de vestuário. c. Número de peças de vestuário. d. Temperatura ambiente.
Soluções	Nos programas de secagem automática, é normal que o tempo de secagem pare durante algum tempo ou salte.

Problema	A máquina apresenta "End"
Causas	O programa está completo.
Soluções	

Problema	A roupa emite um odor.
Causas	<ul style="list-style-type: none"> a. A máquina foi utilizada durante demasiado tempo. b. A água do depósito tem um cheiro peculiar. c. O filtro de entrada de ar de retorno está bloqueado. d. Humidade no interior do armário.
Soluções	<ul style="list-style-type: none"> a. Limpe o armário de secagem. b. Limpe regularmente o depósito de água e utilize água purificada. c. Limpe o filtro da saída de ar de retorno. d. Execute o programa de secagem para secar o armário. <p>Outros problemas devem ser comunicados para reparação.</p>

Alarme e métodos de resolução de problemas

Efetue a resolução de problemas com base no código seguinte e utilizando o método especificado na tabela.

Problema	Soluções
Conteúdo de aconselhamento	
 " pisca	Falta de água. Retire o depósito e acrescente água
 " pisca	Drenagem rápida. Retire o depósito de água para o esvaziar
SHHE	Coloque o depósito de água no lugar, ou retire-o e volte a colocá-lo
O programa não pode iniciar	A porta não está fechada, feche-a e inicie

Se aparecer o seguinte código, reinicie. Se voltar a aparecer, contacte o serviço pós-venda.

Problema	Informações de alarme
Conteúdo de aconselhamento	
E1	Alarme de drenagem do coletor de água
E4	Alarme de entrada de água do gerador de vapor
F2	Alarme de drenagem do gerador de vapor
F31	Temperatura anómala na saída do armário
F32	Temperatura anómala na saída do condensador
F4	Tubo de aquecimento de vapor anómalo
F7	Anomalia no motor do ventilador
F9	Anomalia de temperatura na saída da conduta de ar
F10	Temperatura anómala na entrada de ar
F11	Humidade anómala na entrada de ar
FCO	Anomalia de comunicação do barramento

Alarme e métodos de resolução de problemas

Problema	Informações de alarme
Conteúdo de aconselhamento	
FC2	Anomalia na comunicação entre a placa de visualização e a placa da fonte de alimentação
FCP	Anomalia na comunicação entre a placa de visualização e a placa de processamento
FCF	Anomalia na comunicação entre a placa de visualização e a placa de acionamento da ventoinha
FCt	Anomalia na comunicação entre o painel de visualização e o ecrã tátil
FCD	Avaria do compressor
FH	Anomalia na ligação Wi-Fi e falha na configuração de IoT
Fd	Anomalia no elemento de aquecimento PTC



Importante

Se aparecerem outros códigos no tubo digital, desligue o armário de secagem e contacte o pessoal de manutenção.

Tamanho do produto e condições de instalação (diagrama)

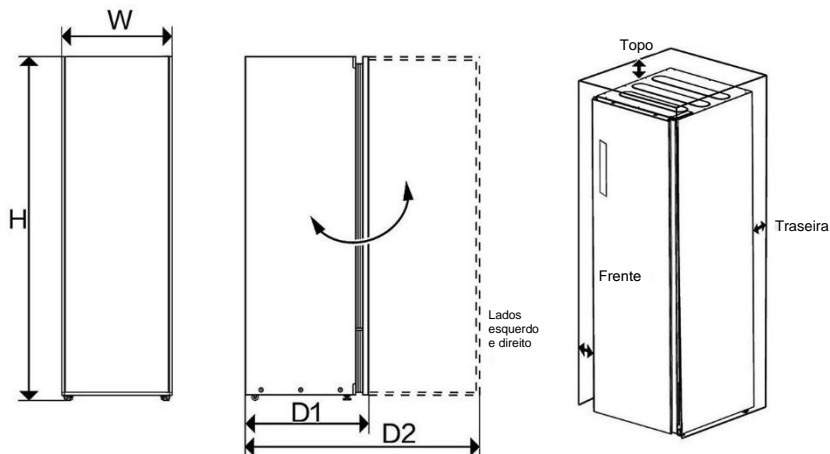

Modelo	CCE L02LU1
Nome	Armário de secagem
Tensão/frequência nominal	220 V - 240 V/50 Hz
Potência máxima	1900 W
Capacidade nominal	5 itens
Cor	Ceilão
Peso líquido	104 kg
Tamanho total (largura/profundidade/altura) em mm	600 x 671 x 1860
Espaço de instalação recomendado (largura/profundidade/altura) em mm	620 x 711 x 1880

Dimensões do produto	L	600 mm
	D1	671 mm
	D2	1240 mm
	H	1860 mm
Requisitos de instalação	Topo	Mais de 20 mm
	Esquerda	Mais de 10 mm
	Direita	Mais de 10 mm
	Traseira	Mais de 40 mm

Comentários

As figuras no presente manual são diagramas. No entanto, devido à melhoria e expansão da serialização dos produtos, o aspeto, a cor e os acessórios do produto em questão podem não corresponder às figuras indicadas neste manual. Consulte o produto em questão.

Assistência ao cliente

Recomendamos a nossa Assistência ao cliente Haier e a utilização de peças sobresselentes originais. As peças das máquinas de lavar roupa domésticas têm uma duração mínima de 10 anos. Se tiver algum problema com o seu aparelho, comece por consultar a secção RESOLUÇÃO DE PROBLEMAS. Se não conseguir encontrar aí a solução para o seu problema:

- ▶ contacte o seu revendedor local;
- ▶ Visite a secção Serviço e Assistência em www.haier-europe.com, onde poderá encontrar números de telefone e perguntas frequentes, e onde poderá submeter um pedido de assistência.

Para obter informações específicas sobre o produto, visite o site oficial da Haier em https://www.haier-europe.com/en_GB/technical-assistance/ e procure o seu modelo. Clique no produto para aceder à página detalhada e, depois, clique em "documentos" para encontrar e descarregar o manual do utilizador. Pode também encontrar informações sobre produtos nesta página.

Para contactar o nosso serviço, certifique-se de que tem os seguintes dados.

Esta informação pode ser encontrada na placa de identificação.

Modelo Número de série

Em caso de reclamação da garantia, consulte também o cartão de garantia fornecido com o produto.

Para questões de carácter geral, consulte abaixo os nossos endereços na Europa:

Endereços europeus da Haier

País*	Endereço postal	País*	Endereço postal
Itália	Haier Europe Trading SRL Via De Cristoforis, 12 21100 Varese ITÁLIA	França	Haier France SAS 3-5 rue des Graviers 92200 Neuilly-sur-Seine FRANÇA
Espanha Portugal	Haier Iberia SL Pg. Garcia Faria, 49-51 08019 Barcelona ESPAÑA	Bélgica-FR Bélgica-NL Países Baixos Luxemburgo	Haier Benelux SA Anderlecht Route de Lennik 451 BÉLGICA
Alemanha Áustria	Haier Deutschland GmbH Hewlett-Packard-Str. 4 D-61352 Bad Homburg ALEMANHA	Polónia República Checa Hungria Grécia Roménia Rússia	Haier Poland Sp. zo.o. Al. Jerozolimskie 181B 02-222 Warszawa POLÓNIA
Reino Unido	Haier Appliances UK Co.Ltd. One Crown Square Rua da Igreja Leste Woking, Surrey, GU21 6HR UK		

*Para mais informações, visite www.haier-europe.com.

As informações sobre os modelos estão disponíveis na base de dados de produtos em <https://eprel.ec.europa.eu/>, procurando o identificador do modelo indicado no campo Modelo da etiqueta afixada no produto. A ligação para o modelo na base de dados de produtos pode ser encontrada abaixo para cada identificador de modelo:



CCE L02LU1

Haier



Pode encontrar os pontos de recolha em www.quefairedemesdechets.fr.
Se possível, repare ou doe o seu aparelho!

