

Haier

MANUALE DI ISTRUZIONI
PER RAFFREDDATORE PER
VINO

MODELLO NO.

HW60G25F2

Grazie per aver acquistato il nostro refrigeratore per vino. Speriamo che il nostro prodotto all'avanguardia conferisca al vostro vino un gusto diverso e gioioso. Prima dell'uso, leggere e seguire tutte le norme di sicurezza e le istruzioni per l'uso.

AVVERTIMENTO

- Per evitare di danneggiare la guarnizione della porta, assicurarsi che la porta sia completamente aperta quando si estraggono i ripiani dal vano delle guide.
 - L'apparecchio deve essere posizionato in modo che la spina sia accessibile. Scollegare la spina elettrica. Spostare la cantinetta nella sua posizione definitiva. Non spostare la cantinetta mentre è carica di vino. Si potrebbe deformare il corpo. La cantinetta deve essere installata in un luogo idoneo per evitare di toccare il compressore con le mani.
 - I bambini devono essere sorvegliati per assicurarsi che non giochino con l'apparecchio.
 - Se il cavo di alimentazione è danneggiato, deve essere sostituito dal produttore, dal suo agente di assistenza o da una persona parimenti qualificata per evitare pericoli. Questo apparecchio può essere utilizzato da bambini di età pari o superiore a 8 anni e da persone con capacità fisiche, sensoriali o mentali ridotte o con mancanza di esperienza e conoscenza, purché siano sorvegliati o non giochino con l'apparecchio. La pulizia e la manutenzione non devono essere eseguite da bambini senza supervisione. I bambini di età compresa tra 3 e 8 anni possono caricare e scaricare la cantinetta vino. Per evitare la contaminazione del vino, attenersi alle seguenti istruzioni:
 - L'apertura prolungata della porta può causare un aumento significativo della temperatura nei compartimenti dell'elettrodomestico.
 - Pulire regolarmente le superfici che possono entrare in contatto con le bottiglie e i sistemi di scarico accessibili.
 - Pulire i serbatoi dell'acqua se non sono stati utilizzati per 48 ore; sciacquare l'impianto idrico collegato alla rete idrica se non si preleva acqua per 5 giorni.
 - Se l'apparecchio frigorifero rimane vuoto per lunghi periodi, spegnerlo, sbrinarlo, pulirlo, asciugarlo e lasciare la porta aperta per evitare la formazione di muffa all'interno dell'apparecchio.
 - **AVVERTIMENTO:** Mantenere libere da ostruzioni le aperture di ventilazione presenti nell'involucro dell'apparecchio o nella struttura integrata.
 - **AVVERTIMENTO:** Non utilizzare dispositivi meccanici o altri mezzi per accelerare il processo di sbrinamento, diversi da quelli raccomandati dal produttore.
 - **AVVERTIMENTO:** Non danneggiare il circuito refrigerante.
 - **AVVERTIMENTO:** Non utilizzare apparecchi elettrici all'interno degli scomparti per la conservazione degli alimenti dell'elettrodomestico, a meno che non siano del tipo raccomandato dal produttore.
- Non conservare sostanze esplosive, come bombolette spray con propellente infiammabile, in questo apparecchio.
- Questo apparecchio è destinato all'uso domestico e ad applicazioni simili, come
- aree cucina per il personale in negozi, uffici e altri ambienti di lavoro;
 - case coloniche e dai clienti di hotel, motel e altri ambienti di tipo residenziale;
 - ambienti tipo bed and breakfast;
 - ristorazione e applicazioni simili non al dettaglio.
- **AVVERTIMENTO:** Per evitare pericoli dovuti all'instabilità dell'apparecchio, è necessario fissarlo secondo le istruzioni.

NON PROVARE IN NESSUN CASO A COLLEGARE O PROLUNGARE IL CAVO.

IMPORTANTI ISTRUZIONI DI SICUREZZA

⚡ AVVERTIMENTO ⚡	Per ridurre il rischio di incendi, scosse elettriche o lesioni durante l'utilizzo dell'elettrodomestico, seguire queste precauzioni di base:
<ul style="list-style-type: none">• Leggere tutte le istruzioni prima di utilizzare il refrigeratore per vino.• PERICOLO o AVVERTENZA: Rischio di intrappolamento dei bambini. Il rischio di intrappolamento e soffocamento dei bambini non è un problema del passato. Gli elettrodomestici abbandonati sono ancora pericolosi... anche se "restano in garage solo per qualche giorno".• Prima di buttare via il tuo vecchio refrigeratore per vino: Togliere la porta. Lasciare i ripiani al loro posto in modo che i bambini non possano arrampicarsi facilmente all'interno.• Non permettere mai ai bambini di usare, giocare o strisciare all'interno dell'apparecchio.• Non pulire mai le parti dell'apparecchio con liquidi infiammabili. I vapori possono provocare incendi o esplosioni.• Non conservare o utilizzare benzina o altri vapori e liquidi infiammabili nelle vicinanze di questo o di altri apparecchi. I fumi possono causare un rischio di incendio o esplosione.• Se il refrigerante di questi apparecchi è R600a, non collocare oggetti infiammabili ed esplosivi all'interno o in prossimità dell'armadio, per evitare incendi o esplosioni. <div data-bbox="576 1016 1031 1413" style="text-align: center;"></div> <p data-bbox="596 1469 1002 1503" style="text-align: center;">-Conserva queste istruzioni-</p>	

Questo apparecchio frigorifero non è adatto per congelare alimenti

ISTRUZIONI DI INSTALLAZIONE

- Prima di utilizzare il tuo refrigeratore per vino
 - Rimuovere l'imballaggio esterno e interno.
 - Prima di collegare il Wine Cooler alla presa di corrente, lasciarlo in posizione verticale per circa 2 ore. Ciò ridurrà la possibilità di malfunzionamenti del sistema di raffreddamento dovuti alla manipolazione durante il trasporto.
 - Pulire la superficie interna con acqua tiepida utilizzando un panno morbido.
 - Questo apparecchio è destinato all'uso domestico e in applicazioni simili, come
 - aree cucina per il personale in negozi, uffici e altri ambienti di lavoro;
 - case coloniche e dai clienti di hotel, motel e altri ambienti di tipo residenziale;
 - ambienti tipo bed and breakfast;
 - ristorazione e applicazioni simili non al dettaglio.
 - Quando si smaltisce l'apparecchio, scegliere un sito di smaltimento autorizzato.
- Installazione del tuo refrigeratore per vino
 - Questo apparecchio è progettato per essere installato in posizione indipendente o incassato (completamente incassato) (fare riferimento alla posizione dell'adesivo sul retro dell'apparecchio).
 - Questi apparecchi sono destinati esclusivamente alla conservazione del vino.
 - Posizionare la cantinetta vino su un pavimento sufficientemente robusto da sostenerla quando è completamente carica. Per livellare la cantinetta vino, regolare il piedino di livellamento anteriore nella parte inferiore della cantinetta vino.
 - Questo apparecchio utilizza refrigerante infiammabile. Pertanto, non danneggiare mai i tubi di raffreddamento durante il trasporto. Posizionare il Wine Cooler lontano dalla luce solare diretta e da fonti di calore (fornelli, termosifoni, radiatori, ecc.). La luce solare diretta può danneggiare il rivestimento acrilico e le fonti di calore possono aumentare il consumo elettrico. Anche temperature ambiente estremamente fredde possono compromettere il corretto funzionamento dell'unità.
 - Evitare di posizionare l'unità in aree umide.
 - Collegare il Wine Cooler a una presa a muro dedicata, correttamente installata e dotata di messa a terra. Non tagliare o rimuovere in nessun caso il terzo polo (di terra) dal cavo di alimentazione. Per qualsiasi domanda riguardante l'alimentazione e/o la messa a terra, rivolgersi a un elettricista qualificato o a un centro di assistenza autorizzato Products.
- Attenzione
 - Conservare il vino in bottiglie sigillate;
 - Non sovraccaricare il mobile;
 - Non aprire la porta se non necessario;
 - Non coprire i ripiani con fogli di alluminio o altri materiali che potrebbero impedire la circolazione dell'aria;
 - Nel caso in cui il Wine Cooler dovesse rimanere inutilizzato per lunghi periodi si consiglia, dopo un'accurata pulizia, di lasciare la porta socchiusa per consentire all'aria di circolare all'interno del mobile, evitando così possibili formazioni di condensa, muffa o cattivi odori.
- Limiti della temperatura ambiente della stanza

Questo apparecchio è progettato per funzionare alle temperature ambiente specificate dalla sua classe di temperatura indicata sulla targhetta dei dati tecnici.

Classe	Symbolo	Intervallo di temperatura ambiente (°C)
Estesa Temperata	SN	+ 10 to + 32
Temperata	N	+ 16 to + 32
Subtropicale	ST	+ 16 to + 38
Tropicale	T	+ 16 to + 43

Utilizzo del tuo Wine Cooler

➤ I comandi del tuo wine cooler

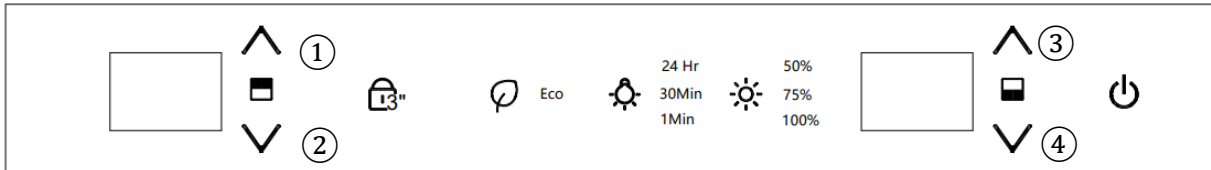

1. Blocco bambini





L'impostazione predefinita è lo sblocco quando l'apparecchio è collegato all'alimentazione. Tenere premuto il pulsante per 3 secondi per bloccarlo. Premere nuovamente e tenere premuto il pulsante per 3 secondi per sbloccarlo.



Selettore modalità: Premere per scorrere e selezionare la modalità operativa desiderata (STD, ECO o DEMO).

2. Modifica delle modalità di esecuzione

Quando l'apparecchio è acceso, la modalità predefinita è la modalità Standard (nessuna spia luminosa).

Modalità ECO: toccare il pulsante una volta  per entrare in modalità Eco.

Modalità demo (nessuna spia luminosa): tenere premuto il pulsante  +  per 3 secondi per entrare in modalità Demo, tenere premuto il pulsante  +  per 3 secondi per uscire dalla modalità Demo e passare alla modalità Standard.

Eco: questa è una modalità di risparmio energetico. Sia la luce interna che le spie del pannello di controllo sono spente. Anche il display LED rimane spento finché non si modifica la temperatura tramite i tasti  ② e  ①. Il display rimane acceso per 5 secondi e poi si spegne di nuovo.

Demo: questa modalità è riservata esclusivamente all'esposizione in showroom e non al normale funzionamento. L'illuminazione a LED funziona, ma l'apparecchio non raffredda.

3. Modifica della modalità di illuminazione a LED



Toccare questo tasto per scorrere e selezionare la modalità di illuminazione desiderata. La modalità predefinita si attiva all'accensione. Le modalità disponibili sono elencate di seguito. Una volta selezionata, il simbolo corrispondente si illuminerà:

Predefinito — L'apertura e la chiusura della porta controllano le luci interne.

24 ore — Dopo aver chiuso la porta, la luce rimarrà accesa per 24 ore.

30 minuti — Dopo aver chiuso la porta, la luce rimarrà accesa per 30 minuti.

1 minuto — Dopo aver chiuso la porta, la luce rimarrà accesa per 1 minuto

4.  Regolazione della luminosità della luce LED.
 Tocca per scorrere e selezionare i livelli di luminosità preimpostati: 50%, 75% o 100%

Nota: la luminosità predefinita all'accensione è del 50%. La luminosità selezionata viene visualizzata sul display.

5.  Pulsante di accensione

Premere il pulsante per accendere l'apparecchio. Tenere premuto il pulsante per circa 3 secondi per spegnere l'apparecchio. Il display visualizza 3-2-1 prima dello spegnimento.

6.  ① Impostazione della temperatura della zona superiore (pulsante su).

Premere questo pulsante per aumentare la temperatura con incrementi di 1°C. Quando l'impostazione raggiunge il limite massimo di temperatura di 18°C.

La temperatura impostata non cambierà più.

7.  ② Impostazione della temperatura della zona superiore (pulsante giù).

Premere questo pulsante per abbassare la temperatura di un grado alla volta. Quando l'impostazione raggiunge il limite inferiore di temperatura di 5°C, la temperatura impostata non cambierà più.





8.  ③ Impostazione della temperatura della zona inferiore (pulsante su)

Premere questo pulsante per aumentare la temperatura di un grado alla volta. Quando l'impostazione raggiunge il limite massimo di temperatura di 20°C, la temperatura impostata non cambierà più.

9.  ④ Impostazione della temperatura della zona di potenza (pulsante giù)

Premere questo pulsante per abbassare la temperatura di un grado alla volta. Quando l'impostazione raggiunge il limite inferiore di temperatura di 7°C, la temperatura impostata non cambierà più.

10. Per passare dalla scala Celsius a quella Fahrenheit.

Tieni premuto  ① e  ② (o  ③ e  ④) per 3 secondi per passare da C a F. La spia luminosa si accenderà in corrispondenza dell'impostazione di temperatura desiderata.

11. Quando la porta viene chiusa per 5 secondi, lo schermo si spegnerà automaticamente.

A porta aperta, lo schermo si accenderà automaticamente.

Intervallo di controllo della temperatura: zona superiore: 5-18 °C, zona inferiore: 7-20 °C.

La temperatura del vano superiore preimpostata in fabbrica è di 12 °C.

La temperatura del vano inferiore preimpostata in fabbrica è di 14 °C.

Il prodotto è dotato di funzione di memoria di spegnimento.

➤ Diagramma di archiviazione

In base alla configurazione effettiva del prodotto, controllare il relativo diagramma di stoccaggio.

Proposta di caricamento delle bottiglie n. 1

Totale: 21 bottiglie (Bordeaux)

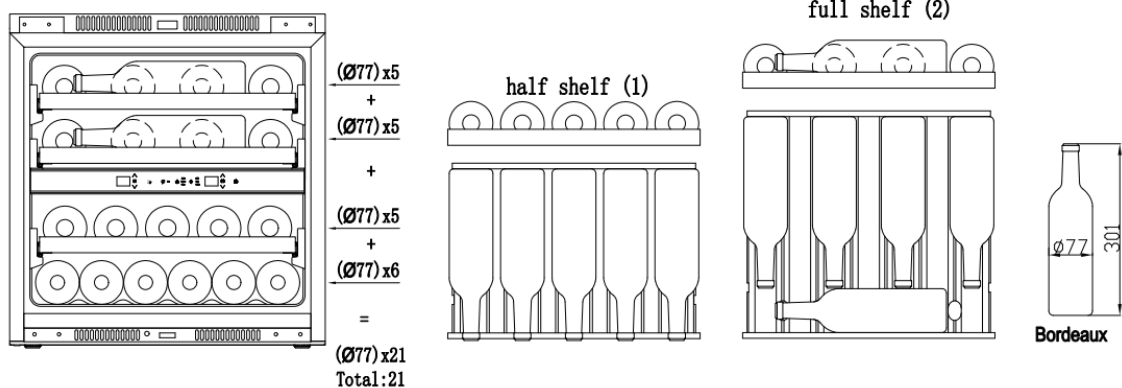

Proposta di caricamento delle bottiglie n. 2

Totale: 25 bottiglie (Borgogna 19 bottiglie + Bordeaux 6 bottiglie)

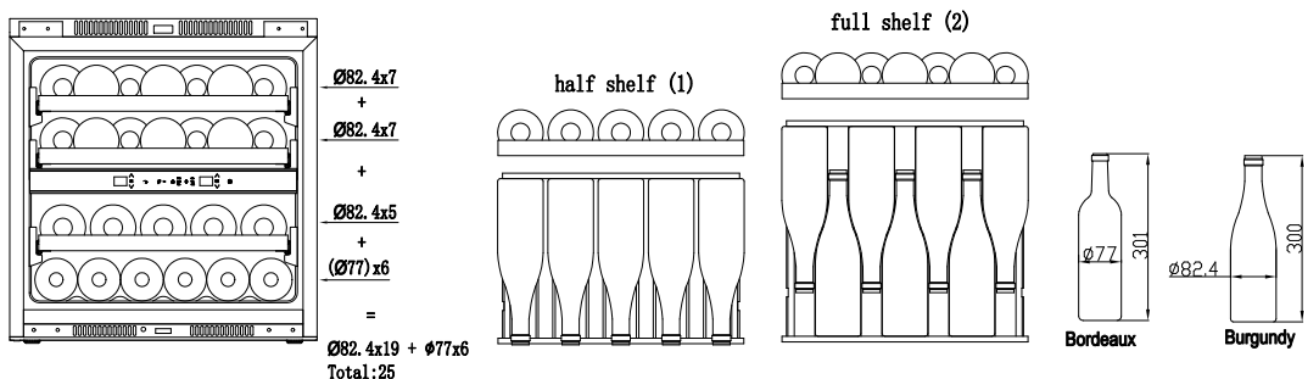

Proposta di caricamento delle bottiglie n. 3

Totale: 25 bottiglie (Champagne 19 bottiglie + Bordeaux 6 bottiglie)

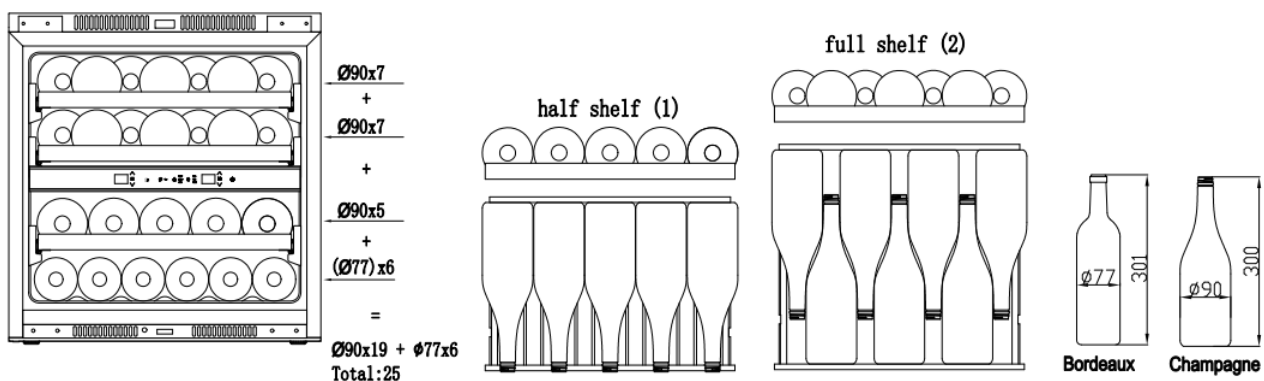

- Scaffali
 - In base alla configurazione effettiva del prodotto, controllare la relativa rimozione o sostituzione dei rack.
 - Per evitare di danneggiare la guarnizione della porta, assicurarsi che la porta sia completamente aperta quando si estraggono i ripiani dalle guide.

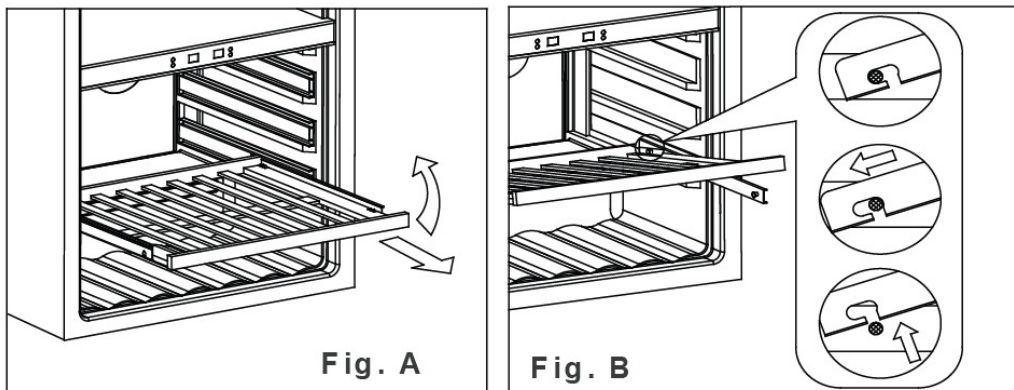

1. Estendere completamente il ripiano che si desidera rimuovere (Fig. A)
2. Sollevare la parte anteriore del ripiano (Fig. A)
3. Tenendo la guida del ripiano, spingere il ripiano verso l'interno, quindi verso l'alto per liberarlo dagli ammortizzatori posteriori (Fig. B)

➤ DIMENSIONI DI INSTALLAZIONE

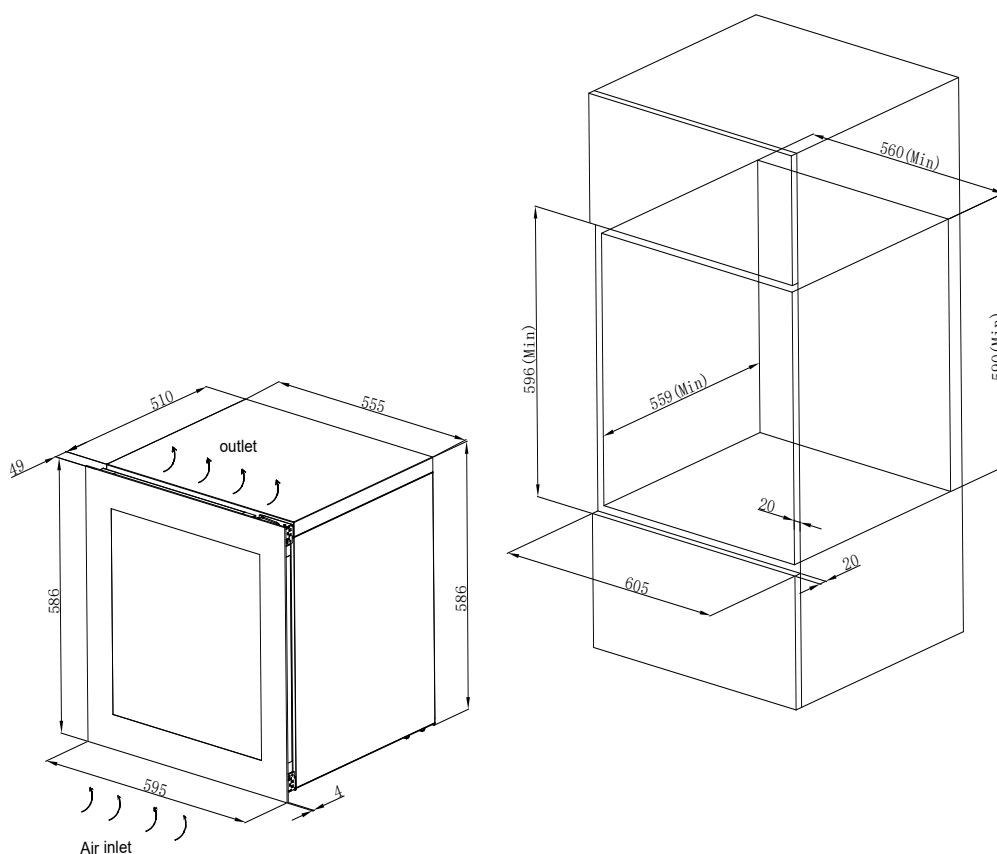

➤ Funzione di apertura automatica della porta

Dopo aver chiuso la porta, premere per 2-3 secondi la parte superiore sinistra della porta o la parte inferiore sinistra della porta: l'asta di spinta si avvia e fuoriesce, e la porta si apre automaticamente, per poi ritrarsi automaticamente. Dopo due secondi, la porta può essere chiusa manualmente.

Come regolare la porta a spinta

La funzione di apertura automatica della porta funziona premendo l'interruttore davanti alla mobile attraverso la manopola sulla porta per attivare l'azione di apertura. Lo spazio della porta potrebbe cambiare a causa delle vibrazioni e di altri fattori durante il trasporto, ciò fa sì che la funzione di apertura automatica della porta sia insensibile o non possa essere utilizzata normalmente. Si prega di controllare la distanza tra la manopola e l'interruttore nello stato di porta chiusa e regolare al massimo distanza appropriata ruotando la manopola

1. La porta si apre automaticamente dopo l'accensione, ciò indica che la distanza tra la manopola e l'interruttore è troppo ridotta.
2. Non si ottiene alcuna risposta anche premendo con forza la porta, indicando che la distanza tra la manopola e l'interruttore è eccessiva.
3. La porta si apre automaticamente anche con un leggero tocco, ciò indica che la distanza tra la manopola e l'interruttore è troppo ridotta.

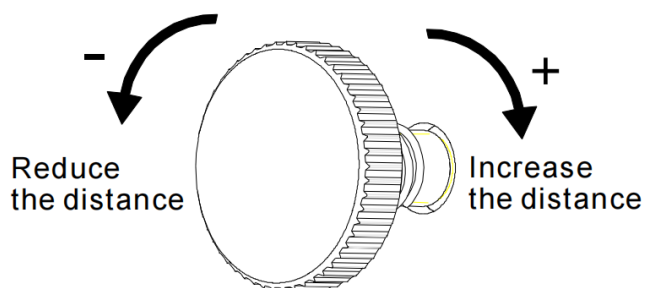

Adjusting knob

Si prega di regolare la manopola sulla base del cerchio 1/4 nei casi sopra indicati: ruotando verso sinistra, la manopola si estende fuori dal telaio della porta; ruotando verso destra, la manopola si estende retratto nel telaio della porta.

Istruzioni per l'installazione della piastra di posizionamento superiore e inferiore

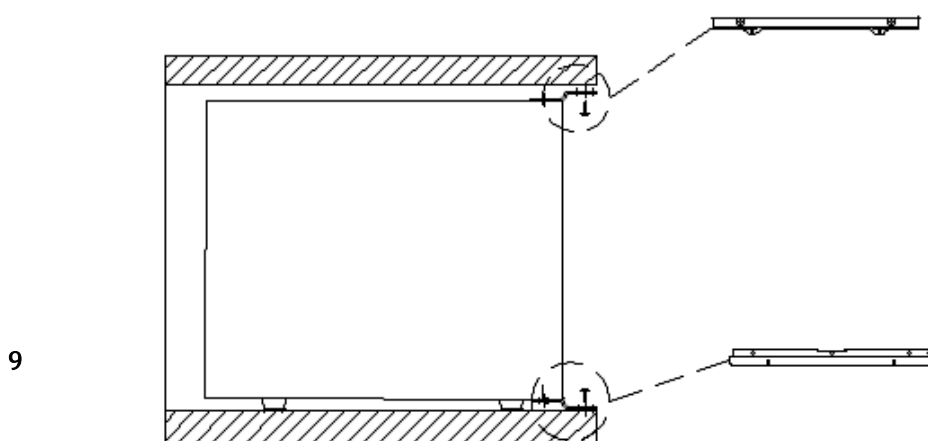

Installare la cantinetta nella posizione corretta sul mobile, quindi fissare le staffe superiori e inferiori al mobile con le viti.

CURA E MANUTENZIONE

Pulisci il tuo refrigeratore per vino

- Spegnere l'apparecchio, staccare la spina e rimuovere tutti gli elementi, compresi ripiani e griglia.
- Lavare le superfici interne con acqua tiepida e una soluzione delicata.
- Lavare i ripiani con una soluzione detergente delicata.
- Strizzare l'acqua in eccesso dalla spugna o dal panno quando si puliscono le aree dei comandi o le parti elettriche.
- Lavare il mobile esterno con acqua tiepida e un detergente liquido delicato. Risciacquare bene e asciugare con un panno morbido e pulito.
- Sbrinare l'unità ogni 6 mesi

Procedura di scongelamento

Per scongelare l'apparecchio:

- 1, Spegnere l'apparecchio
- 2, Rimuovere le bottiglie dall'apparecchio
- 3, Lasciare la porta aperta per accelerare il processo
- 4, Posizionare degli asciugamani sull'apertura dello sportello dell'elettrodomestico per assorbire l'acqua.

Lo sbrinamento richiede solitamente dalle 2 alle 4 ore. L'apparecchio è sbrinato quando tutta la brina dall'evaporatore è scomparsa.

5, Riaccendere l'apparecchio

6, Se presente, riempire la scatola di umidità

- Interruzione di corrente
 - La maggior parte delle interruzioni di corrente si risolve in poche ore e non dovrebbe influire sulla temperatura dell'elettrodomestico se si riduce al minimo il numero di aperture dello sportello. Se si prevede un'interruzione di corrente per un lungo periodo di tempo, è necessario adottare le misure appropriate per proteggere il contenuto.
- Tempo di vacanze
 - Vacanze brevi: lasciare il Wine Cooler in funzione durante le vacanze di durata inferiore a tre settimane.
 - Se l'elettrodomestico non verrà utilizzato per diversi mesi, rimuovere tutti gli oggetti e spegnerlo. Pulire e asciugare accuratamente l'interno. Per prevenire la formazione di cattivi odori e muffa, lasciare la porta leggermente aperta: bloccandola se necessario.
- Spostamento del tuo wine cooler:
 - Rimuovere tutti gli oggetti.
 - Rimuovere gli oggetti sciolti all'interno della cantinetta (come il ripiano) o fissarli con la schiuma.
 - Ruotare il piedino regolabile verso l'alto per evitare danni.
 - Chiudere la porta con del nastro adesivo.
 - Assicurarsi che l'apparecchio rimanga saldamente in posizione verticale durante il trasporto.

Proteggere anche l'esterno dell'elettrodomestico con una coperta o oggetti simili.

- Consigli per il risparmio energetico
- Il Wine Cooler dovrebbe essere posizionato nella zona più fresca della stanza, lontano da elettrodomestici e dalla luce solare diretta.

Problemi con il tuo Wine Cooler

Molti problemi comuni dei Wine Cooler possono essere risolti facilmente, risparmiando i costi di un eventuale intervento di assistenza. Prova i suggerimenti qui sotto per verificare se il problema è stato risolto prima di chiamare l'assistenza.

Guida alla risoluzione dei problemi

Problema	Possibile causa
Il refrigeratore per vino non funziona	Non collegato. L'apparecchio è spento. L'interruttore automatico è scattato o un fusibile è bruciato.
Il refrigeratore per vino non è abbastanza freddo	Controllare l'impostazione del controllo della temperatura. L'ambiente esterno potrebbe richiedere un'impostazione più alta. La porta viene aperta troppo spesso. La porta non è chiusa completamente. La guarnizione della porta non sigilla correttamente.
Si accende e si spegne frequentemente	La temperatura ambiente è più alta del normale. Sovraccarico del mobile. La porta viene aperta troppo spesso. La porta non è chiusa completamente. Il controllo della temperatura non è impostato correttamente. La guarnizione della porta non sigilla correttamente.
La luce non funziona	Non collegato. L'interruttore automatico è scattato o un fusibile è bruciato. La lampadina è fulminata. Il pulsante della luce è su "OFF"
Vibrazioni	verificare che il Wine Cooler sia in piano.
Troppo rumore	Il rumore di tintinnio potrebbe provenire dal flusso del refrigerante, il che è normale. Al termine di ogni ciclo, si potrebbe sentire un gorgoglio. La contrazione e l'espansione delle pareti interne potrebbero causare scoppiettii e scricchiolii. Il Wine Cooler non è in piano.
La porta non si chiude correttamente	La cantinetta non è in piano. La porta è stata invertita e non installata correttamente. La guarnizione è sporca. Gli scaffali sono fuori posizione.

Prima dello smaltimento dell'apparecchio.

1. Scollegare la spina principale dalla presa di corrente.
2. Tagliare il cavo principale e gettarlo via.

Corretto smaltimento di questo prodotto.



Este símbolo ou a embalagem indicam que este produto não pode ser descartado como lixo doméstico. Repito, ele deve ser retirado de um ponto de coleta apropriado para reciclagem de equipamentos elétricos e eletrônicos. Ao garantir o descarte correto deste produto, você ajuda a prevenir possíveis consequências negativas para o meio ambiente e a saúde humana, que poderiam ser causadas pelo descarte inadequado. Para obter informações mais detalhadas sobre a reciclagem deste produto, entre em contato com a central de atendimento da sua empresa ou com a loja onde você o adquiriu.

Haier

MANUEL D'INSTRUCTIONS POUR CAVE À VIN

MODEL NO.

HW60G25F2

Merci d'avoir acheté notre cave à vin. Nous espérons que notre produit de pointe offrira à votre vin une expérience gustative inédite et agréable. Avant utilisation, veuillez lire et respecter scrupuleusement toutes les consignes de sécurité et d'utilisation.

AVERTISSEMENT

- Pour éviter d'endommager le joint de porte, assurez-vous que la porte est complètement ouverte lorsque vous retirez les étagères du compartiment à rails.
- L'appareil doit être positionné de manière à ce que la prise soit accessible. Débranchez le cordon d'alimentation.

Déplacez votre cave à vin à son emplacement définitif. Ne la déplacez pas lorsqu'elle est remplie de bouteilles de vin, car cela pourrait l'endommager. Installez-la à un endroit approprié afin d'éviter tout contact avec le compresseur.

Surveillez les enfants pour éviter qu'ils ne jouent avec l'appareil.

- Si le cordon d'alimentation est endommagé, il doit être remplacé par le fabricant, son agent de service ou une personne qualifiée de manière similaire afin d'éviter tout danger.

Cet appareil peut être utilisé par des enfants de 8 ans et plus, ainsi que par des personnes ayant des capacités physiques, sensorielles ou mentales réduites, ou un manque d'expérience et de connaissances, à condition qu'ils soient surveillés et ne jouent pas avec l'appareil. Le nettoyage et l'entretien ne doivent pas être effectués par des enfants sans surveillance.

Les enfants de 3 à 8 ans sont autorisés à charger et décharger la cave à vin.

Pour éviter toute contamination du vin, veuillez respecter les consignes suivantes :

- Laisser la porte ouverte pendant de longues périodes peut entraîner une augmentation significative de la température dans les compartiments de l'appareil.
- Nettoyez régulièrement les surfaces susceptibles d'entrer en contact avec les bouteilles et les systèmes de drainage accessibles.

– Nettoyer les réservoirs d'eau s'ils n'ont pas été utilisés pendant 48 h ; purger le système d'alimentation en eau si l'eau n'a pas été puisée pendant 5 jours.

– Si l'appareil frigorifique reste vide pendant de longues périodes, éteignez-le, dégivrez-le, nettoyez-le, séchez-le et laissez la porte ouverte pour éviter la formation de moisissures à l'intérieur de l'appareil.

– **AVERTISSEMENT** : Veillez à ce que les ouvertures de ventilation, dans le boîtier de l'appareil ou dans la structure encastrée, ne soient pas obstruées.

– **AVERTISSEMENT** : N'utilisez pas de dispositifs mécaniques ou d'autres moyens pour accélérer le processus de dégivrage, autres que ceux recommandés par le fabricant.

– **AVERTISSEMENT** : Ne pas endommager le circuit de réfrigérant.

– **AVERTISSEMENT** : N'utilisez pas d'appareils électriques à l'intérieur des compartiments de rangement des aliments, sauf s'il s'agit d'appareils recommandés par le fabricant.

Ne rangez pas de substances explosives, telles que des aérosols contenant un propulseur inflammable, dans cet appareil.

Cet appareil est destiné à un usage domestique et à des applications similaires telles que :

– les espaces cuisine du personnel dans les magasins, les bureaux et autres environnements de travail ;

– dans des fermes et par des clients dans des hôtels, des motels et d'autres types d'environnements résidentiels ;

– environnements de type chambres d'hôtes ;

– restauration et applications similaires non liées à la vente au détail.

– **AVERTISSEMENT** : Afin d'éviter tout risque lié à l'instabilité de l'appareil, celui-ci doit être fixé conformément aux instructions.

VEUILLEZ EN AUCUN CAS NE PAS TENTER DE BRANCHER OU DE PROLONGER LE CÂBLE.

CONSIGNES DE SÉCURITÉ IMPORTANTES

⚡ AVERTISSEMENT ⚡

Pour réduire les risques d'incendie, d'électrocution ou de blessure lors de l'utilisation de votre appareil, suivez ces précautions de base :

- Veuillez lire attentivement toutes les instructions avant d'utiliser la cave à vin.
- **DANGER ou AVERTISSEMENT** : Risque d'emprisonnement d'enfants.
Les risques d'étouffement et de coincement d'enfants ne sont pas des problèmes du passé. Les appareils électroménagers mis au rebut ou abandonnés restent dangereux... même s'ils ne restent « que quelques jours au garage ».
- **Avant de jeter votre vieille cave à vin** : Retirez la porte. Laissez les étagères en place afin que les enfants ne puissent pas facilement y grimper.
- Ne jamais laisser les enfants utiliser, jouer avec ou ramper à l'intérieur de l'appareil.
- Ne jamais nettoyer les pièces d'un appareil électroménager avec des liquides inflammables. Les vapeurs peuvent provoquer un incendie ou une explosion.
- Ne pas entreposer ni utiliser d'essence ou tout autre liquide ou vapeur inflammable à proximité de cet appareil ou de tout autre appareil. Les émanations peuvent provoquer un incendie ou une explosion
- Si le réfrigérant de ces appareils est du R600a, des articles inflammables et explosifs ne doivent pas être placés dans ou près de l'armoire, afin d'éviter tout incendie ou explosion.



-Enregistrez ces instructions-

Cet appareil frigorifique n'est pas adapté à la congélation des aliments.

INSTRUCTIONS D'INSTALLATION

➤ Avant d'utiliser votre cave à vin

- Retirez l'emballage extérieur et intérieur.
- Avant de brancher la cave à vin à la source d'alimentation, laissez-la reposer en position verticale pendant environ 2 heures. Cela réduira le risque de dysfonctionnement du système de refroidissement dû à la manipulation pendant le transport.
- Clean the interior surface with lukewarm water using a soft cloth.
- This appliance is intended to be used in household and similar applications such as

– les espaces cuisine du personnel dans les magasins, les bureaux et autres environnements de travail ;

– dans des fermes et par des clients dans des hôtels, des motels et d'autres types d'environnements résidentiels ;

– environnements de type chambres d'hôtes ;

– restauration et applications similaires non liées à la vente au détail.

- Lors de la mise au rebut de votre appareil, veuillez choisir un site de recyclage agréé.

➤ Installation de votre cave à vin

- Cet appareil est conçu pour être installé en pose libre ou encastré (entièrement encastré) (Reportez-vous à l'emplacement de l'autocollant à l'arrière de cet appareil).
- Ces appareils sont destinés exclusivement à la conservation du vin.
- Placez votre cave à vin sur un sol suffisamment solide pour la supporter lorsqu'elle est pleine. Pour la mettre à niveau, ajustez le pied de nivellement avant situé en bas de la cave à vin.
- Cet appareil utilise un fluide frigorigène inflammable. Veuillez donc à ne jamais endommager la tuyauterie de refroidissement pendant le transport. Installez la cave à vin à l'abri de la lumière directe du soleil et des sources de chaleur (cuisinière, radiateur, etc.). La lumière directe du soleil peut altérer le revêtement acrylique et les sources de chaleur peuvent augmenter la consommation électrique. Des températures ambiantes extrêmement basses peuvent également perturber le fonctionnement de l'appareil.
- Évitez d'installer l'appareil dans des zones humides.
- Branchez la cave à vin à une prise murale dédiée, correctement installée et mise à la terre. Ne coupez ni ne retirez en aucun cas la troisième broche (terre) du cordon d'alimentation. Pour toute question relative à l'alimentation électrique et/ou à la mise à la terre, veuillez contacter un électricien qualifié ou un centre de service agréé.

➤ Attention

- Conservez le vin dans des bouteilles hermétiques ;
- Ne surchargez pas l'armoire ;
- N'ouvrez la porte que si nécessaire ;
- Ne recouvrez pas les étagères de papier aluminium ou de tout autre matériau susceptible d'empêcher la circulation de l'air ;
- Si la cave à vin est entreposée sans être utilisée pendant de longues périodes, il est conseillé, après un nettoyage minutieux, de laisser la porte entrouverte pour permettre à l'air de circuler à l'intérieur de l'armoire afin d'éviter d'éventuelles formations de condensation, de moisissures ou d'odeurs.

➤ Limites de température ambiante

Cet appareil est conçu pour fonctionner aux températures ambiantes spécifiées par sa classe de température indiquée sur sa plaque signalétique.

Classe	Symbole	Plage de températures ambiantes (°C)
Étendue Tempérée	SN	+ 10 to + 32
Tempérée	N	+ 16 to + 32
Subtropicale	ST	+ 16 to + 38
Tropicale	T	+ 16 to + 43

Fonctionnement de votre cave à vin

➤ Les commandes de votre cave à vin

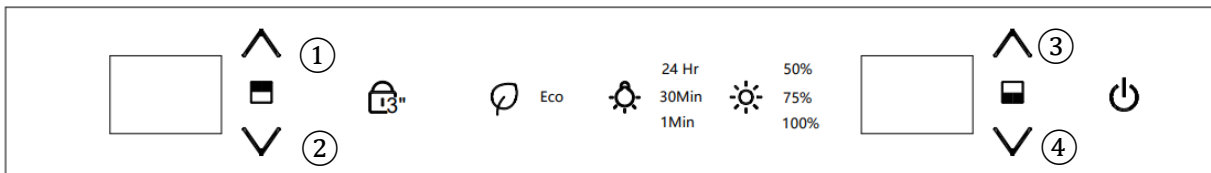

1. Sécurité enfants

Le réglage par défaut est le déverrouillage automatique lors du branchement de l'appareil. Appuyez sur le bouton et maintenez-le enfoncé pendant 3 secondes pour le verrouiller. Appuyez de nouveau sur ce bouton et maintenez-le enfoncé pendant 3 secondes pour le déverrouiller.

Sélecteur de mode : Appuyez pour parcourir et sélectionner le mode de fonctionnement souhaité (STD, ECO ou DEMO).

2. Changer les modes de fonctionnement

Lorsque l'appareil est allumé, le mode par défaut est le mode Standard (pas de voyant lumineux).

Mode ECO : Appuyez une fois sur le bouton pour passer en mode Éco.

Mode démo (sans voyant lumineux) : maintenez le bouton enfoncé + .

Maintenez le bouton enfoncé pendant 3 secondes pour passer en mode démo.

+ Attendez 3 secondes pour quitter le mode Démo et passer en mode Standard.

Mode Eco : Il s'agit d'un mode d'économie d'énergie. L'éclairage intérieur et celui du panneau de commande sont éteints. Le message « Éco » s'affiche. L'écran LED est également... éteint jusqu'à ce que vous modifiez la température à l'aide de ① and ② keys. L'écran restera allumé pendant 5 secondes, puis s'éteindra.

Démo : Ce mode est réservé à la présentation en magasin et ne convient pas à un fonctionnement normal. L'éclairage LED fonctionne, mais l'appareil ne refroidit pas.



3. Modification du mode d'éclairage Appuyez sur cette touche pour parcourir et sélectionner le mode d'éclairage souhaité. Le mode par défaut est activé à la mise sous tension. Les modes disponibles sont listés ci-dessous. Lorsqu'un mode est sélectionné, le symbole correspondant s'allume :

Par défaut — L'ouverture et la fermeture de la porte contrôlent l'éclairage intérieur.

24 h — Après la fermeture de la porte, la lumière reste allumée pendant 24 heures.

30 min — Après la fermeture de la porte, la lumière reste allumée pendant 30 minutes.

1 min — Après la fermeture de la porte, la lumière reste allumée pendant 1 minute.

4.  Réglage de la luminosité de la lumière LED.
 Touchez pour parcourir et sélectionner les préréglages de luminosité : 50 %, 75 % ou 100%

Remarque : La luminosité par défaut à l'allumage est de 50 %. La luminosité sélectionnée s'affiche à l'écran.

5.  Bouton d'alimentation

Appuyez sur le bouton pour allumer l'appareil. Maintenez le bouton enfoncé pendant environ 3 secondes pour éteindre l'appareil. L'écran affiche 3-2-1 avant l'arrêt complet.

6.  ① Réglage de la température de la zone supérieure (bouton haut).

Appuyez sur ce bouton pour augmenter la température par paliers de 1 °C. Lorsque la température de consigne atteint la limite supérieure de 18 °C, la température de consigne ne changera plus.

7.  ② Réglage de la température de la zone supérieure (bouton bas).

Appuyez sur ce bouton pour abaisser la température par paliers d'un degré. Lorsque la température de consigne atteint la limite inférieure de 5 °C, elle ne sera plus modifiée.





8.  ③ Réglage de la température de la zone inférieure (bouton haut)

Appuyez sur ce bouton pour augmenter la température par incréments d'un degré. Lorsque la température de consigne atteint la limite supérieure de 20 °C, elle ne sera plus modifiée.

9.  ④ Réglage de la température de la zone inférieure (bouton bas)

Appuyez sur ce bouton pour abaisser la température par paliers d'un degré. Lorsque la température de consigne atteint la limite inférieure de 7 °C, elle ne sera plus modifiée.

10. Pour basculer entre les degrés Celsius et Fahrenheit.

Appuyez et maintenez  ① e  ② (o  ③ e  ④) maintenez la touche enfoncée pendant 3 secondes pour basculer entre les degrés Celsius et Fahrenheit. Le voyant s'allumera sur la température sélectionnée.

11. Lorsque la porte est fermée pendant 5 secondes, l'écran s'éteint automatiquement.

Et la porte est ouverte ; l'écran s'allumera automatiquement.

Plage de contrôle de la température : zone supérieure : 5-18 °C, zone inférieure : 7-20 °C.

La température du compartiment supérieur est préréglée en usine à 12 °C.

La température du compartiment inférieur est préréglée en usine à 14 °C.

L'appareil dispose d'une fonction de mémorisation des réglages en cas de coupure de courant.

➤ Schéma de stockage

En fonction de la configuration réelle de votre produit, veuillez consulter le schéma de stockage correspondant.

Proposition de chargement de bouteilles n° 1

Total : 21 bouteilles (Bordeaux)

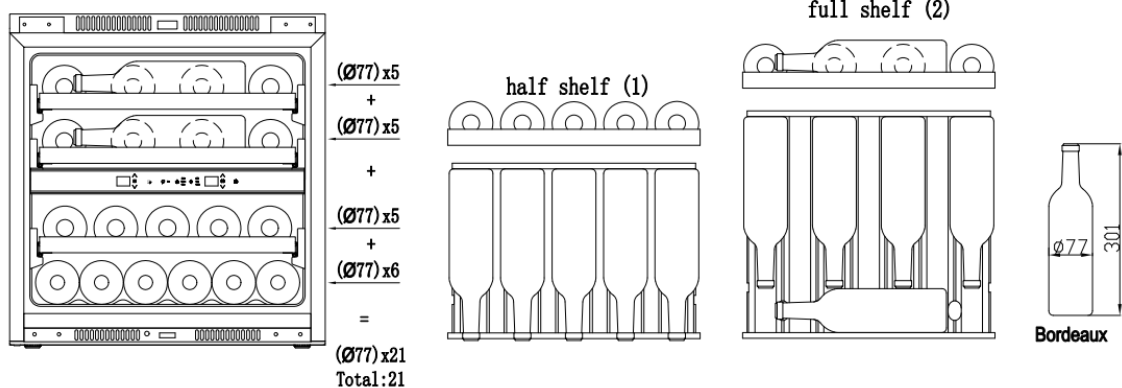

Proposition de chargement de bouteilles n° 2

Total : 25 bouteilles (19 bouteilles de Bourgogne + 6 bouteilles de Bordeaux)

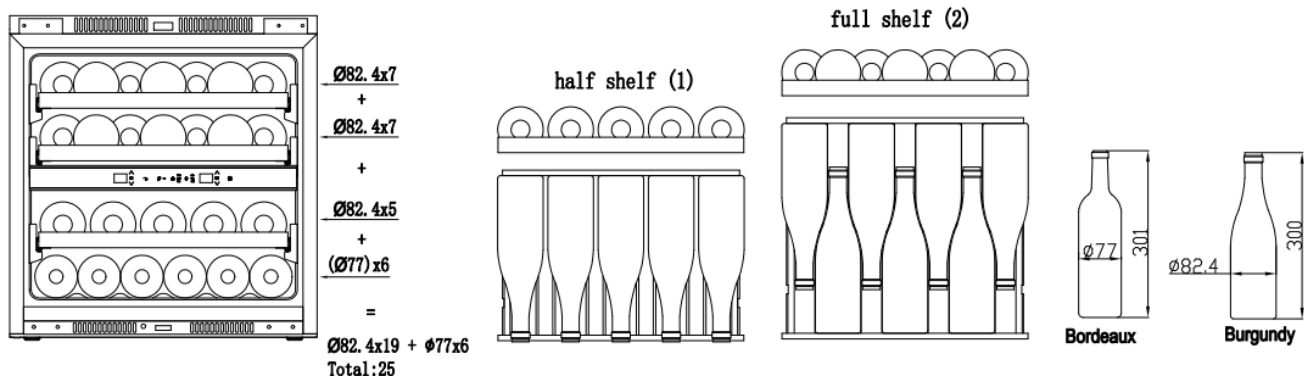

Proposition de chargement de bouteilles n° 3

Total : 25 bouteilles (19 bouteilles de champagne + 6 bouteilles de Bordeaux)

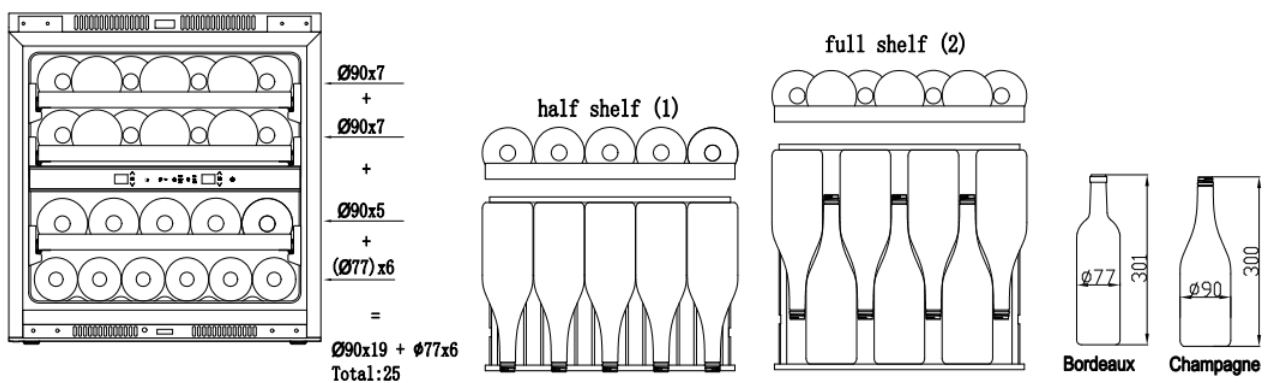

- Étagères
 - En fonction de la configuration réelle de votre produit, veuillez vérifier les racks à déplacer ou à remplacer.
 - Pour éviter d'endommager le joint de porte, assurez-vous que la porte soit complètement ouverte lorsque vous retirez les étagères du compartiment à rails.

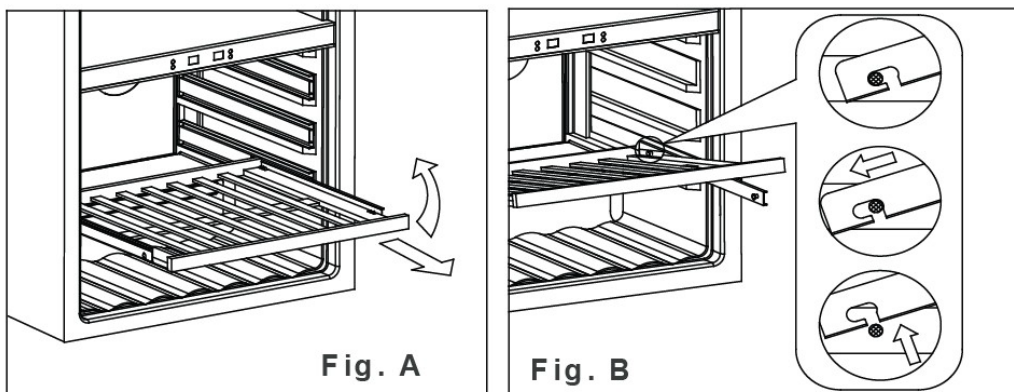

1. Déployez complètement l'étagère à retirer (Fig. A).
2. Soulevez l'avant de l'étagère (Fig. A).
3. En maintenant le rail de l'étagère, poussez-la vers l'intérieur, puis vers le haut pour la dégager des amortisseurs arrière (Fig. B).

➤ DIMENSIONS D'INSTALLATION

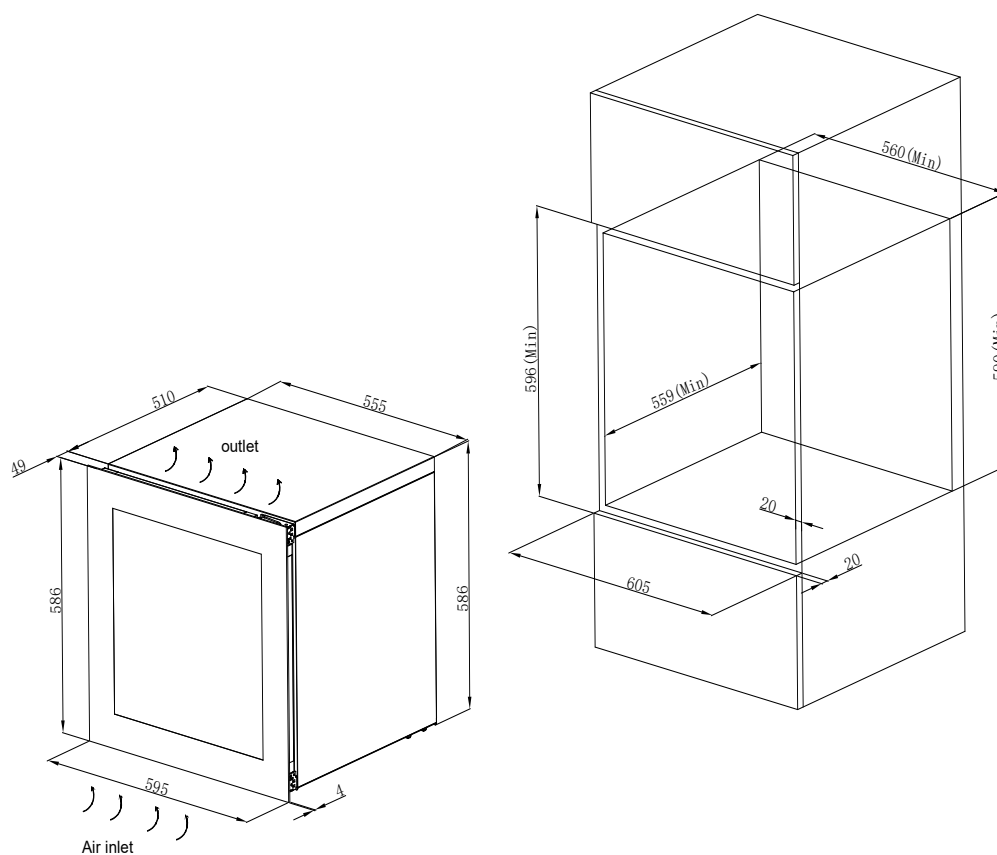

➤ Fonction d'ouverture automatique de la porte

Une fois la porte fermée, appuyez pendant 2 à 3 secondes en haut à gauche ou en bas à gauche de la porte. La tige de poussée se déploie alors et la porte s'ouvre automatiquement. La tige se rétracte ensuite automatiquement. Après deux secondes, la porte peut être refermée manuellement.

Comment régler la porte à pousser

La fonction d'ouverture automatique de la porte s'active en appuyant sur l'interrupteur situé à l'avant de la porte. Le meuble s'ouvre en actionnant la poignée de la porte. Le dégagement de la porte peut changer en raison des vibrations et d'autres facteurs pendant le transport, ce qui provoque le dysfonctionnement de la porte automatique la fonction d'ouverture est insensible ou ne fonctionne pas correctement. Veuillez vérifier la distance. Réglez la distance appropriée en tournant le bouton.

1. La porte s'ouvre automatiquement après la mise sous tension : la distance entre la poignée et l'interrupteur est trop courte.
2. La porte ne réagit pas, même en appuyant fortement dessus : la distance entre la poignée et l'interrupteur est trop longue.
3. La porte s'ouvre automatiquement au moindre contact : la distance entre la poignée et l'interrupteur est trop courte.

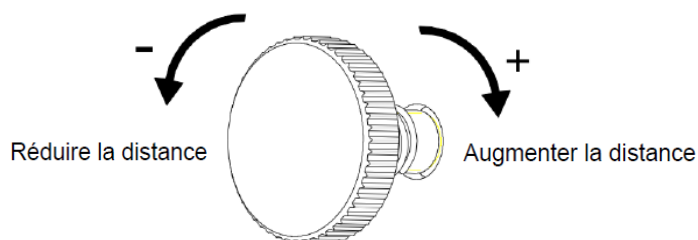

Bouton de réglage

Veuillez régler le bouton en fonction d'un quart de cercle dans les cas ci-dessus : tournez jusqu'à la position suivante : à gauche, la poignée dépasse du cadre de la porte ; tournée vers la droite, la poignée est rétracté dans le cadre de la porte.

Instructions d'installation des plaques de positionnement supérieure et inférieure

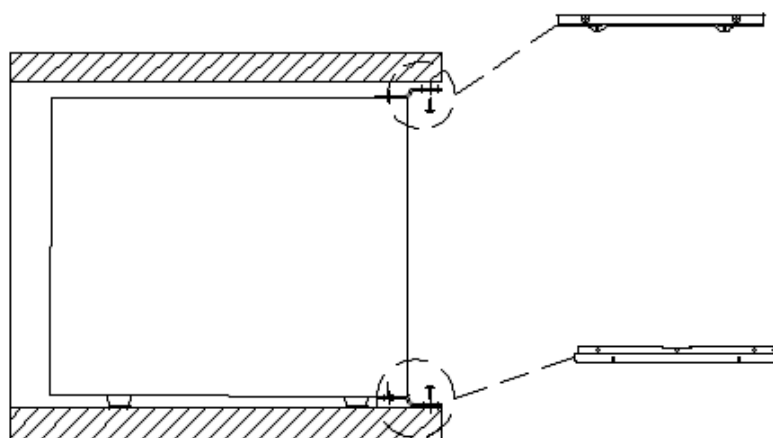

Installez le meuble à vin à l'emplacement prévu sur le meuble, puis fixez les supports supérieur et inférieur à ce dernier à l'aide de vis.

ENTRETIEN ET MAINTENANCE

Nettoyez votre refroidisseur à vin

- Coupez l'alimentation, débranchez l'appareil et retirez tous les éléments, y compris les étagères et le support.
- Nettoyez les surfaces intérieures avec de l'eau tiède et une solution douce.
- Nettoyez les étagères avec une solution détergente douce.
- Essorez l'excédent d'eau de l'éponge ou du chiffon lors du nettoyage de la zone des commandes ou de toute pièce électrique.
- Lavez le boîtier extérieur à l'eau tiède et au détergent liquide doux. Rincez abondamment et essuyez avec un chiffon doux et propre.
- Dégivrer l'appareil tous les 6 mois

Processus de dégivrage

Pour dégivrer l'appareil :

- 1, Éteignez l'appareil.
- 2, Retirez les bouteilles de l'appareil.
- 3, Laissez la porte ouverte pour accélérer le processus.
- 4, Placez des serviettes devant l'ouverture de la porte de l'appareil pour absorber l'eau éventuelle.

Le dégivrage prend généralement de 2 à 4 heures. L'appareil est dégivré lorsque tout le givre de l'évaporateur a disparu.

- 5, Remettez l'appareil en marche.
- 6, Si présent, remplissez le bac à humidité.

➤ Panne de courant

- La plupart des pannes de courant sont résolues en quelques heures et ne devraient pas affecter la température de votre appareil si vous limitez les ouvertures de porte. Si la coupure de courant se prolonge, vous devez prendre les précautions nécessaires pour protéger votre contenu.

➤ Temps de vacances

- Vacances courtes : Laissez la cave à vin en marche pendant les vacances de moins de trois semaines.
- Si l'appareil n'est pas utilisé pendant plusieurs mois, retirez tous les objets et éteignez-le. Nettoyez et séchez soigneusement l'intérieur. Pour éviter les odeurs et la formation de moisissures, laissez la porte légèrement entrouverte ; bloquez-la si nécessaire.

➤ Déplacer votre cave à vin :

- Retirez tous les éléments.
- Retirez les objets qui se détachent à l'intérieur de la cave à vin (comme une étagère), ou fixez les objets qui se détachent avec de la mousse.
- Relevez le pied réglable jusqu'à la base pour éviter tout dommage.
- Fermez la porte avec du ruban adhésif.
- Assurez-vous que l'appareil reste bien en place en position verticale pendant le transport.

Protégez également l'extérieur de l'appareil avec une couverture ou un objet similaire.

- Conseils pour économiser l'énergie
- La cave à vin doit être placée dans la zone la plus fraîche de la pièce, à l'écart des appareils de production et à l'abri de la lumière directe du soleil.

Problèmes avec votre cave à vin

Vous pouvez résoudre facilement de nombreux problèmes courants de cave à vin, ce qui vous évitera les frais d'un éventuel déplacement d'un technicien. Essayez les suggestions ci-dessous pour voir si vous pouvez résoudre le problème avant d'appeler le service après-vente.

Guide de dépannage

Problème	Cause possible
La cave à vin ne fonctionne pas.	Non branché. L'appareil est éteint. Le disjoncteur a sauté ou un fusible a grillé.
	La cave à vin n'est pas assez froide. Vérifiez le réglage de la température. Les conditions extérieures peuvent nécessiter un réglage plus élevé. La porte est ouverte trop souvent. La porte n'est pas complètement fermée.
S'allume et s'éteint fréquemment	Le joint de porte est défectueux. La température ambiante est plus élevée que la normale. Surcharge de l'armoire La porte est ouverte trop souvent. La porte n'est pas complètement fermée. Le réglage de la température est incorrect.
La lumière ne fonctionne pas.	Le joint de porte n'est pas étanche. Non branché. Le disjoncteur a sauté ou un fusible a grillé. L'ampoule est grillée.
Vibrations	Le bouton d'éclairage est sur « OFF ».
Trop de bruit	Vérifiez que la cave à vin est bien de niveau. Le bruit de cliquetis peut provenir de la circulation du fluide frigorigène, ce qui est normal. À la fin de chaque cycle, vous pourriez entendre un gargouillis. La contraction et la dilatation des parois internes peuvent provoquer des craquements. La cave à vin n'est pas de niveau.
La porte ne se ferme pas correctement.	La cave à vin n'est pas de niveau. La porte a été montée à l'envers et mal installée. Le joint est sale. Les étagères sont mal positionnées.

Avant la mise au rebut de l'appareil.

1. Débranchez la fiche principale de la prise principale.
2. Coupez le câble principal et jetez-le.



Élimination correcte de ce produit.

Ce symbole apposé sur le produit ou sur son emballage indique que ce produit ne doit pas être jeté avec les ordures ménagères. Il doit être déposé dans un point de collecte approprié pour le recyclage des équipements électriques et électroniques. En veillant à ce que ce produit soit éliminé correctement, vous contribuerez à prévenir les conséquences néfastes potentielles pour l'environnement et la santé humaine qui pourraient résulter d'une mauvaise gestion des déchets. Pour plus d'informations sur le recyclage de ce produit, veuillez contacter votre mairie, votre service de collecte des déchets ménagers ou le magasin où vous l'avez acheté.

Haier

MANUAL DE INSTRUCCIONES
PARA ENFRIADOR DE VINO

MODELO NO.

HW60G25F2

Gracias por comprar nuestra vinoteca. Esperamos que nuestro producto avanzado le dé a su vino un sabor diferente y delicioso. Antes de usarla, lea y siga todas las normas de seguridad e instrucciones de uso.

ADVERTENCIA

- Para evitar dañar la junta de la puerta, asegúrese de tener la puerta completamente abierta al sacar los estantes del compartimiento del riel.
 - El aparato debe colocarse de forma que el enchufe sea accesible. Suelte el cable eléctrico. Mueva el mueble a su ubicación definitiva. No lo mueva mientras esté lleno de vino. Podría deformarlo. La vinoteca debe instalarse en un lugar adecuado para evitar tocar el compresor con las manos.
 - Se debe supervisar a los niños para asegurarse de que no jueguen con el aparato.
 - Si el cable de alimentación está dañado, debe ser reemplazado por el fabricante, su agente de servicio o una persona igualmente calificada para evitar un peligro.
- Este aparato puede ser utilizado por niños mayores de 8 años y personas con discapacidades físicas, sensoriales o mentales, o con falta de experiencia y conocimientos, siempre que estén bajo supervisión o no jueguen con él. La limpieza y el mantenimiento no deben ser realizados por niños sin supervisión. Los niños de 3 a 8 años pueden cargar y descargar la vinoteca. Para evitar la contaminación del vino, respete las siguientes instrucciones:
- Abrir la puerta durante periodos prolongados puede provocar un aumento significativo de la temperatura en los compartimentos del aparato.
 - Limpiar periódicamente las superficies que puedan entrar en contacto con las botellas y los sistemas de drenaje accesibles.
 - Limpiar los tanques de agua si no se han utilizado durante 48 h; enjuagar el sistema de agua conectado a una toma de agua si no se ha extraído agua durante 5 días.
 - Si el aparato frigorífico va a estar vacío durante largos periodos, apáguelo, descongélelo, límpielo, séquelo y deje la puerta abierta para evitar que se forme moho en el interior del aparato.
- ADVERTENCIA:** Mantenga las aberturas de ventilación, en el gabinete del aparato o en la estructura incorporada, libres de obstrucciones.
- **ADVERTENCIA:** No utilice dispositivos mecánicos u otros medios para acelerar el proceso de descongelación, distintos de los recomendados por el fabricante.
 - **ADVERTENCIA:** No dañe el circuito refrigerante.
 - **ADVERTENCIA:** No utilice aparatos eléctricos dentro de los compartimentos de almacenamiento de alimentos del electrodoméstico, a menos que sean del tipo recomendado por el fabricante.
 - No almacene sustancias explosivas, como aerosoles con propelente inflamable, en este electrodoméstico.
- Este aparato está diseñado para usarse en aplicaciones domésticas y similares, como
- Áreas de cocina para el personal en tiendas, oficinas y otros entornos laborales;
 - Casas rurales y para clientes en hoteles, moteles y otros entornos residenciales;
 - Entornos tipo hostel;
 - Catering y aplicaciones similares no minoristas.
 - **ADVERTENCIA:** Para evitar peligros debidos a la inestabilidad del aparato, éste deberá fijarse siguiendo las instrucciones.
- POR FAVOR, NO INTENTE ENCHUFAR NI EXTENDER EL CABLE EN NINGÚN CASO.**

INSTRUCCIONES DE SEGURIDAD IMPORTANTES

⚡ ADVERTENCIA ⚡

Para reducir el riesgo de incendio, descarga eléctrica o lesiones al utilizar su electrodoméstico, siga estas precauciones básicas:

- Lea todas las instrucciones antes de utilizar el enfriador de vinos.
- **PELIGRO o ADVERTENCIA:** Riesgo de atrapamiento de niños.
El atrapamiento y la asfixia infantil no son problemas del pasado. Los electrodomésticos desechados o abandonados siguen siendo peligrosos... aunque se queden en el garaje unos días.
- **Antes de tirar tu viejo enfriador de vino:** Quita la puerta. Deja los estantes en su sitio para que los niños no puedan entrar fácilmente.
- Nunca permita que los niños operen, jueguen con o se arrastren dentro del aparato.
- Nunca limpie las piezas del aparato con líquidos inflamables. Los vapores pueden provocar un incendio o una explosión.
- No almacene ni utilice gasolina ni otros vapores o líquidos inflamables cerca de este ni de ningún otro aparato. Los vapores pueden provocar un incendio o una explosión.
- Si el refrigerante de estos aparatos es R600a, no se deben colocar artículos inflamables ni explosivos dentro o cerca del gabinete, para evitar incendios o explosiones.



-Guarde estas instrucciones-

Este aparato frigorífico no es adecuado para congelar alimentos.

INSTRUCCIONES DE INSTALACIÓN

- Antes de usar su enfriador de vino
 - Retire el embalaje exterior e interior.
 - Antes de conectar la vinoteca a la corriente, déjela reposar en posición vertical durante aproximadamente 2 horas. Esto reducirá la posibilidad de un mal funcionamiento del sistema de refrigeración debido a la manipulación durante el transporte.
 - Limpie la superficie interior con agua tibia y un paño suave.
 - Este aparato está diseñado para su uso en aplicaciones domésticas y similares, como
 - áreas de cocina para el personal en tiendas, oficinas y otros entornos de trabajo;
 - casas rurales y por clientes en hoteles, moteles y otros entornos de tipo residencial;
 - entornos tipo bed and breakfast;
 - catering y aplicaciones similares no minoristas.
 - Al desechar su aparato, elija un lugar de eliminación autorizado.
- Instalación de su enfriador de vinos
 - Este aparato está diseñado para instalación independiente o empotrada (completamente empotrada) (consulte la ubicación de la etiqueta en la parte posterior de este aparato).
 - Estos aparatos están destinados a ser utilizados exclusivamente para el almacenamiento de vino.
 - Coloque su vinoteca sobre una superficie lo suficientemente resistente como para soportarla cuando esté completamente cargada. Para nivelarla, ajuste la pata niveladora delantera en la parte inferior.
 - Este aparato utiliza refrigerante inflamable. Por lo tanto, no dañe las tuberías de refrigeración durante el transporte. Coloque la vinoteca lejos de la luz solar directa y de fuentes de calor (estufa, calentador, radiador, etc.). La luz solar directa puede afectar el revestimiento acrílico y las fuentes de calor pueden aumentar el consumo eléctrico. Las temperaturas ambientales extremadamente frías también pueden afectar el correcto funcionamiento de la unidad.
 - Evite ubicar la unidad en áreas húmedas.
 - Conecte el enfriador de vinos a una toma de corriente exclusiva, debidamente instalada y con conexión a tierra. Bajo ninguna circunstancia corte ni retire la tercera clavija (de tierra) del cable de alimentación. Cualquier pregunta sobre la alimentación o la conexión a tierra debe dirigirse a un electricista certificado o a un centro de servicio autorizado de Products.
- Atención
 - Almacene el vino en botellas selladas;
 - No sobrecargue el armario;
 - No abra la puerta a menos que sea necesario;
 - No cubra los estantes con papel de aluminio ni ningún otro material que pueda impedir la circulación del aire;
 - En caso de que el enfriador de vinos vaya a estar sin uso durante largos periodos se sugiere, luego de una cuidadosa limpieza, dejar la puerta entreabierta para permitir que el aire circule en el interior del mueble con el fin de evitar posibles formaciones de condensación, moho u olores.
- Límites de temperatura ambiente de la habitación

Este aparato está diseñado para funcionar en las temperaturas ambiente especificadas por su clase de temperatura marcada en la placa de clasificación.

Clase	Símbolo	Rango de temperatura ambiente (°C)
Extendida Templada	SN	+ 10 to + 32
Templada	N	+ 16 to + 32
Subtropical	ST	+ 16 to + 38
Tropical	T	+ 16 to + 43

Operación de su enfriador de vinos

➤ Los controles de su enfriador de vinos

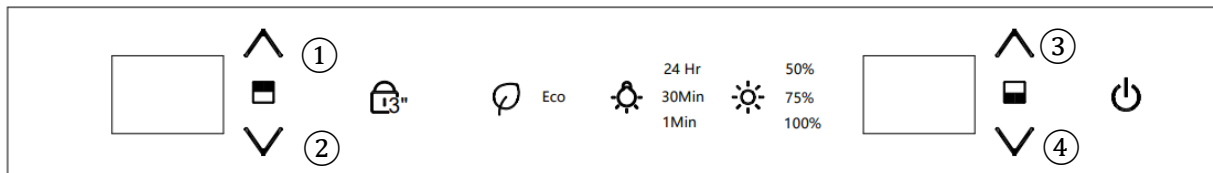

1. Bloqueo para niños





La configuración predeterminada es desbloquear el aparato al conectarlo a la corriente. Mantenga pulsado el botón durante 3 segundos para bloquearlo. Vuelva a pulsarlo y manténgalo pulsado durante 3 segundos para desbloquearlo.



Selector de modo: Presione para recorrer y seleccionar el modo operativo deseado (STD, ECO o DEMO).

2. Cambiar los modos de ejecución

Cuando el aparato está encendido, el modo predeterminado es el modo Estándar (sin luz indicadora).

Modo ECO: toque el botón una vez  para ingresar al modo Eco.

Modo de demostración (sin luz indicadora): mantenga presionado el botón  +  durante 3 segundos para ingresar al modo de demostración, mantenga presionado el botón  +  durante 3 segundos para salir del modo de demostración y cambiar al modo estándar.

Eco: Modo de ahorro de energía. La luz interior y las luces del panel de control están apagadas. Se muestra Eco. La pantalla LED también se apaga hasta que se cambia la temperatura con las teclas  ② y  ①. La pantalla permanecerá encendida durante 5 segundos y luego se apagará.

Demo: Este modo es solo para exhibición en sala de exposición y no para funcionamiento normal. La iluminación LED funciona, pero el aparato no enfría.

3. Cambiar el modo de luz LED



Toque esta tecla para recorrer y seleccionar el modo de luz deseado. El modo predeterminado se activa al encender el dispositivo. Los modos disponibles se enumeran a continuación. Al seleccionarlo, se iluminará el símbolo correspondiente:

Predeterminado: La apertura y el cierre de la puerta controlan las luces internas.

24 h: Tras cerrar la puerta, la luz permanecerá encendida durante 24 horas.

30 min: Tras cerrar la puerta, la luz permanecerá encendida durante 30 minutos.

1 min: Tras cerrar la puerta, la luz permanecerá encendida durante 1 minuto.

4.  Ajuste del brillo de la luz LED.
 Toque para recorrer y seleccionar los niveles de brillo preestablecidos: 50%, 75% o 100%

Nota: El brillo de la luz predeterminado al encender es del 50 %. El brillo seleccionado se muestra en la pantalla.

5.  Botón de encendido

Pulse el botón para encender el aparato. Mantenga pulsado el botón durante aproximadamente 3 segundos para apagarlo. La pantalla mostrará 3-2-1 antes de apagarse.

6.  ^① Ajuste de temperatura de la zona superior (botón arriba).

Presione este botón para aumentar la temperatura en incrementos de 1 °C. Cuando la temperatura alcanza el límite superior de 18 °C, la temperatura establecida no se modificará.

7.  ^② Ajuste de temperatura de la zona superior (botón hacia abajo).

Presione este botón para reducir la temperatura en incrementos de un grado. Cuando la temperatura alcance el límite inferior de 5 °C, la temperatura establecida no volverá a cambiar.





8.  ^③ Ajuste de temperatura de la zona inferior (botón hacia arriba)

Pulse este botón para aumentar la temperatura en incrementos de un grado. Cuando la temperatura alcance el límite superior de 20 °C, la temperatura establecida no volverá a cambiar.

9.  ^④ Ajuste de temperatura de la zona inferior (botón hacia abajo)

Presione este botón para reducir la temperatura en incrementos de un grado. Cuando la temperatura alcance el límite inferior de 7 °C, la temperatura establecida no volverá a cambiar.

10. Para cambiar entre Celsius o Fahrenheit.

Mantenga presionado  ^① y  ^② (o  ^③ y  ^④) fo 3 segundos para cambiar entre C y F. La luz indicadora se iluminará en la configuración de temperatura deseada.

11. Cuando la puerta se cierra durante 5 segundos, la pantalla se apagará automáticamente.

Y la puerta está abierta; la pantalla se encenderá automáticamente.

Rango de control de temperatura: zona superior: 5-18 °C, zona inferior: 7-20 °C.
La temperatura preajustada de fábrica en el compartimento superior es de 12 °C.
La temperatura preajustada de fábrica en el compartimento inferior es de 14 °C.
El producto cuenta con función de memoria de apagado.

➤ Diagrama de almacenamiento

Según la configuración real de su producto, consulte el diagrama de almacenamiento correspondiente.

Propuesta de carga de botellas n.º 1

Total: 21 botellas (Burdeos)

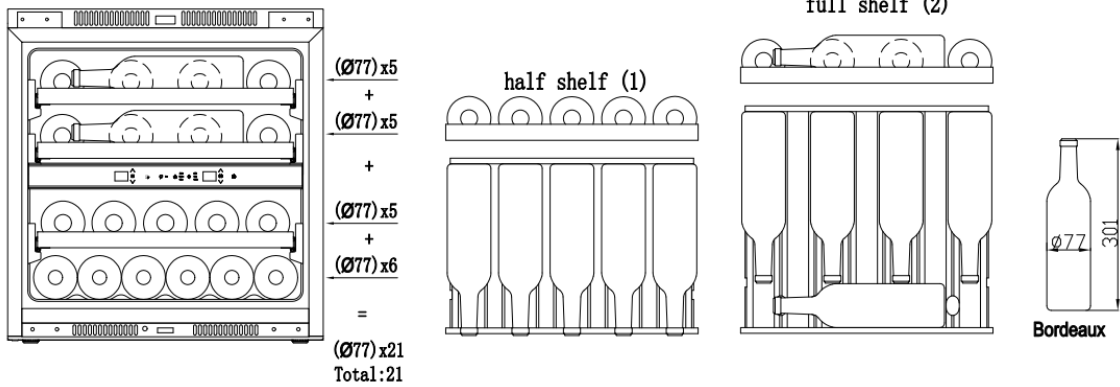

Propuesta de carga de botellas #2

Total: 25 botellas (Borgoña 19 botellas + Burdeos 6 botellas)

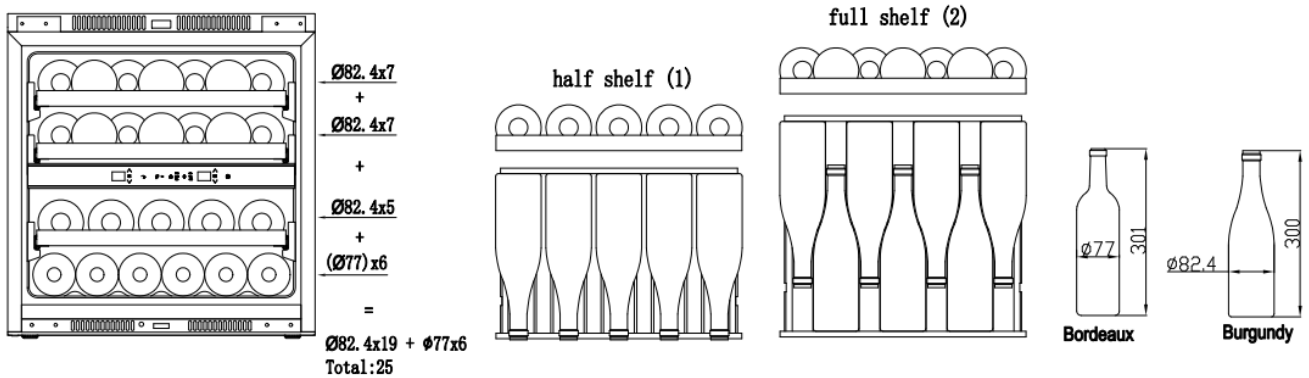

Propuesta de carga de botellas #3

Total: 25 botellas (Champagne 19 botellas + Burdeos 6 botellas)

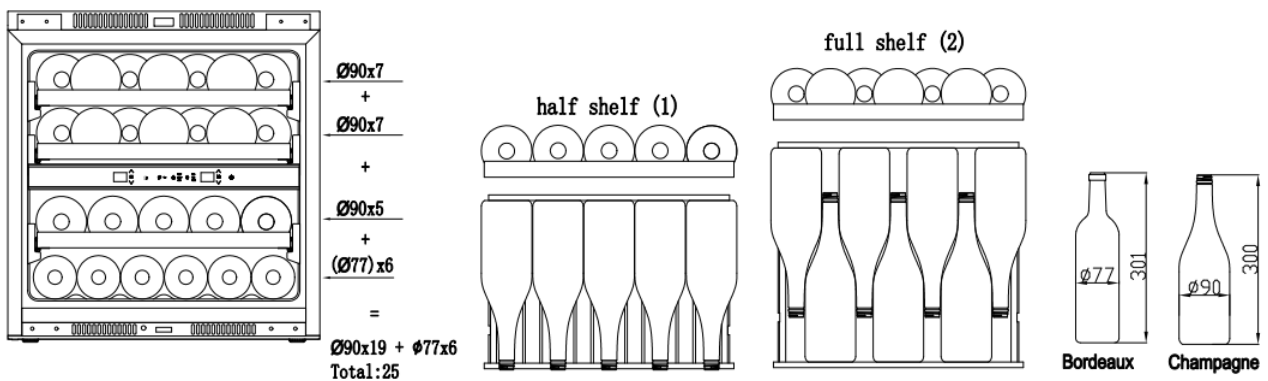

- Estantes
 - Según la configuración real de su producto, verifique la opción Retirar o reemplazar bastidores correspondiente.
 - Para evitar dañar la junta de la puerta, asegúrese de tener la puerta completamente abierta al sacar los estantes del compartimiento del riel.

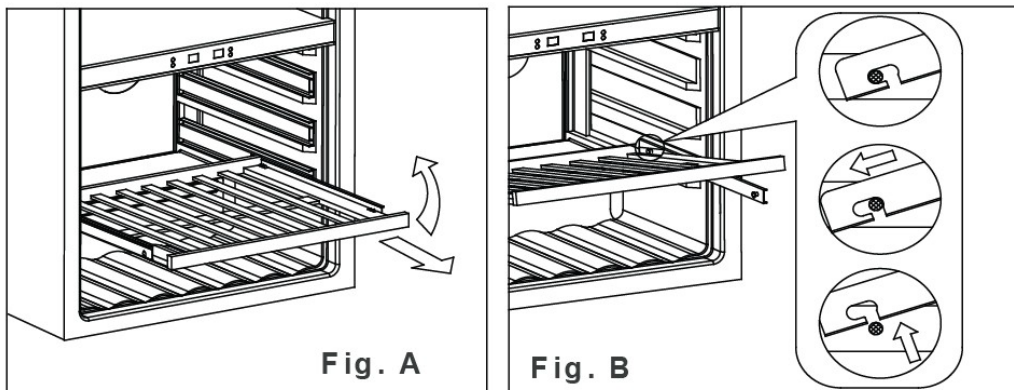

1. Extienda completamente el estante que desea retirar (Fig. A).
2. Levante la parte frontal del estante (Fig. A).
3. Sujetando el riel del estante, empuje el estante hacia adentro y luego hacia arriba para soltarlo de los amortiguadores traseros (Fig. B).

➤ DIMENSIONES DE INSTALACIÓN

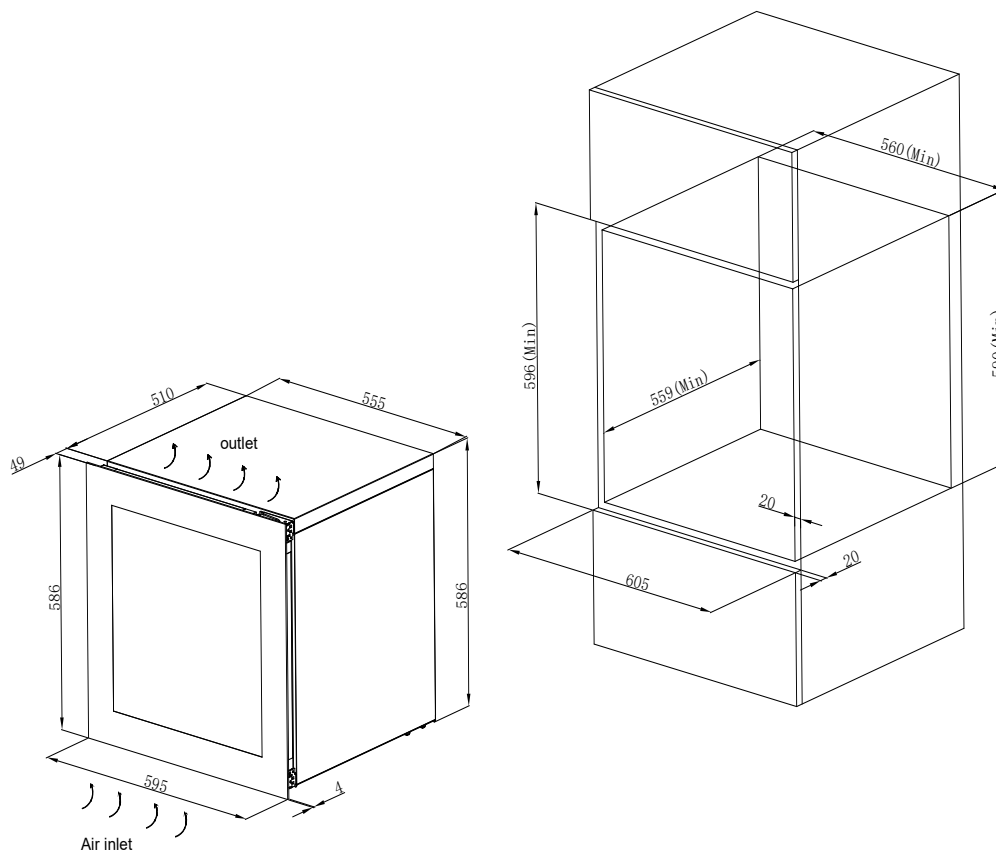

➤ Función de apertura automática de puertas

Una vez cerrada la puerta, presione la parte superior o inferior izquierda de la puerta durante 2 o 3 segundos. Tras esto, la varilla de empuje se activa y sobresale, abriendo la puerta automáticamente. Después, la varilla se retrae automáticamente. Después de dos segundos, la puerta se puede cerrar manualmente.

Cómo ajustar la puerta de empuje

La función de apertura automática de la puerta funciona presionando el interruptor ubicado frente a la gabinete a través de la perilla de la puerta para activar la acción de apertura. El espacio libre de la puerta puede cambiar debido a la vibración y otros factores en tránsito, lo que provoca que la puerta automática la función de apertura no es sensible o no se puede utilizar con normalidad. Verifique la distancia entre la perilla y el interruptor en el estado de puerta cerrada y ajuste al máximo distancia apropiada girando la perilla.

1. La puerta se abre automáticamente al encender el dispositivo, lo que indica que la distancia entre la perilla y el interruptor es demasiado corta.
2. No hay respuesta incluso al presionar la puerta con fuerza, lo que indica que la distancia entre la perilla y el interruptor es demasiado larga.
3. La puerta se abre automáticamente incluso con un toque suave, lo que indica que la distancia entre la perilla y el interruptor es demasiado corta.

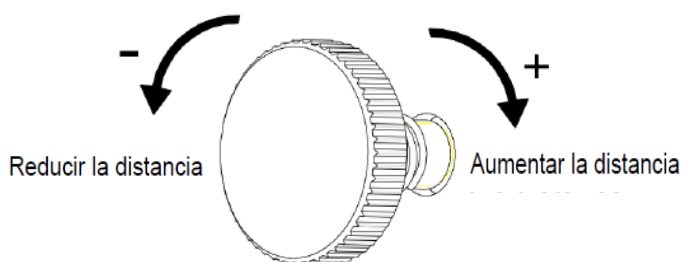

Perilla de ajuste

Ajuste la perilla sobre la base del cuarto de círculo en los casos anteriores: gire hacia la izquierda, la perilla se extiende fuera del marco de la puerta; gire hacia la derecha, la perilla se retrae dentro del marco de la puerta.

Instrucciones de instalación de la placa de posicionamiento superior e inferior

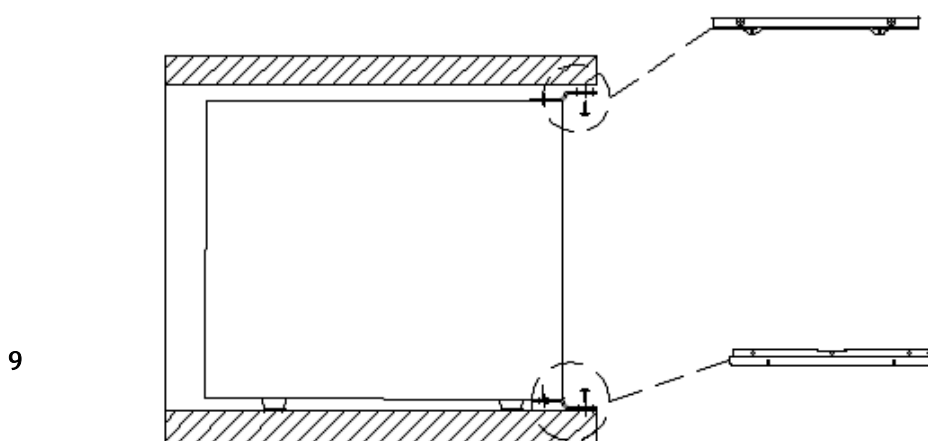

Instale la vinoteca en la posición correcta y luego fije los soportes superior e inferior con tornillos.

CUIDADO Y MANTENIMIENTO

Limpia tu enfriador de vinos

- Apague el aparato, desenchufe el mismo y retire todos los elementos, incluidos los estantes y la rejilla.
- Lave las superficies internas con agua tibia y una solución suave.
- Lave los estantes con una solución de detergente suave.
- Escurra el exceso de agua de la esponja o el paño cuando limpie el área de los controles o cualquier pieza eléctrica.
- Lave el gabinete exterior con agua tibia y detergente líquido suave. Enjuáguelo bien y séquelo con un paño suave y limpio.
- Descongele la unidad cada 6 meses

Proceso de descongelación

Para descongelar el aparato:

- 1, Apague el aparato.
- 2, Retire las botellas del aparato.
- 3, Deje la puerta abierta para acelerar el proceso.
- 4, Coloque toallas en la abertura de la puerta del aparato para absorber el agua.

La descongelación suele tardar entre 2 y 4 horas. El aparato se descongela cuando se ha evaporado toda la escarcha del evaporador.

- 5, Vuelva a encender el aparato.
- 6, Si está presente, rellene el depósito de humedad.

➤ Fallo de energía

- La mayoría de los cortes de electricidad se solucionan en pocas horas y no deberían afectar la temperatura de su electrodoméstico si minimiza la frecuencia con la que abre la puerta. Si el corte de electricidad va a durar un período prolongado, debe tomar las medidas adecuadas para proteger su contenido.

➤ Tiempo de vacaciones

- Vacaciones cortas: Deje el enfriador de vinos en funcionamiento durante vacaciones de menos de tres semanas.
- Si no va a utilizar el aparato durante varios meses, retire todos los elementos y apáguelo. Limpie y seque bien el interior. Para evitar malos olores y la formación de moho, deje la puerta ligeramente abierta; bloquéela si es necesario.

➤ Traslado de su enfriador de vinos:

- Retire todos los artículos.
- Retire los artículos sueltos del interior de la vinoteca (como el estante) o fíjelos con la espuma.
- Gire la pata ajustable hacia la base para evitar daños.
- Cierre la puerta con cinta adhesiva.
- Asegúrese de que el aparato permanezca en posición vertical durante el transporte.

Proteja también el exterior del aparato con una manta o elementos similares.

- Consejos para ahorrar energía
- El enfriador de vinos debe ubicarse en la zona más fresca de la habitación, lejos de electrodomésticos que produzcan calor y fuera de la luz solar directa.

Problemas con su enfriador de vinos

Puede solucionar fácilmente muchos problemas comunes de su vinoteca, ahorrándose así el coste de una posible visita al servicio técnico. Pruebe las siguientes sugerencias para ver si soluciona el problema antes de llamar al servicio técnico.

Guía de solución de problemas

Problema	Posible causa
El enfriador de vinos no funciona	No está enchufado. El aparato está apagado. Se disparó el disyuntor o se quemó un fusible.
El enfriador de vino no está lo suficientemente frío	Verifique el ajuste del control de temperatura. El ambiente externo podría requerir un ajuste más alto. La puerta se abre con demasiada frecuencia. La puerta no está completamente cerrada. La junta de la puerta no sella correctamente.
Se enciende y se apaga con frecuencia	La temperatura ambiente es más alta de lo normal. Sobrecarga del armario. La puerta se abre con demasiada frecuencia. La puerta no está completamente cerrada. El control de temperatura no está correctamente ajustado. La junta de la puerta no cierra bien.
La luz no funciona	No está enchufado. Se disparó el disyuntor o se fundió un fusible. La bombilla se fundió. El botón de la luz está apagado.
Vibraciones	Verifique que el enfriador de vinos esté nivelado
Demasiado ruido	El ruido de traqueteo puede provenir del flujo del refrigerante, lo cual es normal. Al finalizar cada ciclo, es posible que escuche un gorgoteo. La contracción y expansión de las paredes internas puede causar chasquidos y crujidos. La vinoteca no está nivelada.
La puerta no cierra correctamente	El enfriador de vinos no está nivelado. La puerta estaba invertida y no estaba correctamente instalada. La junta está sucia. Los estantes están fuera de posición.

Antes de desechar el aparato.

1. Desconecte el enchufe principal de la toma principal.
2. Corte el cable principal y deséchelo.



Eliminación correcta de este producto.

Este símbolo en el producto o en su embalaje indica que no puede desecharse como residuo doméstico. Debe llevarse al punto de recogida de residuos adecuado para el reciclaje de aparatos eléctricos y electrónicos. Al desechar este producto correctamente, ayudará a prevenir posibles consecuencias negativas para el medio ambiente y la salud humana que podrían derivarse de un manejo inadecuado. Para obtener información más detallada sobre el reciclaje de este producto, póngase en contacto con su ayuntamiento, su servicio de recogida de residuos domésticos o la tienda donde lo adquirió.

Haier

INSTRUKCJA OBSŁUGI
CHŁODZIARKI DO WINA

MODEL NO.

HW60G25F2

Dziękujemy za zakup naszej chłodziarki do wina. Mamy nadzieję, że nasz zaawansowany produkt nada Twojemu winu zupełnie nowy, radosny smak. Przed użyciem prosimy o zapoznanie się ze wszystkimi zasadami bezpieczeństwa i instrukcją obsługi oraz ich przestrzeganie.

OSTRZEŻENIE

- Aby zapobiec uszkodzeniu uszczelki drzwi, należy upewnić się, że drzwi są całkowicie otwarte podczas wyciągania półek z przedziału szynowego.
- Urządzenie należy ustawić w taki sposób, aby wtyczka była dostępna. Odłącz zasilanie. Przenieś szafkę na miejsce docelowe. Nie przenoś szafki wypełnionej winem. Może to spowodować odkształcenie korpusu. Piwniczka na wino powinna być zainstalowana w odpowiednim miejscu, aby uniknąć dotykania sprężarki ręką. Dzieci powinny być pod nadzorem, aby upewnić się, że nie bawią się urządzeniem.
- Jeśli przewód zasilający jest uszkodzony, musi zostać wymieniony przez producenta, jego agenta serwisowego lub osobę o podobnych kwalifikacjach, aby uniknąć zagrożenia. Z urządzenia mogą korzystać dzieci w wieku od 8 lat oraz osoby o ograniczonej sprawności fizycznej, sensorycznej lub umysłowej, a także osoby z brakiem doświadczenia i wiedzy, pod warunkiem, że znajdują się pod nadzorem lub nie bawią się urządzeniem. Dzieci nie powinny czyścić ani konserwować urządzenia bez nadzoru. Dzieci w wieku od 3 do 8 lat mogą samodzielnie napełniać i opróżniać chłodziarkę na wino. Aby uniknąć zanieczyszczenia wina, należy przestrzegać poniższych instrukcji:
 - Otwarcie drzwi na dłuższy czas może spowodować znaczny wzrost temperatury w komorach urządzenia.
 - Regularnie czyść powierzchnie, które mogą mieć kontakt z butelkami oraz dostępne systemy odpływowe.
 - Wyczyść zbiorniki na wodę, jeśli nie były używane przez 48 godzin; przepłucz instalację wodną podłączoną do sieci wodociągowej, jeśli woda nie była pobierana przez 5 dni.
 - Jeżeli urządzenie chłodnicze nie będzie używane przez dłuższy czas, należy je wyłączyć, rozmrozić, wyczyścić, osuszyć i pozostawić drzwi otwarte, aby zapobiec rozwojowi pleśni w urządzeniu.
 - **OSTRZEŻENIE:** Utrzymuj otwory wentylacyjne w obudowie urządzenia lub w zabudowanej konstrukcji drożne.
 - **OSTRZEŻENIE:** Nie należy stosować urządzeń mechanicznych ani innych środków przyspieszających proces rozmrażania, poza tymi zalecanymi przez producenta.
 - **OSTRZEŻENIE:** Nie uszkadzaj układu chłodniczego.
 - **OSTRZEŻENIE:** Nie należy używać urządzeń elektrycznych wewnątrz komór urządzenia przeznaczonych do przechowywania żywności, chyba że są one zgodne z zaleceniami producenta.
 - Nie należy przechowywać w tym urządzeniu substancji wybuchowych, takich jak puszki aerozolowe z łatwopalnym propelentem.To urządzenie jest przeznaczone do użytku domowego i podobnych zastosowań, takich jak:
 - kuchnie dla pracowników w sklepach, biurach i innych miejscach pracy;
 - gospodarstwa rolne oraz hotele, motele i inne obiekty mieszkalne u klientów;
 - obiekty typu bed and breakfast;
 - catering i podobne obiekty niehandlowe.
 - **OSTRZEŻENIE:** Aby uniknąć zagrożenia związanego z niestabilnością urządzenia, należy je zamocować zgodnie z instrukcją.

PROSZĘ W ŻADNYM WYPADKU NIE PRÓBOWAĆ PODŁĄCZAĆ ANI PRZEDŁUŻAĆ KABLA.

WAŻNE INSTRUKCJE BEZPIECZEŃSTWA

✎ OSTRZEŻENIE ✎	Aby zmniejszyć ryzyko pożaru, porażenia prądem lub obrażeń ciała podczas korzystania z urządzenia, należy przestrzegać następujących podstawowych środków ostrożności:
<ul style="list-style-type: none">• Przed użyciem chłodziarki do wina należy przeczytać wszystkie instrukcje.• NIEBEZPIECZEŃSTWO lub OSTRZEŻENIE: ryzyko uwięzienia dziecka Uwięzienie i uduszenie dziecka to nie problem przeszłości. Zużyte lub porzucone urządzenia nadal stanowią zagrożenie... nawet jeśli „będą tylko stać w garażu przez kilka dni”.• Zanim wyrzucisz starą chłodziarkę na wino:Zdejmij drzwi. Pozostaw półki na miejscu, aby dzieci nie mogły łatwo wejść do środka.• Nigdy nie pozwalaj dzieciom obsługiwać urządzenia, bawić się nim lub wchodzić do jego wnętrza.• Nigdy nie czyść części urządzenia łatwopalnymi płynami. Opary mogą stworzyć zagrożenie pożarem lub wybuchem.• Nie przechowuj ani nie używaj benzyny ani innych łatwopalnych oparów i cieczy w pobliżu tego ani żadnego innego urządzenia. Opary mogą stworzyć zagrożenie pożarem lub wybuchem.• Jeśli czynnikiem chłodniczym tych urządzeń jest R600a, nie należy umieszczać w szafce ani w jej pobliżu przedmiotów łatwopalnych i wybuchowych, aby uniknąć pożaru lub wybuchu. <div data-bbox="576 999 1054 1406" style="text-align: center;">A triangular warning sign with a yellow background and a black border. Inside the triangle is a black silhouette of a flame or fire.</div> <p data-bbox="667 1451 967 1485" style="text-align: center;">-Zapisz te instrukcje-</p>	

To urządzenie chłodnicze nie nadaje się do zamrażania żywności.

INSTRUKCJA INSTALACJI

- Przed użyciem chłodziarki do wina
 - Zdjąć opakowanie zewnętrzne i wewnętrzne
 - Przed podłączeniem chłodziarki do źródła zasilania należy pozostawić ją w pozycji pionowej na około 2 godziny. Zmniejszy to ryzyko awarii układu chłodzenia spowodowanej niewłaściwym transportem.
 - Powierzchnię wewnętrzną należy czyścić letnią wodą i miękką ściereczką.
 - Urządzenie to jest przeznaczone do użytku domowego i podobnych zastosowań, takich jak:
 - pomieszczenia kuchenne dla pracowników w sklepach, biurach i innych środowiskach pracy;
 - w domach wiejskich oraz przez klientów w hotelach, motelach i innych obiektach mieszkalnych;
 - obiekty typu „bed and breakfast”;
 - gastronomia i podobne zastosowania niedetaliczne.
 - Podczas utylizacji urządzenia prosimy wybierać autoryzowane miejsce utylizacji.
- Instalacja chłodziarki do wina
 - To urządzenie jest przeznaczone do montażu wolnostojącego lub do zabudowy (całkowicie wpuszczone) (informacje na temat lokalizacji naklejki znajdują się z tyłu urządzenia).
 - Urządzenie to przeznaczone jest wyłącznie do przechowywania wina.
 - Ustaw chłodziarkę na wino na podłodze, która będzie wystarczająco wytrzymała, aby utrzymać ją po pełnym załadunku. Aby wypoziomować chłodziarkę, wyreguluj przednią nóżkę poziomującą u dołu chłodziarki.
 - To urządzenie wykorzystuje łatwopalny czynnik chłodniczy. Dlatego nigdy nie uszkodzaj rur chłodzących podczas transportu. Chłodziarkę do wina należy przechowywać z dala od bezpośredniego światła słonecznego i źródeł ciepła (piekarnika, grzejnika, kaloryfera itp.). Bezpośrednie światło słoneczne może uszkodzić powłokę akrylową, a źródła ciepła mogą zwiększyć zużycie energii elektrycznej. Ekstremalnie niskie temperatury otoczenia mogą również spowodować nieprawidłowe działanie urządzenia.
 - Unikaj umieszczania urządzenia w wilgotnych miejscach.
 - Podłącz chłodziarkę do wina do dedykowanego, prawidłowo zainstalowanego i uziemionego gniazdka ściennego. Pod żadnym pozorem nie przecinaj ani nie usuwaj trzeciego bolca (uziemienia) z przewodu zasilającego. Wszelkie pytania dotyczące zasilania i/lub uziemienia należy kierować do wykwalifikowanego elektryka lub autoryzowanego serwisu.
- Uwaga
 - Przechowuj wino w szczelnie zamkniętych butelkach;
 - Nie przeciążaj szafki;
 - Nie otwieraj drzwi, jeśli nie jest to konieczne;
 - Nie przykrywaj półek folią aluminiową ani żadnym innym materiałem, który mógłby utrudniać cyrkulację powietrza;
 - Jeśli chłodziarka na wino nie będzie używana przez dłuższy czas, zaleca się, po dokładnym wyczyszczeniu, pozostawić drzwi uchylone, aby umożliwić cyrkulację powietrza wewnątrz szafki i zapobiec tworzeniu się kondensacji, pleśni lub nieprzyjemnych zapachów.
- Limity temperatury otoczenia

To urządzenie jest przeznaczone do pracy w temperaturach otoczenia zgodnych z klasą temperaturową podaną na tabliczce znamionowej.

Klasa	Symbol	Zakres temperatur otoczenia (°C)
Rozszerzony Umiarkowany	SN	+ 10 to + 32
Umiarkowany	N	+ 16 to + 32
Subtropikalny	ST	+ 16 to + 38
Tropikalny	T	+ 16 to + 43

Obsługa chłodziarki do wina

➤ Sterowanie chłodziarką do wina

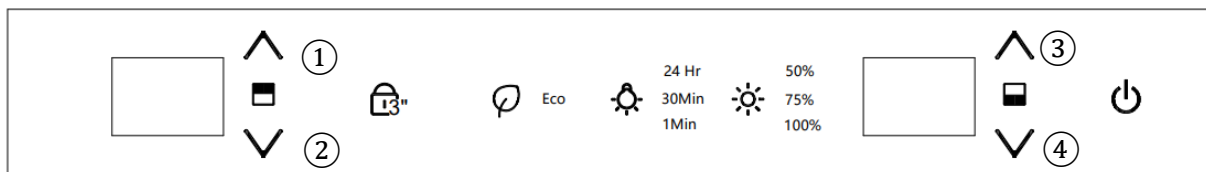

1. Blokada dziecięca





Domyślnym ustawieniem jest odblokowanie po podłączeniu urządzenia do zasilania. Naciśnij i przytrzymaj przycisk przez 3 sekundy, aby zablokować. Naciśnij ponownie i przytrzymaj ten przycisk przez 3 sekundy, aby odblokować.



Selektor trybu: Naciśnij, aby przełączać się i wybrać żądany tryb pracy (STD, ECO lub DEMO).

2. Zmiana trybów pracy

Po włączeniu urządzenia domyślnym trybem jest tryb standardowy (brak kontrolki).

Tryb ECO: naciśnij przycisk raz  aby wejść w tryb Eco.

Tryb demonstracyjny (bez kontrolki): przytrzymaj przycisk  +  przez 3 sekundy aby wejść w tryb demonstracyjny, przytrzymaj przycisk  +  flub 3 sekundy, aby wyjść z trybu demonstracyjnego i przejść do trybu standardowego.

Eco: To tryb oszczędzania energii. Zarówno oświetlenie wewnętrzne, jak i panel sterowania są wyłączone. Wyświetlany jest komunikat Eco. Wyświetlacz LED również zostanie wyłączony.  ② nomeny temperatury za pomocą przycisków i  ① nomeny temperatury za pomocą przycisków i . Wyświetlacz pozostanie włączony przez 5 sekund, a następnie wyłączy się.

Demo: Ten tryb jest przeznaczony wyłącznie do ekspozycji w salonie i nie do normalnej pracy. Oświetlenie LED działa, ale urządzenie nie chłodzi.

3. Zmiana trybu światła LED



Dotknij tego przycisku, aby przełączać się między trybami oświetlenia i wybrać żądany tryb. Tryb domyślny jest aktywowany po włączeniu zasilania. Dostępne tryby są wymienione poniżej. Po wybraniu odpowiedniego trybu zaświeci się odpowiedni symbol:

Domyślne — otwieranie i zamykanie drzwi steruje oświetleniem wewnętrznym.

24 godz. — po zamknięciu drzwi światło pozostanie włączone przez 24 godziny.

30 min — po zamknięciu drzwi światło pozostanie włączone przez 30 minut.

1 min — po zamknięciu drzwi światło pozostanie włączone przez 1 minutę.

4.  Regulacja jasności światła LED.
 Dotknij, aby przełączać się między poziomami jasności i wybierać je: 50%, 75% lub 100%

Uwaga: Domyślna jasność podświetlenia po włączeniu wynosi 50%. Wybrana jasność jest wyświetlana na wyświetlaczu.

5.  Przycisk zasilania

Naciśnij przycisk, aby włączyć urządzenie. Naciśnij i przytrzymaj przycisk przez około 3 sekundy, aby wyłączyć urządzenie. Na wyświetlaczu pojawi się 3-2-1 przed wyłączeniem.

6.  ① Ustawienie temperatury w górnej strefie (przycisk w górę).

Naciśnij ten przycisk, aby zwiększyć temperaturę o 1°C. Gdy ustawienie osiągnie górną granicę temperatury 18°C, ustawiona temperatura nie ulegnie zmianie.

7.  ② Ustawienie temperatury w górnej strefie (przycisk w dół).

Naciśnij ten przycisk, aby obniżyć temperaturę o jeden stopień. Gdy temperatura osiągnie dolną granicę 5°C, ustawiona temperatura nie ulegnie zmianie.





8.  ③ Ustawienie temperatury w dolnej strefie (przycisk w górę)

Naciśnij ten przycisk, aby zwiększyć temperaturę o jeden stopień. Gdy ustawienie osiągnie górną wartość graniczną temperatury 20°C, ustawiona temperatura nie ulegnie zmianie.

9.  ④ Ustawienie temperatury strefy mocy (przycisk w dół)

Naciśnij ten przycisk, aby obniżyć temperaturę o jeden stopień. Gdy temperatura osiągnie dolną granicę 7°C, ustawiona temperatura nie ulegnie zmianie.

10. Aby przełączać się między jednostkami Celsjusza i Fahrenheita.

Naciśnij i przytrzymaj  ① |  ② (Lub  ③ |  ④) przez 3 sekundy, aby przełączać się między stopniami C i F. Zaświeci się kontrolka informująca o wybranym ustawieniu temperatury.

11. Po zamknięciu drzwi na 5 sekund ekran wyłączy się automatycznie.

A drzwi będą otwarte, a ekran włączy się automatycznie.

Zakres regulacji temperatury: strefa górna: 5-18°C, strefa dolna: 7-20°C.

Temperatura w komorze górnej ustawiona fabrycznie wynosi 12°C.

Temperatura w komorze dolnej ustawiona fabrycznie wynosi 14°C.

Produkt posiada funkcję pamięci wyłączenia.

➤ Schemat przechowywania

W zależności od faktycznej konfiguracji Twojego produktu, sprawdź odpowiedni schemat przechowywania.

Propozycja załadunku butelki nr 1

Razem: 21 butelek (Bordeaux)

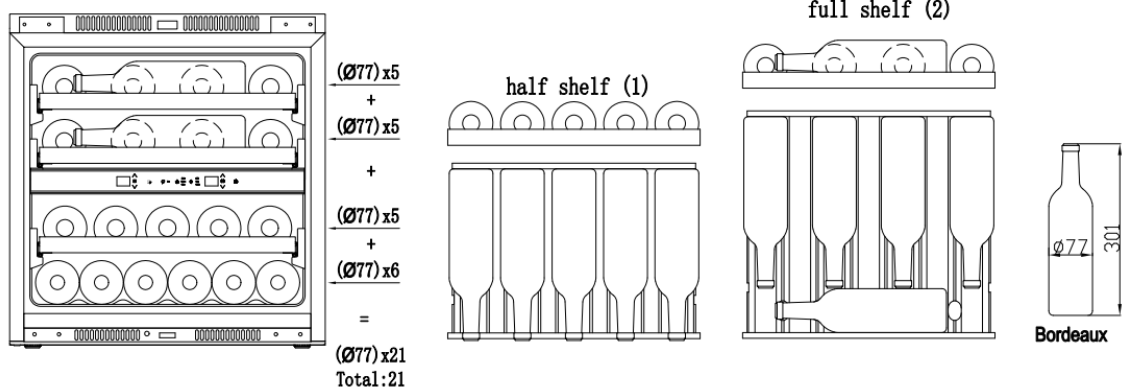

Propozycja załadunku butelek nr 2

Razem: 25 butelek (Burgundia 19 butelek + Bordeaux 6 butelek)

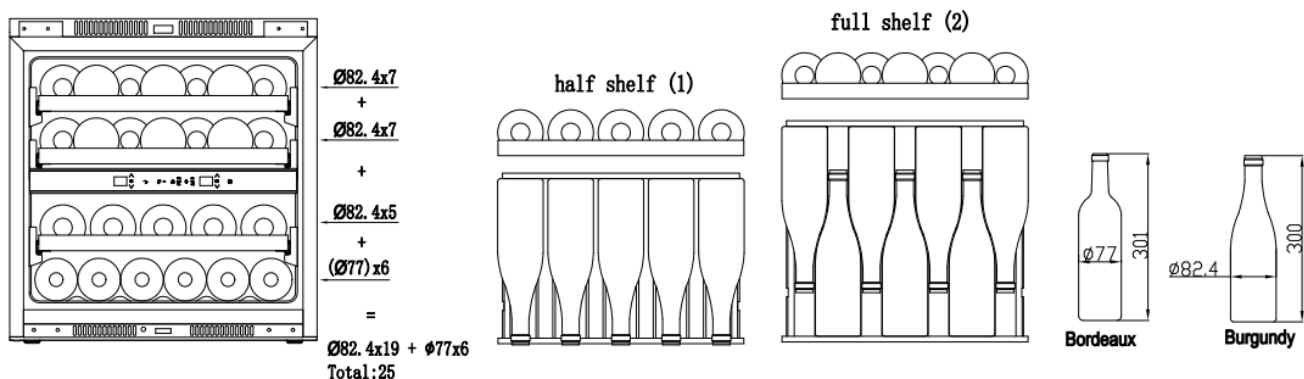

Propozycja załadunku butelek nr 3

Razem: 25 butelek (szampan 19 butelek + bordeaux 6 butelek)

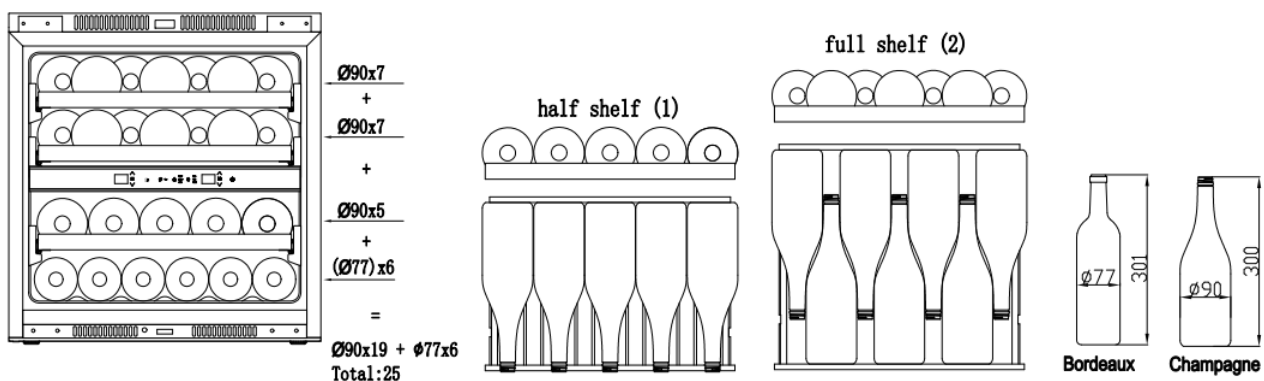

- Półki
 - W zależności od rzeczywistej konfiguracji produktu, należy sprawdzić odpowiednie polecenie Usuń lub Wymień stojaki.
 - Aby zapobiec uszkodzeniu uszczelki drzwi, należy upewnić się, że drzwi są całkowicie otwarte podczas wyciągnięcia półek z przedziału szynowego.

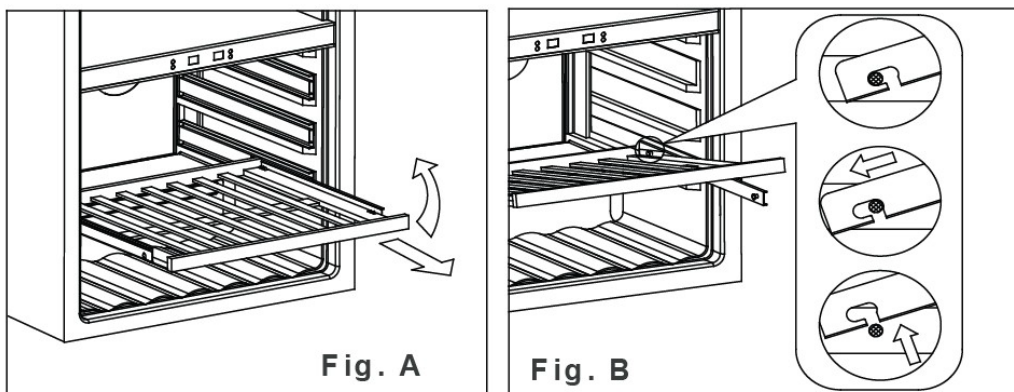

1. Całkowicie wysuń półkę, którą chcesz wyjąć (rys. A)
2. Unieś przód półki (rys. A)
3. Trzymając za prowadnicę półki, wsuń półkę do środka, a następnie unieś ją, aby uwolnić ją z tylnych amortyzatorów (rys. B)

➤ WYMIARY INSTALACYJNE

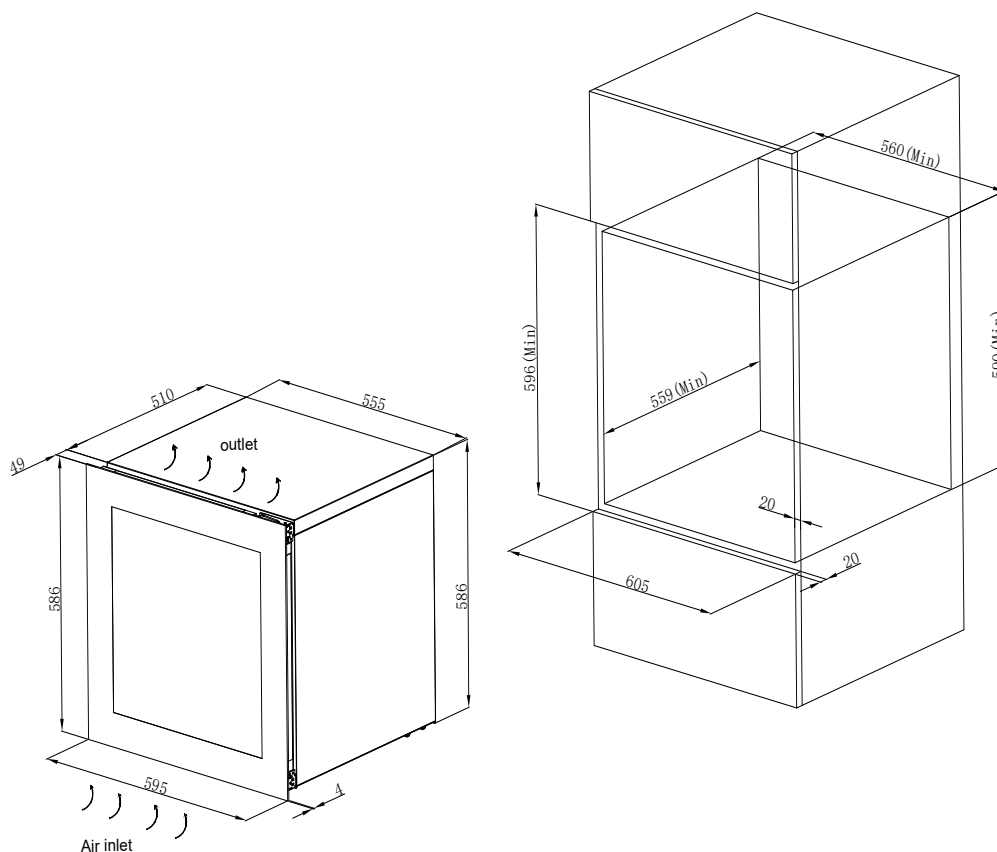

➤ Funkcja automatycznego otwierania drzwi

Po zamknięciu drzwi naciśnij i przytrzymaj przez 2-3 sekundy lewy górny lub lewy dolny przycisk drzwi, po czym popychacz ruszy i wysunie się, a drzwi otworzą się automatycznie, po czym popychacz automatycznie się schowa. Po dwóch sekundach drzwi można zamknąć ręcznie.

Jak wyregulować drzwi pchające

Funkcja automatycznego otwierania drzwi działa poprzez naciśnięcie przełącznika znajdującego się z przodu

szafkę przez gałkę na drzwiach, aby uruchomić mechanizm otwierania. Prześwit drzwi może ulec zmianie z powodu wibracji i innych czynników podczas transportu, co powoduje automatyczne otwieranie drzwi

Funkcja otwierania jest nieczuła lub nie można jej normalnie używać. Proszę sprawdzić odległość pomiędzy pokrętłem a przełącznikiem w stanie zamkniętym drzwi i dostosuj do najbardziej Odpowiednią odległość można uzyskać, obracając pokrętło.

1. Drzwi otwierają się automatycznie po włączeniu zasilania. Oznacza to, że odległość między pokrętłem a przełącznikiem jest zbyt mała.
2. Brak reakcji nawet przy mocnym naciśnięciu drzwi. Oznacza to, że odległość między pokrętłem a przełącznikiem jest zbyt duża.
3. Drzwi otwierają się automatycznie, nawet przy delikatnym dotknięciu. Oznacza to, że odległość między pokrętłem a przełącznikiem jest zbyt mała.

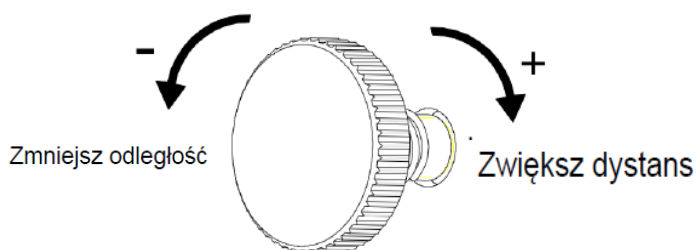

Pokrętło regulacyjne

W powyższych przypadkach należy wyregulować pokrętło na podstawie 1/4 okręgu: obracając w kierunku po lewej stronie gałka jest wysunięta poza ościeżnicę; po obróceniu w prawo gałka jest schowany w ościeżnicy.

Instrukcja montażu górnej i dolnej płyty pozycjonującej

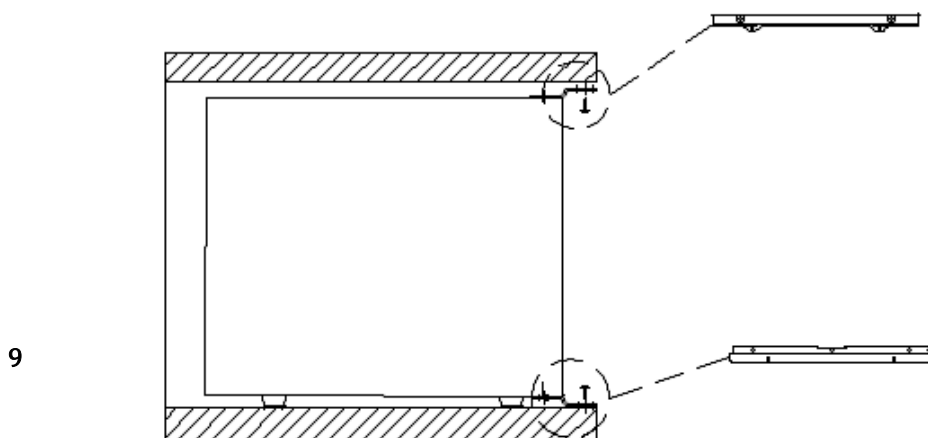

Zamontuj szafkę na wino w odpowiednim miejscu na szafce, a następnie przymocuj górny i dolny wspornik do szafki za pomocą śrub.

PIEŁĘGNACJA I KONSERWACJA

Wyczyść swoją chłodziarkę do wina

- Wyłącz zasilanie, odłącz urządzenie od zasilania i usuń wszystkie elementy, łącznie z półkami i stelażem.
- Powierzchnie wewnętrzne należy myć ciepłą wodą z dodatkiem łagodnego roztworu.
- Umyj półki łagodnym roztworem detergentu.
- Podczas czyszczenia obszaru sterowania lub innych części elektrycznych należy wycisnąć nadmiar wody z gąbki lub szmatki.
- Umyj obudowę zewnętrzną ciepłą wodą z dodatkiem łagodnego detergentu w płynie. Dokładnie spłucz i wytrzyj do sucha czystą, miękką ściereczką.
- Odmrażaj urządzenie co 6 miesięcy

Proces rozmrażania

Aby rozmrozić urządzenie:

- 1, Wyłącz urządzenie.
- 2, Wyjmij butelki z urządzenia.
- 3, Pozostaw drzwi otwarte, aby przyspieszyć proces.
- 4, Umieść ręczniki w otworze drzwi urządzenia, aby wchłonęły wodę.

Rozmrażanie trwa zazwyczaj od 2 do 4 godzin. Urządzenie jest rozmrożone, gdy cały szron zniknie z parownika.

5, Włącz ponownie urządzenie

6, Jeśli występuje, napełnij pojemnik na wilgoć.

- Awaria zasilania
 - Większość przerw w dostawie prądu jest usuwana w ciągu kilku godzin i nie powinna mieć wpływu na temperaturę urządzenia, jeśli ograniczysz częstotliwość otwierania drzwi. Jeśli przerwa w dostawie prądu ma trwać dłużej, należy podjąć odpowiednie kroki w celu ochrony zawartości urządzenia.
- Czas wakacji
 - Krótkie wakacje: Pozostaw chłodziarkę na wino włączoną podczas wakacji trwających krócej niż trzy tygodnie.
 - Jeśli urządzenie nie będzie używane przez kilka miesięcy, wyjmij z niego wszystkie przedmioty i wyłącz urządzenie. Dokładnie wyczyść i osusz wnętrze. Aby zapobiec powstawaniu nieprzyjemnych zapachów i pleśni, pozostaw drzwiczki lekko uchylone, a w razie potrzeby zablokuj je.
- Przenoszenie chłodziarki na wino:
 - Wyjmij wszystkie przedmioty.
 - Wyjmij luźne przedmioty z chłodziarki na wino (takie jak półka) lub zabezpiecz je pianką.
 - Obróć regulowaną nogę do podstawy, aby uniknąć uszkodzenia.
 - Zaklej drzwi taśmą.
 - Upewnij się, że urządzenie pozostaje bezpiecznie w pozycji pionowej podczas transportu.

Zabezpiecz także zewnętrzną część urządzenia kocem lub podobnym przedmiotem.

- Wskazówki dotyczące oszczędzania energii
- Chłodziarka do wina powinna znajdować się w najchłodniejszym miejscu pomieszczenia, z dala od urządzeń produkcyjnych i bezpośredniego światła słonecznego.

Problemy z chłodziarką do wina

Wiele typowych problemów z chłodziarką do wina można łatwo rozwiązać, oszczędzając w ten sposób koszty ewentualnej wizyty serwisowej. Wypróbuj poniższe sugestie, aby sprawdzić, czy problem został rozwiązany, zanim zadzwonisz do serwisu.

Przewodnik rozwiązywania problemów

Problem	Możliwa przyczyna
Chłodziarka do wina nie działa	Niepodłączony. Urządzenie jest wyłączone. Zadziałał wyłącznik automatyczny lub przepalił się bezpiecznik.
Chłodziarka do wina nie jest wystarczająco zimna	Sprawdź ustawienie temperatury. Zewnętrzne warunki mogą wymagać wyższego ustawienia. Drzwi są otwierane zbyt często. Drzwi nie są całkowicie zamknięte. Uszczelka drzwi nie uszczelnia prawidłowo.
Często się włącza i wyłącza	Temperatura w pomieszczeniu jest wyższa niż normalnie. Przeciążenie szafki. Drzwi są otwierane zbyt często. Drzwi nie są całkowicie zamknięte. Regulator temperatury jest nieprawidłowo ustawiony. Uszczelka drzwi nie uszczelnia prawidłowo.
Światło nie działa	Niepodłączony. Zadziałał wyłącznik automatyczny lub przepalił się bezpiecznik. Żarówka się przepaliła. Przycisk światła jest wyłączony.
Wibracje	sprawdź czy chłodziarka do wina jest wypoziomowana.
Za dużo hałasu	Grzechotanie może pochodzić z przepływu czynnika chłodniczego, co jest normalne. Pod koniec każdego cyklu można usłyszeć bulgotanie. Kurczenie się i rozszerzanie ścianek wewnętrznych może powodować trzaski i trzaski. Chłodziarka do wina nie jest wypoziomowana.
Drzwi nie zamkną się prawidłowo	Chłodziarka do wina nie jest wypoziomowana. Drzwi zostały odwrócone i nieprawidłowo zamontowane. Uszczelka jest brudna. Półki są nie na swoim miejscu.

Przed utylizacją urządzenia.

1. Odłącz wtyczkę główną od gniazdka sieciowego.
2. Odetnij główny kabel i wyrzuć go.



Prawidłowa utylizacja tego produktu.

Ten symbol na produkcie lub na jego opakowaniu oznacza, że tego produktu nie należy traktować jak odpadów domowych. Zamiast tego należy go oddać do odpowiedniego punktu zbiórki odpadów w celu recyklingu sprzętu elektrycznego i elektronicznego. Zapewniając prawidłową utylizację tego produktu, pomagasz zapobiec potencjalnym negatywnym skutkom dla środowiska i zdrowia ludzi, które mogłyby powstać w wyniku niewłaściwego postępowania z tym produktem. Aby uzyskać szczegółowe informacje na temat recyklingu tego produktu, skontaktuj się z lokalnym urzędem gminy, zakładem utylizacji odpadów komunalnych lub sklepem, w którym produkt został zakupiony.

Haier

BEDIENUNGSANLEITUNG
FÜR WEINKÜHLSCHRANK

MODELL NO.

HW60G25F2

Vielen Dank für den Kauf unseres Weinkühlers. Wir hoffen, dass unser innovatives Produkt Ihren Weinen ein ganz neues Geschmackserlebnis verleiht. Bitte lesen und befolgen Sie vor Gebrauch alle Sicherheitshinweise und Bedienungsanleitungen.

WARNUNG

- Um eine Beschädigung der Türdichtung zu vermeiden, achten Sie darauf, dass die Tür vollständig geöffnet ist, wenn Sie Regalböden aus dem Schienenfach herausziehen.
- Das Gerät muss so positioniert werden, dass der Stecker zugänglich ist. Den Stromkreis unterbrechen kabel.

Stellen Sie Ihren Weinkühlschrank an seinen endgültigen Standort. Bewegen Sie den Schrank nicht, solange er mit Wein beladen ist, da er sich sonst verformen könnte. Der Weinkühlschrank sollte an einem geeigneten Ort aufgestellt werden, um zu vermeiden, dass Sie den Kompressor mit der Hand berühren. Kinder sollten beaufsichtigt werden, damit sie nicht mit dem Gerät spielen.

- Wenn das Netzkabel beschädigt ist, muss es vom Hersteller, seinem Kundendienst oder einer ähnlich qualifizierten Person ausgetauscht werden, um eine Gefährdung zu vermeiden.

Dieses Gerät kann von Kindern ab 8 Jahren und von Personen mit eingeschränkten physischen, sensorischen oder geistigen Fähigkeiten oder mangelnder Erfahrung und Kenntnis benutzt werden, sofern sie beaufsichtigt werden oder nicht mit dem Gerät spielen. Reinigung und Wartung dürfen nicht von Kindern ohne Aufsicht durchgeführt werden.

Kinder im Alter von 3 bis 8 Jahren dürfen den Weinkühler be- und entladen.

Um eine Verunreinigung des Weins zu vermeiden, beachten Sie bitte die folgenden Anweisungen:

- Längeres Offenhalten der Tür kann zu einem deutlichen Temperaturanstieg in den Fächern des Geräts führen.
- Reinigen Sie regelmäßig Oberflächen, die mit Flaschen in Berührung kommen können, sowie zugängliche Abflusssysteme.
- Reinigen Sie die Wassertanks, wenn sie 48 Stunden lang nicht benutzt wurden. Spülen Sie das an die Wasserversorgung angeschlossene System, wenn 5 Tage lang kein Wasser entnommen wurde.
- Wenn das Kühlgerät längere Zeit leer steht, schalten Sie es aus, tauen Sie es ab, reinigen und trocknen Sie es. Lassen Sie die Tür offen, um Schimmelbildung im Gerät zu vermeiden.

– **WARNUNG:** Halten Sie die Belüftungsöffnungen im Gerätegehäuse oder in der Einbaukonstruktion frei von Verstopfungen.

– **WARNUNG:** Verwenden Sie keine mechanischen Geräte oder andere Mittel, um den Auftauvorgang zu beschleunigen, außer den vom Hersteller empfohlenen.

– **WARNUNG:** Den Kältemittelkreislauf nicht beschädigen.

– **WARNUNG:** Verwenden Sie in den Lebensmittelaufbewahrungsfächern des Geräts keine elektrischen Geräte, es sei denn, es handelt sich um vom Hersteller empfohlene Geräte. Lagern Sie in diesem Gerät keine explosiven Stoffe wie z. B. Aerosoldosen mit brennbarem Treibmittel.

Dieses Gerät ist für den Einsatz im Haushalt und in ähnlichen Anwendungen vorgesehen, wie zum Beispiel

- Personalküchen in Geschäften, Büros und anderen Arbeitsumgebungen;
- Bauernhöfe und Hotels, Motels und andere Unterkünfte;
- Pensionen;
- Catering und ähnliche Anwendungen außerhalb des Einzelhandels.
- **WARNUNG:** Um Gefahren durch Instabilität des Geräts zu vermeiden, muss es gemäß der Bedienungsanleitung befestigt werden.

BITTE VERSUCHEN SIE AUF KEINEN FALL, DAS KABEL EINZUSCHLIESSEN ODER ZU VERLÄNGERN.

WICHTIGE SICHERHEITSHINWEISE

⚡ WARNUNG ⚡	Um das Risiko von Bränden, Stromschlägen oder Verletzungen bei der Benutzung Ihres Geräts zu verringern, beachten Sie bitte folgende grundlegende Vorsichtsmaßnahmen:
<ul style="list-style-type: none">• Lesen Sie vor der Benutzung des Weinkühlers alle Anweisungen.• GEFAHR oder WARNUNG: Gefahr des Einschließens von Kindern.. Einklemmen und Erstickten von Kindern sind keine Probleme der Vergangenheit. Ausrangierte oder verlassene Haushaltsgeräte sind nach wie vor gefährlich, selbst wenn sie „nur ein paar Tage in der Garage stehen“.• Bevor Sie Ihren alten Weinkühler wegwerfen: Nehmen Sie die Tür ab. Lassen Sie die Regale an Ort und Stelle, damit Kinder nicht so leicht hineinklettern können.• Kinder dürfen das Gerät niemals bedienen, damit spielen oder hineinkrabbeln.• Reinigen Sie Geräteteile niemals mit brennbaren Flüssigkeiten. Die Dämpfe können Brand- oder Explosionsgefahr verursachen.• Lagern oder verwenden Sie kein Benzin oder andere brennbare Dämpfe und Flüssigkeiten in der Nähe dieses oder anderer Geräte. Die Dämpfe können Brand- oder Explosionsgefahr verursachen.• Wenn das Kältemittel dieser Geräte R600a ist, dürfen keine brennbaren und explosiven Gegenstände in oder in der Nähe des Gehäuses aufbewahrt werden, um Brände oder Explosionen zu vermeiden. <div data-bbox="657 1240 1027 1592" style="text-align: center;"></div> <p data-bbox="603 1653 1110 1688" style="text-align: center;">-Bewahren Sie diese Anleitung auf-</p>	

Dieses Kühlgerät ist nicht zum Einfrieren von Lebensmitteln geeignet.

INSTALLATIONSANLEITUNG

- Bevor Sie Ihren Weinkühler verwenden
 - Entfernen Sie die äußere und innere Verpackung.
 - Bevor Sie den Weinkühler an die Stromversorgung anschließen, lassen Sie ihn etwa 2 Stunden lang aufrecht stehen. Dadurch wird die Wahrscheinlichkeit einer Fehlfunktion des Kühlsystems durch unsachgemäßen Transport verringert.
 - Reinigen Sie die Innenfläche mit lauwarmem Wasser und einem weichen Tuch.
 - Dieses Gerät ist für den Einsatz im Haushalt und in ähnlichen Anwendungen vorgesehen, wie zum Beispiel
- Personalküchen in Geschäften, Büros und anderen Arbeitsumgebungen;
- Bauernhöfe und Hotels, Motels und andere Unterkünfte;
- Pensionen;
- Catering und ähnliche Anwendungen außerhalb des Einzelhandels.
 - Bitte wählen Sie bei der Entsorgung Ihres Geräts eine autorisierte Entsorgungsstelle..
- Installation Ihres Weinkühlschranks
 - Dieses Gerät ist für die freistehende Aufstellung oder den Einbau (vollständig versenkt) vorgesehen (siehe Aufkleber auf der Rückseite des Geräts).
 - Diese Geräte sind ausschließlich zur Aufbewahrung von Wein bestimmt.
 - Stellen Sie Ihren Weinkühlschrank auf einen ausreichend tragfähigen Boden, auch wenn er voll beladen ist. Um den Weinkühlschrank auszurichten, justieren Sie den vorderen Nivellierfuß an der Unterseite.
 - Dieses Gerät verwendet ein brennbares Kältemittel. Beschädigen Sie daher beim Transport niemals die Kühlleitungen. Stellen Sie den Weinkühler nicht in direktem Sonnenlicht und in der Nähe von Wärmequellen (Herd, Heizung, Heizkörper usw.) auf. Direkte Sonneneinstrahlung kann die Acrylbeschichtung beschädigen, und Wärmequellen können den Stromverbrauch erhöhen. Auch extreme Kälte kann die Funktion des Geräts beeinträchtigen.
 - Vermeiden Sie es, das Gerät in feuchten Bereichen aufzustellen.
 - Schließen Sie den Weinkühler an eine separate, ordnungsgemäß installierte und geerdete Wandsteckdose an. Schneiden oder entfernen Sie unter keinen Umständen den dritten (Erdungs-)Stecker des Netzkabels. Fragen zur Stromversorgung und/oder Erdung richten Sie bitte an einen zertifizierten Elektriker oder ein autorisiertes Servicecenter.
- Aufmerksamkeit
 - Wein in verschlossenen Flaschen lagern;
 - Den Schrank nicht überladen;
 - Die Tür nur bei Bedarf öffnen;
 - Die Regalböden nicht mit Alufolie oder anderem Material abdecken, das die Luftzirkulation behindert;
 - Sollte der Weinkühlschrank längere Zeit unbenutzt bleiben, empfiehlt es sich, nach einer gründlichen Reinigung die Tür einen Spalt offen zu lassen, um die Luftzirkulation im Inneren zu gewährleisten und so die Bildung von Kondenswasser, Schimmel oder Gerüchen zu vermeiden.
- Grenzwerte für die Umgebungstemperatur

Dieses Gerät ist für den Betrieb bei Umgebungstemperaturen ausgelegt, die durch die auf dem Typenschild angegebene Temperaturklasse spezifiziert sind.

Klasse	Symbol	Umgebungstemperaturbereich (°C)
Erweitert Gemäßigt	SN	+ 10 to + 32
Gemäßigt	N	+ 16 to + 32
Subtropisch	ST	+ 16 to + 38
Tropisch	T	+ 16 to + 43

Bedienung Ihres Weinkühlschranks

➤ Die Bedienelemente Ihres Weinkühlers

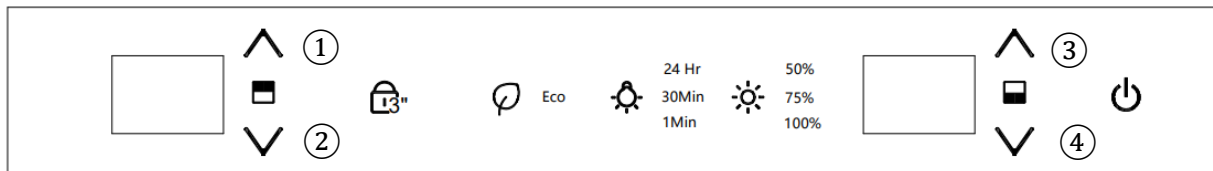

1. Kindersicherung





Das Gerät ist standardmäßig entsperrt, sobald es an die Stromversorgung angeschlossen wird. Halten Sie die Taste 3 Sekunden lang gedrückt, um es zu sperren. Drücken und halten Sie die Taste erneut 3 Sekunden lang gedrückt, um es zu entsperren.



Modusauswahl: Drücken Sie, um durch die verschiedenen Betriebsmodi (STD, ECO oder DEMO) zu blättern und den gewünschten auszuwählen.

2. Ändern der Laufmodi

Wenn das Gerät eingeschaltet wird, befindet es sich standardmäßig im Standardmodus (keine Kontrollleuchte).

ECO-Modus: Einmal die Taste antippen  um in den Eco-Modus zu wechseln.

Demo-Modus (keine Kontrollleuchte): Taste gedrückt halten  +  Um in den Demo-Modus zu wechseln, halten Sie die Taste 3 Sekunden lang gedrückt.  +  Halten Sie 3 Sekunden lang gedrückt, um den Demo-Modus zu verlassen und in den Standardmodus zu wechseln. Eco: Dies ist ein Energiesparmodus. Sowohl die Innenbeleuchtung als auch die Bedienfeldbeleuchtung sind ausgeschaltet.

Eco: Dies ist ein Energiesparmodus. Sowohl die Innenbeleuchtung als auch die Bedienfeldbeleuchtung sind ausgeschaltet. Eco wird angezeigt. Das LED-Display ist ebenfalls aktiv saugeschaltet, bis Sie die Temperatur ändern  (2) und  (1) tasten. Das Display bleibt 5 Sekunden lang an und schaltet sich dann wieder aus.

Demo: Dieser Modus dient nur zur Ausstellungsraumpräsentation und nicht für den normalen Betrieb. Die LED-Beleuchtung funktioniert, aber das Gerät kühlt nicht.

3. Ändern des LED-Lichtmodus



Berühren Sie diese Taste, um durch die verschiedenen Lichtmodi zu blättern und den gewünschten auszuwählen. Der Standardmodus ist beim Einschalten aktiviert. Die verfügbaren Modi sind unten aufgeführt. Nach der Auswahl leuchtet das entsprechende Symbol auf:

StandardEinstellung – Das Öffnen und Schließen der Tür steuert die Innenbeleuchtung.

24 Std. – Nach dem Schließen der Tür bleibt das Licht 24 Stunden lang eingeschaltet.

30 Min. – Nach dem Schließen der Tür bleibt das Licht 30 Minuten lang eingeschaltet.

1 Min. – Nach dem Schließen der Tür bleibt das Licht 1 Minute lang eingeschaltet.

4.  Einstellen der LED-Lichthelligkeit.
 Durch Antippen können Sie die voreingestellten Helligkeitsstufen durchschalten und auswählen: 50 %, 75 % oder 100 %.

Hinweis: Die standardmäßige Helligkeit der eingeschalteten Beleuchtung beträgt 50 %. Die gewählte Helligkeit wird auf dem Display angezeigt.

5.  Power-Taste

Drücken Sie die Taste, um das Gerät einzuschalten. Halten Sie die Taste etwa 3 Sekunden lang gedrückt, um das Gerät auszuschalten. Vor dem Ausschalten zeigt das Display 3-2-1 an.

6.  ① Einstellung der Temperatur im oberen Bereich (Taste nach oben).

Drücken Sie diese Taste, um die Temperatur in 1°C-Schritten zu erhöhen. Sobald die eingestellte Höchsttemperatur von 18°C erreicht ist, ändert sich die Temperatur nicht mehr.

7.  ② Einstellung der Temperatur im oberen Bereich (Taste nach unten).

Drücken Sie diese Taste, um die Temperatur in Ein-Grad-Schritten zu senken. Sobald die eingestellte Temperatur den unteren Grenzwert von 5 °C erreicht hat, ändert sich die Temperatur nicht mehr.





8.  ③ Temperatureinstellung für die untere Zone (Taste nach oben)

Drücken Sie diese Taste, um die Temperatur in Ein-Grad-Schritten zu erhöhen. Sobald die eingestellte Temperatur den oberen Grenzwert von 20 °C erreicht hat, ändert sich die Temperatur nicht mehr.

9.  ④ LTemperatureinstellung der Leistungszone (Abwärtstaste)

Drücken Sie diese Taste, um die Temperatur in Ein-Grad-Schritten zu senken. Sobald die eingestellte Temperatur den unteren Grenzwert von 7 °C erreicht hat, ändert sich die Temperatur nicht mehr.

10. Um zwischen Celsius und Fahrenheit umzuschalten.

Drücken und halten  ① und  ② (oder  ③ und  ④) zum Umschalten zwischen Celsius und Fahrenheit 3 Sekunden lang warten. Die Kontrollleuchte leuchtet bei der gewünschten Temperatureinstellung auf.

11. Wenn die Tür 5 Sekunden lang geschlossen ist, schaltet sich der Bildschirm automatisch aus.

Und wenn die Tür offen ist, schaltet sich der Bildschirm automatisch ein.

Temperaturregelbereich: Obere Zone: 5–18 °C, untere Zone: 7–20 °C.
Die werkseitig voreingestellte Temperatur des oberen Fachs beträgt 12 °C.
Die werkseitig voreingestellte Temperatur des unteren Fachs beträgt 14 °C.
Das Produkt verfügt über eine Speicherfunktion für den Zustand nach dem Ausschalten.

➤ Speicherdiagramm

Bitte prüfen Sie anhand der tatsächlichen Konfiguration Ihres Produkts das entsprechende Lagerdiagramm.

Vorschlag zur Flaschenverladung Nr. 1

Insgesamt: 21 Flaschen (Bordeaux)

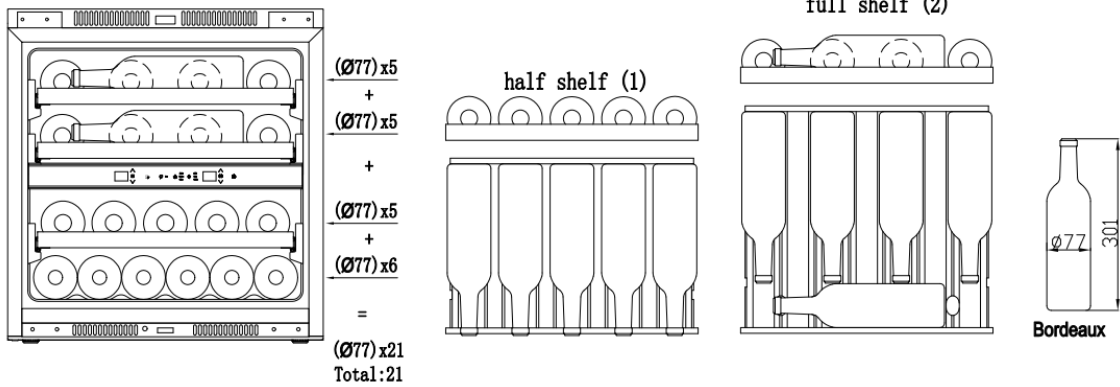

Vorschlag zur Flaschenverladung Nr. 2

Insgesamt: 25 Flaschen (19 Flaschen Burgunder + 6 Flaschen Bordeaux)

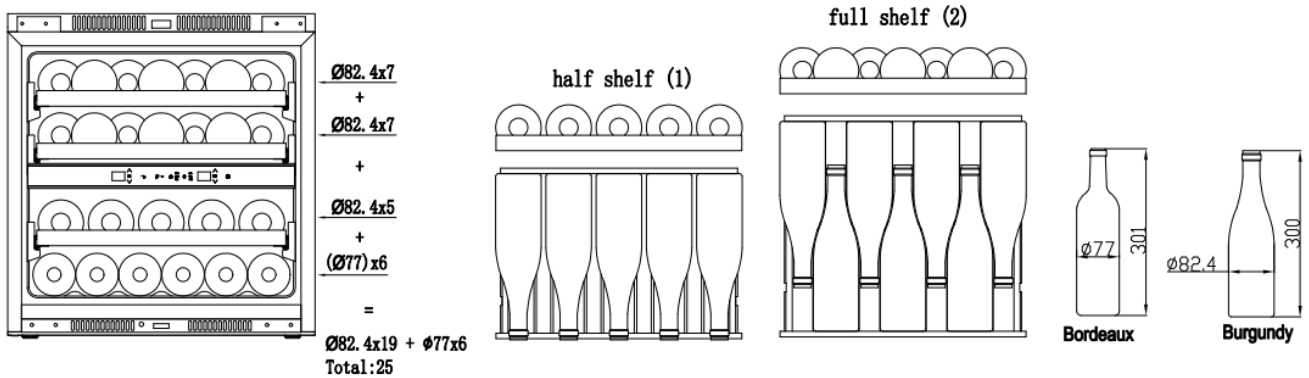

Vorschlag zur Flaschenverladung Nr. 3

Insgesamt: 25 Flaschen (19 Flaschen Champagner + 6 Flaschen Bordeaux)

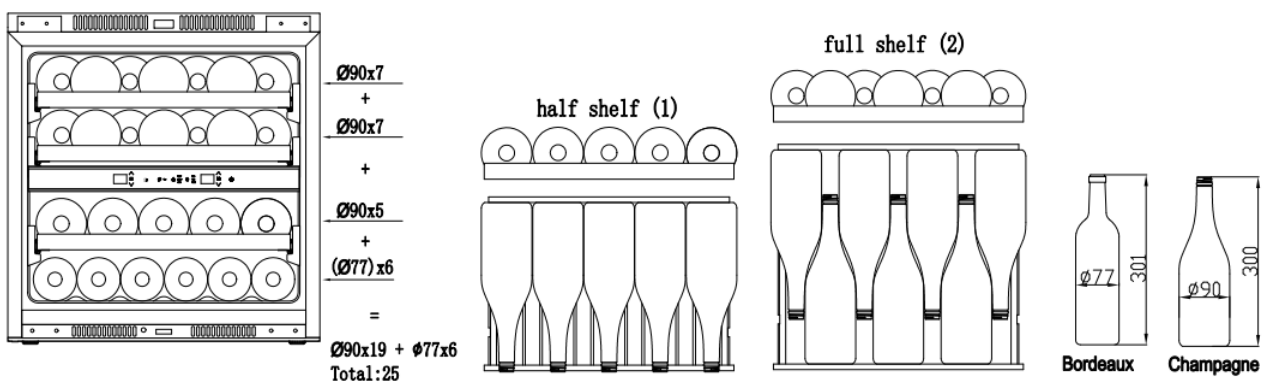

➤ Regale

- Bitte prüfen Sie anhand der tatsächlichen Konfiguration Ihres Produkts, ob die entsprechenden Racks entfernt oder ausgetauscht werden müssen.
- Um eine Beschädigung der Türdichtung zu vermeiden, achten Sie darauf, dass die Tür vollständig geöffnet ist, wenn Sie Regalböden aus dem Schienenfach herausziehen.

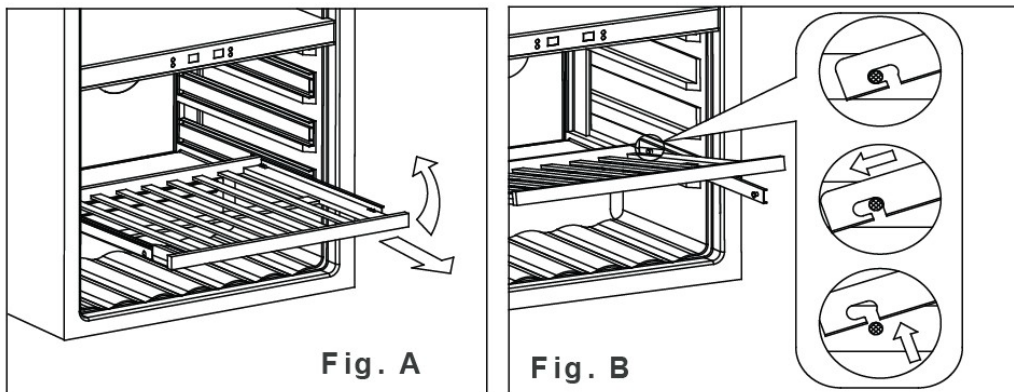

1. Ziehen Sie das zu entnehmende Regal vollständig heraus (Abb. A).
2. Heben Sie die Vorderseite des Regals an (Abb. A).
3. Halten Sie das Regal an der Führungsschiene fest, drücken Sie es hinein und anschließend nach oben, um es von den hinteren Dämpfern zu lösen (Abb. B).

➤ INSTALLATIONSABMESSUNGEN

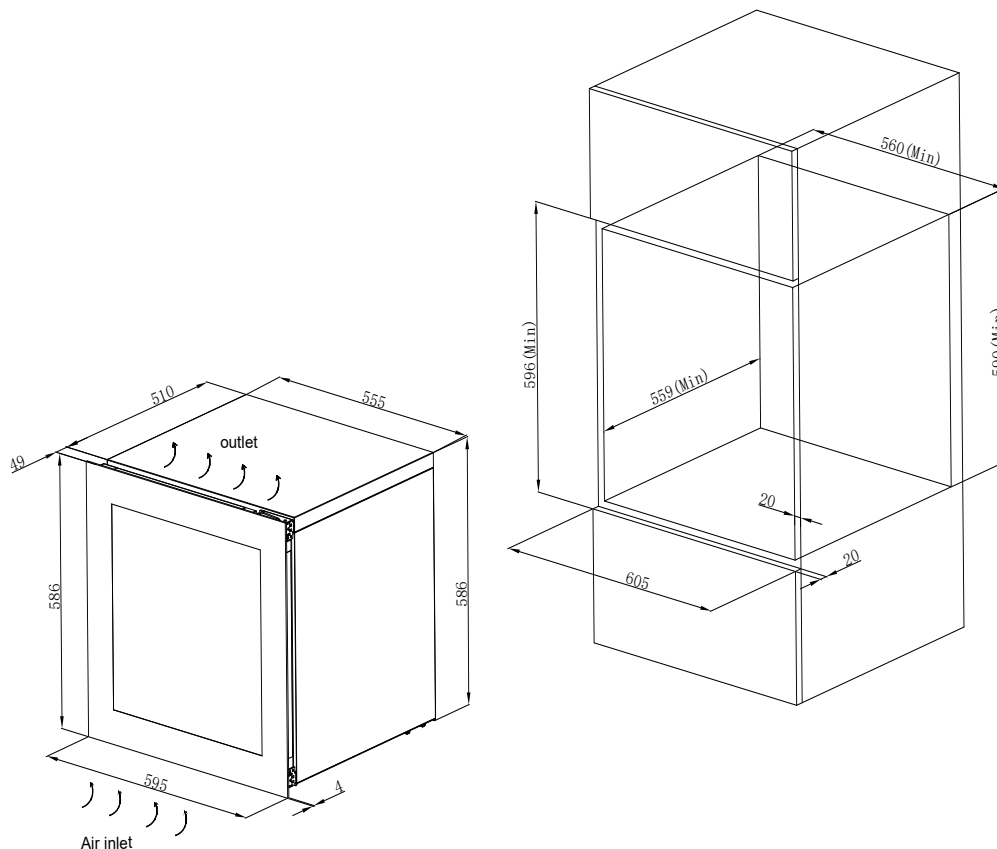

➤ Automatische Türöffnungsfunktion

Nach dem Schließen der Tür drücken Sie 2–3 Sekunden lang oben links oder unten links an der Tür. Daraufhin fährt die Schubstange aus, die Tür öffnet sich automatisch und fährt anschließend wieder ein. Nach zwei Sekunden kann die Tür manuell geschlossen werden.

Wie man die Drucktür einstellt

Die automatische Türöffnungsfunktion wird durch Drücken des Schalters an der Vorderseite aktiviert. Der Schrank wird durch den Türknauf geöffnet. Der Türspalt kann sich aufgrund von Vibrationen und anderen Faktoren während des Transports verändern, dies bewirkt, dass die automatische Tür die Öffnungsfunktion ist unempfindlich oder funktioniert nicht richtig. Bitte überprüfen Sie den Abstand zwischen dem Knauf und dem Schalter im geschlossenen Zustand der Tür und auf das Maximum einstellen den richtigen Abstand durch Drehen des Knopfes einstellen

1. Die Tür öffnet sich nach dem Einschalten automatisch. Dies deutet darauf hin, dass der Abstand zwischen Knauf und Schalter zu gering ist.
2. Die Tür reagiert auch bei starkem Druck nicht. Dies deutet darauf hin, dass der Abstand zwischen Knauf und Schalter zu groß ist.
3. Die Tür öffnet sich bereits bei leichter Berührung automatisch. Dies deutet darauf hin, dass der Abstand zwischen Knauf und Schalter zu gering ist.

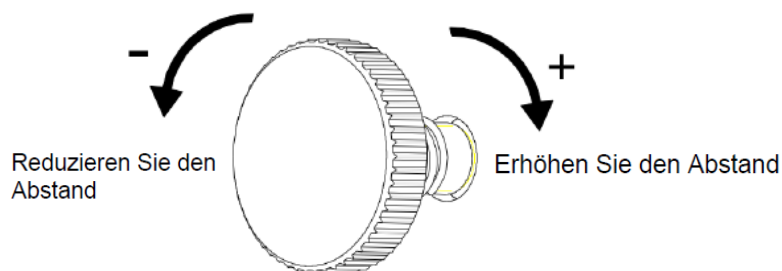

Einstellknopf

Bitte stellen Sie den Knopf in den oben genannten Fällen anhand der 1/4-Drehung ein: drehen Sie ihn bis zum bei Drehung nach links ragt der Türknauf aus dem Türrahmen heraus; bei Drehung nach rechts fährt der Türknauf in den Türrahmen zurück.

Montageanleitung für die obere und untere Positionierungsplatte

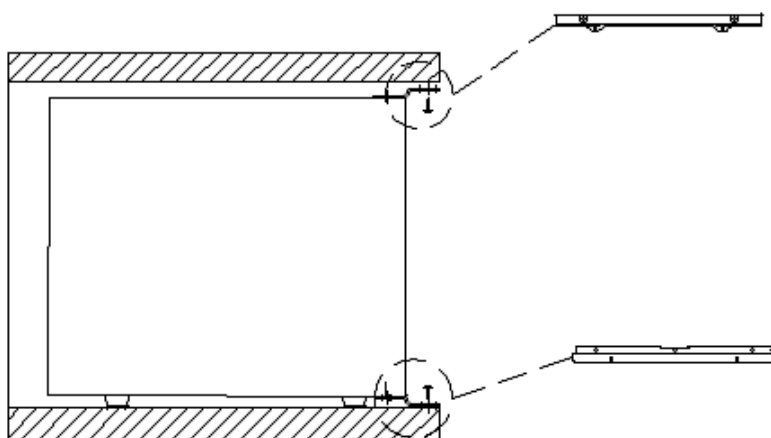

Montieren Sie den Weinschrank an der vorgesehenen Stelle am Schrank und befestigen Sie anschließend die oberen und unteren Halterungen mit Schrauben.
Pflege & Wartung

Reinigen Sie Ihren Weinkühlschrank

- Schalten Sie den Strom ab, ziehen Sie den Stecker des Geräts und entfernen Sie alle Gegenstände, einschließlich Regalböden und Gestelle.
- Waschen Sie die Innenflächen mit warmem Wasser und einer milden Lösung.
- Waschen Sie die Regale mit einer milden Reinigungsmittellösung.
- Überschüssiges Wasser aus dem Schwamm oder Tuch auswringen, wenn Sie den Bereich der Bedienelemente oder elektrische Teile reinigen.
- Waschen Sie den Außenschrank mit warmem Wasser und einem milden Flüssigwaschmittel. Gründlich abspülen und mit einem sauberen, weichen Tuch trocken wischen.
- Gerät alle 6 Monate abtauen

Auftauvorgang

Zum Abtauen des Geräts:

- 1, Schalten Sie das Gerät aus.
- 2, Nehmen Sie die Flaschen aus dem Gerät.
- 3, Lassen Sie die Tür offen, um den Vorgang zu beschleunigen.
- 4, Legen Sie Handtücher in die Türöffnung des Geräts, um eventuell austretendes Wasser aufzusaugen.

Das Abtauen dauert in der Regel 2–4 Stunden. Das Gerät ist abgetaut, wenn der gesamte Frost vom Verdampfer verschwunden ist.

- 5, Schalten Sie das Gerät wieder ein.
- 6, Füllen Sie, falls vorhanden, den Feuchtigkeitsbehälter wieder auf.

➤ Stromausfall

- Die meisten Stromausfälle sind innerhalb weniger Stunden behoben und sollten die Temperatur Ihres Geräts nicht beeinträchtigen, solange Sie die Tür möglichst selten öffnen. Bei einem längeren Stromausfall müssen Sie geeignete Maßnahmen ergreifen, um Ihren Inhalt zu schützen.

➤ Urlaubszeit

- Kurzurlaube: Lassen Sie den Weinkühler während Urlauben von weniger als drei Wochen in Betrieb.
- Wenn das Gerät mehrere Monate nicht benutzt wird, entfernen Sie alle Gegenstände und schalten Sie es aus. Reinigen und trocknen Sie den Innenraum gründlich. Um Geruchsbildung und Schimmelbildung vorzubeugen, lassen Sie die Tür einen Spalt offen; verriegeln Sie sie gegebenenfalls.

➤ Ihren Weinkühlschrank umstellen:

- Entfernen Sie alle Gegenstände.
- Nehmen Sie lose Teile aus dem Weinkühlschrank (z. B. das Regal) oder befestigen Sie diese mit Schaumstoff.
- Klappen Sie den verstellbaren Fuß bis zum Boden hoch, um Beschädigungen zu vermeiden.
- Kleben Sie die Tür zu
- Achten Sie darauf, dass das Gerät während des Transports sicher und aufrecht steht.

Schützen Sie auch die Außenseite des Geräts mit einer Decke oder ähnlichen Gegenständen.

- Tipps zum Energiesparen
- Der Weinkühlschrank sollte im kühlestem Bereich des Raumes, entfernt von anderen Geräten zur Weinproduktion und vor direkter Sonneneinstrahlung geschützt aufgestellt werden.

Probleme mit Ihrem Weinkühler

Viele gängige Probleme mit Weinkühlschränken lassen sich leicht selbst beheben, wodurch Sie die Kosten eines möglichen Kundendienstbesuchs sparen. Versuchen Sie die folgenden Tipps, um zu sehen, ob Sie das Problem selbst lösen können, bevor Sie den Kundendienst rufen.

Leitfaden zur Fehlerbehebung

Problem	Mögliche Ursache
Der Weinkühler funktioniert nicht.	Nicht eingesteckt. Das Gerät ist ausgeschaltet. Der Schutzschalter hat ausgelöst oder eine Sicherung ist durchgebrannt.
Der Weinkühler ist nicht kalt genug	Überprüfen Sie die Temperatureinstellung. Die Umgebungsbedingungen erfordern möglicherweise eine höhere Einstellung. Die Tür wird zu oft geöffnet. Die Tür ist nicht vollständig geschlossen. Die Türdichtung schließt nicht richtig.
Schaltet sich häufig ein und aus.	Die Raumtemperatur ist höher als normal. Der Schrank ist überladen. Die Tür wird zu oft geöffnet. Die Tür ist nicht vollständig geschlossen. Die Temperaturregelung ist nicht richtig eingestellt. Die Türdichtung schließt nicht richtig.
Die Lampe funktioniert nicht.	Nicht angeschlossen. Der Schutzschalter hat ausgelöst oder die Sicherung ist durchgebrannt. Die Glühbirne ist defekt. Der Lichtschalter steht auf „AUS“.
Vibrationen	Prüfen Sie, ob der Weinkühler waagrecht steht.
Zu viel Lärm	Das rasselnde Geräusch kann durch den Kältemittelstrom verursacht werden, was normal ist. Am Ende jedes Kühlzyklus können Sie ein Gluckern hören. Das Zusammenziehen und Ausdehnen der Innenwände kann Knall- und Knistergeräusche verursachen. Der Weinkühler steht nicht waagrecht.
Die Tür schließt nicht richtig.	Der Weinkühlschrank steht nicht waagrecht. Die Tür wurde falsch herum eingebaut und nicht richtig montiert. Die Dichtung ist verschmutzt. Die Regale sind falsch positioniert.

Vor der Entsorgung des Geräts.

1. Ziehen Sie den Hauptstecker aus der Hauptsteckdose.
2. Schneiden Sie das Hauptkabel ab und entsorgen Sie es.

Korrekte Entsorgung dieses Produkts.



Dieses Symbol auf dem Produkt oder seiner Verpackung weist darauf hin, dass dieses Produkt nicht im Hausmüll entsorgt werden darf. Es muss stattdessen zu einer geeigneten Sammelstelle für das Recycling von Elektro- und Elektronikgeräten gebracht werden. Durch die korrekte Entsorgung dieses Produkts tragen Sie dazu bei, mögliche negative Folgen für Umwelt und Gesundheit zu vermeiden, die durch unsachgemäße Entsorgung entstehen könnten. Für detailliertere Informationen zum Recycling dieses Produkts wenden Sie sich bitte an Ihre Gemeinde, Ihren Entsorgungsbetrieb oder das Geschäft, in dem Sie das Produkt gekauft haben.

Haier

NÁVOD K POUŽITÍ
VÍNOCH

MODEL NO.

HW60G25F2

Děkujeme za zakoupení naší vinotéky. Doufáme, že náš pokročilý produkt dodá vašemu vínu jinou a radostnou chuť. Před použitím si prosím přečtete a dodržujte všechna bezpečnostní pravidla a návod k obsluze.

VAROVÁNÍ

- Abyste předešli poškození těsnění dvířek, ujistěte se, že jsou při vytahování polic z přihrádky kolejnic dvířka zcela otevřená.
- Spotřebič musí být umístěn tak, aby byla zástrčka přístupná. Uvolněte elektrický kabel. Přemístěte skříňku na konečné místo. Nepřemísťujte skříňku, pokud je naložena vínem. Mohli byste zdeformovat její konstrukci. Vinotéka by měla být instalována na vhodném místě, aby se zabránilo dotyku kompresoru rukama. Děti by měly být pod dohledem, aby si se spotřebičem nehrály.
- Pokud je napájecí kabel poškozen, musí být vyměněn výrobcem, jeho servisním zástupcem nebo podobně kvalifikovanou osobou, aby se předešlo nebezpečí.

Tento spotřebič mohou používat děti od 8 let a osoby se sníženými fyzickými, smyslovými nebo duševními schopnostmi nebo s nedostatkem zkušeností a znalostí, pokud jsou pod dohledem nebo si se spotřebičem nehrají. Čištění a údržbu nesmí provádět děti bez dozoru. Děti ve věku od 3 do 8 let mohou vinotéku vkládat a vykládat. Abyste předešli kontaminaci vína, dodržujte prosím následující pokyny:

- Dlouhodobé otevírání dvířek může způsobit výrazné zvýšení teploty v přihrádkách spotřebiče.
 - Pravidelně čistěte povrchy, které mohou přijít do kontaktu s lahvemi, a přístupné odvodňovací systémy.
 - Vyčistěte nádrže na vodu, pokud nebyly používány po dobu 48 hodin; propláchněte vodovodní systém připojený k vodovodnímu potrubí, pokud voda nebyla odebírána po dobu 5 dnů.
 - Pokud je chladicí spotřebič delší dobu prázdný, vypněte jej, odmrazte, vyčistěte, osušte a nechte dvířka otevřená, aby se uvnitř spotřebiče netvořila plíseň.
 - **VAROVÁNÍ:** Udržujte větrací otvory v krytu spotřebiče nebo ve vestavěné konstrukci volné.
 - **VAROVÁNÍ:** Nepoužívejte mechanická zařízení ani jiné prostředky k urychlení procesu odmrazování, než ty, které doporučuje výrobce.
 - **VAROVÁNÍ:** Nepoškozujte chladicí okruh.
 - **VAROVÁNÍ:** Nepoužívejte elektrické spotřebiče uvnitř přihrádek na potraviny spotřebiče, pokud se nejedná o typ doporučený výrobcem.
 - V tomto spotřebiči neskladujte výbušné látky, jako jsou aerosolové plechovky s hořlavým hnacím plynem.
- Tento spotřebič je určen k použití v domácnosti a podobných aplikacích, jako například
- kuchyňky pro zaměstnance v obchodech, kancelářích a jiných pracovních prostředích;
 - farmy a klienty v hotelech, motelech a jiných obytných zařízeních;
 - zařízení typu nocleh se snídaní;
 - cateringové a podobné neobchodní aplikace.
- **VAROVÁNÍ:** Aby se předešlo nebezpečí v důsledku nestability spotřebiče, musí být upevněn v souladu s pokyny.

V ŽÁDNÉM PŘÍPADĚ SE NEPOKOUŠEJTE KABEL ZAPOJOVAT ANI PRODLOUŽOVAT.

DŮLEŽITÉ BEZPEČNOSTNÍ POKYNY

⚡VAROVÁNÍ⚡

Abyste snížili riziko požáru, úrazu elektrickým proudem nebo zranění při používání spotřebiče, dodržujte tato základní opatření:

- Před použitím vinotéky si přečtěte všechny pokyny.
- **NEBEZPEČÍ nebo VAROVÁNÍ:** Nebezpečí uvěznění dítěte. Uvěznění dětí a jejich udušení nejsou problémy minulosti. Vyřazené nebo opuštěné spotřebiče jsou stále nebezpečné... i když „jen pár dní stojí v garáži“.
- **Než vyhodíte starou vinotéku:** Sejměte dvířka. Nechte police na místě, aby děti dovnitř nemohly snadno vlézt.
- Nikdy nedovolte dětem spotřebič obsluhovat, hrát si s ním nebo do něj lézt.
- Nikdy nečistěte části spotřebiče hořlavými kapalinami. Výpary mohou způsobit nebezpečí požáru nebo výbuchu.
- V blízkosti tohoto ani jiného spotřebiče neskladujte ani nepoužívejte benzín ani žádné jiné hořlavé páry a kapaliny. Výpary mohou způsobit nebezpečí požáru nebo výbuchu.
- Pokud je chladičem těchto spotřebičů R600a, neměly by se do skříně ani do její blízkosti umísťovat hořlavé a výbušné předměty, aby nedošlo k požáru nebo výbuchu.



-Uchovejte si tyto pokyny-

Tento chladicí spotřebič není vhodný k mražení potravin

POKYNY K INSTALACI

- Před použitím vinotéky
 - Odstraňte vnější a vnitřní obal.
 - Před připojením vinotéky k napájení ji nechte přibližně 2 hodiny stát ve svislé poloze. Tím se sníží pravděpodobnost poruchy chladicího systému v důsledku manipulace během přepravy.
 - Vnitřní povrch očistěte vlažnou vodou a měkkým hadříkem.
 - Tento spotřebič je určen k použití v domácnosti a podobných aplikacích, jako například
 - kuchyňky pro zaměstnance v obchodech, kancelářích a jiných pracovních prostředích;
 - – farmy a klienty v hotelech, motelech a jiných obytných zařízeních;
 - – zařízení typu nocleh se snídaní;
 - – cateringové a podobné neobchodní aplikace.
 - Při likvidaci spotřebiče zvolte prosím autorizované sběrné místo.
- Instalace vinotéky
 - Tento spotřebič je určen k volné instalaci nebo k vestavění (úplnému zapuštění) (viz umístění štítku na zadní straně spotřebiče).
 - Tyto spotřebiče jsou určeny výhradně ke skladování vína.
 - Umístěte vinotéku na podlahu, která je dostatečně pevná, aby ji unesla, když je plně naložená. Pro vyrovnání vinotéky upravte přední vyrovnávací nohu ve spodní části vinotéky.
 - Tento spotřebič používá hořlavé chladivo. Proto během přepravy nikdy nepoškozujte chladicí potrubí. Umístěte vinotéku mimo dosah přímého slunečního záření a zdrojů tepla (sporák, topení, radiátor atd.). Přímé sluneční záření může ovlivnit akrylový povlak a zdroje tepla mohou zvýšit spotřebu elektrické energie. Extrémně nízké okolní teploty mohou také způsobit, že jednotka nebude správně fungovat.
 - Neumisťujte jednotku do vlhkých prostor.
 - Zapojte vinotéku do výhradní, řádně instalované a uzemněné zásuvky. Za žádných okolností neodřezávejte ani neodstraňujte třetí (uzemňovací) kolík z napájecího kabelu. S jakýmkoli dotazy týkajícími se napájení a/nebo uzemnění se obraťte na certifikovaného elektrikáře nebo autorizované servisní středisko Products.
- Pozor
 - Víno skladujte v uzavřených lahvích;
 - Nepřetěžujte skříň;
 - Neotevírejte dvířka, pokud to není nutné;
 - Nezakrývejte police hliníkovou fólií ani jiným materiálem, který by mohl bránit cirkulaci vzduchu;
 - Pokud bude vinotéka delší dobu skladována bez použití, doporučuje se po pečlivém vyčištění nechat dvířka pootevřená, aby mohl vzduch cirkulovat uvnitř skříňe a zabránilo se tak možnému vzniku kondenzace, plísní nebo zápachu.
- Limity okolní teploty v místnosti

Tento spotřebič je určen k provozu při okolních teplotách specifikovaných jeho teplotní třídou vyznačenou na typovém štítku.

Třída	Symbol	Rozsah okolních teplot (°C)
Rozšířené Mírný	SN	+ 10 to + 32
Mírný	N	+ 16 to + 32
Subtropický	ST	+ 16 to + 38
Tropický	T	+ 16 to + 43

Obsluha vinotéky

➤ Ovládací prvky vaší vinotéky

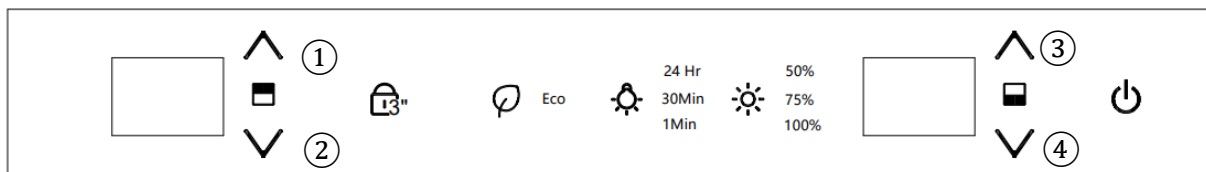

1. Dětský zámek

Výchozí nastavení je odemknutí po připojení spotřebiče k napájení. Stiskněte a podržte tlačítko po dobu 3 sekund pro uzamčení. Pro odemknutí stiskněte a podržte toto tlačítko znovu po dobu 3 sekund.

Volič režimu: Stisknutím tlačítka můžete procházet a vybírat požadovaný provozní režim (STD, ECO nebo DEMO).

2. Změna provozních režimů

Po zapnutí spotřebiče je výchozí režim Standardní režim (bez kontrolky).

Režim ECO: Klepněte jednou na tlačítko pro vstup do režimu Eco.

Demo režim (bez kontrolky): podržte tlačítko + po dobu 3 sekund pro vstup do demo režimu, podržte tlačítko + po dobu 3 sekund ukončíte režim Demo a přepnete do standardního režimu.

Eco : Toto je režim šetření energie. Vnitřní osvětlení i osvětlení ovládacího panelu jsou vypnuté. Eco se zobrazí. LED displej se tak vypne, dokud nezměníte teplotu pomocí (2) a (1) klávesy. Displej zůstane zapnutý 5 sekund a poté se znovu vypne.

Demo : Tento režim je určen pouze pro vystavení v showroomu a není určen pro běžný provoz. LED osvětlení funguje, ale spotřebič nechládí.

3. Změna režimu LED světla

Stisknutím tohoto tlačítka můžete procházet a vybírat požadovaný režim osvětlení.



Výchozí režim se aktivuje po zapnutí. Dostupné režimy jsou uvedeny níže. Po výběru se rozsvítí příslušný symbol:

Výchozí nastavení – Otevírání a zavírání dveří ovládá vnitřní osvětlení.

24 hod. – Po zavření dveří zůstane světlo rozsvíceno 24 hodin.

30 min. – Po zavření dveří zůstane světlo rozsvíceno 30 minut.

1 min. – Po zavření dveří zůstane světlo rozsvíceno 1 minutu.

4.  Nastavení jasu LED světla.
 Dotykem můžete procházet a vybírat přednastavené úrovně jasu: 50 %, 75 % nebo 100 %

Poznámka: Výchozí jas světla při zapnutí je 50 %. Vybraný jas se zobrazí na displeji.

5.  Tlačítko napájení

Stisknutím tlačítka zapnete spotřebič. Stisknutím a podržením tlačítka po dobu přibližně 3 sekund spotřebič vypnete. Před vypnutím se na displeji zobrazí 3-2-1.

6.  ① Nastavení teploty horní zóny (tlačítko nahoru).

Stisknutím tohoto tlačítka zvýšíte teplotu v krocích po 1 °C. Jakmile nastavení dosáhne horního limitu teploty 18 °C, nastavená teplota se již nezmění.

7.  ② Nastavení teploty horní zóny (tlačítko dolů).

Stisknutím tohoto tlačítka snížíte teplotu o jeden stupeň. Jakmile nastavená teplota dosáhne dolní mezní hodnoty 5 °C, nastavená teplota se již nezmění.





8.  ③ Nastavení teploty spodní zóny (tlačítko nahoru)

Stisknutím tohoto tlačítka zvýšíte teplotu o jeden stupeň. Jakmile nastavená teplota dosáhne horního limitu 20 °C, nastavená teplota se již nezmění.

9.  ④ Nastavení teploty spodní zóny (tlačítko dolů)

Stisknutím tohoto tlačítka snížíte teplotu o jeden stupeň. Jakmile nastavená teplota dosáhne dolní mezní hodnoty 7 °C, nastavená teplota se již nezmění.

10. Přepínání mezi stupni Celsia a Fahrenheita.

Stiskněte a podržte  ① a  ② (nebo  ③ a  ④) po dobu 3 sekund pro přepínání mezi °C a °F. Kontrolka se rozsvítí při požadovaném nastavení teploty.

11. Pokud jsou dveře zavřené po dobu 5 sekund, obrazovka se automaticky vypne.

A dveře jsou otevřené; obrazovka se automaticky zapne.

Rozsah regulace teploty: horní zóna: 5–18 °C, dolní zóna: 7–20 °C.

Teplota horního prostoru nastavená z výroby je 12 °C.

Teplota dolního prostoru nastavená z výroby je 14 °C.

Výrobek má funkci paměti pro vypnutí.

➤ Schéma úložiště

V závislosti na skutečné konfiguraci vašeho produktu zkontrolujte příslušný diagram úložiště.

Návrh na plnění lahví č. 1

Celkem: 21 lahví (bordeaux)

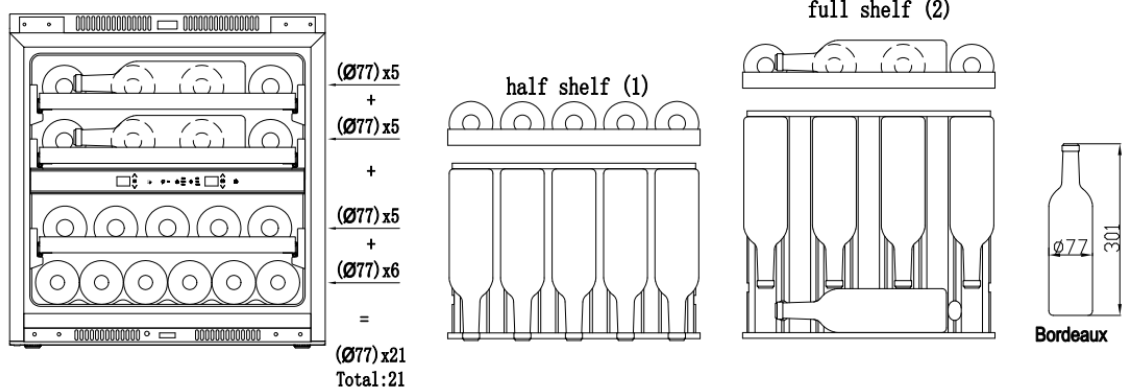

Návrh na plnění lahví č. 2

Celkem: 25 lahví (burgundské 19 lahví + bordó 6 lahví)

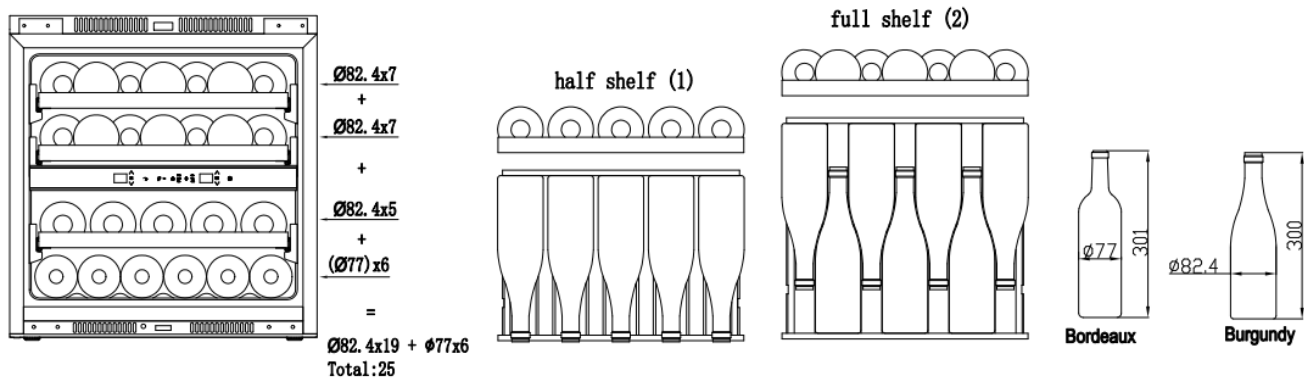

Návrh na plnění lahví č. 3

Celkem: 25 lahví (šampaňské 19 lahví + bordeaux 6 lahví)

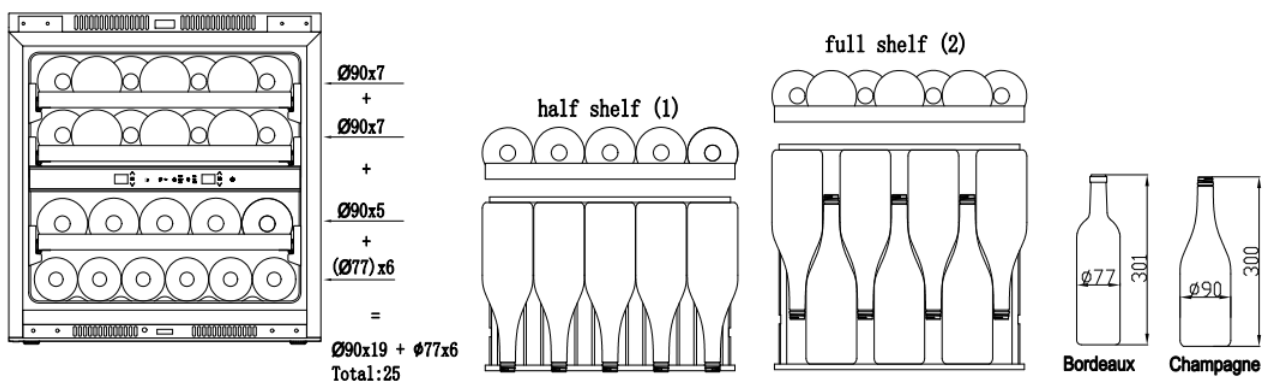

- **Police**
 - V závislosti na aktuální konfiguraci vašeho produktu zkontrolujte příslušné položky Vymout nebo Vyměnit stojany.
 - Abyste předešli poškození těsnění dvířek, ujistěte se, že jsou při vytahování polic z přihrádky kolejnič dvířka zcela otevřená.

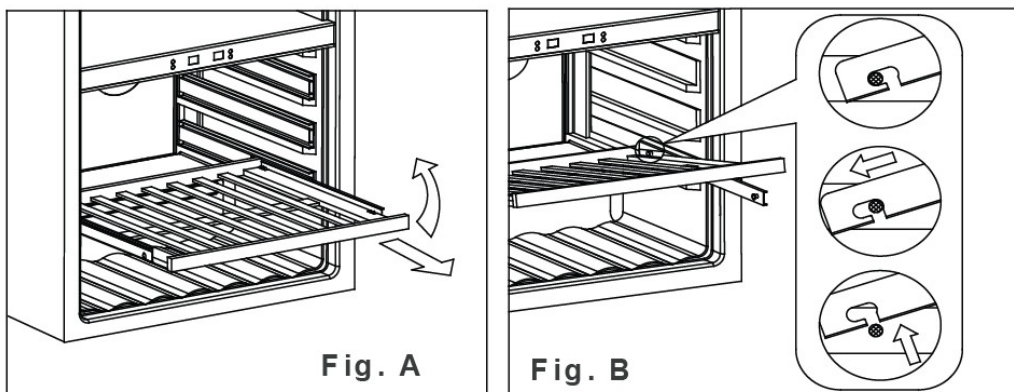

1. Zcela vysuňte polici, kterou chcete vyjmout (obr. A).
2. Zvedněte přední část police nahoru (obr. A).
3. Držte police za kolejničku, zatlačte ji dovnitř a poté nahoru, aby se uvolnila ze zadních tlumičů (obr. B).

➤ INSTALAČNÍ ROZMĚRY

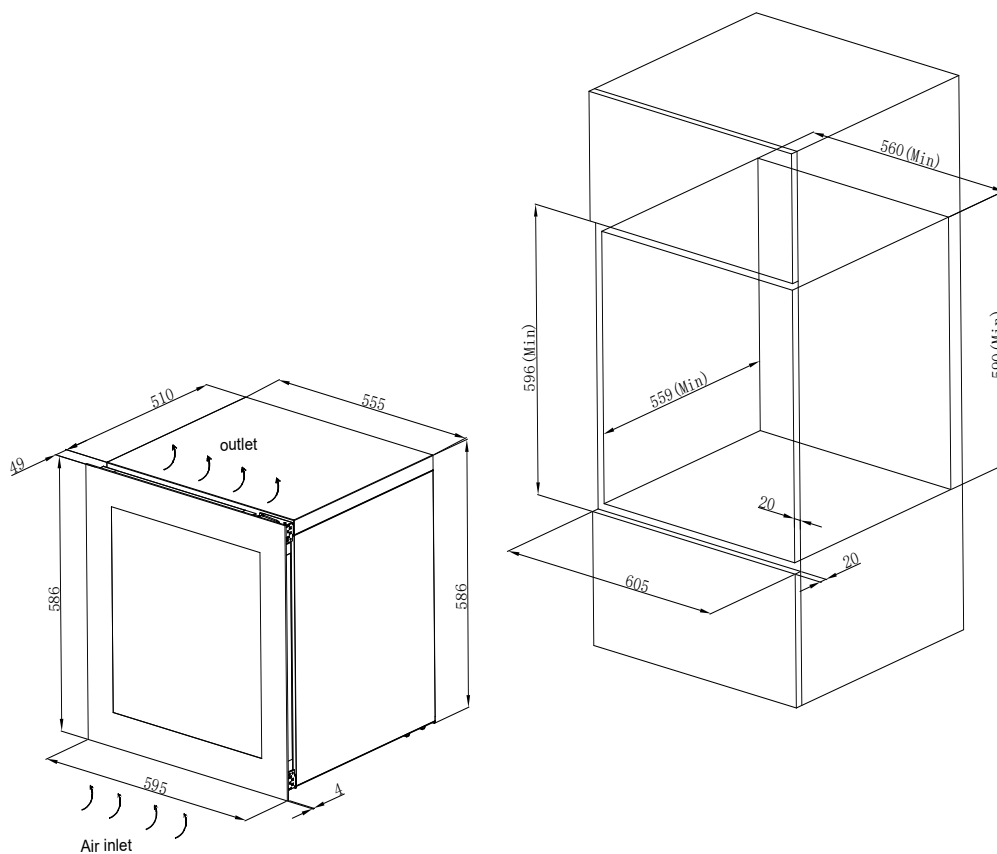

➤ Funkce automatického otevírání dveří

Po zavření dveří stiskněte na 2–3 sekundy tlačítko vlevo nahoře nebo vlevo dole na dveřích. Poté se tlačná tyč vysune a dveře se automaticky otevřou. Poté se tlačná tyč automaticky zasune. Po dvou sekundách lze dveře zavřít ručně.

Jak nastavit posuvné dveře

Funkce automatického otevírání dveří funguje stisknutím spínače před skříňku pomocí knoflíku na dveřích, abyste spustili otevírání. Vůle dveří se může během přepravy změnit v důsledku vibrací a dalších faktorů, což způsobí, že se automatické dveře funkce otevírání je necitlivá nebo ji nelze normálně používat. Zkontrolujte prosím vzdálenost mezi knoflíkem a spínačem v zavřeném stavu dveří a nastavte na nejvyšší možnou hodnotu odpovídající vzdálenost otáčením knoflíku.

1. Dveře se po zapnutí automaticky otevírají, což signalizuje, že vzdálenost mezi knoflíkem a spínačem je příliš blízko.
2. Dveře nereagují ani při silném stisknutí, což signalizuje, že vzdálenost mezi knoflíkem a spínačem je příliš blízko.
3. Dveře se automaticky otevírají i při jemném dotyku, což signalizuje, že vzdálenost mezi knoflíkem a spínačem je příliš blízko.

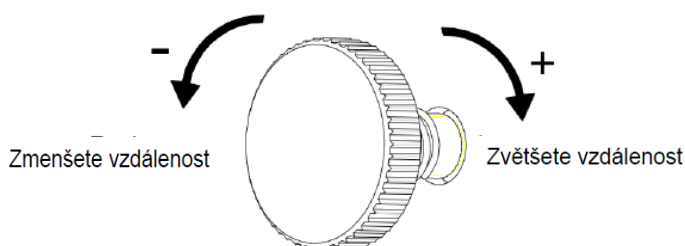

Nastavovací knoflík

Ve výše uvedených případech nastavte knoflík na základě 1/4 kruhu: otočte jej do polohy vlevo je knoflík vysunutý z rámu dveří; otočený doprava je knoflík zasunutý do zárubně.

Pokyny k instalaci horní a dolní polohovací desky

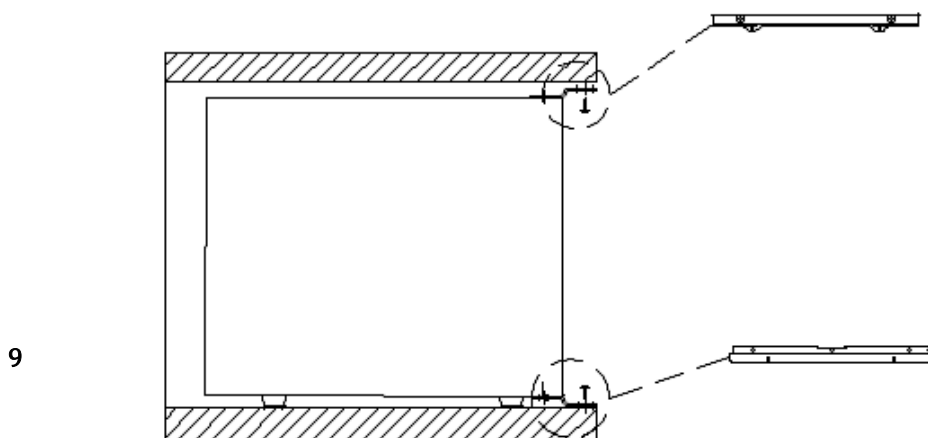

Nainstalujte vinotéku do správné polohy na skříňce a poté připevněte horní a spodní konzolu ke skříňce pomocí šroubů.

PÉČE A ÚDRŽBA

Vyčistěte si vinotéku

- Vypněte napájení, odpojte spotřebič ze zásuvky a vyjměte všechny předměty včetně polic a roštů.
- Vnitřní povrchy omyjte teplou vodou a jemným roztokem.
- Police umyjte jemným roztokem saponátu.
- Při čištění oblasti ovládacích prvků nebo elektrických součástí vyždímejte přebytečnou vodu z houbičky nebo hadříku.
- Vnější kryt omyjte teplou vodou a jemným tekutým čisticím prostředkem. Důkladně opláchněte a osušte čistým měkkým hadříkem.
- Jednotku odmrazujte každých 6 měsíců.

Proces rozmrazování

Rozmrazení spotřebiče:

- 1, Vypněte spotřebič.
- 2, Vyjměte lahve ze spotřebiče.
- 3, Nechte dvířka otevřená, abyste proces urychlili.
- 4, Umístěte ručníky k otvoru dvířek spotřebiče, aby absorbovaly vodu.

Odmrazování obvykle trvá 2–4 hodiny. Spotřebič je odmrazený, když zmizí veškerá námraza z výparníku.

- 5, Znovu zapněte spotřebič
- 6, Pokud je k dispozici, doplňte zvlhčovací nádobu

- Výpadek napájení
 - Většina výpadků proudu se dá opravit během několika hodin a neměla by ovlivnit teplotu vašeho spotřebiče, pokud minimalizujete počet otevírání dvířek. Pokud bude proud vypnut po delší dobu, je třeba podniknout vhodné kroky k ochraně obsahu spotřebiče.
- Doba prázdnin
 - Krátké dovolené: Nechte vinotéku v provozu během dovolené kratší než tři týdny.
 - Pokud spotřebič nebudete několik měsíců používat, vyjměte z něj všechny předměty a vypněte spotřebič. Důkladně vyčistěte a osušte vnitřek. Abyste zabránili vzniku zápachu a plísní, nechte dvířka mírně pootevřená: v případě potřeby je zablokujte.
- Přemístění vinotéky:
 - Vyjměte všechny předměty.
 - Vyjměte volné předměty uvnitř vinotéky (například policičku) nebo je upevněte pěnou.
 - Otočte nastavitelnou nohu nahoru k základně, abyste předešli poškození.
 - Zalepte dvířka páskou.
 - Ujistěte se, že spotřebič zůstává během přepravy bezpečně ve svislé poloze.

Chraňte také vnější stranu spotřebiče dekou nebo podobnými předměty.

- Tipy na úsporu energie
- Chladič na víno by měl být umístěn v nejméně chladnější části místnosti, mimo dosah výrobních spotřebičů a mimo dosah přímého slunečního záření.

Problémy s vaší vinotékou

Mnoho běžných problémů s vinotékou můžete snadno vyřešit a ušetřit tak náklady na případné zavolání servisu. Než zavoláte servis, vyzkoušejte níže uvedené návrhy a zjistěte, zda se vám problém podaří vyřešit.

Průvodce odstraňováním problémů

Problém	Možná příčina
Chladnička na víno nefunguje	Není zapojeno do zásuvky. Spotřebič je vypnutý. Vypnul se jistič nebo se přepálila pojistka.
Chladič na víno dostatečně nechladí	Zkontrolujte nastavení regulace teploty. Vnější prostředí může vyžadovat vyšší nastavení. Dveře se otevírají příliš často. Dveře nejsou zcela zavřené. Těsnění dveří netěsní správně.
Často se zapíná a vypíná	Teplota v místnosti je vyšší než obvykle. Přetížení skříně. Dveře se otevírají příliš často. Dveře nejsou zcela zavřené. Ovládání teploty není správně nastaveno. Těsnění dveří netěsní správně.
Světlo nefunguje	Není zapojeno do zásuvky. Vypnul se jistič nebo je spálená pojistka. Žárovka je spálená. Tlačítko světla je „VYPNUTO“.
Vibrace	Zkontrolujte, zda je vinotéka ve vodorovné poloze.
Příliš mnoho hluku	Chrastící zvuk může vycházet z proudění chladiva, což je normální. Na konci každého cyklu můžete slyšet bublání. Smršťování a roztahování vnitřních stěn může způsobovat praskavé a lupavé zvuky. Chladnička na víno není v rovině.
Dveře se nezavírají správně	Vinotéka není v rovině. Dveře byly obráceně otočeny a nebyly správně nainstalovány. Těsnění je znečištěné. Police jsou mimo svou polohu.

Před likvidací spotřebiče.

1. Odpojte hlavní zástrčku ze zásuvky.
2. Odřízněte hlavní kabel a zlikvidujte jej.

Správná likvidace tohoto produktu.



Tento symbol na produktu nebo v jeho obalu označuje, že s tímto produktem nelze zacházet jako s domovním odpadem. Místo toho by měl být odvezen do příslušného sběrného dvora pro recyklaci elektrických a elektronických zařízení. Zajištěním správné likvidace tohoto produktu pomůžete předejít potenciálním negativním důsledkům pro životní prostředí a lidské zdraví, které by jinak mohly být způsobeny nesprávným nakládáním s tímto produktem. Podrobnější informace o recyklaci tohoto produktu získáte od místního úřadu, služby pro likvidaci domovního odpadu nebo v obchodě, kde jste produkt zakoupili.

Haier

MANUAL D'INSTRUCCIONS
PER A REFREDADOR DE VI

MODEL NO.

HW60G25F2

Gràcies per comprar el nostre refrigerador de vins. Esperem que el nostre producte avançat doni al vostre vi un sabor diferent i alegre. Abans d'utilitzar-lo, llegiu i seguieu totes les normes de seguretat i les instruccions d'ús.

ADVERTIMENT

- Per evitar danys a la junta de la porta, assegureu-vos de tenir la porta completament oberta quan traieu els prestatges del compartiment del rail.

- L'aparell ha d'estar col·locat de manera que l'endoll sigui accessible. Desconnecteu el cable elèctric.

Moveu l'armari a la seva ubicació definitiva. No moveu l'armari mentre estigui carregat de vi. Podríeu deformar la carcassa. El celler s'ha d'instal·lar en un lloc adequat per evitar tocar el compressor amb la mà.

Cal supervisar els nens per assegurar-se que no juguin amb l'aparell.

- Si el cable d'alimentació està malmès, l'ha de substituir el fabricant, el seu agent de servei o una persona similarment qualificada per evitar un perill.

Aquest aparell pot ser utilitzat per nens de 8 anys o més i persones amb capacitats físiques, sensorials o mentals reduïdes o amb manca d'experiència i coneixements si estan sota supervisió o no juguen amb l'aparell. La neteja i el manteniment no poden ser realitzats per nens sense supervisió.

Els nens de 3 a 8 anys poden carregar i descarregar la vinoteca.

Per evitar la contaminació del vi, si us plau, respecteu les instruccions següents:

- Obrir la porta durant llargs períodes pot provocar un augment significatiu de la temperatura als compartiments de l'aparell.

- Netegeu regularment les superfícies que puguin entrar en contacte amb ampolles i els sistemes de drenatge accessibles.

- Netegeu els dipòsits d'aigua si no s'han utilitzat durant 48 h; esbandiu el sistema d'aigua connectat a una presa d'aigua si no s'ha agafat aigua durant 5 dies.

- Si el refrigerador es deixa buit durant llargs períodes, apagueu-lo, descongeleu-lo, netegeu-lo, assequeu-lo i deixeu la porta oberta per evitar que es formi floridura a l'interior de l'aparell.

- **ADVERTIMENT:** Mantingueu les obertures de ventilació, a la carcassa de l'aparell o a l'estructura integrada, lliures d'obstruccions.

- **ADVERTIMENT:** No utilitzeu dispositius mecànics ni altres mitjans per accelerar el procés de descongelació, a part dels recomanats pel fabricant.

- **ADVERTIMENT:** No danyeu el circuit de refrigerant.

- **ADVERTIMENT:** No feu servir aparells elèctrics dins dels compartiments d'emmagatzematge d'aliments de l'aparell, tret que siguin del tipus recomanat pel fabricant. No emmagatzemeu substàncies explosives com ara aerosols amb propel·lent inflamable en aquest aparell.

Aquest aparell està pensat per a ús domèstic i aplicacions similars com ara

- zones de cuina per al personal en botigues, oficines i altres entorns de treball;

- cases de pagès i per clients en hotels, motels i altres entorns de tipus residencial;

- entorns tipus allotjament amb esmorzar;

- càtering i aplicacions similars no relacionades amb la venda al detall.

- **ADVERTIMENT:** Per evitar un perill a causa de la inestabilitat de l'aparell, s'ha de fixar d'acord amb les instruccions.

SI US PLAU, NO INTENTI ENDOCAR NI ALLONGAR EL CABLE EN CAP CAS.

INSTRUCCIONS DE SEGURETAT IMPORTANTS

⚡ ADVERTIMENT ⚡

Per reduir el risc d'incendi, descàrrega elèctrica o lesions quan utilitzeu l'aparell, seguiu aquestes precaucions bàsiques:

- Llegiu totes les instruccions abans d'utilitzar la vinoteca.
- **PERILL o AVÍS:** Risc d'atrapament infantil.
Els nens atrapats i l'asfíxia no són problemes del passat. Els electrodomèstics abandonats o descartats continuen sent perillosos... fins i tot si "només es queden al garatge uns dies".
- **Abans de llençar la teva antiga nevera de vins:** Traieu la porta. Deixeu els prestatges al seu lloc perquè els nens no puguin pujar-hi fàcilment.
- No permeteu mai que els nens facin servir, juguin amb l'aparell ni s'hi gategin dins.
- No netegeu mai les peces de l'aparell amb líquids inflamables. Els vapors poden crear un perill d'incendi o explosió.
- No emmagatzemeu ni utilitzeu gasolina ni altres vapors i líquids inflamables a prop d'aquest o qualsevol altre aparell. Els fums poden crear un perill d'incendi o explosió.
- Si el refrigerant d'aquests aparells és R600a, no s'han de col·locar articles inflamables i explosius dins ni a prop de l'armari per evitar incendis o explosions.



-Deseu aquestes instruccions-

Aquest aparell frigorífic no és adequat per congelar aliments

INSTRUCCIONS D'INSTAL·LACIÓ

- Abans d'utilitzar el refrigerador de vins
 - Traieu l'embalatge exterior i interior.
 - Abans de connectar la vinoteca a la font d'alimentació, deixeu-la en posició vertical durant aproximadament 2 hores. Això reduirà la possibilitat d'un mal funcionament del sistema de refrigeració durant la manipulació durant el transport.
 - Netegeu la superfície interior amb aigua tèbia i un drap suau.
 - Aquest aparell està pensat per a ús domèstic i aplicacions similars com ara
 - zones de cuina per al personal en botigues, oficines i altres entorns de treball;
 - cases de pagès i per clients en hotels, motels i altres entorns de tipus residencial;
 - entorns tipus allotjament amb esmorzar;
 - càtering i aplicacions similars no minoristes.
 - Quan llenceu el vostre electrodomèstic, trieu un punt de recollida autoritzat.
- Instal·lació del vostre refrigerador de vins
 - Aquest aparell està dissenyat per a instal·lació independent o integrada (totalment encastada) (consulteu la ubicació de l'adhesiu a la part posterior d'aquest aparell).
 - Aquests aparells estan pensats per ser utilitzats exclusivament per a l'emmagatzematge de vi.
 - Col·loqueu la vinoteca sobre un terra prou resistent per suportar-la quan estigui completament carregada. Per anivellar la vinoteca, ajusteu la pota d'anivellament frontal a la part inferior.
 - Aquest aparell utilitza refrigerant inflamable. Per tant, no danyeu mai els tubs de refrigeració durant el transport. Col·loqueu la vinoteca lluny de la llum solar directa i de fonts de calor (estufa, calefactor, radiador, etc.). La llum solar directa pot afectar el recobriment acrílic i les fonts de calor poden augmentar el consum elèctric. Les temperatures ambientals extremes també poden fer que la unitat no funcioni correctament.
 - Eviteu col·locar la unitat en zones humides.
 - Connecteu el refrigerador de vins a una presa de corrent exclusiva i correctament instal·lada amb connexió a terra. No talleu ni traieu en cap cas la tercera punta (de terra) del cable d'alimentació. Qualsevol pregunta relacionada amb l'alimentació i/o la connexió a terra s'ha de dirigir a un electricista certificat o a un centre de servei autoritzat de Products.
- Atenció
 - Guardar el vi en ampolles segellades;
 - No sobrecarregueu l'armari;
 - No obriu la porta si no és necessari;
 - No cobriu les prestatgeries amb paper d'alumini ni amb cap altre material que pugui impedir la circulació de l'aire;
 - Si la vinoteca s'ha de guardar sense fer-la servir durant llargs períodes, es recomana, després d'una neteja acurada, deixar la porta entreoberta per permetre que l'aire circuli dins del moble i evitar possibles formacions de condensació, floridura o olors.
- Límits de temperatura ambient

Aquest aparell està dissenyat per funcionar a les temperatures ambient especificades per la seva classe de temperatura marcada a la placa de característiques.

Classe	Símbol	Rang de temperatura ambient (°C)
Estesa Temperat	SN	+ 10 to + 32
Temperat	N	+ 16 to + 32
Subtropical	ST	+ 16 to + 38
Tropical	T	+ 16 to + 43

Funcionament de la vinoteca

➤ Els controls de la teva vinoteca

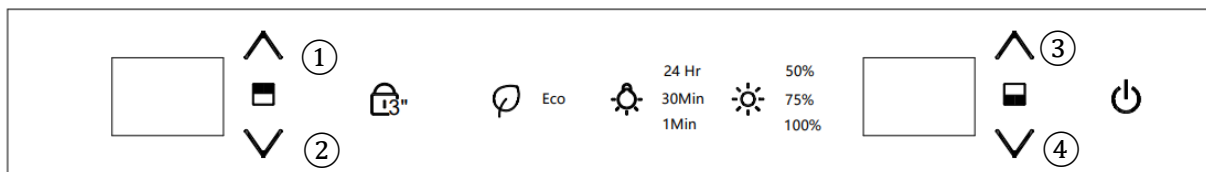

1. Bloqueig infantil





La configuració per defecte és desbloquejar quan l'aparell es connecta a l'alimentació. Premeu i manteniu premut el botó durant 3 segons per bloquejar-lo. I torneu a prémer i manteniu premut aquest botó durant 3 segons per desbloquejar-lo.



Selector de modes: Premeu per anar des de les opcions i seleccionar el mode de funcionament desitjat (STD, ECO o DEMO).

2. Canvi de modes de funcionament

Quan l'aparell està encès, el mode per defecte és el mode estàndard (sense llum indicadora).

Mode ECO: toqueu el botó una vegada  per entrar al mode Eco.

Mode de demostració (sense llum indicadora): manteniu premut el botó  +  durant 3 segons per entrar al mode Demo, manteniu premut el botó  +  durant 3 segons per sortir del mode Demo i canviar al mode Estàndard.

Eco: aquest és un mode d'estalvi d'energia. Tant la llum interior com les llums del panell de control estan apagades. Es mostra Eco. La pantalla LED també s'encén apagat fins que canvieu la temperatura amb   tecles. La pantalla romandrà encesa durant 5 segons i després es tornarà a apagar.

Demostració: aquest mode només és per a la visualització a la sala d'exposició i no per al funcionament normal. La il·luminació LED funciona, però l'aparell no refreda.

3. Canvi del mode de llum LED



Toqueu aquesta tecla per anar canviant i seleccionar el mode de llum desitjat. El mode per defecte s'activa en encendre l'aparell. Els modes disponibles es mostren a continuació. Quan estigui seleccionat, s'il·luminarà el símbol corresponent:

Per defecte: l'obertura i el tancament de la porta controlen les llums internes.

24 hores: després de tancar la porta, la llum romandrà encesa durant 24 hores.

30 minuts: després de tancar la porta, la llum romandrà encesa durant 30 minuts.

1 minut: després de tancar la porta, la llum romandrà encesa durant 1 minut.

4.  Ajust de la brillantor de la llum LED.
 Toca per anar i seleccionar els nivells de brillantor preestablerts: 50%, 75% o 100%

Nota: La brillantor per defecte de la llum d'engegada és del 50%. La brillantor seleccionada es mostra a la pantalla.

5.  Botó d'encesa
Premeu el botó per engegar l'aparell. Premeu i manteniu premut el botó durant aproximadament 3 segons per apagar l'aparell. La pantalla mostra 3-2-1 abans d'apagar-lo.





6.  ① Configuració de la temperatura de la zona superior (botó amunt).
Premeu aquest botó per augmentar la temperatura en increments d 1 °C.
Quan la configuració assoleix el valor límit superior de temperatura de 18 °C. La temperatura configurada no tornarà a canviar.

7.  ② Ajust de la temperatura de la zona superior (botó avall).
Premeu aquest botó per baixar la temperatura en increments d'un grau. quan la configuració arribi al valor límit inferior de temperatura de 5 °C, la temperatura configurada no tornarà a canviar.

8.  ③ Configuració de la temperatura de la zona inferior (botó amunt)
Premeu aquest botó per augmentar la temperatura en increments d'un grau. quan la configuració arribi al valor límit superior de temperatura de 20 °C, la temperatura configurada no tornarà a canviar.

9.  ④ Configuració de la temperatura de la zona de potència (botó avall)
Premeu aquest botó per baixar la temperatura en increments d'un grau. quan la configuració arribi al valor límit inferior de temperatura de 7 °C, la temperatura configurada no tornarà a canviar.

10. Per canviar entre graus Celsius o Fahrenheit.

Mantén premut  ① i  ② (o  ③ i  ④) durant 3 segons per canviar entre C i F. L'indicador lluminós s'il·luminarà a la configuració de temperatura desitjada.

11. Quan la porta estigui tancada durant 5 segons, la pantalla s'apagarà automàticament.

I la porta està oberta; la pantalla s'encendrà automàticament.

Rang de control de temperatura: zona superior: 5-18 °C, zona inferior: 7-20 °C.
La temperatura del compartiment superior preestablerta de fàbrica és de 12 °C.
La temperatura del compartiment inferior preestablerta de fàbrica és de 14 °C.
El producte té funció de memòria d'apagada.

➤ Diagrama d'emmagatzematge

Segons la configuració real del vostre producte, consulteu el diagrama d'emmagatzematge relatiu..

Proposta de càrrega d'ampolles núm. 1

Total: 21 ampolles (Bordeus)

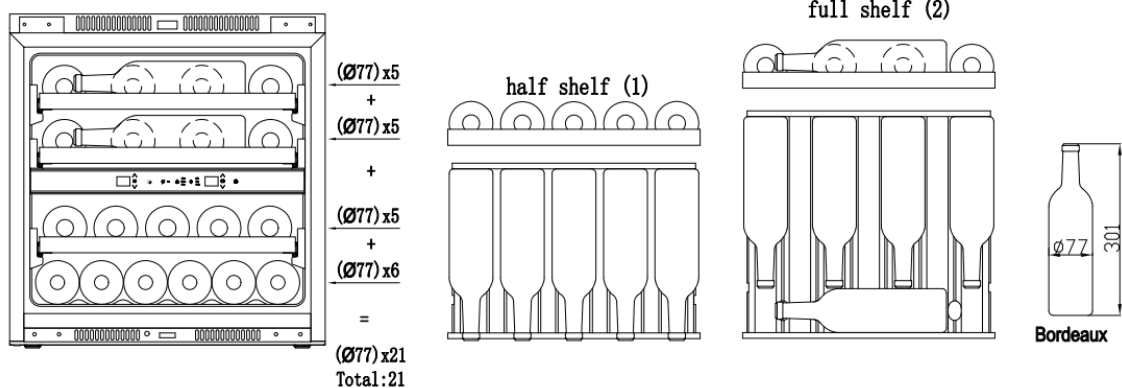

Proposta de càrrega d'ampolles núm. 2

Total: 25 ampolles (19 ampolles de Borgonya + 6 ampolles de Bordeus)

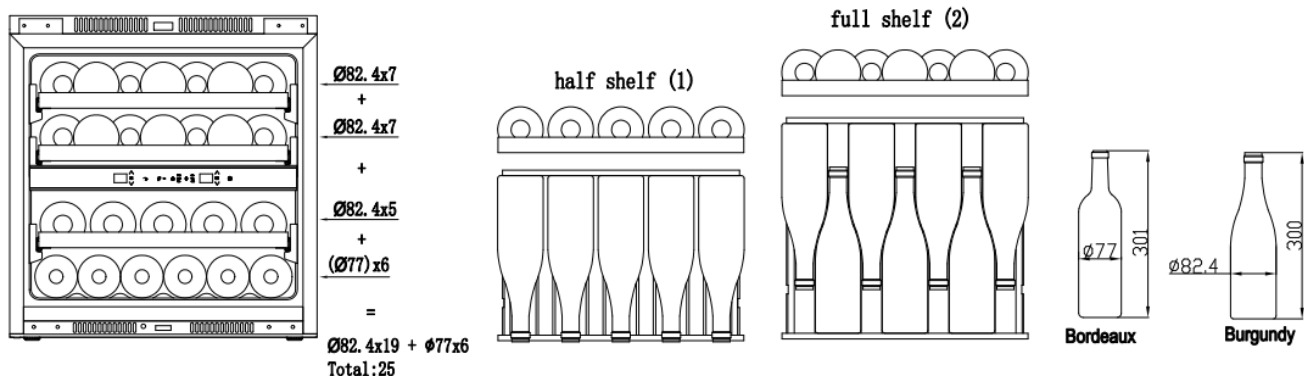

Proposta de càrrega d'ampolles núm. 3

Total: 25 ampolles (19 ampolles de xampany + 6 ampolles de Bordeus)

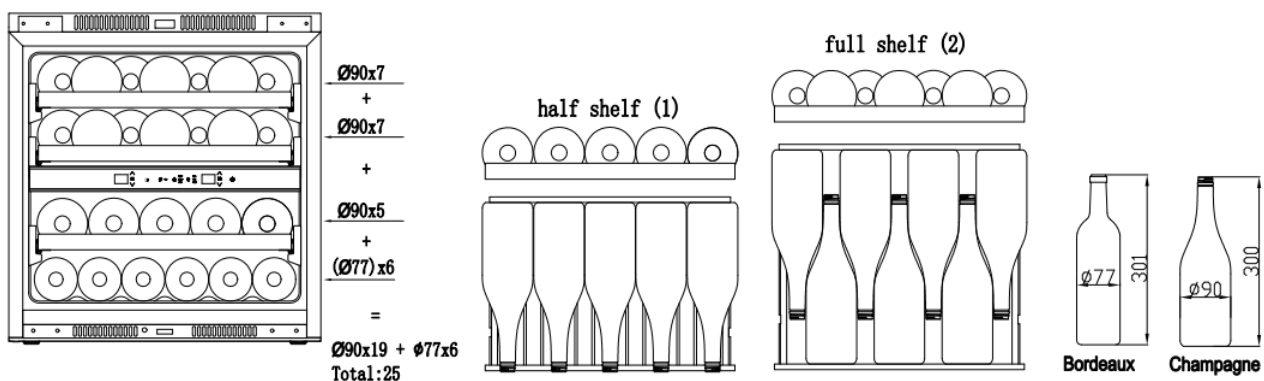

- Prestatges
 - Segons la configuració real del vostre producte, comproveu les opcions relatives a Treure o substituir els bastidors.
 - Per evitar danys a la junta de la porta, assegureu-vos de tenir la porta completament oberta quan traieu els prestatges del compartiment del rail.

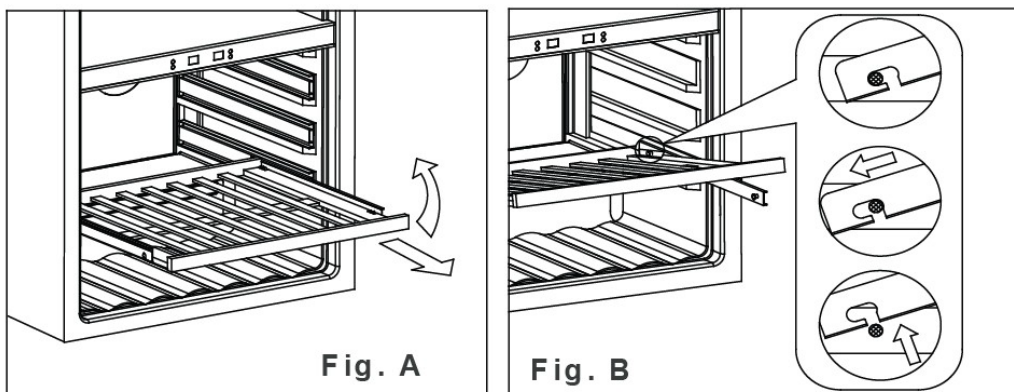

1. Esteneu completament el prestatge que voleu treure (Fig. A)
2. Aixequeu la part frontal del prestatge (Fig. A)
3. Subjecteu la guia del prestatge i empenyeu el prestatge cap a dins i després cap amunt per alliberar-lo dels amortidors posteriors (Fig. B)

➤ DIMENSIONS D'INSTAL·LACIÓ

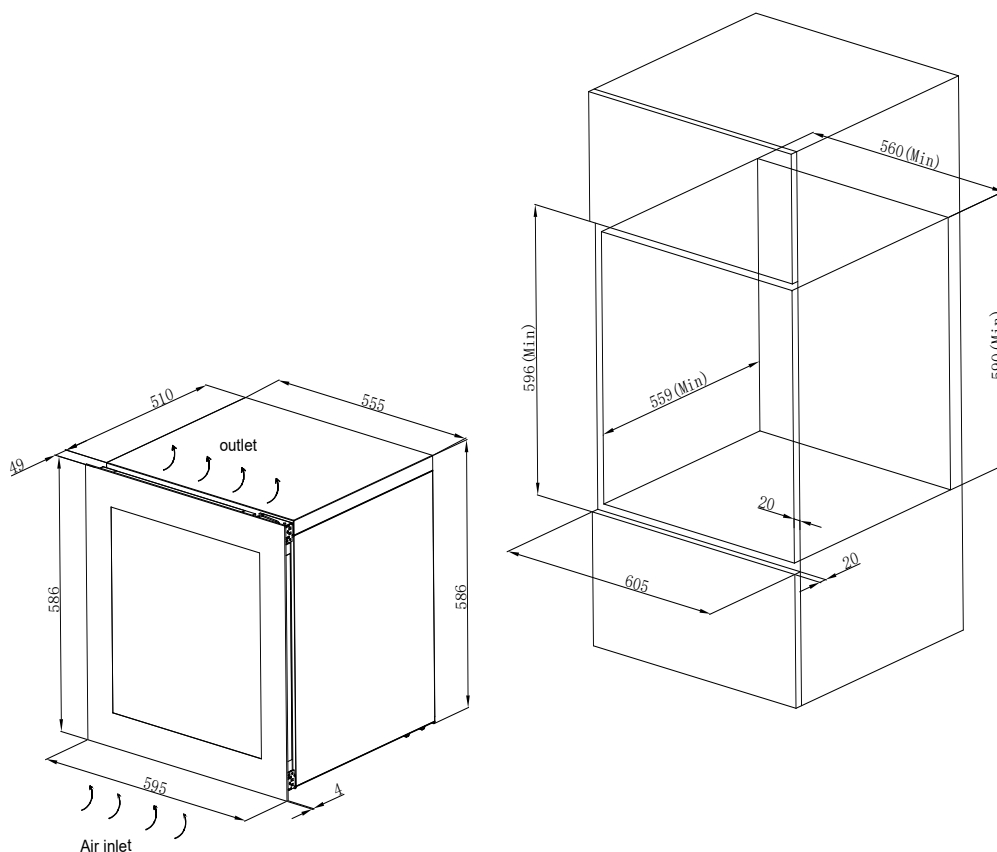

➤ Funció d'obertura automàtica de la porta

Després de tancar la porta, premeu durant 2-3 segons a la part superior esquerra o inferior esquerra de la porta, després de la qual cosa la vareta d'empenta arrenca i sobresurt, i la porta s'obre automàticament i, a continuació, la vareta d'empenta es retrau automàticament. Després de dos segons, la porta es pot tancar manualment.

Com ajustar la porta d'empenta

La funció d'obertura automàtica de la porta funciona prement l'interruptor que hi ha davant de la armari a través del pom de la porta per activar l'acció d'obertura. El espai lliure de la porta pot canviar a causa de la vibració i altres factors durant el transport, cosa que fa que la porta automàtica la funció d'obertura és insensible o no es pot utilitzar normalment. Comproveu la distància entre el pom i l'interruptor a l'estat de la porta tancada i ajustar al màxim distància adequada girant el botó.

1. La porta s'obre automàticament després d'encendre-la, indica que la distància entre el pom i l'interruptor és massa propera.
2. No hi ha resposta, fins i tot si premeu la porta amb força, indica que la distància entre el pom i l'interruptor és massa gran.
3. La porta s'obre automàticament fins i tot amb un toc suau, indica que la distància entre el pom i l'interruptor és massa propera.

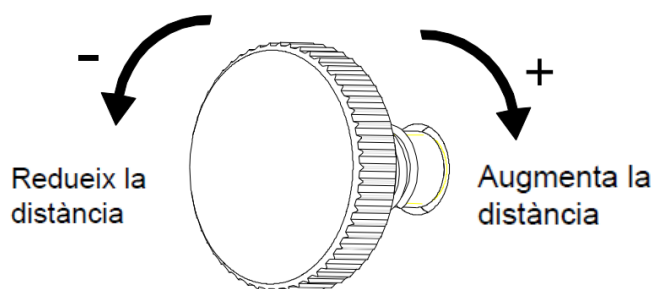

Pom d'ajust

Si us plau, ajusteu el botó segons el cercle d'1/4 en els casos anteriors: gireu cap a la a l'esquerra, el pom s'estén fora del marc de la porta; girat cap a la dreta, el pom és replegat al marc de la porta.

Instruccions d'instal·lació de la placa de posicionament superior i inferior

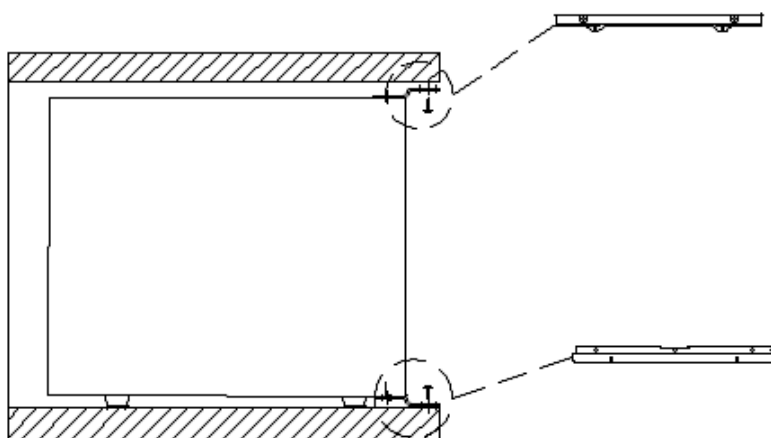

Instal·leu l'armari per a vins a la posició correcta sobre l'armari i, a continuació, fixeu els suports superior i inferior al moble amb cargols.

CURA I MANTENIMENT

Neteja el teu refrigerador de vins

- Apagueu l'aparell, desendol·leu-lo i traieu tots els elements, inclosos els prestatges i la reixeta.
- Renteu les superfícies interiors amb aigua tèbia i una solució suau.
- Renteu els prestatges amb una solució de detergent suau.
- Escorreu l'excés d'aigua de l'esponja o del drap quan netegeu la zona dels controls o qualsevol peça elèctrica.
- Renteu l'armari exterior amb aigua tèbia i detergent líquid suau. Esbandiu-lo bé i eixugueu-lo amb un drap net i suau.
- Descongeleu la unitat cada 6 mesos

Procés de descongelació

Per descongelar l'aparell:

- 1, Apagueu l'aparell
- 2, Traieu les ampolles de l'aparell
- 3, Deixeu la porta oberta per accelerar el procés
- 4, Col·loqueu tovalloles a l'obertura de la porta de l'aparell per absorbir l'aigua.

La descongelació sol trigar de 2 a 4 hores. L'aparell es descongela quan tota la gebrada de l'evaporador ha desaparegut.

- 5, Torneu a engegar l'aparell
- 6, Si n'hi ha, torneu a omplir la caixa d'humitat.

➤ Falla elèctrica

- La majoria de les avaries de corrent es corregeixen en poques hores i no haurien d'afectar la temperatura de l'electrodomèstic si minimitzeu el nombre de vegades que s'obre la porta. Si el corrent ha d'estar tallat durant un període llarg de temps, heu de prendre les mesures adequades per protegir el contingut.

➤ Temps de vacances

- Vacances curtes: Deixeu la vinoteca en funcionament durant les vacances de menys de tres setmanes.
- Si no heu d'utilitzar l'aparell durant diversos mesos, traieu-ne tots els objectes i apagueu-lo. Netegeu i eixugueu bé l'interior. Per evitar olors i floridura, deixeu la porta lleugerament oberta: bloquegeu-la si cal.

➤ Trasllat de la vinoteca:

- Traieu tots els objectes.
- Traieu els objectes solts de l'interior de la vinoteca (com ara les prestatgeries) o fixeu-los amb escuma.
- Gireu la pota ajustable cap a la base per evitar danys.
- Tanqueu la porta amb cinta adhesiva.
- Assegureu-vos que l'aparell es mantingui ben fixat en posició vertical durant el transport.

Protegiu també l'exterior de l'aparell amb una manta o articles similars.

- Consells per estalviar energia
- La vinoteca s'ha de col·locar a la zona més fresca de l'habitació, lluny d'electrodomèstics i protegida de la llum solar directa.

Problemes amb la teva vinoteca

Podeu resoldre fàcilment molts problemes comuns de les vinotecas, cosa que us estalviarà el cost d'una possible visita al servei tècnic. Proveu els suggeriments següents per veure si solucioneu el problema abans de trucar al servei tècnic.

Guia de resolució de problemes

Problema	Causa possible
El refrigerador de vins no funciona	No està connectat. L'aparell està apagat. L'interruptor automàtic s'ha saltat o s'ha fundit un fusible.
El refrigerador de vins no és prou fred	Comproveu la configuració del control de temperatura. L'entorn extern pot requerir una configuració més alta. La porta s'obre massa sovint. La porta no està completament tancada. La junta de la porta no segella correctament.
S'encén i s'apaga amb freqüència	La temperatura ambient és més alta del normal. Sobrecàrrega de l'armari. La porta s'obre massa sovint. La porta no està completament tancada. El control de temperatura no està configurat correctament. La junta de la porta no segella correctament.
La llum no funciona	No està connectat. S'ha saltat l'interruptor o s'ha cremat un fusible. La bombeta s'ha cremat. El botó de la llum està apagat.
Vibracions	comproveu que la vinoteca estigui anivellada.
Massa soroll	El soroll de cruixit pot provenir del flux del refrigerant, cosa que és normal. A mesura que acaba cada cicle, és possible que sentiu un gorgoteig. La contracció i l'expansió de les parets interiors poden causar sorolls de cruixits i esclafits. La vinoteca no està anivellada.
La porta no tancarà correctament	La vinoteca no està anivellada. La porta estava invertida i no estava instal·lada correctament. La junta està bruta. Els prestatges estan fora de posició.

Abans de llençar l'aparell.

1. Desconnecteu l'endoll principal de la presa de corrent.
2. Talleu el cable principal i llenceu-lo.



Eliminació correcta d'aquest producte.

Aquest símbol al producte o al seu embalatge indica que aquest producte no es pot tractar com a residu domèstic. En comptes d'això, s'ha de portar al punt de recollida de residus adequat per al reciclatge d'aparells elèctrics i electrònics. Si us assegureu que aquest producte es desfaci correctament, ajudareu a prevenir possibles conseqüències negatives per al medi ambient i la salut humana, que podrien ser causades per la manipulació inadequada de residus d'aquest producte. Per obtenir informació més detallada sobre el reciclatge d'aquest producte, poseu-vos en contacte amb el vostre ajuntament local, el vostre servei de recollida de residus domèstics o la botiga on vaau comprar el producte.

Haier

MANUAL DE INSTRUCCIONES
PARA REFRIGERADOR DE VINHO

MODELO NO.

HW60G25F2

Obrigado por adquirir nosso refrigerador de vinhos. Esperamos que nosso produto de última geração proporcione um sabor diferenciado e delicioso ao seu vinho. Antes de utilizá-lo, leia e siga todas as diretrizes de segurança e instruções de operação.

ADVERTENCIA

- Para evitar danificar a vedação da porta, certifique-se de que a porta esteja totalmente aberta ao remover as prateleiras do compartimento do trilho.
- O aparelho deve ser posicionado de forma que a tomada fique acessível. Desconecte o cabo de alimentação. Mova o armário para o local definitivo. Não o mova enquanto estiver cheio de vinho. As crianças devem ser supervisionadas para garantir que não brinquem com o aparelho.
- Se o cabo de alimentação estiver danificado, ele deve ser substituído pelo fabricante, pelo seu agente de serviço ou por uma pessoa igualmente qualificada para evitar riscos.

Este aparelho pode ser utilizado por crianças com mais de 8 anos e por pessoas com deficiências

físicas, sensoriais ou mentais, ou com pouca experiência e conhecimento, desde que sejam

supervisionadas e não brinquem com ele. A limpeza e a manutenção não devem ser realizadas por crianças sem supervisão. Crianças de 3 a 8 anos podem carregar e descarregar o refrigerador de vinhos. Para evitar a contaminação do vinho, siga estas instruções:

– Deixar a porta aberta por períodos prolongados pode causar um aumento significativo da temperatura dentro do aparelho.

- Limpe regularmente as superfícies que possam entrar em contato com garrafas e os sistemas de drenagem acessíveis.

- Limpe os reservatórios de água se não forem usados por 48 horas; enxágue o sistema de água conectado ao abastecimento se a água não for utilizada por 5 dias.

-Se o refrigerador ficar vazio por longos períodos, desligue-o, descongele-o, limpe-o, seque-o e

deixe a porta aberta para evitar a formação de mofo dentro do aparelho.

– **AVISO:** Mantenha as aberturas de ventilação, no gabinete do eletrodoméstico ou na estrutura embutida, livres de obstruções.

– **AVISO:** Não utilize dispositivos mecânicos ou outros meios para acelerar o processo de descongelamento, exceto aqueles recomendados pelo fabricante.

– **AVISO:** Não danifique o circuito de refrigeração.

– **AVISO:** Não utilize aparelhos elétricos dentro dos compartimentos de armazenamento de alimentos

do aparelho, a menos que sejam do tipo recomendado pelo fabricante.

– Não armazene substâncias explosivas, como aerossóis com propelente inflamável, neste aparelho.

Este aparato está diseñado para usarse en aplicaciones domésticas y similares, como

– áreas de cozinha para funcionários em lojas, escritórios e outros ambientes de trabalho;

– casas rurais e por clientes em hotéis, motéis e outros ambientes do tipo residencial;

– ambientes do tipo pousada;

– serviços de catering e aplicações similares não relacionadas ao varejo.

– **AVISO:** Para evitar perigos devido à instabilidade do dispositivo, ele deve ser fixado seguindo as instruções.

POR FAVOR, NÃO TENHA TENTADO CONECTAR OU ESTENDER O CABO SOB NENHUMA CIRCUNSTÂNCIA.

INSTRUCCIONES DE SEGURANÇA IMPORTANTES

⚡ ADVERTENCIA ⚡	Para reduzir o risco de incêndio, choque elétrico ou ferimentos ao usar seu aparelho, siga estas precauções básicas:
<ul style="list-style-type: none">• Leia todas as instruções antes de usar o refrigerador de vinhos.• PELIGRO ou AVISO: Risco de aprisionamento de criança. O risco de aprisionamento e sufocamento em crianças não é coisa do passado. Aparelhos descartados ou abandonados continuam sendo perigosos... mesmo que fiquem na garagem por alguns dias.• Antes de descartar sua: adega climatizada antiga: Remova a porta. Deixe as prateleiras no lugar para que as crianças não consigam acessá-las facilmente.• Nunca permita que crianças operem, brinquem ou rastejem dentro do aparelho.• Nunca limpe as peças do aparelho com líquidos inflamáveis. Os vapores podem causar incêndio ou explosão.• Não armazene nem utilize gasolina ou outros líquidos ou vapores inflamáveis perto deste ou de qualquer outro aparelho. Os vapores podem causar incêndio ou explosão.• Se o fluido refrigerante nesses aparelhos for R600a, itens inflamáveis ou explosivos não devem ser colocados dentro ou perto do gabinete para evitar incêndios ou explosões.	
 A triangular warning sign with a yellow background and a black border. Inside the triangle is a black silhouette of a flame with a horizontal bar at its base.	
-Guarde estas instruções-	

Este refrigerador não é adequado para congelar alimentos.

INSTRUÇÕES DE INSTALAÇÃO

- Antes de usar seu refrigerador de vinhos
 - Remova as embalagens externa e interna.
 - Antes de ligar a adega climatizada, deixe-a repousar na posição vertical por aproximadamente 2 horas. Isso reduzirá a possibilidade de mau funcionamento do sistema de refrigeração devido ao manuseio durante o transporte.
 - Limpe a superfície interna com água morna usando um pano macio.
 - Este aparelho foi projetado para uso doméstico e aplicações similares, como
 - áreas de cozinha para funcionários em lojas, escritórios e outros ambientes de trabalho;
 - casas rurais e por clientes em hotéis, motéis e outros ambientes do tipo residencial;
 - ambientes do tipo pousada;
 - serviços de catering e aplicações similares não relacionadas ao varejo.
 - Ao descartar seu eletrodoméstico, escolha um local de descarte autorizado.
- Instalação da sua adega climatizada
 - Este aparelho foi projetado para instalação independente ou embutida. (totalmente embutido) (consulte a localização da etiqueta na parte traseira deste aparelho).
 - Estes dispositivos destinam-se a ser utilizados exclusivamente para o armazenamento de vinho.
 - Coloque sua adega climatizada em uma superfície suficientemente resistente para suportá-la quando estiver totalmente carregada. Para nivelá-la, ajuste o pé nivelador frontal na parte inferior.
 - Este aparelho utiliza um fluido refrigerante inflamável. Portanto, não danifique as tubulações do fluido refrigerante durante o transporte. Posicione a adega climatizada longe da luz solar direta e de fontes de calor (fogão, aquecedor, radiador, etc.). A luz solar direta pode afetar o revestimento acrílico e as fontes de calor podem aumentar o consumo de energia. Temperaturas ambientes extremamente baixas também podem afetar o funcionamento adequado do aparelho.
 - Evite colocar o aparelho em áreas úmidas.
 - Ligue o refrigerador de vinhos a uma tomada elétrica dedicada, devidamente instalada e aterrada. Em nenhuma circunstância corte ou remova o terceiro pino (terra) do cabo de alimentação. Quaisquer dúvidas sobre energia ou aterramento devem ser direcionadas a um electricista qualificado ou a uma assistência técnica autorizada da marca Products.
- Atenção
 - Armazene o vinho em garrafas bem fechadas;
 - Não sobrecarregue o armário;
 - Não abra a porta a menos que seja necessário;
 - Não cubra as prateleiras com papel alumínio ou qualquer outro material que pode impedir a circulação de ar;
 - Caso a adega climatizada não seja utilizada por longos períodos, recomenda-se, após uma limpeza cuidadosa, deixar a porta entreaberta para permitir a circulação de ar no interior do aparelho, a fim de evitar possível condensação, mofo ou odores.
- Limites de temperatura ambiente da sala

Este aparelho foi projetado para funcionar nas temperaturas ambientes especificadas pela sua classe de temperatura, indicada na placa de identificação.

Class	Symbol	Ambient Temperatures range(°C)
Extended Temperate	SN	+ 10 to + 32
Temperate	N	+ 16 to + 32
Subtropical	ST	+ 16 to + 38
Tropical	T	+ 16 to + 43

Operando sua adega climatizada

➤ Os controles do seu refrigerador de vinhos

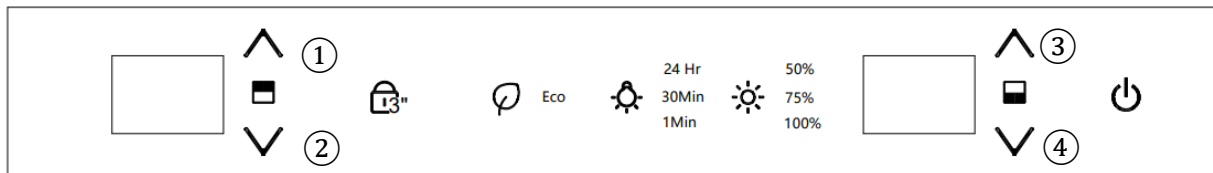

1. Bloqueio para crianças

A configuração padrão desbloqueia quando o aparelho é conectado à energia. Pressione e segure o botão por 3 segundos para bloquear. Pressione e segure novamente por 3 segundos para desbloquear.

Seletor de modo: Pressione para alternar e selecionar o modo de operação desejado (STD, ECO ou DEMO).

2. Alterando os modos de execução

Quando o aparelho é ligado, o modo padrão é o modo Padrão (sem luz indicadora).

Modo ECO: Toque no botão uma vez para entrar no modo Eco.

Modo de demonstração (sem luz indicadora): mantenha o botão pressionado + . Para entrar no modo de demonstração, mantenha o botão pressionado por 3 segundos. + Aguarde 3 segundos para sair do modo Demo e voltar ao modo Padrão.

Eco: Este é um modo de economia de energia. Tanto a luz interna quanto as luzes do painel de controle ficam desligadas. Eco. é exibido. O visor de LED também está desligado até que você altere a temperatura usando ② and ① teclas. O visor permanecerá ligado por 5 segundos e depois desligará novamente.

Demonstração: Este modo destina-se apenas à exibição em showroom e não ao funcionamento normal. A iluminação LED funciona, mas o aparelho não refrigera.

3. Alterar o modo de luz LED

Toque nesta tecla para alternar e selecionar o modo de iluminação desejado. O modo padrão é ativado ao ligar o aparelho. Os modos disponíveis estão listados abaixo.



Quando selecionado, o símbolo correspondente acenderá:

Default — Door opening and closing controls the internal lights.

24h — Após fechar a porta, a luz permanecerá acesa por 24 horas.

30min — Após fechar a porta, a luz permanecerá acesa por 30 minutos.

1min — Após fechar a porta, a luz permanecerá acesa por 1 minuto.

4.  Ajustar o brilho da luz LED.
 Toque para alternar e selecionar os níveis de brilho predefinidos: 50%, 75% ou 100%

Nota: O brilho padrão ao ligar é de 50%. O brilho selecionado é exibido no visor.

5.  Botão liga / desliga

Pressione o botão para ligar o aparelho. Pressione e mantenha o botão pressionado por aproximadamente 3 segundos para desligar o aparelho. O visor mostrará 3-2-1 antes de desligar.

6.  ^① Ajuste de temperatura da zona superior (botão para cima).

Pressione este botão para aumentar a temperatura em incrementos de 1 °C. Quando a configuração A temperatura atingir o limite superior de 18°C. A temperatura definida n o sofrer mais altera es.

7.  ^② Ajuste da temperatura da zona superior (botão para baixo).

Pressione este botão para diminuir a temperatura em incrementos de um grau. Quando a temperatura definida atingir o limite inferior de 5°C, ela não será mais alterada.





8.  ^③ Ajuste de temperatura da zona inferior (botão para cima)

Pressione este botão para aumentar a temperatura em incrementos de um grau. Quando a temperatura definida atingir o limite máximo de 20 °C, ela não será mais alterada.

9.  ^④ Ajuste da temperatura da zona inferior (botão para baixo)

Pressione este botão para diminuir a temperatura em incrementos de um grau. Quando a temperatura definida atingir o limite inferior de 7 °C, ela não será mais alterada.

10. Para alternar entre Celsius e Fahrenheit.

Pressione e segure  ^① and  ^② (o  ^③ and  ^④) Pressione e segure por 3 segundos para alternar entre Celsius e Fahrenheit. A luz indicadora acenderá na temperatura desejada.

11. Quando a porta for fechada por 5 segundos, a tela se desligará automaticamente.

E a porta está aberta; a tela ligará automaticamente.

Faixa de controle de temperatura: zona superior: 5-18°C, zona inferior: 7-20°C.

A temperatura predefinida de fábrica para o compartimento superior de 12 °C.

A temperatura predefinida de fábrica para o compartimento inferior de 14 °C.

O produto possui função de memória em caso de queda de energia.

➤ Diagrama de armazenamento

De acordo com a configuração real do seu produto, verifique o diagrama de armazenamento correspondente.

Proposta de carregamento de garrafas nº 1

Total: 21 garrafas (Bordeaux)

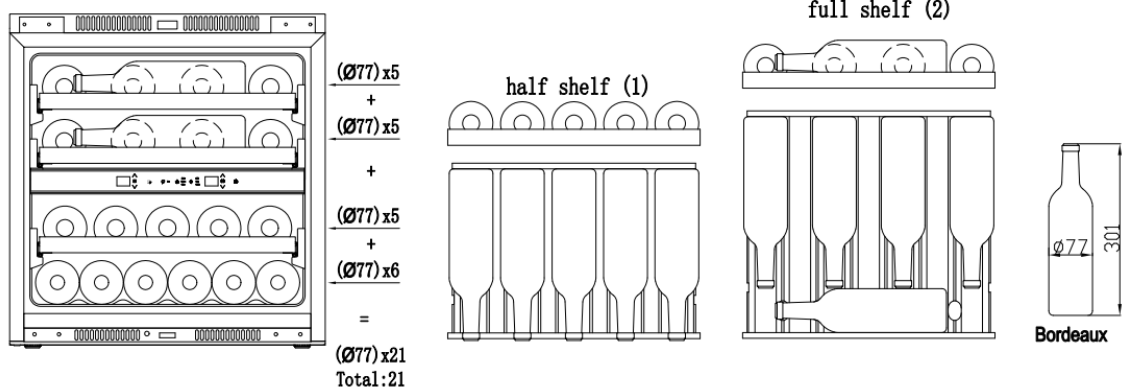

Proposta de carregamento de garrafas nº 2

Total: 25 garrafas (19 garrafas de Borgonha + 6 garrafas de Bordeaux.)

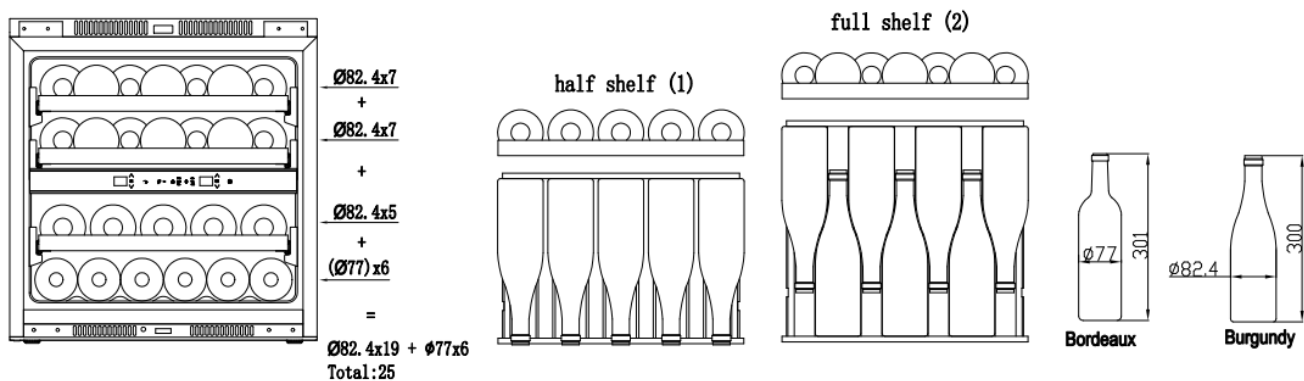

Proposta de carregamento de garrafas nº 3

Total: 25 garrafas (19 garrafas de champanhe + 6 garrafas de Bordeaux)

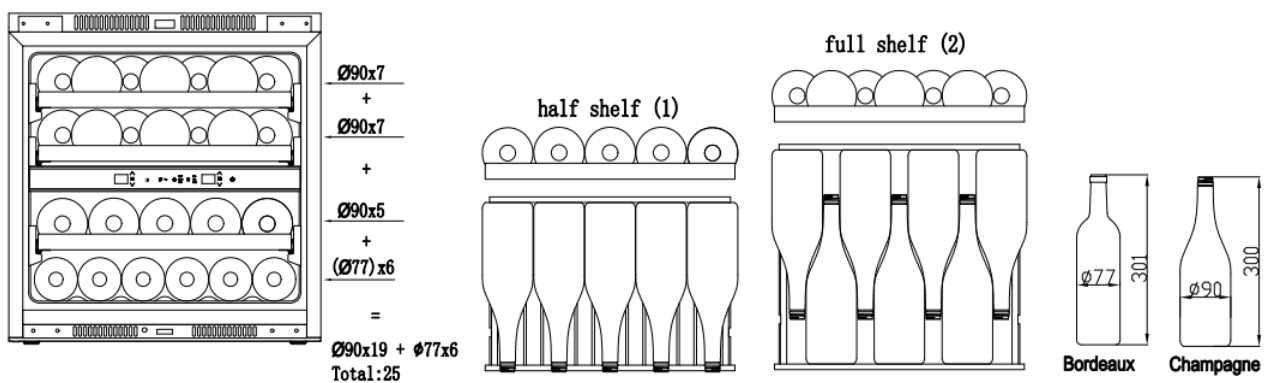

➤ Prateleiras

- De acordo com a configuração real do seu produto, verifique as opções de remoção ou substituição de racks.
- Para evitar danos à gaxeta da porta, certifique-se de que a porta esteja completamente aberta ao puxar as prateleiras para fora do compartimento do trilho.

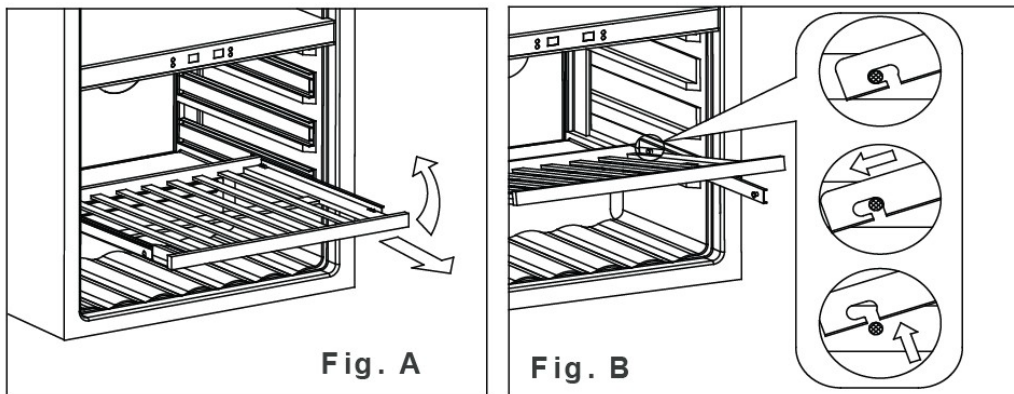

1. Estenda completamente a prateleira que deseja remover (Fig. A)
2. Levante a parte frontal da prateleira (Fig. A)
3. Segurando o trilho da prateleira, empurre a prateleira para dentro e, em seguida, para cima para soltá-la dos amortecedores traseiros (Fig. B)

➤ DIMENSÕES DE INSTALAÇÃO

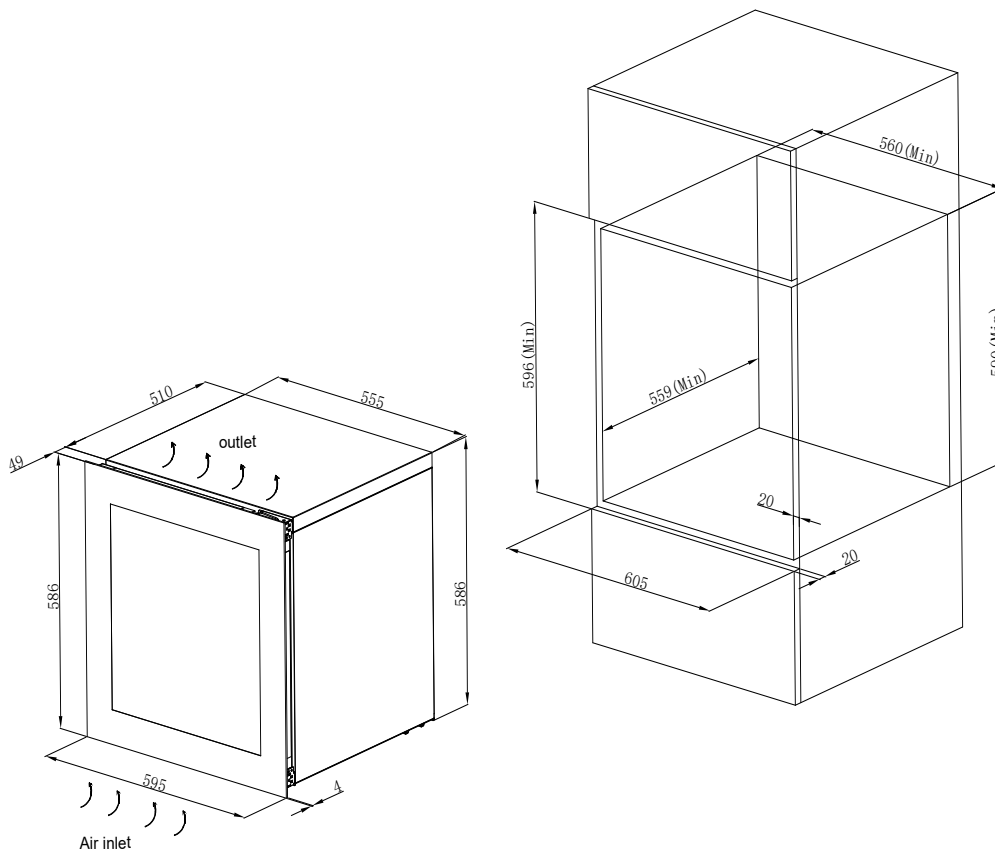

➤ Função de abertura automática de porta

Após fechar a porta, pressione por 2 a 3 segundos o canto superior esquerdo ou inferior esquerdo da porta. A haste de acionamento se estenderá, abrindo a porta automaticamente, e em seguida se retrairá. Após dois segundos, a porta poderá ser fechada manualmente.

Como ajustar a porta de empurrar

A função de abertura automática da porta funciona pressionando o interruptor na frente do armário através do botão na porta para acionar a abertura. A folga da porta pode mudar devido à vibração e outros fatores durante o transporte, o que pode fazer com que a função de abertura automática da porta fique insensível ou não funcione normalmente. Verifique a distância

entre o botão e o interruptor com a porta fechada e ajuste para a distância mais adequada girando o botão.

1. A porta abre automaticamente após ligar a energia, o que indica que a distância entre o botão e o interruptor está muito curta.

2. Não há resposta mesmo pressionando a porta com força, o que indica que a distância entre o botão e o interruptor está muito longa.

3. A porta abre automaticamente mesmo com um toque leve, o que indica que a distância entre o botão e o interruptor está muito curta.

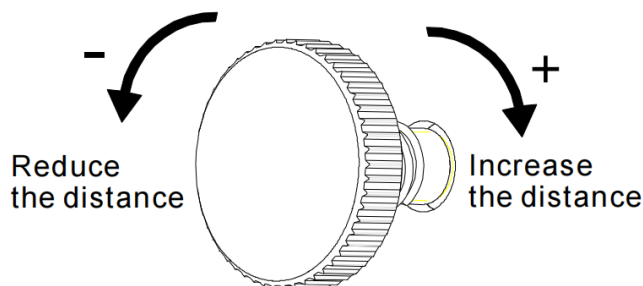

Adjusting knob

Ajuste o puxador seguindo um padrão de 1/4 de círculo nos casos acima: girando para a esquerda, o puxador se projeta para fora da moldura da porta; girando para a direita, o puxador se retrai para dentro da moldura da porta.

Instruções de instalação das placas de posicionamento superior e inferior

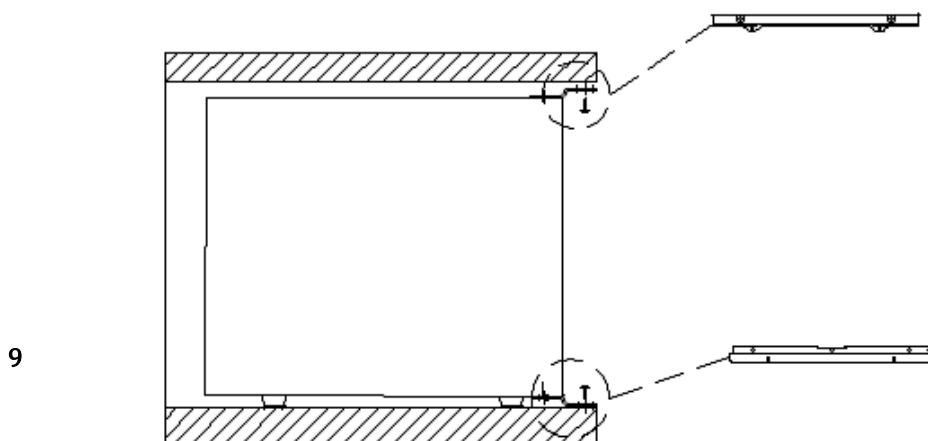

Instale a adega na posição correta sobre o móvel e, em seguida, fixe os suportes superior e inferior ao móvel com parafusos.

CUIDADOS E MANUTENÇÃO

Limpe sua adega climatizada

- Desligue a energia, desconecte o aparelho da tomada e remova todos os itens, incluindo prateleiras e suportes.
- Lave as superfícies internas com água morna e uma solução suave.
- Lave as prateleiras com uma solução de detergente neutro.
- Retire o excesso de água da esponja ou pano ao limpar a área dos controles ou quaisquer peças elétricas.
- Lave a parte externa do gabinete com água morna e detergente líquido neutro. Enxágue bem e seque com um pano limpo e macio.
- Descongele o aparelho a cada 6 meses.

Processo de descongelamento

Para descongelar o aparelho:

1. Desligue o aparelho.
2. Retire as garrafas do aparelho.
3. Deixe a porta aberta para acelerar o processo.
4. Coloque toalhas na abertura da porta do aparelho para absorver qualquer água.

O descongelamento geralmente leva de 2 a 4 horas. O aparelho está descongelado quando todo o gelo do evaporador tiver desaparecido.

5. Ligue o aparelho novamente.
6. Se houver, reabasteça o compartimento de umidade.

➤ Falha de energia

- A maioria das falhas de energia são corrigidas em poucas horas e não devem afetar a temperatura do seu aparelho, desde que você minimize a frequência com que a porta é aberta. Se a energia for ficar desligada por um longo período, você precisa tomar as medidas adequadas para proteger seus pertences.

➤ Tempo de férias

- Férias curtas: Deixe a adega climatizada funcionando durante férias com duração inferior a três semanas.
- Se o aparelho não for utilizado por vários meses, remova todos os itens e desligue-o. Limpe e seque bem o interior. Para evitar odores e o crescimento de mofo, deixe a porta ligeiramente aberta, bloqueando-a se necessário.

➤ Como mover sua adega climatizada:

- Remova todos os itens.
- Retire os itens soltos de dentro da adega (como a prateleira) ou fixe-os com a espuma.
- Levante o pé ajustável até a base para evitar danos.
- Feche a porta com fita adesiva.
- Certifique-se de que o aparelho permaneça seguro na posição vertical durante o transporte.

Proteja também a parte externa do aparelho com um cobertor ou algo semelhante.

- Dicas para economizar energia
- A adega climatizada deve ser localizada na área mais fresca do cômodo, longe de eletrodomésticos que produzam vinho e protegida da luz solar direta.

Problemas com sua adega climatizada

Você pode resolver muitos problemas comuns de adegas climatizadas facilmente, economizando o custo de uma possível visita técnica. Experimente as sugestões abaixo para ver se consegue resolver o problema antes de chamar um técnico.

Guia de Solução de Problemas

Problema	Possível causa
O refrigerador de vinhos não está funcionando.	Não está conectado à tomada. O aparelho está desligado. O disjuntor desarmou ou um fusível queimou..
O refrigerador de vinhos não está suficientemente frio.	Verifique a configuração do controle de temperatura. O ambiente externo pode exigir uma configuração mais alta. A porta é aberta com muita frequência. A porta não está completamente fechada. A gaxeta da porta não veda corretamente.
Liga e desliga com frequência	A temperatura ambiente está mais alta que o normal. Sobrecarga do armário. A porta é aberta com muita frequência. A porta não está completamente fechada. O controle de temperatura não está configurado corretamente. A gaxeta da porta não veda adequadamente.
A luz não funciona.	Não está conectado à tomada. O disjuntor desarmou ou o fusível queimou. A lâmpada queimou. O botão da luz está na posição “DESLIGADO”.
Vibrações	Verifique se a adega climatizada está nivelada.
Muito barulho	O ruído de chocalho pode vir do fluxo do refrigerante, o que é normal. Ao final de cada ciclo, você pode ouvir um borbulhar. A contração e a expansão das paredes internas podem causar estalosecrepitações. A adega climatizada não está nivelada.
A porta não fecha corretamente.	A adega climatizada não está nivelada. A porta foi instalada ao contrário e de forma incorreta. A junta está suja. As prateleiras estão fora de posição.

Antes de descartar o aparelho.

1. Desconecte o plugue principal da tomada principal.
2. Corte o cabo principal e descarte-o.

Descarte correto deste produto.



Este símbolo no produto ou na sua embalagem indica que este produto não pode ser tratado como lixo doméstico. Em vez disso, deve ser levado ao ponto de coleta apropriado para a reciclagem de equipamentos elétricos e eletrônicos. Ao garantir que este produto seja descartado corretamente, você ajudará a prevenir potenciais consequências negativas para o meio ambiente e para a saúde humana, que poderiam ser causadas pelo descarte inadequado deste produto. Para obter informações mais detalhadas sobre a reciclagem deste produto, entre em contato com a prefeitura da sua cidade, o serviço de coleta de lixo doméstico ou a loja onde você comprou o produto.

Haier

MANUAL D'INSTRUCCIONS DE
LA REFREDADORA DE VI

NÚM. DE MODEL

HW60G25F2

Gràcies per comprar el nostre refrigerador de vins. Esperem que el nostre producte d'última generació doni al vostre vi un gust diferent i alegre. Abans d'utilitzar-lo, llegiu i seguiu totes les precaucions i instruccions de seguretat.

ADVERTÈNCIA

- Per evitar danyar la junta de la porta, assegureu-vos que la porta estigui completament oberta quan traieu els prestatges de les guies.
- L'aparell ha d'estar col·locat de manera que l'endoll sigui accessible. Desendol·leu l'aparell. Moveu el celler a la seva ubicació definitiva. No moveu el celler mentre estigui carregat de vi. Això podria deformar la carcassa. El celler s'ha d'instal·lar en un lloc adequat per evitar tocar el compressor amb les mans.
- Cal supervisar els nens per assegurar-se que no juguin amb l'aparell.
- Si el cable d'alimentació està danyat, l'ha de substituir el fabricant, el seu agent de servei o una persona similarment qualificada per evitar un perill. Aquest aparell pot ser utilitzat per nens de 8 anys o més i per persones amb capacitats físiques, sensorials o mentals reduïdes, o amb manca d'experiència i coneixements.

coneixement, sempre que estiguin supervisats i no juguin amb l'aparell. La neteja i el manteniment per part de l'usuari no els han de dur a terme els nens sense supervisió. Els nens de 3 a 8 anys poden carregar i descarregar la nevera per a vins. Per evitar la contaminació del vi, seguïu aquestes instruccions:

- Deixar la porta oberta durant períodes prolongats pot provocar un augment significatiu de la temperatura dins de l'aparell.
 - Netegeu regularment les superfícies que puguin entrar en contacte amb ampolles i els sistemes de desguàs accessibles.
 - Netegeu els dipòsits d'aigua si no s'han utilitzat durant 48 hores; buideu el sistema d'aigua connectat a la xarxa elèctrica si no s'ha tret aigua durant 5 dies.
 - Si la nevera es deixa buida durant períodes prolongats, apagueu-la, descongeleu-la, netegeu-la, assequeu-la i deixeu la porta oberta per evitar que es formi floridura a l'interior de l'aparell.
 - **ADVERTÈNCIA:** Mantingueu les obertures de ventilació de la carcassa o de l'estructura integrada de l'aparell lliures d'obstruccions.
 - **ADVERTÈNCIA:** No utilitzeu dispositius mecànics ni altres mitjans per accelerar el procés de descongelació, a part dels recomanats pel fabricant.
 - **ADVERTÈNCIA:** No danyeu el circuit de refrigerant.
 - **ADVERTÈNCIA:** No utilitzeu aparells elèctrics dins dels compartiments d'emmagatzematge d'aliments de l'aparell, tret que siguin del tipus recomanat pel fabricant.
- No emmagatzemeu substàncies explosives, com ara aerosols que continguin propel·lents inflamables, en aquest aparell.
- Aquest aparell està pensat per a aplicacions domèstiques i similars, com ara:
- zones de cuina per al personal en botigues, oficines i altres entorns de treball;
 - cases de pagès i per a hostes en hotels, motels i altres entorns de tipus residencial;
 - entorns de tipus bed and breakfast;
 - serveis d'alimentació i aplicacions similars no comercials.
- **ADVERTÈNCIA:** Per evitar perills deguts a la inestabilitat de l'aparell, cal fixar-lo segons les instruccions.

NO INTENTIS SOTA CAP CIRCUMSTÀNCIA CONNECTAR O ALLORAR EL CABLE.

INSTRUCCIONS DE SEGURETAT IMPORTANTS

⚡ ADVERTÈNCIA ⚡	Per reduir el risc d'incendi, descàrrega elèctrica o lesions mentre feu servir l'aparell, seguïu aquestes precaucions bàsiques:
<ul style="list-style-type: none">• Llegiu totes les instruccions abans d'utilitzar la vinoteca.• PERILL o AVÍS: Risc d'atrapament infantil. El risc que els nens quedin atrapats i s'ofeguin no és cosa del passat. Els electrodomèstics abandonats continuen sent perillosos... fins i tot si "només es deixen al garatge uns dies".• Abans de llençar la teva antiga vinoteca: treu la porta. Deixeu les prestatgeries al seu lloc perquè els nens no puguin pujar-hi fàcilment.<ul style="list-style-type: none">• No permeteu mai que els nens utilitzin, juguin o s'arrosseguin dins de l'aparell.• No netegeu mai les parts de l'aparell amb líquids inflamables. Els vapors poden provocar incendis o explosions.• No emmagatzemeu ni utilitzeu gasolina ni altres vapors i líquids inflamables a prop d'aquest o de qualsevol altre aparell. Els fums poden provocar incendis o explosions.• Si aquests aparells utilitzen refrigerant R600a, no col·loqueu objectes inflamables o explosius dins o a prop de l'armari per evitar incendis o explosions. <div data-bbox="576 1016 1031 1413" style="text-align: center;"></div> <p data-bbox="596 1469 1059 1503" style="text-align: center;">-Guardeu aquestes instruccions-</p>	

Aquesta nevera no és adequada per congelar aliments.

INSTRUCCIONS D'INSTAL·LACIÓ

➤ Abans d'utilitzar el refrigerador de vins

Traieu l'embalatge exterior i interior.

- Abans d'endollar la vinoteca a la presa de corrent, deixeu-la en posició vertical durant aproximadament 2 hores. Això reduirà la possibilitat de mal funcionament del sistema de refrigeració a causa de la manipulació durant el transport.

- Netegeu la superfície interior amb aigua tèbia amb un drap suau.

- Aquest aparell està pensat per a ús domèstic i aplicacions similars, com ara

- zones de cuina per al personal en botigues, oficines i altres entorns de treball;
- cases de pagès i cuines per a convidats en hotels, motels i altres entorns residencials;
- entorns d'allotjament amb esmorzar;
- restaurants i aplicacions similars no comercials.

- Quan us desfeu de l'aparell, trieu un punt de recollida autoritzat.

➤ Instal·lació del refrigerador de vins

- Aquest aparell està dissenyat per a instal·lació independent o integrada (consulteu la ubicació de l'adhesiu a la part posterior de l'aparell).

- Aquests aparells només estan pensats per a l'emmagatzematge de vi.

- Col·loqueu la nevera de vins sobre un terra prou resistent per suportar-la quan estigui completament carregada. Per anivellar la nevera de vins, ajusteu el peu d'anivellament frontal a la part inferior de la nevera de vins.

- Aquest aparell utilitza refrigerant inflamable. Per tant, no danyeu mai els tubs de refrigeració durant el transport. Col·loqueu la nevera de vins allunyada de la llum solar directa i de fonts de calor (estufes, radiadors, etc.). La llum solar directa pot danyar el recobriment acrílic i les fonts de calor poden augmentar el consum d'electricitat. Les temperatures ambientals extremadament fredes també poden afectar el bon funcionament de la unitat.

- Eviteu col·locar la unitat en zones humides.

- Connecteu la nevera de vins a una presa de corrent específica, correctament instal·lada i amb connexió a terra. No talleu ni traieu mai la tercera punta (de terra) del cable d'alimentació. Si teniu cap pregunta sobre l'alimentació i/o la connexió a terra, poseu-vos en contacte amb un electricista qualificat o un centre de servei autoritzat de Products.

➤ Atenció

- Emmagatzemar el vi en ampolles segellades;

- No sobrecarregar l'armari;

- No obrir la porta innecessàriament;

- No cobrir els prestatges amb paper d'alumini o altres materials que puguin impedir la circulació de l'aire;

- Si la vinoteca s'ha de deixar sense utilitzar durant períodes prolongats, després d'una neteja a fons, recomanem deixar la porta entreoberta per permetre que l'aire circuli dins de l'armari, evitant així la possible formació de condensació, floridura o olors desagradables.

➤ Límits de temperatura ambient

Aquest aparell està dissenyat per funcionar a les temperatures ambient especificades per la seva classe de temperatura que s'indica a la placa de dades tècniques.

Classe	Símbol	Rang de temperatura ambient (°C)
Ampliat Temperat	SN	+ 10 to + 32
Temperat	N	+ 16 to + 32
Subtropical	ST	+ 16 to + 38
Tropical	T	+ 16 to + 43

Ús del refrigerador de vins

➤ Els controls del teu refrigerador de vins

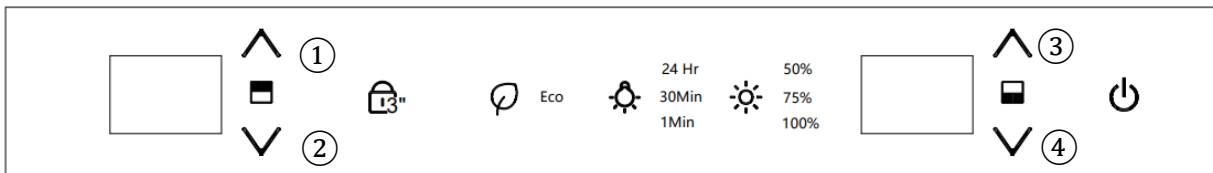

1. Bloqueig infantil





La configuració per defecte és desbloquejar-lo quan el dispositiu està connectat. Premeu i manteniu premut el botó durant 3 segons per bloquejar-lo. Torneu a prémer i manteniu premut el botó durant 3 segons per desbloquejar-lo.



Selector de mode: Premeu per desplaçar-vos i seleccionar el mode de funcionament desitjat (STD, ECO o DEMO).

2. Canvi dels modes d'execució

Quan l'aparell està encès, el mode per defecte és el mode Estàndard (sense llum indicadora).

Mode ECO: Toqueu el botó una vegada  per entrar al mode Eco.

Mode demo (sense llum indicadora): premeu i manteniu premut el botó  +  durant 3 segons per entrar al mode Demo, premeu i manteniu premut el botó  +  durant 3 segons per sortir del mode Demo i canviar al mode Estàndard.

Eco: Aquest és un mode d'estalvi d'energia. Tant la llum interior com les llums del tauler de control estan apagades. La pantalla LED també roman apagada fins que es canvia la temperatura amb els botons  ② e  ①. La pantalla roman encesa durant 5 segons i després es torna a apagar.

Demostració: Aquest mode només és per a la visualització a la sala d'exposició i no per al funcionament normal. La il·luminació LED funciona, però el dispositiu no es refreda.



3. Canvi del mode d'il·luminació LED

Toqueu aquest botó per desplaçar-vos i seleccionar el mode d'il·luminació desitjat. El mode per defecte s'activa quan la unitat s'encén. Els modes disponibles es mostren a continuació. Un cop seleccionat, s'il·luminarà el símbol corresponent: Per defecte: l'obertura i el tancament de la porta controlen les llums interiors.

24 hores: després de tancar la porta, la llum romandrà encesa durant 24 hores.

30 minuts: després de tancar la porta, la llum romandrà encesa durant 30 minuts.

1 minut: després de tancar la porta, la llum romandrà encesa durant 1 minut.

4.  Ajust de la brillantor de la llum LED.
 Toqueu per desplaçar-vos i seleccionar els nivells de brillantor preestablerts: 50%, 75% 100%

Nota: La brillantor per defecte quan engegueu l'aparell és del 50%. La brillantor seleccionada es mostra a la pantalla.

5.  Botó d'engegada

Premeu el botó per engegar el dispositiu. Mantingueu premut el botó durant uns 3 segons per apagar-lo. La pantalla mostrarà 3-2-1 abans d'apagar-se.





6.  ① Configuració de la temperatura de la zona superior (botó amunt). Premeu aquest botó per augmentar la temperatura en increments d'1 °C. Quan la configuració arribi al límit màxim de temperatura de 18 °C, la temperatura configurada ja no canviarà.

7.  ② Configuració de la temperatura de la zona superior (botó avall). Premeu aquest botó per baixar la temperatura un grau cada vegada. Un cop la configuració arribi al límit inferior de temperatura de 5 °C, la temperatura configurada ja no canviarà.

8. Configuració de la temperatura de la zona inferior (botó amunt) Premeu aquest botó per augmentar la temperatura un grau cada vegada. Un cop la configuració arribi al límit màxim de temperatura de 20 °C, la temperatura configurada ja no canviarà.

9. Configuració de la temperatura de la zona de potència (botó avall) Premeu aquest botó per baixar la temperatura un grau cada vegada. Quan la configuració arribi al límit inferior de temperatura de 7 °C, la temperatura configurada ja no canviarà.

10. Per canviar de l'escala Celsius a l'escala Fahrenheit.

Premeu i manteniu premut  ① e  ② (o  ③ e  ④) durant 3 segons per canviar de C a F.

El llum indicador s'encendrà quan s'hagi aconseguit la temperatura desitjada.

11. Quan la porta estigui tancada durant 5 segons, la pantalla s'apagarà automàticament.

Quan la porta estigui oberta, la pantalla s'encendrà automàticament.

Rang de control de temperatura: Zona superior: 5-18 °C, Zona inferior: 7-20 °C. La temperatura del compartiment superior configurada de fàbrica és de 12 °C. La temperatura del compartiment inferior configurada de fàbrica és de 14 °C. El producte té una funció de memòria d'apagada.

➤ Diagrama d'emmagatzematge

Segons la configuració real del producte, consulteu el diagrama d'emmagatzematge relacionat.

Proposta de càrrega d'ampolles núm.

Total: 21 ampolles (Bordeus)

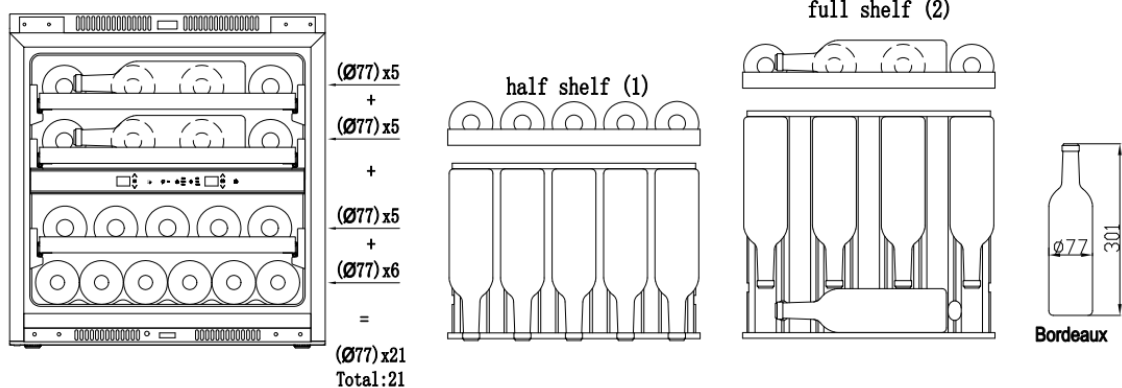

Proposta de càrrega d'ampolles núm.

Total: 25 ampolles (19 ampolles de Borgonya + 6 ampolles de Bordeus)

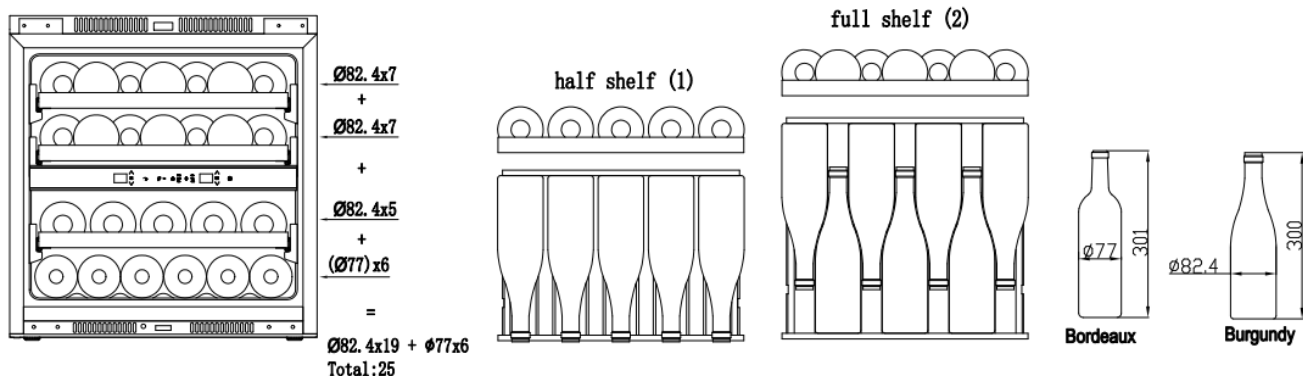

Proposta de càrrega d'ampolles núm.

Total: 25 ampolles (19 ampolles de Xampany + 6 ampolles de Bordeus)

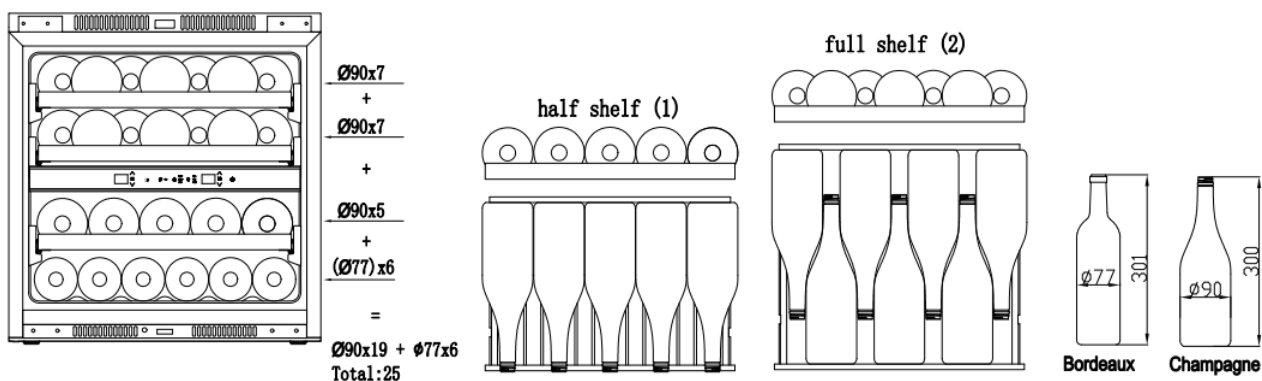

- Prestatgeries
 - Segons la configuració real del producte, comproveu si cal treure o substituir els prestatges.
 - Per evitar danyar la junta de la porta, assegureu-vos que la porta estigui completament oberta quan traieu els prestatges del compartiment de les corredisses.

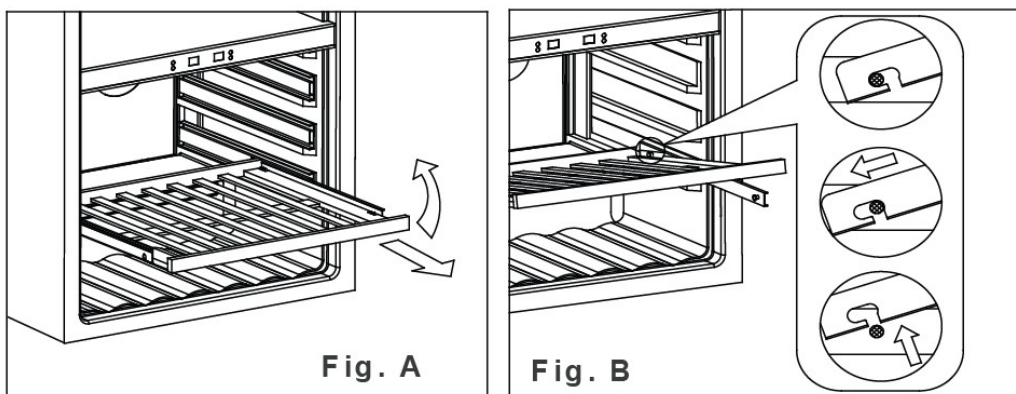

1. Esteneu completament el prestatge que voleu treure (Fig. A)
2. Aixequeu la part frontal del prestatge (Fig. A)
3. Subjecteu la guia del prestatge i empenyeu el prestatge cap a dins i després cap amunt per alliberar-lo dels amortidors posteriors (Fig. B)

➤ DIMENSIONS D'INSTAL·LACIÓ

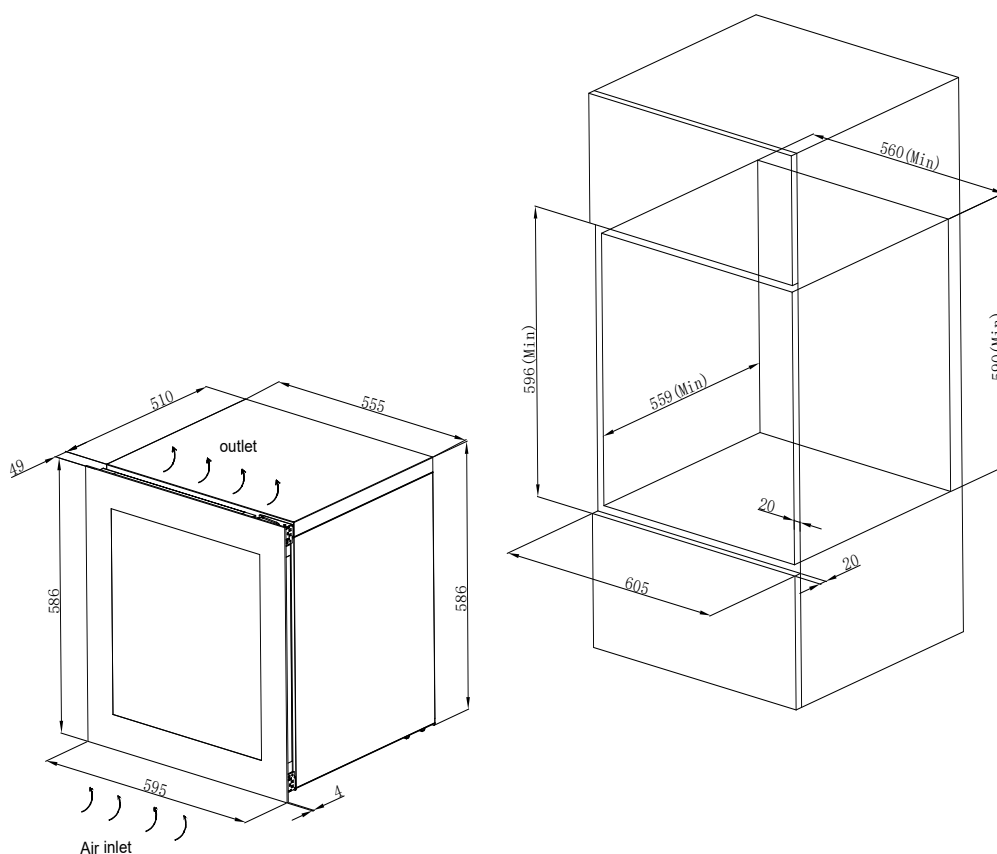

➤ Funció d'obertura automàtica de la porta

Després de tancar la porta, premeu el costat superior esquerre de la porta o el costat inferior esquerre de la porta durant 2-3 segons: la vareta d'empenta començarà i s'estendrà, i la porta s'obrirà automàticament i després es retraurà. Després de dos segons, la porta es pot tancar manualment.

Com ajustar la porta d'obertura automàtica

La funció d'obertura automàtica de la porta funciona prement l'interruptor que hi ha davant de l'armari

a través del pom de la porta per activar l'acció d'obertura. La separació de la porta pot canviar a causa de vibracions i altres factors durant el transport, cosa que pot fer que la funció d'obertura automàtica de la porta sigui insensible o no funcioni correctament.

Comproveu la distància entre el pom i l'interruptor quan la porta estigui tancada i ajusteu la distància al nivell màxim adequat girant el pom.

1. La porta s'obre automàticament després d'encendre el forn, cosa que indica que la distància entre el botó i l'interruptor és massa petita.

2. No hi ha resposta fins i tot quan es prem la porta amb força, cosa que indica que la distància entre el pom i l'interruptor és massa gran.

3. La porta s'obre automàticament fins i tot amb un toc lleuger, cosa que indica que la distància entre el pom i l'interruptor és massa curta.

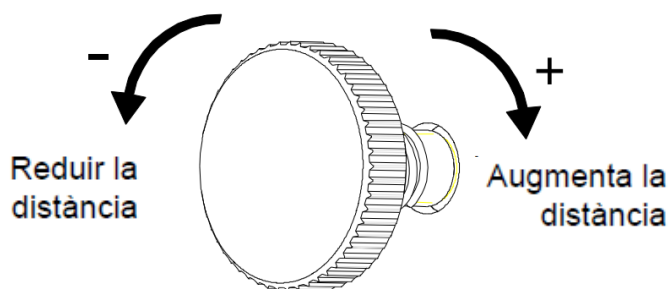

botó d'ajust

Si us plau, ajusteu el pom segons el cercle de 1/4 en els casos anteriors: girant-lo cap a l'esquerra, s'estén el pom fora del marc de la porta; girant-lo cap a la dreta, es retrau el pom dins del marc de la porta.

Instruccions d'instal·lació de la placa de posicionament superior i inferior

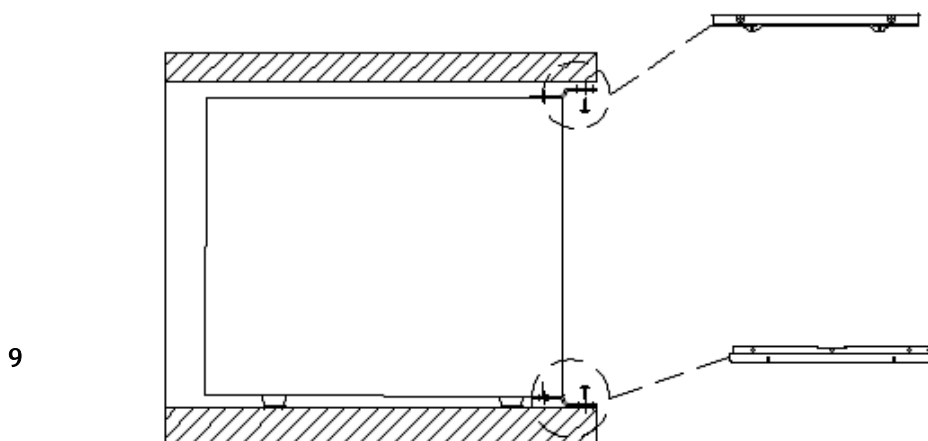

Instal·leu el refrigerador de vins a la posició correcta a l'armari i, a continuació, fixeu els suports superior i inferior a l'armari amb cargols.

CURA I MANTENIMENT

Neteja el teu refrigerador de vins

- Apagueu l'aparell, desendol·leu-lo i traieu totes les peces, inclosos els prestatges i la reixeta.
- Renteu les superfícies interiors amb aigua tèbia i una solució de detergent suau.
- Renteu els prestatges amb una solució de detergent suau.
- Escorreu l'excés d'aigua de l'esponja o el drap quan netegeu les zones de control o les peces elèctriques.
- Renteu el moble exterior amb aigua tèbia i un detergent líquid suau. Esbandiu-lo bé i assequeu-lo amb un drap suau i net.
- Descongeleu la unitat cada 6 mesos.

Procediment de descongelació

Per descongelar l'aparell:

1. Apagueu l'aparell.
2. Traieu les ampolles de l'aparell.
3. Deixeu la porta oberta per accelerar el procés.
4. Col·loqueu tovalloles sobre l'obertura de la porta de l'aparell per absorbir l'aigua.

La descongelació sol trigar de 2 a 4 hores. L'aparell es descongela quan tota la gebrada ha desaparegut de l'evaporador.

5. Torneu a engegar l'aparell.
6. Si escau, ompliu la caixa d'humitat.

➤ Tall de corrent

- La majoria dels talls de corrent es resolen en poques hores i no haurien d'afectar la temperatura de l'aparell si minimitzeu el nombre d'obriments de la porta. Si es preveu un tall de corrent prolongat, cal prendre les mesures adequades per protegir el contingut.

➤ Temps de vacances

- Vacances curtes: Deixeu la vinoteca en funcionament durant les vacances de menys de tres setmanes.
- Si no fareu servir l'aparell durant diversos mesos, traieu-ne tots els objectes i apagueu-lo. Netegeu i assequeu bé l'interior. Per evitar olors i floridura, deixeu la porta lleugerament oberta i tanqueu-la si cal.

➤ Trasllat de la nevera de vins:

- Traieu tots els elements.
- Traieu qualsevol objecte solt de l'interior de la vinoteca (com ara el prestatge) o assegureu-lo amb escuma.
- Gireu el peu ajustable cap amunt per evitar danys.
- Tanqueu la porta amb cinta adhesiva.
- Assegureu-vos que l'aparell es mantingui ben dret durant el transport.

Protegiu també la part exterior de l'aparell amb una manta o un objecte similar.

- Consells per estalviar energia
- La vinoteca s'ha de col·locar a la zona més fresca de l'habitació, allunyada dels electrodomèstics i de la llum solar directa.

Problemes amb la teva vinoteca

Molts problemes comuns de les vinotecas es poden resoldre fàcilment, cosa que us estalvia el cost d'una possible visita al servei tècnic. Proveu els consells següents per veure si el problema s'ha resolt abans de trucar al servei tècnic.

Guia de resolució de problemes

Problema	Possible causa
El refrigerador de vins no funciona	No connectat. El dispositiu està apagat. L'interruptor automàtic s'ha saltat o s'ha fundit un fusible.
El refrigerador de vins no és prou fred	Comproveu la configuració del control de temperatura. L'entorn exterior pot requerir una configuració més alta. La porta s'obre massa sovint. La porta no està completament tancada. La junta de la porta no segella correctament.
S'encén i s'apaga amb freqüència	La temperatura ambient és més alta del normal. L'armari està sobrecarregat. La porta s'obre massa sovint. La porta no està completament tancada. El control de temperatura no està configurat correctament. La junta de la porta no segella correctament.
La llum no funciona	No està connectat. S'ha saltat l'interruptor automàtic o s'ha cremat un fusible. La bombeta està cremada. L'interruptor de la llum està en posició "OFF".
Vibracions	Assegureu-vos que la vinoteca estigui anivellada.
Massa soroll.	El soroll de cruixit pot provenir del flux del refrigerant, cosa que és normal. Al final de cada cicle, és possible que sentiu un so de gorgoteig. La contracció i l'expansió de les parets internes poden causar sorolls de cruixits i cruixits. El refrigerador de vins no està anivellat.
La porta no tanca correctament	La vinoteca no està anivellada. La porta s'ha invertit i instal·lat incorrectament. La junta està bruta. Les prestatgeries estan fora de posició.

Abans de llençar l'aparell.

1. Desendol·leu l'endoll principal de la presa de corrent.
2. Talleu el cable principal i llenceu-lo.

Eliminació correcta d'aquest producte.



Aquest símbol o embalatge indica que aquest producte no es pot llençar com a residu domèstic. De nou, s'ha de portar a un punt de recollida adequat per al reciclatge d'aparells elèctrics i electrònics. Si garantiu l'eliminació correcta d'aquest producte, ajudeu a prevenir possibles conseqüències negatives per al medi ambient i la salut humana que podrien ser causades per una eliminació inadequada. Per obtenir informació més detallada sobre el reciclatge d'aquest producte, poseu-vos en contacte amb el centre d'atenció al client de la vostra empresa o amb la botiga on el va comprar.

Haier

ΕΓΧΕΙΡΙΔΙΟ ΟΔΗΓΙΩΝ ΨΥΓΕΙΟΥ ΚΡΑΣΙΩΝ

ΜΟΝΤΕΛΟ ΑΡΙΘ.

HW60G25F2

Σας ευχαριστούμε που αγοράσατε το ψυγείο κρασιών μας. Ελπίζουμε ότι το προϊόν αιχμής μας θα δώσει στο κρασί σας μια διαφορετική και ευχάριστη γεύση. Πριν από τη χρήση, διαβάστε και ακολουθήστε όλες τις προφυλάξεις και τις οδηγίες ασφαλείας.

ΠΡΟΕΙΔΟΠΟΙΗΣΗ

- Για να αποφύγετε την πρόκληση ζημιάς στη στεγανοποίηση της πόρτας, βεβαιωθείτε ότι η πόρτα είναι πλήρως ανοιχτή όταν αφαιρείτε τα ράφια από τους οδηγούς.
- Η συσκευή πρέπει να τοποθετηθεί έτσι ώστε το φινιρίσμα να είναι προσβάσιμο. Αποσυνδέστε τη συσκευή από την πρίζα. Μετακινήστε την κάβα στην τελική της θέση. Μην μετακινείτε την κάβα ενώ είναι γεμάτη με κρασί. Αυτό θα μπορούσε να παραμορφώσει το σώμα. Η κάβα πρέπει να εγκατασταθεί σε κατάλληλο σημείο για να αποφευχθεί η επαφή του συμπιεστή με τα χέρια.
- Τα παιδιά πρέπει να επιβλέπονται για να διασφαλιστεί ότι δεν παίζουν με τη συσκευή.
- Εάν το καλώδιο τροφοδοσίας είναι κατεστραμμένο, πρέπει να αντικατασταθεί από τον κατασκευαστή, τον αντιπρόσωπο σέρβις του ή ένα εξίσου εξειδικευμένο άτομο για να αποφευχθεί ο κίνδυνος. Αυτή η συσκευή μπορεί να χρησιμοποιηθεί από παιδιά ηλικίας 8 ετών και άνω και από άτομα με μειωμένες σωματικές, αισθητηριακές ή νοητικές ικανότητες ή έλλειψη εμπειρίας και γνώσεων.

γνώση, υπό την προϋπόθεση ότι επιβλέπονται και δεν παίζουν με τη συσκευή. Ο καθαρισμός και η συντήρηση από τον χρήστη δεν πρέπει να εκτελούνται από παιδιά χωρίς επίβλεψη.

Τα παιδιά ηλικίας 3 έως 8 ετών μπορούν να φορτώνουν και να ξεφορτώνουν το ψυγείο κρασιών. Για να αποφύγετε τη μόλυνση του κρασιού, ακολουθήστε τις παρακάτω οδηγίες:

- Αν αφήσετε την πόρτα ανοιχτή για μεγάλα χρονικά διαστήματα, μπορεί να προκληθεί σημαντική αύξηση της θερμοκρασίας στο εσωτερικό της συσκευής.
- Καθαρίζετε τακτικά τις επιφάνειες που μπορεί να έρθουν σε επαφή με μπουκάλια και προσβάσιμα συστήματα αποστράγγισης.
- Καθαρίζετε τις δεξαμενές νερού εάν δεν έχουν χρησιμοποιηθεί για 48 ώρες. Ξεπλύνετε το σύστημα νερού που είναι συνδεδεμένο με το δίκτυο ύδρευσης εάν δεν έχει ληφθεί νερό για 5 ημέρες.
- Εάν το ψυγείο μείνει άδειο για μεγάλα χρονικά διαστήματα, απενεργοποιήστε το, αποψύξτε το, καθαρίστε το, στεγνώστε το και αφήστε την πόρτα ανοιχτή για να αποτρέψετε τον σχηματισμό μούχλας στο εσωτερικό της συσκευής.
- **ΠΡΟΕΙΔΟΠΟΙΗΣΗ:** Διατηρείτε τα ανοίγματα εξαερισμού στο περίβλημα της συσκευής ή στην εντοιχισμένη κατασκευή ελεύθερα από εμπόδια.
- **ΠΡΟΕΙΔΟΠΟΙΗΣΗ** Μην χρησιμοποιείτε μηχανικές συσκευές ή άλλα μέσα για να επιταχύνετε τη διαδικασία απόψυξης, εκτός από αυτά που συνιστώνται από τον κατασκευαστή.
- **ΠΡΟΕΙΔΟΠΟΙΗΣΗ:** Μην προκαλέσετε ζημιά στο κύκλωμα ψυκτικού.
- **ΠΡΟΕΙΔΟΠΟΙΗΣΗ:** Μην χρησιμοποιείτε ηλεκτρικές συσκευές μέσα στους χώρους αποθήκευσης τροφίμων της συσκευής, εκτός εάν είναι του τύπου που συνιστά ο κατασκευαστής.
- Μην αποθηκεύετε εκρηκτικές ουσίες, όπως δοχεία αεροζόλ που περιέχουν εύφλεκτα προωθητικά, σε αυτήν τη συσκευή.
- Η συσκευή αυτή προορίζεται για οικιακές και παρόμοιες εφαρμογές, όπως:
 - χώρους κουζίνας προσωπικού σε καταστήματα, γραφεία και άλλα εργασιακά περιβάλλοντα·
 - αγροικίες και από επισκέπτες σε ξενοδοχεία, μοτέλ και άλλα οικιστικά περιβάλλοντα·
 - περιβάλλοντα τύπου bed and breakfast·
 - υπηρεσίες εστίασης και παρόμοιες εφαρμογές εκτός λιανικής πώλησης.
- **ΠΡΟΕΙΔΟΠΟΙΗΣΗ:** Για να αποφύγετε κινδύνους λόγω αστάθειας της συσκευής, πρέπει να την ασφαλίσετε σύμφωνα με τις οδηγίες.

ΜΗΝ ΕΠΙΧΕΙΡΗΣΕΤΕ ΣΕ ΚΑΜΙΑ ΠΕΡΙΠΤΩΣΗ ΝΑ ΣΥΝΔΕΣΕΤΕ Ή ΝΑ ΕΠΕΚΤΕΙΝΕΤΕ ΤΟ ΚΑΛΩΔΙΟ

ΣΗΜΑΝΤΙΚΕΣ ΟΔΗΓΙΕΣ ΑΣΦΑΛΕΙΑΣ

✎ ΠΡΟΕΙΔΟΠΟΙΗΣΗ ✎	Για να μειώσετε τον κίνδυνο πυρκαγιάς, ηλεκτροπληξίας ή τραυματισμού κατά τη χρήση αυτής της συσκευής, ακολουθήστε τις παρακάτω βασικές προφυλάξεις:
<ul style="list-style-type: none">• Διαβάστε όλες τις οδηγίες πριν χρησιμοποιήσετε το ψυγείο κρασιών.• ΚΙΝΔΥΝΟΣ ή ΠΡΟΕΙΔΟΠΟΙΗΣΗ: Κίνδυνος παγίδευσης παιδιού. Ο κίνδυνος παγίδευσης και ασφυξίας παιδιού δεν αποτελεί πρόβλημα του παρελθόντος. Οι εγκαταλελειμμένες συσκευές εξακολουθούν να είναι επικίνδυνες... ακόμα κι αν μείνουν στο γκαράζ μόνο για λίγες μέρες.• Πριν πετάξετε το παλιό σας ψυγείο κρασιών: Αφαιρέστε την πόρτα. Αφήστε τα ράφια στη θέση τους, ώστε τα παιδιά να μην μπορούν να σκαφαλώσουν εύκολα μέσα.<ul style="list-style-type: none">• Μην επιτρέπετε ποτέ στα παιδιά να χρησιμοποιούν, να παίζουν ή να σέρνονται μέσα στη συσκευή.• Μην καθαρίζετε ποτέ τα μέρη της συσκευής με εύφλεκτα υγρά. Οι ατμοί μπορεί να προκαλέσουν πυρκαγιές ή εκρήξεις.• Μην αποθηκεύετε ή χρησιμοποιείτε βενζίνη ή άλλους εύφλεκτους ατμούς και υγρά κοντά σε αυτήν ή οποιαδήποτε άλλη συσκευή. Οι ατμοί μπορεί να προκαλέσουν πυρκαγιές ή εκρήξεις.• Εάν αυτές οι συσκευές χρησιμοποιούν ψυκτικό R600a, μην τοποθετείτε εύφλεκτα ή εκρηκτικά αντικείμενα μέσα ή κοντά στο περίβλημα, για να αποφύγετε πυρκαγιές ή εκρήξεις. <div data-bbox="574 1115 1029 1527" style="text-align: center;"></div> <p style="text-align: center;">-Κρατήστε αυτές τις οδηγίες-</p>	

Αυτό το ψυγείο δεν είναι κατάλληλο για την κατάψυξη τροφίμων.

ΟΔΗΓΙΕΣ ΕΓΚΑΤΑΣΤΑΣΗΣ

- Πριν χρησιμοποιήσετε το ψυγείο κρασιών σας
 - Αφαιρέστε την εξωτερική και την εσωτερική συσκευασία.
 - Πριν συνδέσετε το Wine Cooler στην πρίζα, αφήστε το σε όρθια θέση για περίπου 2 ώρες. Αυτό θα μειώσει την πιθανότητα δυσλειτουργιών του συστήματος ψύξης λόγω χειρισμού κατά τη μεταφορά.
 - Καθαρίστε την εσωτερική επιφάνεια με ζεστό νερό χρησιμοποιώντας ένα μαλακό πανί.
 - Αυτή η συσκευή προορίζεται για οικιακή χρήση και παρόμοιες εφαρμογές, όπως
 - κουζίνες προσωπικού σε καταστήματα, γραφεία και άλλα εργασιακά περιβάλλοντα·
 - αγροικίες και από επισκέπτες σε ξενοδοχεία, μοτέλ και άλλα οικιστικά περιβάλλοντα·
 - περιβάλλοντα πανδοχείων με πρωινό·
 - εστιατόρια και παρόμοιες εφαρμογές εκτός λιανικής πώλησης.
 - Κατά την απόρριψη της συσκευής, επιλέξτε έναν εξουσιοδοτημένο χώρο απόρριψης.
- Εγκατάσταση του ψυγείου κρασιών σας
 - Αυτή η συσκευή έχει σχεδιαστεί για ανεξάρτητη ή εντοιχισμένη εγκατάσταση (ανατρέξτε στη θέση του αυτοκόλλητου στο πίσω μέρος της συσκευής).
 - Αυτές οι συσκευές προορίζονται μόνο για αποθήκευση κρασιών.
 - Τοποθετήστε το ψυγείο κρασιών σε ένα δάπεδο αρκετά ανθεκτικό ώστε να το στηρίζει όταν είναι πλήρως φορτωμένο. Για να ισοπεδώσετε το ψυγείο κρασιών, ρυθμίστε το μπροστινό πόδι ισοπέδωσης στο κάτω μέρος του ψυγείου κρασιών.
 - Αυτή η συσκευή χρησιμοποιεί εύφλεκτο ψυκτικό. Επομένως, μην προκαλείτε ποτέ ζημιά στους σωλήνες ψύξης κατά τη μεταφορά. Τοποθετήστε το ψυγείο κρασιών μακριά από άμεσο ηλιακό φως και πηγές θερμότητας (σόμπες, καλοριφέρ κ.λπ.). Το άμεσο ηλιακό φως μπορεί να προκαλέσει ζημιά στην ακρυλική επίστρωση και οι πηγές θερμότητας μπορούν να αυξήσουν την κατανάλωση ηλεκτρικής ενέργειας. Οι εξαιρετικά χαμηλές θερμοκρασίες περιβάλλοντος μπορούν επίσης να επηρεάσουν την ορθή λειτουργία της μονάδας.
 - Αποφύγετε την τοποθέτηση της μονάδας σε υγρούς χώρους.
 - Συνδέστε το ψυγείο κρασιών σε μια ειδική, σωστά εγκατεστημένη και γειωμένη πρίζα. Ποτέ μην κόβετε ή αφαιρείτε την τρίτη (γειωμένη) ακίδα από το καλώδιο τροφοδοσίας.
Εάν έχετε οποιεσδήποτε ερωτήσεις σχετικά με την τροφοδοσία ή/και τη γείωση, επικοινωνήστε με έναν εξειδικευμένο ηλεκτρολόγο ή ένα εξουσιοδοτημένο κέντρο σέρβις προϊόντων.
- Προσοχή
 - Αποθηκεύστε το κρασί σε σφραγισμένα μπουκάλια.
 - Μην υπερφορτώνετε το ντουλάπι.
 - Μην ανοίγετε την πόρτα άσκοπα.
 - Μην καλύπτετε τα ράφια με αλουμινοχαρτό ή άλλα υλικά που θα μπορούσαν να εμποδίσουν την κυκλοφορία του αέρα.
 - Εάν το ψυγείο κρασιών πρόκειται να μείνει αχρησιμοποίητο για μεγάλα χρονικά διαστήματα, μετά από σχολαστικό καθαρισμό, συνιστούμε να αφήσετε την πόρτα μισάνοιχτη για να επιτρέψετε την κυκλοφορία του αέρα μέσα στο ντουλάπι, αποτρέποντας έτσι τον πιθανό σχηματισμό συμπύκνωσης, μούχλας ή δυσάρεστων οσμών.
- Όρια θερμοκρασίας περιβάλλοντος δωματίου
Αυτή η συσκευή έχει σχεδιαστεί για να λειτουργεί στις θερμοκρασίες περιβάλλοντος που καθορίζονται από την κατηγορία θερμοκρασίας που αναγράφεται στην πινακίδα τεχνικών δεδομένων..

Τάξη	Σύμβολο	Εύρος θερμοκρασίας περιβάλλοντος (°C)
Εκτεταμένη Εγκρατής	SN	+ 10 to + 32
Εγκρατής	N	+ 16 to + 32
Μισοτροπικός	ST	+ 16 to + 38
Τροπικός	T	+ 16 to + 43

Χρήση του ψύκτη κρασιών σας

➤ Τα χειριστήρια του ψυγείου κρασιών σας

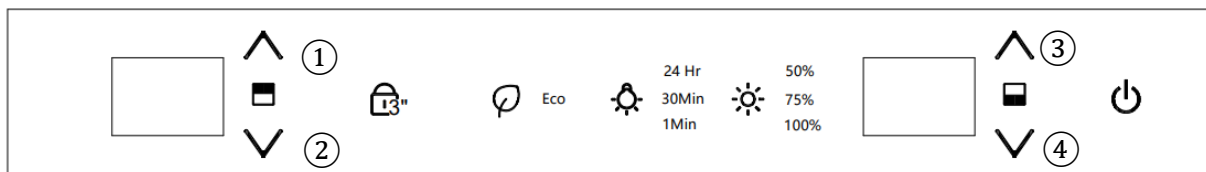

1. Κλείδωμα για παιδιά





Η προεπιλεγμένη ρύθμιση είναι να ξεκλειδώνει όταν η συσκευή είναι συνδεδεμένη στην πρίζα. Πατήστε παρατεταμένα το κουμπί για 3 δευτερόλεπτα για να την κλειδώσετε. Πατήστε παρατεταμένα το κουμπί ξανά για 3 δευτερόλεπτα για να την ξεκλειδώσετε.



Επιλογέας λειτουργίας: Πατήστε για κύλιση και επιλογή της επιθυμητής λειτουργίας (STD, ECO ή DEMO).

2. Αλλαγή των τρόπων εκτέλεσης

Όταν η συσκευή είναι ενεργοποιημένη, η προεπιλεγμένη λειτουργία είναι η Τυπική λειτουργία (χωρίς ενδεικτική λυχνία).

Λειτουργία ECO: Πατήστε το κουμπί μία φορά  για να εισέλθετε στη λειτουργία Eco.

Λειτουργία επίδειξης (χωρίς ενδεικτική λυχνία): Πατήστε παρατεταμένα το κουμπί  +  για 3 δευτερόλεπτα για να εισέλθετε στη λειτουργία επίδειξης, πατήστε παρατεταμένα το κουμπί  +  για 3 δευτερόλεπτα για έξοδο από τη λειτουργία επίδειξης και μετάβαση σε κανονική λειτουργία.

Eco: Αυτή είναι μια λειτουργία εξοικονόμησης ενέργειας. Τόσο ο εσωτερικός φωτισμός όσο και οι λυχνίες του πίνακα ελέγχου είναι σβηστές. Η οθόνη LED παραμένει επίσης σβηστή μέχρι να αλλάξετε τη θερμοκρασία χρησιμοποιώντας τα κουμπιά  . Η οθόνη παραμένει αναμμένη για 5 δευτερόλεπτα και μετά σβήνει ξανά.

Επίδειξη: Αυτή η λειτουργία προορίζεται μόνο για προβολή σε εκθεσιακό χώρο και όχι για κανονική λειτουργία. Ο φωτισμός LED λειτουργεί, αλλά η συσκευή δεν ψύχεται.



3. Αλλαγή της λειτουργίας φωτισμού LED

Αγγίξτε αυτό το κουμπί για να κάνετε κύλιση και να επιλέξετε την επιθυμητή λειτουργία φωτισμού. Η προεπιλεγμένη λειτουργία ενεργοποιείται όταν η μονάδα είναι ενεργοποιημένη. Οι διαθέσιμες λειτουργίες παρατίθενται παρακάτω. Μόλις επιλεγεί, θα ανάψει το αντίστοιχο σύμβολο: Προεπιλογή — Το άνοιγμα και το κλείσιμο της πόρτας ελέγχει τα εσωτερικά φώτα.

24 ώρες — Μετά το κλείσιμο της πόρτας, το φως θα παραμείνει αναμμένο για 24 ώρες.

30 λεπτά — Μετά το κλείσιμο της πόρτας, το φως θα παραμείνει αναμμένο για 30 λεπτά.

1 λεπτό — Μετά το κλείσιμο της πόρτας, το φως θα παραμείνει αναμμένο για 1 λεπτό.

4.  Ρύθμιση της φωτεινότητας της λυχνίας LED.
 Πατήστε για κύλιση και επιλογή προκαθορισμένων επιπέδων φωτεινότητας: 50%, 75% 100%

Σημείωση: Η προεπιλεγμένη φωτεινότητα όταν ενεργοποιείτε την τροφοδοσία είναι 50%. Η επιλεγμένη φωτεινότητα εμφανίζεται στην οθόνη.

5.  Κουμπί λειτουργίας

Πατήστε το κουμπί για να ενεργοποιήσετε τη συσκευή. Κρατήστε πατημένο το κουμπί για περίπου 3 δευτερόλεπτα για να την απενεργοποιήσετε. Η οθόνη θα εμφανίσει 3-2-1 πριν την απενεργοποίηση.

6.  ① ρύθμιση της θερμοκρασίας της άνω ζώνης (κουμπί πάνω).

Πατήστε αυτό το κουμπί για να αυξήσετε τη θερμοκρασία σε βήματα του 1°C.





Όταν η ρύθμιση φτάσει στο μέγιστο όριο θερμοκρασίας των 18°C, η καθορισμένη θερμοκρασία δεν θα αλλάζει πλέον.

7.  ② ρύθμιση θερμοκρασίας άνω ζώνης (κουμπί κάτω). Πατήστε αυτό το κουμπί για να μειώσετε τη θερμοκρασία κατά έναν βαθμό κάθε φορά. Μόλις η ρύθμιση φτάσει στο κατώτερο όριο θερμοκρασίας των 5°C, η καθορισμένη θερμοκρασία δεν θα αλλάζει πλέον.

8.  ③ Ρύθμιση θερμοκρασίας κατώτερης ζώνης (Πλήκτρο πάνω) Πατήστε αυτό το κουμπί για να αυξήσετε τη θερμοκρασία κατά έναν βαθμό κάθε φορά. Μόλις η ρύθμιση φτάσει στο μέγιστο όριο θερμοκρασίας των 20°C, η καθορισμένη θερμοκρασία δεν θα αλλάζει πλέον.

9.  ④ Ρύθμιση θερμοκρασίας ζώνης ισχύος (κουμπί μείωσης) Πατήστε αυτό το κουμπί για να μειώσετε τη θερμοκρασία κατά έναν βαθμό κάθε φορά. Όταν η ρύθμιση φτάσει στο κατώτερο όριο θερμοκρασίας των 7°C, η καθορισμένη θερμοκρασία δεν θα αλλάζει πλέον.

10. Για να μεταβείτε από την κλίμακα Κελσίου στην κλίμακα Φαρενάιτ.

Πατήστε παρατε  ①  ②  ③  ④) για 3 δευτερόλεπτα για να αλλάξετε από C σε F. Η ενδεικτική λυχνία θα ανάψει στην επιθυμητή ρύθμιση θερμοκρασίας.

11. Όταν η πόρτα κλείσει για 5 δευτερόλεπτα, η οθόνη θα απενεργοποιηθεί αυτόματα.

Όταν ανοίξει η πόρτα, η οθόνη θα ενεργοποιηθεί αυτόματα.

Εύρος ελέγχου θερμοκρασίας: άνω ζώνη: 5-18°C, κάτω ζώνη: 7-20°C. Η εργοστασιακά ρυθμισμένη θερμοκρασία άνω θαλάμου είναι 12°C.

Η εργοστασιακά ρυθμισμένη θερμοκρασία κάτω θαλάμου είναι 14°C.

Το προϊόν διαθέτει λειτουργία μνήμης απενεργοποίησης.

➤ Διάγραμμα αποθήκευσης

Σύμφωνα με την πραγματική διαμόρφωση του προϊόντος, ελέγξτε το σχετικό διάγραμμα αποθήκευσης.

Πρόταση φόρτωσης μπουκαλιών #1

Σύνολο: 21 φιάλες (Μπορντό)

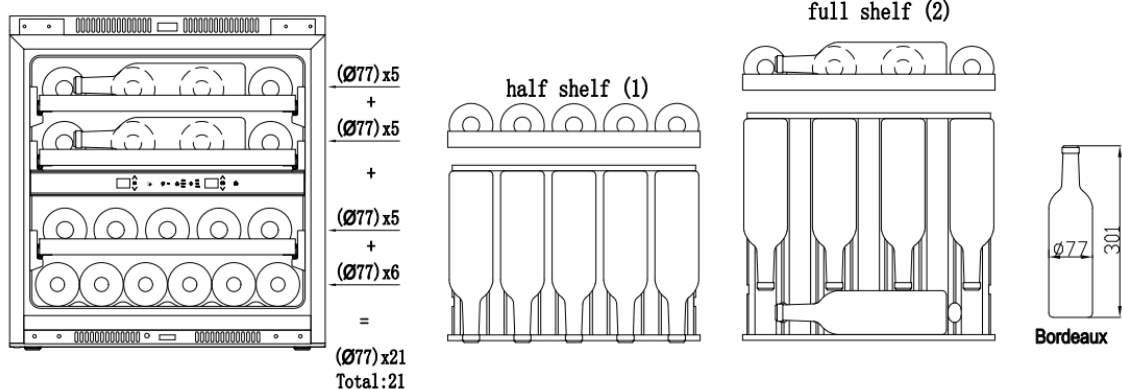

Πρόταση φόρτωσης μπουκαλιών αρ.#2

Σύνολο: 25 φιάλες (Μπορντό 19 φιάλες + Μπορντό 6 φιάλες)

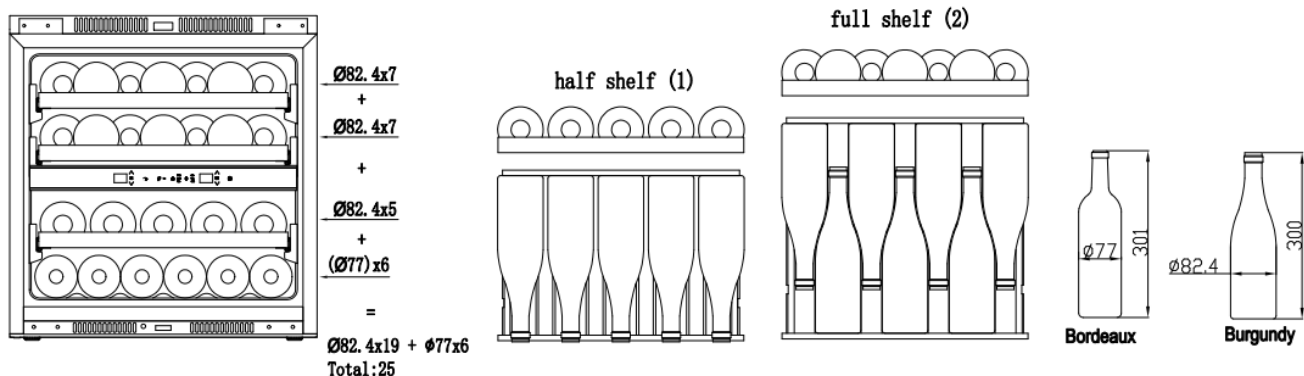

Πρόταση φόρτωσης μπουκαλιών αρ. 3

Σύνολο: 25 φιάλες (Σαμπάνια 19 φιάλες + Μπορντό 6 φιάλες)

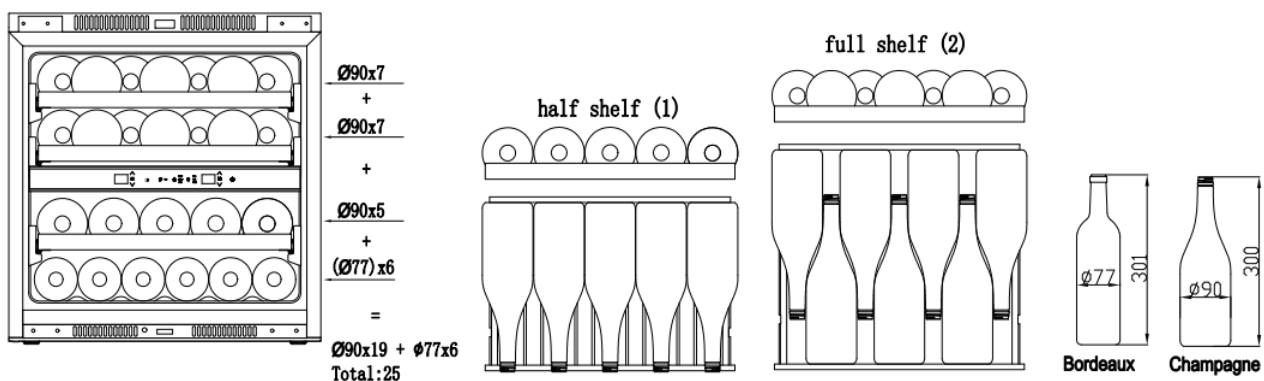

- **Ράφια**
 - Ανάλογα με την πραγματική διαμόρφωση του προϊόντος, ελέγξτε την κατάλληλη αφαίρεση ή αντικατάσταση των ραφιών.
 - Για να αποφύγετε την πρόκληση ζημιάς στη στεγανοποίηση της πόρτας, βεβαιωθείτε ότι η πόρτα είναι πλήρως ανοιχτή όταν αφαιρείτε τα ράφια από το διαμέρισμα ολίσθησης.

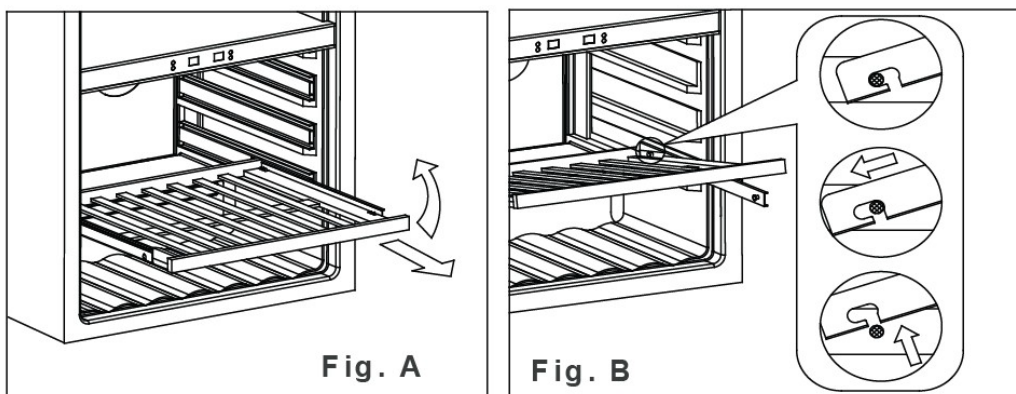

1. Επεκτείνετε πλήρως το ράφι που θέλετε να αφαιρέσετε (Εικ. Α)
2. Σηκώστε το μπροστινό μέρος του ραφιού (Εικ. Α)
3. Κρατώντας τον οδηγό ραφιού, πιέστε το ράφι προς τα μέσα και μετά προς τα πάνω για να το απελευθερώσετε από τα πίσω αμορτισέρ (Εικ. Β)

➤ ΔΙΑΣΤΑΣΕΙΣ ΕΓΚΑΤΑΣΤΑΣΗΣ

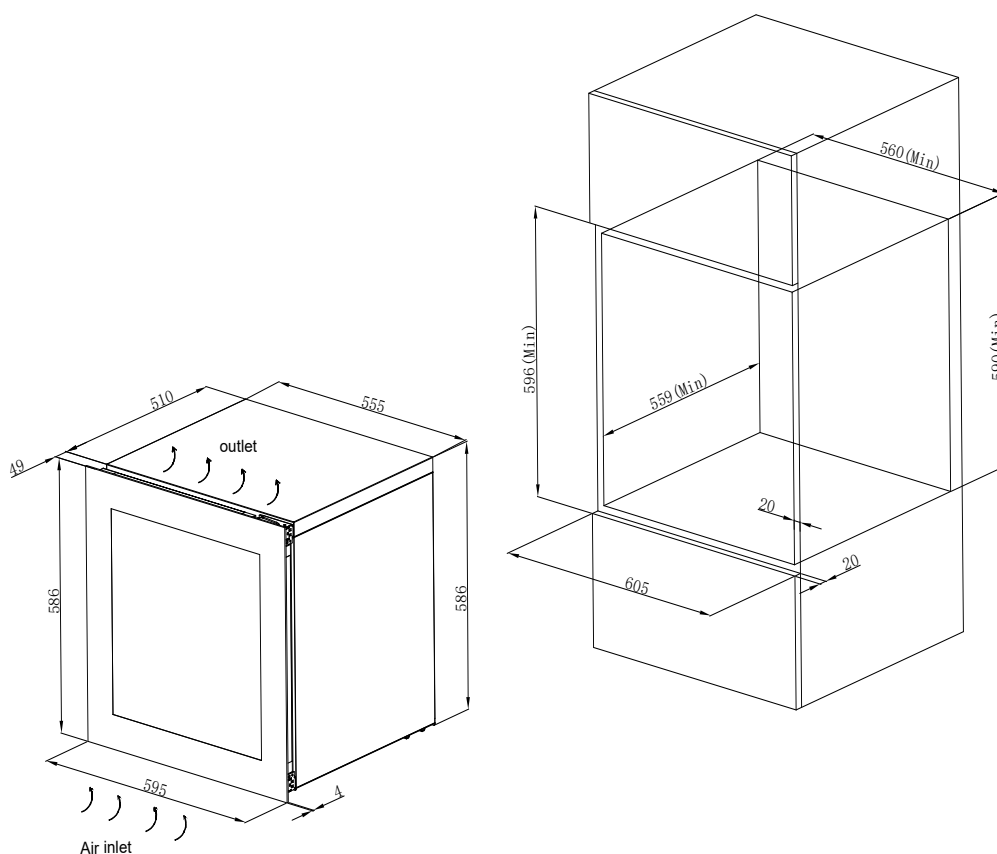

➤ Λειτουργία αυτόματου ανοίγματος πόρτας

Αφού κλείσετε την πόρτα, πιέστε την επάνω αριστερή πλευρά της πόρτας ή την κάτω αριστερή πλευρά της πόρτας για 2-3 δευτερόλεπτα: η ράβδος ώθησης θα ξεκινήσει και θα εκταθεί, και η πόρτα θα ανοίξει αυτόματα και στη συνέχεια θα συμπτυχθεί. Μετά από δύο δευτερόλεπτα, η πόρτα μπορεί να κλείσει χειροκίνητα.

Πώς να ρυθμίσετε την πόρτα με πάτημα

Η λειτουργία αυτόματου ανοίγματος πόρτας λειτουργεί πατώντας τον διακόπτη μπροστά από το ντουλάπι

μέσω του κουμπιού στην πόρτα για να ενεργοποιήσετε τη λειτουργία ανοίγματος. Το κενό της πόρτας μπορεί να αλλάξει λόγω κραδασμών και άλλων παραγόντων κατά τη μεταφορά, γεγονός που μπορεί να προκαλέσει αναισθησία ή μη κανονική λειτουργία της λειτουργίας αυτόματου ανοίγματος πόρτας. Ελέγξτε την απόσταση μεταξύ του κουμπιού και του διακόπτη όταν η πόρτα είναι κλειστή και ρυθμίστε την απόσταση στο μέγιστο κατάλληλο επίπεδο περιστρέφοντας το κουμπί.

1. Η πόρτα ανοίγει αυτόματα μετά την ενεργοποίηση, υποδεικνύοντας ότι η απόσταση μεταξύ του κουμπιού και του διακόπτη είναι πολύ μικρή.
2. Δεν υπάρχει απόκριση ακόμη και όταν πιέζετε την πόρτα δυνατά, υποδεικνύοντας ότι η απόσταση μεταξύ του κουμπιού και του διακόπτη είναι πολύ μικρή.
3. Η πόρτα ανοίγει αυτόματα ακόμη και με ένα ελαφρύ άγγιγμα, υποδεικνύοντας ότι η απόσταση μεταξύ του κουμπιού και του διακόπτη είναι πολύ μικρή.

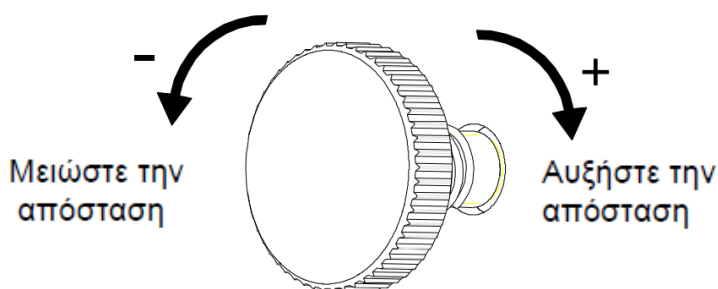

Ρυθμιστικό κουμπί

Ρυθμίστε το κουμπί με βάση τον κύκλο 1/4 στις παραπάνω περιπτώσεις: περιστρέφοντάς το προς τα αριστερά, το κουμπί προεκτείνεται έξω από το πλαίσιο της πόρτας, ενώ περιστρέφοντάς το προς τα δεξιά, το κουμπί μαζεύεται μέσα στο πλαίσιο της πόρτας.

Οδηγίες εγκατάστασης για την άνω και κάτω πλάκα τοποθέτησης

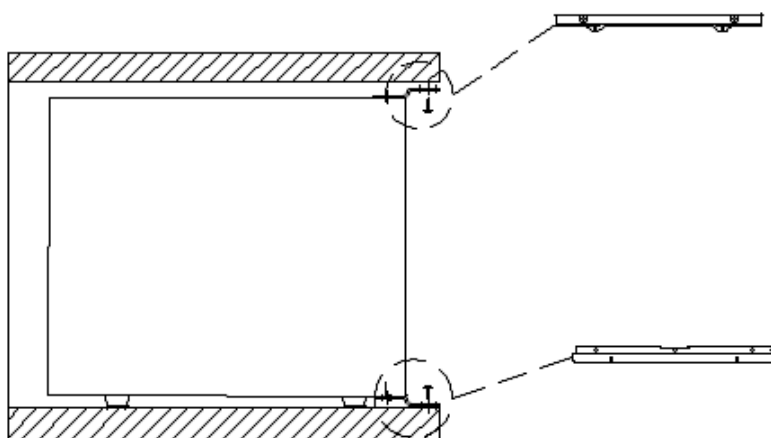

Εγκαταστήστε το ψυγείο κρασιών στη σωστή θέση στο ντουλάπι και, στη συνέχεια, στερεώστε τα πάνω και κάτω στηρίγματα στο ντουλάπι με βίδες.
ΦΡΟΝΤΙΔΑ ΚΑΙ ΣΥΝΤΗΡΗΣΗ

Καθαρίστε το ψυγείο κρασιών σας

- Απενεργοποιήστε τη συσκευή, αποσυνδέστε την από την πρίζα και αφαιρέστε όλα τα μέρη, συμπεριλαμβανομένων των ραφιών και της σχάρας.
- Πλύνετε τις εσωτερικές επιφάνειες με ζεστό νερό και ένα ήπιο διάλυμα απορρυπαντικού.
- Πλύνετε τα ράφια με ένα ήπιο διάλυμα απορρυπαντικού.
- Στύψτε την περίσσεια νερού από το σφουγγάρι ή το πανί όταν καθαρίζετε τις περιοχές ελέγχου ή τα ηλεκτρικά μέρη.
- Πλύνετε το εξωτερικό περίβλημα με ζεστό νερό και ένα ήπιο υγρό απορρυπαντικό. Ξεπλύνετε καλά και στεγνώστε με ένα μαλακό, καθαρό πανί.
- Αποψύξτε τη μονάδα κάθε 6 μήνες.

Διαδικασία απόψυξης

Για να ξεπαγώσετε τη συσκευή:

1. Απενεργοποιήστε τη συσκευή.
2. Αφαιρέστε τα μπουκάλια από τη συσκευή.
3. Αφήστε την πόρτα ανοιχτή για να επιταχύνετε τη διαδικασία.
4. Τοποθετήστε πετσέτες πάνω από το άνοιγμα της πόρτας της συσκευής για να απορροφηθεί το νερό.

Η απόψυξη διαρκεί συνήθως 2 έως 4 ώρες. Η συσκευή αποψύχεται όταν εξαφανιστεί όλος ο πάγος από τον εξατμιστή.

5. Ενεργοποιήστε ξανά τη συσκευή.
6. Εάν είναι απαραίτητο, γεμίστε το κουτί υγρασίας.

➤ Διακοπή ρεύματος

- Οι περισσότερες διακοπές ρεύματος επιλύονται μέσα σε λίγες ώρες και δεν θα πρέπει να επηρεάζουν τη θερμοκρασία της συσκευής εάν ελαχιστοποιήσετε τον αριθμό των ανοιγμάτων της πόρτας. Εάν αναμένεται παρατεταμένη διακοπή ρεύματος, θα πρέπει να ληφθούν κατάλληλα μέτρα για την προστασία του περιεχομένου.

➤ Ώρα διακοπών

- Σύντομες διακοπές: Αφήστε το ψυγείο κρασιών σε λειτουργία κατά τη διάρκεια διακοπών που διαρκούν λιγότερο από τρεις εβδομάδες.
- Εάν η συσκευή δεν πρόκειται να χρησιμοποιηθεί για αρκετούς μήνες, αφαιρέστε όλα τα αντικείμενα και απενεργοποιήστε την. Καθαρίστε και στεγνώστε καλά το εσωτερικό. Για να αποφύγετε τις οσμές και τη μούχλα, αφήστε την πόρτα ελαφρώς ανοιχτή, κλειδώνοντάς την εάν είναι απαραίτητο.

➤ Μετακίνηση του ψυγείου κρασιών σας:

- Αφαιρέστε όλα τα αντικείμενα.
- Αφαιρέστε τυχόν χαλαρά αντικείμενα μέσα στο ψυγείο κρασιών (όπως το ράφι) ή ασφαλίστε τα με αφρώδες υλικό.
- Περιστρέψτε το ρυθμιζόμενο πόδι προς τα πάνω για να αποφύγετε ζημιές.
- Κλείστε την πόρτα με ταινία.
- Βεβαιωθείτε ότι η συσκευή παραμένει σταθερά όρθια κατά τη μεταφορά.

Προστατέψτε επίσης το εξωτερικό της συσκευής με μια κουβέρτα ή παρόμοιο αντικείμενο.

- Συμβουλές εξοικονόμησης ενέργειας
- Το ψυγείο κρασιών πρέπει να τοποθετείται στο πιο δροσερό σημείο του δωματίου, μακριά από συσκευές και άμεσο ηλιακό φως.

Προβλήματα με το ψυγείο κρασιών σας

Πολλά συνηθισμένα προβλήματα των ψυγείων κρασιών μπορούν εύκολα να διορθωθούν, εξοικονομώντας σας το κόστος μιας πιθανής κλήσης για σέρβις. Δοκιμάστε τις παρακάτω συμβουλές για να δείτε αν το πρόβλημα έχει επιλυθεί πριν καλέσετε για σέρβις.

Οδηγός αντιμετώπισης προβλημάτων

Πρόβλημα	Possible causa
Το ψυγείο κρασιών δεν λειτουργεί	Δεν είναι συνδεδεμένο. Η συσκευή είναι απενεργοποιημένη. Έχει ενεργοποιηθεί ο διακόπτης κυκλώματος ή έχει καεί κάποια ασφάλεια.
Το ψυγείο κρασιών δεν είναι αρκετά κρύο	Ελέγξτε τη ρύθμιση ελέγχου θερμοκρασίας. Το εξωτερικό περιβάλλον ενδέχεται να απαιτεί υψηλότερη ρύθμιση. Η πόρτα ανοίγει πολύ συχνά. Η πόρτα δεν έχει κλείσει εντελώς. Η τσιμούχα της πόρτας δεν σφραγίζει σωστά.
Ανάβει και σβήνει συχνά	Η θερμοκρασία δωματίου είναι υψηλότερη από το κανονικό. Το ντουλάπι είναι υπερφορτωμένο. Η πόρτα ανοίγει πολύ συχνά. Η πόρτα δεν έχει κλείσει εντελώς. Ο έλεγχος θερμοκρασίας δεν έχει ρυθμιστεί σωστά. Η φλάντζα της πόρτας δεν σφραγίζει σωστά.
Το φως δεν λειτουργεί	Δεν είναι συνδεδεμένο στην πρίζα. Έχει ενεργοποιηθεί ο διακόπτης κυκλώματος ή έχει καεί κάποια ασφάλεια. Η λάμπα έχει καεί. Ο διακόπτης φωτισμού είναι ρυθμισμένος στη θέση "OFF".
Δονήσεις	Βεβαιωθείτε ότι ο ψύκτης κρασιών είναι οριζοντιωμένος.
Πάρα πολύς θόρυβος	Ο ήχος κροταλίσματος μπορεί να προέρχεται από τη ροή του ψυκτικού, κάτι που είναι φυσιολογικό. Στο τέλος κάθε κύκλου, μπορεί να ακούσετε έναν ήχο γουργουρίσματος. Η συστολή και η διαστολή των εσωτερικών τοιχωμάτων μπορεί να προκαλέσει ήχους σκασμού και τριξίματος. Το ψυγείο κρασιών δεν είναι επίπεδο.
Η πόρτα δεν κλείνει σωστά	Το ψυγείο κρασιών δεν είναι επίπεδο. Η πόρτα έχει αναποδογυριστεί και έχει τοποθετηθεί λανθασμένα. Η στεγανοποίηση είναι βρώμικη. Τα ράφια δεν είναι στη θέση τους.

Πριν από την απόρριψη της συσκευής.

1. Αποσυνδέστε το φισ από την πρίζα.
2. Κόψτε το καλώδιο τροφοδοσίας και πετάξτε το.

Σωστή απόρριψη αυτού του προϊόντος.



Αυτό το σύμβολο ή η συσκευασία υποδεικνύει ότι αυτό το προϊόν δεν μπορεί να απορριφθεί ως οικιακό απόβλητο. Και πάλι, πρέπει να μεταφερθεί σε κατάλληλο σημείο συλλογής για την ανακύκλωση ηλεκτρικού και ηλεκτρονικού εξοπλισμού. Εξασφαλίζοντας τη σωστή απόρριψη αυτού του προϊόντος, βοηθάτε στην πρόληψη πιθανών αρνητικών συνεπειών για το περιβάλλον και την ανθρώπινη υγεία που θα μπορούσαν να προκληθούν από ακατάλληλη απόρριψη. Για πιο λεπτομερείς πληροφορίες σχετικά με την ανακύκλωση αυτού του προϊόντος, επικοινωνήστε με το κέντρο εξυπηρέτησης πελατών της εταιρείας σας ή με το κατάστημα από το οποίο το αγοράσατε.