

Instrukcja obsługi
Suszarka z pompą ciepła

HD100-BQ611U1

PL

Haier

Dziękujemy za zakup produktu Haier.

Przed użyciem urządzenia prosimy o dokładne zapoznanie się z niniejszą instrukcją. Instrukcja zawiera ważne informacje, które pomogą Ci w bezpiecznym i prawidłowym montażu, a także w codziennym użytkowaniu i konserwacji.

Przechowuj tę instrukcję w łatwo dostępnym miejscu, aby zawsze móc z niej skorzystać w celu bezpiecznego i właściwego użytkowania urządzenia.

Uwaga dotycząca bezpieczeństwa



OSTRZEŻENIE! - Ważne zalecenia dotyczące bezpieczeństwa



Ogólne informacje i wskazówki



Informacje o środowisku



Przeczytaj instrukcję



Utylizacja

To oznaczenie umieszczone na produkcie, akcesoriach lub dokumentacji oznacza, że produktu i jego akcesoriów elektronicznych (np. ładowarki, zestawu słuchawkowego, kabla USB) po zakończeniu okresu użytkowania nie należy wyrzucać razem z innymi odpadami domowymi.

Aby zapobiec możliwym szkodom dla środowiska lub zdrowia ludzkiego wynikającym z niekontrolowanego usuwania odpadów, należy oddzielić te przedmioty od innych rodzajów odpadów i poddać je odpowiedzialnemu recyklingowi, aby promować zrównoważone ponowne wykorzystanie zasobów materialnych.

Użytkownicy domowi powinni skontaktować się ze sprzedawcą, u którego zakupili ten produkt, lub z urzędem samorządu lokalnego, aby uzyskać szczegółowe informacje o tym, gdzie i w jaki sposób mogą oddać te przedmioty w celu bezpiecznego dla środowiska recyklingu. Użytkownicy biznesowi powinni skontaktować się ze swoim dostawcą i sprawdzić warunki umowy zakupu.

Tego produktu i jego akcesoriów elektronicznych nie należy wyrzucać razem z innymi odpadami komercyjnymi.



OSTRZEŻENIE!

To urządzenie jest napełnione czynnikiem R290. Materiał łatwopalny, ryzyko pożaru.

OSTRZEŻENIE: W obudowie urządzenia lub w zabudowie nie zasłaniaj otworów wentylacyjnych.



OSTRZEŻENIE!

Ryzyko obrażeń lub uduszenia!

Aby zapewnić bezpieczeństwo podczas utylizacji starej suszarki bębnowej, należy wyjąć wtyczkę z gniazdka, odciąć kabel zasilający i zniszczyć go razem z wtyczką. Aby zapobiec zamknięciu się dzieci w urządzeniu, należy wyłamać zawiasy drzwi lub zamek drzwi.



OSTRZEŻENIE!

Urządzenia nie wolno zasilac za pomocą zewnętrznego urządzenia przełączającego, takiego jak wyłącznik czasowy, ani podłączać do obwodu, który jest regularnie włączany i wyłączany przez instalację elektryczną.

1-Informacje dotyczące bezpieczeństwa	4
2-Zdjęcia instalacji	7
3-Użytkowanie zgodne z przeznaczeniem	8
4-Opis produktu	9
5-Panel sterowania	10
6-Programy	17
7-Zużycie	18
8-Sugestie i wskazówki	19
9 - Codzienne użytkowanie.....	21
10-Pielęgnacja i czyszczenie	25
11-Rozwiązywanie problemów.....	27
12-Instalacja.....	29
13-Dane techniczne	32
14-Aplikacja hOn.....	33
15-Obsługa klienta	36



Pobierz
aplikację hOn



GET IT ON
Google play

DISCOVER IT ON
AppGallery

**OSTRZEŻENIE!****Przed pierwszym użyciem**

- ▶ Upewnij się, że nie ma uszkodzeń transportowych.
- ▶ Usuń całe opakowanie i trzymaj je poza zasięgiem dzieci.
- ▶ Urządzenie należy zawsze przenosić przynajmniej w dwie osoby, ponieważ jest ciężkie.

Codzienne użytkowanie

- ▶ Urządzenie może być używane przez dzieci w wieku od 8 lat i starsze oraz osoby o ograniczonych zdolnościach fizycznych, sensorycznych lub umysłowych lub nieposiadające doświadczenia i wiedzy, jeśli są one nadzorowane lub zostały poinstruowane w zakresie bezpiecznego korzystania z urządzenia i rozumieją związane z tym zagrożenia.
- ▶ Dzieci w wieku poniżej 3 lat należy trzymać z dala od urządzenia, chyba że są one stale nadzorowane.
- ▶ Dzieci nie powinny bawić się urządzeniem.
- ▶ Upewnij się, że pomieszczenie jest suche i dobrze wentylowane. Temperatura otoczenia powinna wynosić od 5°C do 35°C.
- ▶ Nie zakrywaj żadnych otworów wentylacyjnych w podstawie dywanem lub podobnym przedmiotem.
- ▶ Utrzymuj obszar wokół suszarki bębnowej wolny od kurzu i włókien.
- ▶ Przed użyciem urządzenia upewnij się, że znajduje się w nim wyłącznie pranie i nie ma w nim zwierząt ani dzieci.
- ▶ Dotykaj wtyczki sieciowej wyłącznie suchymi rękami i nie dotykaj ani nie używaj urządzenia, jeśli jesteś boso lub masz mokre ręce lub stopy.
- ▶ Nie suszyć niewypranych rzeczy w suszarce bębnowej.
- ▶ Upewnij się, że nie ładujesz wsadu większego niż nominalny.
- ▶ Wyjmij z kieszeni wszystkie przedmioty, takie jak zapalniczki i zapałki.
- ▶ Płyny zmiękczejące do tkanin lub podobne produkty należy stosować zgodnie z instrukcją dotyczącą zmiękczaczy do tkanin.
- ▶ Nie używaj ani nie przechowuj łatwopalnych aerozoli ani łatwopalnych gazów w pobliżu urządzenia.
- ▶ Nie umieszczaj ciężkich przedmiotów ani źródeł ciepła lub wilgoci na urządzeniu.
- ▶ Podczas odłączania urządzenia trzymaj za wtyczkę, a nie za kabel.
- ▶ Nie dotykaj tylnej części ani bębna podczas pracy, są gorące.



OSTRZEŻENIE!

Codziennie użytkowanie

- ▶ Nie używaj urządzenia do suszenia następujących rzeczy:
 - ▶ Rzeczy, które nie zostały wyprane.
 - ▶ Rzeczy zanieczyszczone substancjami łatwopalnymi, takimi jak olej spożywczy, aceton, alkohol, benzyna, nafta, odplamiacze, terpentyna, woski, zmywacze do wosku lub inne chemikalia. Opary mogą spowodować pożar lub eksplozję. Rzeczy zabrudzone substancjami takimi jak olej spożywczy, aceton, alkohol, benzyna, nafta, odplamiacze, terpentyna, woski i odplamiacze należy przed suszeniem w suszarce wyprać w gorącej wodzie z dodatkiem detergentu.
 - ▶ Przedmioty zawierające wyściółkę lub wypełnienie (np. poduszki, kurtki), ponieważ wypełnienie może wydostać się na zewnątrz i spowodować zapłon.
 - ▶ Rzeczy takie jak guma piankowa (pianka lateksowa), czepki kąpielowe, tekstylia wodoodporne, artykuły i ubrania na podłożu gumowym lub poduszki wyposażone w podkładki z pianki gumowej nie powinny być suszone w suszarce bębnowej.
- ▶ Nie pij skondensowanej wody.
- ▶ Nie używaj urządzenia bez założonego filtra kłaczeków lub filtra skraplacza lub z uszkodzonym filtrem.
- ▶ Zwróć uwagę, że ostatnia część cyklu suszenia odbywa się bez ogrzewania (cykl schładzania), aby zapewnić, że pozostałe ubrania osiągną temperaturę, która ich nie uszkodzi.
- ▶ Nie należy pozostawiać urządzenia bez nadzoru przez dłuższy czas. Jeśli konieczna jest dłuższa nieobecność, cykl suszenia musi zostać przerwany przez wyłączenie i odłączenie zasilania.
- ▶ Nie wyłączaj urządzenia przed zakończeniem cyklu suszenia. Nigdy nie zatrzymuj suszarki przed zakończeniem cyklu suszenia, chyba że wszystkie rzeczy zostaną szybko wyjęte i rozłożone w celu rozproszenia ciepła.
- ▶ Wyłączaj urządzenie po każdym programie suszenia, aby oszczędzać energię elektryczną i zapewnić bezpieczeństwo.

Konserwacja / czyszczenie

- ▶ Upewnij się, że dzieci są nadzorowane, jeśli przeprowadzają czyszczenie i konserwację.
- ▶ Odłącz urządzenie od zasilania elektrycznego przed przystąpieniem do rutynowej konserwacji.

**OSTRZEŻENIE!****Konserwacja / czyszczenie**

- ▶ Po każdym programie należy wyczyścić filtr kłaczków i filtr skraplacza (patrz „10 - Pielęgnacja i czyszczenie” na stronie 25).
- ▶ Nie używaj strumienia wody ani pary do czyszczenia urządzenia.
- ▶ Do czyszczenia urządzenia nie używaj przemysłowych środków chemicznych.
- ▶ Jeżeli przewód zasilania jest uszkodzony, dla bezpieczeństwa musi zostać wymieniony przez producenta, autoryzowany serwis lub odpowiednio wykwalifikowaną osobę.
- ▶ Nie próbuj samodzielnie naprawiać urządzenia. Jeśli konieczna jest naprawa, prosimy o kontakt z naszym działem obsługi klienta.

Instalacja

- ▶ Upewnij się, że urządzenie znajduje się w miejscu umożliwiającym pełne otwarcie drzwi. Nie instaluj suszarki za zamkniętymi drzwiami, drzwiami przesuwными lub drzwiami z zawiasami po przeciwnej stronie drzwi suszarki, ponieważ ogranicza to pełne otwarcie drzwi.
- ▶ Zainstaluj urządzenie w dobrze wentylowanym, suchym miejscu.
- ▶ Nigdy nie instaluj urządzenia w wilgotnym miejscu na zewnątrz lub w miejscu, w którym istnieje ryzyko wycieku wody, na przykład pod lub w pobliżu zlewu. W przypadku wycieku wody należy odciąć zasilanie i pozostawić urządzenie do naturalnego wyschnięcia.
- ▶ Instaluj i używaj urządzenia wyłącznie w miejscu, w którym temperatura przekracza 5°C.
- ▶ Nie umieszczaj urządzenia bezpośrednio na dywanie ani w pobliżu ściany lub mebli.
- ▶ Nie wystawiaj urządzenia na działanie mrozu, ciepła, bezpośredniego światła słonecznego ani w pobliżu jakichkolwiek źródeł ciepła (np. pieców, grzejników).
- ▶ Upewnij się, że dane elektryczne na tabliczce znamionowej są zgodne z danymi źródła zasilania. Jeśli nie, skontaktuj się z elektrykiem.
- ▶ Nie używaj rozgałęźników i przedłużaczy.
- ▶ Uważaj, aby nie uszkodzić kabla elektrycznego ani wtyczki. Jeśli jest uszkodzona, zleć jej wymianę elektrykowi.
- ▶ Do zasilania należy używać osobnego uziemionego gniazdka, do którego będzie łatwo dostęp po instalacji. To urządzenie musi być uziemione.
- ▶ Tylko dla Wielkiej Brytanii: Kabel zasilający urządzenia jest wyposażony w 3-żyłową wtyczkę (z uziemieniem), która pasuje do standardowego 3-żyłowego gniazdka (z uziemieniem). Nigdy nie odcinaj ani nie demontuj trzeciego pinu (uziemienia). Po zainstalowaniu urządzenia wtyczka powinna być dostępna.

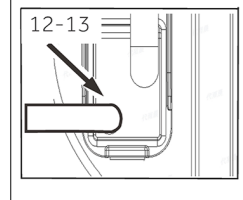
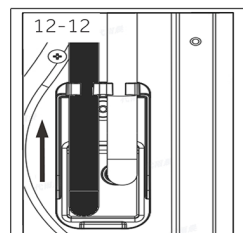
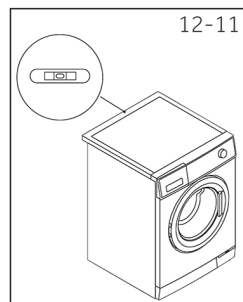
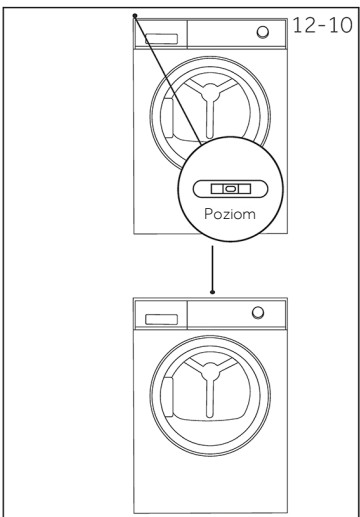
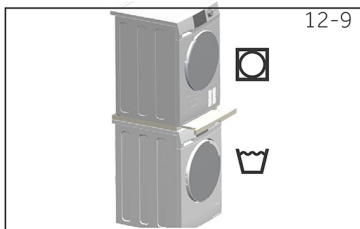
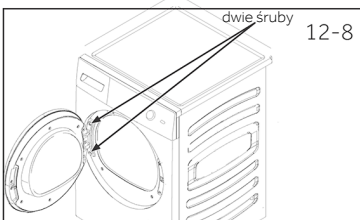
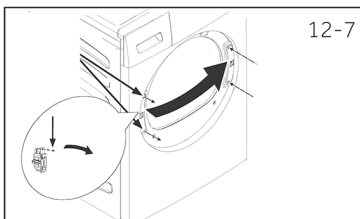
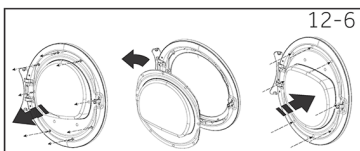
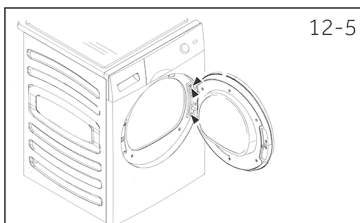
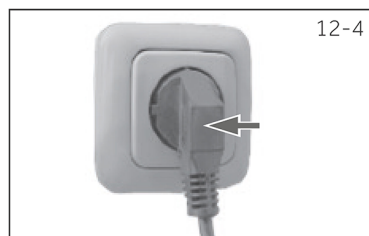
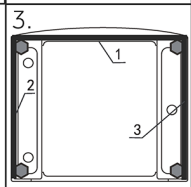
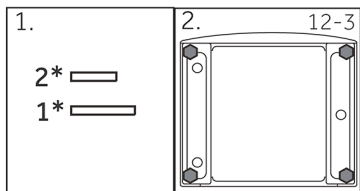
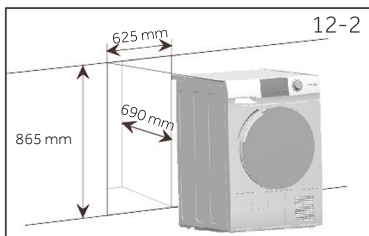
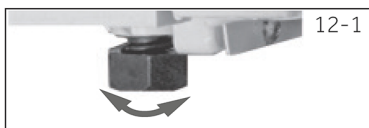

Użytkowanie zgodne z przeznaczeniem

Urządzenie to przeznaczone jest do suszenia rzeczy wypranych w roztworze wodnym, które na metce producenta są oznaczone jako nadające się do suszenia w suszarce bębnowej.

Jest przeznaczony wyłącznie do użytku domowego wewnątrz domu. Nie jest przeznaczone do użytku komercyjnego ani przemysłowego. Zmiany lub modyfikacje urządzenia są niedozwolone. Niezamierzone użycie może spowodować zagrożenie i utratę wszelkich roszczeń z tytułu gwarancji i odpowiedzialności.

Normy i dyrektywy

Ten produkt spełnia wymagania wszystkich obowiązujących dyrektyw WE wraz z odpowiednimi normami zharmonizowanymi, które przewidują oznakowanie CE.



Użytkowanie przyjazne dla środowiska

- ▶ **Całkowity obrót:** Odwiruj pranie z maksymalną prędkością wirowania.
- ▶ **Maksymalny wsad:** Użyj maksymalnej ilości napełnienia zgodnie z tabelą programów, ale nie przeciążaj suszarki. Aby w pełni wykorzystać maksymalny załadunek, pranie, które powinno być wysuszone „**GOTOWE do noszenia**”, można najpierw łatwo wysuszyć, korzystając z funkcji „**Przypomnienie o prasowaniu**”. Po zakończeniu programu wyjmij pranie, które ma zostać wyprasowane, a następnie wysusz resztę prania do końca.
- ▶ **Wytrzep pranie:** Przed włożeniem prania do suszarki należy je wytrzepać.
- ▶ **Unikaj nadmiernego suszenia:** Należy unikać nadmiernego suszenia. Wybierz odpowiedni program i odpowiedni poziom suszenia.
- ▶ **Zmiękczac nie jest konieczny:** Do prania nie używaj płynu zmiękczającego, ponieważ w suszarce pranie stanie się puszyste i miękkie.
- ▶ **Czyszczenie filtrów kłaczków:** Po każdym cyklu należy wyczyścić filtry kłaczków.
- ▶ **Wentylacja:** Upewnij się, że urządzenie jest odpowiednio wentylowane (patrz „12- Instalacja” na stronie 27).
- ▶ **Ponowne wykorzystanie skroplonej wody:** Zebraną skroploną wodę można wykorzystać do żelazka parowego. Wcześniej należy go przesiać przez drobne sitko lub bibułkę filtrującą do kawy. Najmniejsze cząstki zostaną zatrzymane przez filtr.

Uwaga:

Ze względu na zmiany techniczne i różne modele, ilustracje w kolejnych rozdziałach mogą różnić się od posiadanego modelu.

4.1 Zdjęcie urządzenia

Przód (rys. 4-1):

Tył (rys. 4-2):

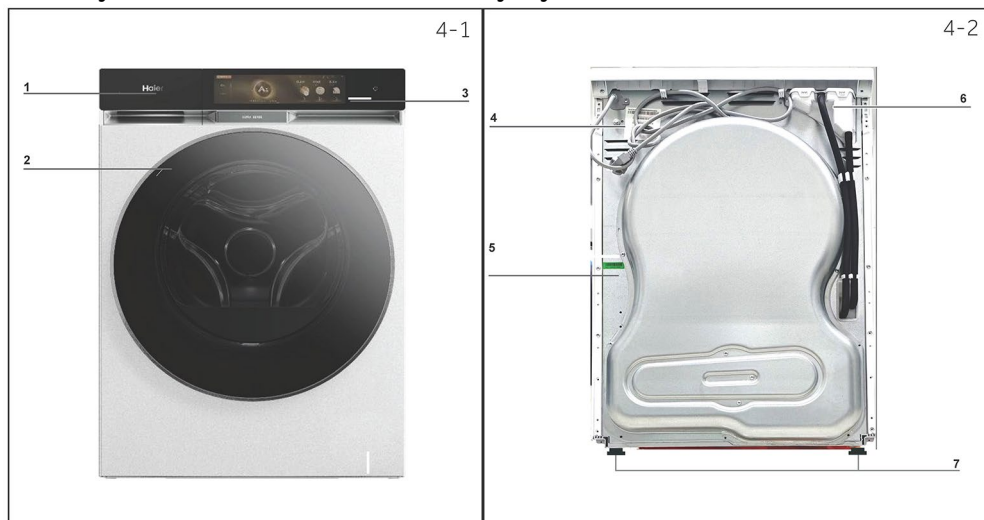

- 1 Pojemnik na wodę
- 2 Drzwi suszarki bębnowej
- 3 Panel sterowania

- 4 Przewód zasilający
- 5 Płyta tylna
- 6 Wylot drenazowy
- 7 Regulowane nóżki

4.2 Akcesoria

Sprawdź akcesoria i dokumentację zgodnie z tą listą (rys. 4-3):

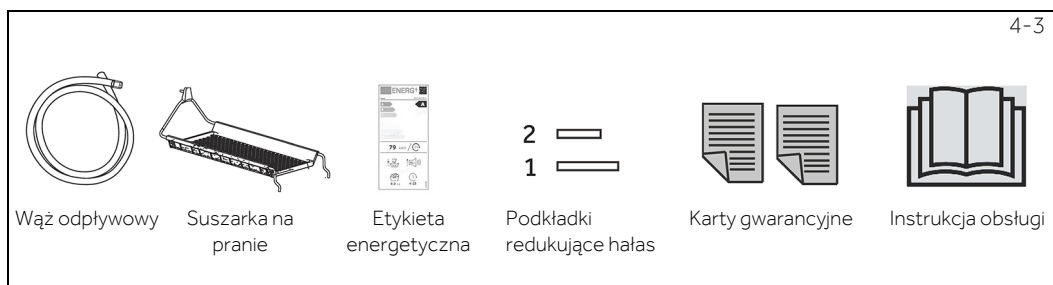

Wąż odpływowy

Suszarka na pranie

Etykieta energetyczna

Podkładki redukujące hałas

Karty gwarancyjne

Instrukcja obsługi

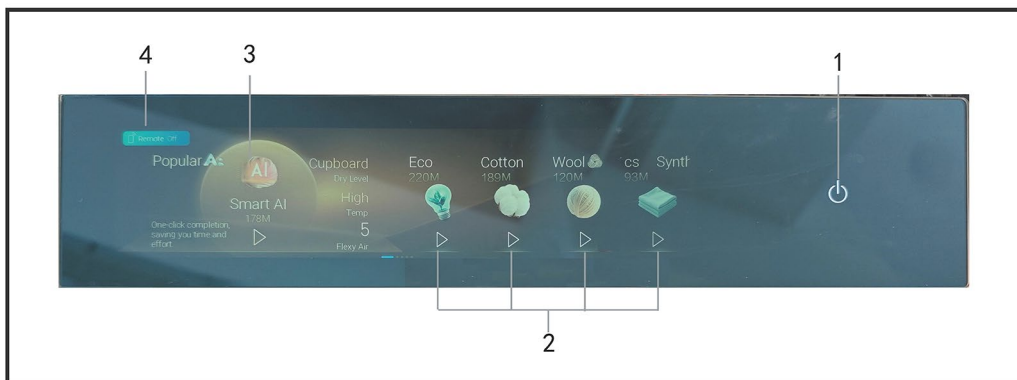

1 Przycisk zasilania 2 Przycisk Uruchom/Wstrzymaj 3 Program 4 Przycisk zdalnego sterowania



5.1 Przycisk zasilania

Delikatnie dotknij tego przycisku, aby włączyć. Wyświetlacz świeci się. Dotknij go ponownie na około 2 sekundy w celu wyłączenia. Jeśli po pewnym czasie nie zostanie aktywowany żaden element panelu ani program, urządzenie wyłączy się automatycznie (Rys. 5-1).

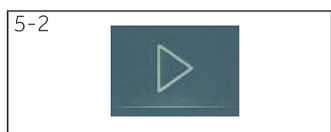

5.2 Przycisk Uruchom

Naciśnij przycisk Uruchom (rys. 5-2), aby rozpocząć cykl suszenia.

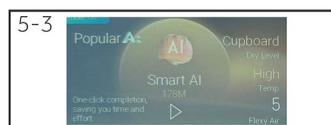

5.3 Program

W zależności od codziennej sytuacji suszenia w rodzinie, bęben wyposażony jest w 23 programy suszenia. Po wybraniu programu użytkownik może dotknąć przycisku „>” poniżej danego programu, aby go uruchomić.

Alternatywnie użytkownik może wejść do interfejsu ustawień parametrów, dotykając ikony programu, aby zmodyfikować parametry prania. Parametry programu, które można regulować: Poziom suszenia/ Temperatura/ Opcja przeciw zagnieceniom/ Flexy Air/ Opóźnienie startu/ Głębokie usuwanie kłaczków/ Suszenie nocne/ Czas



5.4 Przycisk Poziom suszenia

Funkcja poziomego suszenia umożliwia ustawienie końcowej zawartości wilgoci na koniec programu suszenia. Oto cztery poziomy:

Bardzo suche/ Do szafy/ Gotowe do noszenia/ Gotowe do prasowania.

5.5 Przycisk Temperatura

Ten przycisk służy do regulacji temperatury suszenia w oparciu o osobiste potrzeby lub wymagania. Naciśnięcie tego przycisku (rys. 5-5) pozwala ustawić żądaną temperaturę suszenia. Istnieją 4 poziomy: Wysoki/ Średni/ Niski/ Zimne.



5.6 Przycisk Opcja przeciw zagnieceniom

Włącza tryb, w którym suszarka suszy ubrania i wykonuje ciągle obroty, aby suszone ubrania nie zalegały zbyt długo w suszarce i nie gniotły się za bardzo (rys. 5-6).

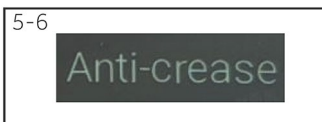

5.7 Przycisk Flexy Air

Funkcja Flexy Air umożliwia ustawienie prędkości wiatru w ramach różnych programów, zależnie od osobistych potrzeb lub wymagań.

Dostępnych jest 5 poziomów regulacji. Im większa liczba, tym wyższa prędkość wiatru. W przypadku ubrań o różnej wadze można wybrać różne poziomy prędkości wiatru, aby dokładnie rozprostować i zmiękczyć ubrania w bębnie.



5.8 Przycisk Przypomnienie o prasowaniu

Włącz lub wyłącz funkcję Przypomnienie o prasowaniu. Funkcja ta ma przypominać użytkownikom o konieczności wyjęcia ubrań z suszarki, gdy są one gotowe do prasowania. Po włączeniu funkcji Przypomnienie o prasowaniu ubrania wyschną do poziomu nadającego się do prasowania. Po jej włączeniu ubrania wyschną do poziomu nadającego się do prasowania i rozlegną się dwa sygnały dźwiękowe. Na ekranie powyżej pojawi się polecenie wyjęcia ubrań do prasowania (Rys. 5-8).

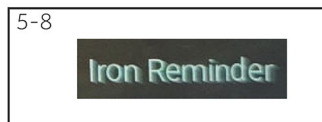

5.9 Przycisk Opóźnienie startu

Odpowiednia lista powyżej umożliwia wybór terminów spotkań. Opcje na liście można wybierać, przeciągając, przesuwając lub klikając. Zakres czasu wynosi od 0 do 12 godzin, z przedziałem co 1 godzinę (rys. 5-9).

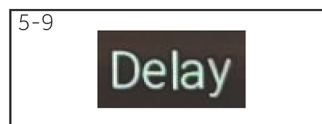

5.10 Przycisk Usuwanie głębokich kłaczków

Włącz lub wyłącz funkcję Głębokie usuwanie kłaczków. Użyj tej funkcji, aby zredukować ilość włosów na ubraniu. Użytkownicy mogą wybrać, czy chcą włączyć funkcję dokładnego usuwania kłaczków. Ta funkcja nie jest dostępna w przypadku niektórych programów.

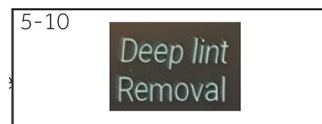

5.11 Przycisk Suszenie nocne

Funkcja Suszenie nocne jest przydatna dla użytkowników, którzy chcą wysuszyć ubrania w nocy. Po włączeniu tej funkcji prędkość silnika i wentylatora zmniejsza się, co redukuje hałas, a jednocześnie wyciszane są wszystkie brzęczące dźwięki z wyjątkiem alarmu.

Ta funkcja nie jest dostępna w przypadku niektórych programów.

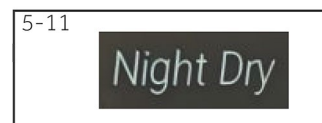

5-12

**5.12 Przycisk Czas**

Dostosuj czas prania w programie. Różne programy mają różne zakresy regulacji czasu (Rys. 5-12).

W programach suszenia wyświetla się „Suszenie”. W programach i-Refresh pro wyświetla się „Czas”.

5-13

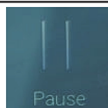
**5.13 Przycisk Wstrzymaj**

Dotknij przycisku, aby wstrzymać program. Na ekranie wyświetli się komunikat „Wstrzymaj...”.

5-14

**5.14 Przycisk zakończenia**

Po wybraniu „Zakończ”

powracasz do interfejsu wyboru programu. Następnie możesz ponownie wybrać program i dostosować odpowiednie parametry. Naciśnij ponownie „Uruchom”, aby uruchomić nowo wybrany program (rys. 5-14).

5-15

**5.15 Przycisk Kontynuuj**

Gdy program jest wstrzymany, dotknij tej ikony , wyświetli się monit „Czy na pewno chcesz zatrzymać program suszenia?” i komunikat „Ta czynność jest nieodwracalna”.

Po wybraniu tej ikony, kontynuuj bieżący program (rys. 5-15).

5-16

**5.16 Przycisk powrotu**

Kliknij tę ikonę, aby powrócić do interfejsu wyboru programu na poprzednim poziomie (rys. 5-16).

5-17

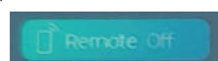
**5.17 Przycisk zdalnego sterowania**

Naciśnij i krótko przytrzymaj ten przycisk, aby aktywować/dezaktywować zdalne sterowanie urządzeniem poprzez aplikację hOn (rys. 5-17).

**Uwaga**

Aby rozpocząć procedurę parowania, postępuj zgodnie z instrukcjami aplikacji. Więcej informacji znajdziesz w rozdziale 14 poświęconym „aplikacji hOn”.

5-18



5.18 Ustawienia menu rozwijanego

Przesuwając palcem w dół w prawym górnym rogu ekranu, możesz wywołać menu rozwijane z dodatkowymi ustawieniami. Można wybierać spośród łącznie 10 ustawień (rys. 5-18).

Rekomendacje AI: Po włączeniu tego ustawienia priorytety programów prania będą sortowane według nawyków użytkownika.

Przycisk Cyclopedia identyfikacyjna: po naciśnięciu tego przycisku wyświetlone zostanie znaczenie niektórych ikon na metkach ubrań, a użytkownicy będą mogli ustawić parametry programu zgodnie z instrukcjami wyświetlanymi na ikonach.

Rozpoczęcie: Kliknięcie tego ustawienia spowoduje wyświetlenie przewodnika obsługi.

Blokada rodzicielska: W interfejsie ustawień kliknij ikonę „Blokada rodzicielska”, aby aktywować funkcję tej blokady. Ikona Blokada rodzicielska pojawi się w prawym górnym rogu ekranu. W tym czasie wszelkie zmiany programów i parametrów na ekranie będą ograniczone. Aby wyłączyć Blokadę rodzicielską, przytrzymaj dowolny punkt na ekranie przez 3 sekundy, co spowoduje odblokowanie.

Uwaga: Blokada rodzicielska nie zostanie automatycznie usunięta po zakończeniu działania programu.

Dźwięk przycisku: Gdy tło ikony się podświetla, oznacza to, że tryb cichy jest włączony.

Jasność: służy do zmiany jasności ekranu wyświetlacza; dotknięcie lub przesunięcie wskaźników w lewo lub w prawo umożliwia dostosowanie jasności ekranu.

Inteligentne sortowanie: Można włączyć lub wyłączyć funkcję inteligentnego sortowania. Dotknij ikony, a gdy tło ikony zostanie podświetlone, oznacza to, że funkcja inteligentnego sortowania została włączona. System posortuje programy w kolejności wyświetlanej na podstawie częstotliwości korzystania z nich przez użytkownika. Gdy tło ikony zmieni kolor na ciemnoszary, oznacza to, że funkcja inteligentnego sortowania została wyłączona.

Wi-Fi: Dotknij tej ikony, aby połączyć się z siecią.

Język systemu: Możesz zmienić język interfejsu operacyjnego.

Resetuj: Dotknij tej ikony, a następnie wybierz opcję „Resetuj”, aby przywrócić system do stanu fabrycznego.

Dotknij tej ikony, a następnie wybierz opcję „Resetuj”, aby przywrócić system do stanu fabrycznego. Ta zmiana jest nieodwracalna.

5.19 Domyślne ustawienie uruchamiania

Po włączeniu urządzenia domyślnie wyświetlana jest strona programu suszenia. Ekran rozruchowy.

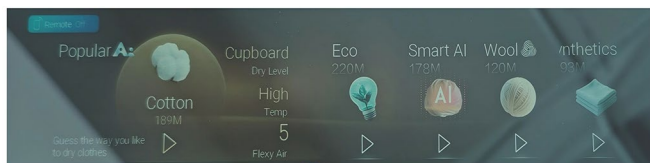

Przy pierwszym uruchomieniu należy wybrać język programu.

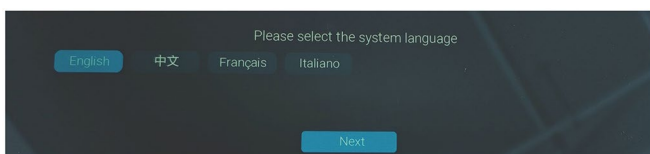

Po wybraniu języka programowania użytkownik może przeprowadzić konfigurację sieci lub pominąć ten krok.

Wyświetlane nazwy programów są następujące. Nazwy programów na rysunku mają charakter wyłącznie poglądowy.

Główny interfejs umożliwia wybór suszenia lub pielęgnacji poprzez dotknięcie.

Program suszenia ubrań:

1.Eco 2.Wyłącznik czasowy 3.Bawełna 4.Tkaniny mieszane 5.Wełna 6.Tkaniny syntetyczne 7.Koszula 8.Odzież sportowa 9.Delikatne 10.Higiena 11.Szybki 30' 12.Ubrania dla niemowląt 13.Kołdry 14.Duże obciążenie 15.Ręcznik 16.Niska temperatura suszenia 17.Outdoor 18.Podgrzewanie 19.Smart AI

Program i-Refresh pro:

1.Tkaniny syntetyczne 2.Koszula 3.Wełna 4.Tkaniny mieszane

5.20 Interakcja z interfejsem

Po dotknięciu i wybraniu konkretnego programu zostanie wyświetlony interfejs ustawień (tryb czuwania).

Na przykład, jeśli wybierzesz program Wełna, zostanie wyświetlony interfejs ustawiania parametrów wełny. Interfejs wyświetla pozostały czas, a aby uruchomić program, wystarczy dotknąć przycisku „Uruchom”.

Możesz również dostosować parametry do swoich potrzeb.

Efekt strony regulacji parametrów pokazano na poniższym rysunku.

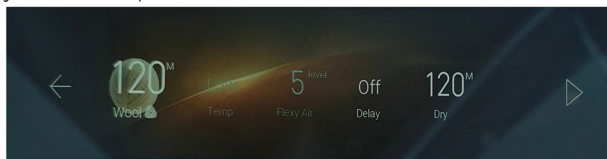

Strona wejściowa do procedur pielęgnacyjnych (kliknij przycisk „Pielęgnacja”, aby przejść do strony pielęgnacji).

Po dotknięciu i wybraniu konkretnego programu zostanie wyświetlony interfejs ustawień (w trybie czuwania).

Na przykład, jeśli wybierzesz opcję Koszula wejdiesz do interfejsu ustawień. Interfejs wyświetli pozostały czas. Aby uruchomić program, możesz bezpośrednio dotknąć przycisku „Uruchom”.

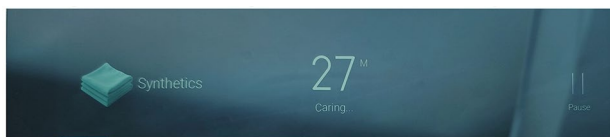

Możesz również zmienić czas trwania programu w zależności od swoich potrzeb.

Każdy program pielęgnacji oferuje wersję 30-minutową lub 60-minutową.

5.21 Interfejs po uruchomieniu

Treść ekranu sekcji proces interfejsu:

Pozostały czas: Rezerwacja, Pozostały czas suszenia, Koniec

Etap suszenia: Rezerwacja w toku, Program rozpocznie się za ** godzin ** minut, Trwające - Trwa suszenie / Pielęgnacja w toku - Trwa chłodzenie - Trwa proces zapobiegania zagnieceniom.

Pozostały czas to całkowity czas trwania programu, a etap suszenia wyświetlany na interfejsie oznacza aktualny etap suszenia. Gdy etap suszenia wyświetli „Koniec”, na interfejsie pojawi się komunikat „Suszenie zakończone” lub „Pielęgnacja zakończona”. Jeżeli użytkownik nie naciśnie przycisku „Potwierdź”, urządzenie wyłączy się po 2 minutach. Jeżeli w interfejsie końcowym programu naciśniemy przycisk „OK”, interfejs powróci do interfejsu czuwania i przejdzie w stan „Czuwanie”.

Szczegółowy opis interfejsu przedstawiono poniżej:

Proces interfejsu programu suszenia obejmuje głównie następujące czynności: Program rozpocznie się za ** godziny ** i ** minuty **, suszenie w toku, etap zapobiegania zagnieceniom w toku.

Program pielęgnacji wyświetla „Pielęgnacja”.

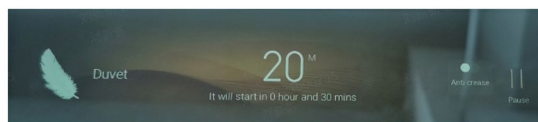

Po dotknięciu przycisku Start, pasek postępu zaczyna się zmieniać i coraz bardziej się zwiększać, aż osiągnie 100%, po czym bieżący program się kończy.

(1) Interfejs rezerwacji:

Wyświetla nazwę bieżącego programu, pozostały czas lub „AUTO” i komunikat, że program rozpocznie się za ** godzin ** i ** minut **.

Po wybraniu opcji rezerwacji, w trakcie trwania rezerwacji program można wstrzymać lub zakończyć. Jeżeli program zostanie wstrzymany, można go wznowić i kontynuować proces rezerwacji.

(2) Interfejs suszenia:

Wyświetla nazwę bieżącego programu, pokazuje pozostały czas i wyświetla komunikat „Suszenie...”.

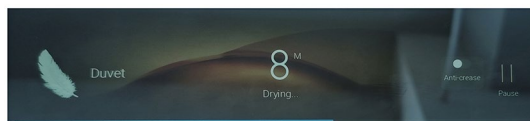

(3) Interfejs „Wstrzymaj”:

Wyświetla nazwę bieżącego programu, pozostały czas i komunikat „Wstrzymaj”.

Naciśnij przycisk „Wstrzymaj”, aby zatrzymać uruchomiony program. Kliknij przycisk „Uruchom”, aby wznowić wstrzymany program.

Po wybraniu przycisku „Zakończ” bieżący proces suszenia i czyszczenia zostanie zakończony, a następnie zostanie wyświetlony interfejs wyboru programu. Następnie, po ponownym kliknięciu, uzyskasz dostęp do interfejsu dostosowywania parametrów, umożliwiającego wybór programu.

Parametry programu można dostosować. Po ponownym naciśnięciu przycisku „Uruchom” nowo ustawiony program zostanie uruchomiony ponownie.

Po wybraniu przycisku „Kontynuuj” nastąpi powrót do bieżącego interfejsu procesu suszenia/czyszczenia.

(4) Interfejs Opcja przeciw zagniecieniom:

Po wybraniu w bieżącym programie funkcji przeciw zagniecieniom, 5 sekund po zakończeniu programu przejdzie on w fazę tej funkcji. Na ekranie wyświetli się 0 punktów i komunikat „Opcja przeciw zagniecieniom w toku”. Jeśli użytkownik kliknie przycisk „Wstrzymaj”, proces przeciw zagniecieniom zostanie przerwany, a program powróci do początkowego interfejsu czuwania. Po 2 minutach urządzenie wyłączy się. Jeżeli użytkownik nie kliknie przycisku „Wstrzymaj”, program będzie kontynuował proces przeciw zagniecieniom i wyłączy się po upływie ustawionego czasu.

(5) Ekran ukończenia:

Po zakończeniu procesu suszenia/pielęgnacji na ekranie pojawi się komunikat „Suszenie zakończone” lub „Pielęgnacja zakończona”.

Proszę niezwłocznie wyjąć ubrania i wyczyścić pojemnik na wodę oraz ekran filtra. Urządzenie należy wyłączyć po 2 minutach. Jeśli na ekranie zakończenia użytkownik dotknie właściwego przycisku, urządzenie powróci do trybu czuwania.

(6) Interfejs alarmowy:

Gdy wystąpi alarm błędu, wyświetlane są informacje o alarmie. Użytkownik może potwierdzić alarm, dotykając urządzenia lub wyłączyć je, aby go anulować.

(7) Interfejs szybkiej informacji:

Użytkownicy otrzymują stosowne komunikaty, które mają ich ostrzec.

● Tak ○ Opcjonalnie*) / Nie

Program	Maks. wsad w kg	OPCJE DO WYBORU									
		Opóźnienie startu	Poziom suszenia	Temp.	Przypomnienie o prasowaniu	Opcja przeciw zagnieceniom	Flexy Air	Głębokie usuwanie kłaczek	Suszenie nocne	Suszenie	Czas
Eco*)	10	●	●	○	●	●	○	●	/	/	/
Wyłącznik czasowy	-	●	/	●	/	●	●	/	/	●	/
Bawełna	5	●	●	○	●	●	○	/	●	/	/
Tkaniny mieszane	5	●	●	○	●	●	○	●	●	/	/
Wełna	4	●	/	/	/	/	/	/	/	○	/
Tkaniny syntetyczne	4	●	●	○	●	●	○	/	●	/	/
Koszula	2,5	●	●	○	●	●	○	●	●	/	/
Odzież sportowa	49	●	●	○	/	●	○	/	●	/	/
Delikatne	2,5	●	●	○	/	●	○	/	●	/	/
Higiena	3	●	/	/	/	●	○	●	/	/	/
Szybki 30'	1	●	/	●	/	/	○	/	/	/	/
Ubrania dla niemowląt	3	●	●	○	/	●	○	●	●	/	/
Kołdry	2,5	●	/	●	/	●	○	/	●	○	/
Duże obciążenie	4,5	●	●	○	●	●	○	●	●	/	/
Ręczniki	5	●	●	○	/	●	○	/	●	/	/
Niska temperatura suszenia	9	●	/	/	●	●	○	●	/	/	/
Outdoor	3	●	●	○	/	●	○	/	●	/	/
Podgrzewanie	2,5	●	/	○	/	●	●	/	/	○	/
Smart AI	5	●	●	○	●	●	○	●	●	/	/
i-Refresh pro	Tkaniny syntetyczne	-	/	/	/	/	/	/	/	/	●
	Koszula	-	/	/	/	/	/	/	/	/	●
	Wełna	-	/	/	/	/	/	/	/	/	●
	Tkaniny mieszane	-	/	/	/	/	/	/	/	/	●

*) Opcjonalne, oznacza, że nie wszystkie poziomy są dostępne, szczegółowe informacje można znaleźć na wyświetlaczu urządzenia.

**) Ustawienie programu testowego EN 61121, zalecamy odprowadzanie skroplonej wody na zewnątrz przez wąż spustowy podczas suszenia pełnego wsadu przy użyciu programu Eco. Pozwoli to uniknąć opróżniania zbiornika wody podczas cyklu.

Technologia pompy ciepła

Osuszacz kondensacyjny z wymiennikiem ciepła wyróżnia się efektywnością zużycia energii. Są to wartości orientacyjne określone w warunkach standardowych. Wartości mogą różnić się od podanych w zależności od przepięcia i zbyt niskiego napięcia, rodzaju tkanin, składu suszonego prania, wilgotności resztkowej i rzeczywistego wsadu.

Program Eco jest najbardziej wydajnym programem pod względem zużycia energii do suszenia tych tkanin. Załadowanie suszarki do maksymalnej pojemności wskazanej przez producenta dla odpowiednich programów przyczyni się do oszczędności energii.

Wartości podane dla programów innych niż Eco mają charakter orientacyjny. Rzeczywiste wartości mogą odbiegać od podanych w zależności od ilości wsadu, rodzaju materiału, składu prania, wilgoci resztkowej w tkaninie, stopnia wysuszenia, warunków środowiskowych i aktywacji funkcji dodatkowych.

Informacje orientacyjne (zgodnie z rozporządzeniem Komisji (UE) 2023/2533):

Program	Pojemność (kg)	Zużycie energii (kWh)	Czas trwania programu (godz:min)
Eco*	10	1.52	4:52
Eco	5	0.76	3:43
Bawełna+bardzo suche	10	1.57	5:15
Bawełna+bardzo suche	5	0.75	3:58
Bawełna+ suszenie do prasowania	10	1,12	4:06
Bawełna+ suszenie do prasowania	5	0.63	3:22
Tkaniny syntetyczne + bardzo suche	5	0.65	2:15
Tkaniny syntetyczne + Suszenie	5	0.55	2:00
Tkaniny syntetyczne + suszenie do prasowania	5	0.52	1:52
Wełna	1	0,44	2:10

* Poziom hałasu akustycznego emitowanego podczas cyklu suszenia wynosi 60 dB.

Więcej informacji na temat etykietowania energetycznego, zgodnie z definicją zawartą w rozporządzeniu (UE) 2023/2534, można znaleźć na stronie <https://eprel.ec.europa.eu/>, wyszukując identyfikator modelu podany w polu Model etykiety produktu umieszczonej na produkcie.



Użytkowanie przyjazne dla środowiska

- ▶ Przed włożeniem prania do suszarki bębnowej należy je odwirować do sucha.
- ▶ Unikaj przeciążania suszarki bębnowej.
- ▶ Wstrząśnij praniem przed włożeniem go do suszarki bębnowej.
- ▶ Wybierz odpowiedni program suszenia. Upewnij się, że pranie nie jest suszone dłużej niż to konieczne.

8.1 Wykrochmalone pranie

Wykrochmalone pranie pozostawia warstwę skrobi w bębnie i nie nadaje się do suszenia.

8.2 Środek zmiękczający

Do prania nie używaj płynu zmiękczającego, ponieważ w suszarce pranie stanie się miękkie i puszyste.

8.3 Miękkie ściereczki

Stosowanie „miękkich ściereczek” może spowodować osadzanie się na filtrach kłaczek. Może to spowodować zablokowanie filtrów. W takich przypadkach zalecamy rezygnację z dodawania miękkich ściereczek lub wybranie innej marki. W każdym przypadku należy przestrzegać instrukcji producenta.

8.4 Niewielkie ilości wypełnienia

W przypadku ilości mniejszej niż 1,0 kg należy wybrać program „**Wyłącznik czasowy**”, ponieważ czasami ze względu na mały wsad nie można wyczuć poziomu suchości odzieży.

8.5 Oświetlenie wnętrza bębna

Gdy urządzenie jest włączone, oświetlenie bębna będzie się świeciło, gdy drzwi są otwarte.

8.6 Kłapa serwisowa

Podczas pracy należy zwracać uwagę, aby kłapa serwisowa była zawsze zamknięta.

8.7 Ochrona przed zagnieceniami

Jeśli włączono ustawienie Przeciw zagnieceniom, a po zakończeniu cyklu pranie nie zostanie wyjęte, bęben od czasu do czasu będzie się obracał, aby zapobiec zagnieceniom.

8.8 Pozostały czas

Na czas trwania programu mają wpływ następujące czynniki: rodzaj tkaniny, ilość wsadu, zawartość wilgoci, żądany poziom wysuszenia, a także prędkość wirowania podczas prania. Czynniki te są rejestrowane przez układ elektroniczny podczas trwania programu, a pozostały czas zostanie odpowiednio skorygowany.

8.9 Bardzo duże elementy

Po zakończeniu cyklu i nieosiągnięciu żądanego stopnia wysuszenia należy przerzucić pranie i ponownie wysuszyć, korzystając z programu czasowego (**WYŁĄCZNIK CZASOWY**).

8.10 Szczególnie delikatne tkaniny

Tekstyliów, które łatwo kurczą się lub tracą kształt, a także jedwabnych pończoch i bielizny nie należy wkładać bezpośrednio do suszarki. Delikatne ubrania włóż do worka na pranie i unikaj ich przesuszenia.

8.11 Szczególnie delikatne tkaniny

Tekstyliów, które łatwo kurczą się lub tracą kształt, a także jedwabnych pończoch i bielizny nie należy wkładać bezpośrednio do suszarki. Delikatne ubrania włóż do worka na pranie i unikaj ich przesuszenia.

8.12 Dżersej i dzianina

Do suszenia ubrań takich jak dżersej i dzianiny zalecamy użycie programu Delikatne, aby uniknąć przesuszenia.

8.13 Ozdoba metalowa

Jeżeli na ubraniu zastosowano ozdoby metalowe i plastikowe koraliki, należy je odpowiednio owinąć, aby przed użyciem nie uderzyć w bęben i nie spowodować uszkodzeń.

8.14 Sygnał akustyczny

Można włączyć sygnał dźwiękowy:

- ▶ Gdy zbiornik na wodę jest pełny.
- ▶ Gdy wydarzy się awaria.

Dodatkowo sygnał dźwiękowy można włączyć również w następujących przypadkach:

- ▶ Na koniec programu.
- ▶ Podczas naciskania przycisku.
- ▶ Podczas obracania pokrętki wyboru programu.

9.1 Przygotuj urządzenie

1. Podłącz urządzenie do źródła zasilania (220 V do 240 V~/50 Hz) (rys. 9-1). Proszę zapoznać się także z rozdziałem „2 - Zdjęcia instalacji” na stronie 7.
2. Upewnij się, że:
 - ▶ Zbiornik na wodę jest pusty i prawidłowo zainstalowany (rys. 9-2).
 - ▶ Filtr kłacek jest czysty i prawidłowo zainstalowany (rys. 9-3).
 - ▶ Filtr skraplacza jest czysty i prawidłowo zainstalowany (rys. 9-4).

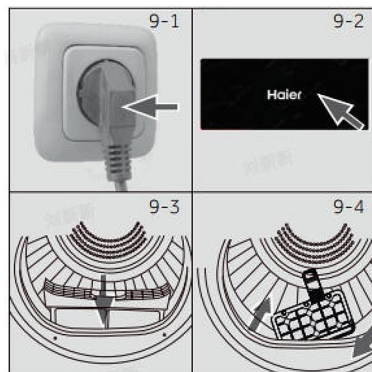

9.2 Przygotuj pranie

- ▶ Sortuj ubrania według materiału (bawełna, syntetyki, wełna itp.). Susz wyłącznie odwirowane ubrania.
- ▶ Opróżnij kieszenie ze wszystkich ostrych lub łatwopalnych przedmiotów, takich jak klucze, zapalniczki i zapalniczki. Usuń twarde przedmioty dekoracyjne, takie jak broszki.
- ▶ Zapnij zamki błyskawiczne i upewnij się, że guziki są dobrze przyszyte, a drobne rzeczy, takie jak skarpetki, biustonosze itp., włóż do kosmetyczki.
- ▶ Rozłóż nieporęczne elementy materiału, takie jak prześcieradła, obrusy itp.
- ▶ Postępuj zgodnie z instrukcjami na etykiecie prania i wysusz te ubrania, które można wysuszyć w pralce.

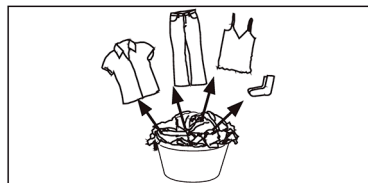

Wskazówki:

- ▶ Oddziel białe ubrania od kolorowych.
- ▶ Pościel i poszewki na poduszki powinny być zapięte na guziki, aby drobne elementy nie mogły utknąć w ich wnętrzu.
- ▶ Zapnij zamki błyskawiczne i haczyki oraz zwiąż luźne paski bez metalowych części, sznurki fartucha itp.
- ▶ Przed włożeniem odzieży do suszarki usuń luźne metalowe części odzieży, np. metalowe guziki.
- ▶ Nie przesuszaj łątwiej w pielęgnacji bielizny. Ryzyko zagniecia. Pozostaw do ostatecznego wyschnięcia na świeżym powietrzu.
- ▶ Ubrania takie jak dzianina mogą czasami powodować nadmierne wysuszenie. Zawsze zaleca się wybór poziomu suszenia do prasowania.
- ▶ W przypadku wstępnie wysuszonej odzieży wielowarstwowej lub końcowego suszenia należy wybrać program czasowy (WYŁĄCZNIK CZASOWY).

Przybliżona waga wsadu	Skład	Średnia waga na sztukę
Prześcieradło (pojedyncze)	Bawełna	Okolo 800 gr
Ubrania z mieszanych tkanin	/	Okolo 800 gr
Kurtki	Bawełna	Okolo 800 gr
Dżinsy	/	Okolo 800 gr
Kombinezon	Bawełna	Okolo 950 gr
Piżama	/	Okolo 200 gr
Koszule	/	Okolo 200 gr
Skarpety	Tkaniny mieszane	Okolo 50g
T-shirty	Bawełna	Okolo 150 gr
Bielizna	Tkaniny mieszane	Okolo 70 gr

9.3 Załaduj ubrania do urządzenia

- ▶ Rozluźnij i włóż posortowane pranie.
- ▶ Nie przeciążaj.
- ▶ Ostrożnie zamknij drzwi. Upewnij się, że ubrania nie są przyciśnięte.



UWAGA!

Przedmioty nietekstylne oraz małe, luźne lub o ostrych krawędziach mogą powodować wadliwe działanie i uszkodzenia odzieży oraz urządzenia.

9.4 Załadunek suszarki

1. Umieścić pranie równomiernie w bębnie, uważając, aby nie przeciążyć suszarki.
2. Włączyć suszarkę bębnową, naciskając Przycisk zasilania (rys. 9-5).



Uwaga

Należy stosować płyny zmiękczające do tkanin lub podobne produkty zgodnie z instrukcjami producenta.

9.5 Ustaw program i uruchom

1. Aby wybrać żądany program, należy dotknąć programu (rys. 9-6).
2. Ustaw funkcje, takie jak Temperatura, Poziom suszenia, Opóźnienie startu. Następnie naciśnij przycisk Uruchom (rys. 9-7), aby rozpocząć cykl suszenia.

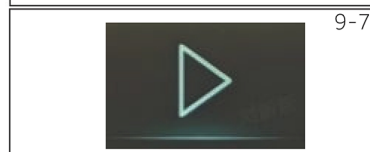
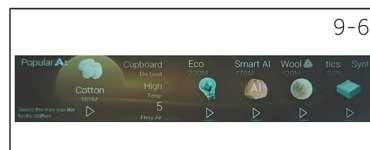

9.6 Wyjmij i dodaj ubrania

Aby zdjąć lub dodać ubrania, program można w każdej chwili przerwać:

- ▶ Naciśnij przycisk „Uruchom/Wstrzymaj”, aby przerwać cykl, a następnie otwórz drzwi. Zachowaj ostrożność podczas wyjmowania i dodawania ubrań! Wnętrze bębna lub same ubrania mogą być gorące, co stwarza ryzyko poparzenia.
- ▶ Aby kontynuować program, po zamknięciu drzwi należy nacisnąć przycisk „Uruchom/Wstrzymaj”.

9.7 Koniec cyklu suchego

Suszarka bębnowa przestaje działać automatycznie po zakończeniu cyklu suszenia. Na wyświetlaczu pojawi się komunikat „KONIEC” po około 5 sekundach. Otwórz drzwiczki suszarki bębnowej i wyjmij ubrania. Jeżeli ubrania nie zostaną wyjęte, funkcja usuwania zagnieceń uruchomi się automatycznie, a na ekranie pojawi się 0:00 (Ta funkcja jest dostępna tylko w niektórych programach).

1. Wyłącz suszarkę naciskając Przycisk zasilania (rys. 9-8).
2. Odłącz suszarkę od gniazdka elektrycznego (rys. 9-9).
3. Opróżnij zbiornik na wodę po każdym cyklu suszenia (rys. 9-10).
4. Wyczyść filtr kłaczków po każdym cyklu suszenia (rys. 9-11).
5. Wyczyść filtr skraplacza po każdym cyklu suszenia (rys. 9-12).

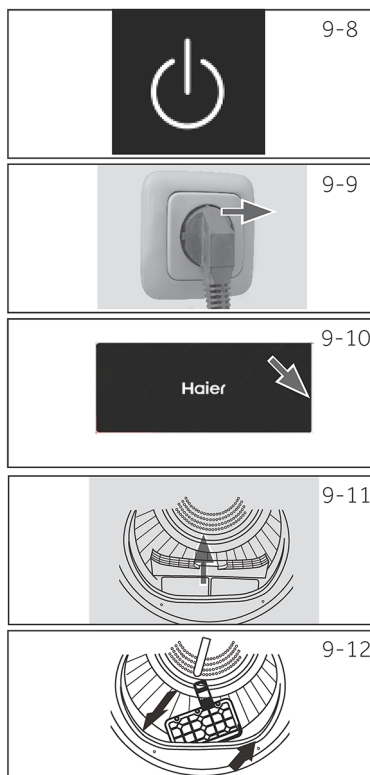

OSTRZEŻENIE!

Nigdy nie wyłączaj suszarki przed zakończeniem cyklu suszenia, chyba że wszystkie rzeczy zostaną szybko wyjęte i rozłożone, aby umożliwić uwolnienie ciepła.

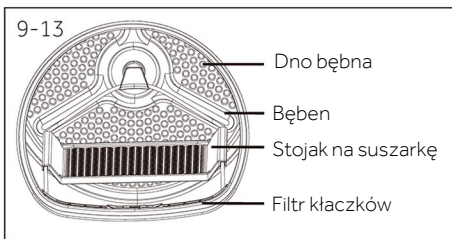

9.8 Użyj stojaka na suszarkę

Półka na suszarkę przeznaczona jest do przechowywania rzeczy (rys. 9-13), które nie są przeznaczone do suszenia w suszarce bębnowej, takich jak buty sportowe, trampki, swetry czy delikatna bielizna.

1. Otwórz drzwiczki suszarki.
2. Sprawdź, czy bęben jest pusty.
3. Włóż stojak suszarki do bębna.
4. Upewnij się, że stojak jest włożony w otwór filtra kłaczków i zablokowany w otworze bębna.

Uwaga

- ▶ Nie używaj tego stojaka na suszarkę, jeśli w suszarce znajdują się inne ubrania.
- ▶ Podczas suszenia upewnij się, że rzeczy są umieszczone na stojaku bez ryzyka splątania przegród podczas obracania się bębna.
- ▶ Maksymalna waga mokrych przedmiotów: 1,5 kg.

Karta pielęgnacji

Pranie

	Można prać w normalnym cyklu do 95°C		Można prać w normalnym cyklu do 60°C		Można prać w łagodnym cyklu do 60°C
	Można prać w normalnym cyklu do 40°C		Można prać w łagodnym cyklu do 40°C		Można prać w bardzo łagodnym cyklu do 40°C
	Można prać w normalnym cyklu do 30°C		Można prać w łagodnym cyklu do 30°C		Można prać w bardzo łagodnym cyklu do 30°C
	Prać ręcznie w temperaturze maksymalnie 40°C		Nie wolno prać		

Wybielanie

	Dozwolone jest dowolne wybielanie		Tylko tlen / bez chloru		Nie wolno wybielać
--	-----------------------------------	--	-------------------------	--	--------------------

Suszenie

	Suszenie w suszarce możliwe w normalnej temperaturze		Suszenie w suszarce bębnowej możliwe w niższej temperaturze		Nie suszyć w suszarce bębnowej
	Suszenie na sznurze		Suszenie na płasko		

Prasowanie

	Prasować w maksymalnej temperaturze do 200°C		Prasować w średniej temperaturze do 150°C		Prasować w niskiej temperaturze do 110°C; bez pary (prasowanie parowe może spowodować nieodwracalne uszkodzenia)
	Nie prasować				

10.1 Czyszczenie filtra kłaczków

Wyczyścić filtr kłaczków po każdym cyklu suszenia.

1. Wyjmij filtr kłaczków z bębna (rys. 10-1).
2. Otwórz filtr kłaczków (rys. 10.1a).
3. Usuń resztki kłaczków z filtra kłaczków (rys. 10.1b).
4. Zainstaluj ponownie oczyszczony filtr kłaczków w suszarce bębnowej (rys. 10.1c).

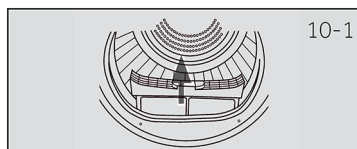

10-1

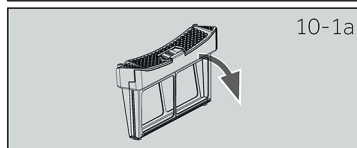

10-1a

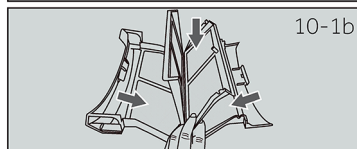

10-1b

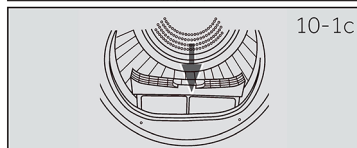

10-1c

10.2 Czyszczenie filtra skraplacza

Wyczyścić filtr po każdym cyklu suszenia.

1. Otwórz drzwi (rys. 10-2).
2. Wyciągnij filtr kłaczków z przedniego kanału (rys. 10.2a).
3. Wyciągnij filtr skraplacza z kanału powietrznego (rys. 10.2b).
4. oddziel filtr gąbkowy od filtra skraplacza i oczyścić go z wszelkich pozostałości (rys. 10.2c).
5. Zamontuj ponownie gąbkę na filtrze skraplacza i włóż ją z powrotem do kanału.

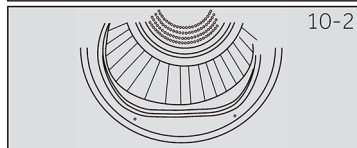

10-2

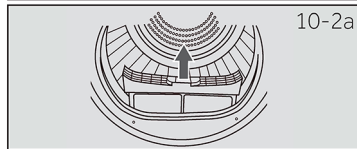

10-2a

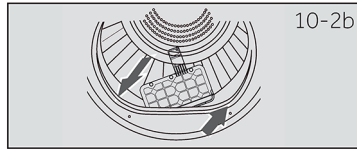

10-2b

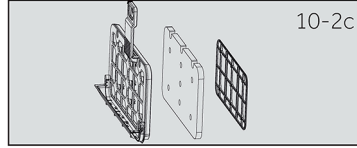

10-2c

i Uwaga

Podczas czyszczenia filtrów kłaczki należy wyrzucać do kosza na śmieci, a nie spłukiwać do odpływu, aby uniknąć rozprzestrzeniania się mikroplastiku w instalacji wodnej. Aby zapewnić optymalną wydajność suszenia, należy regularnie czyścić filtr. Zapchany filtr może wydłużyć cykl suszenia, co może zwiększyć zużycie energii.

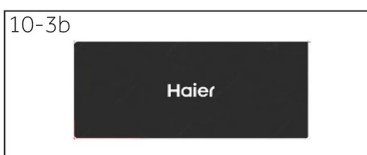
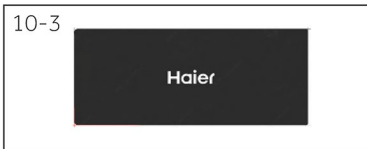
**10.3 Opróżnij zbiornik na wodę**

Podczas pracy para skrapla się do postaci wody i gromadzi w zbiorniku na wodę. Opróżnij zbiornik na wodę po każdym cyklu suszenia.

1. Wyciągnij zbiornik na wodę z obudowy (rys. 10-3).
2. Opróżnij zbiornik na wodę (rys. 10-3a).
3. Zamontuj ponownie zbiornik na wodę w suszarce (rys. 10-3b).

i Uwaga

Nie używaj wody do jakiegokolwiek picia lub przetwarzania żywności.

10.4 Suszarka do ubrań

Wytrzyj zewnętrzną część suszarki bębnowej i panel sterowania wilgotną szmatką. Aby uniknąć uszkodzenia urządzenia, nie używaj żadnych rozpuszczalników organicznych ani środków żrących.

10.5 Bęben

Po pewnym czasie pracy mikroelementy, takie jak wapń i substancje mineralne zawarte w wodzie, spowodują utworzenie się niewidocznego filmu wewnątrz bębna. Aby go usunąć, użyj wilgotnej szmatki i odrobiny detergentu. Aby uniknąć uszkodzenia urządzenia, nie używaj żadnych rozpuszczalników organicznych ani środków żrących.

Wiele problemów można rozwiązać samodzielnie, bez specjalistycznej wiedzy. Zanim skontaktujesz się z serwisem posprzedażnym, sprawdź wszystkie pokazane możliwości i postępuj zgodnie z poniższymi instrukcjami. Zobacz sekcję „15 - Obsługa klienta” na stronie 34.



OSTRZEŻENIE!

- ▶ Przed konserwacją wyłącz urządzenie i wyjmij wtyczkę z gniazdka.
- ▶ Sprzęt elektryczny powinien być serwisowany wyłącznie przez wykwalifikowanych elektryków, ponieważ niewłaściwa naprawa może spowodować poważne szkody następcze.
- ▶ Uszkodzony kabel zasilający powinien być wymieniany wyłącznie przez producenta, jego przedstawiciela serwisowego lub podobnie wykwalifikowanych pracowników w celu uniknięcia zagrożenia.

Rozwiązywanie problemów z kodem wyświetlacza

Kod	Przyczyna	Rozwiązanie
F2	Awaria pompy spustowej / awaria czujnika poziomu wody.	Skontaktuj się z obsługą klienta.
F32	NTC2 jest otwarty lub uszkodzony.	Skontaktuj się z obsługą klienta.
F33	NTC3 jest otwarty lub uszkodzony.	Skontaktuj się z obsługą klienta.
FC2	Awaria komunikacji między płytą zasilającą a płytą wyświetlacza.	Skontaktuj się z obsługą klienta.
FC8	Awaria magistrali.	Skontaktuj się z obsługą klienta.
FC26	Awaria komunikacji silnika.	Skontaktuj się z obsługą klienta.
F7	Awaria silnika.	Skontaktuj się z obsługą klienta.
FH	Alarm o błędzie konfiguracji IoT.	Skontaktuj się z obsługą klienta.
FC6	Usterka komunikacji wentylatora o zmiennej częstotliwości.	Skontaktuj się z obsługą klienta.
FE	Niezależna praca wentylatora uległa awarii.	Skontaktuj się z obsługą klienta.
FC8	Awaria komunikacji płyty napędu sprężarki.	Skontaktuj się z obsługą klienta.
FF	Awaria sprężarki.	Skontaktuj się z obsługą klienta.
FCU	Komunikacja między modułami płytki wyświetlacza i płytki procesowej jest nieprawidłowa.	Skontaktuj się z obsługą klienta.

Jeśli po podjęciu działań naprawczych kody błędów pojawią się ponownie, wyłącz urządzenie, odłącz zasilanie i skontaktuj się z obsługą klienta.

Rozwiązywanie problemów bez kodów wyświetlacza

Problem	Możliwa przyczyna	Możliwe rozwiązanie
Suszarka bębnowa nie działa.	<ul style="list-style-type: none"> • Słabe podłączenie do źródła zasilania. • Brak zasilania. • Nie ustawiono żadnego programu suszenia. • Urządzenie nie zostało włączone. • Zbiornik na wodę jest pełny. • Drzwi nie są prawidłowo zamknięte. 	<ul style="list-style-type: none"> • Sprawdź podłączenie do zasilania. • Sprawdź zasilanie. • Ustaw program suszenia. • Włącz urządzenie. • Opróżnij zbiornik na wodę. • Dobrze zamknij drzwi.
Suszarka bębnowa nie działa, a na wyświetlaczu pojawia się komunikat Koniec.	<ul style="list-style-type: none"> • Pranie osiągnęło poziom suchości określony w programie. 	<ul style="list-style-type: none"> • Sprawdź, czy ustawienie programu jest odpowiednie, czy nie.
Czas schnięcia jest zbyt długi, a rezultaty nie są zadowalające.	<ul style="list-style-type: none"> • Ustawienie programu jest nieprawidłowe. • Filtr jest zatkany. • Parownik jest zablokowany. • Suszarka bębnowa jest przeciążona. • Pranie jest zbyt mokre. • Kanał wentylacyjny jest zablokowany. 	<ul style="list-style-type: none"> • Upewnij się, że program jest ustawiony prawidłowo. • Wyczyść siatkę filtra. • Wyczyść parownik. • Zmniejsz ilość prania. • Całkowicie odwiruj pranie przed suszeniem. • Sprawdź i wyczyść kanał wentylacyjny.
Pozostały czas na wyświetlaczu zatrzymuje się lub przeskakuje.	<p>Pozostały czas będzie dostosowywany w sposób ciągły w oparciu o następujące czynniki:</p> <ul style="list-style-type: none"> • Tkanina do prania. • Ładowanie wsadu. • Stopień nawilżenia prania. • Temperatura otoczenia. 	<ul style="list-style-type: none"> • Regulacja automatyczna jest normalną operacją.

**Uwaga**

Wszystkie zdjęcia dotyczące instalacji można znaleźć na początku tej instrukcji.

12.1 Przygotowanie

- ▶ Najpierw usuń wszystkie opakowania, łącznie z podstawą styropianową. Podczas wyjmowania opakowania można zaobserwować krople wody. To normalne zjawisko wynika z testów wodnych w fabryce.

**Uwaga**

Opakowanie należy utylizować w sposób przyjazny dla środowiska. Aby uzyskać informacje dotyczące aktualnych miejsc utylizacji, skontaktuj się ze sprzedawcą lub władzami lokalnymi.

**OSTRZEŻENIE!**

Po transporcie i instalacji MUSISZ pozostawić suszarkę na dwie godziny przed użyciem.

12.2 Czas transportu i oczekiwania

Transportuj urządzenie wyłącznie w pozycji poziomej. Bezobsługowy olej smarujący znajduje się w kapsule sprężarki. Olej ten może przedostać się przez zamknięty system rur podczas transportu ukośnego. Przed podłączeniem urządzenia do prądu należy odczekać 2 godziny, aż olej spłynie z powrotem do kapsuły.

12.3 Umieść urządzenie

Urządzenie należy ustawić na płaskiej i solidnej powierzchni. Ustaw nóżki na żądanym poziomie (rys. 12-1).

12.4 Montaż pod blatem

Wymiary wnęki powinny co najmniej odpowiadać wymiarom (rys. 12-2).

1. Umieść urządzenie obok szczeliny. Upewnij się, że wszystkie połączenia są łatwo dostępne i funkcjonalne.
2. Dopasuj dokładnie wszystkie nóżki, aby uzyskać stabilną, poziomą pozycję.
3. Ostrożnie zainstaluj urządzenie we wnęcie.
4. Zapewnij odpowiednią wentylację.

OPCJONALNIE: Zainstaluj podkładki redukujące hałas

1. Po otwarciu opakowania znajdziesz podkładki redukujące hałas. Służą one do redukcji hałasu (rys. 12-3).
2. Połóż suszarkę na boku, otworem skierowanym do góry, dolną stroną w kierunku operatora.
3. Wyjmij podkładki redukujące hałas i usuń dwustronną samoprzylepną folię ochronną; wklej wokół dna; podkładki wygłuszające pod szafką pralki, jak pokazano na rysunku 3 (dłuższa podkładka w pozycji 1, dwie krótsze podkładki w pozycji 2 i 3). Na koniec ponownie ustaw pralkę pionowo.

12.5 Połączenie elektryczne

Przed każdym podłączeniem sprawdź, czy:

- ▶ zasilanie, gniazdo i bezpieczniki są zgodne z tabliczką znamionową.
- ▶ gniazdko elektryczne jest uziemione i nie używa się rozgałęźnika ani przedłużacza.
- ▶ Wtyczka i gniazdo zasilania są ściśle dopasowane.
- ▶ **Tylko Wielka Brytania:** Wtyczka brytyjska spełnia normę BS1363A.

Włóż wtyczkę do gniazdka (rys. 12-4).



OSTRZEŻENIE!

Jeśli przewód zasilający jest uszkodzony, musi zostać wymieniony przez serwisanta (patrz karta gwarancyjna), aby uniknąć niebezpieczeństwa!

12.6 Odwracanie drzwi

- ▶ Przed rozpoczęciem należy odłączyć suszarkę od gniazdka.
- ▶ Ostrożnie obchodź się z częściami, aby uniknąć zarysowania lakieru.
- ▶ Zapewnij niersującą powierzchnię roboczą dla drzwi.
- ▶ Narzędzia, których będziesz potrzebować: Śrubokręt krzyżakowy.
- ▶ Po rozpoczęciu nie przesuwaj szafki, dopóki nie zakończy się odwracanie drzwi.
- ▶ Niniejsza instrukcja dotyczy wymiany zawiasów z prawej strony na lewą. Jeśli chcesz przełożyć je z powrotem na prawą stronę, postępuj zgodnie z tymi samymi instrukcjami i odwróć wszystkie odniesienia od lewej do prawej.

1. Zdejmij zespół drzwi

Otwórz drzwi. Wykręć dwie śruby mocujące zespół zawiasu/drzwi do suszarki. Ostrożnie odłóż zawias/drzwi na bok (rys. 12-5).

2. Zdejmij, obróć i załóż drzwi wewnętrzne

Usuń osiem naklejek i śrub mocujących drzwi wewnętrzne do drzwi zewnętrznych. Zdemontuj drzwi wewnętrzne, obróć je o 180° i zamontuj ponownie w drzwiach zewnętrznych, używając tych samych ośmiu śrub i naklejek (rys. 12-6).

3. Zdejmij, obróć i wymień blokadę drzwi i blachę zaczepową

Odkręć dwie śruby mocujące zaczep, a następnie odkręć jedną śrubę zamka drzwi, naciśnij i wyjmij zamek, obróć go o 180° i zamontuj po przeciwnej stronie, używając tych samych 3 śrub i zaczepów (rys. 12-7).

4. Obróć i wymień zespół zawias/drzwi

Obróć zespół zawiasu/drzwi i przykręć go do suszarki (rys. 12-8).

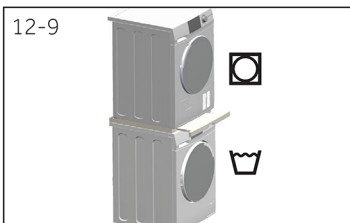

12.7 Stos pralko-suszarki

Istnieje możliwość uzyskania stosu pralko-suszarki (rys. 12-9). Nie każda pralka nadaje się do tego celu. Informacje dotyczące układania w stosy oraz odpowiedni zestaw montażowy można uzyskać u lokalnego sprzedawcy. Do zestawu dołączona jest instrukcja montażu, która szczegółowo opisuje poszczególne etapy instalacji.

12.8 Wypoziomuj suszarkę

WAŻNE jest wypoziomowanie suszarki, aby zapewnić jej wydajną pracę przy minimalnym poziomie hałasu. Suszarkę należy wypoziomować tak, aby stała równomiernie na wszystkich czterech nóżkach. Upewnij się, że suszarka nie kołysze się w żadnym kierunku.

Wypoziomuj suszarkę od przodu do tyłu (rys. 12-10):

- Umieść podziałkę po lewej stronie.
- Wyreguluj przednią lewą stopę (w dół).
- Powtórz powyższe czynności dla prawej stopy.

Wypoziomuj suszarkę na boki (rys. 12-11):

- Umieść podziałkę na środku tylnej części suszarki.
- Wyreguluj tylne nóżki, aż suszarka będzie pozioma na boki.
- Nigdy nie wykręcaj całkowicie nóżek z ich obudów.

Dokładnie sprawdź, czy suszarka jest wyważona:

- Umieść podziałkę na środku przedniej części suszarki.
- Upewnij się, że suszarka nie kołysze się w żadnym kierunku.
- Jeśli suszarka nie jest wyważona, powtórz powyższe kroki.

Po wypoziomowaniu narożniki szafki suszarki nie powinny dotykać podłogi, a suszarka nie może kołysać się w żadnym kierunku.

12.9 Opróżnianie

Suszarka wyposażona jest w skraplacz, który gromadzi wodę podczas cyklu suszenia. Woda ta jest gromadzona w wyjmowanym zbiorniku na wodę znajdującym się w lewym górnym rogu suszarki. Zgromadzoną wodę należy opróżnić po każdym cyklu suszenia. Można też skonfigurować suszarkę tak, aby odprowadzała wodę automatycznie, korzystając z dołączonego węża spustowego.

Zalecamy, aby w miarę możliwości ustawić suszarkę tak, aby automatycznie opróżniała się, zwłaszcza podczas suszenia pełnych wsadów. Dzięki temu unikniesz konieczności opróżniania zbiornika na wodę podczas cyklu suszenia.

Podłączanie węża spustowego

- Odłącz czarny wąż od przyłącza z tyłu suszarki (rys. 12-12).
- Rozwiń wąż spustowy (dołączony do suszarki) i podłącz go do czarnego węża (rys. 12-13).
- Umieść drugi koniec węża spustowego w wannie lub rurze kanalizacyjnej.

Dodatkowe dane

Zasilanie (patrz tabliczka znamionowa) - napięcie / prąd / wejście	(220-240) V/50 Hz/ 2.7 A/ 630W
Dopuszczalna temperatura otoczenia	5°C do 35°C
Chłodziwo	R290
Objętość	150 g

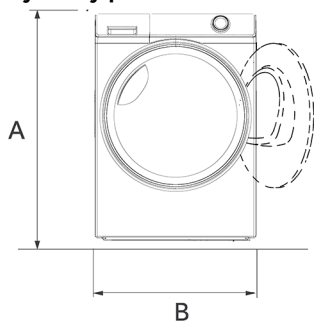
Wymiary produktu

WIDOK Z PRZODU

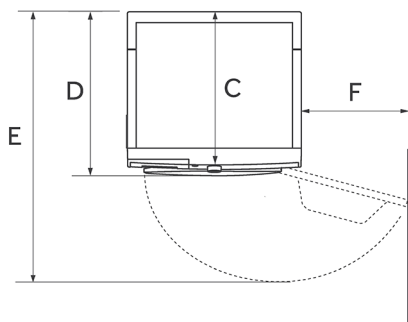

WIDOK Z GÓRY

ŚCIANA

WYMIARY PRODUKTU		
A	Całkowita wysokość produktu w mm	845
B	Całkowita szerokość produktu w mm	595
C	Całkowita głębokość produktu (do głównego panelu sterowania) w mm	658
D	Całkowita głębokość produktu w mm	676
E	Głębokość otworu drzwi w mm	1167
F	Minimalny odstęp drzwi od sąsiedniej ściany w mm	218

Uwaga: Dokładna wysokość suszarki zależy od odległości nóg od podstawy urządzenia. Przestrzeń, w której instalujesz suszarkę, musi być co najmniej 30 mm szersza i 10 mm głębsza niż jej wymiary.

**Uwaga: Odchylenia**

Ze względu na ciągłe aktualizacje aplikacji hOn, funkcje i interfejs wyświetlania aplikacji mogą różnić się od poniższego opisu.

14.1 Informacje ogólne

To urządzenie jest wyposażone w technologię Wi-Fi umożliwiającą zdalne sterowanie za pomocą aplikacji hOn.

**OSTRZEŻENIE!**

Należy przestrzegać środków ostrożności wskazanych w niniejszej instrukcji, nawet jeśli korzystasz z urządzenia za pośrednictwem aplikacji. Przestrzeganie tych instrukcji jest niezbędne dla bezpiecznego użytkowania.

14.2 Wymagania

1. **Sieć Wi-Fi:** Wymagany jest router zgodny ze standardem 802,11b/g/n i pasmem 2,4 GHz. Sieci działające na częstotliwości 5 GHz i sieci publiczne nie są obsługiwane. Nazwa sieci (SSID) musi zawierać od 1 do 31 znaków, a hasło od 8 do 64 znaków. Opcje szyfrowania obejmują szyfrowanie otwarte, WPA-PSK i WPA2-PSK.
2. **Zgodne urządzenia:** Aplikacja jest dostępna na tabletach i smartfonach z systemem Android, iOS i Huawei.
3. **Pozycjonowanie:** Zainstaluj urządzenie w miejscu o silnym sygnale Wi-Fi.

Dane techniczne Wi-Fi:

Częstotliwość	2400 MHz-2483.5 MHz
Maksymalna moc	20 dBm
Standardowy	IEEE802.11b/g/n & Bluetooth® Low Energy v4.2 ^[1]

14.3 Pobieranie i instalacja aplikacji hOn

1. Pobierz aplikację, skanując poniższy kod QR lub odwiedzając stronę go.haier-europe.com/download-app.



Pobierz aplikację hOn

**Uwaga: Rejestracja**

Utworzenie profilu (rejestracja) jest wymagane tylko przy pierwszym użyciu lub jeśli konto zostało usunięte lub wyłączone. Następnie wystarczy zalogować się przy użyciu swojego adresu e-mail i hasła. Sprawdź tryb Demo w aplikacji, aby poznać funkcje Wi-Fi.

^[1] Znak słowny i logo **Bluetooth®** są zastrzeżonymi znakami towarowymi należącymi do Bluetooth SIG, Inc., a każde użycie tych znaków przez Candy Hoover Group Srl odbywa się na podstawie licencji. Pozostałe znaki towarowe i nazwy handlowe należą do ich odpowiednich właścicieli.

14.4 Parowanie urządzeń



Sieć domowa musi być ustawiona na 2,4 GHz. Sieci działające na częstotliwości 5 GHz nie są obsługiwane.

Upewnij się, że Twój smartfon jest podłączony do tej samej sieci Wi-Fi 2,4 GHz, której chcesz użyć do skonfigurowania urządzenia.

1. Otwórz aplikację hOn, utwórz nowy profil (lub zaloguj się, jeśli już go posiadasz).
2. Kliknij „Dodaj urządzenie” i postępuj zgodnie z instrukcjami wyświetlanymi na ekranie smartfona, aby dokończyć konfigurację.

14.5 Aktywacja zdalnego sterowania

1. Sprawdź, czy router jest włączony i podłączony do Internetu.
2. Załaduj pranie i zamknij drzwi.
3. Włącz urządzenie.
4. Naciśnij krótko przycisk „Zdalne sterowanie”.
5. Rozpocznij cykl za pomocą aplikacji. Panel sterowania zostanie wyłączony, za wyjątkiem przycisków Uruchom/Wstrzymaj/WŁ./WYŁ..
6. Zdalne sterowanie można również aktywować podczas cyklu poprzez krótkie naciśnięcie przycisku „**Zdalne sterowanie**”.



Polecenie z aplikacji można wysłać do 24 godzin po włączeniu funkcji Zdalne sterowanie.

14.6 Dezaktywacja zdalnego sterowania

1. W trakcie cyklu możesz dezaktywować zdalne sterowanie, naciskając krótko przycisk „**Zdalne sterowanie**”; cykl będzie kontynuowany. Stan cyklu można sprawdzić w aplikacji, ale nie można wysłać poleceń (np. uruchom/wstrzymaj).
2. Aby wznowić zdalne sterowanie za pomocą aplikacji, upewnij się, że drzwi są zamknięte, a następnie naciśnij krótko ponownie przycisk „**Zdalne sterowanie**”.

14.7 Koniec cyklu za pomocą zdalnego sterowania

1. Po zakończeniu cyklu zdalne sterowanie jest dezaktywowane.
2. Po 2 minutach urządzenie wyłączy się automatycznie.

14.8 Wyłączanie modułu Wi-Fi i czyszczenie danych uwierzytelniających sieci

Aby usunąć zapisane informacje o sieci Wi-Fi i wyłączyć moduł Wi-Fi:

1. Włącz urządzenie.
2. Rozwiń menu Ustawienie i znajdź przycisk Wi-Fi.
3. Naciśnij przycisk Wi-Fi, a pojawi się komunikat
Czy chcesz kontynuować ponowne ustawienie danych logowania Wi-Fi?
4. Naciśnij przycisk „Potwierdź”, aby potwierdzić resetowanie lub naciśnij „Anuluj”, aby anulować resetowanie.
5. Informacje konfiguracyjne zostaną usunięte. Aby wyjść, wybierz program lub wyłącz urządzenie.
6. Aby przeprowadzić ponowną konfigurację, usuń urządzenie z aplikacji hOn i rozpocznij nową procedurę parowania.



Uwaga

Użyj tej procedury tylko jeśli zamierzasz sprzedać urządzenie.

Zalecamy korzystanie z naszego działu obsługi klienta Haier oraz stosowanie oryginalnych części zamiennych.

Jeśli masz problem z urządzeniem, najpierw sprawdź sekcję „11-Rozwiązywanie problemów” na stronie 24.

Jeśli nie możesz znaleźć tam rozwiązania, skontaktuj się z:

- ▶ lokalnym sprzedawcą lub
- ▶ działem Serwis techniczny na stronie www.haier.com, gdzie można znaleźć numery telefonów i często zadawane pytania oraz aktywować zgłoszenie serwisowe.

Aby skontaktować się z naszym Serwisem, upewnij się, że masz następujące dane.

Informacje znajdują się na tabliczce znamionowej.

Model _____ Numer seryjny _____

Sprawdź również kartę gwarancyjną dostarczoną z produktem w przypadku gwarancji.

W przypadku ogólnych zapytań biznesowych skorzystaj z podanych poniżej naszych adresów w Europie:

Europejskie adresy Haier

Kraj*	Adres pocztowy	Kraj*	Adres pocztowy
Włochy	Haier Europe Trading SRL Via De Cristoforis, 12 21100 Varese WŁOCHY	Francja	Haier France SAS 53 Boulevard Ornano-Pleyad 3 93200 Saint-Denis FRANCJA
Hiszpania i Portugalia	Haier Iberia SL Pg. Garcia Faria, 49-51 08019 Barcelona HISZPANIA	Belgia-FR Belgia-NL Holandia Luksemburg	Haier Benelux SA Anderlecht Route de Lennik 451 BELGIA
Niemcy Austria	Haier Deutschland GmbH Konrad-Zuse-Platz 6 81829 Monachium NIEMCY	Polska Węgry Grecja Rumunia Rosja	Haier Poland Sp. zo.o. Al. Jerozolimskie 181B 02-222 Warszawa POLSKA
Wielka Brytania	Haier Smart Home Wielka Brytania i Irlandia 302 Bridgewater Place Birchwood Park Warrington WA3 6xG	Czechy i Słowacja	Haier Europe ČR s.r.o. Sokolovská 651/136a, 186 00 Praga 8 Karlin Czechy

*Więcej informacji można znaleźć na stronie www.haier.com

Pobierz i przeczytaj całą instrukcję obsługi online, aby uzyskać więcej informacji na stronie:

go.he.services/haier-um



Haier