



HD90-A367U1

**Haier**

FR

## Thank you for purchasing a Haier Product.

Please read this instruction carefully before using the appliance. The instruction contains important information which will guide you in order to have a safe and proper installation as well as daily use and maintenance.

Keep this manual in a convenient place so you can always refer to it for the safe and proper use of the appliance.

### Safety notice



**WARNING!** - Important safety information



General information and tips



Environmental information



### Disposal

This marking on the product, accessories or literature indicates that the product and its electronic accessories (e.g. charger, headset, USB cable) should not be disposed of with other household waste at the end of their working life.

To prevent possible harm to the environment or human health from uncontrolled waste disposal, please separate these items from other types of waste and recycle them responsibly to promote the sustainable reuse of material resources.

Household users should contact either the retailer where they purchased this product, or their local government office, for details of where and how they can take these items for environmentally safe recycling. Business users should contact their supplier and check the terms and conditions of the purchase contract.

This product and its electronic accessories should not be mixed with other commercial wastes for disposal.



### **WARNING!**

**This appliance is filled with R290. Flammable material risk of fire.**

**WARNING:** In the appliance enclosure or in the built-in structure, keep ventilation openings clear of obstruction.

**WARNING:** Do not damage the refrigerant circuit.



### **WARNING!**

#### **Risk of injury or suffocation!**

To ensure safety when disposing of an old tumble dryer, disconnect the mains plug from the socket, cut the mains power cable and destroy this together with the plug. To prevent children shutting themselves in the machine, break the door hinges or the door lock.



### **WARNING!**

The appliance must not be powered through an external switching device, such as a timer, or connected to a circuit that is regularly switched on and off by a utility.

1 - Safety information .....	4
2 - Installation pictures .....	7
3 - Intended use .....	8
4 - Product description .....	9
5 - Control panel .....	10
6 - Programs .....	14
7 - Consumption .....	15
8 - Suggestions and tips .....	16
9 - Daily use .....	18
10 - Care and cleaning .....	22
11 - Troubleshooting .....	24
12 - Installation .....	26
13 - Technical data .....	29
14 - hOn APP .....	30
15 - Customer service .....	33



Download the  
hOn app



## **WARNING!**

### **Before first use**

- ▶ Make sure there is no transportation damage.
- ▶ Remove all package and keep it out of children's reach.
- ▶ Always move the appliance with two people at least because it is heavy.

### **Daily use**

- ▶ This appliance can be used by children aged from 8 years and above and persons with reduced physical, sensory or mental capabilities or lack of experience and knowledge if they have been given supervision or instruction concerning use of the appliance in a safe way and understand the hazards involved.
- ▶ Keep away children under 3 years of age from the appliance unless they are constantly supervised.
- ▶ Children shall not play with the appliance.
- ▶ Do make sure the room is dry and well ventilated. The ambient temperature should be between 5°C and 35°C.
- ▶ Do not cover any ventilation openings in the base by a carpet or similar object.
- ▶ Keep the area around the tumble dryer free of dust and lint.
- ▶ Do make sure that there is only laundry inside the appliance and no pets or children before you use it.
- ▶ Only touch the mains plug with dry hands and do not touch or use the appliance if you are barefoot or with wet hands or feet
- ▶ Do not dry unwashed items in the tumble dryer.
- ▶ Do make sure not to load more than nominal load.
- ▶ Remove all items such as lighters and matches from pockets.
- ▶ Fabric softeners, or similar products, should be used as specified by the fabric softener instructions
- ▶ Do not use or store any flammable sprays or flammable gas in close vicinity to the appliance.
- ▶ Do not place heavy objects or sources of heat or damp on top of the appliance.
- ▶ Hold the plug, not the cable, when unplugging the appliance.
- ▶ Do not touch the rear and the drum during operation, they are hot.

 **WARNING!****Daily use**

- ▶ Do not use the appliance to dry the following items:
  - ▶ Items which are not washed.
  - ▶ Items which have been contaminated with inflammable substances such as cooking oil, acetone, alcohol, benzene, petrol, kerosene, spot removers, turpentine, waxes, wax removers or other chemicals. The fumes can cause a fire or explosion. Items that have been soiled with substances such as cooking oil, acetone, alcohol, petrol, kerosene, spot removers, turpentine, waxes and wax removers should be washed in hot water with an extra amount of detergent before being dried in the tumble dryer
  - ▶ Items which contain padding or fillings (e.g. pillows, jackets), as the filling can get out with the risk of causing ignition.
  - ▶ Items such as foam rubber (latex foam), shower caps, waterproof textiles, rubber backed articles and clothes or pillows fitted with foam rubber pads should not be dried in the tumble dryer.
- ▶ Do not drink the condensed water.
- ▶ Do not use the appliance without the lint filter or condenser filter in place or with damaged filter.
- ▶ Notice that the last part of the drying cycle occurs without heat (cool down cycle) to ensure remaining garments are under a temperature which does not damage them.
- ▶ Do not leave the appliance unattended during run time for a long time. If a long absence is needed, the drying cycle have to be interrupted by switching off and unplugging the mains.
- ▶ Do not switch off the appliance until drying cycle is finished. Never stop a tumble dryer before the end of the drying cycle unless all items are quickly removed and spread out so that the heat is dissipated
- ▶ Switch off the appliance after each drying program to save electricity and for safety.

**Maintenance / cleaning**

- ▶ Make sure children are supervised if they carry out cleaning and maintenance.
- ▶ Disconnect the appliance from the electrical supply before undertaking any routine maintenance.

## **WARNING!**

### **Maintenance / cleaning**

- ▶ Clean the lint filter and the condenser filter after each programme (see "10 - Care and cleaning" on page 22).
- ▶ Do not use water spray or steam to clean the appliance.
- ▶ Do not use industrial chemicals to clean the appliance.
- ▶ If the supply cord is damaged, it must be replaced by the manufacturer, its service agent or similarly qualified persons in order to avoid a hazard.
- ▶ Do not try to repair the appliance by yourself. If a repair is needed, please contact our customer service.

### **Installation**

- ▶ Ensure put the machine in a place which allows opening the door fully. Do not install the tumble dryer behind a lockable door, a sliding door or a door with hinges on the opposite side of the tumble dryer door as this limits the full opening of the door.
- ▶ Install the appliance in a well-ventilated, dry place.
- ▶ Never install the appliance in a damp outdoor, or in an area which has the risk of water leakage such as under or near a sink unit. Once a water leakage happened, cut power supply and allow the machine to dry naturally.
- ▶ Install or use the appliance only in a place where the temperature is above 5°C.
- ▶ Do not place the appliance directly on a carpet, or close to a wall or furniture.
- ▶ Do not expose the appliance to any frost, heat or direct sunlight or around any heat sources (e.g. stoves, heaters).
- ▶ Make sure that the electrical information on the rating plate aligns with the power supply. If it does not, contact an electrician.
- ▶ Do not use multi-plug adapters and extension cables.
- ▶ Make sure not to damage the electric cable and the plug. If it is damaged, have it replaced by an electrician.
- ▶ Use a separate earthed socket for the power supply which is easy access to after installation. The appliance must be earthed.

## 2 - Installation pictures

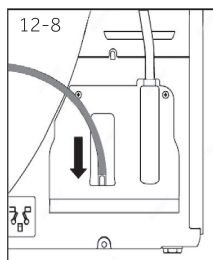
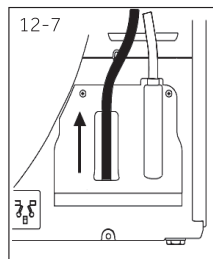
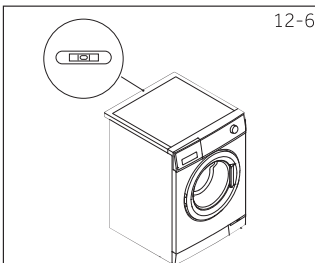
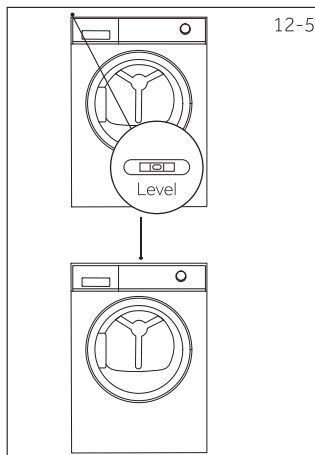
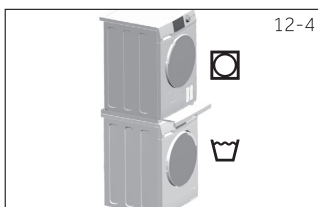
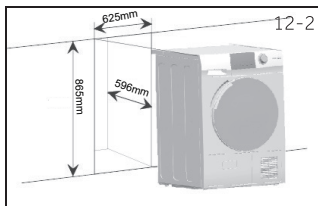
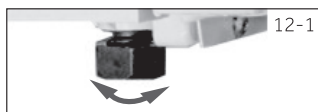

## Intended use

This appliance is intended for drying items which have been washed in a water solution and are marked on the manufacturer's care label as being suitable for tumble drying.

It is designed exclusively for domestic use inside the house. It is not intended for commercial or industrial use. Changes or modifications to the device are not allowed. Unintended use may cause hazards and loss of all warranty and liability claims.

## Standards and directives

This product meets the requirements of all applicable EC directives with the corresponding harmonised standards, which provide for CE marking.



## Environmentally responsible use

- ▶ **Completely spin:** Spin the laundry with the maximum spin speed.
- ▶ **Maximum load:** Use the maximum filling amount according to the programme table, but do not overload the dryer. To take advantage of the maximum load, the laundry which should be dried "Ready to wear", can be first dried easily with "Ironing reminder". When program ends, remove the laundry which should be ironed and dry the remaining laundry then to end.
- ▶ **Loosen up the laundry:** Shake out the laundry before putting them into the dryer.
- ▶ **Avoid excess drying:** An excessive drying should be avoided. Select the right programme and the appropriate dry level.
- ▶ **Softener unnecessary:** Do not use softener when washing, because the laundry will become fluffy and soft in the dryer .
- ▶ **Cleaning of the lint filters:** Clean the lint filters after each cycle.
- ▶ **Ventilation:** Make sure the appliance is properly ventilated (see "12 - Installation" on page 26).
- ▶ **Condensed water reuse:** The collected condensed water can be used for the steam iron. Before that, it should be poured through a fine sieve or coffee filter paper. Smallest parts will be retained by the filter.

 **Note**

Due to technical changes and different models, the illustrations in the following chapters may differ from your model.

#### 4.1 Picture of appliance

Front side (Fig. 4-1):

Rear side (Fig. 4-2):

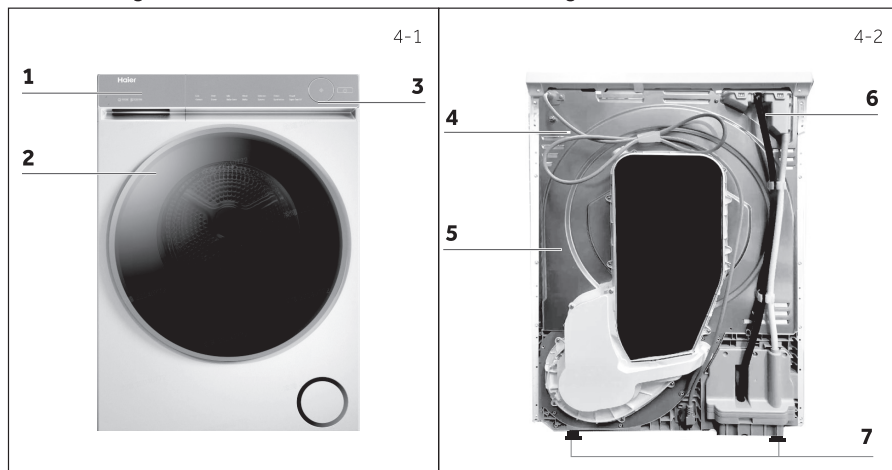

- 1 Water tank
- 2 Tumble dryer door
- 3 Control panel

- 4 Power supply cord
- 5 Back plate
- 6 Drainage outlet
- 7 Adjustable feet

#### 4.2 Accessories

Check the accessories and literature in accordance with this list (Fig. 4.3):

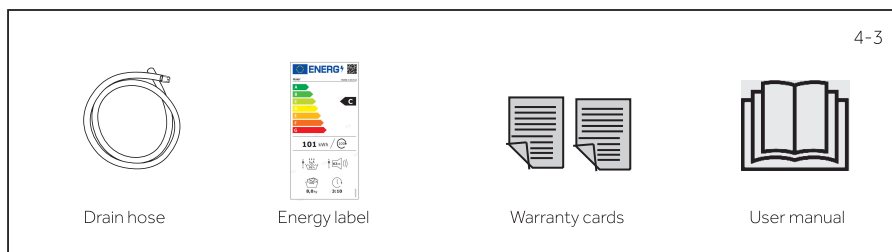

Drain hose

Energy label

Warranty cards

User manual

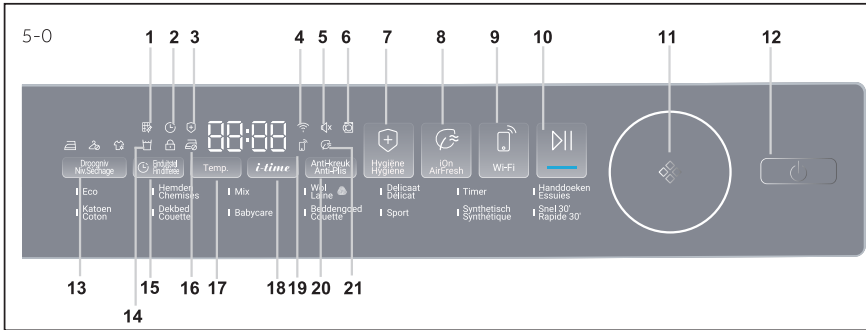

- |                          |   |   |  |
|--------------------------|---|---|--|
| 1 Clean filter indicator | 7 <b>Hygiëne</b><br><b>Hygiène button</b> | 12 Power button                                     | 16 Anti crease indicator                   |
| 2 Delay indicator        | 8 <b>iOn AirFresh</b><br><b>button</b>    | 13 <b>Droogniv</b><br><b>Niv.Sèchage button</b>     | 17 Temp. button                            |
| 3 Hygienic indicator     | 9 <b>Wi-Fi</b><br><b>button</b>           | 14 Empty tank indicator                             | 18 <b>i-time</b><br><b>button</b>          |
| 4 Wifi indicator         | 10 Start/Pause button                     | 15 <b>Einduitstel</b><br><b>Fin différée button</b> | 19 Remote indicator                        |
| 5 Signal indicator       | 11 Program knob                           | 20 <b>Anti-kreuk</b><br><b>Anti-Plis button</b>     | 21 <b>iOn AirFresh</b><br><b>indicator</b> |
| 6 Door unlock indicator  |   |   |  |

5-1



### 5.1 Clean filter indicator

This indicator is designed to remind users to clean filter before using. When this icon (Fig. 5-1) lights up, users should clean the filter. For the cleaning steps, see "10 - Care and cleaning" on page 22.



### Notice

After each cycle, indicator will twinkle to remind cleaning the filters.

5-2



### 5.2 Delay indicator

When choosing the delay function (Fig. 5-2), the icon will light up.

5-3



### 5.3 Hygienic indicator

Press the Hygienic button, this icon (Fig.5-3) will light up, it will be off in the running stage, and will light up again when entering the hygienic stage.

5-4



### 5.4 WiFi indicator

During network configuration, the WiFi light flashes (0.5 s on, 0.5 s off), and this icon (Fig. 5-4) stays on after successful network configuration.

### 5.5 Signal indicator

The buzzer is activated by default. To deactivate the buzzer function, press the 2 buttons (**Temp.** and **i-time**) at the same time for 3 seconds until you hear a beep sound, the indicator (Fig. 5-5) will light up. To activate it, press the same two buttons for 3 seconds again.



### 5.6 Door opening indicator

If the door open, this indicator (Fig. 5-6) will light up. Users should close the door, then can be start a drying cycle.



### 5.7 Hygiène Hygiène button

Hygienic function is designed to kill bacteria and mites as well as virus on clothes with high temperature. The program setting will automatically change to the highest drying level and temperature. After selecting Hygienic function, this button will keep light on until the drying cycle start.

When entering to the hygienic phase, the button will light up again to indicate users.



### 5.8 iOn-AirFresh button

iOn-AirFresh function aims to remove dust and moisture. Fluff up clothes as well as refresh clothes in a short time. By rotating and shaking, wind blows in to clothes with Optical plasma, even delicate clothes and non-washable fabrics can be taken good care.

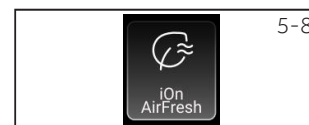

### 5.9 Wi-Fi button

Press this button to activate/deactivate the Remote Control of the appliance via the hOn app (Fig. 5-9).



#### Notice

To start the pairing procedure, please follow the app instructions. See "14 - hOn APP" on page 31 for more information.

#### Smart AI Drying

By activating the Smart AI Drying function in the hOn app, you can optimize drying cycles for mixed loads (cotton, synthetics). When you select the "Cupboard" or "Ready to wear" drying level, the machine will send a notification to the hOn app as soon as the "Ready to Iron" level is reached.

This allows you to remove lighter items that are already dry, saving time and energy. Simply close the door and press "Resume" to continue the cycle until the selected target level is reached, with remote control restored. This way, you can complete drying in a single cycle rather than running two separate ones.

#### Note

You need to pair the tumble dryer with the hOn app before using this feature.



### 5.10 Start/Pause button

Press Start/Pause (Fig. 5-10) to Start a drying cycle.  
Press button again to pause the drying cycle.  
Press button again to continue.



### 5.11 Program knob

By turning the knob (Fig.5-11) one program at a time can be selected, its default settings will be displayed.



### 5.12 Power button

Press Power button (Fig. 5-12) to switch on/off the tumble dryer.



### 5.13 Droogniv Niv.Sèchage button

Press the button (Fig. 5-13) to set the final moisture content of the laundry at the end of cycle. There are 3 levels::



Ironing



Ready to wear



Cupboard



### 5.14 Empty tank indicator

This indicator is designed to remind users to empty the water tank (Fig. 5-14).

**Important:** Empty the water tank after each drying cycle.



### 5.15 Einduitstel Fin différée button

Delay function allows users to delay the start time of the cycle (from 1 to 12 hours). When activated, the icon (Fig. 5-15) will light up.



### 5.16 Anti crease indicator

Represents the anti-wrinkle function is turned on.

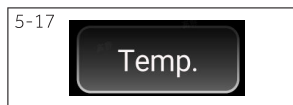

### 5.17 Temp. button

This button is set to adjust drying temperature based on personal needs or requirements. Press this button to set the drying temperature you want (Fig. 5-17). There are 4 levels and matching display is shown below:

- ⌋ -3 High temperature.
- ⌋ -2 Middle temperature.
- ⌋ -1 Low temperature.
- ⌋ Cool air.

### 5.18 i-time button

This function is designed to allow users to adjust cycle duration based on personal needs. Only under **Timer** and **Wool Laine/ Dekbed Couette** programs, users can use this function to **adjust time**. Keep pressing this button (Fig. 5-18) 3 seconds, time can be adjusted quickly.



### 5.19 Remote control indicator

When the phone connection icon lights up, this device is connected to your phone and can be controlled by the hOn app.



### 5.20 Anti-kreuk Anti-Plis button

The Anti-kreuk Anti-Plis function is designed to help remove wrinkles from clothes. After the drying cycle, the drum will rotate intermittently to stretch the clothes, so you don't need to worry about forgetting to take them out.

The Anti-kreuk Anti-Plis function is deactivated by default. After selecting a program, the icon (Fig. 5-20) will light up. When the drying cycle ends, the drum will continue rotating for 1 to 12 hours with cold air circulation. Users can stop this function at any time by opening the door or turning off the machine.



### 5.21 iOn-Refresh indicator

Represents the iOn-Refresh function is turned on.



### 5.22 Child lock

After powering on, while in the running state, touch the "Droogniv Niv.Sèchage" button + "Einduitstel Fin différée" button "combination keys for 3 seconds to activate the child lock (Fig. 5-22). Touch the same key combination again for 3 seconds to deactivate it. Once the child lock is activated, all touch buttons become invalid (except for the power-off button), and an invalid operation will trigger an alert tone. The digital display will show "cLoK" (Fig. 5-23).

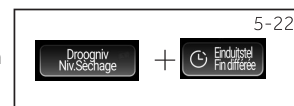



Once the child lock is set, it cannot be automatically disabled during program operation and must be manually deactivated.

If the machine is turned off and then turned back on, the child lock remains active. Additionally, if the door is opened during operation and then closed again, the child lock must be deactivated before the machine can restart. However, when the program finishes running, the child lock is automatically released.

# 6 - Programs

EN

● Yes ○ Optional\* / No

 Program	Max. Load kg	SELECTABLE OPTIONS						
	HD90-A367U1	Droogniv Niv. Sechage	Einduitstel Fin différée	Temp.	i-time	Anti-kreuk Anti-Plis	Hygiëne Hygiëne	iOn AirFresh
Eco**)	9	●	●	○	/	●	●	/
Hemden Chenises	2	●	●	○	/	●	/	●
Mix	4	●	●	○	/	●	●	/
Wol Laine 	1	/	●	/	●	/	/	●
Delicaat Délicat	1	●	●	○	/	●	/	/
Timer	-	/	●	●	●	●	/	/
Handdoeken Essuies	3	●	●	○	/	●	●	●
Katoen Coton	4	●	●	○	/	●	●	●
Dekbed Couette	2	/	●	●	●	●	/	●
Babycare	3	●	●	○	/	●	●	●
Beddengoed Couette	4	●	●	○	/	●	●	●
Sport	3	●	●	○	/	●	●	/
Synthetisch Synthétique	3	●	●	○	/	●	/	●
Snel 30' Rapide 30'	1	/	●	●	/	/	/	/

\*) Optional, means not all levels are available, please refer to the actual machine display for details.

\*\*) EN 61121 test program setting, we recommend that you drain the condensed water externally through the drain hose when drying a full load using the Eco program. This will avoid to empty the water tank during the cycle.

## Environmentally responsible use

- ▶ Spin the laundry as dry as possible before putting it into the tumble dryer.
- ▶ Avoid overloading the tumble dryer.
- ▶ Shake the laundry loose before putting it into the tumble dryer.
- ▶ Choose a proper drying program. Make sure the laundry is not dried longer than needed.
- ▶ Make sure to use the tumble dryer with cleaned filters.

### Heat pump technology

The eco programme is the most efficient programme in terms of energy consumption for drying wet cotton laundry. Loading the dryer up to the maximum capacity indicated by the manufacturer for the respective programmes will contribute to energy savings.

The values given for programmes other than the eco programme are indicative only. Actual values may deviate from the given values depending on the load quantity, type of textile, the composition of the laundry, residual moisture in the textile, the drying level, environmental conditions, and activation of additional functions.

The condensation dryer with heat exchanger is outstanding in terms of efficient energy consumption. These are guide values determined under standard conditions. The values may differ from those given, depending on overvoltage and undervoltage, the type of fabric, composition of the laundry to be dried, the residual moisture and the actual loading. Taking HD80-C367U1 as a reference:

Program	Rated capacity (kg)	Spin speed (rpm)	Residual moisture (%)	Time (h:min)	Final moisture (%)	Energy consumption (kWh)
Eco* Ready to wear	9	1000	approx.60	3:09	2.0	1.41
Eco Ready to wear	4	1000	approx.60	2:40	2.0	0.77
Synthetics Ironing	3	1000	approx.40	1:10	12.0	0.40
Synthetics Ready to wear	3	1000	approx.40	1:25	2.0	1.10
Synthetics Cupboard dry	3	1000	approx.40	1:40	0.0	1.30
Delicate Ready to wear	1	800	approx.60	0:58	2.0	0.50

\*The acoustic airborne noise emission of the drying cycle is 62 dB.

More Energy Labelling information as defined in Regulation (EU) 2023/2534 can be found via <https://eprel.ec.europa.eu/> by searching for the model identifier reported in the field Model of the product label affixed on the product.



### Environmentally responsible use

- ▶ Spin the laundry as dry as possible before putting it into the tumble dryer.
- ▶ Avoid overloading the tumble dryer.
- ▶ Shake the laundry loose before putting it into the tumble dryer.
- ▶ Choose a proper drying program. Make sure the laundry is not dried longer than needed.
- ▶ Make sure to use the tumble dryer with cleaned filters.

### Wool clothing washing and care:

The wool drying cycle of this machine has been tested and approved by The Wool mark Company. The cycle is suitable to dry wool garments which are labelled "hand wash" provided that the garments are washed in a Wool mark endorsed hand washing cycle and dried according to the instructions issued by the manufacturer of this machine M2408.



### 8.1 Starched laundry

Starched laundry leaves a film of starch in the drum and is not suitable for the dryer.

### 8.2 Softener

Do not use softener when washing, because the laundry will become soft and fluffy in the dryer.

### 8.3 Soft care cloths

The use of "**soft care cloths**" can lead to a coating at the lint filters. This can cause a blockage of the filters. In such cases, we recommend either to abstain from adding soft care cloths or to choose a different brand. In any case note the manufacturer's instructions.

### 8.4 Small amounts of filling

In a quantity of less than 1,0 kg, the "**Timer**" programme should be selected because the dry level of clothes cannot be sensed sometimes due to the small load.

### 8.5 Drum interior light

When the appliance is switched on, the drum light will keep on when the door is open.

### 8.6 Service flap

Make sure that the service flap is always closed during operation.

### 8.7 Anti crease protection

When you set the Anti crease, at the end of the cycle, if the laundry is not taken out, the drum moves time to time to prevent creases.

### 8.8 Laundry which should be ironed

For those clothes that needs to be ironed, users should select dry level at "**Ironing**". Thus, it can help to iron quickly.

### 8.9 Remaining time

The program duration is influenced by the following factors: the type of fabric, the loading quantity, moisture content, the desired dry level, as well as the spin speed during washing. These factors are registered by the electronics during the program and the remaining time will be corrected accordingly.

### 8.10 Extra large pieces

When cycle ends, if the desired dry level is not achieved, loosen up the laundry and dry again with the time programme (**Timer**).

**8.11 Especially delicate fabrics**

Textiles which can easily shrink or lose their shape, as well as silk stockings, lingerie should not be put in the dryer directly. Put delicate garments inside a laundry bag and avoid over-drying them.

**8.12 Jersey and knitwear**

Clothes like jersey and knitwear, we recommend to use Delicate program to dry to avoid over-drying.

**8.13 Metal ornament**

If metal decorations and plastic nail beads are used on the clothing, it should be properly wrapped to avoid hitting the drum and causing damage before operation.

**8.14 Acoustic signal**

An acoustic signal can be activated:

- ▶ When the water tank is full.
- ▶ Failures happen.

Additionally the acoustic signal can also be selected for following cases:

- ▶ At the end of program.
- ▶ When pressing a button .
- ▶ When turning the program selector.

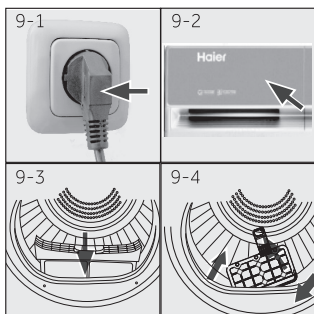

### 9.1 Prepare the appliance

1. Connect the appliance to a power supply (220V to 240V~/50Hz) (Fig. 9-1). Please also refer to section "2 - Installation pictures" on page 7.
2. Make sure:
  - ▶ The water tank is empty and properly installed (Fig. 9-2)
  - ▶ The lint filter is clean and properly installed (Fig. 9-3).
  - ▶ The condenser filter is clean and properly installed (Fig. 9-4).

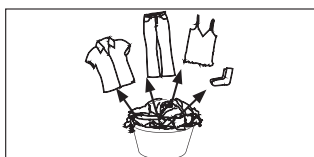

### 9.2 Prepare the laundry

- ▶ Sort clothes according to fabric (cotton, synthetics, wool etc.). Only dry clothes that has been spun.
- ▶ Empty pockets of all sharp or flammable objects such as keys, lighters and matches. Remove hard decorative objects such as brooches.
- ▶ Zippers up and make sure the buttons are sewn on tightly and place small items such as socks, bras etc. in a wash bag.
- ▶ Unfold bulky items of fabric such as bed sheets, table cloth etc.
- ▶ Follow the instructions on the laundry label and dry those garments that can be dried by machine.



#### Tips:

- ▶ Separate white clothes from coloured ones.
- ▶ Bed linen and pillowcases should be buttoned, so that small parts cannot stuck inside.
- ▶ Close zippers and hooks, and tie loose belts without metal parts, apron strings etc. together.
- ▶ Remove loose metal parts of clothes before putting into dryer such as metal buttons.
- ▶ Do not over-dry easy-care linen. Risk of creases. Allow final drying in open air.
- ▶ Clothes like knitwear can be over-drying sometimes. Ironing dry level are always recommended to choose.
- ▶ For pre-dried, multi-layered garments or for final drying the time-programme (TIMER) should be chosen.

Load Reference	Composition	Average weight per item
Bed sheet (single)	Cotton	Approx. 800 g
Blended fabric clothes	/	Approx. 800 g
Jackets	Cotton	Approx. 800 g
Jeans	/	Approx. 800 g
Overalls	Cotton	Approx. 950 g
Pyjamas	/	Approx. 200 g
Shirts	/	Approx. 300 g
Socks	Blended fabrics	Approx. 50 g
T-Shirts	Cotton	Approx. 300 g
Underwear	Blended fabrics	Approx. 70 g

### 9.3 Load clothes the appliance

- ▶ Loosen up and insert presorted laundry.
- ▶ Don't overload.
- ▶ Close the door carefully. Make sure that clothes are not pinched.

### 9.4 Take out and add clothes

To remove or add clothes, the program can be interrupted at any time:

- ▶ Press the **"Start/Pause"** button. The cycle will be interrupted if opening the door.  
Be careful when taking out or adding clothes! The interior of the drum or the clothes themselves may be hot, so that there is danger of burns.
- ▶ To continue the program, press the **"Start/Pause"** button after closing the door.



#### CAUTION!

Non-textile, as well as small, loose or sharp-edged items may cause malfunctions and damage of clothes and appliance.



#### WARNING!

Never turn the dryer off before the end of the drying cycle unless all items are quickly removed and spread out so that the heat can be released.

### 9.5 Loading the dryer

1. Place the laundry evenly in the drum making sure not to overload the dryer.
2. Switch on the tumble dryer by turning the knob (Fig. 9-5).



 Notice

Fabric softeners or similar products should be used as specified in the manufacturer's instructions.

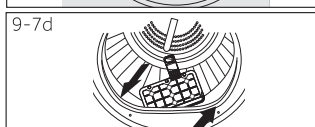
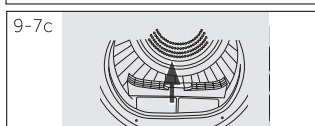

### 9.6 Set program and start

1. Turn the program knob (Fig. 9-6) to select the desired program.
2. Set functions such as Droogniv, Einduitstel, Temp. Afterwards press the Start/Pause button (Fig. 9-6a) to start the dry cycle.











### 9.7 End of dry cycle

The tumble dryer stops operation automatically when a dry cycle is complete. The display shows **End** about 5 s. Open the tumble dryer door and take out clothes. If clothes are not taken out, the wrinkle free function will start automatically and the screen shows **0:00** (This function is only available for some programs)



1. Switch off the tumble dryer by pressing the Power button (Fig. 9-7).
2. Unplug the tumble dryer from the power socket (Fig. 9-7a).
3. Empty the water tank after each dry cycle (Fig. 9-7b).
4. Clean the lint filter after each dry cycle (Fig. 9-7c).
5. Clean the condenser filter after each dry cycle (Fig. 9-7d).

## Care chart





## Washing

	Washable up to 95°C normal process		Washable up to 60°C normal process		Washable up to 60°C mild process
	Washable up to 40°C normal process		Washable up to 40°C mild process		Washable up to 40°C very mild process
	Washable up to 30°C normal process		Washable up to 30°C mild process		Washable up to 30°C very mild process
	Wash by hand max 40°C		Do not wash		



## Bleaching

	Any bleaching allowed		Only oxygen / non chlorine		Do not bleach
---	-----------------------	---	----------------------------	---	---------------

## Drying

	Tumble drying possible normal temperature		Tumble drying possible lower temperature		Do not tumble dry
	Line drying		Flat drying		

## Ironing

	Iron at a maximum temperature up to 200°C		Iron at a medial temperature up to 150°C		Iron at a low temperature up to 110°C; without steam (steam ironing may cause irreversible damage)
	Do not iron				

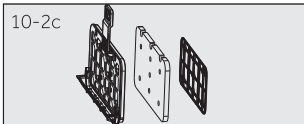
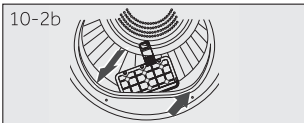
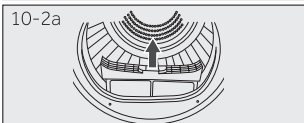
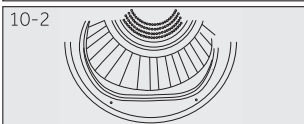
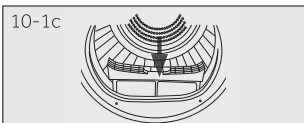
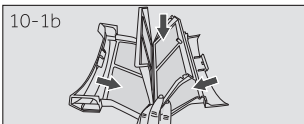
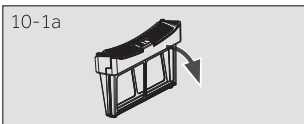
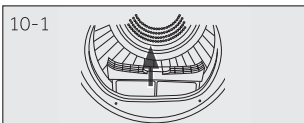

## 10.1 Lint filter cleaning

Clean the lint filter after each dry cycle.

1. Remove the lint filter from the drum (Fig. 10-1).
2. Open up the lint filter (Fig. 10-1a).
3. Remove the lint residuals from lint filter (Fig. 10-1b).
4. Reinstall the cleaned lint filter in the tumble dryer (Fig. 10-1c).

## 10.2 Condenser filter cleaning

Clean the filter after each dry cycle.

1. Open the door (Fig. 10-2).
2. Pull out the lint filter from front duct (Fig. 10-2a).
3. Pull out the condenser filter from the air duct (Fig. 10-2b).
4. Separate the sponge filter from the condenser filter and clean it from any residuals (Fig. 10-2c).
5. Reinstall the sponge to the condenser filter and put it back into the duct.

### Notice

If the lint / the condenser filter is very dirty, it can be cleaned under running water. Let it dry completely before use.

**i Notice**

When cleaning the filters, the lint should be thrown in the garbage bin and not washed through the drain in order to avoid spreading micro-plastics in the used water system. For optimal drying performance, clean the filter regularly. A clogged filter can lead to longer drying cycles, which can increase energy consumption.

**10.3 Empty the water tank**

During operation, steam is condensed into water and collected in the water tank. Empty the water tank after each drying cycle.

1. Pull out the water tank from its housing (Fig. 10-3).
2. Empty the water tank (Fig. 10-3a).
3. Reinstall the water tank to the tumble dryer (Fig. 10-3b).

**i Notice**

Do not use the water for any kind of drinking or food processing.

**10.4 Tumble dryer**

Wipe the outside of the tumble dryer and the control panel with a damp cloth. Do not use any organic solvent or corrosive agent to avoid damage to the device.

**10.5 Drum**

After running for a while, micro elements like calcium and mineral substances contained in the water will result in an invisible film formed inside the drum. Use a damp cloth and some detergent to remove it. Do not use any organic solvent or corrosive agent to avoid damage to the device.

Many problems can be solved by yourself without specific expertise. Please check all shown possibilities and follow below instructions before you contact an after sales service. See section "15 - Customer service" on page 34.



## WARNING!

- ▶ Before maintenance, turn off the appliance and disconnect the mains plug from the socket.
- ▶ Electrical equipment should be serviced only by qualified electrical experts, because improper repairs can cause considerable consequential damages.
- ▶ A damaged power cable should only be replaced by the manufacturer, its service agent or similarly qualified workers in order to avoid a hazard.

### Troubleshooting with display code

Code	Cause	Solution
F2	Drain pump error.	Contact the customer service.
F32 F33	The condenser thermal sensor is open-circuited or short-circuited.	Contact the customer service.
F4	Temperature of the laundry in the drum does not change.	Contact the customer service.
FC2	Communication failure between PCB and display.	Contact the customer service.
FC0	Main line malfunction	Contact the customer service.
FC1	Motor communication malfunction	Contact the customer service.
F7	Motor malfunction	Contact the customer service.
FH	Alert for IoT configuration failure, unable to connect to Wi-Fi module during IoT configuration	Contact the customer service.

If the error codes appear again after taking measures, switch off the appliance, disconnect the power supply and contact the customer service.

## Troubleshooting without display-codes

Problem	Possible cause	Possible solution
Tumble dryer fails to operate.	<ul style="list-style-type: none"> <li>• Poor connection to the power supply.</li> <li>• Power failure.</li> <li>• No drying program is set.</li> <li>• Device has not been switched on.</li> <li>• The water tank is full.</li> <li>• The door is not closed properly.</li> </ul>	<ul style="list-style-type: none"> <li>• Check connection to the power supply.</li> <li>• Check the power supply.</li> <li>• Set a drying program.</li> <li>• Switch on the device.</li> <li>• Empty the water tank.</li> <li>• Close the door properly.</li> </ul>
Tumble dryer fails to operate and the display shows <b>End.</b>	<ul style="list-style-type: none"> <li>• The laundry has reached the dry level defined by the programme.</li> </ul>	<ul style="list-style-type: none"> <li>• Check the program setting is appropriate or not.</li> </ul>
Drying time is too long and the results are not satisfactory	<ul style="list-style-type: none"> <li>• The program setting is not correct.</li> <li>• The filter is clogged.</li> <li>• The evaporator is blocked.</li> <li>• The tumble dryer is overloaded.</li> <li>• The laundry is too wet.</li> <li>• The vent duct is blocked.</li> </ul>	<ul style="list-style-type: none"> <li>• Make sure the program is set correctly.</li> <li>• Clean the filter screen.</li> <li>• Clean the evaporator.</li> <li>• Reduce the amount of laundry.</li> <li>• Spin the laundry completely before drying.</li> <li>• Check and clean the vent duct.</li> </ul>
Remaining time on the display stops or skips.	<p>The remaining time will be adjusted continuously based upon the following factors:</p> <ul style="list-style-type: none"> <li>• Fabric of laundry.</li> <li>• Loading weight.</li> <li>• Moisture degree of the laundry.</li> <li>• Ambient temperature.</li> </ul>	<ul style="list-style-type: none"> <li>• The automatic adjustment is a normal operation.</li> </ul>



All installation relevant pictures can be found at the beginning of this manual.

## 12.1 Preparation

- ▶ Remove all packages including the polystyrene base firstly. While removing the package, water drops may be observed. This is normal phenomenon results from water test the factory.



Dispose of the package in an environmental friendly manner. For information referring to current disposal sites, consult your retailer or the local authorities.



After transportation and installation, you **MUST** leave the dryer to stand for two hours before use.

## 12.2 Transport and waiting time

Transport the appliance in horizontal position only. To the maintenance-free lubrication oil is located in the capsule of the compressor. This oil can get through the closed pipe system during slanting transport. Before connecting the appliance to the power supply you have to wait 2 hours so that the oil runs back into the capsule.

## 12.3 Place the appliance

The appliance should be placed on a flat and solid surface. Set the feet to the desired level (Fig. 12-1).

## 12.4 Installation under worktop

The dimensions of the recess should at least match with the dimensions(Fig. 12-2).

1. Put the appliance adjacent to the slot. Make sure that all connections are easily accessible and functional.
2. Adjust accurately all feet to get a firm level position.
3. Install the appliance prudently into the recess.
4. Make sure a sufficient ventilation.

## 12.5 Electrical connection

Before each connection check if:

- ▶ Power supply, socket and fusing are appropriate to the rating plate.
- ▶ The power socket is earthed and no multi-plug or extension.
- ▶ The power plug and socket are strictly match.
- ▶ **Only UK:** The UK plug meets BS1363A standard.

Put the plug into the socket (Fig. 12-3).

**! WARNING!**

If the supply cord is damaged, it must be replaced by the service agent (see warranty card) in order to avoid a hazard!

**12.6 Wash-dryer stack**

It is possible to achieve a washer-dryer stack (Fig. 12-4).

Not every washing machine is suitable for this purpose.

Stacking information, as well as the corresponding mounting kit are available via your local dealer.

The mounting instructions are supplied with the kit which thoroughly inform the installation steps.

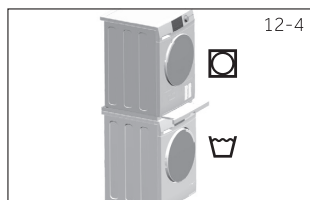
**12.7 Level the dryer**

It is **IMPORTANT** to level the dryer to ensure the machine runs efficiently with minimal noise. The dryer should be levelled in, so it stands balanced evenly on all four feet. Ensure the dryer does not rock in any direction.

**Level the dryer front to back (Fig. 12-5):**

- Place the gradienter on the left side.
- Adjust the front left foot (wind down).
- Repeat the above for the right foot.

**Level the dryer side to side (Fig. 12-6):**

- Place the gradienter at the centre back of the dryer.
- Adjust the rear feet until the dryer is level side to side.
- Never fully screw the feet completely from their housings.

**Double check the dryer is balanced:**

- Place the gradienter at the centre front of the dryer.
- Ensure the dryer does not rock in any direction.
- If dryer is not balanced repeat the above steps.

After levelling, the corners of the dryer cabinet should be clear of the floor and the dryer must not rock in any direction.

## 12.8 Draining

The dryer is equipped with a condenser unit which accumulates water during the drying cycle. This water is collected in the removable water tank located at the top left of the dryer. The accumulated water must be emptied after each drying cycle or you can setup your dryer to drain automatically using the drain hose provided.

We recommend the dryer is set up to drain automatically where possible especially when drying full loads, this will avoid having to empty the water tank during a drying cycle.

### Connecting the drain hose

- Remove the black hose from the connection at the back of the dryer (Fig. 12-7).
- Uncoil the drain hose (included with your dryer) and connect it to the black hose (Fig. 12-8).
- Place the other end of the drain hose into a tub or standpipe.

- 1) Based on 100 drying cycles of the standard Eco program at full and partial load, and the consumption of the low-power modes. Actual energy consumption per cycle will depend on how the appliance is used.
- 2) In case there is a power management system.
- 3) This program used at full and partial load is the standard drying program to which the information in the label and the fiche relates to. This is the program suitable for drying normal wet cotton laundry and it is the most efficient program in terms of energy consumption for cotton.
- 4) Class G is the least efficient and Class A is the most efficient.

#### Additional data

Power supply (refer to rating plate) - voltage / current / input	(220-240) V/50 Hz/ 2.7 A/ 630W
Permissible ambient temperature	5°C to 35°C
Refrigerant	R290
Volume	150 g

#### Product dimensions

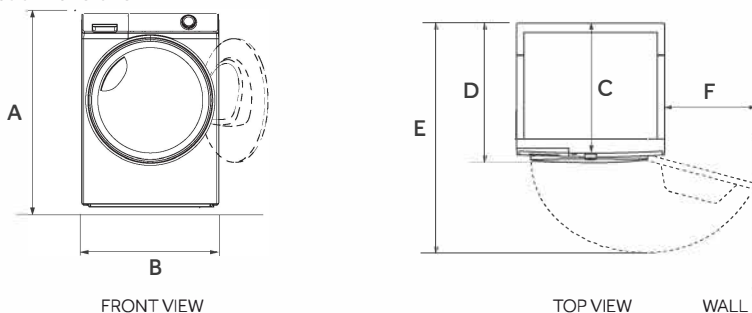

PRODUCT DIMENSIONS	HD90-A367U1
A Overall height of product mm	850
B Overall width of product mm	595
C Overall depth of product (To main control board size) mm	550
D Overall depth of product mm	586
E Depth of door open mm	1066
F Minimum door clearance to adjacent wall mm	200

**Note:** The exact height of your dryer is dependent on how far the feet are extended from the base of the machine. The space where you install your dryer needs to be at least 40 mm wider and 20 mm deeper than its dimensions.

### Note: Deviations

Due to constant updates of hOn, the functions and the display interface of the app may differ from the following description.

#### 14.1 General Information

This appliance is equipped with Wi-Fi technology for remote control via the hOn app.

### WARNING!

Follow the safety precautions indicated in this manual even when using the appliance through the app. Adhering to these instructions is essential for safe use.

#### 14.2 Requirements

1. **Wi-Fi Network:** A router compatible with 802.11b/g/n and 2.4 GHz band is required. Networks operating at 5 GHz and public networks are not supported. The network name (SSID) must be between 1 and 31 characters, and the password between 8 and 64 characters. Encryption options include open, WPA-PSK, and WPA2-PSK.
2. **Compatible Devices:** The app is available for Android, iOS and Huawei devices, on both tablets and smartphones.
3. **Positioning:** Install the appliance in an area with a strong Wi-Fi signal.

#### Wi-Fi Technical Specifications:

Frequency	2400 MHz - 2483.5 MHz
Max. power	20 dBm
Standard	IEEE802.11b/g/n & BE 4.2

#### 14.3 Download and installation of hOn APP

1. Download the app by scanning the QR code below or visiting [go.haier-europe.com/download-app](http://go.haier-europe.com/download-app).



Download the  
hOn App



### Note: Registration

Creating a profile (sign up) is only required on first use or if the account has been deleted/disabled. For future uses, simply log in with your mail and password. Check the DEMO mode in the app to explore the Wi-Fi features.

#### 14.4 Appliance pairing

**Note:** The home network must be set to 2.4 GHz; networks operating at 5 GHz are not supported. Ensure your smartphone is connected to the same 2.4 GHz Wi-Fi network you want to use to configure the appliance.

1. Open the hOn app, create a new profile (or log in if you already have one).
2. Tap Add Appliance and follow the on-screen instructions on your smartphone to complete the setup.



#### 14.5 Remote Control activation

1. Ensure the router is powered on and connected to the Internet.
2. Load the laundry and close the door.
3. Turn on the appliance.
4. Short press the " **Wi-Fi** " button.
5. Start the cycle through the app. The control panel will be disabled, except for the POWER and START/PAUSE buttons. Only the child lock will be available during the program.
6. Remote control can also be activated during the cycle by short pressing the " **Wi-Fi** " button.

**Note:** Remote Control Expiration You can send a command from the app up to 24 hours after Remote Control is enabled.

#### 14.6 Remote Control deactivation

1. During a cycle, you can deactivate Remote Control by short pressing the " **Wi-Fi** " button; the cycle will continue. You can view the cycle status in the app but won't be able to send commands (e.g., stop/pause).
2. To resume remote control through the app, make sure the door is closed, then short press the " **Wi-Fi** " button again.

#### 14.7 End of Cycle with Remote Control

1. At the end of the cycle, Remote Control is deactivated.
2. After 2 minutes, the appliance will automatically power off.

### 14.8 Turning Off Wi-Fi Module and Clearing Network Credentials

To delete the saved Wi-Fi network information and turn off the Wi-Fi module:

1. Power on the appliance.
2. Without starting any cycle, press and hold the "Wi-Fi" button for 5 seconds until "rESt" appears.
3. Press and hold the "Einduitstel Fin différée" button for another 5 seconds until "donE" appears.
4. The configuration information will be deleted. Select a program or turn off the appliance to exit.
5. To reconfigure, remove the appliance from the hOn app and start a new pairing procedure.



**Note:** Use this procedure only if you intend to sell the appliance.

We recommend our Haier Customer Service and the use of original spare parts.

If you have a problem with your appliance, please first check section "11 - Troubleshooting" on page 24.

If you cannot find a solution there, please contact:

- ▶ your local dealer or
- ▶ the Service & Support area at [www.haier.com](http://www.haier.com) where you can find telephone numbers and FAQs and where you can activate the service claim..

To contact our Service, ensure that you have the following data available.

The information can be found on the rating plate.

Model \_\_\_\_\_ Serial No. \_\_\_\_\_

Also check the Warranty Card supplied with the product in case of warranty.

For general business enquiries please find below our addresses in Europe:

European Haier addresses			
Country*	Postal address	Country*	Postal address
<b>Italy</b>	Haier Europe Trading SRL Via De Cristoforis, 12 21100 Varese ITALY	<b>France</b>	Haier France SAS 53 Boulevard Ornano - Pleyad 3 93200 Saint Denis FRANCE
<b>Spain &amp; Portugal</b>	Haier Iberia SL Pg. Garcia Faria, 49-51 08019 Barcelona SPAIN	<b>Belgium-FR</b> <b>Belgium-NL</b> <b>Netherlands</b> <b>Luxembourg</b>	Haier Benelux SA Anderlecht Route de Lennik 451 BELGIUM
<b>Germany</b> <b>Austria</b>	Haier Deutschland GmbH Konrad-Zuse-Platz 6 81829 München GERMANY	<b>Poland</b> <b>Hungary</b> <b>Greece</b> <b>Romania</b> <b>Russia</b>	Haier Poland Sp. zo.o. Al. Jerozolimskie 181B 02-222 Warszawa POLAND
<b>United Kingdom</b>	Haier Appliances UK Co.Ltd. 302 Bridgewater Place Birchwood Park Warrington WA3 6x	<b>Czech Republic and Slovakia</b>	Haier Europe ČR s.r.o. Sokolovská 651/136a, 186 00 Praha 8 Karlín Czech Republic

\*For more information please refer to [www.haier.com](http://www.haier.com)

**Haier**



0180503110



Manuel d'utilisation  
Sèche-linge à pompe  
à chaleur

HD90-A367U1

**Haier**

FR

## Merci d'avoir acheté un produit Haier.

Avant d'utiliser cet appareil, lisez attentivement ces instructions. Les instructions contiennent des informations importantes qui vous aideront à réaliser une installation sûre et correcte ainsi que dans l'utilisation et l'entretien au quotidien.

Conservez ce manuel dans un endroit pratique afin de pouvoir le consulter à tout moment pour une utilisation sûre et correcte de l'appareil.

### Avis de sécurité



**AVERTISSEMENT !** - Informations importantes en matière de sécurité



Informations générales et conseils



Informations environnementales



### Mise au rebut

Ce marquage sur le produit, les accessoires ou la documentation indique que le produit et ses accessoires électroniques (p. ex. chargeur, casque, câble USB) ne doivent pas être jetés avec les autres déchets ménagers à la fin de leur durée de vie. Afin d'éviter que l'élimination incontrôlée des déchets ne nuise à l'environnement ou à la santé humaine, veuillez séparer ces articles des autres types de déchets et les recycler de manière responsable afin de promouvoir la réutilisation durable des ressources matérielles.

Les particuliers doivent contacter le détaillant où ils ont acheté ce produit, ou leur administration locale, pour savoir où et comment ils peuvent déposer ces articles afin qu'ils soient recyclés dans le respect de l'environnement. Les utilisateurs professionnels doivent contacter leur fournisseur et vérifier les conditions du contrat d'achat.

Ce produit et ses accessoires électroniques ne doivent pas être mélangés avec d'autres déchets commerciaux en vue de leur élimination.



### AVERTISSEMENT !

**Cet appareil est rempli de R290. Matière inflammable, risque d'incendie.**

**AVERTISSEMENT :** veillez à ce que les ouvertures de ventilation ne soient pas obstruées à l'intérieur du capot de l'appareil ou dans la structure incorporée.

**AVERTISSEMENT :** n'endommagez pas le circuit du réfrigérant.



### AVERTISSEMENT !

#### Risque de blessure ou d'étouffement !

Pour garantir la sécurité lors de la mise au rebut d'un vieux sèche-linge, débranchez la fiche de la prise de courant, coupez le câble d'alimentation et détruisez-le avec la fiche. Pour éviter que les enfants ne s'enferment dans la machine, cassez les charnières ou le verrouillage de la porte.



### AVERTISSEMENT !

L'appareil ne doit pas être alimenté par un dispositif de commutation externe, tel qu'une minuterie, ni être raccordé à un circuit qui est régulièrement mis en marche et arrêté par un service public.

1- Informations en matière de sécurité .....	4
2- Images d'installation .....	7
3- Usage prévu .....	8
4- Description du produit .....	9
5- Panneau de commande .....	10
6- Programmes .....	14
7- Consommation .....	15
8- Suggestions et conseils .....	16
9- Utilisation quotidienne .....	18
10- Entretien et nettoyage .....	22
11- Dépannage .....	24
12- Installation .....	26
13- Données techniques .....	29
14- Application hOn .....	30
15- Service client .....	33



Téléchargez  
l'application

hOn



Google play

Download it on  
AppGallery

**AVERTISSEMENT !****Avant toute première utilisation**

- ▶ Assurez-vous que l'appareil n'a pas été endommagé suite au transport.
- ▶ Retirez tous les emballages et conservez-les hors de portée des enfants.
- ▶ Déplacez toujours l'appareil à deux personnes au moins, car il est lourd.

**Utilisation quotidienne**

- ▶ Cet appareil peut être utilisé par des enfants âgés de 8 ans et plus et par des personnes à capacités physiques, sensorielles ou intellectuelles réduites ou sans expérience et connaissances, s'ils sont sous une surveillance appropriée ou bien s'ils ont été informés quant à l'utilisation de l'appareil de manière sûre, et s'ils comprennent les risques impliqués.
- ▶ Tenez les enfants de moins de 3 ans à l'écart de l'appareil, à moins qu'ils ne soient sous surveillance constante.
- ▶ Les enfants ne doivent pas jouer avec l'appareil.
- ▶ Veillez à ce que la pièce soit sèche et bien ventilée. La température ambiante doit être comprise entre 5 °C et 35 °C.
- ▶ Ne recouvrez pas les ouvertures de ventilation de la base avec un tapis ou un objet similaire.
- ▶ Veillez à ce que la zone autour du sèche-linge soit exempte de poussière et de peluches.
- ▶ Assurez-vous qu'il n'y a que du linge à l'intérieur de l'appareil et qu'il n'y a pas d'animaux ou d'enfants avant de l'utiliser.
- ▶ Ne touchez la prise secteur qu'avec des mains sèches et ne touchez pas ou n'utilisez pas l'appareil si vous êtes pieds nus ou si vous avez les mains ou les pieds mouillés.
- ▶ Ne séchez pas dans le sèche-linge les articles qui ne sont pas lavés.
- ▶ Veillez à ne pas dépasser la charge nominale.
- ▶ Retirez des poches tous les objets tels que les briquets et les allumettes.
- ▶ Les adoucissants ou produits similaires doivent être utilisés conformément aux instructions figurant sur l'adoucissant.
- ▶ N'utilisez pas et ne stockez pas de pulvérisateurs inflammables ou de gaz inflammables à proximité de l'appareil.
- ▶ Ne placez pas d'objets lourds ou de sources de chaleur ou d'humidité sur l'appareil.
- ▶ Débranchez l'appareil en tenant la fiche, et non le câble.
- ▶ Ne touchez pas l'arrière et le tambour pendant le fonctionnement car ils sont chauds.

**AVERTISSEMENT !****Utilisation quotidienne**

- ▶ N'utilisez pas l'appareil pour sécher les articles suivants :
  - ▶ Articles qui ne sont pas lavés.
  - ▶ Les articles contaminés par des substances inflammables telles que l'huile de cuisson, l'acétone, l'alcool, le benzène, l'essence, le kérosène, les détachants, la térébenthine, les cires, les décapants pour cire ou d'autres produits chimiques. Les fumées peuvent provoquer un incendie ou une explosion. Les articles qui ont été souillés par des substances telles que l'huile de cuisson, l'acétone, l'alcool, l'essence, le kérosène, les détachants, la térébenthine, les cires et les décapants doivent être lavés à l'eau chaude avec une quantité supplémentaire de lessive avant d'être séchés dans le sèche-linge.
  - ▶ Les articles contenant des rembourrages ou des garnitures (par exemple, oreillers, vestes), car la garniture peut s'échapper et risquer de s'enflammer.
  - ▶ Les articles tels que le caoutchouc mousse (mousse de latex), les bonnets de douche, les textiles imperméables, les articles à endos de caoutchouc et les vêtements ou oreillers équipés de coussinets en mousse de caoutchouc ne doivent pas être séchés dans le sèche-linge.
- ▶ Ne buvez pas l'eau condensée.
- ▶ N'utilisez pas l'appareil si le filtre à peluches ou le filtre du condenseur n'est pas en place ou si le filtre est endommagé.
- ▶ Notez que la dernière partie du cycle de séchage se déroule sans chaleur (cycle de refroidissement) afin de garantir que les vêtements restants sont à une température qui ne les abîme pas.
- ▶ Ne laissez pas l'appareil sans surveillance lorsqu'il fonctionne pendant longtemps. En cas d'absence prolongée, le cycle de séchage doit être interrompu en éteignant l'appareil et en le débranchant.
- ▶ N'éteignez pas l'appareil avant la fin du cycle de séchage. N'arrêtez jamais un sèche-linge avant la fin du cycle de séchage, à moins que tous les articles ne soient rapidement retirés et étalés pour que la chaleur se dissipe.
- ▶ Pour des raisons de sécurité et d'économies d'électricité, éteignez l'appareil après chaque programme de séchage.

**Entretien/nettoyage**

- ▶ Veillez à ce que les enfants soient sous surveillance s'ils effectuent des opérations de nettoyage et d'entretien.
- ▶ Débranchez l'appareil de l'alimentation électrique avant d'entreprendre tout entretien de routine.

**AVERTISSEMENT !****Entretien/nettoyage**

- ▶ Nettoyez le filtre à peluches et le filtre du condenseur après chaque programme (voir « 10 - Entretien et nettoyage » à la page 22).
- ▶ N'utilisez pas de pulvérisateur ou de vapeur d'eau pour nettoyer l'appareil.
- ▶ N'utilisez pas de produits chimiques industriels pour nettoyer l'appareil.
- ▶ Si le cordon d'alimentation est endommagé, il doit être remplacé par le fabricant, son représentant ou des personnes qualifiées afin d'éviter tout risque.
- ▶ N'essayez pas de réparer l'appareil vous-même. Si une réparation est nécessaire, veuillez contacter notre service client.

**Installation**

- ▶ Veillez à placer la machine dans un endroit qui permette d'ouvrir complètement la porte. N'installez pas le sèche-linge derrière une porte verrouillable, une porte coulissante ou une porte dont les charnières se trouvent du côté opposé à la porte du sèche-linge, car cela limite l'ouverture complète de la porte.
- ▶ Installez l'appareil dans un endroit sec et bien aéré.
- ▶ N'installez jamais l'appareil dans un endroit humide à l'extérieur, ni dans un endroit où il y a un risque de fuite d'eau, par exemple sous ou à proximité d'un évier. En cas de fuite d'eau, coupez l'alimentation électrique et laissez la machine sécher naturellement.
- ▶ N'installez ou n'utilisez l'appareil qu'à un endroit où la température ambiante est supérieure à 5 °C.
- ▶ Ne placez pas l'appareil directement sur un tapis ou à proximité d'un mur ou d'un meuble.
- ▶ N'exposez pas l'appareil au gel, à la chaleur ou à la lumière directe du soleil, et ne le placez pas à proximité de sources de chaleur (par exemple, poêles, radiateurs).
- ▶ Assurez-vous que les informations électriques figurant sur la plaque signalétique correspondent à l'alimentation électrique. Si ce n'est pas le cas, contactez un électricien.
- ▶ N'utilisez pas d'adaptateurs multiprises ni de câbles de rallonge.
- ▶ Veillez à ne pas endommager le câble électrique et la fiche. S'ils sont endommagés, faites-les remplacer par un électricien.
- ▶ Utilisez une prise distincte avec mise à la terre pour l'alimentation électrique, facilement accessible après l'installation. L'appareil doit être mis à la terre.

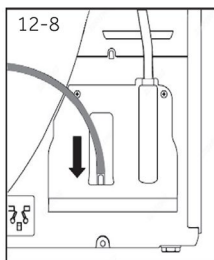
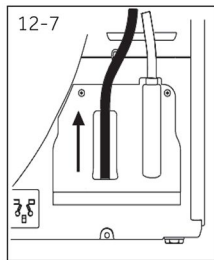
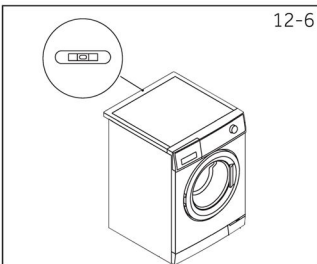
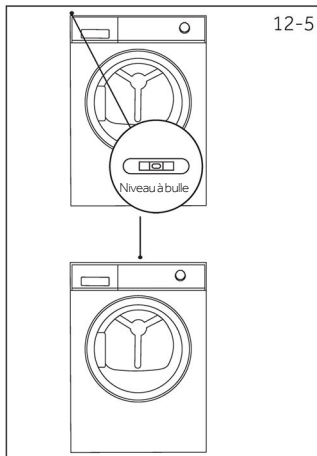
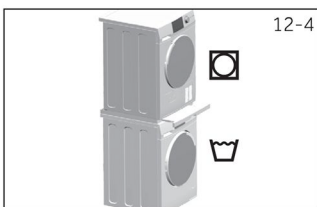
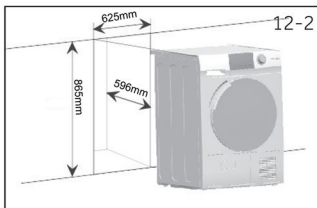
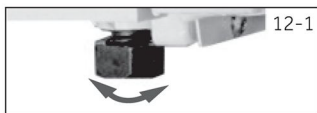

### Usage prévu

Cet appareil est destiné à sécher des articles qui ont été lavés dans une solution d'eau et dont l'étiquette d'entretien du fabricant indique qu'ils peuvent être séchés au sèche-linge.

Cet appareil est conçu exclusivement pour un usage domestique à l'intérieur de la maison. Il n'est pas destiné à un usage commercial ou industriel. Il est absolument interdit de modifier l'appareil. Un usage non conforme peut entraîner des risques et la perte de toute garantie et de toute possibilité de réclamation.

### Normes et directives

Ce produit est conforme aux exigences de toutes les directives CE en vigueur et aux normes harmonisées correspondantes, qui prévoient le marquage CE.



#### Utilisation respectueuse de l'environnement

- ▶ **Essorage complet** : essorez le linge à la vitesse maximale.
- ▶ **Charge maximale** : utilisez la quantité maximale de remplissage conformément au tableau des programmes, mais ne surchargez pas le sèche-linge. Pour profiter de la charge maximale, le linge qui doit être séché « **Prêt à porter** » peut être d'abord séché facilement avec le « **Rappel repassage** ». Lorsque le programme se termine, sortez le linge qui doit être repassé et séchez le reste du linge jusqu'à la fin.
- ▶ **Détendez le linge** : secouez le linge avant de le mettre dans le sèche-linge.
- ▶ **Évitez de trop sécher le linge** : il faut éviter tout séchage excessif. Sélectionnez le bon programme et le niveau de séchage approprié.
- ▶ **Adoucissant inutile** : n'utilisez pas d'adoucissant lors du lavage, car le linge deviendra souple et doux dans le sèche-linge.
- ▶ **Nettoyage des filtres à peluches** : nettoyez les filtres à peluches après chaque cycle.
- ▶ **Ventilation** : assurez-vous que l'appareil est correctement ventilé (voir « 12 - Installation » à la page 26).
- ▶ **Réutilisation de l'eau condensée** : l'eau condensée recueillie peut être utilisée dans le fer à repasser. Avant cela, elle doit être versée au travers d'un tamis fin ou d'un filtre à café. Les plus petites parties seront retenues par le filtre.

### **i** Information

En raison de modifications techniques et de modèles différents, les illustrations des chapitres suivants peuvent être différentes de votre modèle.

#### 4.1 Photo de l'appareil

Façade (Fig. 4-1) :

Face arrière (Fig. 4-2) :

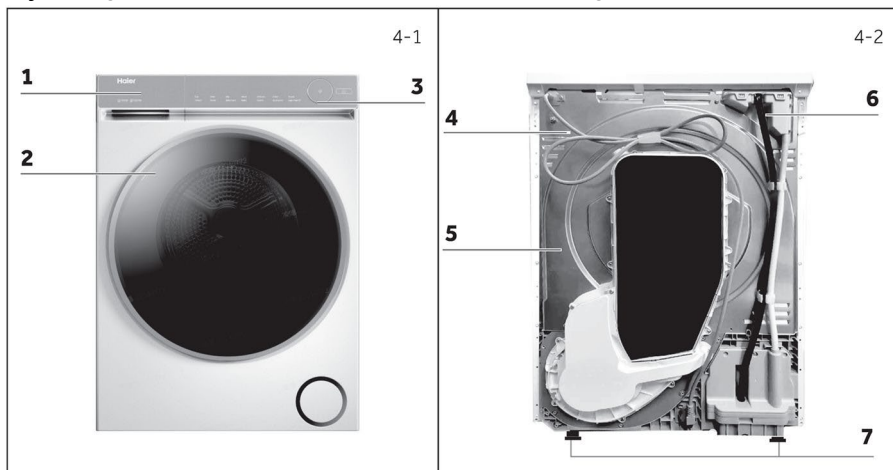

- 1 Réservoir d'eau
- 2 Porte du sèche-linge
- 3 Panneau de commande

- 4 Cordon d'alimentation
- 5 Plaque arrière
- 6 Sortie de vidange
- 7 Pieds réglables

#### 4.2 Accessoires

Vérifiez les accessoires et la documentation conformément à cette liste (Fig. 4.3) :

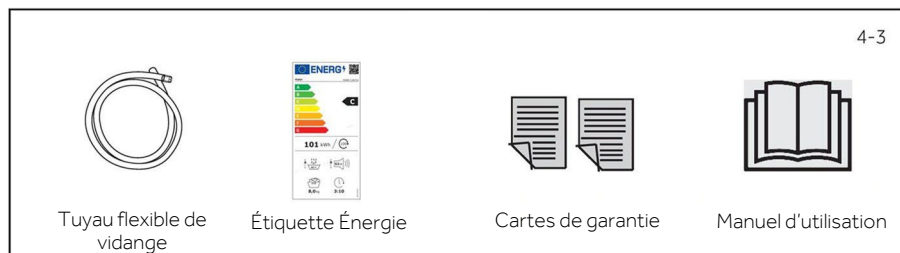

Tuyau flexible de vidange

Étiquette Énergie

Cartes de garantie

Manuel d'utilisation

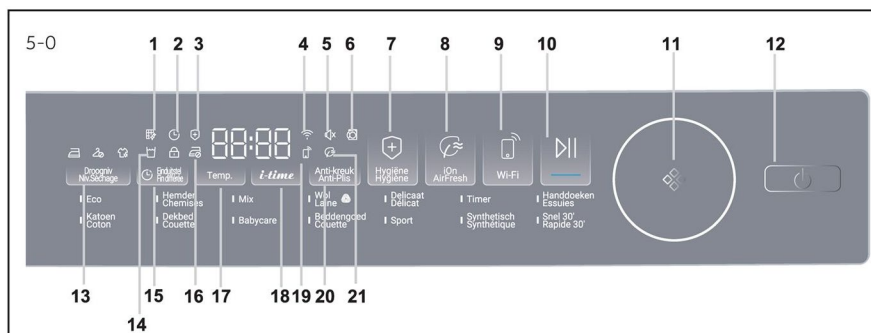

- |   |                          |                                    |                                   |
|---|--------------------------|------------------------------------|-----------------------------------|
| 1 Indicateur Nettoyage du filtre        | 7 Touche Hygiène Hygiène | 12 Touche Marche/Arrêt             | 16 Indicateur Anti-Plis           |
| 2 Indicateur Programmation différée     | 8 Touche iOn AirFresh    | 13 Touche Droogniv. Séchage        | 17 Touche Temp.                   |
| 3 Indicateur Hygiène                    | 9 Touche Wi-Fi           | 14 Indicateur Bac vide             | 18 Touche i-time                  |
| 4 Indicateur Wi-Fi                      | 10 Touche Départ/Pause   | 15 Touche Einduitstel Fin différée | 19 Indicateur Contrôle à distance |
| 5 Indicateur Signal                     | 11 Bouton de programme   |                                    | 20 Touche Anti-kreuk Anti-Plis    |
| 6 Indicateur Déverrouillage de la porte |                          |                                    | 21 Indicateur iOn AirFresh        |

5-1



### 5.1 Indicateur Nettoyage du filtre

Cet indicateur est conçu pour rappeler aux utilisateurs de nettoyer le filtre avant de l'utiliser. Lorsque cette icône (Fig. 5-1) s'allume, l'utilisateur doit nettoyer le filtre. Pour les étapes de nettoyage, voir « 10- Entretien et nettoyage » à la page 22.



### Information

Après chaque cycle, l'indicateur clignote pour rappeler qu'il faut nettoyer les filtres.

5-2



### 5.2 Indicateur Programmation différée

Lorsque vous choisissez la fonction Programmation différée (Fig. 5-2), l'icône s'allume.

5-3



### 5.3 Indicateur Hygiène

Appuyez sur la touche Hygiène, cette icône (Fig. 5-3) s'allume, elle est éteinte pendant la phase de fonctionnement et s'allume à nouveau lorsque la machine passe à la phase Hygiène.

5-4



### 5.4 Indicateur Wi-Fi

Pendant la configuration du réseau, le voyant Wi-Fi clignote (0,5 s allumé, 0,5 s éteint), et cette icône (Fig. 5-4) reste allumée une fois la configuration du réseau réussie.

### 5.5 Indicateur Signal

La sonnerie est activée par défaut. Pour désactiver la fonction Sonnerie, appuyez simultanément sur les 2 touches (**Temp.** et **i-time**) pendant 3 secondes jusqu'à ce que vous entendiez un bip sonore, l'indicateur (Fig. 5-5) s'allumera. Pour l'activer, appuyez à nouveau sur les deux mêmes touches pendant 3 secondes.



5-5

### 5.6 Indicateur Ouverture de la porte

Si la porte est ouverte, cet indicateur (Fig. 5-6) s'allume. Les utilisateurs doivent fermer la porte, puis peuvent lancer un cycle de séchage.



5-6

### 5.7 Touche Hygiène Hygiène

La fonction Hygiène est conçue pour éliminer les bactéries et les acariens ainsi que les virus sur les vêtements à haute température. Le réglage du programme passe automatiquement au niveau et à la température de séchage les plus élevés. Après avoir sélectionné la fonction Hygiène, cette touche maintient la lumière allumée jusqu'à ce que le cycle de séchage commence.

Lors du passage à la phase Hygiène, la touche s'allume à nouveau pour l'indiquer aux utilisateurs.



5-7

### 5.8 Touche iOn-AirFresh

La fonction iOn-AirFresh vise à éliminer la poussière et l'humidité. Elle permet de redonner du gonflant aux vêtements et de les rafraîchir en peu de temps. En tournant et en secouant, l'air souffle dans les vêtements avec le plasma optique, même les vêtements délicats et les tissus non lavables peuvent être bien entretenus.



5-8

### 5.9 Touche Wi-Fi

Une pression sur cette touche permet d'activer/de désactiver le contrôle à distance de l'appareil via l'application hOn (Fig. 5-9).



5-9



#### Information

Pour lancer la procédure d'appairage, suivez les instructions de l'application. Voir « 14 - Application hOn » à la page 31 pour plus d'informations.

### Séchage Smart AI

En activant la fonction Séchage Smart AI dans l'application hOn, vous pouvez optimiser les cycles de séchage pour les charges mixtes (coton, synthétiques). Lorsque vous sélectionnez le niveau de séchage « **Prêt à ranger** » ou « **Prêt à porter** », la machine envoie une notification à l'application hOn dès que le niveau « **Prêt à repasser** » est atteint.

Cela vous permet de retirer les articles plus légers qui sont déjà secs, permettant ainsi de gagner du temps et d'économiser de l'énergie. Il vous suffit de fermer la porte et d'appuyer sur « **Reprendre** » pour poursuivre le cycle jusqu'à ce que le niveau cible sélectionné soit atteint, le contrôle à distance étant rétabli. De cette façon, vous pouvez terminer le séchage en un seul cycle plutôt qu'en deux cycles distincts.



#### Information

Vous devez appairer le sèche-linge avec l'application hOn avant d'utiliser cette fonction.

5-10



### 5.10 Touche Départ/Pause

Appuyez sur Départ/Pause (Fig. 5-10) pour démarrer un cycle de séchage.

Appuyez de nouveau sur la touche pour interrompre le cycle de séchage.

Appuyez de nouveau sur la touche pour continuer.

5-11



### 5.11 Bouton de programme

En tournant le bouton (Fig. 5-11), il est possible de sélectionner un programme à la fois, dont les réglages par défaut s'affichent.

5-12



### 5.12 Touche Marche/Arrêt

Appuyez sur la touche Marche/Arrêt (Fig. 5-12) pour allumer/éteindre le sèche-linge.

5-13



### 5.13 Touche Droogniv Niv.Séchage

Appuyez sur la touche (Fig. 5-13) pour régler le taux d'humidité final du linge à la fin du cycle. Il existe 3 niveaux :



Repassage



Prêt à porter



Prêt à ranger

5-14



### 5.14 Indicateur Bac vide

Cet indicateur est conçu pour rappeler aux utilisateurs de vider le bac d'eau (Fig. 5-14).

**Important :** videz le bac d'eau après chaque cycle de séchage.

5-15



### 5.15 Touche Eindtijdstel Fin différée

La fonction Programmation différée permet aux utilisateurs de retarder l'heure de début du cycle (de 1 à 12 heures). Lorsqu'elle est activée, l'icône (Fig. 5-15) s'allume.

5-16

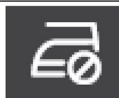

### 5.16 Indicateur Anti-Plis

Il indique que la fonction Anti-froissage est activée.

5-17

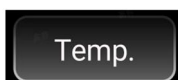

### 5.17 Touche Temp.

Cette touche permet de régler la température de séchage en fonction des besoins personnels. Appuyez sur cette touche pour régler la température de séchage souhaitée (Fig. 5-17). Il y a 4 niveaux et l'affichage correspondant est illustré ci-dessous :

- ⌋ -3 Température haute.
- ⌋ -2 Température moyenne.
- ⌋ -1 Température basse.
- ⌋ 000 Air froid.

### 5.18 Touche i-time

Cette fonction est conçue pour permettre aux utilisateurs d'ajuster la durée du cycle en fonction de leurs besoins personnels. Les utilisateurs peuvent utiliser cette fonction pour ajuster le temps uniquement dans les programmes **Timer** et **Wool Laine/ Dekbed Couette**. En appuyant sur cette touche (Fig. 5-18) pendant 3 secondes, le temps peut être réglé rapidement.



### 5.19 Indicateur Contrôle à distance

Lorsque l'icône de connexion au téléphone s'allume, cet appareil est connecté à votre téléphone et peut être contrôlé par l'application hOn.



### 5.20 Touche Anti-kreuk Anti-Plis

La fonction Anti-kreuk Anti-Plis est conçue pour aider à éliminer les plis des vêtements. Après le cycle de séchage, le tambour tourne par intermittence pour étirer le linge. Cela évite d'avoir peur d'oublier de sortir les vêtements.



La fonction Anti-kreuk Anti-Plis est désactivée par défaut. Après avoir sélectionné un programme, l'icône (Fig. 5-20) s'allume. Lorsque le cycle de séchage se termine, le tambour continue de tourner pendant 1 à 12 heures tandis que de l'air froid circule. L'utilisateur peut interrompre cette fonction à tout moment en ouvrant la porte ou en éteignant la machine.

### 5.21 Indicateur iOn-Refresh

Il indique que la fonction iOn-Refresh est activée.



### 5.22 Sécurité enfant

Après la mise sous tension, en état de marche, appuyez simultanément sur les touches « Droogniv Niv.Séchage » + « Einduitstel Fin différée » pendant 3 secondes pour activer la sécurité enfant (Fig. 5-22). Appuyez à nouveau sur la même combinaison de touches pendant 3 secondes pour la désactiver. Une fois la sécurité enfant activée, toutes les touches tactiles deviennent invalides (à l'exception de la touche de mise hors tension), et une opération invalide déclenche une tonalité d'alerte.





L'écran numérique affiche « cLoT » (Fig. 5-23).



Une fois que la sécurité enfant est activée, elle ne peut pas être désactivée automatiquement pendant le fonctionnement du programme et doit être désactivée manuellement.

Si la machine est éteinte puis rallumée, la sécurité enfant reste active. En outre, si la porte est ouverte pendant le fonctionnement et refermée, la sécurité enfant doit être désactivée avant que la machine puisse redémarrer. Cependant, lorsque le programme se termine, la sécurité enfant est automatiquement débloquée.

● Oui    ○ Facultatif\*    / Non

 Programme	Charge max. en kg	OPTIONS SÉLECTIONNABLES						
	HD90-A367U1	Droogniv Niv. Séchage	Einduitstel Fin différée	Temp.	i-time	Anti-kreuk Anti-Plis	Hygiène Hygiène	iOn AirFresh
Eco**)	9	●	●	○	/	●	●	/
Hemden Chemises	2	●	●	○	/	●	/	●
Mix	4	●	●	○	/	●	●	/
Wol Laine 	1	/	●	/	●	/	/	●
Delicaat Délicat	1	●	●	○	/	●	/	/
Timer	-	/	●	●	●	●	/	/
Handdoeken Essuies	3	●	●	○	/	●	●	●
Katoen Coton	4	●	●	○	/	●	●	●
Dekbed Couette	2	/	●	●	●	●	/	●
Babycare	3	●	●	○	/	●	●	●
Beddengoed Couette	4	●	●	○	/	●	●	●
Sport	3	●	●	○	/	●	●	/
Synthetisch Synthétique	3	●	●	○	/	●	/	●
Snel 30' Rapide 30'	1	/	●	●	/	/	/	/

\*) Facultatif, ce qui signifie que tous les niveaux ne sont pas disponibles, veuillez vous référer à l'afficheur de la machine pour plus de détails.

\*\*) Réglage du programme d'essai selon la norme EN 61121, nous vous recommandons d'évacuer l'eau de condensation à l'extérieur par le tuyau flexible de vidange lorsque vous séchez une charge complète à l'aide du programme Eco. Cela évitera de vider le réservoir d'eau pendant le cycle.



### Utilisation respectueuse de l'environnement

- ▶ Essorez le linge au maximum avant de le mettre dans le sèche-linge.
- ▶ Évitez de surcharger le sèche-linge.
- ▶ Secouez le linge avant de le mettre dans le sèche-linge.
- ▶ Choisissez un programme de séchage approprié. Veillez à ce que le linge ne soit pas séché plus longtemps que nécessaire.
- ▶ Veillez à utiliser un sèche-linge dont les filtres ont été nettoyés.

### Technologie de la pompe à chaleur

Le programme Eco est le programme le plus efficace en matière de consommation d'énergie pour le séchage du linge humide en coton. Le fait de charger le sèche-linge jusqu'à la capacité maximale indiquée par le fabricant pour les programmes correspondants contribuera à faire des économies d'énergie.

Les valeurs indiquées pour les programmes autres que le programme Eco sont purement indicatives. Les valeurs réelles peuvent s'écarter des valeurs indiquées en fonction de la quantité de charge, du type de textile, de la composition du linge, de l'humidité résiduelle dans le textile, du niveau de séchage, des conditions environnementales et de l'activation de fonctions supplémentaires.

Le sèche-linge à condensation avec échangeur de chaleur est remarquable en matière d'efficacité énergétique. Les valeurs ci-dessous sont indicatives et déterminées dans des conditions standard. Les valeurs peuvent différer de celles indiquées, en fonction de la surtension et de la sous-tension, du type de tissu, de la composition du linge à sécher, de l'humidité résiduelle et de la charge réelle. En prenant HD80-C367U1 comme référence :

Programme	Capacité nominale (kg)	Vitesse d'essorage (tr/min)	Humidité résiduelle (%)	Temps (h:min)	Humidité finale (%)	Consommation d'énergie (kWh)
Eco* Prêt à porter	9	1000	env. 60	3:09	2,0	1,41
Eco Prêt à porter	4	1000	env. 60	2:40	2,0	0,77
Synthétiques Repassage	3	1000	env. 40	1:10	12,0	0,40
Synthétiques Prêt à porter	3	1000	env. 40	1:25	2,0	1,10
Synthétiques Prêt à ranger	3	1000	env. 40	1:40	0,0	1,30
Délicat Prêt à porter	1	800	env. 60	0:58	2,0	0,50

\*Les émissions acoustiques de bruit aérien du cycle de séchage sont de 62 dB.

D'autres informations sur l'étiquetage énergétique, telles que définies dans le règlement (UE) 2023/2534, peuvent être obtenues sur le site <https://eprel.ec.europa.eu/> en recherchant l'identifiant du modèle indiqué dans le champ Modèle du produit de l'étiquette apposée sur le produit.



### Utilisation respectueuse de l'environnement

- ▶ Essorez le linge au maximum avant de le mettre dans le sèche-linge.
- ▶ Évitez de surcharger le sèche-linge.
- ▶ Secouez le linge avant de le mettre dans le sèche-linge.
- ▶ Choisissez un programme de séchage approprié. Veillez à ce que le linge ne soit pas séché plus longtemps que nécessaire.
- ▶ Veillez à utiliser un sèche-linge dont les filtres ont été nettoyés.

### Lavage et entretien des vêtements en laine :

Le cycle de séchage de la laine de cette machine a été testé et approuvé par The Woolmark Company. Ce cycle permet de sécher les vêtements en laine portant la mention « lavage à la main », à condition qu'ils soient lavés dans un cycle de lavage à la main approuvé par Woolmark et séchés conformément aux instructions du fabricant de cette machine M2408.



### 8.1 Linge amidonné

Le linge amidonné laisse une pellicule d'amidon dans le tambour et ne convient pas au sèche-linge.

### 8.2 Adoucissant

N'utilisez pas d'adoucissant lors du lavage, car le linge deviendra souple et doux dans le sèche-linge.

### 8.3 Chiffons d'entretien doux

L'utilisation de « chiffons d'entretien doux » peut entraîner la formation d'une couche sur les filtres à peluches. Cela peut entraîner une obstruction des filtres. Dans ce cas, nous recommandons de ne pas ajouter de chiffons d'entretien doux ou de choisir une autre marque. Dans tous les cas, respectez les instructions du fabricant.

### 8.4 Petites quantités de remplissage

Pour une quantité inférieure à 1,0 kg, le programme « **Timer** » doit être sélectionné car il peut arriver que le niveau de séchage du linge ne soit pas détecté en raison de la petite charge.

### 8.5 Éclairage intérieur du tambour

Lorsque l'appareil est en marche, le voyant du tambour reste allumé lorsque la porte est ouverte.

### 8.6 Trappe de service

Veillez à ce que la trappe de service soit toujours fermée pendant le fonctionnement.

### 8.7 Protection Anti-Plis

Lorsque vous avez réglé l'Anti-Plis, à la fin du cycle, si le linge n'est pas sorti, le tambour se déplace de temps en temps pour éviter que le linge se froisse.

### 8.8 Linge ayant besoin d'être repassé

Pour les vêtements qui doivent être repassés, les utilisateurs doivent régler le niveau de séchage sur « **Repassage** ».

Il peut donc aider à repasser rapidement.

### 8.9 Temps restant

La durée du programme est influencée par les facteurs suivants : le type de tissu, la quantité de chargement, le taux d'humidité, le niveau de séchage souhaité, ainsi que la vitesse d'essorage pendant le lavage. Ces facteurs sont enregistrés par l'électronique pendant le programme et le temps restant est corrigé en conséquence.

### 8.10 Très grands articles

À la fin du cycle, si le niveau de séchage souhaité n'est pas atteint, détendez le linge et séchez-le à nouveau avec le programme Minuterie (**Timer**).

### 8.11 Tissus particulièrement délicats

Les textiles qui peuvent facilement rétrécir ou se déformer, ainsi que les bas de soie et la lingerie, ne doivent pas être mis directement dans le sèche-linge. Placez les vêtements délicats dans un sac à linge et évitez de trop les sécher.

### 8.12 Jersey et tricot

Pour les vêtements en jersey et en tricot, il est recommandé d'utiliser le programme Délicat pour éviter de trop les sécher.

### 8.13 Ornement en métal

Si des décorations métalliques et des perles en plastique sont utilisées sur les vêtements, il faut préalablement les emballer correctement pour éviter qu'ils heurtent le tambour et l'endommagent.

### 8.14 Signal acoustique

Il est possible d'activer un signal acoustique :

- ▶ Lorsque le bac d'eau est plein ;
- ▶ En cas de panne.

En outre, le signal acoustique peut également être sélectionné dans les cas suivants :

- ▶ À la fin du programme ;
- ▶ Lorsque vous appuyez sur une touche ;
- ▶ Lorsque vous tournez le sélecteur de programme.

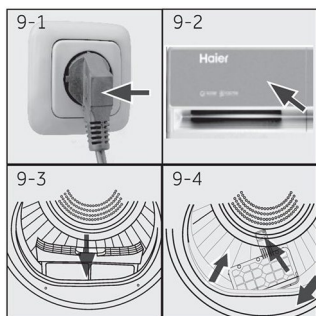

### 9.1 Préparer l'appareil

1. Branchez l'appareil sur une source d'alimentation (220 V à 240 V~/ 50 Hz) (Fig. 9-1). Veuillez également vous référer à la section « 2 - Images d'installation » à la page 7.
2. Assurez-vous que :
  - ▶ Le bac d'eau est vide et correctement installé (Fig. 9-2) ;
  - ▶ Le filtre à peluches est propre et correctement installé (Fig. 9-3) ;
  - ▶ Le filtre du condenseur est propre et correctement installé (Fig. 9-4).

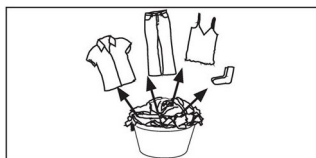

### 9.2 Préparer le linge

- ▶ Triez les vêtements en fonction du tissu (coton, synthétiques, laine, etc.). Ne séchez que les vêtements qui ont été essorés.
- ▶ Videz les poches de tous les objets pointus ou inflammables tels que les clés, les briquets et les allumettes. Retirez les objets décoratifs durs tels que les broches.
- ▶ Remontez les fermetures à glissière et assurez-vous que les boutons sont bien cousus. Placez les petits objets tels que les chaussettes, les soutiens-gorge, etc. dans un sac à linge.
- ▶ Dépliez les pièces de tissu volumineuses telles que les draps de lit, les nappes, etc.
- ▶ Suivez les instructions figurant sur l'étiquette du linge et ne séchez que les vêtements qui peuvent être séchés en machine.



### **i** Conseils :

- ▶ Séparez les vêtements blancs des vêtements de couleur.
- ▶ Les draps et les taies d'oreiller doivent être boutonnés, afin d'éviter que de petits articles se retrouvent coincés à l'intérieur.
- ▶ Fermez les fermetures à glissière et les crochets, attachez les ceintures sans pièces métalliques, les ficelles de tablier, etc.
- ▶ Retirez les parties métalliques des vêtements avant de les mettre dans le sèche-linge, comme les boutons en métal.
- ▶ Ne séchez pas trop le linge facile à entretenir. Risque de plis. Laissez-le finir de sécher à l'air libre.
- ▶ Les vêtements comme les tricotés peuvent parfois trop sécher. Il est toujours recommandé de choisir le niveau de séchage Repassage.
- ▶ Pour les vêtements pré-séchés, multicouches ou pour le séchage final, il convient de choisir le programme Minuterie (TIMER).

Référence de la charge	Composition	Poids moyen par article
Drap de lit (une place)	Coton	Env. 800 g
Vêtements en tissu mélangé	/	Env. 800 g
Vestes	Coton	Env. 800 g
Jeans	/	Env. 800 g
Salopettes	Coton	Env. 950 g
Pyjamas	/	Env. 200 g
Chemises	/	Env. 300 g
Chaussettes	Tissus mélangés	Env. 50 g
T-shirts	Coton	Env. 300 g
Sous-vêtements	Tissus mélangés	Env. 70 g

### 9.3 Placer les vêtements dans l'appareil

- ▶ Dépliez et introduisez du linge trié à l'avance.
- ▶ Ne surchargez pas la machine.
- ▶ Fermez soigneusement la porte. Veillez à ce que les vêtements ne soient pas pincés dans la porte.

### 9.4 Retirer et ajouter des vêtements

Pour enlever ou ajouter des vêtements, il est possible d'interrompre le programme à tout moment :

- ▶ Appuyez sur la touche « **Départ/Pause** ». Le cycle sera interrompu si vous ouvrez la porte. Faites attention lorsque vous enlevez ou ajoutez des vêtements ! L'intérieur du tambour ou les vêtements eux-mêmes peuvent être chauds, d'où un risque de brûlure.
- ▶ Pour poursuivre le programme, appuyez sur la touche « **Départ/Pause** » après avoir fermé la porte.



#### ATTENTION !

Les objets non textiles ainsi que les petits objets non fixés ou à arêtes vives peuvent provoquer des dysfonctionnements et endommager les vêtements et l'appareil.



#### AVERTISSEMENT !

N'éteignez jamais le sèche-linge avant la fin du cycle de séchage, à moins que tous les articles ne soient rapidement retirés et étalés pour que la chaleur puisse se dissiper.























### 9.5 Remplir le sèche-linge

1. Placez le linge uniformément dans le tambour en veillant à ne pas surcharger le sèche-linge.
2. Mettez le sèche-linge en marche en tournant le bouton (Fig. 9-5).





Tableau d'entretien des textiles

Lavage			
	Lavable jusqu'à 95 °C cycle normal		Lavable jusqu'à 60 °C cycle normal
	Lavable jusqu'à 40 °C cycle normal		Lavable jusqu'à 40 °C cycle doux
	Lavable jusqu'à 30 °C cycle normal		Lavable jusqu'à 30 °C cycle doux
	Lavage à la main maxi 40 °C		Ne pas laver
	Lavable jusqu'à 60 °C cycle doux		Lavable jusqu'à 40 °C cycle très doux
	Lavable jusqu'à 30 °C cycle très doux		
Blanchiment			
	Tout blanchiment autorisé		Uniquement à l'oxygène/ sans chlore
			Ne pas blanchir
Séchage			
	Séchage en sèche- linge possible à température normale		Séchage en sèche- linge possible à température inférieure
	Séchage sur fil		Séchage à plat
			Ne pas sécher en sèche-linge
Repassage			
	Repasser à une température maximale de 200 °C		Repasser à température moyenne jusqu'à 150 °C
	Ne pas repasser		Repasser à basse température jusqu'à 110 °C, sans vapeur (le repassage à la vapeur peut causer des dommages irréversibles)

10-1

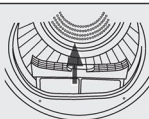

## 10.1 Nettoyage du filtre à peluches

Nettoyez le filtre à peluches après chaque cycle de séchage.

1. Retirez le filtre à peluches du tambour (Fig. 10-1).

10-1a



2. Ouvrez le filtre à peluches (Fig. 10.1a).

10-1b

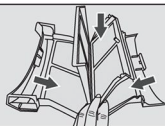

3. Retirez les résidus de peluches du filtre à peluches (Fig. 10.1b).

10-1c

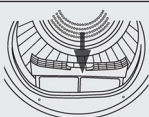

4. Remplacez le filtre à peluches nettoyé dans le sèche-linge (Fig. 10-1c).

10-2

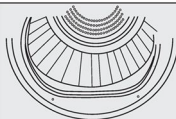

## 10.2 Nettoyage du filtre du condenseur

Nettoyez le filtre après chaque cycle de séchage.

1. Ouvrez la porte (Fig. 10-2).

10-2a

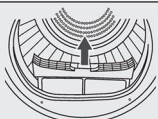

2. Retirez le filtre à peluches du conduit avant (Fig. 10-2a).

10-2b

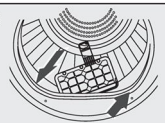

3. Retirez le filtre du condenseur du conduit d'air (Fig. 10-2b).

10-2c

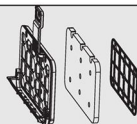

4. Séparez le filtre en éponge du filtre du condenseur et nettoyez-le de tout résidu (Fig. 10-2c).

5. Remplacez l'éponge sur le filtre du condenseur et remettez-le dans le conduit.

### **i** Information

Si le filtre à peluches/du condenseur est très sale, il peut être nettoyé à l'eau courante. Laissez-le sécher complètement avant de l'utiliser.

### **i** Information

Lorsque vous nettoyez les filtres, les peluches doivent être jetées à la poubelle et ne doivent pas être rejetées à l'égout pour éviter de disperser des microplastiques dans le système des eaux usées. Pour un séchage optimal, nettoyez régulièrement le filtre. Un filtre obstrué peut entraîner des cycles de séchage plus longs, ce qui peut augmenter la consommation d'énergie.

#### 10.3 Vider le bac d'eau

Pendant le fonctionnement, la vapeur est condensée en eau et recueillie dans le réservoir d'eau. videz le bac d'eau après chaque cycle de séchage.

1. Sortez le bac d'eau de son logement (Fig. 10-3).
2. Videz le bac d'eau (Fig. 10-3a).
3. Réinstallez le bac d'eau dans le sèche-linge (Fig. 10-3b).



### **i** Information

N'utilisez pas l'eau en guise de boisson ou pour la transformation d'aliments.

#### 10.4 Sèche-linge

Essayez l'extérieur du sèche-linge et le panneau de commande avec un chiffon humide. N'utilisez pas de solvant organique ou d'agent corrosif pour éviter d'endommager l'appareil.

#### 10.5 Tambour

Après un certain temps de fonctionnement, les micro-éléments tels que le calcium et les substances minérales contenus dans l'eau forment un film invisible à l'intérieur du tambour. Utilisez un chiffon humide et un peu de lessive pour l'enlever. N'utilisez pas de solvant organique ou d'agent corrosif pour éviter d'endommager l'appareil.

Vous pouvez résoudre de nombreux problèmes par vous-même sans expertise spécifique. Vérifiez toutes les possibilités indiquées et suivez les instructions ci-dessous avant de contacter un service après-vente. Voir la section « 15 - Service clientèle » à la page 34.



### AVERTISSEMENT !

- ▶ Avant toute opération d'entretien, éteignez l'appareil et débranchez la fiche de la prise de courant.
- ▶ La maintenance de l'équipement électrique doit être effectuée exclusivement par des électriciens qualifiés, car des réparations incorrectes peuvent entraîner des dommages considérables.
- ▶ Si le cordon d'alimentation est endommagé, il doit être remplacé uniquement par le fabricant, son représentant ou des personnes qualifiées, afin d'éviter tout risque.

### Dépannage à l'aide du code d'affichage

Code	Cause	Solution
F2	Erreur de la pompe de vidange.	Contactez le service client.
F32 F33	Le capteur thermique du condenseur est en circuit ouvert ou en court-circuit.	Contactez le service client.
F4	La température du linge dans le tambour ne change pas.	Contactez le service client.
FC2	Dysfonctionnement de la communication entre le circuit imprimé et l'afficheur.	Contactez le service client.
FC0	Dysfonctionnement de la ligne principale.	Contactez le service client.
FC1	Dysfonctionnement de la communication avec le moteur.	Contactez le service client.
F7	Dysfonctionnement du moteur.	Contactez le service client.
FH	Alerte en cas d'échec de la configuration IoT, impossibilité de se connecter au module Wi-Fi pendant la configuration IoT.	Contactez le service client.

Si les codes d'erreur réapparaissent après avoir pris des mesures, éteignez l'appareil, coupez l'alimentation électrique et contactez le service client.

## Dépannage sans code d'affichage

Problème	Cause possible	Solution possible
Le sèche-linge ne fonctionne pas.	<ul style="list-style-type: none"> <li>• Mauvais branchement à l'alimentation électrique.</li> <li>• Panne de courant.</li> <li>• Aucun programme de séchage n'est défini.</li> <li>• L'appareil n'a pas été allumé.</li> <li>• Le bac d'eau est plein.</li> <li>• La porte n'est pas correctement fermée.</li> </ul>	<ul style="list-style-type: none"> <li>• Vérifier le branchement à l'alimentation électrique.</li> <li>• Vérifier l'alimentation électrique.</li> <li>• Définir un programme de séchage.</li> <li>• Allumer l'appareil.</li> <li>• Vider le bac d'eau.</li> <li>• Fermer correctement la porte.</li> </ul>
Le sèche-linge ne fonctionne pas et l'afficheur indique <b>End..</b>	<ul style="list-style-type: none"> <li>• Le linge a atteint le niveau de séchage défini par le programme.</li> </ul>	<ul style="list-style-type: none"> <li>• Vérifier si le réglage du programme est approprié ou non.</li> </ul>
Le temps de séchage est trop long et les résultats ne sont pas satisfaisants	<ul style="list-style-type: none"> <li>• Le réglage du programme n'est pas correct.</li> <li>• Le filtre est obstrué.</li> <li>• L'évaporateur est bloqué.</li> <li>• Le sèche-linge est surchargé.</li> <li>• Le linge est trop mouillé.</li> <li>• Le conduit d'aération est bloqué.</li> </ul>	<ul style="list-style-type: none"> <li>• S'assurer que le programme est correctement réglé.</li> <li>• Nettoyer la grille du filtre.</li> <li>• Nettoyer l'évaporateur.</li> <li>• Réduire la quantité de linge.</li> <li>• Essorer complètement le linge avant de le sécher.</li> <li>• Vérifier et nettoyer le conduit d'aération.</li> </ul>
Le temps restant sur l'afficheur s'arrête ou saute.	<p>Le temps restant sera ajusté en permanence en fonction des facteurs suivants :</p> <ul style="list-style-type: none"> <li>• Tissu du linge.</li> <li>• Poids de la charge.</li> <li>• Degré d'humidité du linge.</li> <li>• Température ambiante.</li> </ul>	<ul style="list-style-type: none"> <li>• L'ajustement automatique est une opération normale.</li> </ul>

**Information**

Toutes les images relatives à l'installation se trouvent au début de ce manuel.

**12.1 Préparation**

- ▶ Retirez d'abord tous les emballages, y compris la base en polystyrène. Il se peut que des gouttes d'eau soient présentes lorsque vous enlevez l'emballage. Ce phénomène est tout à fait normal et résulte des tests à l'eau effectués en usine.

**Information**

Éliminez l'emballage dans le respect de l'environnement. Pour obtenir des informations sur les déchetteries, adressez-vous à votre revendeur ou aux autorités locales.

**AVERTISSEMENT !**

Après le transport et l'installation, vous DEVEZ laisser le sèche-linge reposer pendant deux heures avant de l'utiliser.

**12.2 Transport et temps d'attente**

Transportez l'appareil uniquement à l'horizontale. L'huile de lubrification sans entretien se trouve dans la capsule du compresseur. Cette huile peut passer à travers le système fermé de tuyaux pendant le transport de travers. Avant de brancher l'appareil, il faut attendre 2 heures pour que l'huile s'écoule dans la capsule.

**12.3 Installation de l'appareil à son emplacement**

L'appareil doit être placé sur une surface plane et solide. Réglez les pieds au niveau souhaité (Fig. 12-1).

**12.4 Installation sous le plan de travail**

Les dimensions du renforcement doivent au moins correspondre aux dimensions (Fig. 12-2).

1. Placez l'appareil à côté de l'emplacement. Assurez-vous que tous les branchements sont facilement accessibles et qu'ils fonctionnent.
2. Ajustez avec précision tous les pieds pour obtenir une position ferme et horizontale.
3. Installez prudemment l'appareil dans le renforcement.
4. Veillez à ce que la ventilation soit suffisante.

**12.5 Raccordement électrique**

Avant chaque raccordement, vérifiez les points suivants :

- ▶ L'alimentation électrique, la prise et les fusibles sont conformes à la plaque signalétique.
- ▶ La prise de courant est reliée à la terre et aucune multiprise ou rallonge n'est utilisée.
- ▶ La fiche et la prise électriques correspondent parfaitement.
- ▶ **Uniquement pour le Royaume-Uni :** la fiche britannique est conforme à la norme BS1363A.

Insérez la fiche dans la prise (Fig. 12-3).

**AVERTISSEMENT !**

Si le cordon d'alimentation est endommagé, il doit être remplacé par l'agent d'entretien (voir la carte de garantie) afin d'éviter tout danger !

**12.6 Superposition du lave-linge et du sèche-linge**

Il est possible de superposer le lave-linge et le sèche-linge (Fig. 12-4).

Tous les lave-linge ne sont pas adaptés à cet usage. Les informations relatives à la superposition, ainsi que le kit de montage correspondant, sont disponibles auprès de votre revendeur local.

Les instructions de montage sont fournies avec le kit et expliquent en détail les étapes de l'installation.

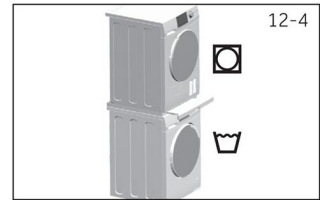
**12.7 Mise à niveau du sèche-linge**

Il est **IMPORTANT** de mettre le sèche-linge à niveau pour que la machine fonctionne efficacement avec un minimum de bruit. Le sèche-linge doit être mis à niveau de façon à ce qu'il repose en équilibre sur ses quatre pieds. Assurez-vous que le sèche-linge ne bascule dans aucune direction.

**Mettez le sèche-linge à niveau d'avant en arrière (Fig. 12-5) :**

- Placez le niveau à bulle sur le côté gauche.
- Ajustez le pied avant gauche (baissez-le).
- Répétez l'opération pour le pied droit.

**Mettez le sèche-linge à niveau d'un côté à l'autre (Fig. 12-6) :**

- Placez le niveau à bulle au centre à l'arrière du sèche-linge.
- Réglez les pieds arrière jusqu'à ce que le sèche-linge soit à niveau d'un côté à l'autre.
- Ne dévissez jamais complètement les pieds de leur logement.

**Vérifiez que le sèche-linge est équilibré :**

- Placez le niveau à bulle au centre à l'avant du sèche-linge.
- Assurez-vous que le sèche-linge ne bascule dans aucune direction.
- Si le sèche-linge n'est pas équilibré, répétez les étapes ci-dessus.

Après la mise à niveau, les coins du sèche-linge doivent être soulevés du sol et le sèche-linge ne doit osciller dans aucune direction.

### 12.8 Vidange

Le sèche-linge est équipé d'un condenseur qui accumule l'eau pendant le cycle de séchage. Cette eau est recueillie dans le bac d'eau amovible situé en haut à gauche du sèche-linge. L'eau accumulée doit être vidée après chaque cycle de séchage ou vous pouvez régler votre sèche-linge pour qu'il la vide automatiquement à l'aide du tuyau de vidange fourni.

Nous recommandons de régler le sèche-linge pour qu'il se vidange automatiquement dans la mesure du possible, en particulier lors du séchage de charges complètes, afin d'éviter d'avoir à vider le bac d'eau au cours d'un cycle de séchage.

#### Raccordement du tuyau flexible de vidange

- Retirez le tuyau noir du raccord situé à l'arrière du sèche-linge (Fig. 12-7).
- Déroulez le tuyau de vidange (fourni avec votre sèche-linge) et raccordez-le au tuyau noir (Fig. 12-8).
- Placez l'autre extrémité du tuyau de vidange dans une baignoire ou une colonne montante.

- 1) Sur la base de 100 cycles de séchage du programme Eco standard à pleine charge et charge partielle, ainsi que de la consommation des modes basse consommation. La consommation d'énergie réelle par cycle dépend de la façon dont l'appareil est utilisé.
- 2) S'il existe un système de gestion de l'énergie.
- 3) Ce programme utilisé à pleine charge et à demi-charge est le programme de séchage standard auquel se rapportent les informations figurant sur l'étiquette et la fiche. C'est le programme qui convient au séchage du linge humide normal en coton et c'est le programme le plus efficace en termes de consommation d'énergie pour le coton.
- 4) La classe G est la moins efficace et la classe A la plus efficace.

### Données complémentaires

Alimentation (voir plaque signalétique) - tension / courant / entrée	(220-240) V/50 Hz/ 2,7 A/ 630 W
Température ambiante admissible	5 °C à 35 °C
Réfrigérant	R290
Volume	150 g

### Dimensions du produit

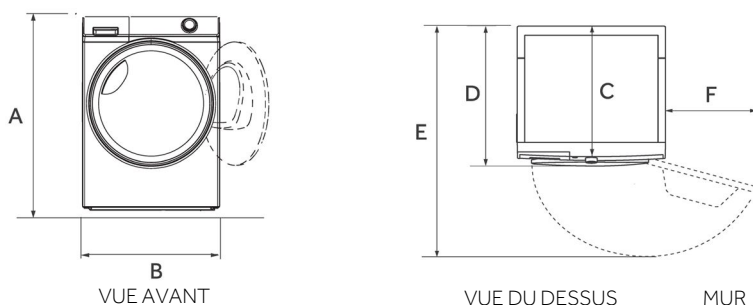

DIMENSIONS DU PRODUIT		HD90-A367U1
A	Hauteur totale du produit mm	850
B	Largeur totale du produit en mm	595
C	Profondeur totale du produit (taille de la carte de commande principale) en mm	550
D	Profondeur totale du produit en mm	586
E	Profondeur de la porte ouverte en mm	1 066
F	Distance minimale entre la porte et le mur adjacent en mm	200

**Information :** La hauteur exacte de votre sèche-linge dépend de la longueur d'extension des pieds par rapport à la base de la machine. L'espace d'installation de votre sèche-linge doit être au moins 40 mm plus large et 20 mm plus profond que ses dimensions.

### **Information : Différences**

En raison des mises à jour constantes de hOn, les fonctions et l'interface d'affichage de l'application peuvent différer de la description suivante.

#### 14.1 Informations générales

Cet appareil est équipé de la technologie Wi-Fi pour un contrôle à distance via l'application hOn.

### **AVERTISSEMENT !**

Respectez les mesures de sécurité indiquées dans ce manuel, même lorsque vous utilisez l'appareil via l'application. Le respect de ces instructions est essentiel pour une utilisation sûre.

#### 14.2 Exigences

1. **Réseau Wi-Fi** : Un routeur compatible avec la norme 802.11b/g/n et la bande de 2,4 GHz est nécessaire. Les réseaux fonctionnant à 5 GHz et les réseaux publics ne sont pas pris en charge. Le nom du réseau (SSID) doit comporter entre 1 et 31 caractères, et le mot de passe entre 8 et 64 caractères. Les options de cryptage incluent open, WPA-PSK et WPA2-PSK.
2. **Appareils compatibles** : L'application est disponible pour les appareils Android, iOS et Huawei, à la fois sur les tablettes et les smartphones.
3. **Positionnement** : Installez l'appareil dans un endroit où le signal Wi-Fi est puissant.

#### Caractéristiques techniques du Wi-Fi :

Fréquence	2400 MHz - 2483,5 MHz
Puissance maximale	20 dBm
Norme	IEEE802.11b/g/n et BE 4.2

#### 14.3 Téléchargement et installation de l'application hOn

1. Téléchargez l'application en scannant le QR code ci-dessous ou en vous rendant sur [go.haier-europe.com/download-app](http://go.haier-europe.com/download-app).



Téléchargez  
l'application 



### **Information : inscription**

La création d'un profil (inscription) n'est requise que lors de la première utilisation ou si le compte a été supprimé/désactivé. Pour les utilisations ultérieures, il vous suffit de vous connecter avec votre adresse électronique et votre mot de passe. Consultez le mode DÉMO de l'application pour découvrir les fonctionnalités Wi-Fi.

#### 14.4 Appairage de l'appareil

**Information :** le réseau domestique doit être réglé sur 2,4 GHz ; les réseaux fonctionnant sur 5 GHz ne sont pas pris en charge. Assurez-vous que votre smartphone est connecté au même réseau Wi-Fi 2,4 GHz que celui que vous souhaitez utiliser pour configurer l'appareil.

1. Ouvrez l'application hOn, créez un nouveau profil (ou connectez-vous si vous en avez déjà un).
2. Appuyez sur Ajouter un appareil et suivez les instructions à l'écran de votre smartphone pour terminer la configuration.



#### 14.5 Activation du contrôle à distance

1. Assurez-vous que le routeur est sous tension et connecté à Internet.
2. Chargez le linge et fermez la porte.
3. Allumez l'appareil.
4. Appuyez brièvement sur la touche « **Wi-Fi** ».
5. Démarrez le cycle via l'application. Le panneau de commande est désactivé, à l'exception des touches MARCHE/ARRÊT et DÉPART/PAUSE. Seule la sécurité enfant sera disponible pendant le programme.
6. Le contrôle à distance peut également être activé pendant le cycle en appuyant brièvement sur la touche « **Wi-Fi** ».

**Information :** expiration du contrôle à distance. Vous pouvez envoyer une commande à partir de l'application jusqu'à 24 heures après l'activation du Contrôle à distance.

#### 14.6 Désactivation du contrôle à distance

1. Pendant un cycle, vous pouvez désactiver le contrôle à distance en appuyant brièvement sur la touche « **Wi-Fi** » ; le cycle se poursuivra. Vous pouvez consulter le statut du cycle dans l'application, mais vous ne pourrez pas envoyer de commandes (par exemple, arrêt/pause).
2. Pour reprendre le contrôle à distance via l'application, assurez-vous que la porte est fermée, puis appuyez à nouveau brièvement sur la touche « **Wi-Fi** ».

#### 14.7 Fin du cycle avec le Contrôle à distance

1. À la fin du cycle, le contrôle à distance est désactivé.
2. Au bout de 2 minutes, l'appareil s'éteint automatiquement.

### 14.8 Désactiver le module Wi-Fi et effacer les informations d'identification du réseau

Pour supprimer les informations enregistrées sur le réseau Wi-Fi et éteindre le module Wi-Fi :

1. Mettez l'appareil sous tension.
2. Sans démarrer de cycle, appuyez sur la touche « **Wi-Fi** » et maintenez-la enfoncée pendant 5 secondes jusqu'à ce que le message « **reSET** » apparaisse.
3. Appuyez sur la touche « **Einduitstel Fin différée** » et maintenez-la enfoncée pendant encore 5 secondes jusqu'à ce que le message « **done** » apparaisse.
4. Les informations de configuration seront supprimées. Sélectionnez un programme ou éteignez l'appareil pour quitter.
5. Pour reconfigurer l'appareil, retirez-le de l'application hOn et lancez une nouvelle procédure d'appairage.



**Information :** n'utilisez cette procédure que si vous avez l'intention de vendre l'appareil.

Nous recommandons notre service client Haier et l'utilisation de pièces détachées d'origine. En cas de problème avec votre appareil, commencez par consulter la section « 11 - Dépannage » à la page 24.

Si vous n'y trouvez pas la solution à votre problème :

- ▶ contactez votre revendeur local ou
- ▶ consultez la section Service & Support sur [www.haier.com](http://www.haier.com), où vous trouverez les numéros de téléphone et les FAQ et où vous pourrez déposer une demande de service.

Pour contacter notre service, assurez-vous de disposer des données suivantes. Ces informations figurent sur la plaque signalétique.

Modèle \_\_\_\_\_ N° de série \_\_\_\_\_

Consultez également la Carte de garantie fournie avec le produit en cas de garantie.

Pour toute question d'ordre général, vous trouverez ci-dessous nos adresses en Europe :

Adresses européennes de Haier			
Pays*	Adresse postale	Pays*	Adresse postale
<b>Italie</b>	Haier Europe Trading SRL Via De Cristoforis, 12 21100 Varese ITALIE	<b>France</b>	Haier France SAS 53 Boulevard Ornano - Pleyad 3 93200 Saint-Denis FRANCE
<b>Espagne et Portugal</b>	Haier Iberia SL Pg. Garcia Faria, 49-51 08019 Barcelona ESPAGNE	<b>Belgique-FR</b> <b>Belgique-NL</b> <b>Pays-Bas</b> <b>Luxembourg</b>	Haier Benelux SA Anderlecht Route de Lennik 451 BELGIQUE
<b>Allemagne</b> <b>Autriche</b>	Haier Deutschland GmbH Konrad-Zuse-Platz 6 81829 Munich ALLEMAGNE	<b>Pologne</b> <b>Hongrie</b> <b>Grèce</b> <b>Roumanie</b> <b>Russie</b>	Haier Poland Sp. zo.o. Al. Jerozolimskie 181B 02-222 Varsovie POLOGNE
<b>Royaume-Uni</b>	Haier Appliances UK Co.Ltd. 302 Bridgewater Place Birchwood Park Warrington WA3 6x	<b>République tchèque et Slovaquie</b>	Haier Europe cR s.r.o. Sokolovska 651/136a, 186 00 Praha 8 Karlín République tchèque

\*Pour plus d'informations, rendez-vous sur le site [www.haier.com](http://www.haier.com)



**Haier**



0180503110



Gebruikershandleiding  
Warmtepomp-droger

HD90-A367U1

**Haier**

NL

**Bedankt voor het kopen van een Haier-product.**

Lees deze instructies zorgvuldig door voordat u het apparaat gebruikt. De handleiding bevat belangrijke informatie voor een veilige en juiste installatie, dagelijks gebruik en onderhoud.

Bewaar deze handleiding op een handige plaats, zodat u deze altijd kunt raadplegen voor een veilig en juist gebruik van het apparaat.

**Veiligheidsaanwijzing**

**WAARSCHUWING!** – Belangrijke veiligheidsinformatie



Algemene informatie en tips



Milieu-informatie

**Verwijdering**

Deze marking op het product, de accessoires of de literatuur geeft aan dat het product en de elektronische accessoires (bijv. oplader, koptelefoon, USB-kabel) aan het einde van hun levensduur niet met ander huishoudelijk afval mogen worden weggegooid.

Om mogelijke schade aan het milieu of de volksgezondheid door ongecontroleerde afvalverwijdering te voorkomen, verzoeken wij u deze items van andere soorten afval te scheiden en ze op verantwoorde wijze te recyclen om duurzaam hergebruik van materiaalbronnen te bevorderen.

Huishoudelijke gebruikers moeten contact opnemen met de winkelier waar ze dit product hebben gekocht of met hun plaatselijke overheidsinstantie voor informatie over waar en hoe ze deze artikelen kunnen inleveren voor milieuveilige recycling. Zakelijke gebruikers moeten contact opnemen met hun leverancier en de voorwaarden van het aankoopcontract controleren.

Dit product en de elektronische accessoires mogen niet worden gemengd met ander commercieel afval voor verwijdering.



**WAARSCHUWING!**

**Dit apparaat is gevuld met R290. Brandgevaar door brandbaar materiaal.**

**WAARSCHUWING:** Houd ventilatieopeningen in de behuizing van het apparaat of in de ingebouwde structuur vrij van obstructies.

**WAARSCHUWING:** Beschadig het koelcircuit niet.



**WAARSCHUWING!**

**Gevaar voor verwonding of verstikking!**

Om de veiligheid te garanderen bij het weggooien van een oude wasdroger, moet u de stekker uit het stopcontact halen, het netsnoer doorsnijden en dit samen met de stekker vernietigen. Breek de deurscharnieren of de deurvergrendeling af om te voorkomen dat kinderen zich in de machine opsluiten.



**WAARSCHUWING!**

Het apparaat mag niet worden gevoed via een extern schakelapparaat, zoals een timer, of worden aangesloten op een circuit dat regelmatig wordt in- en uitgeschakeld door een nutsbedrijf.

1- Veiligheidsinformatie .....	4
2- Installatiefoto's.....	7
3- Beoogd gebruik.....	8
4- Productbeschrijving.....	9
5- Bedieningspaneel .....	10
6- Programma's .....	14
7- Verbruik .....	15
8- Suggesties en tips.....	16
9- Dagelijks gebruik.....	18
10- Onderhoud en reiniging .....	22
11- Problemen oplossen.....	24
12- Installatie .....	26
13- Technische gegevens .....	29
14- hOn-app .....	30
15- Klantenservice .....	33



Download de  
hOn app





## **WAARSCHUWING!**

### **Voor het eerste gebruik**

- ▶ Controleer of er geen transportschade is.
- ▶ Verwijder alle verpakkingsmaterialen en houd ze buiten het bereik van kinderen.
- ▶ Verplaats het apparaat altijd met minstens twee personen, het is namelijk zwaar.

### **Dagelijks gebruik**

- ▶ Dit apparaat mag worden gebruikt door kinderen vanaf 8 jaar en door personen met verminderde lichamelijke, zintuiglijke of geestelijke vermogens of met een gebrek aan kennis en ervaring, mits zij onder toezicht worden gehouden of instructies hebben gekregen om het apparaat veilig te kunnen gebruiken en de gevaren begrijpen die ermee gepaard gaan.
- ▶ Houd kinderen jonger dan 3 jaar uit de buurt van het apparaat, tenzij ze voortdurend onder toezicht staan.
- ▶ Kinderen mogen niet met het apparaat spelen.
- ▶ Zorg ervoor dat de kamer droog en goed geventileerd is. De omgevingstemperatuur moet tussen 5°C en 35°C liggen.
- ▶ Dek ventilatieopeningen in de basis niet af met een tapijt of iets dergelijks.
- ▶ Houd de ruimte rond de wasdroger vrij van stof en pluizen.
- ▶ Zorg ervoor dat er alleen wasgoed in het apparaat zit en geen huisdieren of kinderen voordat u het gebruikt.
- ▶ Raak de stekker alleen aan met droge handen en raak het apparaat niet aan en gebruik het niet als u blootsvoets bent of natte handen of voeten heeft.
- ▶ Droog ongewassen artikelen niet in de wasdroger.
- ▶ Zorg ervoor dat u niet meer laadt dan de nominale belasting.
- ▶ Verwijder alle voorwerpen, zoals aanstekers en lucifers, uit zakken.
- ▶ Wasverzachtters of soortgelijke producten moeten worden gebruikt zoals aangegeven in de gebruiksaanwijzing van de wasverzachter.
- ▶ Gebruik of bewaar geen ontvlambare sprays of ontvlambare gassen in de buurt van het apparaat.
- ▶ Plaats geen zware voorwerpen of warmte- of vochtbronnen op het apparaat.
- ▶ Houd de stekker vast, niet het snoer, wanneer u de stekker uit het apparaat trekt.
- ▶ Raak de achterkant en de trommel niet aan tijdens het gebruik, ze zijn heet.

**WAARSCHUWING!****Dagelijks gebruik**

- ▶ Gebruik het apparaat niet om de volgende voorwerpen te drogen:
  - ▶ Artikelen die niet gewassen zijn.
  - ▶ Voorwerpen die vervuild zijn met ontvlambare stoffen zoals bakolie, aceton, alcohol, benzine, petroleum, kerosine, vlekkenverwijderaars, terpentijn, was, wasverwijderaars of andere chemicaliën. De dampen kunnen brand of een explosie veroorzaken. Voorwerpen die zijn bevuild met substanties zoals bakolie, aceton, alcohol, benzine, kerosine, vlekkenverwijderaars, terpentijn, was en wasverwijderaars moeten in heet water met een extra hoeveelheid wasmiddel worden gewassen voordat ze in de wasdroger worden gedroogd.
  - ▶ Artikelen met vulling (bijv. kussens, jassen), omdat de vulling eruit kan lopen met het risico van ontbranding.
  - ▶ Artikelen zoals schuimrubber (latexschuim), douchekapjes, waterdicht textiel, artikelen met een rubberen achterkant en kleding of kussens met schuimrubberen kussentjes mogen niet in de wasdroger worden gedroogd.
- ▶ Drink het condenswater niet.
- ▶ Gebruik het apparaat niet zonder pluizenfilter of condensfilter of met beschadigd filter.
- ▶ Let op, het laatste deel van de droogcyclus vindt zonder warmte plaats (afkoelcyclus) om ervoor te zorgen dat de resterende kledingstukken een lagere temperatuur heeft die ze niet beschadigt.
- ▶ Laat het apparaat niet lange tijd onbeheerd achter tijdens gebruik. Als u lang afwezig moet zijn, moet u de droogcyclus onderbreken door het apparaat uit te schakelen en de stekker uit het stopcontact te halen.
- ▶ Schakel het apparaat pas uit als de droogcyclus is voltooid. Stop een wasdroger nooit voor het einde van de droogcyclus, tenzij alle items snel worden verwijderd en uitgespreid zodat de warmte wordt afgevoerd.
- ▶ Schakel het apparaat na elk droogprogramma uit om elektriciteit te besparen en voor de veiligheid.

**Onderhoud/reiniging**

- ▶ Zorg ervoor dat kinderen onder toezicht staan als ze schoonmaken en onderhoud uitvoeren.
- ▶ Haal de stekker van het apparaat uit het stopcontact voordat u routineonderhoud uitvoert.



## **WAARSCHUWING!**

### **Onderhoud/reiniging**

- ▶ Reinig het pluizenfilter en het condensfilter na elk programma (raadpleeg "10 - Onderhoud en reiniging" op pagina 22).
- ▶ Gebruik geen waternevel of stoom om het apparaat schoon te maken.
- ▶ Gebruik geen industriële chemicaliën om het apparaat schoon te maken.
- ▶ Als het netsnoer beschadigd is, moet het worden vervangen door de fabrikant, diens servicevertegenwoordiger of vergelijkbaar gekwalificeerde personen om gevaar te voorkomen.
- ▶ Probeer het apparaat niet zelf te repareren. Neem als reparatie nodig is contact op met onze klantenservice.

### **Installatie**

- ▶ Zet het apparaat op een plaats waar de deur helemaal open kan. Installeer de wasdroger niet achter een afsluitbare deur, een schuifdeur of een deur met scharnieren aan de andere kant van de wasdrogerdeur, omdat dit de volledige opening van de deur beperkt.
- ▶ Installeer het apparaat op een goed geventileerde, droge plaats.
- ▶ Installeer het apparaat nooit in een vochtige buitenruimte of in een ruimte met risico op waterlekage, zoals onder of in de buurt van een gootsteen. Zodra er waterlekage is opgetreden, moet u de stroomtoevoer onderbreken en de machine op natuurlijke wijze laten drogen.
- ▶ Installeer of gebruik het apparaat alleen op een plek waar de temperatuur hoger is dan 5°C.
- ▶ Plaats het apparaat niet rechtstreeks op een tapijt of dicht bij een muur of meubels.
- ▶ Stel het apparaat niet bloot aan vorst, hitte of direct zonlicht en zet het niet bij warmtebronnen (zoals kachels, verwarmingstoestellen).
- ▶ Controleer of de elektrische informatie op het typeplaatje overeenkomt met de stroomvoorziening. Als dit niet het geval is, neem dan contact op met een elektricien.
- ▶ Gebruik geen adapters met meerdere stekkers en verlengkabels.
- ▶ Zorg ervoor dat u de elektrische kabel en de stekker niet beschadigt. Als de kabel en de stekker beschadigd zijn, laat deze dan vervangen door een elektricien.
- ▶ Gebruik voor de stroomvoorziening een apart geaard stopcontact dat gemakkelijk toegankelijk is na de installatie. Het apparaat moet geaard zijn.

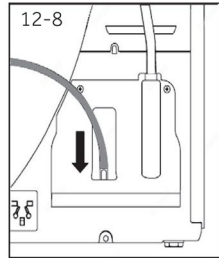
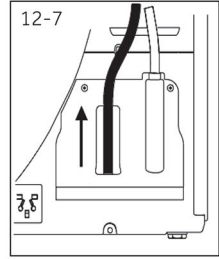
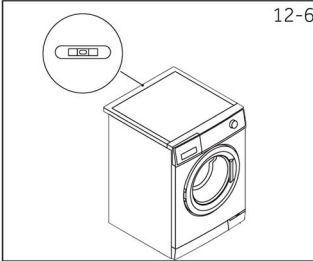
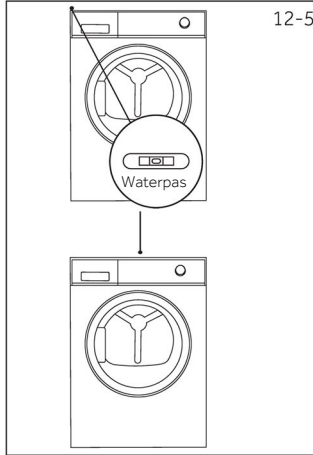
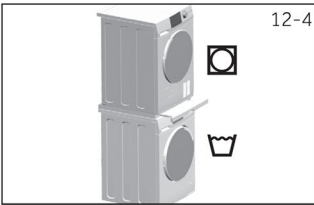
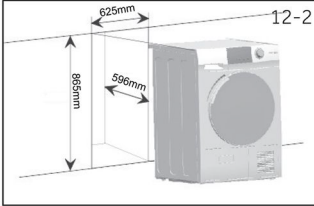
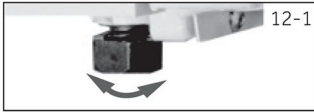

## Beoogd gebruik

Dit apparaat is bedoeld voor het drogen van artikelen die gewassen zijn in een wateroplossing en waarvan op het wasetiket van de fabrikant staat dat ze geschikt zijn voor de droogtrommel.

Het apparaat is uitsluitend ontworpen voor huishoudelijk gebruik binnenshuis. Het is niet bedoeld voor commercieel of industrieel gebruik. Wijzigingen of aanpassingen aan het apparaat zijn niet toegestaan. Oneigenlijk gebruik kan leiden tot gevaren en verlies van alle garantie- en aansprakelijkheidsclaims.

## Normen en richtlijnen

Dit product voldoet aan de eisen van alle toepasselijke EG-richtlijnen met de bijbehorende geharmoniseerde normen, die de CE-markering opleveren.



### Milieubewust gebruik

- ▶ **Volledig centrifugeren:** Centrifugeer het wasgoed met de maximale centrifugeersnelheid.
- ▶ **Maximale belading:** Gebruik de maximale vulhoeveelheid volgens de programmatabel, maar overbelast de droger niet. Om te profiteren van de maximale belading kan het wasgoed dat "**Klaar om te dragen**" gedroogd moet worden, eerst gemakkelijk worden gedroogd met "**Strijkerinnering**". Verwijder het wasgoed dat gestreken moet worden als het programma afgelopen is en droog het resterende wasgoed vervolgens tot het einde.
- ▶ **Haal de was los van elkaar:** Schud het wasgoed uit voordat u het in de droger doet.
- ▶ **Vermijd overmatig drogen:** Overmatig drogen moet worden vermeden. Selecteer het juiste programma en het juiste droogniveau.
- ▶ **Wasverzachter overbodig:** Gebruik geen wasverzachter bij het wassen, omdat het wasgoed dan pluizig en zacht wordt in de droger.
- ▶ **De pluizenfilters schoonmaken:** Maak de pluizenfilters na elke cyclus schoon.
- ▶ **Ventilatie:** Zorg ervoor dat het apparaat goed geventileerd is (raadpleeg "12 - Installatie" op pagina 26).
- ▶ **Hergebruik van condenswater:** Het opvangen condenswater kan worden gebruikt voor het stoomstrijkijzer. Daarvoor moet het door een fijne zeef of koffiefilterpapier worden gefilterd. De kleinste deeltjes worden door het filter tegengehouden.

### **Opmerking**

Door technische wijzigingen en verschillende modellen kunnen de illustraties in de volgende hoofdstukken afwijken van uw model.

#### 4.1 Afbeelding van apparaat

Voorkant (afb. 4-1):

Achterkant (afb. 4-2):

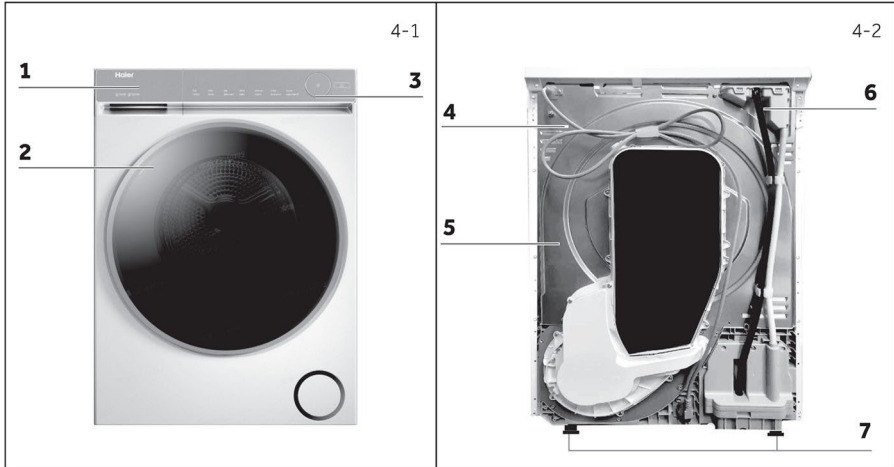

- 1 Waterreservoir
- 2 Deur wasdroger
- 3 Bedieningspaneel

- 4 Netsnoer
- 5 Achterplaat
- 6 Afvoer
- 7 Verstelbare pootjes

#### 4.2 Accessoires

Controleer de accessoires en literatuur aan de hand van deze lijst (afb. 4.3):

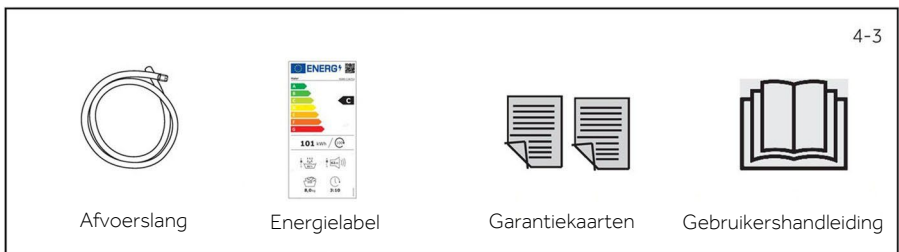

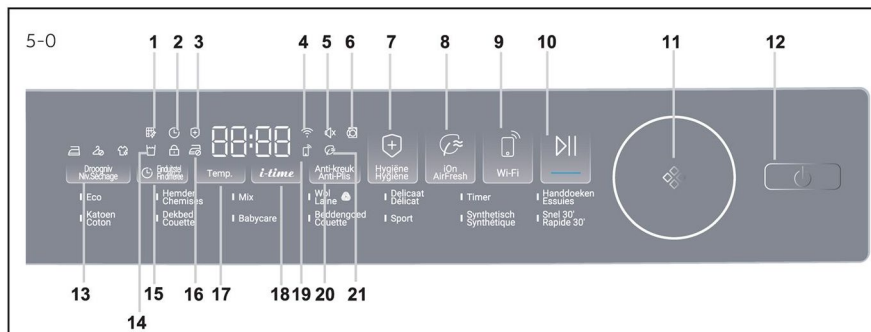

- |                                |                         |                                   |                                   |
|--------------------------------|-------------------------|-----------------------------------|-----------------------------------|
| 1 Indicator Filter schoonmaken | 7 Toets Hygiëne Hygiëne | 12 Aan/uit-toets                  | 16 Anti-kreukindicator            |
| 2 Uitstelindicator             | 8 Toets iOn AirFresh    | 13 Toets Droogniv Niv. Séchage    | 17 Temp.-toets                    |
| 3 Hygiëne-indicator            | 9 Wiftoets              | 14 Indicator Reservoir legen      | 18 Toets i-time                   |
| 4 Wifi-indicator               | 10 Start/Pauze-toets    | 15 Toets Einduitstel Fin diffèrèe | 19 Indicator Bediening op afstand |
| 5 Signaalindicator             | 11 Programmaknop        |                                   | 20 Toets Anti-kreuk Anti-Plis     |
| 6 Deurontgrendelingsindicator  |                         |                                   | 21 iOn AirFresh-indicator         |

5-1



## 5.1 Indicator Filter schoonmaken

Deze indicator is bedoeld om gebruikers eraan te herinneren het filter schoon te maken voor gebruik. Wanneer dit pictogram (afb. 5-1) oplicht, moeten gebruikers het filter reinigen. Zie "10 - Onderhoud en reiniging" op pagina 22 voor de reinigingsstappen.



### Let op

Na elke cyclus knippert het lampje om aan te geven dat de filters gereinigd moeten worden.

5-2



## 5.2 Uitstelindicator

Wanneer u de uitstelfunctie (afb. 5-2) kiest, licht het pictogram op.

5-3



## 5.3 Hygiëne-indicator

Druk op de toets Hygiëne, dit pictogram (afb. 5-3) licht op, is uit in de lopende fase en licht weer op wanneer de hygiëne-fase wordt gestart.

5-4



## 5.4 Wifi-indicator

Tijdens de netwerkconfiguratie knippert het wifilampje (0,5 sec. aan, 0,5 sec. uit) en dit pictogram (afb. 5-4) blijft branden na een succesvolle netwerkconfiguratie.

### 5.5 Signaalindicator

De zoemer is standaard geactiveerd. Om de zoemerfunctie te deactiveren, drukt u tegelijkertijd 3 seconden op de 2 toetsen (**Temp.** en **i-time**) totdat u een pieptoon hoort. De indicator (afb. 5-5) gaat branden. Druk nogmaals 3 seconden op dezelfde twee toetsen om hem te activeren.



5-5

### 5.6 Indicator deuropening

Als de deur open is, licht deze indicator (afb. 5-6) op. Gebruikers moeten de deur sluiten en kunnen dan een droogcyclus starten.



5-6

### 5.7 Toets Hygiëne Hygiëne

De functie Hygiëne is ontworpen om met een hoge temperatuur bacteriën, mijten en virussen op kleding te doden. De programma-instelling verandert automatisch naar het hoogste droogniveau en de hoogste temperatuur. Na het selecteren van de functie Hygiëne blijft deze toets branden totdat de droogcyclus start.

Als naar de hygiënefase wordt overgeschakeld, gaat de toets weer branden om dit bij de gebruikers aan te geven.



5-7

### 5.8 Toets iOn-AirFresh

De functie 'iOn-AirFresh' verwijdert stof en vocht. Schud en fris kleding op in korte tijd. Door te draaien en te schudden blaast de wind in de kleding met Optical plasma. Zelfs delicate kleding en stoffen die niet gewassen kunnen worden, kunnen zo goed verzorgd worden.



5-8

### 5.9 Wifitoets

Druk op deze toets om de bediening op afstand van het apparaat via de hOn-app te activeren/deactiveren (afb. 5-9).



5-9

### Let op

Volg de instructies in de app om de koppelprocedure te starten. Zie "14 - hOn APP" op pagina 31 voor meer informatie.

### Slimme AI drogen

Door de Slimme AI-droogfunctie in de hOn-app te activeren, kunt u droogcycli voor gemengde ladingen (katoen, synthetisch) optimaliseren. Als u het droogniveau "**Kastdroog**" of "**Klaar om te dragen**" selecteert, stuurt de machine een melding naar de hOn-app zodra het niveau "**Strijkdroog**" is bereikt.

Hierdoor kunt u lichtere items verwijderen die al droog zijn, wat tijd en energie bespaart. Sluit gewoon de deur en druk op "**Hervatten**" om de cyclus voort te zetten totdat het geselecteerde streefniveau is bereikt, met behoud van de bediening op afstand. Op deze manier kunt u het drogen in één cyclus afronden in plaats van twee afzonderlijke cycli.

### Opmerking

U moet de wasdroger koppelen met de hOn-app voordat u deze functie kunt gebruiken.

5-10



## 5.10 Start/Pauze-toets

Druk op Start/Pauze (afb. 5-10) om een droogcyclus te starten. Druk nogmaals op de toets om de droogcyclus te pauzeren. Druk nogmaals op de toets om verder te gaan.

5-11



## 5.11 Programmamaknop

Door aan de knop te draaien (afb. 5-11) kan één programma per keer worden geselecteerd, waarna de standaardinstellingen worden weergegeven.

5-12



## 5.12 Aan/uit-toets

Druk op de aan/uit-toets (afb. 5-12) om de wasdroger aan/uit te zetten.

5-13



## 5.13 Toets Droogniv Niv.Séchage

Druk op de toets (afb. 5-13) om het uiteindelijke vochtgehalte van het wasgoed aan het einde van de cyclus in te stellen. Er zijn 3 niveaus:



Strijken



Klaar om te dragen



Kastdroog

5-14



## 5.14 Indicator Reservoir legen

Deze indicator is bedoeld om gebruikers eraan te herinneren het waterreservoir te legen (afb. 5-14).

**Belangrijk:** Leeg het waterreservoir na elke droogcyclus.

5-15



## 5.15 Toets Einduitstel Fin différée

Met de uitstelfunctie kunnen gebruikers de starttijd van de cyclus uitstellen (van 1 tot 12 uur). Als de functie geactiveerd is, licht het pictogram (afb. 5-15) op.

5-16



## 5.16 Anti-kreukindicator

Geeft aan dat de antirimpelfunctie is ingeschakeld.

5-17

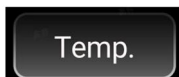

## 5.17 Temp.-toets

Met deze toets kan de droogtemperatuur worden ingesteld op basis van persoonlijke behoeften of vereisten. Druk op deze toets om de gewenste droogtemperatuur in te stellen (afb. 5-17). Er zijn 4 niveaus en de bijbehorende displayweergave wordt hieronder getoond:

- ☺ -3 Hoge temperatuur.
- ☺ -2 Middelste temperatuur.
- ☺ -1 Lage temperatuur.
- ☺ ☺ Koele lucht.

### 5.18 Toets i-time

Deze functie is ontworpen om gebruikers in staat te stellen de duur van de cyclus aan te passen op basis van persoonlijke behoeften. Alleen onder **Timer** en de programma's **Wool Laine/ Dekbed Couette** kunnen gebruikers deze functie gebruiken om de tijd aan te passen. Als u deze toets (afb. 5-18) 3 seconden ingedrukt houdt, kan de tijd snel worden aangepast.



### 5.19 Indicator Bediening op afstand

Als het telefoonverbindingspictogram oplicht, is dit apparaat verbonden met uw telefoon en kan het worden bediend met de hOn-app.



### 5.20 Toets Anti-kreuk Anti-Plis

De Functie Anti-kreuk Anti-Plis is ontworpen om kreukels uit kleding te helpen verwijderen. Na de droogcyclus draait de trommel met tussenpozen om kleding uit te rekken, u hoeft u dus geen zorgen te maken dat u vergeet de kleding eruit te halen.



De functie Anti-kreuk Anti-Plis is standaard uitgeschakeld. Na het selecteren van een programma licht het pictogram (afb. 5-20) op. Wanneer de droogcyclus eindigt, blijft de trommel nog 1 tot 12 uur draaien met koude luchtcirculatie. Gebruikers kunnen deze functie op elk gewenst moment stoppen door de deur te openen of de machine uit te schakelen.

### 5.21 iOn-Refresh-indicator

Geeft aan dat de iOn-Refresh-functie is ingeschakeld.



### 5.22 Kinderslot

Houd na het inschakelen, terwijl het apparaat in werking is, de toets "Droogniv Niv.Séchage" + de toets "Einduitstel Fin différée" tegelijkertijd gedurende 3 seconden tegelijkertijd ingedrukt om het kinderslot te activeren (Afb. 5-22). Druk nogmaals 3 seconden op dezelfde toetsencombinatie om het te deactiveren. Zodra het kinderslot geactiveerd is, worden alle aanraaktoetsen ongeldig (behalve de uitschakelknop) en een ongeldige bediening activeert een waarschuwingstoon.

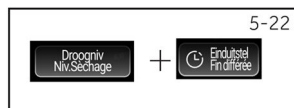



Op het digitale display verschijnt "cL o t" (Afb. 5-23).



Als het kinderslot eenmaal is ingesteld, kan het niet automatisch worden uitgeschakeld tijdens de bediening van het programma en moet het handmatig worden gedeactiveerd.

Als de machine wordt uitgeschakeld en vervolgens weer wordt ingeschakeld, blijft het kinderslot actief. Als de deur tijdens het gebruik wordt geopend en vervolgens weer wordt gesloten, moet het kinderslot ook worden gedeactiveerd voordat de machine opnieuw kan starten. Als het programma echter klaar is met draaien, wordt het kinderslot automatisch vrijgegeven.

● Ja    ○ Optioneel\*    / = Nee

 Programma	Max. lading kg	SELECTEERBARE OPTIES						
	HD90-A367U1	Toets Droogniv Niv. Séchage	Einduitstel Fin différée	Temp.	i-time	Anti-kreuk Anti-Plis	Hygiëne Hygiëne	iOn AirFresh
Eco**)	9	●	●	○	/	●	●	/
Hemden Chemises	2	●	●	○	/	●	/	●
Mix	4	●	●	○	/	●	●	/
Wol Laine 	1	/	●	/	●	/	/	●
Delicaat Délicat	1	●	●	○	/	●	/	/
Timer	-	/	●	●	●	●	/	/
Handdoeken Essuies	3	●	●	○	/	●	●	●
Katoen Coton	4	●	●	○	/	●	●	●
Dekbed Couette	2	/	●	●	●	●	/	●
Babycare	3	●	●	○	/	●	●	●
Beddengoed Couette	4	●	●	○	/	●	●	●
Sport	3	●	●	○	/	●	●	/
Synthetisch Synthétique	3	●	●	○	/	●	/	●
Snel 30' Rapide 30'	1	/	●	●	/	/	/	/

\*) 'Optioneel' betekent dat niet alle niveaus beschikbaar zijn. Raadpleeg het display van de machine voor meer informatie.

\*\*) Testprogramma-instelling conform EN 61121. Wij raden wij u aan het condenswater extern af te voeren via de afvoerslang wanneer u een volledige lading droogt met het Eco-programma. Dit voorkomt dat het waterreservoir gedurende de cyclus moet worden geleegd.



## Milieubewust gebruik

- ▶ Centrifugeer het wasgoed zo droog mogelijk voordat u het in de wasdroger stopt.
- ▶ Vermijd overbelasting van de wasdroger.
- ▶ Schud het wasgoed los voordat u het in de droger stopt.
- ▶ Kies een goed droogprogramma. Zorg ervoor dat de was niet langer dan nodig wordt gedroogd.
- ▶ Zorg ervoor dat u de wasdroger met schone filters gebruikt.

### Warmtepomptechnologie

Het Eco-programma is het meest efficiënte programma wat energieverbruik betreft voor het drogen van nat katoenen wasgoed. Het laden van de droger tot de maximale capaciteit die door de fabrikant voor de betreffende programma's wordt aangegeven, draagt bij aan energiebesparing.

De waarden voor andere programma's dan het Eco-programma zijn slechts indicatief. De werkelijke waarden kunnen afwijken van de opgegeven waarden, afhankelijk van de hoeveelheid lading, het type textiel, de samenstelling van het wasgoed, het restvocht in het textiel, het droogniveau, de omgevingsomstandigheden en de activering van extra functies.

De condensdroger met warmtewisselaar blinkt uit in efficiënt energieverbruik. Dit zijn richtwaarden die zijn bepaald onder standaardomstandigheden. De waarden kunnen afwijken van de opgegeven waarden, afhankelijk van over- en onderspanning, het type stof, de samenstelling van het te drogen wasgoed, het restvocht en de werkelijke belading. Met HD80-C367U1 als referentie:

Programma	Nominaal vermogen (kg)	Centrifugesnelheid (tpm)	Restvochtigheid (%)	Tijd (u:min)	Eindvochtigheid (%)	Energieverbruik (kWh)
Eco* Klaar om te drogen	9	1000	ongeveer 60	3:09	2,0	1,41
Eco Klaar om te drogen	4	1000	ongeveer 60	2:40	2,0	0,77
Synthetisch strijken	3	1000	ongeveer 40	1:10	12,0	0,40
Synthetisch Klaar om te drogen	3	1000	ongeveer 40	1:25	2,0	1,10
Synthetisch Kastdroog	3	1000	ongeveer 40	1:40	0,0	1,30
Delicaat Klaar om te drogen	1	800	ongeveer 60	0:58	2,0	0,50

\*De akoestische luchtgeluidemissie van de droogcyclus is 62 dB.

Meer informatie over energie-etikettering zoals gedefinieerd in Verordening (EU) 2023/2534 is te vinden via <https://eprel.ec.europa.eu/> door te zoeken naar de modelidentificatie die wordt vermeld in het veld Model van het productetiket dat op dat product is aangebracht.



### Milieubewust gebruik

- ▶ Centrifugeer het wasgoed zo droog mogelijk voordat u het in de wasdroger stopt.
- ▶ Vermijd overbelasting van de wasdroger.
- ▶ Schud het wasgoed los voordat u het in de droger stopt.
- ▶ Kies een goed droogprogramma. Zorg ervoor dat de was niet langer dan nodig wordt gedroogd.
- ▶ Zorg ervoor dat u de wasdroger met schone filters gebruikt.

### Wollen kleding wassen en verzorgen:

De droogcyclus voor wol van deze machine is getest en goedgekeurd door The Woolmark Company. De cyclus is geschikt voor het drogen van wollen kleding met het label "handwas", mits de kledingstukken worden gewassen in een door Woolmark goedgekeurde handwascyclus en worden gedroogd volgens de instructies van de fabrikant van deze machine, M2408.



## 8.1 Gesteven wasgoed

Gesteven wasgoed laat een laagje stijfsl achter in de trommel en is niet geschikt voor de droger.

## 8.2 Wasverzachter

Gebruik geen wasverzachter bij het wassen, want de was wordt zacht en pluizig in de droger.

## 8.3 Microvezeldoekjes

Het gebruik van microvezeldoekjes kan leiden tot een laagje op de pluizenfilters. Hierdoor kunnen de filters verstopt raken. In dergelijke gevallen raden we aan om geen microvezeldoekjes toe te voegen of om een ander merk te kiezen. Let in elk geval op de instructies van de fabrikant.

## 8.4 Kleine hoeveelheden

Bij een hoeveelheid van minder dan 1,0 kg moet het "Timer"-programma worden geselecteerd, omdat het droogniveau van kleding soms niet kan worden gedetecteerd vanwege de kleine lading.

## 8.5 Binnenverlichting trommel

Als het apparaat is ingeschakeld, blijft de trommelverlichting branden wanneer de deur open is.

## 8.6 Serviceklep

Zorg ervoor dat de serviceklep tijdens het gebruik altijd dicht is.

## 8.7 Anti-kreukbescherming

Wanneer u anti-kreuk hebt ingesteld, dan beweegt aan het einde van de cyclus, als het wasgoed er niet wordt uitgehaald, de trommel af en toe om kreukels te voorkomen.

## 8.8 Wasgoed dat gestreken moet worden

Voor kleding die gestreken moet worden, moeten gebruikers het droogniveau selecteren op "Strijken".

Zo kan het helpen om snel te strijken.

## 8.9 Resterende tijd

De programmaduur wordt beïnvloed door de volgende factoren: het type stof, de hoeveelheid wasgoed, het vochtgehalte, het gewenste droogniveau en de centrifugeersnelheid tijdens het wassen. Deze factoren worden tijdens het programma door de elektronica geregistreerd en de resterende tijd wordt dienovereenkomstig gecorrigeerd.

## 8.10 Extra grote items

Als aan het einde van de cyclus het gewenste droogniveau niet is bereikt, haalt u het wasgoed uit elkaar en droogt u het opnieuw met het tijdprogramma (Timer).

**8.11 Vooral delicate stoffen**

Textiel dat gemakkelijk krimpt of zijn vorm verliest, zoals zijden kousen en lingerie, mag niet direct in de droger. Doe delicate kleding in een waszak en droog ze niet te lang.

**8.12 Jersey en breisels**

Bij kleding zoals jersey en gebreide kleding raden we aan om te drogen met het programma Delicaat om te voorkomen dat het te lang droogt.

**8.13 Metalen ornament**

Als er metalen versieringen en plastic nagels of kralen op de kleding worden gebruikt, moeten deze voor gebruik goed worden ingepakt om te voorkomen dat ze tegen de trommel slaan en schade veroorzaken.

**8.14 Geluidssignaal**

Er kan een geluidssignaal worden geactiveerd:

- ▶ Als het waterreservoir vol is.
- ▶ Als er een storing is.

Daarnaast kan het akoestische signaal ook worden geselecteerd in de volgende gevallen:

- ▶ aan het einde van een programma;
- ▶ bij het indrukken van een toets;
- ▶ wanneer u de programmakeuzeknop draait.

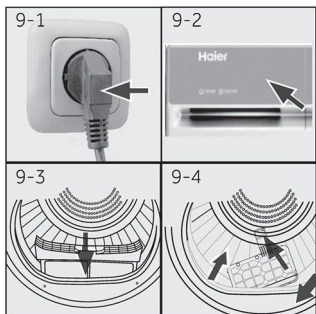

## 9.1 Het apparaat voorbereiden

1. Sluit het apparaat aan op een stroomvoorziening (220 V tot 240 V~/ 50 Hz) (afb. 9-1). Raadpleeg ook het hoofdstuk "2 - Installatiefoto's" op pagina 7.
2. Zorg ervoor dat:
  - ▶ het waterreservoir leeg is en correct is geïnstalleerd (afb. 9-2);
  - ▶ het pluizenfilter schoon is en correct is geïnstalleerd (afb. 9-3);
  - ▶ het condensfilter schoon is en correct is geïnstalleerd (afb. 9-4).

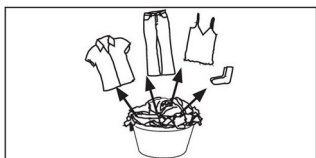

## 9.2 De was voorbereiden

- ▶ Sorteert kleding op stof (katoen, synthetisch, wol, etc.). Droog alleen kleding die is gecentrifugeerd.
- ▶ Verwijder alle scherpe of brandbare voorwerpen zoals sleutels, aanstekers en lucifers uit de zakken. Verwijder harde decoratieve voorwerpen zoals broches.
- ▶ Doe de ritsen dicht en zorg ervoor dat de knopen goed vastzitten en doe kleine spullen zoals sokken, beha's, etc. in een waszakje.
- ▶ Haal grote stukken stof zoals lakens, tafelkleden, etc. uit elkaar.
- ▶ Volg de instructies op het wasetiket en droog alleen kledingstukken die in de machine gedroogd kunnen worden.



### **i** Tips:

- ▶ Scheid witte kleren van gekleurde.
- ▶ Beddengoed en kussenslopen moeten dichtgeknoopt zijn, zodat er geen kleine items in kunnen vast kunnen blijven zitten.
- ▶ Sluit ritsen en haken en bind losse riemen zonder metalen onderdelen, schortkoorden etc. samen.
- ▶ Verwijder losse metalen onderdelen, zoals metalen knopen, van kleding voordat u deze in de droger stopt.
- ▶ Droog onderhoudsvrij linnen niet te lang. Risico op kreukels. Laat uiteindelijk drogen aan de lucht.
- ▶ Kleding zoals gebreide kleding kan soms overmatig drogen. We raden aan voor het droogniveau 'Strijkdroog' te kiezen.
- ▶ Voor voorgedroogde kledingstukken met meerdere lagen of voor de uiteindelijke droging moet het tijdprogramma (TIMER) worden gekozen.

Type lading	Samenstelling	Gemiddeld gewicht per artikel
Beddengoed (eenpersoons)	Katoen	Ca. 800 g
Kleding van gemengde stoffen	/	Ca. 800 g
Jassen	Katoen	Ca. 800 g
Jeans	/	Ca. 800 g
Overalls	Katoen	Ca. 950 g
Pyjama's	/	Ca. 200 g
Overhemden	/	Ca. 300 g
Sokken	Gemengde stoffen	Ca. 50 g
T-shirts	Katoen	Ca. 300 g
Ondergoed	Gemengde stoffen	Ca. 70 g

### 9.3 Kleding in het apparaat laden

- ▶ Voorgesorteerd wasgoed uit elkaar halen en in de machine plaatsen.
- ▶ Niet te vol laden.
- ▶ Sluit voorzichtig de deur. Zorg ervoor dat er geen kleding tussen bekneld zit.

### 9.4 Kleding verwijderen en toevoegen

Om kleding te verwijderen of toe te voegen, kan het programma op elk moment worden onderbroken:

- ▶ Druk op de '**Start/Pauze**'-toets. De cyclus wordt onderbroken als de deur wordt geopend. Wees voorzichtig bij het verwijderen of toevoegen van kleding! De binnenkant van de trommel of de kleding zelf kan heet zijn, zodat er gevaar op brandwonden bestaat.
- ▶ Druk op de '**Start/Pauze**'-toets na het sluiten van de deur om het programma voort te zetten.



#### **VOORZICHTIG!**

Voorwerpen die niet van stof zijn, maar ook kleine, losse of scherpgerande items kunnen storingen en schade aan kleding en apparatuur veroorzaken.



#### **WAARSCHUWING!**

Zet de wasdroger nooit voor het einde van de droogcyclus uit, tenzij alle items snel worden verwijderd en uitgespreid zodat de warmte wordt afgevoerd.

### 9.5 De droger laden

1. Plaats het wasgoed gelijkmatig in de trommel en zorg ervoor dat de droger niet te vol zit.
2. Zet de wasdroger aan door aan de knop te draaien (afb. 9-5).







## Verzorgingstabel

## Wassen

	Wasbaar tot 95°C, normaal proces		Wasbaar tot 60°C, normaal proces		Wasbaar tot 60°C, mild proces
	Wasbaar tot 40°C, normaal proces		Wasbaar tot 40°C, mild proces		Wasbaar tot 40°C, zeer mild proces
	Wasbaar tot 30°C, normaal proces		Wasbaar tot 30°C, mild proces		Wasbaar tot 30°C, zeer mild proces
	Met de hand wassen op max. 40°C		Niet wassen		

## Bleken

	Bleken toegestaan		Alleen zuurstof/ geen chloor		Niet bleken
---	-------------------	---	------------------------------	---	-------------

## Drogen

	Drogen in de droogtrommel mogelijk bij normale temperatuur		Drogen in de droogtrommel mogelijk bij lagere temperatuur		Niet in de droger drogen
	Drogen aan de lijn		Vlak drogen		

## Strijken

	Strijken met een maximumtemperatuur tot 200°C		Strijken met een gemiddelde temperatuur tot 150°C		Strijken op een lage temperatuur tot 110°C: zonder stoom (strijken met stoom kan onherstelbare schade veroorzaken)
	Niet strijken				

10-1

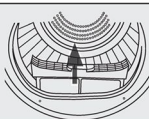

10-1a



10-1b

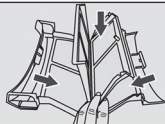

10-1c

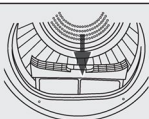

10-2

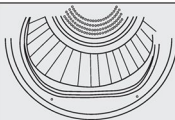

10-2a

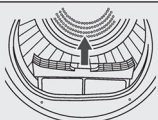

10-2b

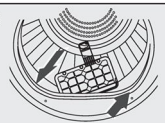

10-2c

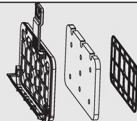

## 10.1 Het pluizenfilter schoonmaken

Maak het pluizenfilter na elke droogcyclus schoon.

1. Verwijder het pluizenfilter uit de trommel (afb. 10-1).
2. Open het pluizenfilter (afb. 10-1a).
3. Verwijder de pluizresten uit het pluizenfilter (afb. 10-1b).
4. Plaats het schoongemaakte pluizenfilter terug in de wasdroger (afb. 10-1c).

## 10.2 Het condensfilter schoonmaken

Reinig het filter na elke droogcyclus.

1. Open de deur (afb. 10-2).
2. Trek het pluizenfilter uit het voorste kanaal (afb. 10-2a).
3. Trek het condensfilter uit het luchtkanaal (afb. 10-2b).
4. Scheid het sponsfilter van het condensfilter en verwijder eventuele residuen (afb. 10-2c).
5. Plaats de spons terug op het condensfilter en plaats het terug in het kanaal.

### Let op

Als het pluiz-/condensfilter erg vuil is, kan het onder stromend water worden gereinigd. Laat het volledig drogen voor gebruik.

**i Let op**

Wanneer u de filters reinigt, moet u de pluizen in de vuilnisbak gooien. Deze mogen niet door de afvoer worden gespoeld om verspreiding van microplastics in het gebruikt watersysteem te voorkomen. Maak het filter regelmatig schoon voor optimale droogprestaties. Een verstopt filter kan leiden tot langere droogcycli, waardoor het energieverbruik toeneemt.

**10.3 Het waterreservoir legen**

Tijdens de werking wordt stoom gecondenseerd tot water en opgevangen in het waterreservoir. Leeg het waterreservoir na elke droogcyclus.

1. Trek het waterreservoir uit de behuizing (afb. 10-3).
2. Leeg het waterreservoir (afb. 10-3a).
3. Plaats het waterreservoir terug in de wasdroger (afb. 10-3b).

**i Let op**

Gebruik het water niet om te drinken of voedsel te verwerken.

**10.4 Wasdroger**

Neem de buitenkant van de wasdroger en het bedieningspaneel af met een vochtige doek. Gebruik geen organische oplosmiddelen of bijtende middelen om schade aan het apparaat te voorkomen.

**10.5 Trommel**

Na een poos gebruik zullen micro-elementen zoals kalk en minerale stoffen in het water resulteren in een onzichtbaar laagje in de trommel. Gebruik een vochtige doek en wat schoonmaakmiddel om het te verwijderen. Gebruik geen organische oplosmiddelen of bijtende middelen om schade aan het apparaat te voorkomen.

Veel problemen kunt u zelf oplossen zonder specifieke expertise. Controleer alle getoonde mogelijkheden en volg de onderstaande instructies voordat u contact opneemt met een aftersales-service. Raadpleeg het hoofdstuk "15 - Klantenservice" op pagina 34.



## WAARSCHUWING!

- ▶ Schakel het apparaat uit en haal de stekker uit het stopcontact voordat u onderhoud gaat plegen.
- ▶ Elektrische apparatuur mag alleen worden onderhouden door gekwalificeerde elektrische experts, omdat onjuiste reparaties aanzienlijke gevolgschade kunnen veroorzaken.
- ▶ Een beschadigd netsnoer mag alleen worden vervangen door de fabrikant, diens servicevertegenwoordiger of vergelijkbaar gekwalificeerde arbeider om gevaar te voorkomen.

### Problemen oplossen met de displaycode

Code	Oorzaak	Oplossing
F2	Fout met afvoerpomp.	Neem contact op met de klantenservice.
F32 F33	De thermische sensor van de condensator is onderbroken of kortgesloten.	Neem contact op met de klantenservice.
F4	De temperatuur van het wasgoed in de trommel verandert niet.	Neem contact op met de klantenservice.
FC2	Communicatiestoring tussen printplaat en display.	Neem contact op met de klantenservice.
FC0	Storing in de hoofdleiding.	Neem contact op met de klantenservice.
FC1	Storing in de motorcommunicatie.	Neem contact op met de klantenservice.
F7	Motorstoring	Neem contact op met de klantenservice.
FH	Waarschuwing voor mislukte IoT-configuratie, kan geen verbinding maken met de wifimodule tijdens IoT-configuratie	Neem contact op met de klantenservice.

Als de foutcodes na het nemen van maatregelen opnieuw verschijnen, schakel het apparaat dan uit, trek de stekker uit het stopcontact en neem contact op met de klantenservice.

## Problemen oplossen zonder displaycodes

Probleem	Mogelijke oorzaak	Mogelijke oplossing
De wasdroger werkt niet.	<ul style="list-style-type: none"> <li>• Slechte verbinding met de voeding.</li> <li>• Stroomuitval.</li> <li>• Er is geen droogprogramma ingesteld.</li> <li>• Het apparaat staat niet aan.</li> <li>• Als het waterreservoir vol is.</li> <li>• De deur is niet goed gesloten.</li> </ul>	<ul style="list-style-type: none"> <li>• Controleer de aansluiting op de voeding.</li> <li>• Controleer de voeding.</li> <li>• Stel een droogprogramma in.</li> <li>• Zet het apparaat aan.</li> <li>• Leeg het waterreservoir.</li> <li>• Sluit de deur goed.</li> </ul>
De wasdroger werkt niet en op het display verschijnt <b>End..</b>	<ul style="list-style-type: none"> <li>• Het wasgoed heeft het droogniveau bereikt dat door het programma is gedefinieerd.</li> </ul>	<ul style="list-style-type: none"> <li>• Controleer of de programma-instelling geschikt is of niet.</li> </ul>
De droogtijd is te lang en de resultaten zijn niet bevredigend.	<ul style="list-style-type: none"> <li>• De programma-instelling is niet juist.</li> <li>• Het filter is verstopt.</li> <li>• De verdamer is geblokkeerd.</li> <li>• De wasdroger is overbelast.</li> <li>• De was is te nat.</li> <li>• Het ontluchtungskanaal is geblokkeerd.</li> </ul>	<ul style="list-style-type: none"> <li>• Controleer of het programma juist is ingesteld.</li> <li>• Maak het filter schoon.</li> <li>• Reinig de verdamer.</li> <li>• Verminder de hoeveelheid wasgoed.</li> <li>• Centrifugeer het wasgoed volledig voordat u het droogt.</li> <li>• Controleer en reinig het ventilatiekanaal.</li> </ul>
Resterende tijd op het display stopt of slaat over.	<p>De resterende tijd wordt continu aangepast op basis van de volgende factoren:</p> <ul style="list-style-type: none"> <li>• Soort stof van het wasgoed.</li> <li>• Laadgewicht.</li> <li>• Vochtigheidsgraad van het wasgoed.</li> <li>• Omgevingstemperatuur.</li> </ul>	<ul style="list-style-type: none"> <li>• De automatische afstelling is een normale handeling.</li> </ul>

## **Let op**

Alle voor de installatie relevante afbeeldingen staan aan het begin van deze handleiding.

### 12.1 Voorbereiding

- ▶ Verwijder eerst alle verpakkingsmaterialen, waaronder de piepschuimbasis. Bij het verwijderen van de verpakking kunnen waterdruppels worden waargenomen. Dit is een normaal verschijnsel dat het resultaat is van watertests in de fabriek.

## **Let op**

Gooi de verpakking op een milieuvriendelijke manier weg. Raadpleeg uw winkelier of de plaatselijke autoriteiten voor informatie over de huidige verwijderingslocaties.

## **WAARSCHUWING!**

Na transport en installatie MOET u de droger twee uur ongemoeid laten staan vóór gebruik.

### 12.2 Transport en wachttijd

Transporteer het apparaat alleen horizontaal. De onderhoudsvrije smeerolie bevindt zich in de capsule van de compressor. Deze olie kan tijdens schuin transport door het gesloten buizensysteem heen lopen. Voordat u het apparaat op het lichtnet aansluit, moet u 2 uur wachten zodat de olie terug in de capsule loopt.

### 12.3 Plaats van het apparaat

Het apparaat moet op een vlakke en stevige ondergrond worden geplaatst. Stel de voeten in op het gewenste niveau (afb. 12-1).

### 12.4 Installatie onder werkblad

De afmetingen van de uitsparing moeten ten minste overeenkomen met de aangegeven afmetingen (afb. 12-2).

1. Plaats het apparaat naast de uitsparing. Zorg ervoor dat alle aansluitingen gemakkelijk toegankelijk en functioneel zijn.
2. Stel alle voeten nauwkeurig af om een stevige horizontale positie te krijgen.
3. Installeer het apparaat voorzichtig in de uitsparing.
4. Zorg voor voldoende ventilatie.

### 12.5 Elektrische aansluiting

Controleer bij elke aansluiting of:

- ▶ de stroomvoorziening, het stopcontact en de zekering overeenkomen met het typeplaatje;
- ▶ het stopcontact geaard is en er geen stekkerdoos of verlengsnoer wordt gebruikt;
- ▶ de stekker en het stopcontact bij elkaar passen.
- ▶ **Alleen VK:** De VK-stekker voldoet aan de BS1363A-norm.

Steek de stekker in het stopcontact (afb. 12-3).

**WAARSCHUWING!**

Als het netsnoer beschadigd is, moet het worden vervangen door de servicevertegenwoordiger (zie garantiekaart) om gevaar te voorkomen!

**12.6 Gestapelde wasdroger**

Het is mogelijk om een wasmachine en droger op elkaar te zetten (afb. 12-4).

Niet elke wasmachine is hiervoor geschikt. Informatie over stapelen en de bijbehorende montageset zijn verkrijgbaar via uw lokale verkoper.

Bij de set worden montage-instructies geleverd die de installatiestappen grondig beschrijven.

**12.7 De droger waterpas zetten**

Het is **BELANGRIJK** om de droger waterpas te zetten om ervoor te zorgen dat de machine efficiënt en met minimaal geluid werkt. De droger moet waterpas worden gezet, zodat hij evenwichtig op alle vier de voetjes staat. Zorg ervoor dat de droger in geen enkele richting schommelt.

**Zet de droger van voor naar achter waterpas (afb. 12-5):**

- Plaats de waterpas aan de linkerkant.
- Stel de linkervoet bij (omlaag draaien).
- Herhaal het bovenstaande voor de rechtervoet.

**Zet de droger van zij naar zij waterpas (afb. 12-6):**

- Plaats de waterpas in het midden achterop de droger.
- Stel de achterste voetjes af tot de droger van zijkant tot zijkant waterpas staat.
- Schroef de voetjes nooit helemaal uit hun behuizing.

**Controleer of de droger in balans is:**

- Plaats de waterpas in het midden voorop de droger.
- Zorg ervoor dat de droger in geen enkele richting schommelt.
- Als de droger niet in balans is, herhaal dan de bovenstaande stappen.

Na het waterpas zetten moeten de hoeken van de drogerbehuizing vrij van de vloer staan en mag de droger in geen enkele richting schommelen.

## 12.8 Afvoer

De droger is uitgerust met een condensator waarin water zich verzamelt tijdens de droogcyclus. Dit water wordt opgevangen in het verwijderbare waterreservoir linksboven in de droger. Het verzamelde water moet na elke droogcyclus worden geleegd of u kunt de droger zo instellen dat hij automatisch leegloopt met de bijgeleverde afvoerslang.

We raden aan om de droger zodanig in te stellen dat deze waar mogelijk automatisch leegloopt, vooral bij het drogen van volle ladingen. Dit verkleint het risico op het moeten legen van het waterreservoir tijdens een droogcyclus.

### De afvoerslang aansluiten

- Verwijder de zwarte slang van de aansluiting aan de achterkant van de droger (afb. 12-7).
- Rol de afvoerslang (meegeleverd met de droger) af en sluit deze aan op de zwarte slang (afb. 12-8).
- Plaats het andere uiteinde van de afvoerslang in een emmer of standpijp.

- 1) Gebaseerd op 100 droogcycli van het standaard Eco-programma bij volledige en gedeeltelijke belading en het verbruik van de energiezuinige standen. Het werkelijke energieverbruik per cyclus hangt af van hoe het apparaat wordt gebruikt.
- 2) Als er een energiebeheersysteem is.
- 3) Dit programma, dat wordt gebruikt bij volledige en gedeeltelijke belading, is het standaard droogprogramma waarop de informatie op het etiket en de fiche betrekking heeft. Dit is het programma dat geschikt is voor het drogen van normaal nat katoenen wasgoed en het is het meest efficiënte programma wat betreft energieverbruik voor katoen.
- 4) Klasse G is het minst efficiënt en klasse A het meest efficiënt.

### Aanvullende gegevens

Voeding (zie typeplaatje) – spanning/ stroom/ invoer	(220-240) V/ 50 Hz/ 2,7 A/ 630W
Toegestane omgevingstemperatuur	5°C tot 35°C
Koelmiddel	R290
Volume	150 g

### Afmetingen product

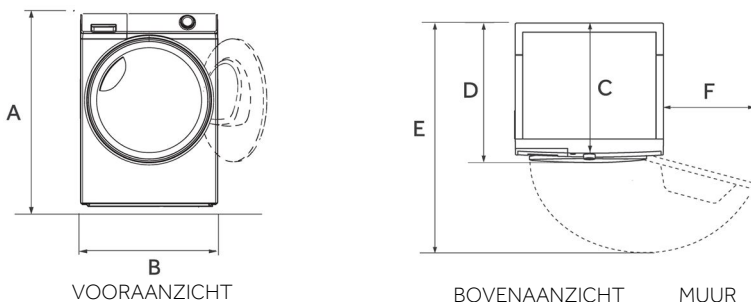

PRODUCTAFMETINGEN		HD90-A367U1
A	Totale hoogte van het product in mm	850
B	Totale breedte van het product in mm	595
C	Totale diepte van product (tot hoofdbedieningspaneel) mm	550
D	Totale diepte van het product in mm	586
E	Diepte met geopende deur in mm	1066
F	Minimale afstand deur tot aangrenzende muur in mm	200

**Opmerking:** De exacte hoogte van uw droger hangt af van hoe ver de voetjes aan de onderkant van de machine zijn uitgedraaid. De ruimte waarin u de droger installeert moet minstens 40 mm breder en 20 mm dieper zijn dan de afmetingen van het apparaat.

## **Opmerking: Afwijkingen**

Door constante updates van hOn kunnen de functies en de weergave-interface van de app afwijken van de volgende beschrijving.

### 14.1 Algemene informatie

Dit apparaat is uitgerust met Wi-Fi-technologie voor bediening op afstand via de hOn app.

## **WAARSCHUWING!**

Volg de veiligheidsmaatregelen in deze handleiding, ook als u het apparaat via de app gebruikt. Het opvolgen van deze instructies is essentieel voor een veilig gebruik.

### 14.2 Vereisten

1. **Wifinetwerk:** Er is een router vereist die compatibel is met 802.11b/g/n en 2,4GHz-band. Netwerken die werken op 5 GHz en openbare netwerken worden niet ondersteund. De netwerknaam (SSID) moet tussen 1 en 31 tekens lang zijn en het wachtwoord tussen 8 en 64 tekens. De encryptieopties zijn: open, WPA-PSK en WPA2-PSK.
2. **Compatibele apparaten:** De app is beschikbaar voor Android-, iOS- en Huawei-apparaten, op zowel tablets als smartphones.
3. **Positionering:** Installeer het apparaat in een gebied met een sterk wifisignaal.

### Technische specificaties wifi:

Frequentie	2400 MHz–2483.5 MHz
Max. vermogen	20 dBm
Standaard	IEEE802.11b/g/n & BE 4.2

### 14.3 De hOn-app downloaden en installeren

1. Download de app door de QR-code hieronder te scannen of ga naar [go.haier-europe.com/download-app](http://go.haier-europe.com/download-app).



Download de  
hOn-app



## **Opmerking: Registratie**

Het aanmaken van een profiel (aanmelden) is alleen vereist bij het eerste gebruik of als de account is verwijderd/uitgeschakeld. Voor toekomstig gebruik logt u gewoon in met uw e-mailadres en wachtwoord. Bekijk de DEMO-modus in de app om de wififuncties ontdekken.

#### 14.4 Het apparaat koppelen

**Opmerking:** Het thuisnetwerk moet zijn ingesteld op 2,4 GHz; netwerken die werken op 5 GHz worden niet ondersteund. Zorg ervoor dat uw smartphone verbonden is met hetzelfde 2,4GHz-wifinetwerk dat u wilt gebruiken om het apparaat te configureren.

1. Open de hOn-app, maak een nieuw profiel aan (of log in als u er al een hebt).
2. Tik op 'Apparaat toevoegen' en volg de instructies op het scherm van de smartphone om de installatie te voltooien.



#### 14.5 Activering bediening op afstand

1. Zorg ervoor dat de router is ingeschakeld en verbonden is met het internet.
2. Laad de was en sluit de deur.
3. Schakel het apparaat in.
4. Druk kort op de toets "Wi-Fi".
5. Start de cyclus via de app. Het bedieningspaneel wordt uitgeschakeld, behalve de toetsen 'AAN/UIT' en 'START/PAUZE'. Alleen het kinderslot is beschikbaar tijdens het programma.
6. Bediening op afstand kan ook tijdens de cyclus worden geactiveerd door kort op de toets "Wi-Fi" te drukken.

**Opmerking:** Bediening op afstand loopt af. U kunt tot 24 uur nadat bediening op afstand is ingeschakeld een opdracht verzenden vanuit de app.

#### 14.6 Deactivering bediening op afstand

1. Tijdens een cyclus kunt u de bediening op afstand uitschakelen door kort op de toets "Wi-Fi" te drukken; de cyclus gaat dan verder. U kunt de status van de cyclus bekijken in de app, maar geen commando's sturen (zoals Stop/Pauze).
2. Om de bediening op afstand via de app te hervatten, zorgt u ervoor dat de deur gesloten is en drukt u nogmaals kort op de toets "Wi-Fi".

#### 14.7 Einde cyclus met bediening op afstand

1. Aan het einde van de cyclus wordt de bediening op afstand gedeactiveerd.
2. Na 2 minuten schakelt het apparaat zichzelf automatisch uit.

### 14.8 Wifimodule uitschakelen en netwerkgegevens wissen

De opgeslagen wifinetwerkinformatie verwijderen en de wifimodule uitschakelen:

1. Schakel het apparaat in.
2. Houd, zonder een cyclus te staten, de toets "Wi-Fi" 5 seconden ingedrukt totdat "rESE" verschijnt.
3. Houd de toets "Einduitstel Fin différée" nog 5 seconden ingedrukt tot "donE" verschijnt.
4. De configuratie-informatie wordt verwijderd. Selecteer een programma of schakel het apparaat uit om af te sluiten.
5. Om opnieuw te configureren, verwijdert u het apparaat uit de hOn-app en start u een nieuwe koppelprocedure.



**Opmerking:** Gebruik deze procedure alleen als u van plan bent het apparaat te verkopen.

We raden onze Haier-klantenservice en het gebruik van originele reserveonderdelen aan. Als u een probleem hebt met uw apparaat, raadpleeg dan eerst het hoofdstuk "11 – Problemen oplossen" op pagina 24.

Als u daar geen oplossing kunt vinden, neem dan contact op:

- ▶ met uw lokale verkoper; of
- ▶ Ga naar het gedeelte Service & Support op [www.haier.com](http://www.haier.com) waar u telefoonnummers en veelgestelde vragen vindt en waar u de serviceclaim kunt activeren.

Als u contact wilt opnemen met onze serviceafdeling, moet u ervoor zorgen dat u de hiernavolgende gegevens bij de hand hebt.

Deze informatie is te vinden op het typeplaatje.

Model \_\_\_\_\_ Serienummer \_\_\_\_\_

Raadpleeg ook de garantiekaart die bij het product wordt geleverd in geval van garantie.

Voor algemene vragen kunt u hieronder onze adressen in Europa vinden:

Europese Haier-adressen			
Land*	Postadres	Land*	Postadres
<b>Italië</b>	Haier Europe Trading SRL Via De Cristoforis, 12 21100 Varese ITALIË	<b>Frankrijk</b>	Haier France SAS 53 Boulevard Ornano - Pleyad 3 93200 Saint Denis FRANKRIJK
<b>Spanje en Portugal</b>	Haier Iberia SL Pg. Garcia Faria, 49-51 08019 Barcelona SPANJE	<b>België-FR</b> <b>België-NL</b> <b>Nederland</b> <b>Luxemburg</b>	Haier Benelux SA Anderlecht Route de Lennik 451 BELGIË
<b>Duitsland</b> <b>Oostenrijk</b>	Haier Deutschland GmbH Konrad-Zuse-Platz 6 81829 München DUITSLAND	<b>Polen</b> <b>Hongarije</b> <b>Griekenland</b> <b>Roemenië</b> <b>Rusland</b>	Haier Poland Sp. zo.o. Al. Jerozolimskie 181B 02-222 Warschau POLEN
<b>Verenigd Koninkrijk</b>	Haier Appliances UK Co.Ltd. 302 Bridgewater Place Birchwood Park Warrington WA3 6x	<b>Tsjechië en Slowakije</b>	Haier Europe cR s.r.o. Sokolovska 651/136a, 186 00 Praag 8 Karlin, Tsjechië

\*Ga voor meer informatie naar [www.haier.com](http://www.haier.com).



**Haier**



0180503110