

Gracias por comprar un producto Candy.

Lea atentamente estas instrucciones antes de utilizar este aparato. Las instrucciones contienen información importante que le ayudará a sacar el máximo partido del aparato y a garantizar una instalación, un uso y un mantenimiento seguros y correctos.

Guarde este manual en un lugar práctico para poder consultarlo en cualquier momento para el uso seguro y adecuado del aparato.

Si vende el electrodoméstico, lo regala o lo deja atrás al mudarse de casa, asegúrese de entregar también este manual para que el nuevo propietario pueda familiarizarse con el electrodoméstico y las advertencias de seguridad.

Leyenda



Advertencia - Información de seguridad importante



Información general y consejos



Información medioambiental



NOTA: PARA EL REINO UNIDO SOLAMENTE

Cuando reciba el aparato, compruebe que no esté dañado. Cualquier daño detectado debe comunicarse inmediatamente al conductor. En caso contrario, los daños detectados deben notificarse al minorista en un plazo de 2 días a partir de la recepción.



Condiciones ambientales

Este aparato está marcado según la directiva europea 2012/19/UE sobre Residuos de Aparatos Eléctricos y Electrónicos (RAEE).

Los RAEE contienen tanto sustancias contaminantes (que pueden tener consecuencias negativas para el medio ambiente) como componentes básicos (que pueden reutilizarse). Es importante someter los RAEE a tratamientos específicos, con el fin de eliminar y desechar adecuadamente todos los contaminantes y recuperar y reciclar todos los materiales. Los particulares pueden desempeñar un papel importante para garantizar que los RAEE no se conviertan en un problema medioambiental; es esencial seguir algunas normas básicas:

- Los RAEE no deben tratarse como residuos domésticos.
- Los RAEE deben entregarse en los puntos de recogida correspondientes gestionados por el ayuntamiento o por empresas registradas. En muchos países, en el caso de los RAEE de gran tamaño, podría haber recogida a domicilio.

En muchos países, cuando se adquiere un aparato nuevo, el antiguo puede devolverse al minorista, que debe recogerlo gratuitamente uno a uno, siempre que el aparato sea de tipo equivalente y tenga las mismas funciones que el suministrado.



ADVERTENCIA

Peligro de lesiones o asfixia.

Desconecte el aparato de la red eléctrica. Corte el cable de alimentación y deséchelo. Retire el pestillo de la puerta para evitar que niños y animales domésticos queden encerrados en el aparato.

1 - Información de seguridad	4
2 - Instalación	7
3 - Consejos prácticos	11
4 - Descripción del producto	13
5 - Panel de control	14
6 - Programas	17
7 - Consumo	20
8 - Uso diario	21
9 - Cuidado y limpieza	26
10 - Solución de problemas	29
11 - Datos técnicos	32
12 - Atención al cliente	33

Antes de encender el aparato por primera vez, lea las siguientes indicaciones de seguridad:



ADVERTENCIA

Uso diario

- ▶ Este aparato está diseñado única y exclusivamente para un uso doméstico normal y aplicaciones similares como:
 - Cocinas para personal en tiendas, oficinas y otros entornos de trabajo.
 - Casas rurales.
 - Uso por clientes en hoteles, moteles y otros entornos de tipo residencial.
 - Entornos tipo pensión.

Se excluye el uso de este electrodoméstico, incluso en las aplicaciones arriba indicadas, para otros fines ajenos a su utilización en entornos domésticos o la realización de tareas domésticas como, por ejemplo, usos comerciales por usuarios expertos o formados. Si el electrodoméstico se utiliza para otros fines distintos, su vida útil podría verse reducida y la garantía del fabricante podría quedar sin validez. El fabricante declina toda responsabilidad, en la máxima medida permitida por la ley, por cualquier daño sufrido por el electrodoméstico o cualquier otro daño o pérdida que emane de un uso que no se ajuste a una utilización doméstica o para la realización de las tareas del hogar (aunque se haya instalado en un entorno doméstico o residencial).

- ▶ Este electrodoméstico puede ser utilizado por niños a partir de 8 años y por personas con capacidades físicas, sensoriales o mentales reducidas, o sin experiencia o conocimientos previos, siempre y cuando previamente hayan recibido la supervisión y las instrucciones necesarias para utilizar el aparato de forma segura y comprendan los riesgos que implica.

Los niños no deben jugar con este electrodoméstico. Las operaciones de limpieza y mantenimiento no deben ser realizadas por niños sin supervisión.
- ▶ En presencia de niños, mantenga el aparato bajo control para evitar que jueguen con él.
- ▶ Los niños menores de 3 años deben mantenerse alejados a menos que estén continuamente supervisados.
- ▶ Si el cable de alimentación está dañado, debe ser sustituido por un cable o conjunto especial disponible desde el fabricante o su agente de servicio.

- ▶ Use solo juegos de tubos suministrados con el electrodoméstico para la conexión del suministro de agua (no reutilizar juegos de tubos usados).
- ▶ La presión del agua debe encontrarse entre 0,03 MPa y 1 MPa.
- ▶ Asegúrese de que la base o cualquier orificio de ventilación no estén obstruidos por alfombras ni moquetas.
- ▶ Tras la instalación, el electrodoméstico debe colocarse de tal forma que se pueda acceder al enchufe.
- ▶ La capacidad de carga máxima para ropa seca depende del modelo empleado (ver panel de control).
- ▶ Para consultar las especificaciones técnicas del producto, visite el sitio web del fabricante.

Conexiones eléctricas e instrucciones de seguridad

- ▶ Los datos técnicos (tensión de alimentación y entrada de alimentación) se indican en la placa de datos del producto.
- ▶ Asegúrese de que el sistema eléctrico cuente con toma de tierra, cumpla toda la legislación aplicable y que la toma (a la electricidad) sea compatible con el enchufe del electrodoméstico. En caso contrario, solicite asistencia profesional cualificada.
- ▶ Se desaconseja encarecidamente el uso de convertidores, enchufes múltiples o alargadores.
- ▶ Antes de limpiar o realizar una operación de mantenimiento en la lavadora, desenchufe el electrodoméstico y desconecte el grifo de agua.
- ▶ No tire del cable de alimentación ni del electrodoméstico para desenchufarlo.
- ▶ Asegúrese de que no haya agua en el tambor antes de abrir la puerta.



ADVERTENCIA

El agua puede alcanzar temperaturas muy altas durante el ciclo de lavado.

- ▶ No exponga la lavadora a la lluvia, la luz solar directa u otros elementos climáticos. Protéjala de posibles congelaciones.
- ▶ Durante el traslado, no levante la lavadora por las perillas ni por el cajón del detergente; durante el transporte, no apoye nunca la puerta en el carro. Recomendamos que dos personas levanten la lavadora.
- ▶ En caso de avería y/o mal funcionamiento, apague la lavadora, cierre el grifo del agua y no manipule el aparato. Póngase en contacto inmediatamente con el centro de atención al cliente y utilice únicamente piezas de repuesto originales. No respetar estas instrucciones puede poner en peligro la seguridad del electrodoméstico.

Uso previsto

Este aparato está diseñado únicamente para lavar ropa que se pueda lavar a máquina. Siga en todo momento las instrucciones que figuran en la etiqueta de cada prenda. Está diseñado exclusivamente para uso doméstico en el interior de la vivienda. No está destinado a un uso comercial o industrial.

No se permiten cambios ni modificaciones en el dispositivo. Los usos no previstos pueden causar peligros y la pérdida de todos los derechos de garantía y responsabilidad.

2.1 Preparación

- ▶ Asegúrese de que no se hayan producidos daños de transporte.
- ▶ Asegúrese de haber retirado todos los pernos de transporte.
- ▶ Manipule siempre el aparato con la ayuda de al menos otra persona, ya que es pesado.
- ▶ Saque el aparato del embalaje.
- ▶ Retire todo el material de embalaje, incluida la película protectora y la base de poliestireno, y manténgalos fuera del alcance de los niños. Al abrir el envase, pueden verse gotas de agua en la bolsa de plástico y en el cristal de la puerta. Este fenómeno normal es el resultado de las pruebas de agua realizadas en fábrica.



Nota: eliminación del embalaje

Mantenga todos los materiales de embalaje fuera del alcance de los niños y deséchelos de forma respetuosa con el medio ambiente.

2.2 OPCIONAL: instalar almohadillas de reducción del ruido

1. Al abrir el paquete retráctil, encontrará cuatro almohadillas de reducción del ruido. Se utilizan para reducir el ruido (Fig. 2-1).
2. Coloque la lavadora de lado, con la puerta hacia arriba y la parte inferior hacia el operario.
3. Saque las almohadillas de reducción del ruido y retire la película protectora adhesiva de doble cara; pegue alrededor de la parte inferior de la lavadora las almohadillas de reducción del ruido como se muestra en la figura 3 (dos almohadillas más largas en las posiciones 1 y 3, dos almohadillas más cortas en las posiciones 2 y 4). Por último, vuelva a colocar la máquina en posición vertical.

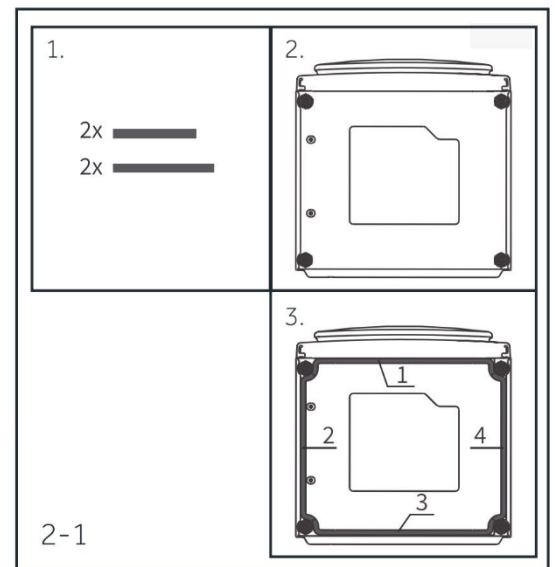

2.3 Desmontar los pernos de transporte

La protección para el transporte de la parte trasera ha sido diseñada para sujetar los componentes antivibración en el interior del aparato durante el transporte para evitar daños internos. Todos los elementos (T1, T2, T3, T4, T5, T6 y T7, Fig 2-2) deben desmontarse antes de su uso.

1. Retire las 3 varillas de embalaje (T1, T6, T7) y los 4 pernos de la embalaje (T2-T5) (Fig.2-3).
2. Rellene los orificios con tapones ciegos.

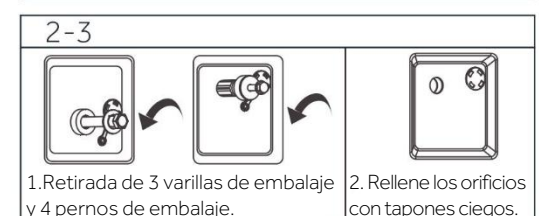
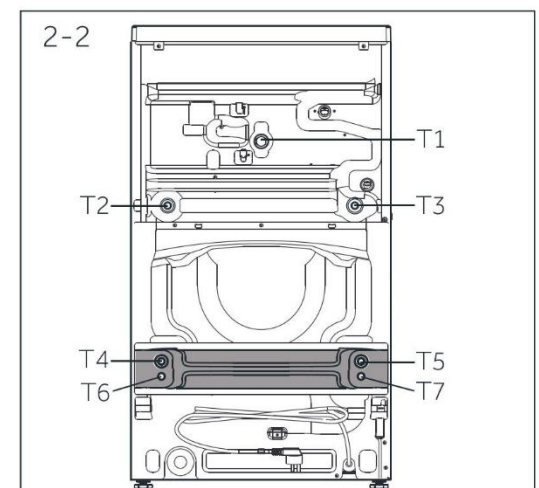



Nota: guardar en lugar seguro

Guarde todas las piezas de la protección de transporte en un lugar seguro para su uso posterior. Cada vez que vaya a trasladar el aparato, vuelva a instalar primero las piezas de protección.

2.4 Traslado del aparato

Si va a trasladar el aparato a un lugar distante, vuelva a colocar los pernos de transporte retirados antes de la instalación para evitar daños: El montaje se realiza en orden inverso.

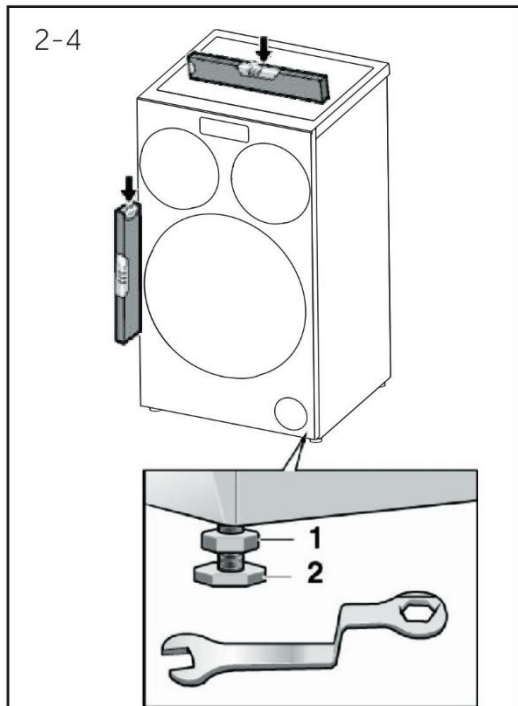

2.5 Alineación del aparato

Ajuste todas las patas (Fig. 2-4) para conseguir una posición completamente nivelada. Esto minimizará las vibraciones y, por tanto, el ruido durante el uso. También reducirá el desgaste. Recomendamos utilizar un nivel de burbuja para el ajuste. El suelo debe ser lo más estable y plano posible.

1. Afloje la contratuerca (1) con una llave.
2. Ajuste la altura girando las patas. (2).
3. Apriete la contratuerca (1) contra la carcasa.

2.6 Conexión de agua de drenaje

Fije correctamente la manguera de desagüe a la tubería. La manguera debe alcanzar una altura de entre 80 y 100 cm por encima de la línea inferior del aparato. Si es posible, mantenga siempre la manguera de desagüe fijada al clip situado en la parte posterior del aparato.



ADVERTENCIA

- ▶ Utilice únicamente el juego de mangueras suministrado para la conexión.
- ▶ No reutilice nunca los juegos de mangueras viejos.
- ▶ Conecte únicamente al suministro de agua fría.
- ▶ Antes de la conexión, compruebe si el agua sale limpia y clara.

Son posibles las siguientes conexiones:

2.6.1 Manguera de desagüe al fregadero

- ▶ Cuelgue la manguera de desagüe con el soporte en U sobre el borde de un fregadero de tamaño adecuado (Fig. 2-5).
- ▶ Proteja suficientemente el soporte en U para que no resbale.

2.6.2 Manguera de desagüe a la conexión de aguas residuales

- ▶ El diámetro interior del tubo vertical con orificio de ventilación debe ser de 40 mm como mínimo.
- ▶ Coloque la manguera de desagüe de 80-100 mm en la tubería de aguas residuales.
- ▶ Coloque el soporte en U y fíjelo suficientemente (Fig. 2-6).

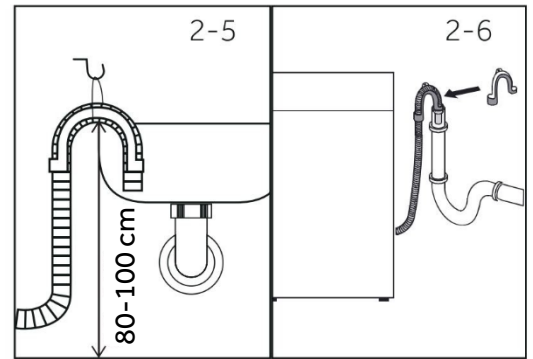

2.6.3 Manguera de desagüe a la conexión del fregadero

- ▶ La unión debe estar por encima del sifón.
- ▶ Una conexión de espiga suele estar cerrada por una almohadilla (A). Debe retirarse para evitar cualquier disfunción (Fig. 2-7).
- ▶ Asegure la manguera de desagüe con una abrazadera.

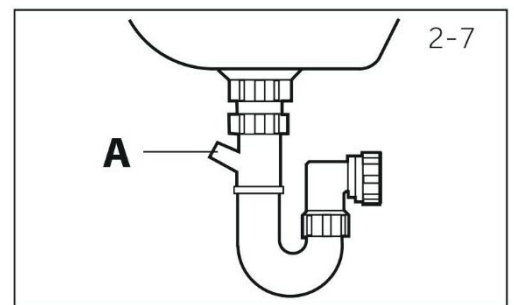

PRECAUCIÓN:

- ▶ La manguera de desagüe no debe estar sumergida en agua y debe estar bien fijada y sin fugas. Si la manguera de desagüe se coloca en el suelo o si la tubería está a una altura inferior a 80 cm, la lavadora vaciará continuamente mientras se llena (autosifón).
- ▶ La manguera de desagüe no debe prolongarse. En caso necesario, póngase en contacto con el servicio posventa.
- ▶ No retire la abrazadera del tubo de desagüe.

2.7 Conexión de agua fresca

Asegúrese de que las juntas están insertadas.

1. Conecte la manguera de entrada de agua con el extremo acodado al aparato (Fig. 2-8). Apriete la unión atornillada con la mano.
2. El otro extremo se conecta a un grifo de agua con rosca de 3/4" (Fig. 2-9).

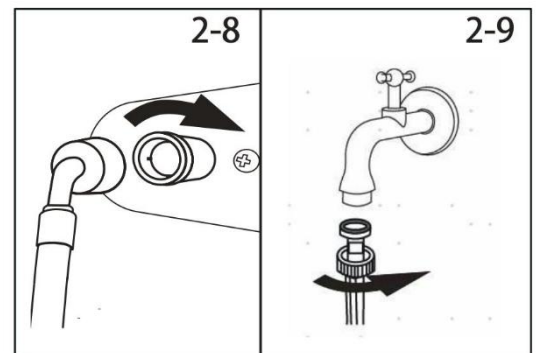

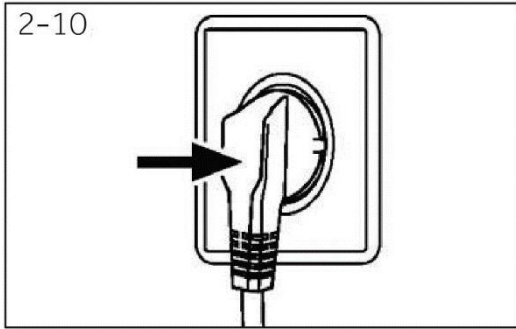

2.8 Conexión eléctrica

Antes de cada conexión compruebe si:

- ▶ La fuente de alimentación, la toma de corriente y los fusibles son los adecuados según la placa de características.
- ▶ La toma de corriente tiene toma de tierra y no se utilizan enchufes múltiples ni alargadores.
- ▶ El enchufe y la toma de corriente coinciden perfectamente.
- ▶ **Solo para Reino Unido:** El enchufe británico cumple la norma BS1363A.

Coloque el enchufe en la toma (Fig. 2-10).



ADVERTENCIA

- ▶ Asegúrese siempre de que todas las conexiones (alimentación eléctrica, desagüe y manguera de agua fresca) estén firmes, secas y sin fugas.
- ▶ Tenga cuidado de no aplastar, doblar o retorcer estas piezas.
- ▶ Si el cable de alimentación está dañado, debe ser sustituido por el servicio técnico (consulte la tarjeta de garantía) para evitar situaciones de peligro.

3.1 Consejos de carga

Cuando clasifique la colada, asegúrese de:

- Haber eliminado de la colada objetos metálicos como horquillas, alfileres o monedas.
 - Haber abotonado las fundas de almohada, haber cerrado las cremalleras y haber atado los cinturones sueltos y las cintas de bata largas.
 - Haber quitado los rodillos, ganchos o clips de las cortinas.
 - Haber leído atentamente las etiquetas de lavado de la ropa.
 - Haber eliminado las manchas persistentes con detergentes específicos.
- ▶ Cuando lave alfombras, cubrecamas u otras prendas pesadas, le recomendamos que evite el ciclo de centrifugado.
- ▶ Para lavar lana, asegúrese de que la prenda puede lavarse a máquina. Compruebe la etiqueta del tejido.
- ▶ Entre lavados, deje la puerta del electrodoméstico ligeramente abierta para evitar la posible formación de malos olores en su interior.

3.2 Consejos prácticos para reducir el consumo

Cómo reducir el consumo y no perjudicar el medio ambiente al utilizar el electrodoméstico.

- ▶ Cargue la máquina hasta la capacidad sugerida en función del programa elegido (consulte la tabla de programas); de este modo, podrá ahorrar agua y energía.
- ▶ El ruido y la humedad residual en la colada dependerán de las revoluciones durante el centrifugado: a mayor número de revoluciones, más elevado será el nivel de ruido y menor la humedad residual en la colada.
- ▶ Los programas más eficientes en términos de uso combinado de agua y energía suelen ser los más largos a las temperaturas más bajas.
- ▶ Escanee el código QR de la etiqueta energética para obtener información sobre el consumo de energía. El consumo real de energía puede diferir del declarado en función de las condiciones locales.

Maximizar el tamaño de la carga

- ▶ Logre el mejor uso de energía, agua, detergente y tiempo aplicando el tamaño máximo de carga recomendado.
- Ahorre hasta un 50% de energía lavando una carga completa en lugar de 2 medias cargas.

¿Es necesario el prelavado?

- ▶ Solo para ropa muy sucia.
- Ahorre detergente, tiempo, agua y consumo de energía no seleccionando prelavado para ropa con suciedad de leve a normal.

¿Es necesario un lavado en caliente?

- ▶ Trate previamente las manchas con quitamanchas o sumerja las manchas secas en agua antes de lavarlas para reducir la necesidad de un programa de lavado en caliente. Ahorra energía utilizando un programa de lavado a baja temperatura.

3.3 Dosificación del detergente

A continuación, se incluye una guía breve con sugerencias y consejos sobre el uso del detergente.

- ▶ Utilice solo detergentes aptos para lavado a máquina.
- ▶ Elija su detergente en función del tipo de tejido (algodón, tejidos delicados, tejidos sintéticos y de colores, lana, seda, etc.), el color, el tipo y el grado de suciedad y la temperatura de lavado del programa elegido.
- ▶ Para utilizar la cantidad adecuada de detergente, suavizante y otros aditivos, siga detenidamente las instrucciones del fabricante: utilizar correctamente el electrodoméstico con la dosis adecuada evitará el despilfarro y reducirá el impacto medioambiental.



Cuando lave ropa blanca muy sucia, le recomendamos que utilice programas de algodón a 60 °C o más y un detergente normal (de gran potencia) que contenga agentes blanqueadores que, a temperaturas medias/altas, ofrecen excelentes resultados. Para lavados entre 40 °C y 60 °C, el tipo de detergente utilizado debe ser apropiado para el tipo de tejido y el nivel de suciedad. Los detergentes en polvo normales son adecuados para los tejidos "blancos" o de colores que no destiñan con mucha suciedad, mientras que los detergentes líquidos o los detergentes en polvo "protectores del color" son adecuados para los tejidos de color con niveles ligeros de suciedad.

Para el lavado a temperaturas inferiores a 40 °C, recomendamos utilizar detergentes líquidos o detergentes etiquetados específicamente como adecuados para el lavado a baja temperatura. Para lavar lana o seda, utilice únicamente detergentes específicamente formulados para estos tejidos.

- ▶ Un exceso de detergente producirá un exceso de espuma, lo cual evitará que el ciclo se desarrolle correctamente. También podría afectar a la calidad del lavado y del aclarado.

El uso de detergentes ecológicos sin fosfatos puede provocar los siguientes efectos:

- **Agua de enjuague más turbia:** este efecto está ligado a las zeolitas en suspensión, que no tienen efectos negativos sobre la eficacia del enjuague.
- **Polvo blanco (zeolitas) en la ropa al final del lavado:** esto es normal, el polvo no es absorbido por el tejido y no cambia su color
Para eliminar las zeolitas, seleccione un programa de enjuague. En el futuro, considere la posibilidad de utilizar un poco menos de detergente.
- **Espuma en el agua en el último aclarado:** esto no indica necesariamente un aclarado deficiente. Considere la posibilidad de utilizar menos detergente en futuros lavados.
- **Abundante espuma:** esto suele deberse a los tensioactivos aniónicos que contienen los detergentes y que son difíciles de eliminar de la colada.

En este caso, no vuelva a enjuagar para eliminar estos efectos. No funciona.

Sugerimos realizar un lavado de mantenimiento utilizando un limpiador patentado.

Si el problema persiste o si sospecha que se trata de una avería, póngase inmediatamente en contacto con un Centro de atención al cliente autorizado.



Nota:

Debido a cambios técnicos y a los diferentes modelos, las ilustraciones de los siguientes capítulos pueden diferir de su modelo.

4.1 Imagen del aparato

Frente (Fig. 4-1):



- 1 Cajetín de detergente/ suavizante
- 2 Encimera
- 3 Panel
- 4 Puerta de la lavadora
- 5 Puerta del filtro
- 6 Patas ajustables

Parte trasera (Fig. 4-2):

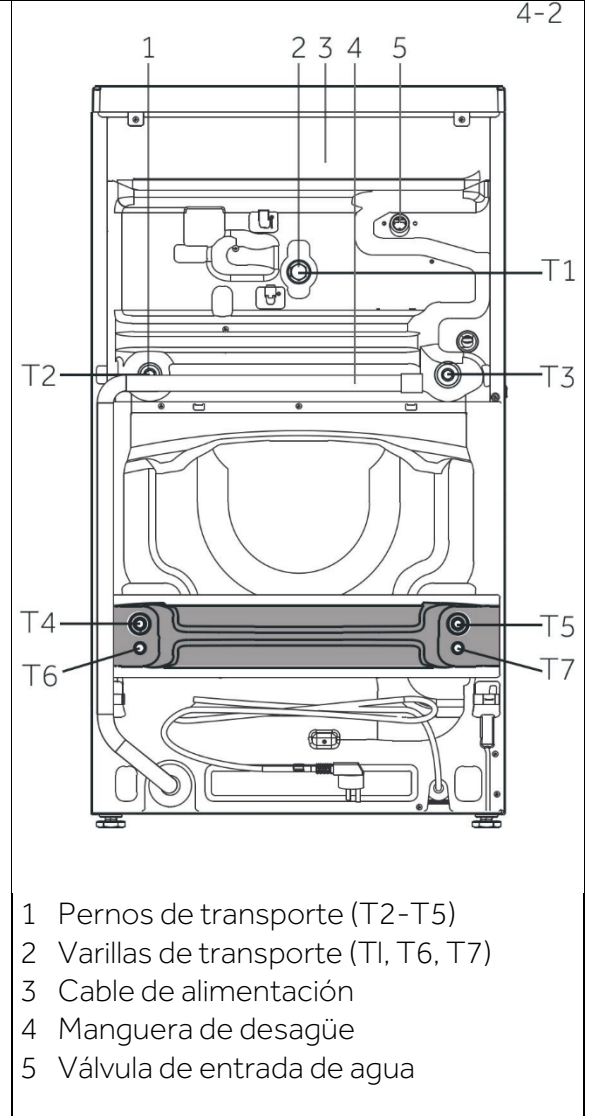

- 1 Pernos de transporte (T2-T5)
- 2 Varillas de transporte (T1, T6, T7)
- 3 Cable de alimentación
- 4 Manguera de desagüe
- 5 Válvula de entrada de agua

4.2 Accesorios

Compruebe los accesorios y la documentación de acuerdo con esta lista (Fig. 4-3):

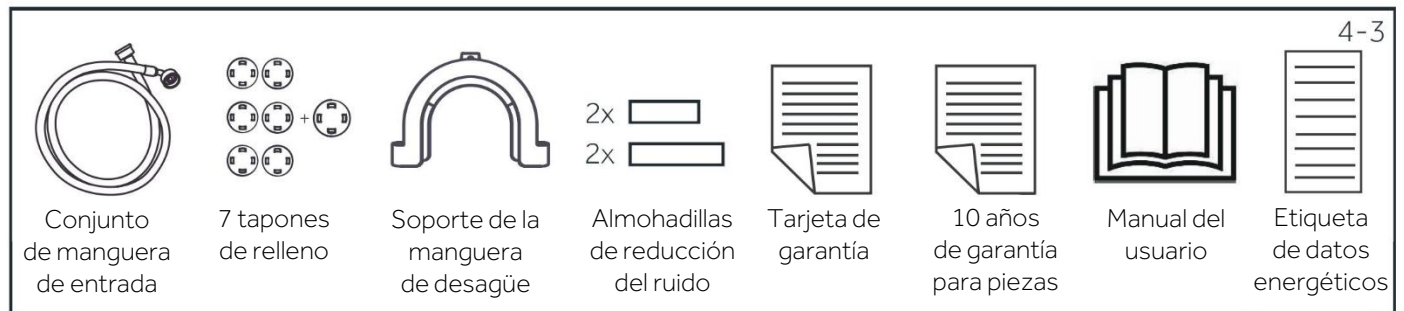

Conjunto de manguera de entrada

7 tapones de relleno

Soporte de la manguera de desagüe

2x
2x
Almohadillas de reducción del ruido

Tarjeta de garantía

10 años de garantía para piezas

Manual del usuario

Etiqueta de datos energéticos

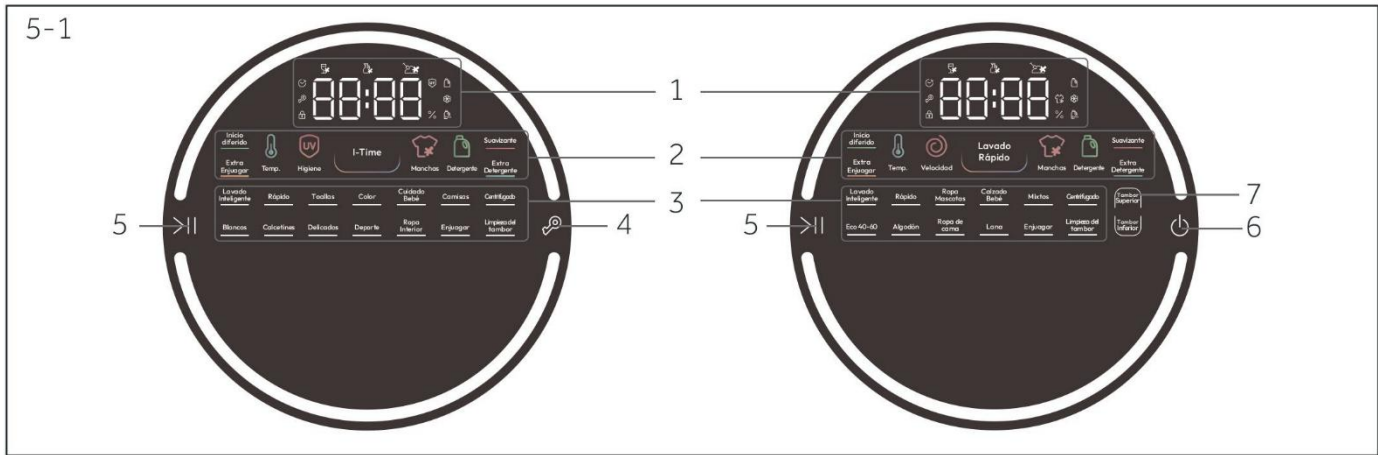

- 1 Pantalla
- 2 Botones de función
- 3 Botones de programa
- 4 Botón Bloqueo infantil
- 5 Botón de Inicio/Pausa
- 6 Botón de encendido
- 7 Botón "Tambor superior e inferior"

Nota: señal acústica

La señal acústica puede seleccionarse o cancelarse en caso necesario; consulte USO DIARIO (véase P25 8.12).

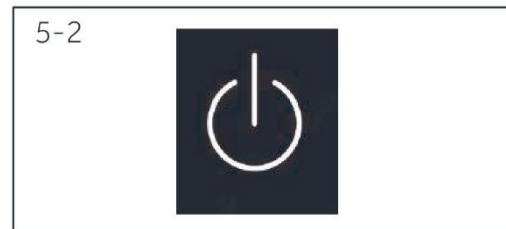

5.1 Botón de encendido

Encienda/apague la máquina a través de este botón de encendido (Fig. 5-2).



5.2 Programa

Seleccione el programa pulsándolo: se mostrará su configuración por defecto (Fig. 5-3).

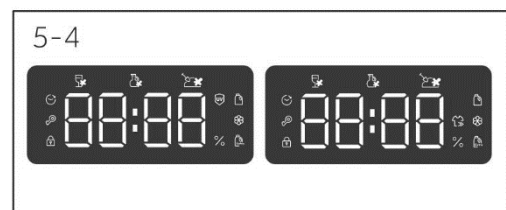

5.3 Pantalla

La pantalla (Fig. 5-4) muestra la siguiente información:

- ▶ Tiempo de lavado
- ▶ Códigos de error e información de servicio
- ▶ Aviso de apertura de puerta
- ▶ Finalización diferida
- ▶ Bloqueo infantil
- ▶ Cierre de la puerta

5.4 Cajetín de detergente/suavizante

Abra el cajón dispensador, se pueden ver los siguientes componentes (Fig. 5-5):

- 1: Compartimento para detergente líquido.
- 2: Compartimento para suavizante.
- 3: Compartimento para detergente adicional.

La recomendación sobre el tipo de detergente es adecuada para las diferentes temperaturas de lavado; consulte el manual del detergente (consulte la P17).

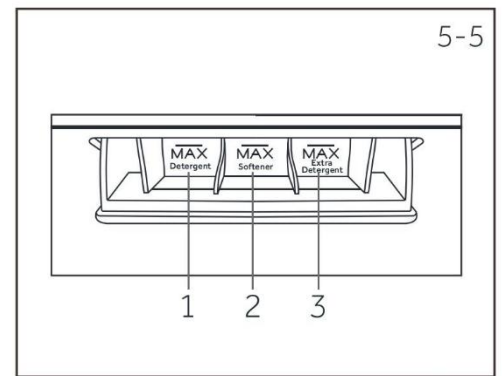

5.5 Botones de función

Los botones de función (Fig.5-6) activan opciones adicionales en el programa seleccionado antes de que éste comience. Se muestran los indicadores correspondientes.

Al apagar el aparato o establecer un nuevo programa, se muestran todas las opciones.

Si un botón tiene varias opciones, la opción deseada puede seleccionarse pulsando el botón secuencialmente.

Al tocar los botones, cuando están poco iluminados, indica que la función no está seleccionada; cuando están muy iluminados, la función está seleccionada.



Nota: configuración de fábrica

Para obtener los mejores resultados en cada programa, Candy ha definido la configuración específica por defecto. Si no hay ningún requisito especial, se recomienda la configuración por defecto.

5.5.1 Botón de función " Inicio diferido "

- Toque este botón (Fig. 5-7) para iniciar el programa con un tiempo diferido. La hora de finalización puede aumentarse en intervalos de 30 minutos de 0 a 24 h (la hora de finalización será mayor que la hora original del programa). Por ejemplo, la pantalla apagada con 6:30 significa que el final del ciclo del programa será dentro de 6 horas y 30 minutos. Pulse el botón "Inicio/Pausa" para activar la temporización. Esta función no está disponible en algunos programas.



5.5.2 Botón de función " Extra Enjuagar "

- Toque este botón (Fig. 5-8) para un enjuague más intenso de la colada con agua fresca. Se recomienda para personas con piel sensible. Si se toca varias veces el botón, se pueden seleccionar de cero a tres ciclos adicionales. Aparecen en la pantalla como P--0/P--1/P--2/P--3. El número de aclarados seleccionables varía para cada programa y esta función no está disponible en algunos programas.



5.5.3 Botón de función " Temp. "

- Toque este botón (Fig. 5-9) para visualizar la temperatura correspondiente. Si se selecciona "-- °C", el agua no se calentará.

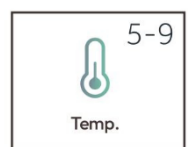



5.5.4 Botón de función " " Higiene

- Toque este botón (Fig.5-10) para desinfectar la ropa durante el proceso de lavado para el tambor izquierdo. Esta función no está disponible en algunos programas.



5.5.5 Botón de función " " Velocidad

- Toque este botón (Fig. 5-11) para cambiar o anular la selección de la velocidad de centrifugado del programa del tambor inferior. Si no se enciende ninguna luz y la pantalla muestra "0", el electrodoméstico no centrifuga. La velocidad máxima de rotación seleccionable varía para cada programa y esta función no está disponible en algunos programas.



5.5.6 Botón de función " " I-Time

- Toque este botón (Fig.5-12) para ajustar la duración de lavado del programa actual para el tambor izquierdo. Los diferentes programas tienen diferentes rangos ajustables y esta función no está disponible en algunos programas.



5.5.7 Botón de función " " Lavado Rápido

- Toque este botón (Fig.5-13) para acortar el tiempo de lavado y vuelva a pulsarlo para cancelar esta función. Esta función no está disponible en algunos programas.



5.5.8 Botón de función " " Manchas

- Toque este botón (Fig.5-14) para seleccionar diferentes programas de eliminación de manchas en función del tipo de mancha de la ropa. Esta función no está disponible en algunos programas.



5.5.9 Botón de función " " Suavizante Detergente Extra Detergente

- Toque continuamente el botón (Fig.5-15), la proporción de dosificación se mostrará en la pantalla. Cuanto mayor sea la proporción de dosificación, mayor será la cantidad dosificada. Por defecto, la proporción de dosificación es del 100 %. Cuando el detergente es concentrado o que crea mucha espuma, debe elegirse una proporción menor. Los tipos de detergentes disponibles para los distintos programas son diferentes. La función de dosificación automática de detergente y detergente extra no puede seleccionarse simultáneamente.

Cada vez que utilice la función de dosificación automática, asegúrese de haber seleccionado el tipo de detergente deseado. El icono correspondiente de la pantalla se ilumina para indicar la selección. Cuando muestra "OFF" y el icono desaparece, significa que no está seleccionado; cuando el icono parpadea, significa que la cantidad restante es insuficiente.



5.5.10 Botón de función " " 5-16

- Pulsando prolongadamente el botón de bloqueo infantil (Fig.5-16) para activar el modo de bloqueo infantil una vez iniciado el programa, el botón de programas o función queda inoperativo, excepto el botón de encendido. Si se vuelve a pulsar prolongadamente el botón de bloqueo infantil, se puede cancelar la función.

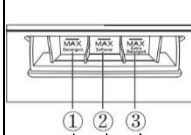
Programa	Carga máx. (kg)	TEMP. STD (°C)	TEMP. MÁX. (°C)	CENTRIFUGADO PREESTABLECIDO	CENTRIFUGADO MÁX.				Compartimento de detergente para: ① Detergente ② Suavizante ③ Detergente adicional			Temp.	Higiene	I-time	Manchas	Velocidad	Lavado Rápido
						1	2	3	Inicio diferido	Extra Enjuagar							
Tambor izquierdo	Lavado Inteligente	1,0	40	60	—	—	○	○	○	✓	✓	✓	✓	✓	×	×	×
	Rápido	1,0	30	30	—	—	○	○	○	✓	✓	✓	×	✓	✓	×	×
	Toallas	1,0	30	60	—	—	○	○	○	✓	✓	✓	×	✓	×	×	×
	Color	1,0	--	30	—	—	○	○	○	✓	✓	✓	×	✓	×	×	×
	Cuidado Bebé	1,0	40	90	—	—	○	○	○	✓	✓	✓	✓	✓	✓	×	×
	Camisas	1,0	40	40	—	—	○	○	○	✓	✓	✓	✓	✓	✓	×	×
	Centrifugado	1,0	/	/	—	—	/	/	/	×	×	×	×	×	×	×	×
	Blancos	1,0	30	60	—	—	○	○	○	✓	✓	✓	✓	✓	×	×	×
	Calcetines	1,0	40	60	—	—	○	○	○	✓	✓	✓	×	✓	×	×	×
	Delicados	1,0	40	40	—	—	○	○	○	✓	✓	✓	×	✓	×	×	×
	Deporte	1,0	20	40	—	—	○	○	○	✓	✓	✓	×	✓	×	×	×
	Ropa Interior	1,0	40	60	—	—	○	○	○	✓	✓	✓	×	✓	×	×	×
	Enjuagar	1,0	/	/	—	—	/	○	/	×	✓	×	×	×	×	×	×
Limpieza del tambor	/	90	90	—	—	/	/	○	×	✓	✓	×	×	×	×	×	
Tambor derecho	Lavado Inteligente	1,0	40	60	—	—	○	○	○	✓	✓	✓	×	×	✓	×	✓
	Rápido	1,0	30	30	—	—	○	○	○	✓	✓	✓	×	×	✓	×	×
	Ropa Mascotas	1,0	40	60	—	—	○	○	○	✓	✓	✓	×	×	×	×	✓
	Calzado Bebé	1,0	40	60	—	—	○	○	○	✓	✓	✓	×	×	×	×	✓
	Mixtos	1,0	30	60	—	—	○	○	○	✓	✓	✓	×	×	✓	×	✓
	Centrifugado	1,0	/	/	—	—	/	/	/	×	×	×	×	×	×	×	×
	Enjuagar	1,0	/	/	—	—	/	○	/	×	✓	×	×	×	×	×	×
	Limpieza del tambor	/	90	90	—	—	/	/	○	×	✓	✓	×	×	×	×	×
Tambor inferior	Lavado Inteligente	10,0	40	60	1000	1000	○	○	○	✓	✓	✓	×	×	✓	✓	✓
	Rápido	3,0	30	30	800	1400	○	○	○	✓	✓	✓	×	×	✓	✓	×
	Mixtos	10,0	30	60	1000	1400	○	○	○	✓	✓	✓	×	×	✓	✓	✓
	Centrifugado	10,0	/	/	1000	1400	/	/	/	×	×	×	×	×	×	×	×
	Eco 40-60	10,0	40	90	1400	1400	○	○	○	✓	✓	✓	×	×	✓	✓	✓
	Algodón	10,0	40	90	1400	1400	○	○	○	✓	✓	✓	×	×	✓	✓	✓
	Ropa de cama	7,0	30	60	1000	1000	○	○	○	✓	✓	✓	×	×	×	✓	✓
	Lana	2,5	30	30	800	800	○	○	○	✓	✓	✓	×	×	×	✓	×
	Enjuagar	10,0	/	/	1000	1000	/	○	/	×	✓	×	×	×	×	✓	×
	Limpieza del tambor	/	90	90	—	—	/	/	○	×	✓	✓	×	×	×	×	×

-- El agua no se calienta.

1) Elija una temperatura de lavado de 90 °C solo para requisitos higiénicos especiales.

2) Reduzca la cantidad de detergente porque la duración del programa es corta.

Al lavar cargas pesadas, la lavadora puede vibrar mucho o moverse si la ropa está envuelta.

El diseño y las especificaciones pueden modificarse sin previo aviso para mejorar la calidad.

Descripción de los programas

A fin de poder lavar diferentes tipos de tejidos y con varios grados de suciedad, la lavadora cuenta con programas específicos adaptados a cada necesidad de lavado (véase tabla de programas).



Escoja un programa de conformidad con las instrucciones que figuran en las etiquetas de lavado, especialmente por lo que se refiere a la temperatura máxima recomendada.



ADVERTENCIA

AVISO IMPORTANTE SOBRE EL RENDIMIENTO DE LAVADO

- ▶ Las prendas de color nuevas deben lavarse por separado, como mínimo, durante los 5 o 6 primeros lavados.
- ▶ Algunas prendas grandes oscuras, como vaqueros y toallas, deben lavarse siempre por separado.
- ▶ No deben mezclarse nunca prendas que DESTIÑAN.
- ▶ No toque el cristal de la ventana de observación cuando esté funcionando el programa de alta temperatura.

Lavado Inteligente

La nueva tecnología Power Care, por medio de una mezcla perfecta de agua y detergente, garantiza el máximo cuidado de las prendas con unos resultados de lavado eficaces a 40 °C. Este innovador programa es capaz de adaptar automáticamente la acción de limpieza a la capacidad y tipología de la carga para obtener los mejores resultados sin ninguna preocupación. Este programa puede lavar ropa mixta de algodón y sintéticos ligeramente sucia.

Rápido

Este programa se utiliza para conseguir resultados excelentes, ahorrando agua, energía, detergente y tiempo. Esta opción lava a una temperatura media, adecuada para ropa mixta de algodón y sintética poco sucia. Recomendado para cargas pequeñas y ropa poco sucia.

Toallas

Este programa es adecuado para toallas lavables a máquina, toallas de baño, etc.

Color

Este programa es adecuado para ropa de color oscuro lavable a máquina.

Cuidado Bebé

Este programa es adecuado para ropa de bebé de algodón lavable a máquina.

Camisas

Este programa es adecuado para camisas o blusas de algodón, lino, fibras sintéticas y sus mezclas, puede limpiar eficazmente las manchas en cuellos y puños, prevenir y reducir las arrugas en las camisas y simplificar el proceso de planchado.

Centrifugado

Este programa solo elimina el agua y centrifuga la ropa.

Blancos

Este programa es adecuado para lavar prendas grandes que no estén demasiado sucias, lo que puede ayudar a lavar más ropa.

Calcetines

Este programa es adecuado para calcetines lavables a máquina.

Delicados

Este programa es adecuado para el lavado suave de prendas de seda, fibras químicas y otras prendas lavables a máquina.

Deporte

Este programa es adecuado para el lavado a máquina de ropa deportiva.

Ropa Interior

Este programa es adecuado para ropa interior de algodón lavable a máquina.

Enjuagar

Este programa lleva a cabo 2 enjuagues con un centrifugado intermedio (a una velocidad que se puede reducir o el cual se puede cancelar con el botón correspondiente). Se utiliza para enjuagar todo tipo de tejidos, por ejemplo, tras un lavado a mano.

Limpieza del tambor

Este programa realiza la autolimpieza de la lavadora. Recomendamos una autolimpieza del tambor después de utilizar la lavadora 50 veces. Cuando utilice este programa, no utilice detergente para ropa ni limpiador para lavadoras.

Ropa Mascotas

Este programa es adecuado para la ropa para mascotas lavable a máquina.

Calzado Bebé

Este programa es adecuado para calzado de bebé lavable a máquina.

Mixtos

Este programa es adecuado para coladas mixtas poco sucias de algodón y tejidos sintéticos. Eco 40-60 El programa Eco 40-60 lava prendas de algodón con un grado de suciedad normal que se pueden lavar entre 40 °C y 60 °C juntas en el mismo ciclo. Este programa se utiliza para evaluar la conformidad con la normativa en materia de Ecodesign de la UE (diseño de productos que no perjudica el medio ambiente).

Algodón

Este programa es adecuado para lavar prendas de algodón de color a 40 °C o para garantizar el máximo grado de limpieza en el lavado de ropa resistente de algodón a 90 °C. El centrifugado final se realiza a la máxima velocidad, lo que garantiza una excelente deshidratación.

Ropa de cama

Este programa es adecuado para textiles domésticos lavables a máquina, etc.

Lana

Este programa es adecuado para prendas de lana lavables a máquina.

**Nota: procedimiento para comprobar el número de ciclos que ha realizado la máquina.**

Procedimiento: en el programa "Centrifugado" del tambor derecho, toque simultáneamente los botones "Inicio diferido" y "Manchas" y, a continuación, toque el botón "Temp.", se mostrará el número de ciclo en funcionamiento durante 2 segundos y, a continuación, volverá al programa "Centrifugado". Los ciclos de funcionamiento acumulados se sumarán una vez finalizado el programa. Los ciclos de funcionamiento se mostrarán en hexadecimal si son superiores a 9999.





Escanee el código QR de la etiqueta energética para obtener información sobre el consumo de energía. El consumo real de energía puede diferir del declarado en función de las condiciones locales.



Nota: peso automático

El aparato está equipado con reconocimiento de carga. Con poca carga, la energía, el agua y el tiempo de lavado se reducirán automáticamente en algunos programas. El tiempo por defecto de la pantalla puede variar en función del peso de la carga.

Información indicativa (según el Reglamento (UE) 2019/2023 de la Comisión):

Capacidad nominal	Programa	 (kg)	 (HH:MM)	ENERG (kWh/ciclo)	 (L/ciclo)	Temperatura máxima (°C)	Velocidad máxima (RPM)	 Humedad residual (%)
10 kg	ECO 40-60	10	3:48	0,570	71,0	30	1330	53,0
	ECO 40-60	5	2:52	0,350	38,0	28	1330	52,0
	ECO 40-60	2	2:48	0,220	30,0	25	1330	56,0
	Lavado en frío 20°C	10	1:18	0,320	75,0	20	1000	65,0
	Algodón 60 °C	10	1:23	1,800	75,0	57	1400	55,0
	Sintéticos 40°C	4	1:45	0,800	55,0	40	1200	37,0
	Rápido 30 °C	1	0:14	0,350	38,0	30	1000	65,0

Los valores indicados para programas distintos del programa ECO 40-60 son meramente indicativos.

8.1 Alimentación

Conecte la lavadora a una fuente de alimentación (220V a 240V~/50Hz; Fig. 8-1). Consulte también el apartado INSTALACIÓN (véase P10).

8.2 Conexión de agua

- ▶ Antes de realizar la conexión, compruebe la limpieza y claridad de la entrada de agua.
- ▶ Abra el grifo (Fig.8-2).

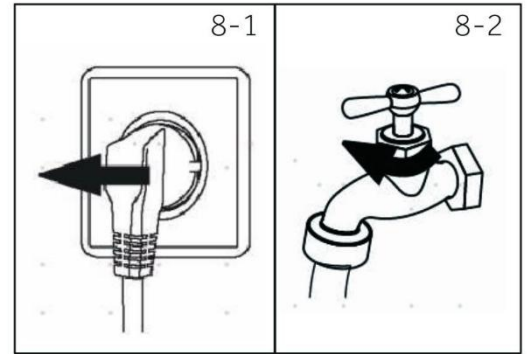

Nota: estanqueidad

Antes del uso, compruebe si hay fugas en las juntas entre el grifo y la manguera de entrada abriendo el grifo.

8.3 Preparar la colada

- ▶ Ordene la ropa según el tejido (algodón, sintéticos y de colores, lana o seda, etc.) y el grado de suciedad (Fig. 8-3). Preste atención al etiquetado de cuidado de las etiquetas de lavado.
- ▶ Separe la ropa blanca de la de color. Lave primero a mano los tejidos de color para comprobar si destiñen.
- ▶ Vacíe los bolsillos (llaves, monedas, etc.) y retire los objetos decorativos más duros (por ejemplo, broches).
- ▶ Las prendas sin dobladillo, delicadas y de tejido fino, como las cortinas finas, deben introducirse en una bolsa de lavado para cuidar esta ropa delicada (sería mejor lavarla a mano o en seco).
- ▶ Cierre las cremalleras, el velcro y los ganchos, asegúrese de que los botones están bien cosidos.
- ▶ Coloque las prendas delicadas como la ropa sin dobladillo firme, la ropa interior delicada y las prendas pequeñas como calcetines, cinturones, sujetadores, etc. en una bolsa de lavado.
- ▶ Desdoble los artículos grandes, como sábanas, colchas, etc.
- ▶ Dé la vuelta a los vaqueros y a los tejidos estampados, decorados o de colores intensos; si es posible, lávelos por separado.

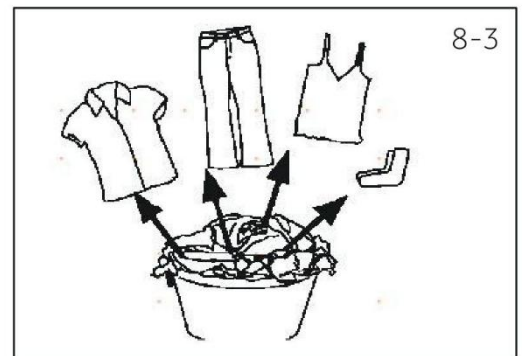

PRECAUCIÓN:

Los objetos no textiles, así como los pequeños, sueltos o con bordes afilados pueden causar averías y daños en la ropa y el aparato.

Tabla de cuidados

Lavado					
	Lavable hasta 95 °C, proceso normal		Lavable hasta 60 °C, proceso normal		Lavable hasta 60 °C, proceso suave
	Lavable hasta 40 °C, proceso normal		Lavable hasta 40 °C, proceso suave		Lavable hasta 40 °C, proceso muy suave
	Lavable hasta 30 °C, proceso normal		Lavable hasta 30 °C, proceso suave		Lavable hasta 30 °C, proceso muy suave
	Lavar a mano máx. 40 °C		No lavar		
Uso de blanqueadores					
	Cualquier blanqueo permitido		Solo oxígeno/sin cloro		No blanquear
Secado					
	Secado en secadora posible a temperatura normal		Secado en secadora posible a temperatura baja		No secar en secadora
	Secado en tendedero		Secado plano		
Planchado					
	Planchar a una temperatura máxima de hasta 200 °C		Plancha a una temperatura media de hasta 150 °C		Planchar a una temperatura baja de hasta 110 °C; sin vapor (el planchado con vapor puede causar daños irreversibles)
	No planchar				
Cuidado profesional de los textiles					
	Limpieza en seco en tetracloroetano		Limpieza en seco en hidrocarburos		No limpiar en seco
	Limpieza profesional en húmedo		No limpiar profesionalmente en húmedo		

8.4 Carga del aparato

- ▶ Ponga la colada prenda a prenda.
- ▶ No sobrecargue el aparato. Tenga en cuenta las diferentes cargas máximas según los programas. Regla general para la carga máxima: mantenga 15 cm entre la carga y la parte superior del tambor.
- ▶ Cierre la puerta con cuidado. Asegúrese de que no queden piezas de ropa atrapadas.

8.5 Selección del detergente

- ▶ La eficacia y el rendimiento del lavado dependen de la calidad del detergente utilizado.
- ▶ Utilice únicamente detergentes autorizados para el lavado a máquina.
- ▶ Si es necesario, utilice detergentes específicos, por ejemplo para tejidos sintéticos y de lana.
- ▶ No utilice disolventes de limpieza en seco como tricloroetileno y productos similares.

Elija el mejor detergente

Programa		Tipo de detergente				
		Universal	Color	Delicados	Especial	Suavizante
Tambor izquierdo	Lavado Inteligente	√	√	-	-	√
	Rápido	√L	√L	-	-	√
	Toallas	-	√L	-	-	√
	Color	-	√L	-	-	√
	Cuidado Bebé	-	-	√	√	√
	Camisas	√	√	-	-	√
	Centrifugado	-	-	-	-	-
	Blancos	√	√	-	-	√
	Calcetines	√	√	-	-	√
	Delicados	-	-	√	√	√
	Deporte	-	-	√	√	-
	Ropa Interior	-	-	√	√	√
	Enjuagar	-	-	-	-	√
	Limpieza del tambor	-	-	-	√	-
Tambor derecho	Lavado Inteligente	√	√	-	-	√
	Rápido	√L	√L	-	-	√
	Ropa Mascotas	√	√	-	√	√
	Calzado Bebé	√	√	-	√	√
	Mixtos	√L	√	-	-	√
	Centrifugado	-	-	-	-	-
	Enjuagar	-	-	-	-	√
	Limpieza del tambor	-	-	-	√	-
Tambor inferior	Lavado Inteligente	√	√	-	-	√
	Rápido	√L	√L	-	-	√
	Mixtos	√L	√	-	-	√
	Centrifugado	-	-	-	-	-
	Eco 40-60	√	√	-	-	√
	Algodón	√	√	-	-	√
	Ropa de cama	√	√	-	-	√
	Lana	-	-	√	√	√
	Enjuagar	-	-	-	-	√
	Limpieza del tambor	-	-	-	√	-

L=detergente en gel/líquido √=Recomendado -=No recomendado O=no

Recomendaciones de uso:

▶ Detergente para color: 20 °C a 60 °C (uso óptimo: 30-60 °C)

▶ Detergente para lana/delicado: 20 °C a 30 °C (uso óptimo: 20-30 °C)

*Elija una temperatura de lavado de 90 °C solo para requisitos higiénicos especiales.

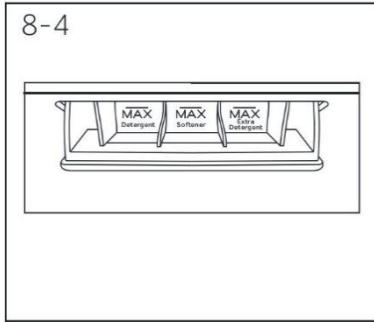

8.6 Añadir el detergente

1. Presione ambos lados del tirador para abrir el cajón dispensador.
2. Coloque el producto de lavado deseado en los compartimentos correspondientes (Fig.8-4). Encienda el botón de encendido antes de añadir el producto de lavado. Deje de añadir el líquido inmediatamente cuando oiga el pitido y no sobrepase la línea MAX. El detergente se puede añadir hasta 1,5 L, el suavizante hasta 1 L y el detergente extra hasta 0,5 L.
3. Empuje suavemente el cajón hacia atrás.

i Nota:

- ▶ Siga las instrucciones del envase del detergente.
- ▶ No utilice detergente o suavizante en exceso, no se debe utilizar suavizante con la ropa de plumón ni con la ropa de exterior.
- ▶ Se recomienda utilizar detergente sin burbujas o con poca espuma y detergente adicional. Cuando lave tejidos de lana, chaquetas de plumón y otras prendas, utilice un detergente específico.
- ▶ Se recomienda utilizar un suavizante más líquido. Para suavizantes espesos, dilúyalos primero en una proporción de 1:1 antes de verterlos en el cajón del suavizante.
- ▶ Está estrictamente prohibido introducir detergente en polvo, geles de lavado o pastillas de detergente en la entrada del detergente, para evitar daños en la lavadora.



8.7 Seleccionar un programa

Para obtener los mejores resultados de lavado, seleccione un programa que se adapte al grado de suciedad y al tipo de colada. Toque los botones de programa para seleccionar el programa adecuado (Fig.8-5). Aparece la configuración por defecto.

i Nota: eliminación de olores

Antes del primer uso, se recomienda ejecutar el programa "Limpieza del tambor" para eliminar posibles residuos corruptivos. No ponga detergente ni limpiador especial para lavadoras en el compartimento del detergente de lavado (2).



8.8 Añadir selecciones individuales

Seleccione las opciones y configuración necesarios (Fig. 8-6): consulte Panel de control.

8.9 Iniciar un programa de lavado

Pulse el botón "Inicio/Pausa" (Fig. 8-7) para comenzar.
El aparato funciona según la configuración actual.
Los cambios solo son posibles cancelando el programa.

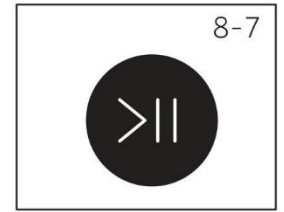

8.10 Interrupción/cancelación del programa de lavado

Para interrumpir un programa en curso, toque "Inicio/Pausa", el LED situado encima del botón parpadea. Pulse de nuevo para reanudar el funcionamiento.

Para cancelar un programa en curso y todos sus ajustes individuales:

1. Toque el botón "Inicio/Pausa" para interrumpir el programa en curso.
2. Seleccione el programa "Centrifugado" para vaciar el agua.
3. Después de cerrar el programa para reiniciar el aparato, seleccione un nuevo programa y póngalo en marcha.

8.11 Después del lavado



Nota: bloqueo de la puerta

- ▶ Por razones de seguridad, la puerta se bloquea parcialmente durante el ciclo de lavado. Solo es posible abrir la puerta al final del programa o después de que el programa se haya cancelado correctamente (consulte la descripción anterior).
- ▶ En caso de nivel elevado de agua o temperatura y durante el centrifugado, no es posible abrir la puerta: aparece Bloqueo.

1. En el ciclo de programa aparece "End".
2. El electrodoméstico se apaga automáticamente.
3. Sáquela con cuidado para evitar que se arrugue más.
4. Cierre el suministro de agua.
5. Desenchufe el cable de alimentación.
6. Abra la puerta para evitar la formación de humedad y olores. Déjela abierta mientras no se utilice.
7. Es fácil que la ropa pequeña se pegue a la pared después del secado pendular a alta velocidad, no lo olvide al abrir la puerta para recoger la ropa.



Nota: modo de espera / modo de ahorro de energía

El electrodoméstico encendido pasará al modo de espera si no se activa en los 2 minutos anteriores al inicio del programa o al final del mismo. La pantalla se apaga. Esto ahorra energía.

8.12 Activar o desactivar el zumbador

La señal acústica puede deseleccionarse en caso necesario:

1. En el modo de espera, en cualquier programa, toque los botones " **Inicio diferido** + **Suavizante** " al mismo tiempo durante 3 s, el zumbador se activará, la pantalla mostrará " **00** ".
Toque estos dos botones simultáneamente de nuevo durante 3 s para apagar el zumbador, la pantalla muestra " **OFF** ".

9.1 Limpieza de la máquina

- ▶ Desenchufe la máquina durante la limpieza y el mantenimiento.
- ▶ Utilice un paño suave con jabón líquido para limpiar la carcasa de la máquina (Fig. 9-1) y los componentes de goma.
- ▶ No utilice productos químicos orgánicos ni disolventes corrosivos.



9.2 Válvula de entrada de agua y filtro de la válvula de entrada

Para evitar la obstrucción del suministro de agua por sustancias sólidas como cal, limpie regularmente el filtro de la válvula de entrada.

- ▶ Desenchufe el cable de alimentación y cierre el suministro de agua.
- ▶ Desenrosque la manguera de entrada de agua en la parte posterior (Fig. 9-2) del electrodoméstico, así como en el grifo.
- ▶ Lave los filtros con agua y un cepillo (Fig. 9-3).
- ▶ Inserte el filtro e instale la manguera de entrada.
- ▶ Abre el grifo para ver si gotea.

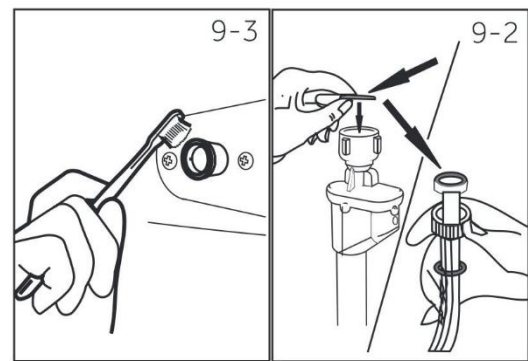

9.3 Limpieza del tambor

- ▶ Retire del tambor objetos lavados accidentalmente, especialmente piezas metálicas como alfileres, monedas, etc. (Fig. 9-4), ya que provocan manchas de óxido y daños.
- ▶ Utilice un limpiador sin cloruros para eliminar las manchas de óxido. Respete las advertencias del fabricante del producto de limpieza.
- ▶ No utilice objetos duros ni estropajos de acero para la limpieza.

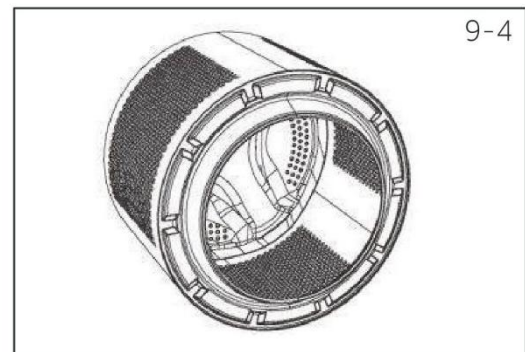

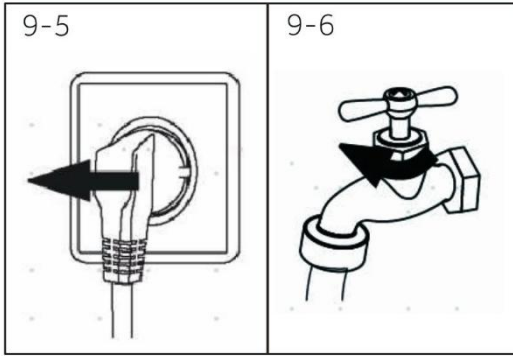

9.4 Largos periodos de desuso

Si el aparato permanece inactivo durante un periodo prolongado:

1. Saque la clavija del enchufe eléctrico (Fig. 9-5).
2. Cierre el suministro de agua (Fig. 9-6).
3. Abra la puerta para evitar la formación de humedad y olores. Deje la puerta abierta cuando no lo utilice.

Antes del próximo uso, compruebe detenidamente el cable de alimentación, la entrada de agua y la manguera de desagüe. Asegúrese de que todo está correctamente instalado y sin fugas.

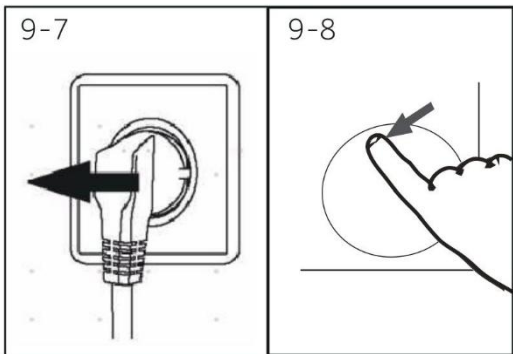

9.5 Filtro de la bomba

Limpie el filtro una vez al mes y compruebe el filtro de la bomba, por ejemplo, si el aparato:

- ▶ No drena el agua.
- ▶ No centrifuga.
- ▶ Hace ruidos extraños durante el funcionamiento.



ADVERTENCIA

¡Riesgo de escaldadura! El agua del filtro de la bomba puede estar muy caliente. Antes de realizar cualquier acción, asegúrese de que el agua se ha enfriado.

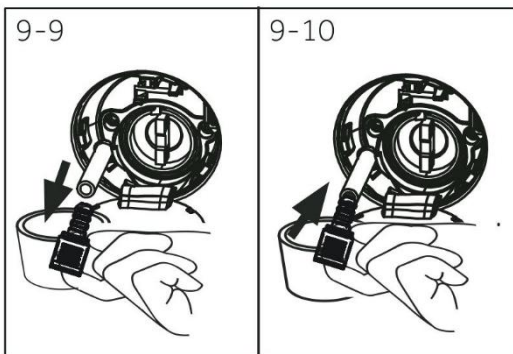

1. Apague y desenchufe la máquina (Fig. 9-7).
2. Empuje y abra la puerta del filtro (Fig. 9-8).
3. Tenga preparado un recipiente plano para recoger el agua que desborde (Fig. 9-9). Podría haber grandes cantidades.
4. Tire de la manguera de desagüe y sujete su extremo por encima del recipiente (Fig. 9-9).
5. Extraiga el tapón de cierre de la manguera de desagüe (Fig. 9-9).
6. Una vez completado el drenaje, cierre la manguera de desagüe y empújela hacia la máquina (Fig. 9-10).
7. Desenrosque y retire en sentido antihorario el filtro de la bomba (Fig. 9-11).
8. Elimine los contaminantes y la suciedad (Fig. 9-12).

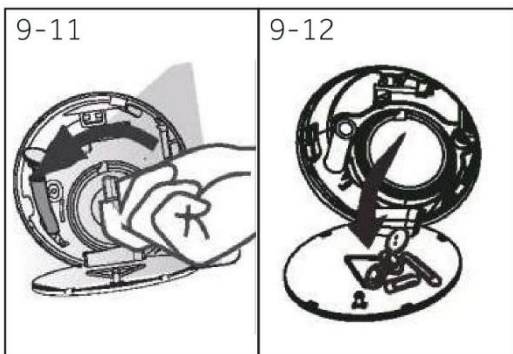

9. Limpie cuidadosamente el filtro de la bomba, por ejemplo, con agua corriente (Fig. 9-13).
10. Vuelva a fijarlo perfectamente (Fig. 9-14).
11. Cierre la puerta del filtro.

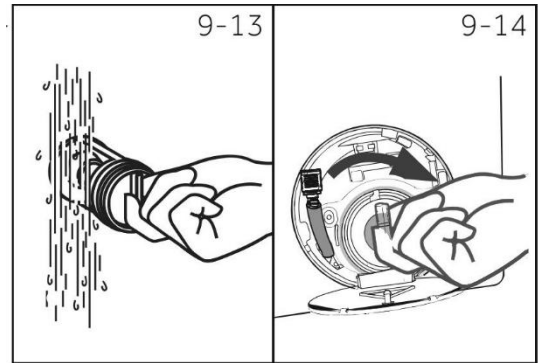

PRECAUCIÓN:

- ▶ El sellado del filtro de la bomba tiene que estar limpio y sin daños. Si la tapa no está bien cerrada, puede salir agua.
- ▶ El filtro debe estar colocado en su sitio, ya que de lo contrario podrían producirse fugas.

Muchos de los problemas que surgen pueden ser resueltos por uno mismo sin necesidad de conocimientos específicos. En caso de problema, compruebe todas las posibilidades indicadas y siga las instrucciones siguientes antes de ponerse en contacto con el servicio posventa. Véase ATENCIÓN AL CLIENTE.



ADVERTENCIA

- ▶ Antes de proceder al mantenimiento, desactive el aparato y desconecte el enchufe de la toma de corriente.
- ▶ El mantenimiento de los equipos eléctricos solo debe ser realizado por expertos cualificados en electricidad, ya que las reparaciones inadecuadas pueden causar daños considerables.
- ▶ Si el cable de alimentación presenta daños, solo debe ser sustituido por el fabricante, por un técnico cualificado o por cualquier persona autorizada para evitar cualquier peligro.

10.1 Códigos de información

Los siguientes códigos se muestran solo para ofrecer información referida al ciclo de lavado. No hay que aplicar ninguna medida.

Código	Mensaje
1:25	El tiempo restante del ciclo de lavado será de 1 hora y 25 minutos.
6:30	El tiempo de retraso restante será de 6 horas y 30 minutos.
cLot	La función de bloqueo infantil está activada.
End	El ciclo de lavado ha finalizado. El aparato se apaga automáticamente.
Loct	La puerta está cerrada debido al alto nivel de agua, la alta temperatura del agua o el ciclo de centrifugado.

10.2 Solución de problemas con código de pantalla

Problema	Causa	Solución
CLR FLTR	<ul style="list-style-type: none"> • Error de drenaje, el agua no se drena completamente en 6 minutos. 	<ul style="list-style-type: none"> • Limpie el filtro de la bomba. • Compruebe la instalación de la manguera de desagüe.
E2	<ul style="list-style-type: none"> • Error de bloqueo. 	<ul style="list-style-type: none"> • Cierre bien la puerta.
E4	<ul style="list-style-type: none"> • No se ha alcanzado el nivel de agua, la manguera de desagüe es autosifónica. 	<ul style="list-style-type: none"> • Asegúrese de que el grifo está completamente abierto y la presión del agua es normal. • Compruebe la instalación de la manguera de entrada.
E8	<ul style="list-style-type: none"> • Error en el nivel de protección del agua. 	<ul style="list-style-type: none"> • Póngase en contacto con el servicio posventa.

Problema	Causa	Solución
F3	<ul style="list-style-type: none"> Error del sensor de temperatura. 	<ul style="list-style-type: none"> Póngase en contacto con el servicio posventa.
F4	<ul style="list-style-type: none"> Error de calefacción. 	<ul style="list-style-type: none"> Póngase en contacto con el servicio posventa.
F7	<ul style="list-style-type: none"> Error del motor. 	<ul style="list-style-type: none"> Póngase en contacto con el servicio posventa.
FA	<ul style="list-style-type: none"> Error del sensor de nivel de agua. 	<ul style="list-style-type: none"> Póngase en contacto con el servicio posventa.
FC0, FC1 o FC2	<ul style="list-style-type: none"> Error de anomalía en la comunicación. 	<ul style="list-style-type: none"> Póngase en contacto con el servicio posventa.
E5	<ul style="list-style-type: none"> Error de drenaje. 	<ul style="list-style-type: none"> El agua no se drena completamente en el tiempo establecido.
Eb	<ul style="list-style-type: none"> Alarma de atasco de ropa. 	<ul style="list-style-type: none"> Ponga en pausa el funcionamiento, abra la puerta y vuelva a colocar las prendas antes de reiniciar.

10.3 Solución de problemas sin código de visualización

Problema	Causa	Solución
La lavadora no funciona.	<ul style="list-style-type: none"> El programa aún no ha comenzado. La puerta no está bien cerrada. La máquina no se ha encendido. Fallo de alimentación. El bloqueo infantil está activado. 	<ul style="list-style-type: none"> Compruebe el programa y póngalo en marcha. Cierre bien la puerta. Encienda la máquina. Compruebe el suministro eléctrico. Desactive el bloqueo infantil.
La lavadora no se llenará de agua.	<ul style="list-style-type: none"> No hay agua. La manguera de entrada está doblada. El filtro de la manguera de entrada está obstruido. La presión del agua es inferior a 0,03 MPa. La puerta no está bien cerrada. Fallo en el suministro de agua. 	<ul style="list-style-type: none"> Compruebe el grifo de agua. Compruebe la manguera de entrada. Desbloquee el filtro de la manguera de entrada. Compruebe la presión del agua. Cierre bien la puerta. Asegure el suministro de agua.
La máquina se vacía mientras se llena.	<ul style="list-style-type: none"> La altura de la manguera de desagüe es inferior a 80 cm. El extremo de la manguera de desagüe podría llegar al agua. 	<ul style="list-style-type: none"> Asegúrese de que la manguera de desagüe está correctamente instalada. Asegúrese de que la manguera de desagüe no está en el agua.
Fallo de desagüe.	<ul style="list-style-type: none"> La manguera de desagüe está obstruida. El filtro de la bomba está obstruido. El extremo de la manguera de desagüe está a más de 100 cm por encima del nivel del suelo. 	<ul style="list-style-type: none"> Desatasque la manguera de desagüe. Limpie el filtro de la bomba. Asegúrese de que la manguera de desagüe está correctamente instalada.
Fuerte vibración al centrifugar.	<ul style="list-style-type: none"> No se han retirado todos los pernos de transporte. El aparato no tiene una posición plana. La carga de la máquina no es correcta. 	<ul style="list-style-type: none"> Retire todos los pernos de transporte. Asegúrese de que el suelo sea plano y la posición esté nivelada. Compruebe el peso y el equilibrio de la carga.
El funcionamiento se detiene antes de completar el ciclo de lavado.	<ul style="list-style-type: none"> Avería de agua o electricidad. 	<ul style="list-style-type: none"> Compruebe el suministro eléctrico y de agua.
El funcionamiento se detiene durante un tiempo.	<ul style="list-style-type: none"> El aparato muestra un código de error. Problema debido al patrón de carga. El programa realiza el ciclo de remojo. 	<ul style="list-style-type: none"> Considere los códigos de pantalla. Reduzca o ajuste la carga. Cancele el programa y reinicie.

Problema	Causa	Solución
Exceso de espuma en el tambor y/o el cajón de detergente.	<ul style="list-style-type: none"> El detergente no es apropiado. Uso excesivo de detergente. 	<ul style="list-style-type: none"> Compruebe las recomendaciones de detergente. Reduzca la cantidad de detergente.
Ajuste automático del tiempo de lavado.	<ul style="list-style-type: none"> Se ajustará la duración del programa de lavado. 	<ul style="list-style-type: none"> Esto es normal y no afecta a la funcionalidad.
El centrifugado falla.	<ul style="list-style-type: none"> Desequilibrio de la colada. 	<ul style="list-style-type: none"> Compruebe la carga de la máquina y la colada y vuelva a ejecutar un programa de centrifugado.
Resultado de lavado insatisfactorio.	<ul style="list-style-type: none"> El grado de suciedad no coincide con el programa seleccionado La cantidad de detergente no era suficiente. Se ha superado la carga máxima. La ropa estaba distribuida de forma desigual en el tambor. 	<ul style="list-style-type: none"> Seleccione otro programa. Elija el detergente en función del grado de suciedad y según la fabricación. Reduzca la carga. Separe la colada.
Hay restos de detergente en la ropa.	<ul style="list-style-type: none"> Las partículas insolubles de detergente pueden permanecer como manchas blancas en la ropa. 	<ul style="list-style-type: none"> Realice un enjuague adicional. Intente cepillar las manchas de la ropa seca. Elija otro detergente.
La ropa tiene manchas grises.	<ul style="list-style-type: none"> Causado por grasas como aceites, cremas o ungüentos. 	<ul style="list-style-type: none"> Trate previamente la colada con un limpiador especial.



Nota: formación de espuma

Si se detecta demasiada espuma durante el centrifugado, el motor se detiene y la bomba de desagüe se activa durante 90 segundos. Si esa eliminación de espuma falla hasta 3 veces, el programa termina sin centrifugado.

En caso de que los mensajes de error reaparezcan incluso después de haber tomado las medidas oportunas, apague el aparato, desconecte la alimentación eléctrica y póngase en contacto con el servicio de atención al cliente.

10.4 En caso de apagón

El programa actual y su configuración se guardarán. Cuando se restablezca el suministro eléctrico, se reanudará el funcionamiento.

Si se produce un corte de corriente, se bloquea mecánicamente la apertura de la puerta del programa de lavado en funcionamiento. Para sacar la colada no debe verse el nivel de agua en el cristal de la puerta. - ¡Peligro de quemaduras! Hay que bajar el nivel del agua como se describe en "Filtro de la bomba". A continuación, tire de la palanca (A) situada debajo de la trampilla de servicio (fig. 10-1) hasta que la puerta se desbloquee con un suave chasquido. A continuación, vuelva a fijar todas las piezas.

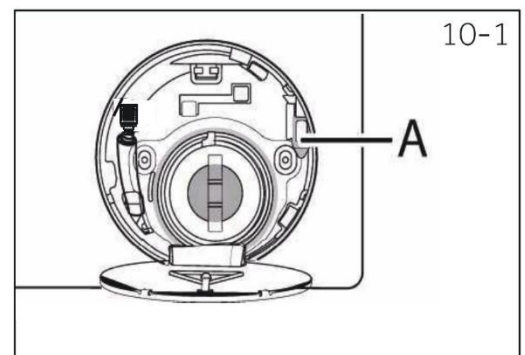

Cuando la lavadora entre en un estado seguro (nivel del agua por debajo del cristal, temperatura por debajo de 55 °C, sin giros), puede desbloquear las puertas de la operación de la máquina.

11.1 Datos técnicos adicionales

	MQD 410CBL9-37
Tensión en V	220-240 V~/50 Hz
Corriente en A	10
Potencia máxima en W	2050
Presión del agua en MPa	$0,03 \leq P < 1$
Peso neto en kg	114

11.2 Dimensiones del producto

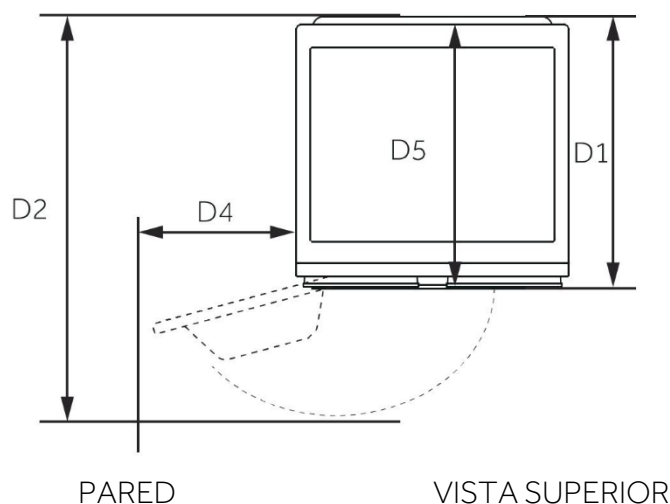
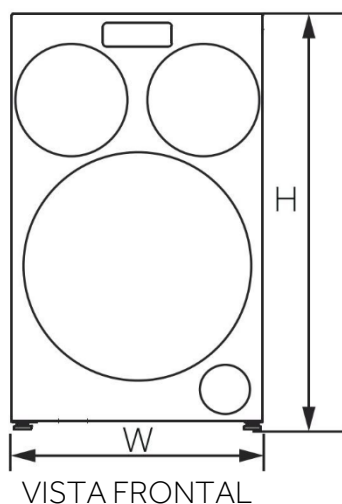

DIMENSIONES DEL PRODUCTO		MQD 410CBL9-37
H	Altura total del producto en mm	1070
W	Anchura total del producto en mm	600
D5	Profundidad total del producto (hasta el tablero de control principal) en mm	574
D1	Profundidad total del producto en mm	595
D2	Profundidad con la puerta abierta en mm	1087
D4	Distancia mínima de la puerta a la pared adyacente en mm	81



Nota:

La altura exacta de su lavadora depende de la distancia a la que se extiendan las patas desde la base de la máquina. El espacio donde instale la lavadora debe ser al menos 40 mm más ancho y 20 mm más profundo que su tamaño.

11.3 Normas y directivas

Este producto cumple los requisitos de las directivas CE aplicables con las normas armonizadas correspondientes, que prevén el marcado CE.

Recomendamos nuestro Servicio de Atención al Cliente Candy y el uso de recambios originales. Si tiene algún problema con su electrodoméstico, consulte primero la sección 10-Solución de problemas.

Si no encuentra una solución, póngase en contacto con:

- ▶ Su distribuidor local.
- ▶ El Área de Asistencia de la página web de Candy, donde encontrará información sobre Garantías, Accesorios y Recambios y números de Contacto.

Para ponerse en contacto con nuestro Servicio, asegúrese de que dispone de los siguientes datos. Cada producto se identifica mediante un código único, también llamado "número de serie", impreso en una pegatina. Puede encontrarse en el interior de la apertura de la puerta.

Modelo _____ Número de serie _____

Consulte también la tarjeta de garantía suministrada con el producto en caso de garantía.

Se recomienda utilizar siempre recambios originales, que están disponibles en nuestros Centros Autorizados de Atención al Cliente.

Garantía

El producto está cubierto por una garantía en virtud de los términos y condiciones establecidos en el certificado que acompaña al producto. El certificado debe conservarse para poder mostrarlo al Centro Autorizado de Atención al Cliente en caso de necesidad. También puede consultar las condiciones de la garantía en nuestra página web. Para recibir ayuda, cumplimente el formulario en línea o póngase en contacto con nosotros en el número indicado en la página de asistencia técnica de nuestra página web.

La garantía estándar del fabricante cubre las averías causadas por fallos eléctricos o mecánicos del producto debidos a un acto u omisión del fabricante. Si se comprueba que una avería se debe a factores ajenos al producto suministrado, a un uso incorrecto o a que no se han seguido las instrucciones de uso, se podrá aplicar un recargo.

El fabricante declina toda responsabilidad por posibles errores de impresión en el folleto incluido con este producto. Asimismo, el fabricante se reserva el derecho de realizar modificaciones en sus productos consideradas de utilidad y que no cambien sus características esenciales.



0020513051A