

Pesumasinä
kasutusjuhend

HW130-B14387U1
HW100-B14387U1
HW90-B14387TU1

ET

Haier

Aitäh, et ostsite Haieri toote.

Enne seadme kasutuselevõttu lugege see juhend hoolikalt läbi. Juhend sisaldab olulist teavet, mis aitab tagada seadme optimaalset funktsioonivõimet ning selle paigaldamise, kasutamise ja hoolduse ohutust ja nõuetekohasust.

Hoidke kasutusjuhendit käepärases kohas, et saaksite seda seadme ohutut ja nõuetekohast kasutamist puudutavate suuniste kontrollimiseks vaadata.

Kui peaksite seadme maha müüma, selle ära andma või kolimise korral endisesse elukohta jätma, andke uuele omanikule kindlasti ka kasutusjuhend, et ta saaks seadme ja ohutusosalaste hoiatustega tutvuda.

Sümbolite selgitus



Hoiatus – oluline ohutusteave



Üldine teave ja nõuanded



Keskkonnateave



Utiliseerimine

Andke keskkonna ja inimeste tervise kaitsmisel oma panus. Pange pakendi komponendid ringlussevõtuks ette nähtud konteineritesse. Järgige elektri- ja elektroonikaseadmete romude ringlussevõtule kohalduvaid nõudeid. Osutatud sümboliga tähistatud seadmeid ei tohi olmejäätmete hulka visata. Viige toode piirkondlikku ringlussevõtujaama või võtke ühendust kohaliku omavalitsuse asjaomase allüksusega.



HOIATUS!

Vigastuste või lämbumise oht!

Ühendage seade vooluvõrgust lahti. Lahutage toitekaabel ja kõrvaldage see. Eemaldage ukسلukk, et vältida laste ja lemmikloomade seadmesse kinni jäämist.

1- Ohutusteave.....	4
2- Toote ülevaade	7
3- Juhtpaneel.....	8
4- Programmid	12
5- Tarbimine.....	13
6- Igapäevane kasutamine	14
7- Rakendus hOn.....	19
8- Loodussäästlik pesemine	22
9- Hooldus ja puhastamine.....	23
10-Tõrkeotsing.....	26
11-Paigaldamine.....	29
12-Tehnilised andmed	33
13-Klienditeenindus.....	34

Enne seadme esmakordset sisselülitamist tutvuge alljärgnevate ohutusalaoste nõuannetega!



HOIATUS!

Enne esimest kasutamist tehke järgmist

- ▶ Kontrollige toodet transpordikahjustuste suhtes.
- ▶ Veenduge, et kõik transpordipoldid on eemaldatud.
- ▶ Eemaldage kõik pakendi komponendid ja hoidke neid lastele kättesaamatus kohas.
- ▶ Seadet peab alati teisaldama vähemalt kaks inimest, sest see on raske.

Igapäevane kasutamine

- ▶ Lapsed alates 8. eluaastast ning piiratud füüsiliste, sensoorsete või vaimsete võimetega või väheste kogemuste ja teadmistega isikud võivad seadet kasutada üksnes järelevalvel või kui neid on juhendatud seadme ohutu kasutamise osas ning nad mõistavad seadme kasutamisega seotud ohte.
- ▶ Alla 3-aastased lapsed võivad seadme läheduses viibida vaid siis, kui neid pidevalt jälgitakse.
- ▶ Lapsed ei tohi seadmega mängida.
- ▶ Ärge laske lastel ega lemmikloomadel seadme lähedale tulla, kui seadme uks on avatud.
- ▶ Hoidke pesuvahendeid lastele kättesaamatus kohas.
- ▶ Tõmmake tõmblukud üles, fikseerige lahtised niidid ja hoolitsege väikeste esemete eest, et pesu ei läheks puntrasse. Vajadusel kasutage sobivat kotti või võrku.
- ▶ Ärge puudutage ega kasutage seadet paljajalu või märgade või niiskete käte või jalgadega.
- ▶ Ärge katke seadet kasutamise ajal ega pärast seda, et niiskus või rõskus saaks aurustuda.
- ▶ Ärge asetage seadme peale raskeid esemeid või soojus- või niiskusallikaid.
- ▶ Ärge kasutage ega hoidke tuleohtlikku puhastusvahendit või keemilist puhastusvahendit seadme läheduses.
- ▶ Ärge kasutage tuleohtlikke pihusteid seadme läheduses.
- ▶ Ärge peske seadmes lahustitega töödeldud rõivaid ilma neid eelnevalt õhus kuivatamata.

**HOIATUS!****Igapäevane kasutamine**

- ▶ Ärge eemaldage ega sisestage pistikut tuleohtliku gaasi läheduses.
- ▶ Ärge peske vahtkummi ega käsnaaladseid materjale.
- ▶ Ärge peske jahuga saastunud pesu.
- ▶ Ärge avage pesuainesahtlit ühegi pesutsükli ajal.
- ▶ Ärge puudutage pesemise ajal ust, sest see muutub kuumaks.
- ▶ Ärge avage ust, kui veetase on vaateava kohal nähtaval kohal.
- ▶ Ärge kasutage seadme ukse avamiseks jõudu. Uksele on paigaldatud iselukustuv seade ja uks avaneb veidi aega pärast pesemisprotseduuri lõppu.
- ▶ Lülitage seade pärast iga pesuprogrammi ja enne mis tahes rutiinset hooldust välja ning ühendage seade elektri säästmiseks ja ohutuse tagamiseks vooluvõrgust lahti.
- ▶ Seadme vooluvõrgust lahutamisel hoidke pistikust, mitte juhtmest.

Hooldus/puhastamine

- ▶ Kui külmkapi puhastus- ja hooldustoiminguid teevad lapsed, tuleb neid kindlasti jälgida.
- ▶ Enne korralist hooldust lahutage seade vooluvõrgust.
- ▶ Kui seadet ei kasutata, hoidke ukseava alumine osa puhas ning avatud uks ja pesuaine sahtel lõhnade vältimiseks puhtana.
- ▶ Ärge kasutage seadme puhastamiseks veepihustit ega auru.
- ▶ Kahjustunud toitejuhtme võib ohtude minimeerimiseks välja vahetada üksnes tootja, tootja teenindusesindaja või sarnase kvalifikatsiooniga spetsialist.
- ▶ Ärge püüdke seadet ise parandada. Remondi korral võtke palun ühendust meie klienditeenindusega.
- ▶ Eemaldage seadmest kõik võõrkehad, nagu metallesemed, kemikaalid, õrnad kaubad, süüdatud küünlad ja sigaretid jne.

Paigaldamine

- ▶ Seade tuleb paigutada hästi ventileeritud kohta. Paigaldage seade kohta, kus seadme ust on võimalik täielikult avada.
- ▶ Ärge paigaldage seadet õue niiskesse kohta või kohta, kus võib esineda veelekked, näiteks kraanikausi alla või lähedusse. Veelekke korral katkestage vooluvarustus ja laske masinal loomulikult kuivada.



Paigaldamine

- ▶ Paigaldage seade ainult kohtadesse või kasutage ainult kohtades, kus temperatuur on üle 5 °C.
 - ▶ Ärge paigaldage seadet vahetult vaibale ega seina või mööbli lähedale.
 - ▶ Ärge paigutage seadet otsese päikesevalguse kätte ega soojusallikate (näiteks ahju või kütteseadme) lähedusse.
 - ▶ Veenduge, et andmesildil välja toodud elektrilised parameetrid on toiteallikaga vastavuses. Kui see pole nii, pöörduge elektriku poole.
 - ▶ Ärge kasutage mitme pistikuga adaptereid ega pikendusjuhtmeid.
 - ▶ Veenduge, et kasutatakse ainult komplekti kuuluvat elektrikaablit ja voolikukomplekti.
 - ▶ Ärge kahjustage elektrikaablit ega -pistikut.
 - ▶ Kahjustuse korral laske see elektrikul välja vahetada.
 - ▶ Toitevarustuse tagamiseks tuleb kasutada hõlpsalt ligipääsetavat eraldiseisvat maandatud pistikupesaga. Seade peab olema maandatud.
- Ainult Ühendkuningriigis:** Seadme toitekaablil on kolmejuhtmeline (maandusega) pistik, mis on ette nähtud ühendamiseks standardse kolmejuhtmeline (maandusega) pistikupesaga. Kolmandat kontakti (maandust) ei tohi ära lõigata ega demonteerida. Pistik peab pärast seadme paigaldamist ligipääsetav olema.
- ▶ Veenduge, et voolikuliitmikud ja -ühendused on kindlad ja ei esine lekkeid.

Kasutusotstarve

See seade on mõeldud ainult masinpestava pesu pesemiseks. Järgige alati igal rõivaetiketi olevaid juhiseid. Seade on mõeldud ainult majapidamises kasutamiseks. Seade ei ole mõeldud kaubanduslikuks ega tööstuslikuks kasutuseks.

Seadme muutmine või modifitseerimine ei ole lubatud. Soovimatu kasutamine võib põhjustada ohte ning kõigi garantii- ja vastutusnõuete tühistumist.

Märkus.

Tehniliste muudatuste ja erinevate mudelite tõttu võivad järgmistes peatükkides toodud illustratsioonid teie mudelist erineda.

2.1 Seadme pilt.

Esikülg (joonis 2-1):

Tagakülg (joonis 2-2):

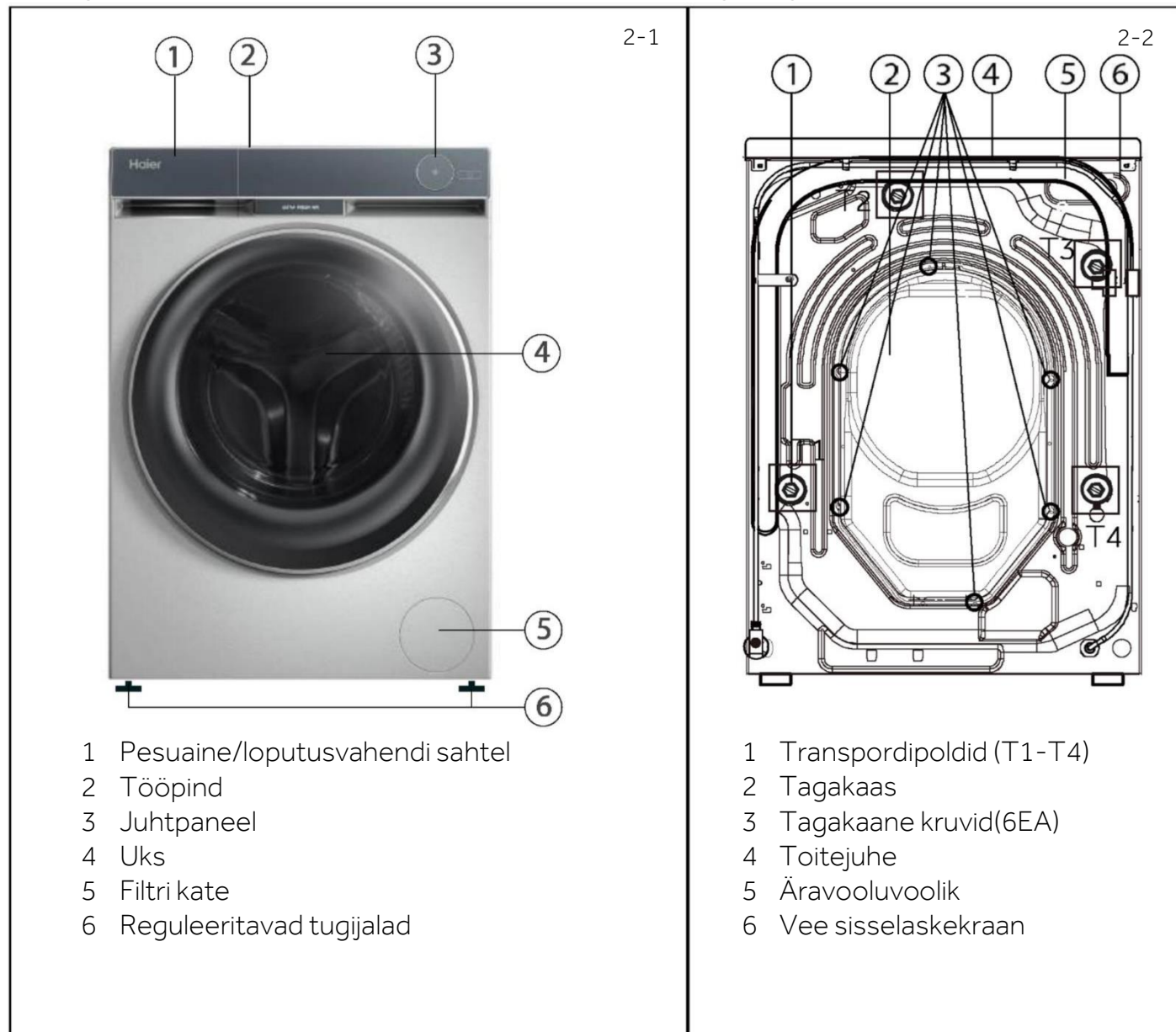

2.2 Tarvikud

Kontrollige alljärgneva loendi alusel tarvikuid ja dokumentatsiooni (joonis 2-3):

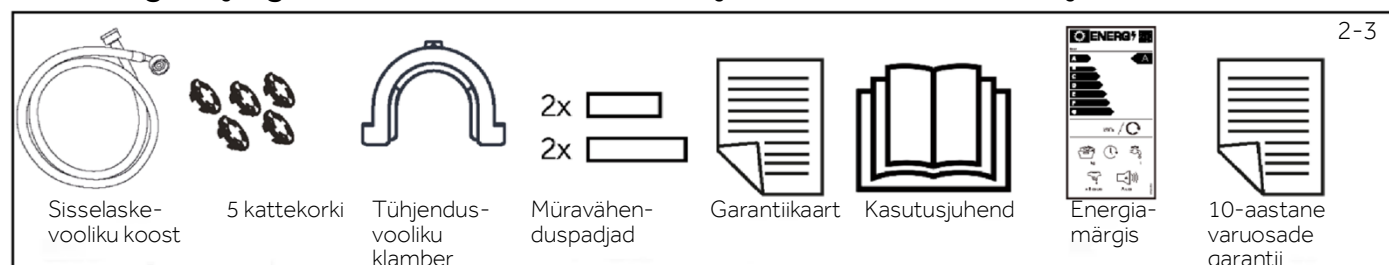

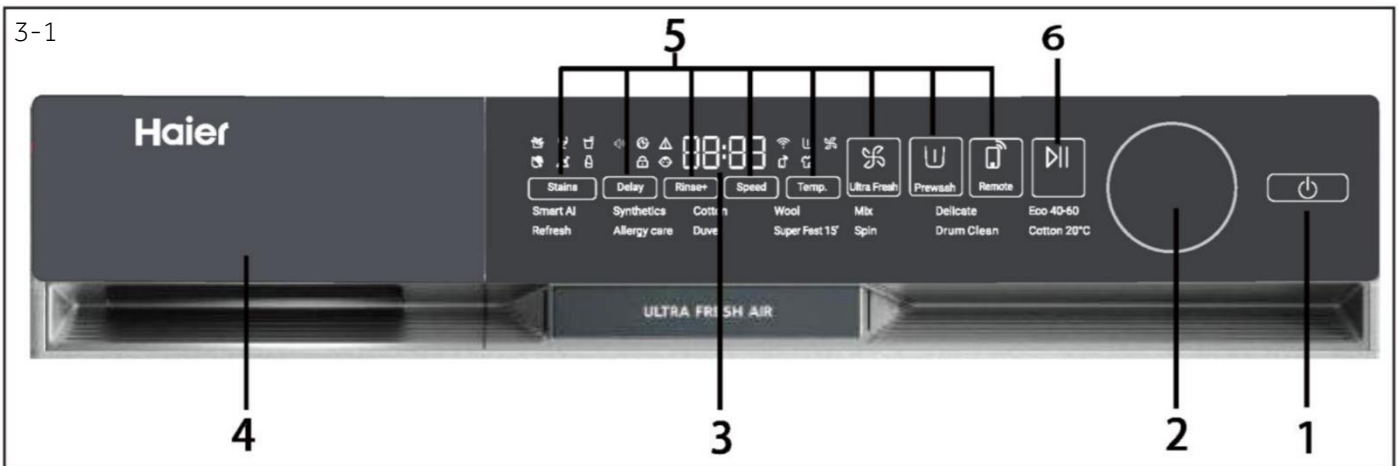

- | | | |
|-------------------|----------------------------------|----------------------|
| 1 Toitenupp | 3 Ekraan | 5 Funktsiooninupud |
| 2 Programmivalija | 4 Pesuaine/loputusvahendi sahtel | 6 Nupp Käivita/Peata |

i Märkus. Helisignaal

Järgmistel juhtudel puudub helisignaal vaikimisi:

- ▶ nupu vajutamisel
- ▶ programmi lõpul
- ▶ programmivalija keeramisel

Vajadusel saab helisignaali kas valida või tühistada; vt jaotist IGAPÄEVANE KASUTAMINE (vt lk 18 6.13).

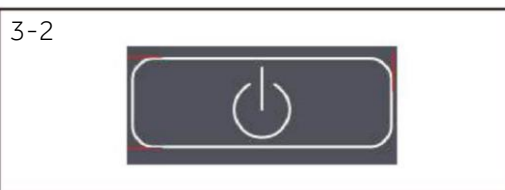

3.1 Toitenupp

Puudutage seda nuppu (joonis 3-2) õrnalt, et seade sisse lülitada. Ekraan süttib ja nupu „Käivita/Peata“ märgutuli hakkab vilkuma. Väljalülitamiseks vajutage seda uuesti umbes 2 sekundit. Kui mõne aja jooksul ei aktiveerita ühtegi paneeli elementi või programmi, lülitub masin automaatselt välja.

i Märkus. Väljalülitumine

Ilma WiFi-ühendusega lülitub sisselülitatud seade automaatselt Välja, kui seda ei aktiveerita 2 minuti jooksul enne programmi käivitamist või programmi lõpus. WiFi-ühendusega on ooteaja kestus 24h

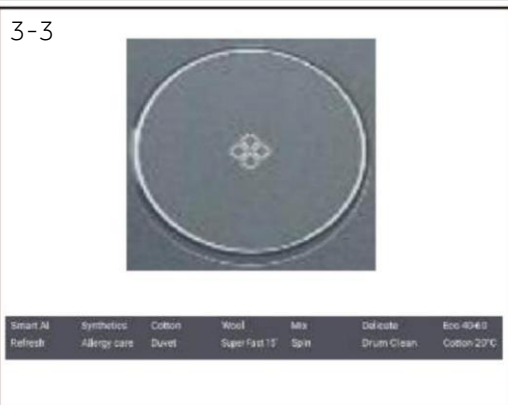

3.2 Programmivalija

Nuppu (joonis 3-3) keerates saab valida ühe 14 programmist – programmile vastav LED-tuli süttib ja kuvatakse selle vaikeseaded.

3.3 Ekraan

Ekraan (joonis 3-4) näitab järgmist teavet:

- ▶ Pesemisaeg
- ▶ Lõpuaja viivitus
- ▶ Veakoodid ja hooldusteave
- ▶ Ekraanisümbolid
- ▶ Kiirus, temperatuur jne



Sümbol	Tähendus
	Viivitus.
	Häire.
	Trumli uks on lukus.
	Juhtpaneel on lukus.
	Seade on ühendatud Wi-Fi-ga.
	Eelpesu.
	Ultra fresh.
	Kaugjuhtimine.
	Aur: režiimides Smart, Särgid, Beebiriided ja Allergiahooldus on vaikimisi auruga pesemise funktsioon.

3.4 Funktsiooninupud

Funktsiooninuppudega (joonis 3-5) saab valitud programmis enne programmi algust lisavõimalusi valida. Kuvatakse seotud märgutuled.

Seadme väljalülitamisel või uue programmi seadistamisel on kõik lisavõimalused mitteaktiivsed. Kui nupul on mitu valikuvarianti, tuleb sobiva lisavõimaluse valimiseks nuppu mitu korda vajutada.



Märkus. Tehaseseaded

Igas programmis parimate tulemuste saamiseks on Haieril selgelt määratletud konkreetsed vaikeseaded. Erinõudmiste puudumisel soovitatakse alati kasutada vaikeseadeid.

3.4.1 Funktsiooninupp „Viivitus“

Puudutage seda nuppu (joonis 3-6), et lükata programmi käivitamine valitud aja võrra edasi.

Lõpuaja viivitust saab suurendada 30 minuti kaupa vahemikus 0,5–24 h (lõpuage on algsest programmiajast pikem).

Näiteks kuva „off 6:30“ tähendab, et programmitsükkel lõpeb 6 tunni ja 30 minuti pärast. Viivituse aktiveerimiseks vajutage nuppu „Käivita/Peata“. See ei ole rakendatav programmidele Tsentrifuug, Refresh, Kaugjuhtimine.

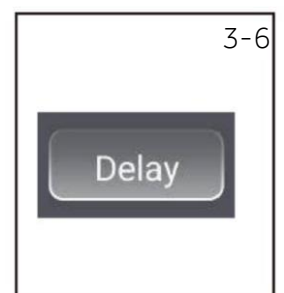

Märkus. Vedel pesuaine

Vedela pesuaine kasutamisel ei ole soovitatav aktiveerida lõpuaja viivitust.



3.4.2 „Ultra Fresh“

Puudutage seda nuppu, süttib värske õhu ikoon, ekraanil kuvatakse „Ultra Fresh on sisse lülitatud“ (joonis 3-6), käivitage värske õhu funktsioon pärast programmi lõppu. Ventilaator puhub trumliisse tagantpoolt õhku; see värskendab riideid ja kuivatab tihendit ning sisemise trumli ja välimise trumli vahelist osa, hoides seeläbi ära hallituse ja bakterite kasvu trumli ning halbade lõhnade tekke. Õhk liigub masinast välja peajuhtpaneeli esikülje mõlemalt küljelt; kestab kuni 12 tundi või kuni tarbija selle peatab.



3.4.3 Funktsiooninupp „Temp.“

Programmi pesutemperatuuri muutmiseks puudutage seda nuppu (joonis 3-8). Kui väärtust ei kuvata (kuva „••“), siis vett ei kuumutata.



3.4.4 Funktsiooninupp „Kiirus“

Puudutage seda nuppu (joonis 3-9) programmi tsentrifuugimise muutmiseks või üldse tühistamiseks. Kui ekraanil väärtust ei näidata „•“, siis tsentrifuugimist ei toimu.



3.4.5 Funktsiooninupp „Loputus +“

Puudutage seda nuppu (joonis 3-10), et loputada pesu intensiivsemalt puhta veega. Seda soovitatakse tundliku nahaga inimestele.

Nuppu mitu korda vajutades saab valida veel null kuni kolm täiendavat tsükli. Need kuvatakse ekraanil kirjetega P--0/P--1/P--2/P--3.

Erinevad programmivalikud on erinevad.

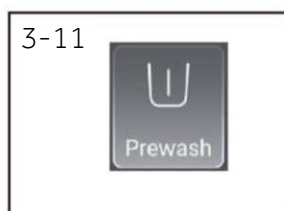

3.4.6 Funktsiooninupp „Eelpesu“

Puudutage seda nuppu (joonis 3-7), et valida eelpesuprogrammi. Selle funktsiooni valimisel peate eelnevalt lisama eelpesu piirkonda veidi pesuainet (jälgige, et pesuainet poleks rohkem kui 30 g). Seda funktsiooni saab valida programmides Segapesu, Sünteetika, Puuvill 20°C, Puuvill, Allergiahooldus. Funktsiooni Eelpesu valimisel süttib vastav ikoon.



3.4.7 Funktsiooninupp „Käivita/Peata“

Puudutage õrnalt seda nuppu (joonis 3-12), et parajasti kuvatav programm kas käivitada või katkestada.



3.4.8 Nupp „Plekid“

Puudutage seda nuppu (joonis 3-13) plekkidega seotud erifunktsioonide valimiseks. Järgnevas tabelis on selgitatud sümboleid.



Rohi



Vein



Mahl



Veri



Muld



Piim



3.4.9 Nupp „Kaugjuhtimine“

Vajutage lühidalt seda nuppu, et lülitada rakenduse hOn kaudu töötav seadme kaugjuhtimine sisse/välja (joonis 3-14).

MÄRKUS Sidumise alustamiseks järgige rakenduse juhiseid. Lisateavet leiate rakendusele hOn pühendatud peatükist 7.5.

3.5 Lapselukk

Pärast programmi valimist ja käivitamist puudutage 3-14 sekundit korraga nuppe „Kiirus” ja „▶||” (joonis 3-14). Kõigi paneeli elementide käivitamine blokeeritakse ja paneelile kuvatakse .

Lukustuse avamiseks puudutage neid kahte nuppu uuesti. Lapseluku töötamise ajal põleb lapseluku märgutuli. Funktsioon on masina töötamise ajal valikuliselt kasutatav. Kui aktiveeritud lapseluku ajal vajutatakse mõnda nuppu, kuvatakse ekraanile kirje **CL01** (joonis 3-15). Muudatust ei rakendata.

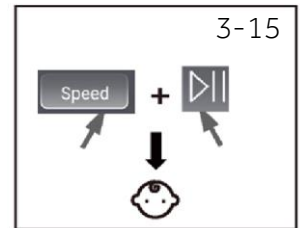

Märkus: lapselukk

- ▶ Manuaalselt seadistatud lapselukk tuleb ka käsitsi tühistada või see tühistatakse programmi lõpus automaatselt. Toite väljalülitamine ja tõrketeave lapselukku ei tühista. See toimib edasi ka siis, kui seade järgmisel korral sisse lülitatakse.
- ▶ Kui kasutate lapselukku, vajutage esmalt programmiklahvi ja seejärel on lapselukk sisse lülitatud.
- ▶ Hoidke seda 3 sekundit all, lapselukk lülitub täisvalgusesse ja lapselukk aktiveerub.
- ▶ Lapselukku ei saa rakenduse hOn kaudu seadistada ega tühistada.

3.6 Pesuainesahtel

Avage jaotursahtel, kus on näha järgmised komponendid (joonis 3-16):

- 1: Põhipesu sektsioon pulbrilisele või vedelale pesuainele.
- 2: Pesuaine klappvalija – tõstke see pulberpesuaine puhul üles, hoidke seda vedela pesuaine puhul all.
- 3: Loputusvahendi sektsioon.
- 4: Eelpesukamber väikese koguse pulberpesuaine jaoks.
- 5: Lukustussakk – vajutage see jaotursahkli väljatõmbamiseks alla.

Soovitus pesuaine tüübi kohta sobib erinevate pesutemperatuuridega, vt pesuaine kasutusjuhendit.

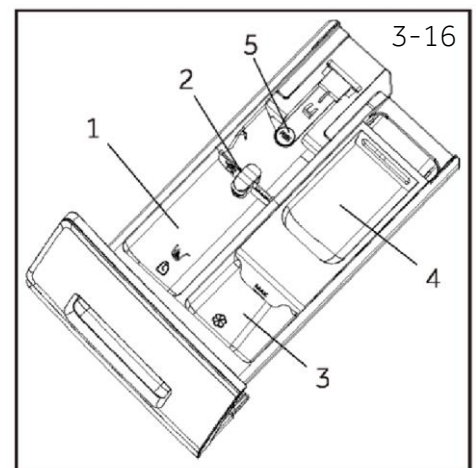

Märkus. Toiming masina poolt läbitud tsüklite arvu järele vaatamiseks.

Protseduur: valige ooterežiimis esmalt programm „Puuvill”, seejärel vajutage üheaegselt nuppe „Temp.” ja „Kiirus” – 2 sekundi jooksul kuvatakse töötsüklite arv ja seejärel naastakse tagasi ooterežiimi liidesesse. Kumulatiivsele tsüklitearvule lisandub pärast programmi lõppu 1 juurde. Kui töötsüklite arv ületab 9999, kuvatakse see kuueteistkümnendsüsteemis.

● Jah, ○ Valikuline, / Ei

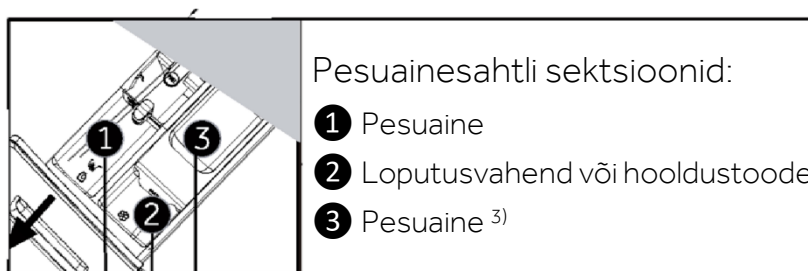

Pesuainesahkli sektsioonid:

- 1 Pesuaine
- 2 Loputusvahend või hooldustoode
- 3 Pesuaine ³⁾

Programm	Max kogus kg	Temperatuur °C ¹⁾ valitav vahemik	Eelseadistus	Eelseadistus			Kanga tüüp	Eelseadistatud tsentrifugimiskiirus, p/min	Funktsioon					
				1	2	3			i-time	Kortsumiskaitse	Lisaloputus	Viivitus	Plekkide eemaldamine	Vaikimisi kestus (min)
Smart AI	10	-- kuni 60	40	●	○	/	Õrnalt määratud puuvillane ja sünteetiline segapesu	1000	●	●	●	●	●	78
Sünteetika	2,5	-- kuni 40	40	●	○	○	Sünteetiline või segakangas	1000	●	●	●	●	●	70
Refresh	10	-- kuni 90	40	●	○	○	Puuvill	1400	●	●	●	●	●	82
Puuvill	5	-- kuni 60	40	●	○	○	Puuvill/sünteetika	1200	●	●	●	●	●	133
Allergiahooldus	2,5	-- kuni 30	30	●	○	/	Puuvill/sünteetika	600	●	/	●	●	/	47
Tekk	/	/	/	/	/	/	/	/	/	/	/	/	/	/
Vill	5	--kuni 90	60	●	○	○	Puuvill/sünteetika	1000	●	●	●	●	●	107
Super Fast15 ²⁾	10	-- kuni 90	60	●	○	○	Mittelagunev kangas	1000	●	●	●	●	/	107
Segapesu	2,5	-- kuni 40	--	●	○	/	Puuvill/sünteetika	1000	●	●	●	●	/	15
Tsentrifuug	2,5	-- kuni 40	--	●	○	/	Villane või villasisaldusega masinpestav kangas	800	●	/	●	●	/	40
Õrn	10	/	/	/	/	/	Õrn pesu ja siid	1000	/	●	/	/	/	8
Trumli puhastus	10	/	/	●	○	○	Puuvill	1000	●	●	●	●	●	53
Puuvill 20 °C	10	/	/	●	○	○	Puuvill	1000	●	●	●	●	●	53
Eco 40-60	10	/	/	●	○	/	/	/	/	/	/	●	/	151

-- Vett ei kuumutata.

1) Valige pesutemperatuur 90 °C ainult spetsiaalsete hügieeninõuete puhul.

2) Vähendage pesuaine kogust, kuna programmi kestab lühikest aega.

3) Eelpesukambrisse võib lisada veidi pesuainet ainult siis, kui rakenduses on aktiveeritud Eelpesu (märkus: pulberpesuaine kogus ei tohi ületada 30 g). Kui IoT-funktsioon ei ole aktiveeritud, ärge lisage eelpesusektsiooni pesuainet.

4) Puudutab kuiva pesu.

5) 6) 7) Kiirusnuppe saab kasutada ainult lapseluku seadete jaoks.

Kvaliteedi parandamise eesmärgil võidakse konstruktsiooni ja spetsifikatsioone muuta ilma sellest ette teatamata. Kasutaja ei tohi funktsioonile i-Refresh lisada desinfitseerimisvahendit, pesuainet ega loputusvahendit.





Energiatarbimise teabe saamiseks skannige energiamärgisel olevat QR-kood. Tegelik energiatarbimine võib vastavalt kohalikele tingimustele deklareeritud tarbimisest erineda.



Märkus. Automaatne kaalumine

Seade on varustatud kaalutuvastusega. Väikese koguse korral vähendatakse mõnes programmis automaatselt energia- ja veekulu ning pesemisaega. Ekraani vaikeaeg võib varieeruda sõltuvalt pestava koguse kaalust ja hõlmab programme „Smart, Sünteetika, Puuvill, Puuvill 20°C, Eco 40-60“.

Soovituslik teave (vastavalt komisjoni määrusele (EL) 2019/2023):

Nimi- võimsus	Programm			ENERGY		Maksimaalne temperatuur (°C)	Efektiivne kiirus (P/MIN)	
		(kg)	(HH:MM)	(kWh/tsükkel)	(L/tsükkel)			Jääkniiskus (%)
10 kg	Eco 40-60	10,0	3:21	0,640	66,0	28,0	1330	53,0
	Eco 40-60	5,0	2:31	0,430	40,0	26,0	1330	53,0
	Eco 40-60	2,5	2:07	0,240	28,0	25,0	1330	55,0
	Puuvill 20°C	10,0	0:53	0,300	80,0	20,0	1000	65,0
	Puuvill 60°C	10,0	1:37	2,000	80,0	57,0	1400	55,0
	Vill 30 °C	1,0	0:50	0,380	40,0	30,0	800	37,0
	Super Fast 15' 30°C	1,0	0:28	0,380	40,0	30,0	1000	65,0

Programmidele (v.a programm Eco 40-60) antud väärtused on üksnes soovituslikud.

6.1 Vooluvarustus

Ühendage pesumasin vooluvõrku (220–240 V ~/50 Hz; joonis 6-1). Vaadake ka jaotist paigaldamine (vt lk 29).

6.2 Veeühendus

- ▶ Enne ühendamist kontrollige vee sisselaskeava puhtust ja vee selgust.
- ▶ Keerake kraan lahti (joon 6-2).

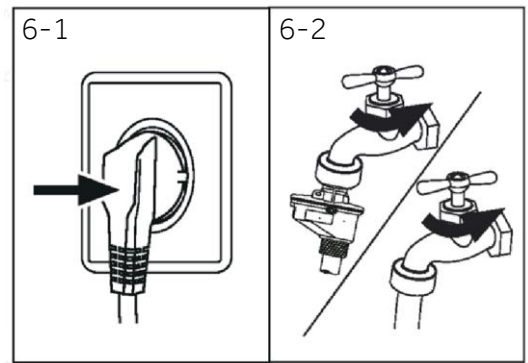

i Märkus. Tihedus

Enne kasutamist kontrollige kraani ja sisselaskevooliku vaheliste ühenduste lekkeid, keerates kraani selleks lahti.

6.3 Pesuesemete ettevalmistamine

- ▶ Sorteerige riideid vastavalt kangale (puuvillane, sünteetika, villane või siid jne) ja määrdumisastmele (joonis 6-3). Pöörake tähelepanu hooldusmärgistusele pesemismärgistel.
- ▶ Eraldage valged riided värvilistest. Peske värvilisi tekstiile esmalt käsitsi, et kontrollida, kas need muutuvad tuhmimaks või hakkavad kuluma.
- ▶ Tühjendage taskud (võtmed, mündid jne) ja eemaldage kõvemad dekoratiivesemed (nt prossid).
- ▶ Ääristeta rõivad, õrnad ja peenekoelised tekstiilid, näiteks peened kardinad, tuleks pesta pesukotis (kuigi käsitsi või keemiline puhastus oleks parem).
- ▶ Sulgege tõmbelukud, kinnitage haagid ja veenduge, et nõöbid on tugevalt ette ömmeldud.
- ▶ Asetage õrnad esemed, nagu näiteks kindla ääreta pesu, õrn aluspesu ja väikesed esemed nagu sokid, vööd, rinnahoidjad jms, pesukotti.
- ▶ Voltige lahti suured kangatükid, näiteks voodilina, voodikatted jne.
- ▶ Pöörake teksad ja trükitud, dekoreeritud või tugevate värvidega tekstiilid pahupidi. Võimaluse korral peske neid eraldi.

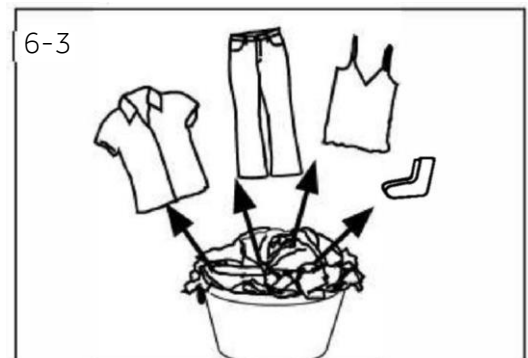

! ETTEVAATUST!

Mittetekstiilsed, samuti väikesed, lahtised või terava servaga esemed võivad põhjustada riidele ja seadmele talitlushäireid ja kahjustusi.

Hooldustabel

Pesemine		
 Pestav kuni 95 °C tavaprotsessis	 Pestav kuni 60 °C tavaprotsessis	 Pestav kuni 60 °C mahedas protsessis
 Pestav kuni 40 °C tavaprotsessis	 Pestav kuni 40 °C õrnas protsessis	 Pestav kuni 40 °C väga õrnas protsessis
 Pestav kuni 30 °C tavaprotsessis	 Pestav kuni 30 °C mahedas protsessis	 Pestav kuni 30 °C väga õrnas protsessis
 Pestav käsitsi max 40 °C juures	 Mitte pesta	
Valgendamine		
 Igasugune valgendamine on lubatud	 Ainult hapnik / mitte kloor	 Mitte valgendada
Kuivatamine		
 Trummelkuivatus võimalik normaaltemperatuur	 Trummelkuivatus võimalik madalam temperatuur	 Mitte trummelkuivatada
 Nööril kuivatamine	 Tasapindne kuivatamine	
Triikimine		
 Triikige maksimaalsel temperatuuril kuni 200 °C	 Triikige keskmisel temperatuuril kuni 150 °C	 Triikige madalal temperatuuril kuni 110 °C; ilma auruta (auruga triikimine võib põhjustada pöördumatuid kahjustusi)
 Mitte triikida		
Professionaalne tekstiilihooldus		
 Keemiline puhastus tetrakloroeteeniga	 Keemiline puhastus süsivesiniklahustitega	 Mitte puhastada keemiliselt
 Professionaalne märgpuhastus	 Ärge märgpuhastage professionaalselt	

Mõned neist sümbolitest ei pruugi seadme menüüs sisalduda.

6.4 Pesu panemine seadmesse

- ▶ Pange pesu esemehaaval seadmesse.
- ▶ Ärge pange seadmesse liiga palju pesu. Järgige iga programmi puhul lubatud maksimaalset koormust! Maksimaalse koormuse rusikareegel: Jätke masinasse asetatud pesu ja trumli ülaosa vahele 15 cm vaba ruumi.
- ▶ Sulgege ettevaatlikult uks ja veenduge, et pesu ei jääks ukse vahele.

6.5 Pesuaine valimine

- ▶ Pesemise tõhususe ja tulemuse määrab kasutatava pesuaine kvaliteet.
- ▶ Kasutage ainult masinpesuks ettenähtud pesuainet.
- ▶ Vajadusel kasutage spetsiaalseid, nt sünteetilise ja villase kanga jaoks mõeldud pesuaineid.
- ▶ Vaadake näpunäiteid pesuvahendisahkli kleebiste kohta.
- ▶ Ärge kasutage keemilisi puhastusvahendeid, nagu trikloroetüleen jmt tooted.

Valige parim pesuaine

Programm	Pesuaine liik				
	Universaalne	Värv	Õrn	Eripesu	Loputusvahend
Smart AI	L/P	L/P	-	-	o
Sünteetika	L/P	L/P	-	-	o
Refresh	L/P	L/P	-	-	o
Puuvill	-	L/P	-	-	o
Allergiahooldus	-	-	L/P	L/P	o
Tekk	-	-	-	-	-
Vill	-	-	-	-	-
Super Fast15	-	-	L/P	L/P	o
Segapesu	p	L/P	-	-	o
Tsentrifuug	L	L	-	-	o
Õrn	-	-	L/P	L/P	o
Trumli puhastus	-	-	-	-	-
Puuvill 20°C	L/P	L/P	-	-	o
Eco 40-60	L/P	L/P	-	-	o

L = geel/vedel pesuaine P = pulberpesuaine O = valikuline - = ei

Vedela pesuaine kasutamisel ei ole soovitatav viivitust kasutada

Soovitame kasutada:

- ▶ Pesupulber: 20 °C kuni 90 °C* (parim kasutus: 40–60 °C)
- ▶ Värviliste esemete pesuaine: 20 °C kuni 60 °C (parim kasutus: 30–60 °C)
- ▶ Villane/õrn pesuaine: 20–30 °C (parim kasutus: 20–30 °C)

* Valige pesutemperatuur 90 °C ainult spetsiaalsete hügieeninõuete puhul.

* Kui valite vee temperatuuri 60 °C või rohkem, soovitame teil kasutada vähem pesuainet.

Palun kasutage spetsiaalset puuvillastele või sünteetilistele riieele sobivat desinfitseerimisvahendit.

Parem on kasutada vähem või mitte vahutavat pulbrilist pesuainet.

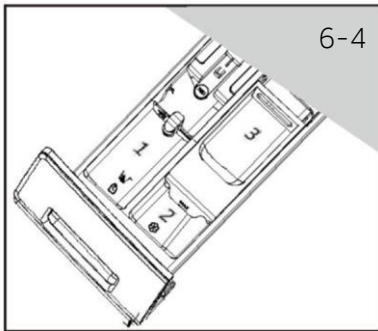

6.6 Pesuaine lisamine

1. Libistage puhastusainesahtel välja.
2. Pange vajalikud kemikaalid vastavatesse sektsioonidesse (joon 6-4).
3. Lükake sahtel õrnalt tagasi.



Märkus.

- ▶ Eemaldage pesuainejägid enne järgmist pesutsüklit pesuainesahtlist.
- ▶ Ärge kasutage pesuainet ega pehmedajat ülemääraselt.
- ▶ Järgige pesuaine pakendil olevaid juhiseid.
- ▶ Lisage pesuainet alati vahetult enne pesutsükli algust.
- ▶ Kontsentreeritud vedelat pesuainet tuleb enne lisamist lahjendada.
- ▶ Ärge kasutage vedelat pesuainet, kui valitud on lisafunktsioon „Viivitus“.
- ▶ Valige programmi seaded hoolikalt vastavalt kõigi pesuesemete etikettidel olevatele hooldussümbolitele ja vastavalt programmitabelile.

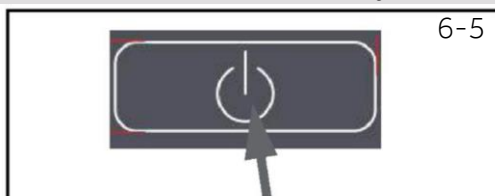

6.7 Lülitage seade sisse

Seadme sisselülitamiseks puudutage toitenuppu (joonis 6-5). Nupu „Käivita/Peata“ LED-tuli vilgub.

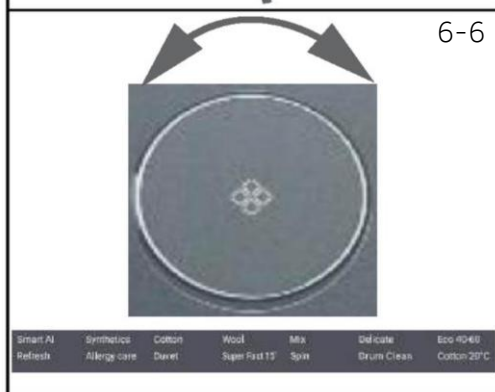

6.8 Valige programm

Parimate pesutulemuste saamiseks valige määrumisastme ja pesu tüübiga sobiv programm. Valige programminuppu (joonis 6-6) keerates sobiv programm. Seotud programmi LED-tuli süttib ja kuvatakse vaikeseaded.



Märkus. Lõhna eemaldamine

Enne esmakordset kasutamist soovitame käivitada programm „PUUVILL+90 °C+600 p/min“ tühja masina ja väikese koguse pesuainega pesuaine sahtlis (2) või spetsiaalse masinapuhastusvahendiga, et eemaldada võimalikud korrodeerivad jäägid.



6.9 Lisage eraldi valikud

Valige vajalikud lisafunktsioonid ja seaded (joonis 6-7); vaadake juhtpaneeli käsitlevat jaotist.

6.10 Käivitage pesuprogramm

Puudutage alustamiseks nuppu „Käivita/Peata“ (joonis 6-8).
Nupu „Käivita/Peata“ LED lõpetab vilkumise ja jääb pidevalt põlema.
Seade töötab vastavalt valitud seadistustele.
Muudatused on võimalikud ainult programmi tühistamisel.

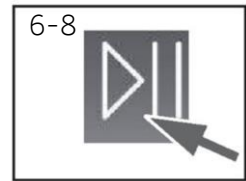

6.11 Pesuprogrammi katkestamine/tühistamine

Töötava programmi katkestamiseks puudutage õrnalt nuppu „Käivita/Peata“.
Nupu kohal olev LED-tuli vilgub. Töö jätkamiseks puudutage seda uuesti.
Käimasoleva programmi ja kõigi selle üksikute seadete tühistamiseks tegutsege järgmiselt.

1. Töötava programmi katkestamiseks puudutage nuppu „Käivita/Peata“.
2. Hoidke toitenuppu umbes 2 sekundi jooksul all, et seade välja lülitada.
3. Seadme sisselülitamiseks puudutage toitenuppu, valige programm Tsentrifuug ja „Kiirus puudub“, käivitage programm Tsentrifuug vee tühjendamiseks.
4. Programmi peatamise järel seadme uuesti käivitamiseks valige uus programm ja käivitage see.

6.12 Pärast pesemist

Märkus. Ukse lukustus

- ▶ Ohutuse tagamiseks on uks pesutsükli ajal osaliselt lukustatud. Ust on võimalik avada ainult programmi lõpus või pärast programmi korrektset tühistamist (vt ülaltoodud kirjeldust).
 - ▶ Kõrge veetaseme, kõrge veetemperatuuri ja tsentrifuugimise toimumise korral ei ole ust võimalik avada; kuvatakse **Locl-**.
1. Programmitsükli lõpus kuvatakse **End**.
 2. Seade lülitub automaatselt välja.
 3. Eemaldage pesu masinast niipea kui võimalik, et sellega oleks lihtne ümber käia ja sellesse ei tekiks liigselt kortse.
 4. Keerake veekraan kinni.
 5. Lahutage toitejuhe.
 6. Avage uks, et vältida niiskuse ja lõhnade teket. Laske uksele olla lahti, kui te seadet ei kasuta.
 7. Väikeseid riideid võivad pärast kiiret kiik-kuivatamist kergesti seina külge kleepuda. Ärge jätke neid riiete masinast väljavõtmiseks luuki avades kahe silma vahele.

Märkus. Ooterežiim/energiasäästurežiim

Sisselülitatud seade lülitub ooterežiimi, kui seda ei aktiveerita 2 minuti jooksul enne programmi käivitamist või programmi lõppedes. Ekraan lülitub välja. See säästab energiat. Ooterežiimi katkestamiseks puudutage nuppu „Toide“.

6.13 Helisignaali sisse- või väljalülitamine

Vajadusel saab valida helisignaali:

1. Lülitage seade sisse.
2. Valige tsentrifuugiprogramm.
3. Puudutage umbes 3 sekundi vältel korraga nuppe „Plekid“ ja „Kiirus“.
Kuvatakse „**bEEP on**“ ja helisignaali lülitatakse sisse.

Helisignaali väljalülitamiseks puudutage neid kahte nuppu uuesti korraga.

Kuvatakse „**bEEP oFF**“.

7.1 Üldine teave

Seade on varustatud Wi-Fi-tehnoloogiaga, mis võimaldab hOn-rakenduse kaudu kaugjuhtimist.



HOIATUS!

Järgige käesolevas juhendis toodud ettevaatusabinõusid isegi siis, kui kasutate seadet rakenduse kaudu. Nende juhiste järgimine on ohutu kasutamise tagamiseks hädavajalik.

7.2 Nõuded

1. Wi-Fi-võrk: Vaja on 802.11b/g/n ja 2,4 GHz sagedusalaga ühilduvat ruuterit. 5 GHz sagedusega töötavaid võrke ja avalikke võrke ei toetata. Võrgu nimi (SSID) peab olema 1 kuni 32 tähemärki pikk ja parool 8 kuni 64 tähemärki pikk. Krüpteerimisvõimaluste hulka kuuluvad open, WPA-PSK ja WPA2-PSK.
2. Ühilduvad seadmed: Rakendus on saadaval Androidi, iOS-i ja Huawei operatsioonisüsteemiga seadmete jaoks nii tahvelarvutites kui ka nutitelefonides.
3. Paigutamine: Paigaldage seade tugeva Wi-Fi-signaaliga kohta.

Wi-Fi tehnilised andmed:

- Sagedus: 2400 MHz kuni 2483,5 MHz
- Maksimumvõimsus: 20 dBm
- Standard: IEEE802.11b/g/n ja BLE V4.2

7.3 Rakenduse HOn allalaadimine ja installimine

1. Laadige rakendus alla, skannides allolevat QR-koodi või külastades veebiaadressi go.haier-europe.com/download-app.



Laadige alla
rakendus

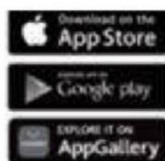

Märkus. Registreerimine

Profili loomine (registreerimine) on vajalik ainult esimesel kasutamisel või siis, kui teie konto on kustutatud/inaktiveeritud. Edaspidiseks kasutamiseks logige lihtsalt oma e-posti aadressi ja parooliga sisse. Wi-Fi-funktsioonide uurimiseks kasutage rakenduse DEMO-režiimi.



7.4 Seadme sidumine

Märkus.

Koduvõrk peab olema seatud 2,4 GHz-le; 5 GHz-l töötavaid võrke ei toetata. Veenduge, et teie nutitelefon on ühendatud samasse 2,4 GHz WiFi-võrku, mida soovite kasutada seadme konfigureerimiseks.

1. Avage rakendus hOn, looge uus profiil (või logige sisse, kui teil juba on profiil).
2. Seadistamise lõpuleviimiseks puudutage ekraanil nuppu „Lisa seade“ ja järgige nutitelefonile ekraanile kuvatavaid juhiseid.



7.5 Kaugjuhtimise aktiveerimine

1. Veenduge, et ruuter on sisse lülitatud ja ühendatud Internetiga.
2. Pange masinasse pesu ja sulgege masina uks.
3. Lülitage seade sisse.
4. Vajutage lühidalt kaugjuhtimise nuppu . Uks lukustub.
5. Käivitage rakenduse kaudu tsükkel. Juhtpaneel v.a nupud „TOIDE“ ja „KÄIVITA/PEATA“ inaktiveeritakse. Programmi ajal on kasutatav vaid lapselukk.
6. Kaugjuhtimist saab aktiveerida ka tsükli ajal, vajutades lühidalt kaugjuhtimise nuppu .

Märkus. Kaugjuhtimise aegumine

Saate saata käsu rakendusest kuni 24 tundi pärast kaugjuhtimise aktiveerimist.

7.6 Kaugjuhtimise inaktiveerimine

1. Tsükli ajal saate kaugjuhtimist inaktiveerida, vajutades lühidalt kaugjuhtimise nuppu ; tsükkel jätkub. Saate rakenduses vaadata tsükli olekut, kuid ei saa saata käske (nt stopp/paus).
2. Kui ohutustingimused seda võimaldavad, saate avada ukse.
3. Rakenduse kaudu kaugjuhtimise jätkamiseks veenduge, et uks on suletud; seejärel vajutage uuesti lühidalt kaugjuhtimise nuppu .

7.7 Tsükli lõpp koos kaugjuhtimisega

1. Tsükli lõpus vabastatakse uks lukust ja kaugjuhtimine inaktiveeritakse.
2. 2 minuti pärast lülitub seade automaatselt välja.

7.8 Wi-Fi mooduli väljalülitamine ja võrguandmete kustutamine

Salvestatud Wi-Fi-võrgu teabe kustutamiseks ja Wi-Fi-mooduli väljalülitamiseks tehke järgmist.

1. Lülitage seade sisse.
2. Tsüklit käivitamata vajutage ja hoidke kaugjuhtimisnuppu  5 sekundit all, kuni ilmub teade „rESt“.
3. Vajutage ja hoidke nuppu „Viivitus“ veel 5 sekundit all, kuni ilmub teade „donE“.
4. Konfiguratsiooniteave kustutatakse. Väljumiseks valige programm või lülitage seade välja.
5. Ümberkonfigureerimiseks eemaldage seade rakendusest hOn ja alustage uut sidumisprotseduuri.



Märkus.

Kasutage seda protseduuri ainult siis, kui kavatsete seadet müüa.



Keskkonnateadlik kasutamine

- ▶ Parima energia-, vee-, pesuaine- ja ajakulu saavutate, kui kasutate soovituslikku maksimaalselt täituvust.
- ▶ Ärge pange seadmesse korraga liiga palju pesu (jätke pesu kohale käe laiune vahe).
- ▶ Kergelt määrdunud pesu pesemiseks valige programm Super Fast 15'.
- ▶ Kasutage iga pesuvahendi puhul täpseid koguseid.
- ▶ Valige madalaim sobiv pesutemperatuur – kaasaegsed pesuvahendid puhastavad tõhusalt temperatuuril alla 60 °C.
- ▶ Suurendage vaikeseadeid ainult tugeva värvumise tõttu.



Üldine teave:

- ▶ Eco 40-60 programm on võimeline puhastama 40 °C või 60 °C juures pestavaks tunnistatud tavapäraselt määrdunud puuvillast pesu ühes tsüklis ning seda programmi kasutatakse ELi ökodisaini õigusaktidele vastavuse hindamiseks;
- ▶ Energiatarbimise seisukohast on üldiselt kõige tõhusamad need programmid, mis töötavad madalamatel temperatuuridel ja pikema kestusega;
- ▶ Müra ja järelejäänud niiskusesisaldust mõjutab tsentrifuugimiskiirus: mida kõrgem see on, seda suurem on müra ja seda madalam järelejäänud niiskusesisaldus.

9.1 Pesuainesahkli puhastamine

Jälgige alati, et ei jääks pesuainejääke
Puhastage sahtlit regulaarselt (joonis 9-1):

1. Tõmmake sahtel kuni lõpuni välja.
2. Vajutage vabastusnuppu ja võtke sahtel välja.
3. Pühkige kraanikausi sisemus rätikuga puhtaks.
4. Loputage sahtlit veega, kuni see on puhas, ja pange sahtel seejärel tagasi seadmesse.

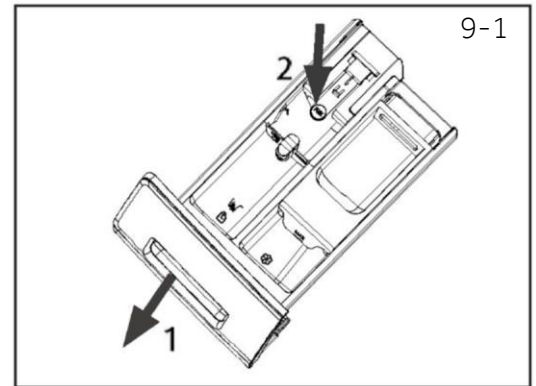

9.2 Masina puhastamine

- ▶ Puhastamise ja hooldamise ajaks eemaldage seade vooluvõrgust.
- ▶ Kasutage masina korpuse (joonis 9-2) ja kummikomponentide puhastamiseks pehmet lappi ja seebivett.
- ▶ Ärge kasutage orgaanilisi kemikaale ega söövitavaid lahusteid.

9.3 Vee sisselaskekraan ja sisselaskekraani filter

Tahkete osakeste poolt veevarustuse ummistumise vältimiseks

Puhastage regulaarselt sisselaskekraani filtrit, sest näiteks lubi võib selle ummistada.

- ▶ Eemaldage toitejuhe vooluvõrgust ja sulgege veevarustus.
- ▶ Keerake vee sisselaskevoolik nii seadme tagaküljelt (joonis 9-3) kui ka kraani juurest lahti.
- ▶ Loputage filtreid vee ja harjaga (joonis 9-4). Sisestage filter ja paigaldage sisselaskevoolik.
- ▶ Avage kraan, et näha, kas see lekib.

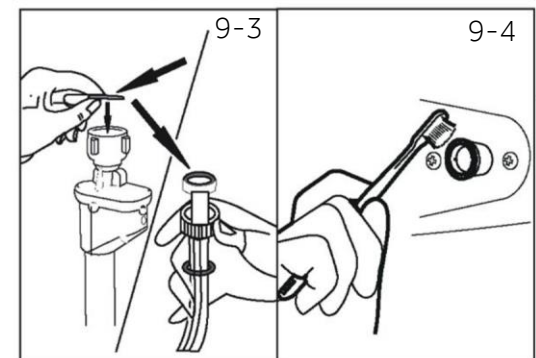

9.4 Trumli puhastamine

- ▶ Eemaldage trumlist ja ukse tihendi (kummist rõngas) soonest kogemata pesumasinasse sattunud esemed, eriti metallojad, nagu tihvtid, mündid jne, kuna need põhjustavad roosteplekke ja kahjustusi.
- ▶ Kasutage roosteplekkide eemaldamiseks kloori mittesisaldavat puhastusvahendit. Järgige puhastusvahendi tootja hoiatusi.
- ▶ Ärge kasutage puhastamiseks kõvasid esemeid ega terasvilla.
- ▶ Pärast protseduuri avage uks, puhastage rätikuga tihendit ümbritsevad plekid ja vaht ning hoidke tihendi sise- ja välispind puhtana.

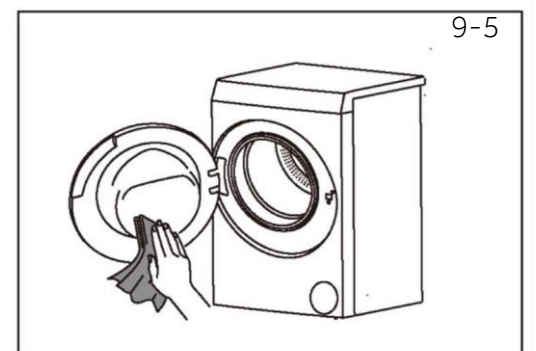

1 Märkus. Hügieen

Regulaarseks hoolduseks soovitate 100 tsükli vältel käivitada programmi „Puuvill + 90°C + 600 p/min“, et vältida võimalike korrodeerivate jääke. Lisage väike kogus pesuainet pesuainesahklisse (2) või kasutage spetsiaalset masinapuhastusvahendit.

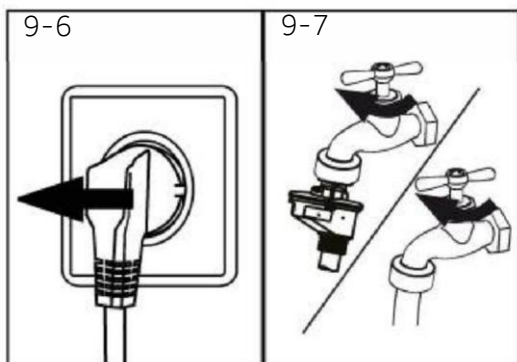

9.5 Pikad mittekasutamise perioodid

Kui seadet ei kavatseta pikemat aega kasutada:

1. Tõmmake toitepistik välja (joonis 9-6).
2. Keerake veekraan kinni (joonis 9-7).
3. Avage uks, et vältida niiskuse ja lõhnade teket.

Kui seadet ei kasutata, jätke uks lahti.

Enne järgmist kasutamist kontrollige hoolikalt toitejuhett, vee pealevoolu- ja tühjendusvoolikut. Veenduge, et kõik on õigesti paigaldatud ja lekkeid ei esine.

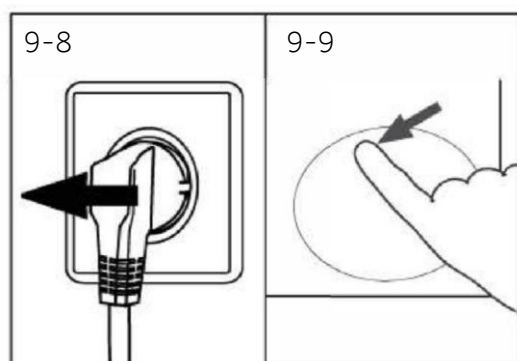

9.6 Pumba filter

Puhastage filtrit kord kuus ja kontrollige pumbafiltrit, näiteks kui seade:

- ▶ ei juhi vett välja;
- ▶ ei pöörle;
- ▶ tekitab töötamise ajal ebataavalist müra.



HOIATUS!

Põletusohut! Vesi pumba filtris võib olla väga kuum! Enne mis tahes toimingut veenduge, et vesi on jahtunud.

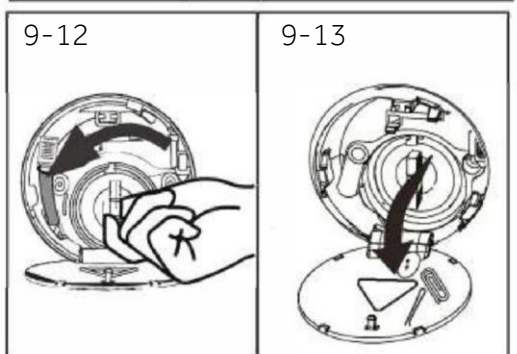
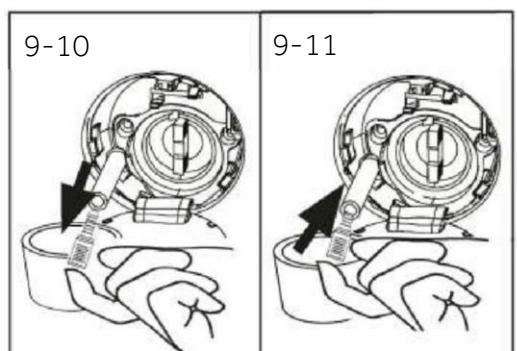

1. Lülitage masin välja ja eraldage vooluvõrgust (joonis 9-8).
2. Vajutage ja avage hooldusluuk (joonis 9.9).
3. Kasutage leostunud vee kogumiseks lamedat anumat (joonis 9-10). Vett võib olla palju!
4. Tõmmake äravooluvoolik välja ja hoidke selle otsa mahuti kohal (joonis 9-10).
5. Võtke sulgemiskork äravooluvoolikust välja (joonis 9-10).
6. Pärast täielikku tühjendamist sulgege äravooluvoolik (joonis 9-11) ja lükake see tagasi masinasse.
7. Keerake pumbafilter vastupäeva lahti ja eemaldage (joonis 9-12).
8. Eemaldage saasteained ja mustus (joonis 9-13).

9. Puhastage pumbafilter hoolikalt nt jooksva vee all (joonis 9-14).
10. Pärast puhastamist paigaldage käepide uuesti ja pingutage, kuni see ei liigu. Sel ajal on käepide vertikaalses asendis (joonis 9-15).
11. Sulgege hooldusklapp.

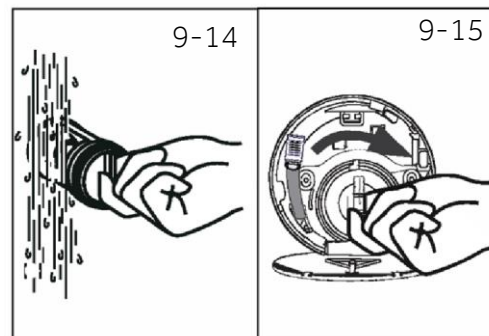
**ETTEVAATUST!**

- ▶ Pumbafiltri tihend peab olema puhas ja vigastamata. Kui kaas ei ole täielikult kinni keeratud, võib vesi välja pääseda.
- ▶ Filter peab olema oma kohal, kuna muidu võib tekkida leke.

Paljusid tekkida võivaid probleeme saab kõrvaldada ilma mingite eriteadmisteta. Probleemide korral järgige allpool välja toodud suuniseid, enne kui võtate ühendust müügi järgse teenindusega. Vaadake osa „KLIENDITEENINDUS“.



HOIATUS!

- ▶ Enne hooldustoiminguid lahutage seadme väljalülitamiseks toitepistik pistikupesast.
- ▶ Elektriseadmete remonditöid võivad teha vaid kvalifitseeritud elektrikud, sest ebaõige remondiga võivad kaasneda märkimisväärsed kahjustused.
- ▶ Kahjustunud toitekaabli võib ohtude minimeerimiseks välja vahetada üksnes tootja, tootja volitatud hooldustehnik või sarnase kvalifikatsiooniga spetsialist.

10.1 Teabekoodid

Järgmised kuvatavad koodid puudutavad vaid pesutsükli teavet. Mõõtmisi ei pea tegema.

Kood	Sõnum
1:25	Pesutsükli järelejäänud aeg on 1 tund ja 25 minutit.
6:30	Järelejäänud pesutsükli aeg koos valitud lõpu viivitusega on 6 tundi ja 30 minutit.
End	Pesutsükkel on lõppenud. Seade lülitub automaatselt välja.
Loc1-	Uks on kõrge veetaseme, kõrge veetemperatuuri või tsentrifuugimistsükli tõttu suletud.
bEEP OFF	Helisignaali on välja lülitatud.
bEEP ON	Helisignaali on sisse lülitatud.
CL01-	Funktsiooninupud on suletud. Programmi ei saa muuta.

10.2 Tõrkeotsing kuvakoodiga

Probleem	Põhjus	Lahendus
CLr FLEr	<ul style="list-style-type: none"> • Vee väljajuhtimise viga – 6 minuti jooksul ei suudetud vett täielikult välja juhtida. 	<ul style="list-style-type: none"> • Puhastage pumbafilter. • Kontrollige äravooluvooliku paigaldust.
E2	<ul style="list-style-type: none"> • Luku viga. 	<ul style="list-style-type: none"> • Sulgege uks korralikult.
E4	<ul style="list-style-type: none"> • Veetaset ei saavutatud 12 minuti jooksul. • Tühjendusvoolik on isetühjenev (sifooniefekt). 	<ul style="list-style-type: none"> • Veenduge, et kraan on täielikult avatud ja veesurve on normaalne. • Kontrollige äravooluvooliku paigaldust.
E8	<ul style="list-style-type: none"> • Vee kaitsetaseme viga. 	<ul style="list-style-type: none"> • Võtke ühendust müügi järgse teenindusega.
E5	<ul style="list-style-type: none"> • Tühjendamise viga. Vesi ei ole määratud aja jooksul täielikult välja juhitud. (Programm Refresh) 	<ul style="list-style-type: none"> • Puhastage pumba filter • Kontrollige äravooluvooliku paigaldust
F3	<ul style="list-style-type: none"> • Temperatuurianduri tõrge. 	<ul style="list-style-type: none"> • Võtke ühendust müügi järgse teenindusega.

Probleem	Põhjus	Lahendus
F4	<ul style="list-style-type: none"> Kuumutusviga. 	<ul style="list-style-type: none"> Võtke ühendust müügijärgse teenindusega.
F7	<ul style="list-style-type: none"> Mootori tõrge. 	<ul style="list-style-type: none"> Võtke ühendust müügijärgse teenindusega.
FA	<ul style="list-style-type: none"> Veetaseme anduri tõrge. 	<ul style="list-style-type: none"> Võtke ühendust müügijärgse teenindusega.
FH	<ul style="list-style-type: none"> lot-mooduli konfigureerimine ei õnnestu 	<ul style="list-style-type: none"> Võtke ühendust müügijärgse teenindusega.
FCC, FC 1 või FC2	<ul style="list-style-type: none"> Ebanormaalse side tõrge. 	<ul style="list-style-type: none"> Võtke ühendust müügijärgse teenindusega.
Unb	<ul style="list-style-type: none"> Pesu ei ole tasakaalus. 	<ul style="list-style-type: none"> Kontrollige ja tasakaalustage trumlis olev pesu. Vähendage pestava pesu kogust.
Fb	<ul style="list-style-type: none"> Masina leke 	<ul style="list-style-type: none"> Avage tühjendusump pump vee väljajuhtimiseks. Lülitage masin välja. Võtke ühendust müügijärgse teenindusega

10.3 Tõrkeotsing ilma kuvakoodita

Probleem	Põhjus	Lahendus
Pesumasin ei tööta.	<ul style="list-style-type: none"> Programm pole veel alanud. Uks ei ole korralikult suletud. Masin ei ole sisse lülitatud. Voolukatkestus. Lapselukk on aktiveeritud. 	<ul style="list-style-type: none"> Kontrollige programmi ja käivitage see. Sulgege uks korralikult. Lülitage masin sisse. Kontrollige vooluvarustust. Inaktiveerige lapselukk.
Pesumasinat ei täideta veega.	<ul style="list-style-type: none"> Vett pole. Sisselaskevoolik on keerdus. Sisselaskevooliku filter on blokeeritud. Veesurve on alla 0,03 MPa. Uks ei ole korralikult suletud. Veekatkestus. 	<ul style="list-style-type: none"> Kontrollige veekraani. Kontrollige sisselaskevoolikut. Eemaldage sisselaskevooliku filtri ummistus. Kontrollige veesurvet. Sulgege uks korralikult. Tagage veevarustus.
Täitmise ajal juhib masin vee välja.	<ul style="list-style-type: none"> Äravooluvooliku kõrgus on alla 80 cm. Äravooluvooliku ots võib vette ulatuda. 	<ul style="list-style-type: none"> Veenduge, et äravooluvoolik on õigesti paigaldatud. Veenduge, et äravooluvoolik ei oleks vees.
Tühjendamise tõrge.	<ul style="list-style-type: none"> Äravooluvoolik on blokeeritud. Pumba filter on blokeeritud. Äravooluvooliku ots on põrandast kõrgemal kui 100 cm. 	<ul style="list-style-type: none"> Kõrvaldage äravooluvooliku blokeering. Puhastage pumbafilter. Veenduge, et äravooluvoolik on õigesti paigaldatud.
Tugev vibratsioon tsentrifuugimise ajal.	<ul style="list-style-type: none"> Kõik transpordipoldid pole eemaldatud. Seadmeh ei ole kindlat asendit. Masina koormus ei ole õige. 	<ul style="list-style-type: none"> Eemaldage kõik transpordipoldid. Tagage kindel aluspind ja loodis asend. Kontrollige pesuesemetete kaalu ja paigutust.
Töötamine peatub enne pesutsükli lõpetamist.	<ul style="list-style-type: none"> Vee- või elektrikatkestus. 	<ul style="list-style-type: none"> Kontrollige elektri- ja veevarustust.
Töötamine peatub mõneks ajaks.	<ul style="list-style-type: none"> Seade kuvab veakoodi. Koormuse jaotumisest tingitud probleem. Programm teostab leotamistsükli. 	<ul style="list-style-type: none"> Vaadake kuvatud koode. Vähendage või kohandage pestavat pesu. Tühistage programm ja käivitage see uuesti.

Probleem	Põhjus	Lahendus
Trumlis ja/või pesuvahendi sahtlis ujub liigne vaht.	<ul style="list-style-type: none"> • Pesuaine pole sobiv. • Pesuaine liigne kasutamine. 	<ul style="list-style-type: none"> • Kontrollige pesuaine soovitusi. • Vähendage pesuaine kogust.
Pesemis automaatne reguleerimine.	<ul style="list-style-type: none"> • Pesuprogrammi kestust reguleeritakse. 	<ul style="list-style-type: none"> • See on normaalne ega mõjuta funktsionaalsust.
Tsentrifugimine nurjub.	<ul style="list-style-type: none"> • Pesu pole tasakaalus. 	<ul style="list-style-type: none"> • Kontrollige masinas oleva pesu kogust ja kaalu ning käivitage tsentrifugimine uuesti.
Ebarahuldav pesutulemus.	<ul style="list-style-type: none"> • Saasteaste ei sobi valitud programmiga • Pesuaine kogus ei olnud piisav. • Maksimaalne koormus on ületatud. • Pesu oli trumlis ebaühtlaselt jaotunud. 	<ul style="list-style-type: none"> • Valige muu programm. • Valige pesuaine vastavalt saastumisastmele ja vastavalt tootja spetsifikatsioonidele. • Vähendage koormust. • Säätige pesu trumlis lahtisemalt.
Pesupulbri jäägid pesuesemetel.	<ul style="list-style-type: none"> • Lahustumatud pesuaineosakesed võivad jääda valgete laikudena pesule. 	<ul style="list-style-type: none"> • Tehke lisaloputus. • Püüdke täppe kuivast pesust maha harjata. • Valige teine pesuaine.
Pesuesemetel on hallid laigud.	<ul style="list-style-type: none"> • Seda põhjustavad rasvad, näiteks õlid, kreemid või salvid. 	<ul style="list-style-type: none"> • Eeltöödelge pesu spetsiaalse puhastusvahendiga.

i Märkus. Vahu tekkimine

Kui tsentrifugimistsükli ajal tuvastatakse liiga suur kogus vahtu, siis mootor seiskub ja 90 sekundiks aktiveeritakse tühjenduspump. Kui vahu eemaldamine ebaõnnestub kuni 3 korda, lõpeb programm ilma tsentrifugimiseta.

Kui veateated ilmuvad uuesti isegi pärast rakendatud meetmeid, lülitage seade välja, eraldage seade vooluvõrgust ja võtke ühendust klienditeenindusega.

10.4 Voolukatkestuse korral

Praegune programm ja selle seaded salvestatakse. Kui vooluvarustus on taastunud, jätkub ka seadme töötamine.

Kui voolukatkestus katkestab töötava pesuprogrammi, on ukse avamine mehaaniliselt blokeeritud. Pesuesemete masinast väljavõtmiseks ei tohi pesuveetase olla ukse vaateavast nähtav – põletusoht! Veetaset tuleb alandada, nagu on kirjeldatud jaotises „Pumba filter“. Alles seejärel tõmmake hooldusklapi (joonis 10-1) all hooba (A), kuni üks õrnalt klõpsates lukust avaneb. Seejärel kinnitage kõik osad uuesti.

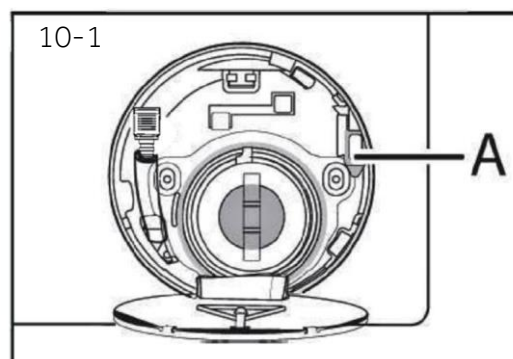

i Kui pesumasin on turvalises olekus (veetase on aknast madalamal teatud vahemaa tagant, trumli temperatuur alla 55 °C, sisemine trummel ei pöörle), võib avada masina ukseid.

11.1 Ettevalmistamine

- ▶ Võtke seade pakendist välja.
- ▶ Eemaldage kõik pakkematerjalid, sealhulgas korpust ümbritsev kaitsekile ja polüstüreenalus ning hoidke neid lastele kättesaamatus kohas. Pakendi avamisel võib kilekotil ja avausel näha veetilku. See on tavaline nähtus, mille põhjuseks on tehases läbiviidud veekatse.



Märkus. Pakkematerjalide kõrvaldamine

Hoidke kõiki pakkematerjalid lastele kättesaamatus kohas ja kõrvaldage need keskkonnasäästlikult.

11.2 VALIKULINE: Paigaldage müravähenduspadjad

1. Paketi avamisel leiate sealt neli müravähenduspatja. Neid kasutatakse müra vähendamiseks (joonis 11-1).
2. Asetage pesumasin küljele, ava suunaga ülespoole, alumine külg kasutaja poole (joonis 11-2).
3. Eemaldage müravähendamispadjad ja eemaldage kahepoolne kleepuv kaitsekile; kinnitage põhja äärtesse pesumasin korpuse alla müravähendamispadjad, nagu on näidatud joonisel 3 (kaks pikemat patja kohtades 1 ja 3, kaks lühemat patja kohtades 2 ja 4). Lõpuks seadke masin uuesti püstisesse asendisse (joonis 11-3).

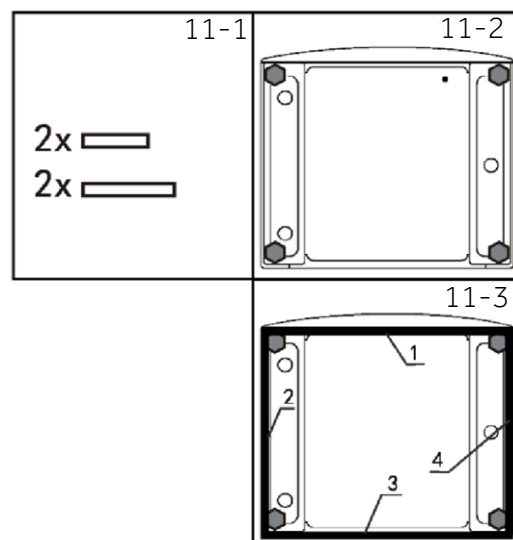

Vihje:

Müravähenduspadi on valikuline ja võib aidata müra vähendada. Paigaldage see vastavalt oma vajadustele.

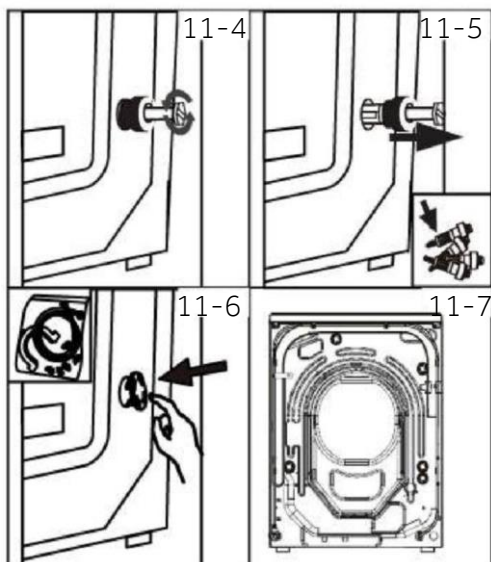

11.3 Eemaldage transpordipoldid

Transpordipoldid on mõeldud vibratsioonivastaste komponentide kinnitamiseks seadme sees transportimise ajaks, et vältida sisemisi kahjustusi.

1. Eemaldage kõik tagaküljel asuvad 4 polti ja eemaldage plastist vahepuksid (joonis 11-4) (joonis 11-5).
2. Sulgege vasakpoolsed augud sulgurkorkidega (joonis 11-6)(joonis 11-7).

i Märkus. Hoidke ohutus kohas

Hoidke kõiki transpordikaitse osi hilisemaks kasutamiseks turvalises kohas. Seadme esmakordsel teisel paigaldamisel paigaldage kaitseosad tagasi.

11.4 Seadme teisaldamine

Kui masin tuleb viia kaugemasse kohta, pange transpordipoldid kahjustuste vältimiseks tagasi oma kohale: Kokkupanek toimub vastupidises järjekorras.

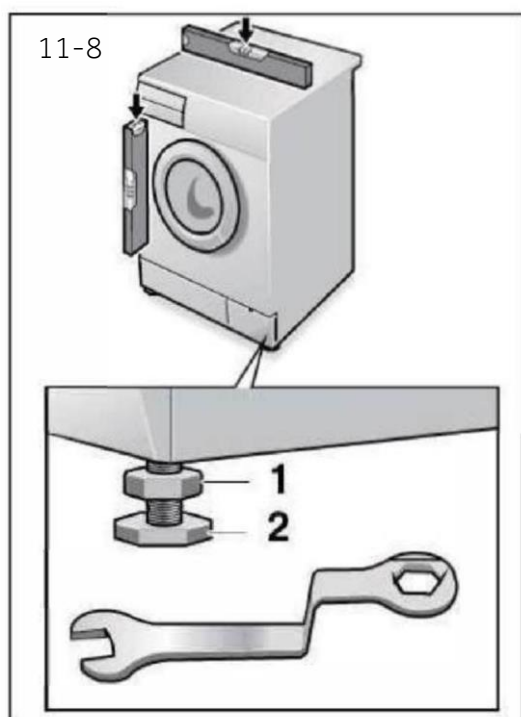

11.5 Seadme loodimine

Reguleerige kõiki tugijalgu (joonis 11-8) seadme täielikult loodi viimiseks. See minimeerib vibratsiooni ja seega ka kasutamise ajal tekkivat müra. Samuti vähendab see kulumist. Soovitame kasutada reguleerimiseks vesiloodi. Põrand peaks olema võimalikult stabiilne ja tasane.

1. Keerake mutter (1) mutrivõtmeega lahti.
2. Reguleerige tugijalgu (2) keerates seadme kõrgust.
3. Keerake lukustusmutter (1) vastu korpust.

11.6 Äravoolu ühendamine

Kinnitage vee äravooluvoolik korralikult torustiku külge. Voolik peab jõudma seadme põhjast 80–100 cm kõrgusel asuvasse punkti! Võimaluse korral hoidke tühjendusvoolik alati seadme tagaküljel oleva klambri küljes.



HOIATUS!

- ▶ Kasutage ainult kaasasolevat voolikukomplekti.
- ▶ Ärge kasutage vanu voolikukomplekte uuesti!
- ▶ Ühendage ainult külmaveetrassiga.
- ▶ Enne ühendamist kontrollige, kas vesi on puhas ja selge.

Võimalikud on järgmised ühendused:

11.6.1 Äravooluvooliku paigaldamine kraanikaussi

- ▶ Kinnitage äravooluvoolik U-toe abil sobiva suurusega kraanikausi servale (joonis 11-9).
- ▶ Kaitske U-tuge libisemise eest.

11.6.2 Äravooluvooliku paigaldamine heitveeühendusse

- ▶ Ventilatsiooniavaga püstise toru siseläbimõõt peab olema vähemalt 40 mm.
- ▶ Asetage äravooluvoolik 80–100 mm heitveetoru sisse.
- ▶ Paigaldage U-tugi ja kinnitage see piisavalt tugevalt (joonis 11-10).

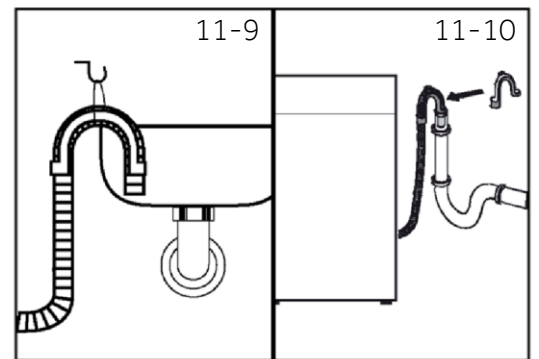

11.6.3 Äravooluvooliku ja kraanikausi ühendus

- ▶ Ühendus peab asuma sifooni kohal.
- ▶ Tihvtühendus suletakse tavaliselt padjaga (A). See tuleb võimalike talitlushäirete vältimiseks eemaldada (joonis 11-11).
- ▶ Kinnitage äravooluvoolik klambriga.

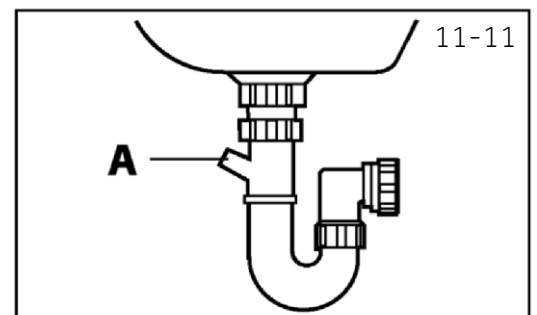

ETTEVAATUST!

- ▶ Äravooluvoolikut ei tohi panna vee alla, see peab olema kindlalt kinnitatud ja ei tohi lekkida. Kui äravooluvoolik asetatakse maapinnale või kui toru on madalamal kui 80 cm, hakkab pesumasin pidevalt tühjenema (sifooniefekt).
- ▶ Äravooluvoolikut ei tohi pikendada. Vajadusel võtke ühendust müügijärgse teenindusega.

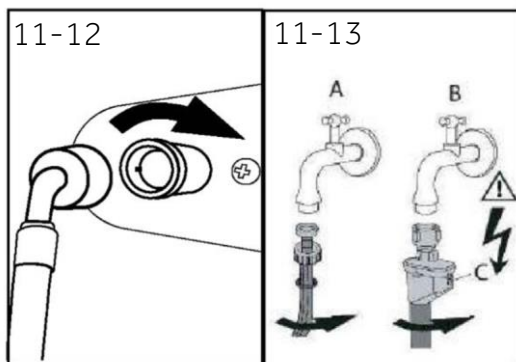

11.7 Veeühendus

Veenduge, et tihendid on oma kohal.

1. Ühendage vee sisselaskevoolik nurgaga ots seadmega (joonis 11-12). Keerake keermestatud liitmik käsitsi kinni.
2. Ühendage teine ots 3/4-tollise keermega veekraaniga (joonis 11-13).

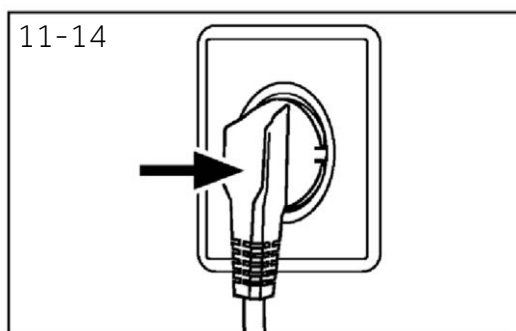

11.8 Elektriühendus

Enne seadme voluvõrku ühendamist kontrollige, kas:

- ▶ toiteallikas, pistikupesa ja kaitsmed vastavad andmesildil välja toodud parameetritele;
- ▶ pistikupesa on maandatud ning mitmikpistikupesa ega pikendusjuhet ei kasutata;
- ▶ toitepistik ja pistikupesa vastavad nõuetele.
- ▶ **Ainult Ühendkuningriik:** ÜK pistik vastab standardile BS1363A.

Ühendage pistik pistikupesasse (joonis 11-14).



HOIATUS!

- ▶ Veenduge alati, et kõik ühendused (toiteallikas, äravool ja mageveevoolik) on kindlalt kinni, kuivad ja ei leki!
- ▶ Jälgige, et neid osi ei muljuta, väänata ega voldita.
- ▶ Toitejuhtme kahjustumisel peab selle ohu vältimiseks vahetama välja hooldusesindaja (vt garantiikaarti).

12.1 Täiendavad tehnilised andmed

HW100	
Pinge, V	220–240 V~/ 50 Hz
Vool, A	10
Max võimsus, W	2000
Veesurve, MPa	$0,03 \leq P \leq 1$
Netokaal, kg	70

12.2 Toote mõõtmed

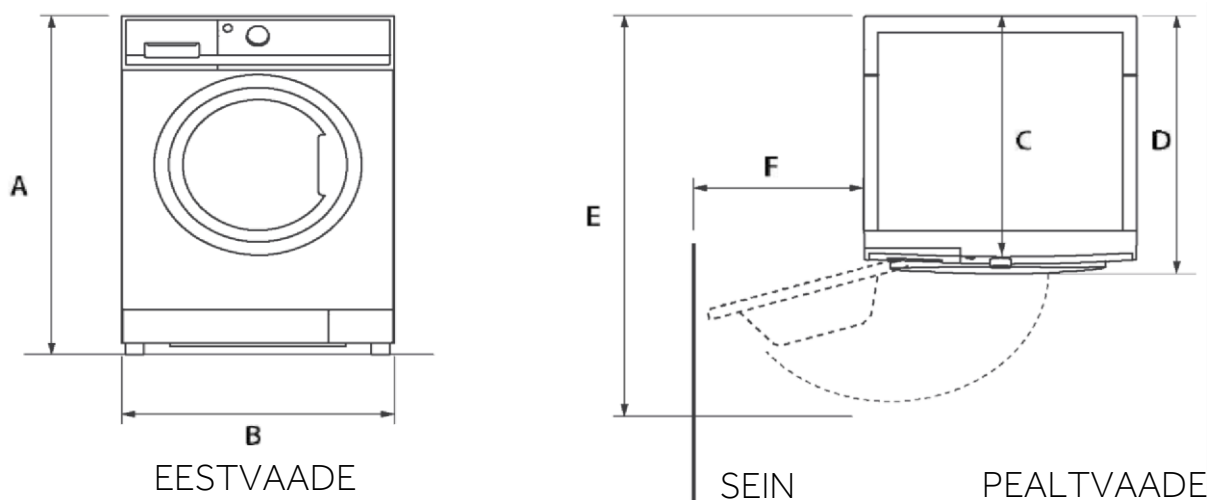

TOOTE MÕÕTMED	HW100
A Toote üldkõrgus, mm	850
B Toote üldlaius, mm	595
C Toote üldsügavus (Peamise juhtpaneeli suuruseni), mm	530
D Toote üldsügavus, mm	617
E Ukse avamissügavus, mm	1025
F Ukse minimaalne vahekaugus külgneva seinani, mm	300

Märkus. Kuivati täpne kõrgus sõltub sellest, kui kaugemale ulatuvad tugijalad masina alusest välja. Pesumasina paigalduskoht peab olema pesumasina mõõtmetest vähemalt 40 mm laiem ja 20 mm sügavam.

12.3 Standardid ja direktiivid **CE**

Seade vastab kõigi kohaldatavate Euroopa Ühenduse direktiivide ja asjaomaste ühtlustatud standardite nõuetele, mille alusel omistatakse tootele CE-vastavusmärkis.

Soovitame pöörduda meie Haieri klienditeeninduse poole ning kasutada originaalvaruosi. Varuosade kättesaadavuse minimaalne periood kodumajapidamiste pesumasinate puhul on 10 aastat.

Seadmega seotud probleemide puhul vaadake esmalt osa VEAOTSING.

Kui seal kirjeldatud meetmed ei lahenda probleemi, siis:

- ▶ võtke ühendust kohalikuga edasimüüjaga;
- ▶ avage veebileht www.haier-europe.com ning minge teeninduse ja klienditoe sektsiooni, kus on välja toodud telefoninumbrid ja korduma kippuvad küsimused ning kus saab esitada garantiinõudeid.

Konkreetse tooteteabe saamiseks logige sisse Haieri ametlikule veebisaidile https://www.haier-europe.com/en_GB/technical-assistance/, otsige üles oma mudel, klõpsake toodet, et minna üksikasjade lehele ning seejärel klõpsake nuppu „dokumendid“, et leida ja laadida alla kasutusjuhend. Tooteinfo leiate ka sellelt lehelt.

Teenindusega ühendust võttes peavad teil käepärast olema alljärgnevad andmed. Vastav teave on välja toodud andmesildil.

Mudel _____ Seerianumber _____

Garantiinõuete korral kontrollige ka tootega kaasasolevat garantiikaarti. Üldiste äriküsimuste korral kasutage alljärgnevaid ettevõtte Euroopa esinduste aadresse.

Ettevõtte Haier esindused Euroopas

Riik*	Postiaadress	Riik*	Postiaadress
Itaalia	Haier Europe Trading SRL Via De Cristoforis, 12 21100 Varese ITALY	Prantsusmaa	Haier France SAS 3-5 rue des Graviers 92200 Neuilly sur Seine FRANCE
Hispaania Portugal	Haier Iberia SL Pg. Garcia Faria, 49-51 08019 Barcelona SPAIN	Belgia (FR) Belgia (NL) Holland Luksemburg	Haier Benelux SA Anderlecht Route de Lennik 451 BELGIUM
Saksamaa Austria	Haier Deutschland GmbH Hewlett-Packard-Str. 4 D-61352 Bad Homburg GERMANY	Poola Tšehhi Ungari Kreeka Rumeenia Venemaa	Haier Poland Sp. zo.o. Al. Jerozolimskie 181B 02-222 Warszawa POLAND
Ühend- kuningriik	Haier Appliances UK Co. Ltd. One Crown Square Church Street East Woking, Surrey, GU21 6HR UK		

* Lisateavet leiate veebilehelt www.haier-europe.com.

Mudeliteave on saadaval tooteandmebaasis aadressil <https://eprel.ec.europa.eu/> , otsides mudelitähist, mis on esitatud tootele kinnitatud tootesildi väljal Model; tooteandmebaasis oleva mudeli lingi leiate allpool iga mudelitähise kohta:



Haier



Skalbimo mašinos
naudotojo vadovas

HW130-B14387U1
HW100-B14387U1
HW90-B14387TU1

LT

Haier

Dėkojame, kad įsigijote „Haier“ gaminį.

Prieš naudodami šį prietaisą, atidžiai perskaitykite šias instrukcijas. Instrukcijose yra svarbios informacijos, kuri padės geriausiai naudotis prietaisu ir užtikrinti saugų ir tinkamą jo įrengimą, eksploatavimą ir priežiūrą.

Laikykite šį vadovą patogioje vietoje, kad visada galėtumėte juo vadovautis ir saugiai bei tinkamai naudoti prietaisą.

Jei prietaisą parduodate, atiduodate arba paliekate persikeldami į kitą būstą, taip pat turite perduoti šį vadovą, kad naujasis savininkas galėtų susipažinti su prietaisu ir saugos įspėjimais.

Simbolių paaiškinimas



Įspėjimas – svarbi saugos informacija



Bendroji informacija ir patarimai



Aplinkosaugos informacija

Utilizavimas



Padėkite apsaugoti aplinką ir žmonių sveikatą. Išmeskite pakuotę į atitinkamus konteinerius skirtus perdirbimui. Padėkite perdirbti elektros ir elektronikos prietaisų atliekas. Neišmeskite šiuo simboliu pažymėtų prietaisų su buitinėmis atliekomis. Gražinkite gaminį į vietos perdirbimo įmonę arba kreipkitės į savivaldybės biurą.



ĮSPĖJIMAS

Traumos arba uždusimo pavojus!

Atjunkite prietaisą nuo maitinimo šaltinio. Nupjaukite maitinimo laidą ir jį išmeskite. Nuimkite durelių fiksiatorių, kad vaikai ir naminiai gyvūnai neužsidarytų prietaise.

1- Saugos informacija	4
2- Gaminio aprašymas	7
3- Valdymo skydelis.....	8
4- Programos.....	12
5- Sąnaudos	13
6- Kasdienis naudojimas	14
7- „hOn“ programėlė.....	19
8- Ekologiškas skalbimas	22
9- Priežiūra ir valymas	23
10- Trikčių šalinimas	26
11- Montavimas.....	29
12- Techniniai duomenys	33
13- Klientų aptarnavimas	34

Prieš pirmą kartą įjungdami prietaisą, perskaitykite toliau pateiktus saugos patarimus!



ĮSPĖJIMAS!

Prieš naudojant pirmą kartą

- ▶ Įsitikinkite, kad prietaisas nebuvo pažeistas transportuojant.
- ▶ Įsitikinkite, kad pašalinti visi transportavimo varžtai.
- ▶ Nuimkite visas pakuotės medžiagas ir laikykite vaikams nepasiekiamoje vietoje.
- ▶ Prietaisą perkelti į kitą vietą turi bent du asmenys, nes jis sunkus.

Kasdienis naudojimas

- ▶ Šį prietaisą gali naudoti vaikai nuo 8 metų ir asmenys, kurių fiziniai, jutiminiai ar protiniai gebėjimai yra riboti arba kurie neturi patirties ir žinių, jei jie prižiūrimi arba jiems duoti nurodymai, kaip saugiai naudoti prietaisą, ir jie supranta su tuo susijusius pavojus.
- ▶ Neleiskite prie prietaiso artintis vaikams iki 3 metų, nebent jie būtų nuolat prižiūrimi.
- ▶ Vaikai negali žaisti su prietaisu.
- ▶ Neleiskite vaikams ar naminiams gyvūnams artintis prie prietaiso, kai durelės atidarytos.
- ▶ Skalavimo priemones laikykite vaikams nepasiekiamoje vietoje.
- ▶ Užsekite užtrauktukus, sutvarkykite palaidas virveles ir atsargiai skalbkite smulkius daiktus, kad jie nesusiraizgytų. Jei reikia, naudokite tinkamą maišelį arba tinklėlį.
- ▶ Nelieskite ir nenaudokite prietaiso, kai esate basi arba šlapiomis ar drėgnomis rankomis ar kojomis.
- ▶ Negalima uždengti prietaiso jo veikimo metu ar po jo, kad drėgmė galėtų išgaruoti.
- ▶ Nedėkite sunkių daiktų, šilumos ar drėgmės šaltinių ant prietaiso viršaus.
- ▶ Nenaudokite ir nelaikykite degių ploviklių ar sausojo valymo priemonių šalia prietaiso.
- ▶ Nenaudokite jokių degių purškiklių šalia prietaiso.
- ▶ Neskalbkite prietaise jokių drabužių, apdorotų tirpikliais, prieš tai jų neišdžiovinę ore.



ĮSPĖJIMAS!

Kasdienis naudojimas

- ▶ Netraukite ir nekiškite kištuko, jei šalia yra degių dujų.
- ▶ Neplaukite karštu vandeniu porolono ar į kempinę panašių medžiagų.
- ▶ Neskalbkite skalbinių, suteptų miltais.
- ▶ Neatidarykite skalbimo priemonių stalčiaus jokio skalbimo ciklo metu.
- ▶ Skalbimo metu nelieskite durelių, jos įkaista.
- ▶ Neatidarykite durelių, jei vandens lygis matomas per langą.
- ▶ Nebandykite atidaryti durelių jėga. Durelės turi savaiminio užsirakinimo įtaisą ir atsidarys netrukus po skalbimo procedūros pabaigos.
- ▶ Išjunkite prietaisą po kiekvienos skalbimo programos ir prieš atlikdami bet kokią įprastinę techninę priežiūrą ir atjunkite jį nuo elektros tinklo, kad taupytumėte elektrą ir saugumo sumetimais.
- ▶ Atjungdami prietaisą suimkite kištuką, o ne kabelį.

Priežiūra / valymas

- ▶ Vaikai, atliekantys prietaiso valymą ir priežiūrą, turi būti prižiūrimi.
- ▶ Prieš atlikdami bet kokius įprastus priežiūros darbus atjunkite prietaisą nuo elektros tinklo.
- ▶ Apatinę durelių dalį laikykite švaria, o nenaudojant prietaiso atidarykite dureles ir skalbimo priemonių stalčių, kad išvengtumėte kvapų.
- ▶ Prietaisui valyti nenaudokite vandens purkštuvo ar garų.
- ▶ Pažeistą maitinimo laidą turi pakeisti tik gamintojas, jo techninės priežiūros atstovas arba panašios kvalifikacijos asmenys, kad būtų išvengta pavojaus.
- ▶ Nebandykite patys taisyti prietaiso. Prireikus remonto, susisiekite su mūsų klientų aptarnavimo skyriumi.
- ▶ Nuo prietaiso pašalinkite visus pašalinius daiktus, tokius kaip metalinius daiktus, chemines medžiagas, trapias prekes, uždegtas žvakes, uždegtas cigaretes ir kt.

Montavimas

- ▶ Prietaisą reikia pastatyti gerai vėdinamoje vietoje. Pasirinkite vietą, kurioje būtų galima visiškai atidaryti duris.
- ▶ Prietaiso negalima įrengti lauke, drėgnoje vietoje arba tokioje vietoje, kurioje gali atsirasti vandens nuotėkių, pavyzdžiui, po kriaukle arba šalia jos. Įvykus vandens nuotėkiui, išjunkite maitinimą ir leiskite prietaisui natūraliai išdžiūti.



ĮSPĖJIMAS!

Montavimas

- ▶ Įrenkite ir naudokite prietaisą tik ten, kur temperatūra viršija 5 °C.
- ▶ Nestatykite prietaiso tiesiai ant kilimo, arti sienos ar baldų.
- ▶ Neįrenkite prietaiso tiesioginiuose saulės spinduliuose arba šalia karščio šaltinių (pvz., viryklių, šildytuvų).
- ▶ Įsitinkite, kad techninių duomenų lentelėje pateikta elektros informacija sutampa su maitinimo šaltinio informacija. Jei ne, kreipkitės į elektriką.
- ▶ Nenaudokite kelių kištukų adapterių ir ilginamųjų kabelių.
- ▶ Įsitinkite, kad naudojamas tik pateiktas elektros kabelis ir žarnos rinkinys.
- ▶ Saugokitės, kad nepažeistumėte elektros laido ir kištuko. Jei pažeidėte, kreipkitės į elektriką, kad jį pakeistų.
- ▶ Energijai tiekti naudokite atskirą įžemintą lizdą, kuris būtų lengvai pasiekiamas įrengus prietaisą. Prietaisas turi būti įžemintas.
Taikoma tik JK. Prietaiso maitinimo laidas turi 3 laidų (įžeminimo) kištuką, kuris tinka standartiniam 3 laidų (įžemintam) lizdui. Niekada nenujunkite ir neišmontuokite trečiojo kaiščio (įžeminimo). Įrengus prietaisą, kištukas turi būti pasiekiamas.
- ▶ Įsitinkite, kad žarnų jungtys ir sujungimai yra tvirti ir nėra nuotėkio.

Numatytoji paskirtis

Šis prietaisas skirtas tik skalbimo mašina skalbiams skalbiniams skalbti. Visada laikykitės kiekvieno drabužio etiketėje pateiktų nurodymų. Jis skirtas naudoti tik buityje, namuose. Jis nėra skirtas komerciniam ar pramoniniam naudojimui.

Įrenginį keisti ar modifikuoti draudžiama. Naudojant ne pagal paskirtį, prietaisas gali kelti pavojų ir gali būti prarasta galimybė teikti visus garantinius bei atsakomybės reikalavimus.

i Pastaba.

Dėl techninių pakeitimų ir skirtingų modelių tolesniuose skyriuose pateiktos iliustracijos gali skirtis nuo jūsų modelio.

2.1 Prietaiso paveikslėlis.

Priekinė pusė (2-1 pav.):

Galinė pusė (2-2 pav.):

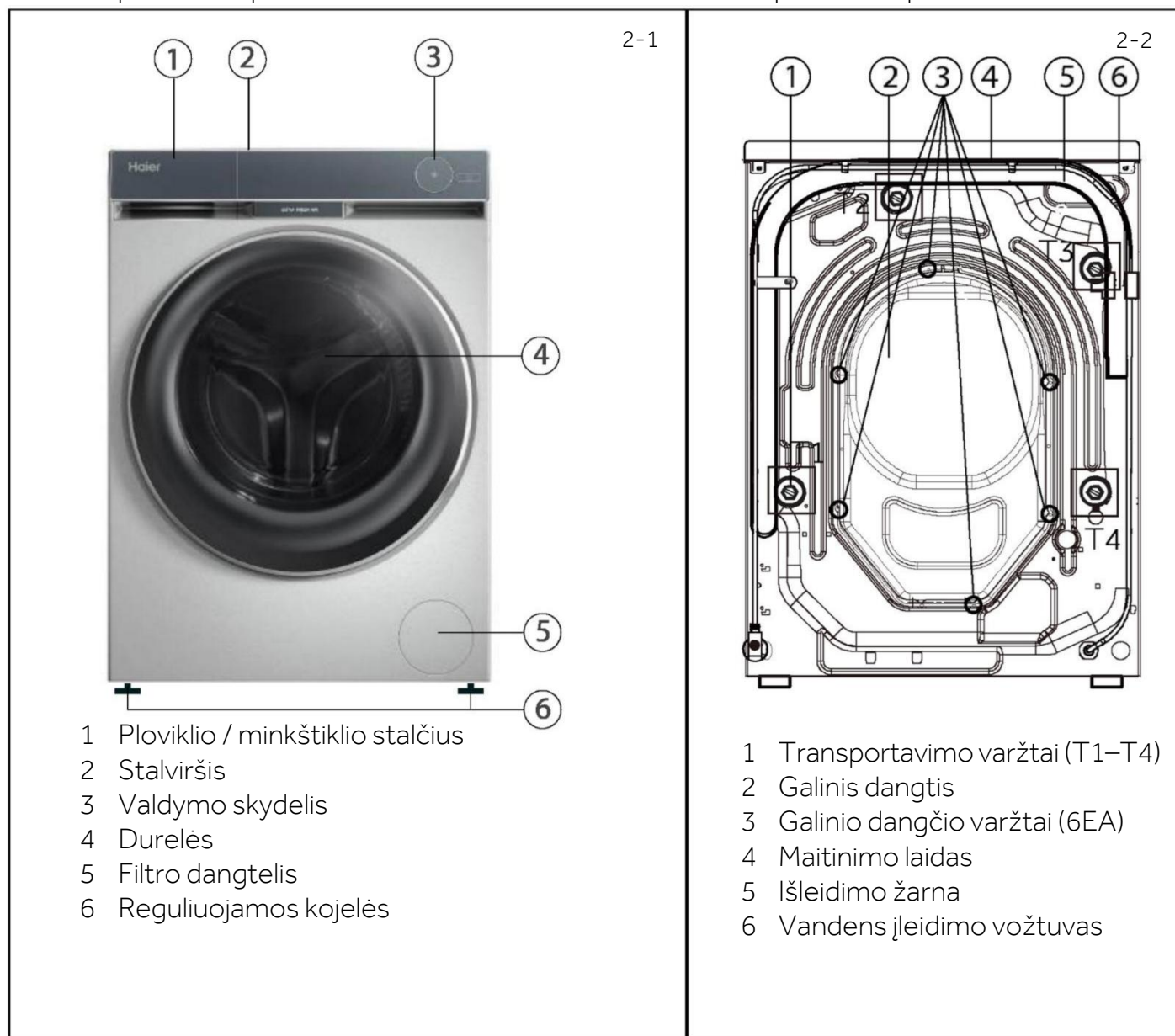

2.2 Priedai

Patikrinkite priedus ir literatūrą pagal šį sąrašą (2-3 pav.):



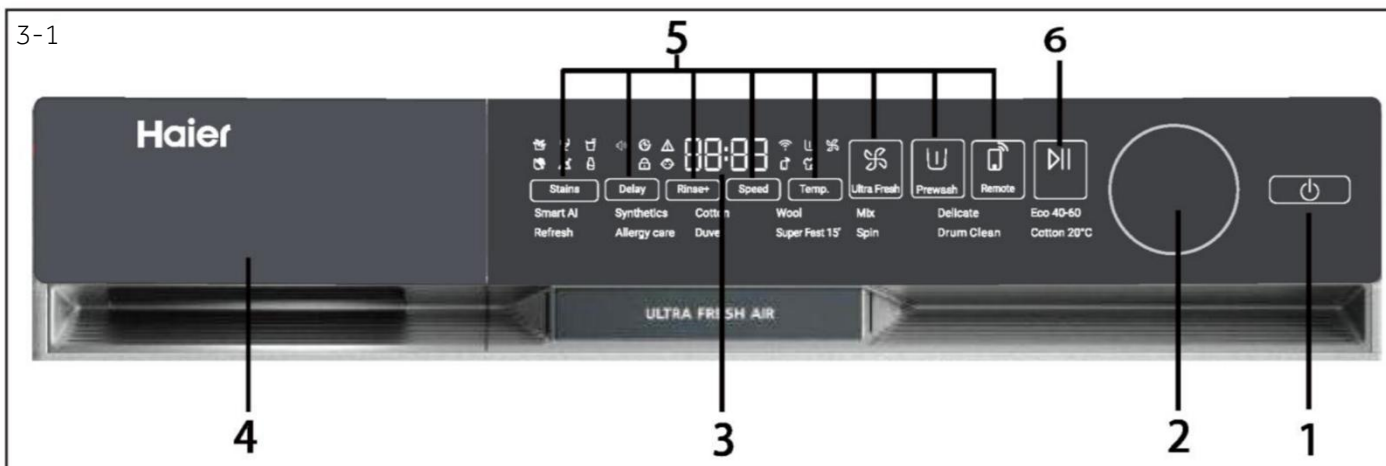

- | | | |
|------------------------|------------------------------------|-------------------------------------|
| 1 Maitinimo mygtukas | 3 Ekranas | 5 Funkcijų mygtukai |
| 2 Programų parinkiklis | 4 Ploviklio / minkštiklio stalčius | 6 Mygtukas „Paleisti / Pristabdyti“ |

i Pastaba. Garsinis signalas

Šiais atvejais pagal numatytuosius nustatymus garsinis signalas neskamba:

- ▶ paspaudus mygtuką,
- ▶ sukant programų parinkiklį.
- ▶ programos pabaigoje,

Garsinį signalą galima pasirinkti arba prireikus išjungti; žr. KASDIENIS NAUDOJIMAS (žr. 18 p., 6.13).

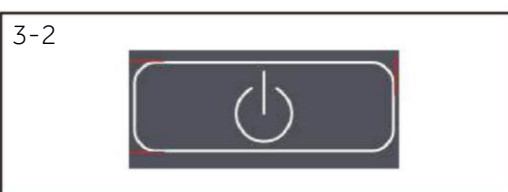

3.1 „Maitinimo“ mygtukas

Švelniai palieskite šį mygtuką (3-2 pav.), kad įjungtumėte, mygtuko „Paleisti / Pristabdyti“ indikatorius mirksi, ekranas šviečia. Palieskite jį dar kartą maždaug 2 sekundes, kad išjungtumėte. Jei po kurio laiko nebus aktyvintas joks valdymo skydelio elementas ar programa, prietaisas automatiškai išsijungs.

i Pastaba. Išjungimas

Be „Wi-Fi“ ryšio, įjungtas prietaisas automatiškai būna išjungtas, jei jis neaktyvuojamas likus 2 minutėms iki programos pradžios arba programai pasiekus pabaigą. Naudojant „WI-FI“ ryšį, laukimo Laikas yra 24 val.

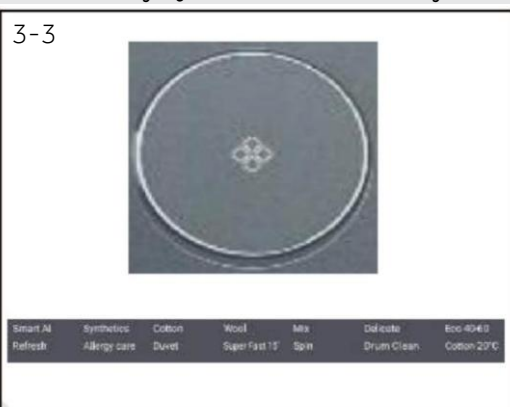

3.2 Programų parinkiklis

Sukant rankenėlę (3-3 pav.), galima pasirinkti vieną iš 14 programų, užsidegs atitinkamas šviesos diodas ir bus rodomi numatytieji nustatymai.

3.3 Ekranas

Ekране (3-4 pav.) rodoma tokia informacija:

- ▶ Skalbimo laikas
- ▶ Pabaigos laiko atidėjimas
- ▶ Klaidų kodai ir techninės priežiūros informacija
- ▶ Ekranų simboliai
- ▶ Greitis, temperatūra ir kt.



Simbolis	Reikšmė
	Atidėjimas.
	Pavojaus signalas.
	Būgno durys užrakintos.
	Valdymo skydelis užrakintas.
	Prietaisas prijungtas prie „Wi-Fi“.
	Pirminis skalbimas.
	Ultra fresh.
	Nuotolinis valdymas.
	Garinimas: „Smart“, „Marškiniai“, „Kūdikių priežiūra“, „Alergijos priežiūra“ skalbimo programos pagal numatytuosius nustatymus turi garinimo funkciją.

3.4 Funkcijų mygtukai

Prieš paleidžiant programą, paspaudus funkcijų mygtukus (3-5 pav.) galima įjungti papildomas parinktis pasirinktoje programoje. Rodomi susiję indikatoriai. Išjungus prietaisą arba nustačius naują programą, visos parinktys išjungiamos.

Jei mygtukas yra su keliomis parinktimis, norimą parinktį galima pasirinkti mygtuką palietus kelis kartus iš eilės.



Pastaba. Gamykliniai nustatymai

Siekdama geriausių rezultatų naudojant kiekvieną programą, „Haier“ tiksliai apibrėžė konkrečius numatytuosius nustatymus.

Jei nėra specialių reikalavimų, rekomenduojama naudoti numatytuosius nustatymus.

3.4.1 Funkcijos mygtukas „Atidėjimas“

Palieskite šį mygtuką (3-6 pav.), kad paleistumėte programą su atidėjimu. Pabaigos laiko atidėjimą galima padidinti 30 minučių žingsniais nuo 0,5 iki 24 val. (pabaigos laikas bus ilgesnis nei pradinis programos laikas). Pavyzdžiui, rodinys „off 6:30“ reiškia, kad programos ciklas baigsis po 6 valandų ir 30 minučių. Palieskite mygtuką „Paleisti / Pristabdyti“, kad suaktyvintumėte laiko atidėjimą. Tai netaikoma programoms „Gręžimas“, „Refresh“, „Nuotolinis valdymas“.

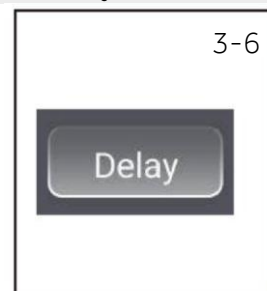

Pastaba. Skystas ploviklis

Jei naudojate skystą ploviklį, nerekomenduojama įjungti pabaigos laiko atidėjimo.



3.4.2 „Ultra Fresh“

Palieskite šį mygtuką, užsidegs gaivaus oro piktograma, ekrane pasirodys „Ultra Fresh sausinimas įjungtas“ (3-6 pav.). Pasibaigus programai, paleiskite gaivaus oro funkciją. Ventilatorius pučia orą į būgną iš galo; atgaivina drabužius ir išdžiovina tarpinę bei dalį tarp vidinio ir išorinio būgno, taip išvengiant pelėsio ir bakterijų augimo būgno viduje ir nemalonių kvapų. Oras teka iš abiejų pagrindinės valdymo plokštės priekinės pusės; tiekiamas oras veikia iki 12 valandų, kol naudotojas jį sustabdo.

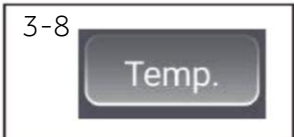

3.4.3 Funkcijos mygtukas „Temp.“

Palieskite šį mygtuką (3-8 pav.), norėdami pakeisti programos skalbimo temperatūrą. Jei nešviečia jokia vertė (rodoma „••“), vanduo nebus šildomas.

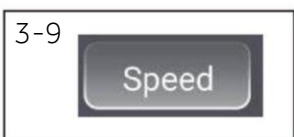

3.4.4 Funkcijos mygtukas „Greitis“

Palieskite šį mygtuką (3-9 pav.), norėdami pakeisti arba atšaukti programos grežimo parinktį. Jei nešviečia jokia vertė (rodoma „•“), skalbiniai nebus grežiami.



3.4.5 Funkcijos mygtukas „Skalavimas +“

Palieskite šį mygtuką (3-10 pav.), kad skalbiniai būtų intensyviau skalaujami švariu vandeniu. Tai rekomenduojama žmonėms, kurių oda jautri.

Paspaudus mygtuką kelis kartus, galima pasirinkti nuo nulio iki trijų papildomų ciklų. Jie rodomi ekrane taip: P--0/P--1/P--2/P--3. Skirtingos programos parinktys yra skirtingos.

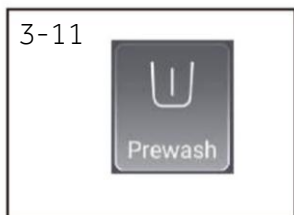

3.4.6 Funkcijos mygtukas „Pirminis skalbimas“

Palietus šį mygtuką (3-7 pav.) galima pasirinkti pirminio skalbimo programą. Pasirinkus šią funkciją, iš anksto reikia įpilti šiek tiek ploviklio į pirminio skalbimo skyrių (atkreipkite dėmesį, kad ploviklio kiekis neturėtų viršyti 30 g). Šią funkciją galite pasirinkti cikluose „Mišrusis“, „Sintetika“, „Medvilnė 20 °C“, „Medvilnė“, „Alergijos priežiūra“; pasirinkus pirminio skalbimo funkciją, užsidegs piktograma.



3.4.7 Funkcijos mygtukas „Paleisti / Pristabdyti“

Švelniai palieskite šį mygtuką (3-12 pav.), kad paleistumėte arba pertrauktumėte šiuo metu rodomą programą.

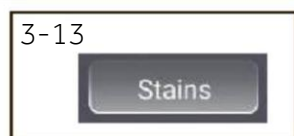

3.4.8 Mygtukas „Dėmės“

Palieskite šį mygtuką (3-13 pav.), norėdami pasirinkti specialias dėmių valymo funkcijas. Simbolių paaiškinimai pateikti šioje lentelėje:

	Žolė		Vynas		Sultys
	Kraujas		Žemės		Pienas

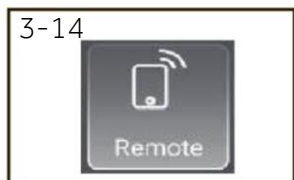

3.4.9 „Nuotolinio valdymo“ mygtukas

Trumpai paspauskite šį mygtuką, kad įjungtumėte / išjungtumėte prietaiso nuotolinį valdymą per „hOn“ programėlę (3-14 pav.).

PASTABA. Norėdami pradėti susiejimo procedūrą, vykdykite programėlės instrukcijas. Daugiau informacijos rasite atitinkamame „hOn“ programėlės 7.5 skyriuje.

3.5 Apsauga nuo vaikų

Pasirinkę programą ir ją paleidę, vienu metu 3 sekundes palaikykite paspaudę mygtukus „Greitis“ ir „▶||“ (3-14 pav.), kad užblokuotumėte visus valdymo skydelio elementus ir jų nebūtų galima įjungti, skydelyje rodoma .

Norėdami atrakinti, dar kartą palieskite du mygtukus. Kai veikia apsauga nuo vaikų, šviečia apsaugos nuo vaikų indikatorius. Ši funkcija yra neprivaloma, kai mašina veikia.

Jei mygtukas paliečiamas, kai veikia apsauga nuo vaikų, ekrane rodoma „**CL0F**“ (3-15 pav.). Pakeitimas neatliekamas.

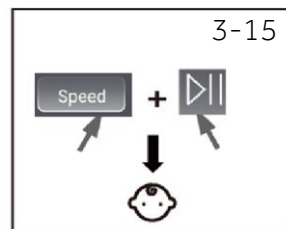

Pastaba. Apsauga nuo vaikų

- ▶ Rankiniu būdu nustatyta apsauga nuo vaikų turi būti atšaukta rankiniu būdu arba bus atšaukta automatiškai programos pabaigoje. Išjungus maitinimą ir pasirodžius klaidos informacijai, apsauga nuo vaikų nebus atšaukta. Ji vis tiek veiks, kai kitą kartą įjungsite prietaisą.
- ▶ Jei naudojate apsaugą nuo vaikų, pirmiausia paspauskite programos mygtuką, tada apsauga nuo vaikų įsijungs.
- ▶ Palaikykite 3 sekundes, apsauga nuo vaikų pradės šviesti visu pajėgumu ir bus įjungta.
- ▶ Apsaugos nuo vaikų negalima nustatyti ar atšaukti naudojant „hOn“ programėlę.

3.6 Skalavimo priemonių stalčius

Atidarę dozatoriaus stalčių, matysite šiuos komponentus (3-16 pav.):

1. Pagrindinis skalavimo skyrius, skirtas skystam skalbikliui.
2. Ploviklio sklendės parinkiklis: pakelkite jį, jei naudojate skalavimo miltelius. Laikykite nuleistą, jei naudojate skystą ploviklį.
3. Minkštiklio skyrius.
4. Pirminio skalavimo skyrius, skirtas mažam skalavimo miltelių kiekiui.
5. Fiksavimo auselė – paspauskite ją žemyn, kad ištrauktumėte dozatoriaus stalčių.

Rekomendacijos dėl skalavimo priemonių tipo tinka įvairioms skalavimo temperatūroms, žr. skalavimo priemonės vadovą.

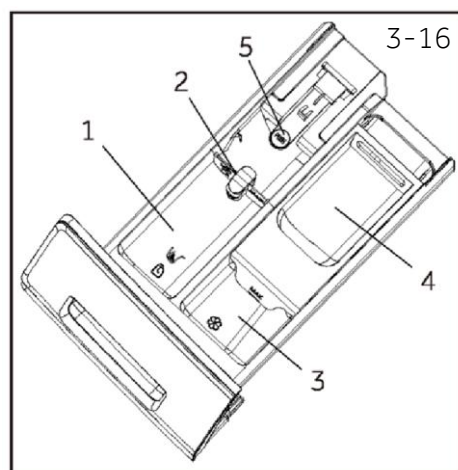

Pastaba. Procedūra, skirta patikrinti mašinos atliktų ciklų skaičių.

Procedūra: budėjimo režimu pirmiausia pasirinkite programą „Medvilnė“, tada paspauskite „Temp.“ ir „Greitis“ tuo pačiu metu. 2 sekundes bus rodomas atliktų ciklų skaičius, o tada grįšite į budėjimo režimo sąsają. Pasibaigus programai, prie visų bendrų ciklų bus pridėtas 1. Veikiantys ciklai bus rodomi šešiolyktaine sistema, jei jų skaičius didesnis nei 9999.

● Taip ○ Pasirinktinai / Ne

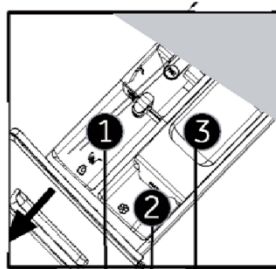

Skalbimo priemonių skyrius, skirtas:

- ① Ploviklis
- ② Minkštikliui arba priežiūros priemonei
- ③ Ploviklis ³⁾

Programa	Maks. įkrova kilogramais	Temperatūra °C ¹⁾	pasirenkamas diapazonas	sto nustatyta funkcija			Audinių tipas	Iš anksto nustatytas greičio greitis suk./min.	Funkcija					Numatytoji trukmė (min.)
				1	2	3			„i-time“	Apsauga nuo glamžymosi	Papildomas skalavimas	Atidėjimas	Dėmių šalinimas	
Smart AI	10	-- iki 60	40	●	○	/	Lengvai suteptiems mišriems medvilnės ir sintetinių audinių skalbiniams	1000	●	●	●	●	●	78
Sintetika	2,5	-- iki 40	40	●	○	○	Sintetinis arba mišrusis audinys	1000	●	●	●	●	●	70
Refresh	10	-- iki 90	40	●	○	○	Medvilnė	1400	●	●	●	●	●	82
Medvilnė	5	-- iki 60	40	●	○	○	Medvilnė / sintetika	1200	●	●	●	●	●	133
Alergijos priežiūra	2,5	-- iki 30	30	●	○	/	Medvilnė / sintetika	600	●	/	●	●	/	47
Dygsniuota antklodė	/	/	/	/	/	/	/	/	/	/	/	/	/	/
Vilna	5	-- iki 90	60	●	○	○	Medvilnė / sintetika	1000	●	●	●	●	●	107
Supergreitas ^{15 2)}	10	-- iki 90	60	●	○	○	Negležnas audinys	1000	●	●	●	●	/	107
Mišrusis	2,5	-- iki 40	--	●	○	/	Medvilnė / sintetika	1000	●	●	●	●	/	15
Gręžimas	2,5	-- iki 40	--	●	○	/	Mašinoje skalbiamas audinys, pagamintas iš vilnos arba su vilna	800	●	/	●	●	/	40
Švelnusis	10	/	/	/	/	/	Švelnūs skalbiniai ir šilkas	1000	/	●	/	/	/	8
Būgno valymas	10	/	/	●	○	○	Medvilnė	1000	●	●	●	●	●	53
Medvilnė 20 °C	10	/	/	●	○	○	Medvilnė	1000	●	●	●	●	●	53
Eco 40–60	10	/	/	●	○	/	/	/	/	/	/	●	/	151

-- Vanduo nešildomas.

1) Pasirinkite 90 °C skalbimo temperatūrą tik esant specialiems higienos reikalavimams.

2) Sumažinkite ploviklio kiekį, nes programos trukmė trumpa.

3) Į pirminio skalbimo skyrių galima įpilti tiek skalbimo priemonės tik tada, kai programėlėje įjungta pirminio skalbimo funkcija (pastaba – negalima naudoti daugiau kaip 30 g skalbimo miltelių). Jei IOT funkcija neaktyvinta, nepilkite jokios skalbimo priemonės į pirminio skalbimo skyrių.

4) Taikoma sausiems skalbiniams.

5) 6) 7) Greičio mygtukus galima naudoti tik apsaugos vaikų nustatymams.

Dėl kokybės gerinimo konstrukcija ir specifikacijos gali būti keičiamos be išankstinio įspėjimo.

Naudotojas negali į „i-Refresh“ funkciją pilti jokių dezinfekavimo priemonių, ploviklio ar minkštiklio.

Nuskaitykite QR kodą, esantį ant energijos vartojimo efektyvumo etiketės, kad gautumėte informaciją apie energijos suvartojimą.





Faktinis energijos suvartojimas gali skirtis nuo deklaruoto dėl vietinių sąlygų.



Pastaba. Automatinis svėrimas

Prietaisas turi įdėtų skalbinių atpažinimo funkciją. Kai kuriose programose, įdėjus mažai skalbinių, energijos bei vandens sąnaudos ir skalbimo laikas bus automatiškai sumažinti. Numatytasis rodymo laikas gali skirtis priklausomai nuo skalbinių svorio, įskaitant programas „Smart“, „Sintetika“, „Medvilnė“, „Medvilnė 20 °C“, „Eco 40–60“.

Orientacinė informacija (pagal Komisijos reglamentą (ES) 2019/2023):

Nominali talpa	Programa			ENERGY		Maksimali temperatūra (°C)	Efektyvus greitis (SŪK./MIN.)	
		(kg)	(HH:MM)	(kWh/cikl.)	(l/cikl.)			Likutinė drėgmė (%)
10 kg	Eco 40–60	10,0	3:21	0,640	66,0	28,0	1330	53,0
	Eco 40–60	5,0	2:31	0,430	40,0	26,0	1330	53,0
	Eco 40–60	2,5	2:07	0,240	28,0	25,0	1330	55,0
	Medvilnė 20 °C	10,0	0:53	0,300	80,0	20,0	1000	65,0
	Medvilnė 60 °C	10,0	1:37	2,000	80,0	57,0	1400	55,0
	Vilna 30 °C	1,0	0:50	0,380	40,0	30,0	800	37,0
	Supergreitas 15' 30 °C	1,0	0:28	0,380	40,0	30,0	1000	65,0

Pateiktos programų, išskyrus „Eco 40–60“ programą, vertės yra tik orientacinės.

6.1 Maitinimo šaltinis

Prijunkite skalbimo mašiną prie maitinimo šaltinio (220–240 V~ / 50 Hz; 6-1 pav.). Taip pat žr. skyrių „Įrengimas“ (žr. 29 psl.).

6.2 Vandens jungtis

- ▶ Prieš prijungdami patikrinkite tiekiamo vandens švarą ir skaidrumą.
- ▶ Atsukite čiaupą (6-2 pav.).

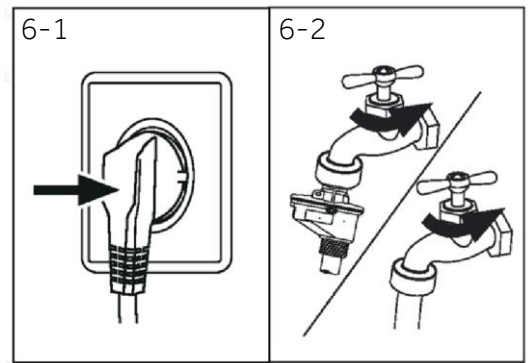

i Pastaba. Sandarumas

Prieš naudodami patikrinkite, ar nėra nuotėkio jungtyse tarp čiaupo ir įleidimo žarnos, atsukdami čiaupą.

6.3 Skalbinių paruošimas

- ▶ Rūšiuokite drabužius pagal audinį (medvilnė, sintetika, vilna ar šilkas ir kt.) ir jų nešvarumo laipsnį (6-3 pav.). Atkreipkite dėmesį į skalbimo etiketėse nurodytas priežiūros instrukcijas.
- ▶ Atskirkite baltus drabužius nuo spalvotų. Spalvotus tekstilės gaminius pirmiausia skalbkite rankomis, kad patikrintumėte, ar jie neblunka ir nedažo.
- ▶ Ištuštinkite kišenes (išimkite raktus, monetas ir kt.) ir nuimkite kietesnius dekoratyvinius daiktus (pvz., sages).
- ▶ Drabužius be apsiuvų, gležnus ir smulkiai austus audinius, tokius kaip plonos užuolaidos, reikia dėti į skalbimo maišelį (geriau skalbti rankomis arba atlikti sausąjį valymą).
- ▶ Užtraukite užtrauktukus, užkljuokite kibtukus, užsekite kabliukus, įsitikinkite, kad sagos tvirtai prisiūtos.
- ▶ Lengvai pažeidžiamus daiktus, tokius kaip skalbiniai be tvirto apsiuvimo, gležni apatiniai ir maži daiktai, pavyzdžiui, kojines, diržai, liemenėlės ir kt., sudėkite į skalbimo maišelį.
- ▶ Didelius audinio gabalus, tokius kaip paklodės, lovatiesės ir kt., išskleiskite.
- ▶ Džinsus ir margintus, dekoruotus arba spalvotus tekstilės gaminius išverskite į kitą pusę; rekomenduojama skalbti atskirai.

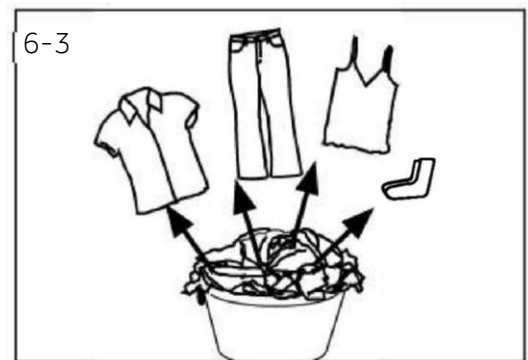

DĖMESIO!

Netekstiliniai daiktai, taip pat maži, laisvi ar aštriais kraštais daiktai gali sukelti gedimus ir sugadinti drabužius bei prietaisą.

Priežiūros lentelė

Skalbimas		
 Galima skalbti iki 95 °C temperatūroje, įprastu režimu	 Galima skalbti iki 60 °C temperatūroje, įprastu režimu	 Galima skalbti iki 60 °C temperatūroje, švelniu režimu
 Galima skalbti iki 40 °C temperatūroje, įprastu režimu	 Galima skalbti iki 40 °C temperatūroje, švelniu režimu	 Galima skalbti iki 40 °C temperatūroje, labai švelniu režimu
 Galima skalbti iki 30 °C temperatūroje, įprastu režimu	 Galima skalbti iki 30 °C temperatūroje, švelniu režimu	 Galima skalbti iki 30 °C temperatūroje, labai švelniu režimu
 Galima skalbti rankomis ne aukštesnėje kaip 40 °C temperatūroje	 Skalbti negalima	
Balinimas		
 Tinka bet koks balinimas	 Tik deguonis / be chloro	 Balinti negalima
Džiovinimas		
 Galima džiovinti džiovyklėje įprastoje temperatūroje	 Galima džiovinti džiovyklėje žemesnėje temperatūroje	 Džiovinti džiovyklėje negalima
 Džiovinimas ant viršės	 Džiovinimas patiesus	
Lyginimas		
 Lyginti ne aukštesnėje kaip 200 °C temperatūroje	 Lyginti vidutinėje temperatūroje iki 150 °C	 Lyginti žemoje temperatūroje iki 110 °C; be garų (lyginimas garais gali padaryti nepataisomą žalą)
 Lyginti negalima		
Profesionali tekstilės priežiūra		
 Sausasis cheminis valymas tetrachloretilenu	 Sausasis cheminis valymas angliavandeniliais	 Nevalyti sausuoju cheminiu būdu
 Profesionalus šlapiasis valymas	 Nevalyti profesionaliu šlapiuoju būdu	

Kai kurių iš šių simbolių gali nebūti įrenginio meniu.

6.4 Skalbinių sudėjimas į prietaisą

- ▶ Dėkite į skalbinius po vieną.
- ▶ Neperkraukite. Atkreipkite dėmesį į skirtingą didžiausią kiekvienos programos įkrovą! Pagrindinė didžiausios įkrovos taisyklė: Tarp skalbinių ir būgno viršaus palikite šešių colių tarpą.
- ▶ Atsargiai uždarykite duris, kad neliktų įstrigusių skalbinių gabalėlių.

6.5 Ploviklio pasirinkimas

- ▶ Skalbimo efektyvumą ir našumą lemia naudojamo ploviklio kokybė.
- ▶ Naudokite tik skalbimo mašinoms patvirtintą ploviklį.
- ▶ Jei reikia, naudokite specialius ploviklius, pvz., sintetiniams ir vilnoniams audiniams.
- ▶ Žr. patarimus dėl ploviklio, pateiktus ant stalviršio užklijuotuose lipdukuose.
- ▶ Nenaudokite sausojo cheminio valymo priemonių, tokių kaip trichloretilenas ir panašūs gaminiai.

Pasirinkite geriausią ploviklį

Programa	Ploviklio rūšis				
	Universalus	Spalvotiems audiniams	Švelnusis	Specialusis	Minkštiklis
Smart AI	L/P	L/P	-	-	o
Sintetika	L/P	L/P	-	-	o
Refresh	L/P	L/P	-	-	o
Medvilnė	-	L/P	-	-	o
Alergijos priežiūra	-	-	L/P	L/P	o
Dygsniuota antklodė	-	-	-	-	-
Vilna	-	-	-	-	-
Supergreitas 15	-	-	L/P	L/P	o
Mišrusis	P	L/P	-	-	o
Gręžimas	L	L	-	-	o
Švelnusis	-	-	L/P	L/P	o
Būgno valymas	-	-	-	-	-
Medvilnė 20 °C	L/P	L/P	-	-	o
Eco 40–60	L/P	L/P	-	-	o

L = gelinis / skystas ploviklis P = skalbimo milteliai O = Pasirinktinai - = ne
 Jei naudojate skystą ploviklį, nerekomenduojama įjungti paleidimo atidėjimo.

Rekomenduojame naudoti:

- ▶ Skalbimo milteliai: 20–90 °C* (geriausia naudoti: 40–60 °C)
- ▶ Spalvotiems audiniams skirtas ploviklis: 20–60 °C (geriausia naudoti: 30–60 °C)
- ▶ Vilnos / subtilių audinių ploviklis: 20–30 °C (geriausia naudoti: 20–30 °C)

Pasirinkite 90 °C skalbimo temperatūrą tik esant specialioms higienos reikalavimams.

* Jei pasirinksite 60 °C ar aukštesnę vandens temperatūrą, patariame naudoti mažiau ploviklio. Prašome naudoti specialią dezinfekavimo priemonę, tinkamą medvilnės arba sintetiniams audiniams.

* Geriau naudoti mažiau skalbimo miltelių arba visiškai be putų.

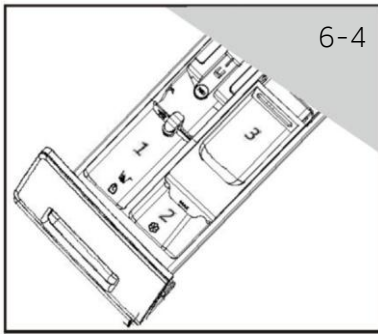

6.6 Ploviklio įpylimas

1. Ištraukite ploviklio stalčių.
2. Sudėkite reikiamas chemines medžiagas į atitinkamus skyrius (6-4 pav.).
3. Švelniai įstumkite stalčių atgal.



Pastaba.

- ▶ Prieš kitą skalbimo ciklą pašalinkite skalbimo priemonių likučius iš skalbimo priemonių stalčiaus.
- ▶ Nenaudokite per daug ploviklio ar minkštiklio.
- ▶ Laikykitės nurodymų, pateiktų ant ploviklio pakuotės.
- ▶ Visada pilkite ploviklį prieš pat skalbimo ciklo pradžią.
- ▶ Koncentruotą skystą ploviklį prieš pilant reikia praskiesti.
- ▶ Nenaudokite skysto ploviklio, jei pasirinkta funkcija „Atidėjimas“.
- ▶ Atidžiai pasirinkite programos nustatymus pagal visų skalbinių etikečių priežiūros simbolius ir pagal programų lentelę.

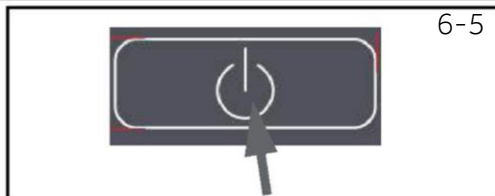

6.7 Prietaiso įjungimas

Norėdami įjungti prietaisą, palieskite mygtuką „Maitinimas“ (6-5 pav.). Mirksi mygtuko „Paleisti / Pristabdyti“ šviesos diodas.

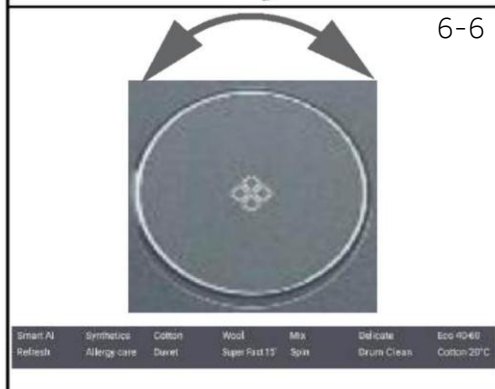

6.8 Programos pasirinkimas

Norėdami pasiekti geriausių skalbimo rezultatų, pasirinkite programą, atitinkančią skalbinių užterštumo laipsnį ir rūšį.

Pasukite programos pasirinkimo rankenėlę (6-6 pav.), kad pasirinktumėte tinkamą programą. Užsidega susijusios programos šviesos diodas ir rodomi numatytieji nustatymai.



Pastaba. Kvapų šalinimas

Prieš pirmąjį naudojimą rekomenduojame paleisti programą „MEDVILNĖ+90 °C+600 suk./min.“ be skalbinių ir įpylus nedidelį kiekį ploviklio į skalbimo priemonės skyrių (2) arba specialaus skalbimo mašinos valiklio, kad pašalintumėte galimai kenkiančias liekanas.



6.9 Atskirų pasirinkimų pridėjimas

Pasirinkite reikiamas parinktis ir nustatymus (6-7 pav.): žr. valdymo skydelį.

6.10 Skalavimo programos paleidimas

Norėdami paleisti, palieskite mygtuką „Paleisti / Pristabdyti“ (6-8 pav.). „Paleisti / Pristabdyti“ mygtuko šviesos diodas nustoja mirksėti ir ima nuolat šviesti.

Prietaisas veikia pagal esamus nustatymus.

Pakeitimai galimi tik atšaukus programą.

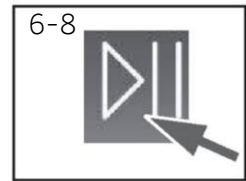

6.11 Skalavimo programos pertraukimas / atšaukimas

Norėdami pertraukti vykdomą programą, švelniai palieskite mygtuką „Paleisti / Pristabdyti“. Virš mygtuko mirksi šviesos diodas. Kad tęstumėte veikimą, palieskite jį dar kartą.

Norėdami atšaukti vykdomą programą ir visus jos individualius nustatymus:

1. Norėdami pertraukti vykdomą programą, palieskite mygtuką „Paleisti / Pristabdyti“.
2. Norėdami išjungti prietaisą, maždaug 2 sekundes lieskite mygtuką „Maitinimas“.
3. Palieskite mygtuką „Maitinimas“, kad įjungtumėte prietaisą, pasirinkite programą „Gręžimas“ ir „Be greičio“, paleiskite programą „Gręžimas“, kad išleistumėte vandenį.
4. Jei uždarę programą norite paleisti prietaisą iš naujo, pasirinkite naują programą ir ją paleiskite.

6.12 Po plovimo

Pastaba. Durelių užraktas

- ▶ Dėl saugumo priežasčių skalavimo ciklo metu durelės yra iš dalies užrakintos. Dureles galima atidaryti tik programai pasibaigus arba teisingai atšaukus programą (žr. aprašymą aukščiau).
 - ▶ Esant aukštam vandens lygiui, aukštai vandens temperatūrai ir gręžimo metu atidaryti durelių neįmanoma – rodoma „Loc1-“.
1. Programos ciklo metu rodoma „End“.
 2. Prietaisas išsijungia automatiškai.
 3. Kuo greičiau išimkite skalbinius, kad jie dar labiau nesusiglamžytų.
 4. Užsukite vandentiekį.
 5. Atjunkite maitinimo laidą.
 6. Atidarykite dureles, kad nesusidarytų drėgmė ir kvapai. Laikykite jas atidarytas, kai nenaudojate.
 7. Maži drabužiai gali lengvai prilipti prie sienelės po gręžimo dideliu greičiu, todėl kai išimate drabužius atidarę dureles, patikrinkite, ar nieko nepalikote.

Pastaba. Budėjimo režimas / energijos taupymo režimas

Įjungtas prietaisas persijungs į budėjimo režimą, jei per 2 minutes nebus aktyvuotas (nebus paleista programa), taip pat ir programai pasibaigus. Ekranas išjungtas. Taip sutaupoma energijos. Norėdami nutraukti budėjimo režimą, palieskite mygtuką „Maitinimas“.

6.13 Garsinio signalo įjungimas arba išjungimas

Prireikus, galima pasirinkti garsinį signalą:

1. Įjunkite prietaisą.
2. Pasirinkite gręžimo programą.
3. Vienu metu lieskite mygtukus „Dėmės“ ir „Greitis“ maždaug 3 sekundes. Bus rodoma „bEEP on“ ir įsijungs garsinis signalas.

Norėdami išjungti garsinį signalą, dar kartą vienu metu palieskite šiuos du mygtukus. Bus rodoma „bEEP off“.

7.1 Bendroji informacija

Šiame prietaise yra „Wi-Fi“ technologija, leidžianti jį valdyti nuotoliniu būdu per „hOn“ programėlę.



ĮSPĖJIMAS!

Net ir valdydami prietaisą per programėlę, laikykitės šiame vadove nurodytų atsargumo priemonių. Šių nurodymų laikymasis yra būtinas saugiam naudojimui.

7.2 Reikalavimai

1. „Wi-Fi“ tinklas. Reikalingas maršrutizatorius, suderinamas su 802.11b/g/n ir 2,4 GHz dažniu. 5 GHz dažniu veikiantys tinklai ir viešieji tinklai nepalaikomi. Tinklo pavadinimas (SSID) turi būti nuo 1 iki 32 simbolių, o slaptažodis – nuo 8 iki 64 simbolių. Šifravimo parinktys apima atvirąjį, WPA-PSK ir WPA2-PSK.
2. Suderinami įrenginiai: Programėlę galima naudoti „Android“, „iOS“ ir „Huawei“ įrenginiuose, tiek planšetiniuose kompiuteriuose, tiek išmaniuosiuose telefonuose.
3. Įrengimo vietos nustatymas: įrenkite prietaisą vietoje, kurioje yra stiprus „Wi-Fi“ signalas.

„Wi-Fi“ techninės specifikacijos:

- Dažnis: 2400–2483,5 MHz
- Maks. galia: 20 dBm
- Standartas: IEEE802.11b/g/n ir BLE V4.2

7.3 „hOn“ programėlės atsisiuntimas ir įdiegimas

1. Atsisiųskite programėlę nuskaitydami toliau pateikiamą QR kodą arba apsilkę svetainėje go.haier-europe.com/download-app.



Atsisiųskite
programėlę



Pastaba. Registracija

Profilio sukūrimas (registracija) būtinas tik pirmą kartą naudojant arba jei jūsų paskyra buvo ištrinta ar išjungta. Naudodami ateityje tiesiog prisijunkite naudodami savo el. paštą ir slaptažodį. Norėdami išbandyti „Wi-Fi“ funkcijas, pasinaudokite programėlės DEMONSTRACINIŲ režimu.



7.4 Prietaisų susiejimas

Pastaba.

Namų tinklas turi būti nustatytas į 2,4 GHz dažnį; tinklai, veikiantys 5 GHz dažniu, nepalaikomi. Įsitikinkite, kad jūsų išmanusis telefonas prijungtas prie to paties 2,4 GHz „Wi-Fi“ tinklo, kurį norite naudoti prietaisui konfigūruoti.

1. Atidarykite „hOn“ programėlę, sukurkite naują profilį (arba prisijunkite, jei jau turite).
2. Palieskite „Pridėti prietaisą“ ir vykdykite išmaniojo telefono ekrane pateikiamus nurodymus, kad užbaigtumėte sąranką.



7.5 Nuotolinio valdymo įjungimas

1. Įsitikinkite, kad maršrutizatorius įjungtas ir prijungtas prie interneto.
2. Sudėkite skalbinius ir uždarykite duris.
3. Įjunkite prietaisą.
4. Trumpai paspauskite nuotolinio valdymo mygtuką  . Durelės užsirakins.
5. Paleiskite ciklą per programėlę. Valdymo skydelis bus išjungtas, išskyrus mygtuką „MAITINIMAS“ ir „PALEISTI / PRISTABDYTI“. Programos metu veiks tik apsauga nuo vaikų.
6. Nuotolinį valdymą taip pat galima įjungti ciklo metu trumpai paspaudus nuotolinio valdymo mygtuką .

Pastaba. Nuotolinio valdymo galiojimo pabaiga

Komandą iš programėlės galite siųsti iki 24 valandų nuo nuotolinio valdymo įjungimo.

7.6 Nuotolinio valdymo išjungimas

1. Ciklo metu galite išjungti nuotolinį valdymą trumpai paspausdami nuotolinio valdymo mygtuką  ; ciklas tęsis. Programėlėje galite peržiūrėti ciklo būseną, bet negalėsite siųsti komandų (pvz., sustabdyti / pristabdyti).
2. Jei saugos sąlygos leidžia, dureles galima atidaryti.
3. Norėdami atnaujinti nuotolinį valdymą per programėlę, įsitikinkite, kad durelės uždarytos, tada trumpai paspauskite nuotolinio valdymo mygtuką „ “ dar kartą.

7.7 Ciklo užbaigimas nuotoliniu valdymu

1. Ciklo pabaigoje durelės atsirakina, o nuotolinis valdymas išjungiamas.
2. Po 2 minučių prietaisas automatiškai išsijungs.

7.8 „Wi-Fi“ modulio išjungimas ir tinklo kredencialų išvalymas

Norėdami ištrinti išsaugotą „Wi-Fi“ tinklo informaciją ir išjungti „Wi-Fi“ modulį:

1. Įjunkite prietaisą.

2. Nepradėdami jokio ciklo, paspauskite ir palaikykite nuotolinio valdymo mygtuką „“ 5 sekundes, kol pasirodys pranešimas „rESt“.

3. Paspauskite ir palaikykite mygtuką „Atidėjimas“ dar 5 sekundes, kol pasirodys užrašas „donE“.

4. Konfigūracijos informacija bus ištrinta. Pasirinkite programą arba išjunkite prietaisą ir išeikite.

5. Norėdami iš naujo konfigūruoti, pašalinkite prietaisą iš „hOn“ programėlės ir pradėkite naują susiejimo procedūrą.



Pastaba.

Šią procedūrą naudokite tik tuo atveju, jei ketinate parduoti prietaisą.



Tausojantis aplinką naudojimas

- ▶ Kad pasiektumėte geriausią energijos, vandens ir ploviklio vartojimo ir trukmės lygį, įdėkite rekomenduojamą maksimalų skalbinių kiekį.
- ▶ Neprikraukite per daug (virš skalbinių palikite delno pločio tarpą).
- ▶ Šiek tiek suteptiems skalbiniams pasirinkite programą „Supergreitas 15“.
- ▶ Naudokite tikslias kiekvienos skalbimo priemonės dozes.
- ▶ Pasirinkite žemiausią tinkamą skalbimo temperatūrą – šiuolaikiniai plovikliai efektyviai skalbia žemesnėje nei 60 °C temperatūroje.
- ▶ Padidinkite numatytuosius nustatymus tik dėl didelio dėmių kiekio.



Bendra informacija:

- ▶ „Eco 40–60“ programa gali skalbti įprastai suteptus medvilninius skalbinius, nurodytus skalbti 40 °C arba 60 °C temperatūroje, vienu ciklu, ir ši programa naudojama siekiant atitikties ES ekologinio projektavimo teisės aktams.
- ▶ Efektyviausios energijos suvartojimo programos paprastai yra tos, kurios veikia žemesnėje temperatūroje ir ilgiau trunka.
- ▶ Triukšmui ir likusiam drėgmės kiekiui turi įtakos gręžimo greitis: kuo aukštesnis greitis gręžimo fazėje, tuo daugiau triukšmo ir tuo mažiau lieka drėgmės.

9.1 Skalbimo priemonių stalčiaus valymas

Visada įsitinkinkite, kad nėra ploviklio likučių.

Reguliariai valykite stalčių (9-1 pav.):

1. Traukite stalčių, kol jis sustos.
2. Paspauskite atleidimo mygtuką ir išimkite stalčių.
3. Kriauklės vidų išvalykite rankšluosčiu.
4. Stalčių praskalaukite vandeniu, kol jis taps švarus, ir įstatykite atgal į prietaisą.

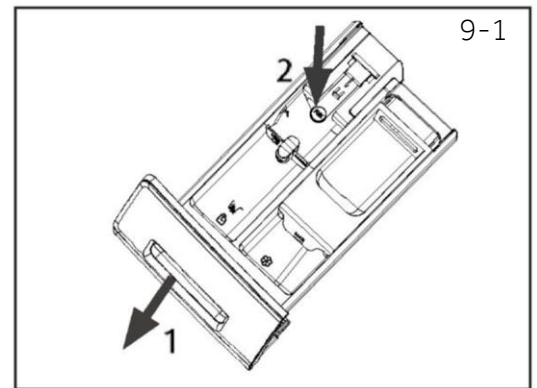

9.2 Įrenginio valymas

- ▶ Valymo ir priežiūros metu atjunkite mašiną nuo elektros tinklo.
- ▶ Mašinos korpusą (9-2 pav.) ir gumines dalis valykite minkšta šluoste su muilo tirpalu.
- ▶ Nenaudokite organinių cheminių medžiagų ar ėsdinančių tirpiklių.



9.3 Vandens įleidimo vožtuvas ir įleidimo vožtuvo filtras

Kad vandens tiekimo neužkimštų kietosios medžiagos, pvz., kalkės, reguliariai valykite įleidimo vožtuvo filtrą.

- ▶ Atjunkite maitinimo laidą ir išjunkite vandens tiekimą.
- ▶ Nusukite vandens įleidimo žarną prietaiso gale (9-3 pav.) ir nuo čiaupo.
- ▶ Filtrus praplaukite vandeniu ir pravalykite šepečiu (9-4 pav.). Įstatykite filtrą ir prijunkite įleidimo žarną.
- ▶ Atsukite čiaupą, kad pamatytumėte, ar neprateka.

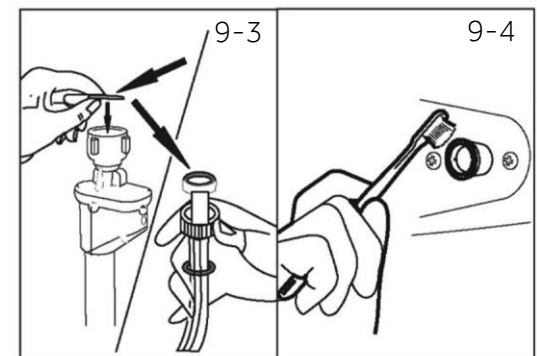

9.4 Būgno valymas

- ▶ Iš būgno ir durelių tarpinės (guminio žiedo) griovelio išimkite netyčia išplautus daiktus, ypač metalines dalis, tokias kaip smeigtukai, monetos ir pan., nes dėl jų gali atsirasti rūdžių dėmių ir pažeidimų.
- ▶ Rūdžių dėmėms šalinti naudokite valiklį be chloridų. Laikykitės valymo priemonės gamintojo įspėjimų nurodymų.
- ▶ Valymui nenaudokite jokių kietų daiktų ar metalinio šveitiklio.
- ▶ Po procedūros atidarykite dureles, rankšluosčiu nuvalykite dėmes ir putas aplink tarpinę ir palaikykite švarų tarpinės (9-5 pav.) vidų ir išorę.

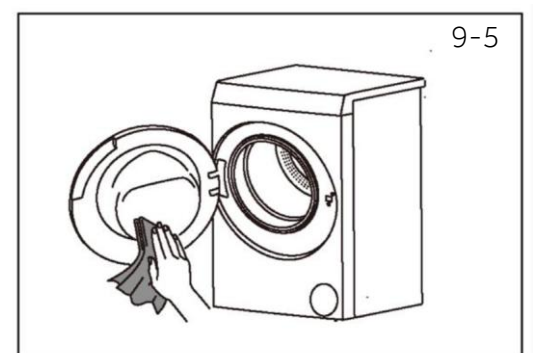

1

Pastaba. Higiena

Reguliariai priežiūrai rekomenduojame paleisti programą „Medvilnė + 90 °C + 600 suk./min.“ kas 100 ciklų, kad išvengtumėte galimų koroziją sukeliančių likučių. Į ploviklio skyrių (2) įpilkite nedidelį kiekį ploviklio arba naudokite specialų skalbimo mašinos valiklį.

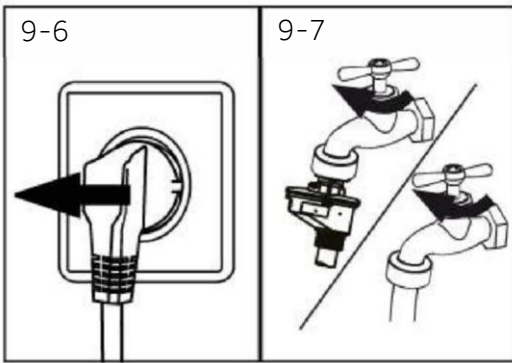

9-6

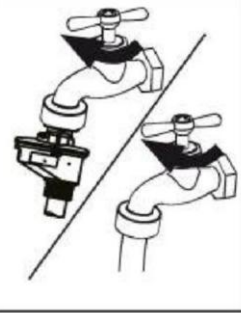

9-7

9.5 Ilgi nenaudojimo laikotarpiai

Jei prietaisas ilgesnį laiką nenaudojamas:

1. Ištraukite elektros kištuką (9-6 pav.).
2. Išjunkite vandens tiekimą (9-7 pav.).
3. Atidarykite dureles, kad nesusidarytų drėgmė ir kvapai. Laikykite dureles atidarytas, kai nenaudojate prietaiso.

Prieš kitą kartą naudodami, atidžiai patikrinkite maitinimo laidą, vandens įleidimo ir išleidimo žarną. Įsitinkinkite, kad viskas tinkamai sumontuota ir nėra nuotėkio.

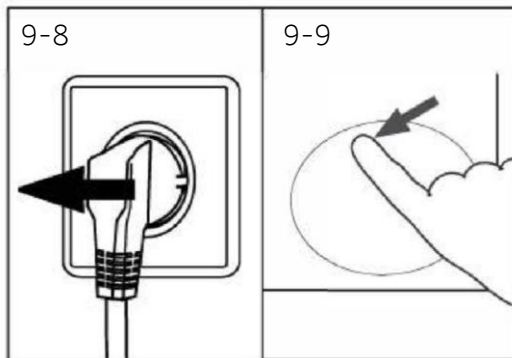

9-8

9-9

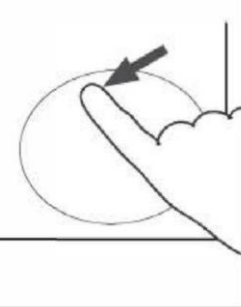

9.6 Siurblio filtras

Išvalykite filtrą kartą per mėnesį ir patikrinkite siurblio filtrą, jeigu, pvz., prietaisas:

- ▶ Neišleidžia vandens.
- ▶ Negręžia.
- ▶ Veikdamas kelia neįprastą triukšmą.



ĮSPĖJIMAS!

Nusiplikymo pavojus! Vanduo siurblio filtre gali būti labai karštas! Prieš atlikdami bet kokius veiksmus, įsitinkinkite, kad vanduo atvėso.

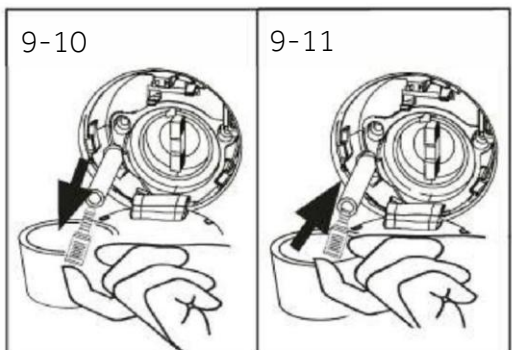

9-10

9-11

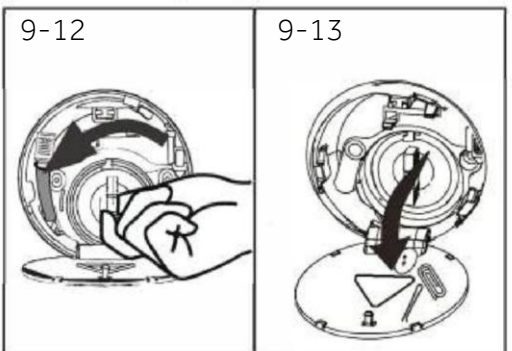
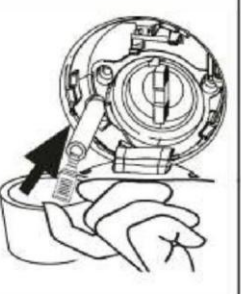

9-12

9-13

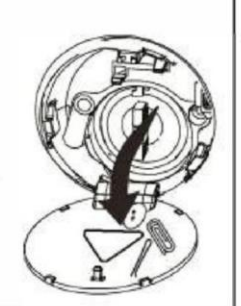

1. Išjunkite ir atjunkite mašiną (9-8 pav.).
2. Paspauskite ir atidarykite priežiūros dangtelį (9-9 pav.).
3. Padėkite plokščią indą ištekančiam vandeniui surinkti (9-10 pav.). Jo gali būti ir daugiau!
4. Ištraukite išleidimo žarną ir jos galą laikykite virš indo (9-10 pav.).
5. Ištraukite sandarinimo kaištį iš išleidimo žarnos (9-10 pav.).
6. Visiškai išleidę vandenį, užkimškite išleidimo žarną (9-11 pav.) ir įstumkite ją atgal į mašiną.
7. Atsukite ir nuimkite siurblio filtrą prieš laikrodžio rodyklę (9-12 pav.).
8. Pašalinkite teršalus ir nešvarumus (9-13 pav.).

9. Kruopščiai išplaukite siurblio filtrą, pvz., tekančiu vandeniu (9-14 pav.).
10. Išvalę vėl uždėkite rankeną ir priveržkite, kad ji nejudėtų. Šiuo metu rankena turi būti vertikaliajoje padėtyje (9-15 pav.).
11. Uždarykite priežiūros dangtelį.

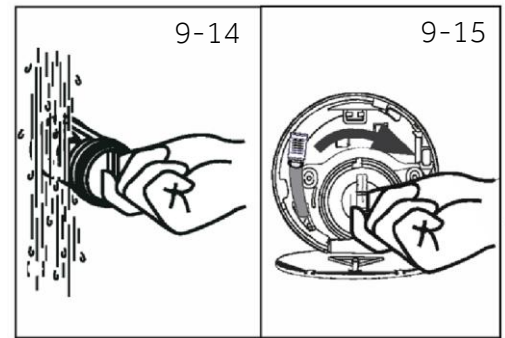

 **DĖMESIO!**

- ▶ Siurblio filtro sandariklis turi būti švarus ir nepažeistas. Jei dangtelis nebus iki galo užsuktas, gali išbėgti vanduo.
- ▶ Filtras turi būti savo vietoje, kitaip gali atsirasti nuotėkis.

Daugelį iškilusių problemų galite išspręsti patys, neturėdami specialių žinių. Kilus problemai, prieš kreipdamiesi į garantinio aptarnavimo skyrių, patikrinkite visas nurodytas galimybes ir vadovaukitės toliau pateiktais nurodymais. Žr. skyrių KLIENTŲ APTARNAVIMAS.



ĮSPĖJIMAS!

- ▶ Prieš atlikdami techninę priežiūrą, išjunkite prietaisą ir ištraukite maitinimo kištuką iš elektros lizdo.
- ▶ Elektros įrangos techninę priežiūrą turėtų atlikti tik kvalifikuoti elektros specialistai, nes netinkamai atliktas remontas gali sukelti didelę žalą.
- ▶ Pažeistą maitinimo kabelį turi pakeisti tik gamintojas, jo techninės priežiūros atstovas arba panašios kvalifikacijos asmenys, kad būtų išvengta pavojaus.

10.1 Informacijos kodai

Šie kodai rodomi tik kaip informacija, susijusi su skalbimo ciklu. Jokių veiksmų imtis nereikia.

Kodas	Pranešimas
1:25	Likęs skalbimo ciklo laikas bus 1 valanda ir 25 minutės.
6:30	Likęs skalbimo ciklo laikas, įskaitant pasirinktą pabaigos laiko atidėjimą, bus 6 valandos ir 30 minučių.
End	Skalbimo ciklas baigtas. Prietaisas išsijungia automatiškai.
Loct-	Durėlės uždarytos dėl per didelio vandens lygio, per aukštos vandens temperatūros arba gręžimo ciklo.
bEEP OFF	Garsinis signalas išjungtas.
bEEP ON	Garsinis signalas įjungtas.
CLDI-	Funkciniai klavišai uždaryti. Programos keitimas negalioja.

10.2 Trikčių šalinimas pagal rodomą kodą

Problema	Priežastis	Sprendimas
CLr FLtr	<ul style="list-style-type: none"> Išleidimo klaida, vanduo nėra visiškai išleidžiamas per 6 minutes. 	<ul style="list-style-type: none"> Išvalykite siurblio filtrą. Patikrinkite, kaip sumontuota išleidimo žarna.
E2	<ul style="list-style-type: none"> Užrakto klaida. 	<ul style="list-style-type: none"> Tinkamai uždarykite durėles.
E4	<ul style="list-style-type: none"> Vandens lygis nepasiektas po 12 minučių. Vyksta išleidimo žarnos savaiminis sifonavimas. 	<ul style="list-style-type: none"> Įsitikinkite, kad čiaupas yra visiškai atsuktas, o vandens slėgis yra normalus. Patikrinkite, kaip sumontuota išleidimo žarna.
EB	<ul style="list-style-type: none"> Vandens apsauginio lygio klaida. 	<ul style="list-style-type: none"> Susisieki su garantinio aptarnavimo skyriumi.
ES	<ul style="list-style-type: none"> Išleidimo klaida. Vanduo per nustatytą laiką nėra visiškai išleidžiamas. (Programa „Refresh“) 	<ul style="list-style-type: none"> Išvalykite siurblio filtrą. Patikrinkite, kaip sumontuota išleidimo žarna.
F3	<ul style="list-style-type: none"> Temperatūros jutiklio klaida. 	<ul style="list-style-type: none"> Susisieki su garantinio aptarnavimo skyriumi.

Problema	Priežastis	Sprendimas
F4	<ul style="list-style-type: none"> Šildymo klaida. 	<ul style="list-style-type: none"> Susisiekite su garantinio aptarnavimo skyriumi.
F7	<ul style="list-style-type: none"> Variklio klaida. 	<ul style="list-style-type: none"> Susisiekite su garantinio aptarnavimo skyriumi.
FA	<ul style="list-style-type: none"> Vandens lygio jutiklio klaida. 	<ul style="list-style-type: none"> Susisiekite su garantinio aptarnavimo skyriumi.
FH	<ul style="list-style-type: none"> Nepavyko sukonfigūruoti IoT modulio. 	<ul style="list-style-type: none"> Susisiekite su garantinės priežiūros skyriumi.
FCD, FC1 arba FC2	<ul style="list-style-type: none"> Nenormalaus ryšio klaida. 	<ul style="list-style-type: none"> Susisiekite su garantinės priežiūros skyriumi.
Unb	<ul style="list-style-type: none"> Nesubalansuotos apkrovos klaida. 	<ul style="list-style-type: none"> Patikrinkite ir subalansuokite skalbinius būgne. Sumažinkite apkrovą.
Fb	<ul style="list-style-type: none"> Mašinos nuotėkis. 	<ul style="list-style-type: none"> Atidarykite išleidimo siurbį, kad išleistumėte vandenį, išjunkite mašiną. Susisiekite su garantinio aptarnavimo skyriumi.

10.3 Trikčių šalinimas be rodomo kodo

Problema	Priežastis	Sprendimas
Skalbimo mašina neveikia.	<ul style="list-style-type: none"> Programa dar nepradėta. Durelės netinkamai uždarytos. Mašina nebuvo įjungta. Elektros energijos tiekimo sutrikimas. Apsauga nuo vaikų įjungta. 	<ul style="list-style-type: none"> Patikrinkite programą ir ją paleiskite. Tinkamai uždarykite dureles. Įjunkite mašiną. Patikrinkite maitinimo šaltinį. Išjunkite apsaugą nuo vaikų.
Skalbimo mašina nepripildoma vandeniu.	<ul style="list-style-type: none"> Nėra vandens. Įleidimo žarna yra užlinkusi. Įleidimo žarnos filtras užsikimšęs. Vandens slėgis mažesnis nei 0,03 MPa. Durelės netinkamai uždarytos. Vandens tiekimo sutrikimas. 	<ul style="list-style-type: none"> Patikrinkite vandens čiaupą. Patikrinkite įleidimo žarną. Atkimškite įleidimo žarnos filtrą. Patikrinkite vandens slėgį. Tinkamai uždarykite dureles. Įsitinkinkite, kad vanduo yra tiekiamas.
Mašina išleidžia vandenį pildymo metu.	<ul style="list-style-type: none"> Išleidimo žarnos aukštis yra mažesnis nei 80 cm. Išleidimo žarnos galas gali siekti vandenį. 	<ul style="list-style-type: none"> Įsitinkinkite, kad išleidimo žarna tinkamai sumontuota. Įsitinkinkite, kad išleidimo žarna nėra vandenyje.
Išleidimo sutrikimas.	<ul style="list-style-type: none"> Užsikimšusi išleidimo žarna. Siurblio filtras užsikimšęs. Išleidimo žarnos galas yra aukščiau nei 100 cm virš grindų lygio. 	<ul style="list-style-type: none"> Atkimškite išleidimo žarną. Išvalykite siurblio filtrą. Įsitinkinkite, kad išleidimo žarna tinkamai sumontuota.
Stipri vibracija gręžimo metu.	<ul style="list-style-type: none"> Ne visi transportavimo varžtai išimti. Prietaisas stovi nestabiliai. Mašinos pakrova netinkama. 	<ul style="list-style-type: none"> Išimkite visus transportavimo varžtus. Užtikrinkite tvirtą pagrindą ir lygią padėtį. Patikrinkite pakrovos svorį ir pasiskirstymą.
Veikimas sustoja prieš baigiant skalbimo ciklą.	<ul style="list-style-type: none"> Vandens ar elektros energijos tiekimo sutrikimas. 	<ul style="list-style-type: none"> Patikrinkite elektros energijos ir vandens tiekimą.
Veikimas kuriam laikui sustoja.	<ul style="list-style-type: none"> Prietaisas rodo klaidos kodą. Problema dėl pakrovos. Programa atlieka mirkymo ciklą. 	<ul style="list-style-type: none"> Atsižvelkite į ekrane rodomus kodus. Sumažinkite arba pakoreguokite pakrovą. Atšaukite programą ir paleiskite iš naujo.

Problema	Priežastis	Sprendimas
Būgne ir (arba) skalbimo priemonių stalčiuje per daug putų.	<ul style="list-style-type: none"> Ploviklis netinka. Per didelis ploviklio kiekis. 	<ul style="list-style-type: none"> Patikrinkite ploviklio rekomendacijas. Sumažinkite ploviklio kiekį.
Automatinis skalbimo laiko koregavimas.	<ul style="list-style-type: none"> Skalbimo programos trukmė bus pakoreguota. 	<ul style="list-style-type: none"> Tai normalu ir neturi įtakos veikimui.
Nevyksta gręžimas.	<ul style="list-style-type: none"> Skalbiniai pasiskirstę netolygiai. 	<ul style="list-style-type: none"> Patikrinkite mašinos pakrovą ir skalbinius ir dar kartą paleiskite gręžimo programą.
Nepatenkinamas skalbimo rezultatas.	<ul style="list-style-type: none"> Užterštumo laipsnis neatitinka pasirinktos programos Ploviklio kiekis buvo nepakankamas. Viršyta maksimali pakrova. Skalbiniai buvo netolygiai pasiskirstę būgne. 	<ul style="list-style-type: none"> Pasirinkite kitą programą. Ploviklį rinkitės pagal užterštumo laipsnį ir gamintojo specifikacijas. Sumažinkite skalbinių kiekį. Išskleiskite skalbinius.
Ant skalbinių yra skalbimo miltelių likučių.	<ul style="list-style-type: none"> Netirpios ploviklio dalelės gali likti ant skalbinių kaip baltos dėmės. 	<ul style="list-style-type: none"> Atlikite papildomą skalvimą. Pabandykite nuvalyti taškus nuo sausų skalbinių šepetiu. Pasirinkite kitą ploviklį.
Skalbiniuose yra pilkų dėmių.	<ul style="list-style-type: none"> Jas sukelia riebalai, tokie kaip aliejai, kremai ar tepalai. 	<ul style="list-style-type: none"> Iš anksto apdorokite skalbinius specialiu valikliu.

i Pastaba. Putų susidarymas

Jei gręžimo ciklo metu aptinkama per daug putų, variklis sustoja ir 90 sekundžių veikia išleidimo siurblys. Jei putų pašalinti nepavyksta iki 3 kartų, programa baigiama be gręžimo.

Jei klaidos pranešimai vėl rodomi net ir po to, kai buvo imtasi priemonių, išjunkite prietaisą, atjunkite maitinimą ir susisiekite su klientų aptarnavimo skyriumi.

10.4 Nutrūkus elektros tiekimui

Esama programa ir jos nustatymai bus išsaugoti. Atkūrus elektros tiekimą, programa bus tęsiama.

Jei dėl elektros energijos tiekimo nutraukimo veikianti skalbimo programa nutrūksta, durelių anga mechaniškai užblokuojama. Norint išimti skalbinius, vandens lygis turi būti žemiau durelių lango. – Nudėgimų pavojus! Vandens lygį reikia sumažinti, kaip aprašyta skyriuje „Siurblio filtras“. Tik tada traukite svirtį (A) po priežiūros dangteliu (10-1 pav.), kol durys atsirakins švelniai spragtelėdamos. Po to vėl pritvirtinkite visas dalis.

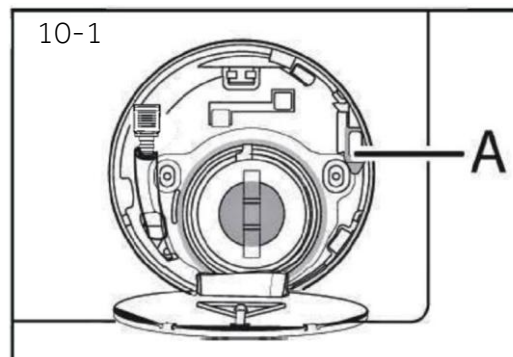

Skalbimo mašinos durelės gali būti atrakintos, kai ji yra saugios būsenos (t. y. kai vandens lygis yra žemiau langelio tam tikru atstumu, būgno temperatūra yra žemesnė nei 55 °C, o vidinis būgnas nesisuka).

11.1 Paruošimas

- ▶ Išimkite prietaisą iš pakuotės.
- ▶ Nuimkite visas pakavimo medžiagas (įskaitant apsauginę plėvelę nuo korpuso ir polistireno pagrindą) ir laikykite jas vaikams nepasiekiamoje vietoje. Atidarant pakuotę, ant plastikinio maišo ir durelių lango gali matytis vandens lašų. Tai normalus reiškinys, atsirandantis dėl vandens bandymų gamykloje.



Pastaba. Pakuotės šalinimas

Laikykite visas pakavimo medžiagas vaikams nepasiekiamoje vietoje ir išmeskite aplinkai nekenksmingu būdu.

11.2 PASIRINKTINAI: Priklijuokite triukšmo slopinimo pagalvėles

1. Atidarę susitraukiančią pakuotę, rasite keturias triukšmo slopinimo pagalvėles. Jos skirtos triukšmui mažinti (11-1 pav.).
2. Paguldykite skalbimo mašiną ant šono, durelių langą nukreipdami į viršų, apačią nukreipdami į operatorių (11-2 pav.).
3. Išimkite triukšmo slopinimo pagalvėles ir nuimkite dvipusę lipnią apsauginę plėvelę; suklijuokite triukšmo slopinimo pagalvėles skalbimo mašinos korpuso apačioje, kaip parodyta 3 pav. (dvi ilgesnes pagalvėles 1 ir 3 vietose, dvi trumpesnes pagalvėles 2 ir 4 vietose). Galiausiai vėl pastatykite mašiną vertikaliai (11-3 pav.).

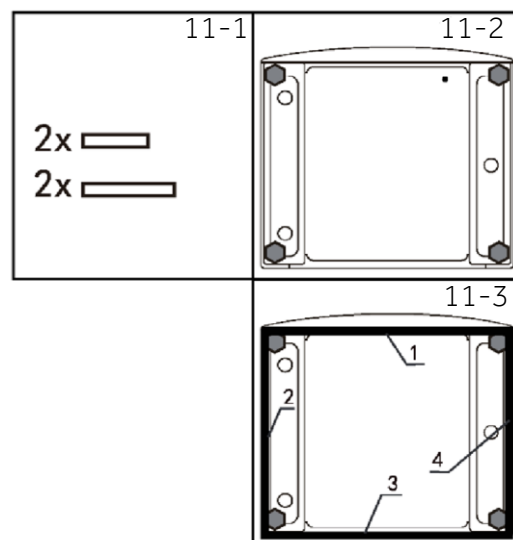

Naudingas patarimas:

Triukšmo mažinimo pagalvėlė yra neprivaloma; ji gali padėti sumažinti triukšmą. Galite dėti ją arba ne, priklausomai nuo jūsų poreikių.

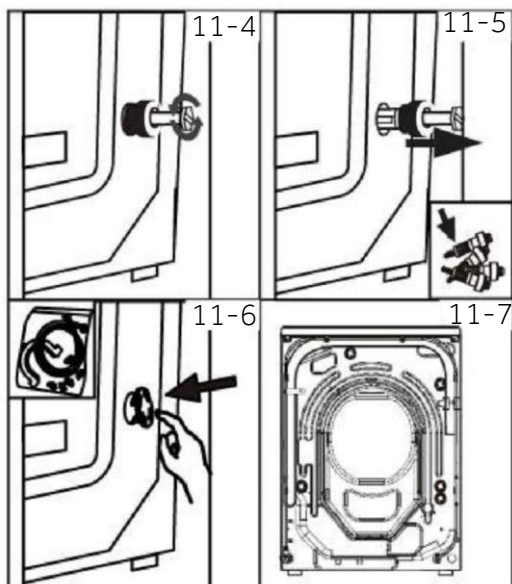

11.3 Išukite transportavimo varžtus

Transportavimo varžtai skirti vibraciją slopinantiems prietaiso komponentams pritvirtinti transportavimo metu, kad būtų išvengta vidinių pažeidimų.

1. Išukite visus 4 varžtus galinėje pusėje ir išimkite plastikinius tarpiklius (11-4 pav.) (11-5 pav.).
2. Į kairiąsias skylės įkiškite uždarymo kaiščius (11-6 pav.) (11-7 pav.).



Pastaba. Laikykite saugioje vietoje

Visas transportavimo apsaugines dalis laikykite saugioje vietoje, kad galėtumėte jas panaudoti vėliau. Kai prietaisą reikia perkelti, pirmiausia vėl įstatykite apsaugines dalis.

11.4 Prietaiso gabenimas

Jei mašiną reikia perkelti į atokesnę vietą, prieš montavimą išimtus transportavimo varžtus vėl įstatykite, kad išvengtumėte pažeidimų: įstatoma atvirkštine tvarka.

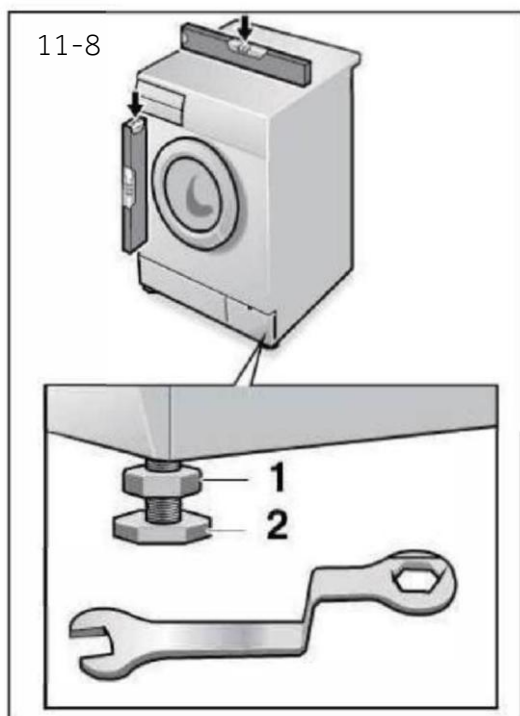

11.5 Prietaiso išlygiavimas

Sureguliuokite visas kojeles (11-8 pav.), kad prietaisas stovėtų visiškai horizontaliai. Tai sumažins vibraciją ir atitinkamai triukšmą naudojimo metu. Tai taip pat sumažins nusidėvėjimą. Reguliavimui rekomenduojame naudoti gulsčiuką. Grindys turi būti kuo stabilesnės ir lygesnės.

1. Atlaisvinkite fiksavimo veržlę (1) veržliarakčiu.
2. Sureguliuokite aukštį sukdami kojelę (2).
3. Priveržkite fiksavimo veržlę (1) prie korpuso.

11.6 Vandens išleidimo jungtis

Vandens išleidimo žarną tvarkingai pritvirtinkite prie vamzdžio. Žarna viename taške turi pasiekti 80–100 cm aukštį virš prietaiso dugno! Jei įmanoma, išleidimo žarną visada laikykite pritvirtintą prie spaustuko prietaiso gale.



ĮSPĖJIMAS!

- ▶ Prijungimui naudokite tik pateiktą žarnų rinkinį.
- ▶ Niekada pakartotinai nenaudokite senų žarnų rinkinių!
- ▶ Prijunkite tik prie šalto vandens šaltinio.
- ▶ Prieš prijungdami patikrinkite, ar vanduo švarus ir skaidrus.

Galimi tokie sujungimai:

11.6.1 Išleidimo žarnos ir kriauklės

- ▶ Išleidimo žarną su U formos atrama pakabinkite ant tinkamo dydžio plautuvės krašto (11-9 pav.).
- ▶ U formos atramą pakankamai apsaugokite nuo slydimo.

11.6.2 Išleidimo žarnos ir nuotekų sujungimas

- ▶ Stovo vamzdžio su ventilacijos anga vidinis skersmuo turi būti ne mažesnis kaip 40 mm.
- ▶ Į nuotekų vamzdį įkiškite 80–100 mm ilgio išleidimo žarną.
- ▶ Prijunkite U formos atramą ir ją gerai pritvirtinkite (11-10 pav.).

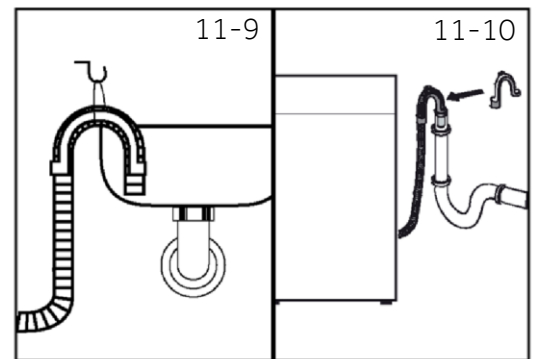

11.6.3 Išleidimo žarnos ir kriauklės sujungimas

- ▶ Jungtis turi būti virš sifono.
- ▶ Čiaupo jungtis paprastai uždaroma tarpikliu (A). Jį reikia nuimti, kad išvengtumėte bet kokių sutrikimų (11-11 pav.).
- ▶ Išleidimo žarną pritvirtinkite spaustuku.

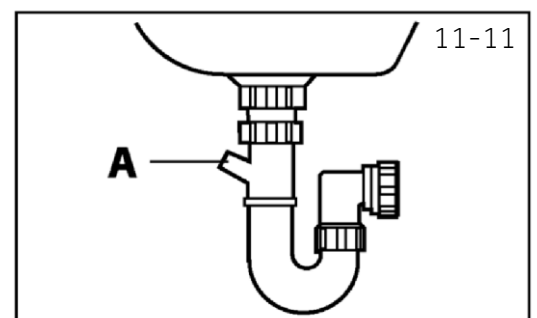

DĖMESIO!

- ▶ Išleidimo žarnos negalima panardinti į vandenį. Ji turi būti gerai pritvirtinta ir nepraleidžianti vandens. Jei išleidimo žarna padėta ant žemės arba jei vamzdis yra mažesniame nei 80 cm aukštyje, užpildoma skalbimo mašina nuolat išleis vandenį (savaiminis sifonavimas).
- ▶ Išleidimo žarnos negalima pailginti. Jei reikia, kreipkitės į garantinio aptarnavimo skyrių.

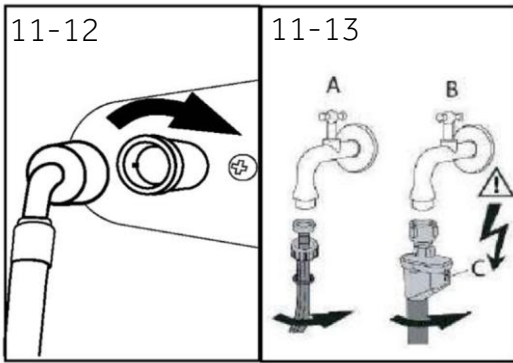

11.7 Gėlo vandens jungtis

Įsitinkite, kad įdėtos tarpinės.

1. Vandens išleidimo žarną kampuočiu galu prijunkite prie prietaiso (11-12 pav.). Ranka priveržkite varžtinę jungtį.
2. Kitas galas jungiamas prie vandens čiaupo su 3/4 colio sriegiu (11-13 pav.).

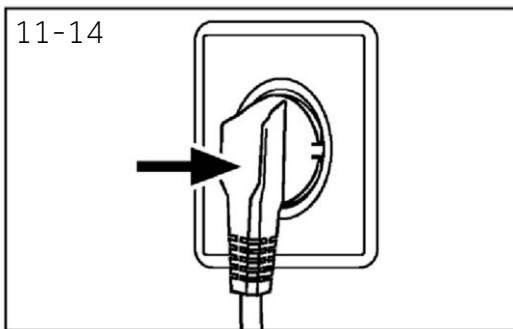

11.8 Elektros jungtis

Prieš kiekvieną prijungimą patikrinkite, ar:

- ▶ maitinimo šaltinis, lizdas ir saugiklis yra tinkami pagal techninių duomenų lentelę;
- ▶ maitinimo lizdas yra įžemintas ir nenaudojamas kelių kištukų įtaisas ar ilgintuvas;
- ▶ maitinimo kištukas ir lizdas tiksliai sutampa.
- ▶ **Tik JK:** JK kištukas atitinka BS1363A standartą.

Įkiškite kištuką į lizdą (11-14 pav.).



ĮSPĖJIMAS!

- ▶ Visada įsitinkite, kad visos jungtys (maitinimo, išleidimo ir gėlo vandens žarnos) tvirtai prijungtos, sausos ir be nuotėkio!
- ▶ Pasirūpinkite, kad šios dalys nebūtų suspaustos, užlinkusios ar susisukusios.
- ▶ Jei maitinimo laidas pažeistas, jį turi pakeisti techninės priežiūros specialistas (žr. garantijos kortelę), kad būtų išvengta pavojaus.

12.1 Papildomi techniniai duomenys

	HW100
Įtampa V	220–240 V~ / 50 Hz
Srovė A	10
Maks. galia W	2 000
Vandens slėgis MPa	$0,03 \leq P \leq 1$
Grynasis svoris kg	70

12.2 Gaminio matmenys

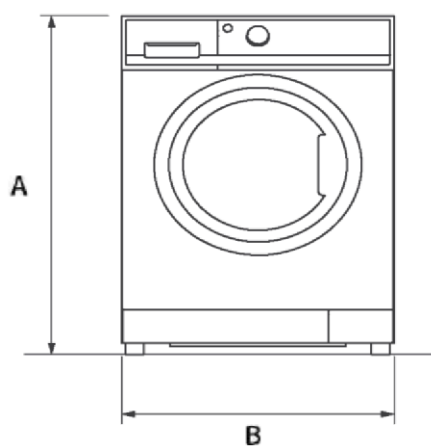

VAIZDAS IŠ PRIEKIO

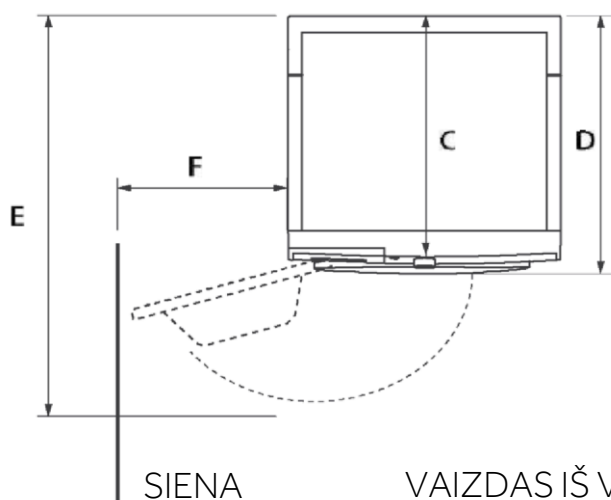

SIENA

VAIZDAS IŠ VIRŠAUS

GAMINIO MATMENYS	HW100
A Bendras gaminio aukštis mm	850
B Bendras gaminio plotis mm	595
C Bendras gaminio gylis (iki pagrindinės valdymo plokštės) mm	530
D Bendras gaminio gylis mm	617
E Durų atidarymo gylis mm	1 025
F Minimalus atstumas iki gretimos sienos mm	300

Pastaba. Tikslus skalbyklės aukštis priklauso nuo to, kiek kojelės yra iškištos iš mašinos pagrindo. Skalbyklės įrengimo vieta turi būti bent 40 mm platesnė ir 20 mm gilesnė už jos matmenis.

12.3 Standartai ir direktyvos **CE**

Šis gaminys atitinka visų taikomų EB direktyvų ir atitinkamų darniųjų standartų, skirtų CE ženklinimui, reikalavimus.

Rekomenduojame kreiptis į „Haier“ klientų aptarnavimo tarnybą ir naudoti originalias atsargines dalis, o minimalus buitinės skalbimo mašinos atsarginių dalių garantijos laikotarpis yra 10 metų.

Jei kilo problemų su prietaisu, pirmiausia peržiūrėkite skyrių TRIKČIŲ ŠALINIMAS.

Jei nerandate sprendimo ten, kreipkitės į:

- ▶ vietos prekybos atstovą.
- ▶ apsilankykite techninės priežiūros ir pagalbos skyriuje adresu www.haier.com, kur rasite telefono numerius ir DUK bei galėsite pateikti techninės priežiūros paraišką.

Norėdami gauti konkrečios informacijos apie gaminį, prisijunkite prie oficialios „Haier“ svetainės https://www.haier-europe.com/en_GB/technical-assistance/ ir raskite naudojamą modelį, spustelėkite gaminį, kad pereitumėte į išsamios informacijos puslapį, tada spustelėkite „dokumentai“, kad rastumėte naudotojo vadovą ir jį atsisiųstumėte. Informaciją apie gaminį taip pat galite rasti šiame puslapyje.

Norėdami susisiekti su mūsų techninės priežiūros skyriumi, įsitikinkite, kad turite toliau nurodytus duomenis.

Informaciją galima rasti techninių duomenų lentelėje.

Modelis _____ Serijos nr. _____

Garantijos klausimais taip pat peržiūrėkite su gaminiu pateiktą garantijos kortelę. Toliau pateikti mūsų adresai Europoje, kuriais galite kreiptis bendraisiais verslo klausimais.

„Haier“ adresai Europoje			
Šalis*	Pašto adresas	Šalis*	Pašto adresas
Italija	„Haier Europe Trading SRL“ Via De Cristoforis, 12 21100 Varese ITALIJA	Prancūzija	„Haier France SAS“ 3-5 rue des Graviers 92200 Neuilly sur Seine PRANCŪZIJA
Ispanija Portugalija	„Haier Iberia SL“ Pg. Garcia Faria, 49-51 08019 Barcelona ISPANIJA	Belgija (prancūzų) Belgija (olandų) Nyderlandai Liuksemburgas	„Haier Benelux SA“ Anderlecht Route de Lennik 451 BELGIJA
Vokietija Austrija	„Haier Deutschland GmbH“ Hewlett-Packard-Str. 4 D-61352 Bad Homburg VOKIETIJA	Lenkija Čekija Vengrija Graikija Rumunija Rusija	„Haier Poland Sp. zo.o“ Al. Jerozolimskie 181B 02-222 Warszawa LENKIJA
Jungtinė Karalystė	„Haier Appliances UK Co.Ltd.“ One Crown Square Church Street East Woking, Surrey, GU21 6HR JK		

*Daugiau informacijos rasite www.haier-europe.com.

Informacijos apie modelį galima rasti gaminių duomenų bazėje adresu <https://eprel.ec.europa.eu/>, žinant modelio identifikatorių lauke „Modelis“ ant gaminio etiketės; nuorodą į modelį gaminių duomenų bazėje rasite čia toliau prie kiekvieno modelio identifikatoriaus:



Haier



Lietotāja rokasgrāmata
Veļas mazgājamās mašīnas

HW130-B14387U1
HW100-B14387U1
HW90-B14387TU1

LV

Haier

Paldies, ka iegādājāties Haier produktu.

Pirms šīs ierīces lietošanas, lūdzu, uzmanīgi izlasiet šos norādījumus. Norādījumi satur svarīgu informāciju, kas jums palīdzēs ierīci izmantot visefektīvākajā veidā un garantēs drošu un pareizu uzstādīšanu, lietošanu un apkopi.

Glabājiet šo rokasgrāmatu ērti pieejamā vietā, lai jūs vienmēr varētu to izmantot kā atsauci drošai un pareizai ierīces lietošanai.

Ja ierīci pārdodat, atdodat vai atstājat iepriekšējā dzīvesvietā, neaizmirstiet jaunajam īpašniekam nodot arī šo rokasgrāmatu, lai viņš varētu iepazīties ar ierīci un izlasīt drošības brīdinājumus.

Apzīmējumi



Brīdinājums — svarīga drošības informācija



Vispārīga informācija un padomi



Vides informācija



Utilizācija

Palīdziet aizsargāt vidi un cilvēku veselību. Ievietojiet iepakojumu atbilstošajos konteineros, lai nodrošinātu tā pārstrādi. Palīdziet pārstrādāt elektrisko un elektronisko ierīču atkritumus. Neizmetiet ar šo simbolu apzīmētās ierīces kopā ar sadzīves atkritumiem. Nododiet produktu atpakaļ vietējā pārstrādes uzņēmumā vai sazinieties ar pašvaldības biroju.



BRĪDINĀJUMS

Traumu vai nosmakšanas risks!

Atvienojiet ierīci no elektrotīkla. Atvienojiet elektrotīkla kabeli un atbrīvojieties no tā. Noņemiet durvju fiksatoru, lai nepieļautu bērnu un mājdzīvnieku ieslēgšanu ierīcē.

1- Drošības informācija	4
2- Ierīces apraksts	7
3- Vadības panelis	8
4- Programmas	12
5- Patēriņš	13
6- Ikdienas lietošana	14
7- hOn lietotne	19
8- Videi draudzīga mazgāšana	22
9- Kopšana un tīrīšana	23
10- Problēmu novēršana	26
11- Uzstādīšana	29
12- Tehniskie dati	33
13- Klientu apkalpošanas dienests	34

Pirms pirmoreiz ieslēdzat ierīci, izlasiet turpmāk minētos drošības ieteikumus!



BRĪDINĀJUMS!

Pirms pirmās lietošanas reizes

- ▶ Pārlicinieties, vai nav nekādu bojājumu, kas radušies transportēšanas laikā.
- ▶ Pārbaudiet, vai ir izņemtas visas transportēšanas skrūves.
- ▶ Noņemiet visu iepakojumu un nolieciet to bērniem nepieejamā vietā.
- ▶ Ierīce jānes un jāpārvieta vismaz divatā, jo tā ir smaga.

Ikdienas lietošana

- ▶ Šo ierīci drīkst lietot personas no 8 gadu vecuma un personas ar ierobežotām fiziskām, sensorām vai garīgām spējām vai bez pieredzes un zināšanām, ja vien tās tiek uzraudzītas vai tām ir sniegti norādījumi par ierīces lietošanu drošā veidā un tās saprot ar to saistītos riskus.
- ▶ Bērni, kas jaunāki par 3 gadiem, ierīci drīkst izmantot tikai pastāvīgā pieaugušo uzraudzībā.
- ▶ Bērni nedrīkst spēlēt ar ierīci.
- ▶ Neļaujiet bērniem vai mājdzīvniekiem tuvoties ierīcei, kad tās durvis ir atvērtas.
- ▶ Mazgāšanas līdzekļus glabājiet bērniem nepieejamā vietā.
- ▶ Aizvelciet rāvējslēdzējus, nostipriniet vaļējas auklas un parūpējieties par maziem priekšmetiem, lai veļa nesapītos. Ja nepieciešams, izmantojiet piemērotu maisu vai tīkliņu.
- ▶ Neaizskariet un nelietojiet ierīci, ja esat basām kājām vai ar slapjām vai mitrām rokām vai kājām.
- ▶ Neapsedziet un neievietojiet apvalkā ierīci darbības laikā vai pēc tam, lai varētu iztvaikot mitrums.
- ▶ Nelieciet uz ierīces smagus priekšmetus vai siltuma un mitruma avotus.
- ▶ Nelietojiet un neglabājiet ierīces tuvumā viegli uzliesmojošus mazgāšanas līdzekļus un ķīmiskās tīrīšanas līdzekļus.
- ▶ Nelietojiet ierīces tuvumā viegli uzliesmojošus aerosolus.
- ▶ Nemazgājiet ierīcē apģērbus, kas ir apstrādāti ar šķīdinātājiem, izžāvējiet tos iepriekš svaigā gaisā.



BRĪDINĀJUMS!

Ikdienas lietošana

- ▶ Neatvienojiet un nepieslēdziet kontaktdakšu viegli uzliesmojošas gāzes klātbūtnē.
- ▶ Nemazgājiet karstā ūdenī putuplasta gumijai vai sūklim līdzīgus materiālus.
- ▶ Nemazgājiet veļu, kas ir nosmērēta ar miltiem.
- ▶ Neviena mazgāšanas cikla laikā neatveriet mazgāšanas līdzekļa atvilktni.
- ▶ Mazgāšanas laikā nepieskarieties durvīm, jo tās sakarst.
- ▶ Neatveriet durvis, ja ūdens līmenis ir redzams virs lūkas.
- ▶ Neatveriet durvis ar spēku. Durvis ir aprīkotas ar pašbloķēšanas ierīci un atveras neilgi pēc mazgāšanas procedūras beigām.
- ▶ Lai taupītu elektroenerģiju un gādātu par drošību, izslēdziet ierīci pēc katras mazgāšanas programmas un pirms jebkādas regulāras apkopes veikšanas un atvienojiet ierīci no elektrotīkla.
- ▶ Atvienojot ierīci, velciet aiz kontaktdakšas, nevis kabeļa.

Apkope/tīrīšana

- ▶ Ja tīrīšanu un apkopi veic bērni, pārliecinieties, vai viņi tiek uzraudzīti.
- ▶ Pirms kārtējās apkopes veikšanas atvienojiet ierīci no elektrotīkla.
- ▶ Uzturiet tīru lūkas lejasdaļu un, ja ierīce netiek lietota, atveriet durvis un mazgāšanas līdzekļa atvilktni, lai novērstu smaku veidošanos.
- ▶ Ierīces tīrīšanai neizmantojiet ūdens strūklu vai tvaiku.
- ▶ Lai izvairītos no apdraudējuma, bojātu elektropadeves vadu drīkst nomainīt ražotājs, viņa klientu apkalpošanas dienesta pārstāvis vai cita līdzīgas kvalifikācijas persona.
- ▶ Nemēģiniet patstāvīgi labot ierīci. Lai veiktu remontu, sazinieties ar mūsu klientu apkalpošanas dienestu.
- ▶ Noņemiet no ierīces visus svešķermeņus, piemēram, metāla priekšmetus, ķīmiskas vielas, trauslas preces, aizdegtas sveces un aizdegtas cigaretes.

Uzstādīšana

- ▶ Ierīce jānovieto labi vēdināmā vietā. Nodrošiniet vietu, kas ļauj pilnībā atvērt durvis.
- ▶ Nekad neuzstādi ierīci ārā mitrā vietā vai tur, kur var rasties ūdens noplūdes, piemēram, zem izlietnes vai tās tuvumā. Ūdens noplūdes gadījumā atvienojiet strāvas padevi un ļaujiet ierīcei dabiski nožūt.



BRĪDINĀJUMS!

Uzstādīšana

- ▶ Uzstādiet un lietojiet ierīci tikai vietās, kur temperatūra pārsniedz 5 °C.
 - ▶ Nenovietojiet ierīci tieši uz paklāja, tuvu sienai vai mēbelēm.
 - ▶ Neuzstādiet ierīci tiešā saules gaismā vai siltuma avotu (piemēram, krāsns, sildītāja) tuvumā.
 - ▶ Pārliedzinieties, vai informācija par elektrību uz datu plāksnītes atbilst barošanas avotam. Ja tā neatbilst, sazinieties ar elektrotehniķi.
 - ▶ Neizmantojiet vairāku kontaktdakšu adapterus un pagarinātāj-kabeļus.
 - ▶ Pārliedzinieties, vai tiek izmantots tikai komplektā iekļautais elektrības kabelis un šļūtenes komplekts.
 - ▶ Uzmanieties, lai nesabojātu elektrības vadu un kontaktdakšu.
 - ▶ Bojājumu gadījumā lūdziet to nomainīt elektriķim.
 - ▶ Barošanai izmantojiet atsevišķu zemētu kontaktligzdu, kas pēc uzstādīšanas ir viegli pieejama. Ierīcei jābūt iezemētai.
- Tikai Apvienotajai Karalistei:** ierīces barošanas kabelis ir aprīkots ar 3 vadu (zemējuma) kontaktdakšu, kas atbilst standarta 3 vadu (zemētai) kontaktligzdai. Nekad neatvienojiet un nenonemiet trešo tapīņu (zemējumu).
- Pēc ierīces uzstādīšanas kontaktdakšai ir jābūt pieejamai.
- ▶ Pārbaudiet, vai šļūteņu un citi savienojumi ir stingri un nav noplūdes.

Paredzētā lietošana

Šī ierīce ir paredzēta tikai veļas mašīnā mazgājamās veļas mazgāšanai. Vienmēr ievērojiet norādes katra apģērba gabala etiķetē. Tas ir paredzēts sadzīves lietošanai mājas iekšpusē. Tas nav paredzēts komerciālai vai rūpnieciskai lietošanai.

Nav atļauts veikt ierīces izmaiņas vai modifikācijas. Neuzmanīga lietošana var izraisīt bīstamību un visu garantijas un atbildības prasību nepiemērošanu.



Piezīme:

Tehnisku izmaiņu un dažādu modeļu dēļ turpmākajās nodaļās redzami attēli var atšķirties no jūsu modeļa.

2.1 Ierīces attēls.

Priekšpuse (2-1. attēls):

Aizmugure (2-2. attēls):

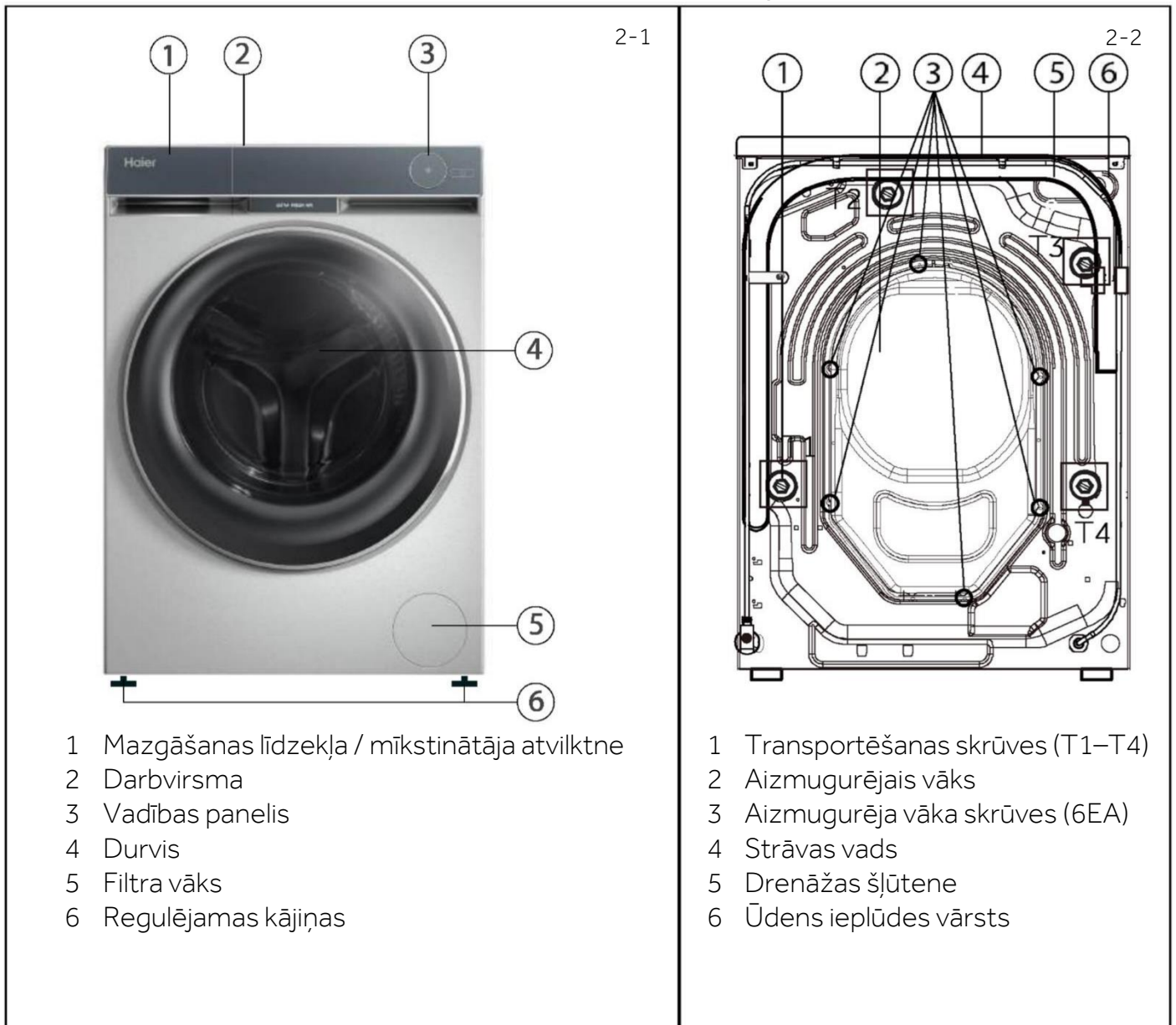

2.2 Piederumi

Pārbaudiet piederumus un literatūru atbilstoši šim sarakstam (2–3. attēls):

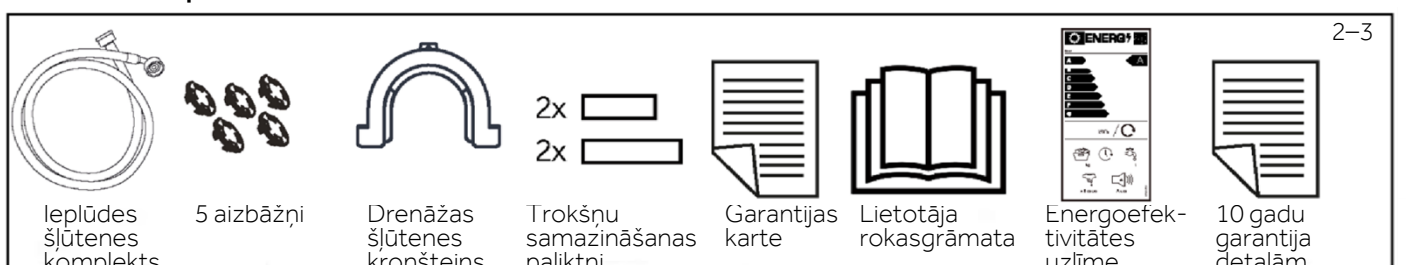

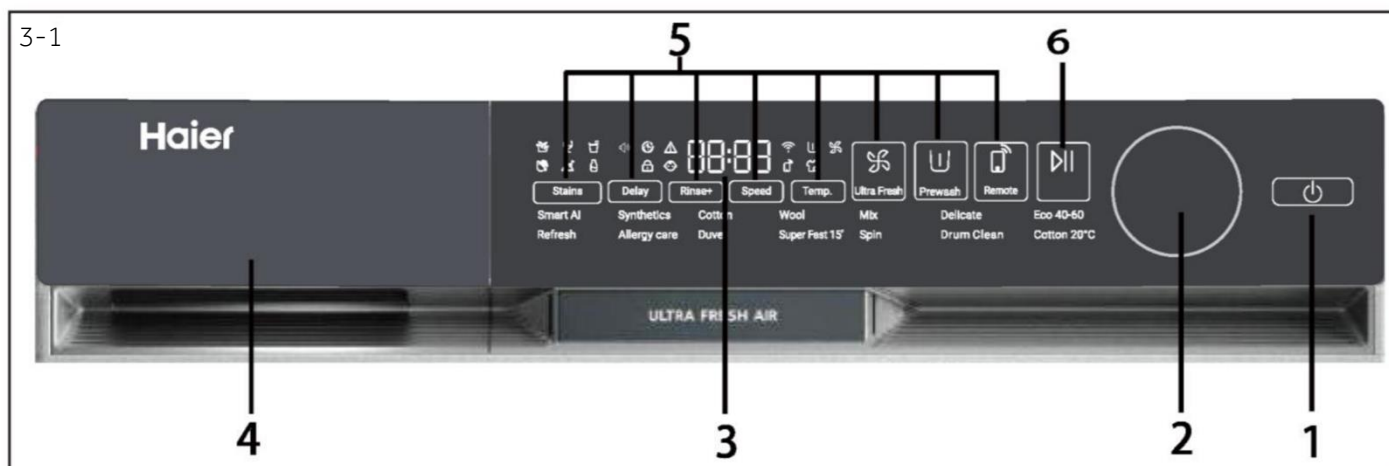

- | | | |
|------------------------|---|-----------------------|
| 1 Ieslēgšanas poga | 3 Displejs | 5 Funkciju pogas |
| 2 Programmas selektors | 4 Mazgāšanas līdzekļa /
mīkstinātāja atvilktnē | 6 Poga "Sākt/Apturēt" |

i Piezīme: Skaņas signāls

Šādos gadījumos skaņas signāls netiek atskaņots pēc noklusējuma:

- ▶ nospiežot pogu;
- ▶ pagriežot programmu selektoru.
- ▶ programmas beigās;

Skaņas signālu var atlasīt pēc nepieciešamības; skatiet sadaļu IKDIENAS LIETOŠANA (skatiet 18. lpp. 6.13.).

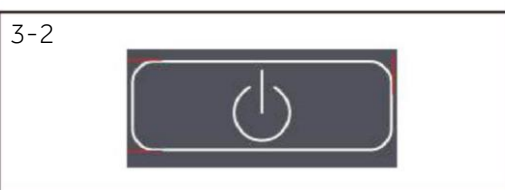

3.1 "Ieslēgšanas" poga

Viegli pieskarieties šai pogai (3-2. attēls), lai ieslēgtu; displejs ir izgaismots, pogas "Sākt/Apturēt" indikators mirgo. Lai izslēgtu, pieskarieties vēlreiz uz apmēram 2 sekundēm. Ja netiek aktivizēts neviens paneļa elements vai programma, mašīna pēc brīža automātiski izslēdzas.

i Piezīme: Izslēgšana

Bez Wi-Fi savienojuma ieslēgtā ierīce automātiski izslēdzas, ja netiek aktivizēta 2 minūšu laikā pirms programmas sākuma vai programmas beigās. Ar Wi-Fi savienojumu gaidīšanas laiks ir 24 stundas

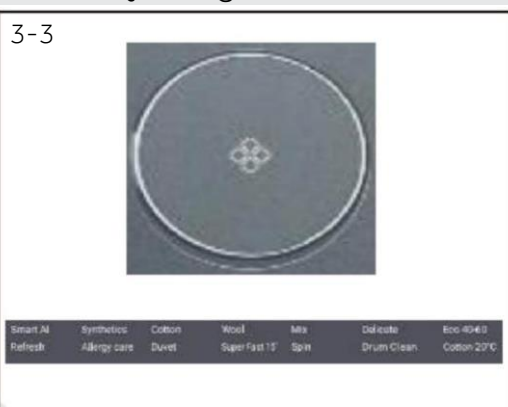

3.2 Programmas selektors

Griežot pogu (3-3. attēls), var atlasīt vienu no 14 programmām; iedegsies saistītā gaismas diode, un tiks parādīti tās noklusējuma iestatījumi.

3.3 Displejs

Displejā (3-4. attēls) redzamā informācija:

- ▶ Mazgāšanas laiks
- ▶ Beigu laika aizkave
- ▶ Kļūdu kodi un pakalpojuma informācija
- ▶ Displeja simboli
- ▶ Ātrums, temperatūra u. c.



Simbols	Nozīme
	Aizkave.
	Trauksme.
	Cilindra durvis ir bloķētas.
	Vadības panelis ir bloķēts.
	Ierīce ir savienota ar Wi-Fi.
	Priekšmazgāšana.
	Ultra fresh.
	Tālvadība.
	Tvaiks: programmas Smart, Krekli, Zīdaiņu aprūpe, Alerģijām ir tvaika mazgāšanas funkcija pēc noklusējuma.

3.4 Funkciju pogas

Funkciju pogas (3-5. attēls) iespējo papildu opcijas atlasītajā programmā pirms tās sākuma. Tiek parādīti saistītie indikatori.

Izslēdzot ierīci vai iestatot jaunu programmu, tiek atspējotas visas opcijas.

Ja pogai ir vairākas opcijas, nepieciešamo opciju var atlasīt, secīgi pieskaroties pogai.



Piezīme: rūpnīcas iestatījumi

Lai iegūtu vislabākos rezultātus katrā programmā, Haier ir labi definēti konkrēti noklusējuma iestatījumi. Ja nav īpašas prasības, ieteicams izmantot noklusējuma iestatījumus.

3.4.1 -Funkcijas poga "Aizkave"

Pieskarieties šai pogai (3-6. attēls), lai sāktu programmu ar aizkavi.

Beigu laika aizkavi var palielināt 30 minūšu soļos no 0,5 līdz 24 h (beigu laiks būs ilgāks par sākotnējo programmas laiku).

Piemēram, displejs izslēgts 6.30 nozīmē to, ka programmas cikls beigsies pēc 6 stundām un 30 minūtēm. Nospiediet pogu "Sākt/Apturēt", lai aktivizētu laika aizkavi. Tas neattiecas uz programmu Centrifūga, Refresh, Tālvadība.

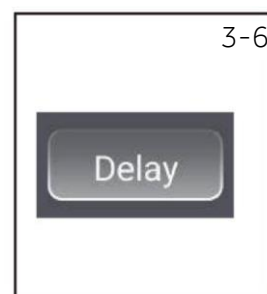

Piezīme: Šķidrās mazgāšanas līdzeklis

Ja lietojat šķidro mazgāšanas līdzekli, nav ieteicams aktivizēt gala laika aizkavi.



3.4.2 "Ultra Fresh "

Pieskarieties šai pogai, tad iedegsies svaiga gaisa ikona un ekrānā būs redzams uzraksts "Ultra Fresh ieslēgts" (3.–6. att.). Sāciet svaiga gaisa funkciju pēc programmas beigām. Ventilators iepūš cilindrā gaisu no aizmugures; atsvaidzina veļu un nožāvē blīvi un daļu starp iekšējo un ārējo cilindru, novēršot pelējuma un baktēriju augšanu cilindrā un sliktu aromātu veidošanos. Gaiss izplūst no galvenā vadības paneļa abām priekšējām malām; tas ilgst ne vairāk kā 12 stundas, līdz klients to aptur.



3.4.3 Funkcijas poga "Temp."

Pieskarieties šai pogai (3–8. attēls), lai mainītu programmas mazgāšanas temperatūru. Ja neviena vērtība nav izgaismota (rādījums "••"), ūdens netiek sildīts.

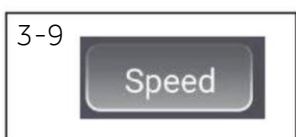

3.4.4 Funkcijas poga "Ātrums"

Pieskarieties šai pogai (3–9. attēls), lai mainītu vai atceltu programmas centrifūgu. Ja neviena vērtība nav izgaismota (rādījums "•"), centrifūga nedarbojas.



3.4.5 Funkcijas poga "Skalošana+"

Pieskarieties šai pogai (3–10. attēls), lai intensīvāk skalotu veļu ar svaigu ūdeni. Ieteicama cilvēkiem ar jutīgu ādu.

Vairākkārt pieskaroties pogai, var atlasīt no nulles līdz trim papildu cikliem. Tie tiek parādīti displejā ar P--0/P--1/P--2/P--3. Dažādām programmām opcijas ir atšķirīgas.

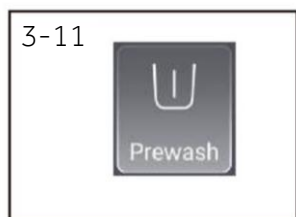

3.4.6 Funkcijas poga "Priekšmazgāšana"

Pieskaroties šai pogai (3.–7. attēls), var atlasīt priekšmazgāšanas programmu. Atlasot šo funkciju, iepriekš jāpievieno neliels daudzums mazgāšanas līdzekļa priekšmazgāšanas zonā (mazgāšanas līdzekļa daudzums nedrīkst pārsniegt 30 g). Šo funkciju var atlasīt programmām Jauktā, Sintētika, Kokvilna 20 °C, Kokvilna, Alerģijām; atlasot priekšmazgāšanas funkciju; ikona izgaismojas.



3.4.7 Funkcijas poga "Sākt/Apturēt"

Viegli pieskarieties šai pogai (3–12. attēls), lai sāktu vai pārtrauktu pašlaik parādīto programmu.



3.4.8 Poga "Traipi"

Pieskarieties šai pogai (3–13. attēls), lai izvēlētos īpašas funkcijas traipiem. Simboli ir izskaidroti nākamajā tabulā.



Zāle



Vīns



Sula



Asinis



Augsne



Piens

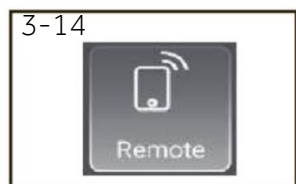

3.4.9 Poga "Tālvadība"

Īsi nospiediet šo pogu, lai aktivizētu/deaktivizētu ierīces tālvadību, izmantojot hOn lietotni (3-14. attēls).

PIEZĪME. Lai sāktu savienošanas pārī procedūru, izpildiet lietotnes norādījumus. Plašāku informāciju skatiet speciālajā 7.5. nodaļā "hOn lietotne".

3.5 Bērnu bloķējums

Izvēlieties programmu un pēc tam sāciet, vienlaicīgi uz 3 sekundēm pieskaroties pogām "Ātrums" un "▶||" (3–14. attēls), lai bloķētu visus paneļa elementus pret aktivizāciju; panelī ir redzams .

Lai atbloķētu, vēlreiz pieskarieties šīm divām pogām. Kad bērnu bloķējums darbojas, iedegas tā indikators. Šī ir izvēles funkcija, kad mašīna darbojas.

Pēc bērnu bloķējuma aktivizēšanas pieskaroties kādai pogai, displejā ir redzams **CL01** (3–15. attēls). Izmaiņas netiek veiktas.

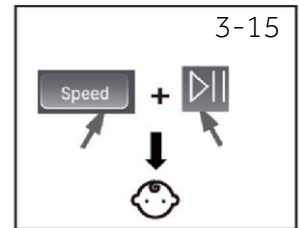

Piezīme: bērnu bloķējums

- ▶ Manuāli iestatīts bērnu bloķējums ir jāatceļ manuāli vai tas tiks atcelts automātiski programmas beigās. Izslēgšana un kļūdu informācija neatceļ bērnu bloķējumu. Tas joprojām darbojas, nākamreiz ieslēdzot ierīci.
- ▶ Ja izmantojat bērnu bloķējumu, vispirms nospiediet programmas taustiņu, tad bērnu bloķējums būs ieslēgts.
- ▶ Paturiet to 3 sekundes; bērnu bloķējumam iedegsies pilna gaisma, un tas būs aktivizēts.
- ▶ Bērnu bloķējumu nevar iestatīt vai atcelt no hOn lietotnes.

3.6 Mazgāšanas līdzekļa atvilktnē

Pēc dozatora atvilktnes atvēršanas redzami komponenti (3-16. attēls):

- 1: galvenais mazgāšanas nodalījums veļas pulverim vai šķidrājam mazgāšanas līdzeklim.
- 2: mazgāšanas līdzekļa atloka selektors; paceliet to augšup pulverveida mazgāšanas līdzeklim vai turiet uz leju šķidrājam mazgāšanas līdzeklim.
- 3: nodalījums mīkstinātājam.
- 4: priekšmazgāšanas nodalījums nelielam veļas pulvera daudzumam.
- 5: bloķēšanas izcilnis: piespiediet to lejup, lai izvilktu dozatora atvilktni.

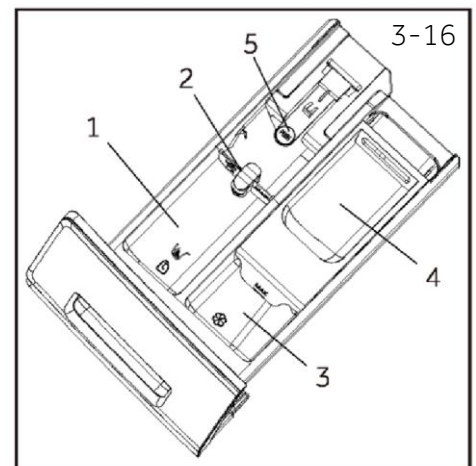

Ieteikums par mazgāšanas līdzekļu veidu ir piemērots dažādām mazgāšanas temperatūrām, lūdzu, skatiet mazgāšanas līdzekļa rokasgrāmatu.

Piezīme: procedūra veļas mazgājamās mašīnas veikto ciklu skaita pārbaudei.

Procedūra: gaidstāves režīmā vispirms atlasiet programmu "Kokvilna", pēc tam vienlaicīgi nospiediet "Temp." un "Ātrums", tad uz 2 sekundēm tiks parādīts aktuālā cikla numurs un pēc tam notiks atgriešanās uz gaidstāves saskarni. Pēc programmas beigām veikto ciklu kopskaitam tiks pievienots 1. Darbības ciklu skaitam pārsniedzot 9999, tas tiek parādīts heksadecimālā formātā.

● Jā, ○ Pēc izvēles, / Nē

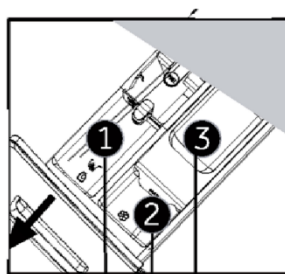

Mazgāšanas līdzekļa nodalījums:

- 1 Mazgāšanas līdzeklis
- 2 Mīkstinātājs vai kopšanas līdzeklis
- 3 Mazgāšanas līdzeklis ³⁾

Programma	Maks. slodze kg HW100	Temperatūra °C ¹⁾ atlasāms diapazons	Iepriekš iestatīts	Auduma veids			Iepriekš iestatītais centrifūgas ātrums apgr./min	Funkcija					Noklusējuma ilgums (min)	
				1	2	3		i-time	Aizsardzība pret burzīanos	Papildu skalošana	Aizkave	Traiņu noņemšana		
Smart AI	10	-- līdz 60	40	●	○	/	1000	●	●	●	●	●	●	78
Sintētika	2,5	-- līdz 40	40	●	○	○	1000	●	●	●	●	●	●	70
Refresh	10	-- līdz 90	40	●	○	○	1400	●	●	●	●	●	●	82
Kokvilna	5	-- līdz 60	40	●	○	○	1200	●	●	●	●	●	●	133
Alerģijām	2,5	-- līdz 30	30	●	○	/	600	●	/	●	●	/	/	47
Segas	/	/	/	/	/	/	/	/	/	/	/	/	/	/
Vilna	5	-- līdz 90	60	●	○	○	1000	●	●	●	●	●	●	107
Īpaši ātrā 15 min ²⁾	10	-- līdz 90	60	●	○	○	1000	●	●	●	●	/	/	107
Jauktā	2,5	-- līdz 40	--	●	○	/	1000	●	●	●	●	/	/	15
Centrifūga	2,5	-- līdz 40	--	●	○	/	800	●	/	●	●	/	/	40
Saudzīgā	10	/	/	/	/	/	1000	/	●	/	/	/	/	8
Cilindra tīrīšana	10	/	/	●	○	○	1000	●	●	●	●	●	●	53
Kokvilna 20 °C	10	/	/	●	○	○	1000	●	●	●	●	●	●	53
Eco 40–60	10	/	/	●	○	/	/	/	/	/	●	/	/	151

-- Ūdens netiek sildīts.

1) Izvēlieties 90 °C mazgāšanas temperatūru tikai īpašām higiēnas prasībām.

2) Samaziniet mazgāšanas līdzekļa daudzumu, ja programma ir īsa.

3) Mazliet mazgāšanas līdzekļa var pievienot priekšmazgāšanas nodalījumā tikai tad, ja ir aktivizēta priekšmazgāšanas funkcija lietotnē (piezīme: mazgāšanas pulvera daudzums nedrīkst pārsniegt 30 g). Ja IOT funkcija nav aktivizēta, lūdzu, nepievienojiet mazgāšanas līdzekli priekšmazgāšanas nodalījumā.

4) Attiecas uz sausas veļas mazgāšanu.

5) 6) 7) Ātruma taustīņus var izmantot tikai bērnu bloķējuma iestatījumiem.

Kvalitātes uzlabošanas nolūkos dizains un specifikācijas var tikt mainītas bez brīdinājuma.

Lietotājs nedrīkst i-Refresh funkcijai pievienot dezinfekcijas līdzekli, mazgāšanas līdzekli vai mīkstinātāju.

Noskenējiet kvadrātkodu energoefektivitātes uzlīmē, lai iegūtu informāciju par enerģijas patēriņu.





Faktiskais enerģijas patēriņš var atšķirties no paziņotā atbilstoši vietējiem apstākļiem.



Piezīme: Automātiskā svēršana

Ierīcei ir aprīkota ielādes atpazīšana. Nelielas ielādes gadījumos dažās programmās automātiski tiek samazināta enerģija, ūdens un mazgāšanas laiks. Displeja noklusējuma laiks var atšķirties atkarībā no porcijas svara, izmantojot programmu "Smart, Sintētika, Kokvilna, Kokvilna 20 °C, Eco 40–60".

Orientējošā informācija (saskaņā ar Komisijas Regulu (ES) 2019/2023):

Nominālā kapacitāte	Programma			ENERGY		Maks. temperatūra (°C)	Efektīvais ātrums (APGR./MIN)	
		(kg)	(HH:MM)	(kWh/cikls)	(l/cikls)			Atlikušais mitrums (%)
10 kg	Eco 40–60	10,0	3:21	0,640	66,0	28,0	1330	53,0
	Eco 40–60	5,0	2:31	0,430	40,0	26,0	1330	53,0
	Eco 40–60	2,5	2:07	0,240	28,0	25,0	1330	55,0
	Kokvilna 20 °C	10,0	0:53	0,300	80,0	20,0	1000	65,0
	Kokvilna 60 °C	10,0	1:37	2,000	80,0	57,0	1400	55,0
	Vilna 30 °C	1,0	0:50	0,380	40,0	30,0	800	37,0
	Īpaši ātrā 15 min 30 °C	1,0	0:28	0,380	40,0	30,0	1000	65,0

Programmām, kas nav Eco 40–60, norādītās vērtības ir tikai orientējošas.

6.1 Strāvas padeve

Pievienojiet veļas mazgājamo mašīnu strāvas padevei (no 220 V līdz 240 V ~/ 50 Hz; 6-1. attēls). Lūdzu, skatiet arī sadaļu "Uzstādīšana" (skatiet 29. lpp.).

6.2 Ūdens pieslēgums

- ▶ Pirms pievienošanas pārbaudiet ūdens ieplūdes atveres tīrību un dzidrumu.
- ▶ Atveriet krānu (6-2. attēls).

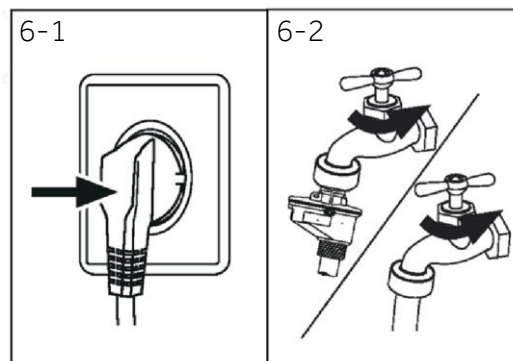

i Piezīme: Necauraidība

Pirms lietošanas pārbaudiet, vai savienojumos starp krānu un ieplūdes šļūteni, nav noplūdes, atverot krānu.

6.3 Veļas sagatavošana

- ▶ Sakārtojiet veļu pēc audumiem (piemēram, kokvilna, sintētika, vilna, zīds) un netīrības pakāpes (6-3. attēls). Pievērsiet uzmanību kopšanas norādījumiem mazgāšanas etiķetēs.
- ▶ Nodaliet balto veļu no krāsainās. Vispirms ar rokām izmazgājiet krāsainus tekstilmateriālus, lai pārbaudītu, vai tie neizbalē vai nenoplok.
- ▶ Iztukšojiet kabatas (atslēgas, monētas u. c.) un noņemiet cietākus dekoratīvus priekšmetus (piemēram, piespraudes).
- ▶ Apģērbi bez vīlēm, saudzīgi mazgājama veļa un smalki austi tekstilizstrādājumi, piemēram, smalki aizkari, ir jāievieto veļas maisiņā saudzīgai mazgāšanai (labāk būtu mazgāt ar rokām vai ķīmiski tīrīt).
- ▶ Aizveriet rāvējslēdzējus, liplentes un āķus, pārbaudiet, vai pogas ir stingri piešūtas.
- ▶ Sensitīvus apģērba gabalus, piemēram, veļu bez stingras vīles, smalku apakšveļu un mazus apģērba gabalus, piemēram, zeķes, jostas un krūšturus, ievietojiet veļas maisiņā.
- ▶ Atlokiet lielus auduma gabalus, piemēram, palagus un gultas pārklājus.
- ▶ Džinsus un apdrukātus, dekorētus vai krāsainus tekstilizstrādājumus izgrieziet uz otru pusi; ja iespējams, mazgājiet atsevišķi.

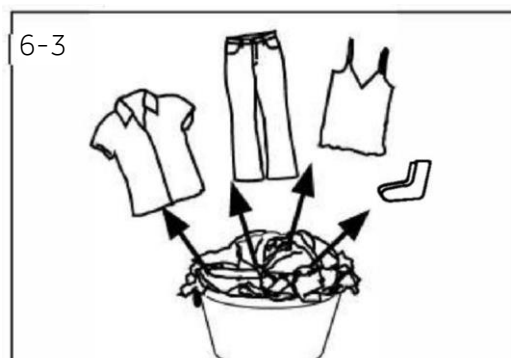

! UZMANĪBU!

Priekšmeti, kas nav izgatavoti no tekstila, kā arī mazi, vaļīgi vai asi priekšmeti var izraisīt traucējumus un bojājumus drēbēm vai ierīcei.

Kopšanas grafiks

Mazgāšana		
 Var mazgāt līdz 95 °C normālā procesā	 Var mazgāt līdz 60 °C normālā procesā	 Var mazgāt līdz 60 °C vieglā procesā
 Var mazgāt līdz 40 °C normālā procesā	 Var mazgāt līdz 40 °C vieglā procesā	 Var mazgāt līdz 40 °C ļoti vieglā procesā
 Var mazgāt līdz 30 °C normālā procesā	 Var mazgāt līdz 30 °C vieglā procesā	 Var mazgāt līdz 30 °C ļoti vieglā procesā
 Var mazgāt ar rokām ne vairāk kā 40 °C	 Nemazgāt	
Balināšana		
 Jebkura atļautā balināšana	 Tikai skābeklis / bez hlora	 Nebalināt
Žāvēšana		
 Žāvēšana iespējama normālā temperatūrā	 Žāvēšana iespējama zemākā temperatūrā	 Nežāvēt veļas žāvētājā
 Žāvēšana pakarinot	 Žāvēšana izklājot	
Gludināšana		
 Gludināšana maksimālā temperatūrā līdz 200 °C	 Gludināšana vidējā temperatūrā līdz 150 °C	 Gludināšana zemā temperatūrā līdz 110 °C bez tvaika (gludināšana ar tvaiku var izraisīt neatgriezeniskus bojājumus)
 Negludināt		
Profesionāla tekstilizstrādājumu kopšana		
 Ķīmiskā tīrīšana tetrahloretēnā	 Ķīmiskā tīrīšana ogļūdeņražos	 Netīrīt ķīmiski
 Profesionāla mitrā tīrīšana	 Neprofesionāla mitrā tīrīšana	

Daži no šiem simboliem var nebūt redzami ierīces izvēlnē.

6.4 Ierīces uzpildīšana

- ▶ Ielieciet veļas gabalus pa vienam.
- ▶ Nepārslogojiet. Nemiet vērā atšķirīgo maksimālo ielādes daudzumu atkarībā no programmas! Maksimālās ielādes noteikums: starp ievietoto veļu un cilindra augšu jābūt sešu collu atstatumam.
- ▶ Uzmanīgi aizveriet durvis, pārliecinoties, vai nav iestrēdzis neviens veļas gabals.

6.5 Mazgāšanas līdzekļa izvēle

- ▶ Mazgāšanas efektivitāti un veikspēju nosaka izmantotā mazgāšanas līdzekļa kvalitāte.
- ▶ Izmantojiet tikai mazgāšanai veļas mazgājamā mašīnā paredzētu mazgāšanas līdzekli.
- ▶ Ja nepieciešams, izmantojiet specifiskus mazgāšanas līdzekļus, piemēram, sintētiskiem un vilnas audumiem.
- ▶ Skatiet padomus mazgāšanas līdzekļa uzlīmē uz virsmas.
- ▶ Nelietojiet ķīmiskās tīrīšanas līdzekļus, piemēram, trihloretilēnu un tam līdzīgus produktus.

Izvēlieties labāko mazgāšanas līdzekli

Programma	Mazgāšanas līdzekļa veids				
	Universālais	Krāsainai veļai	Saudzīgā	Speciālais	Mīkstinātājs
Smart AI	L/P	L/P	-	-	o
Sintētika	L/P	L/P	-	-	o
Refresh	L/P	L/P	-	-	o
Kokvilna	-	L/P	-	-	o
Alerģijām	-	-	L/P	L/P	o
Segas	-	-	-	-	-
Vilna	-	-	-	-	-
Īpaši ātrā 15 min	-	-	L/P	L/P	o
Jauktā	p	L/P	-	-	o
Centrifūga	L	L	-	-	o
Saudzīgā	-	-	L/P	L/P	o
Cilindra tīrīšana	-	-	-	-	-
Kokvilna 20 °C	L/P	L/P	-	-	o
Eco 40–60	L/P	L/P	-	-	o

L = gelveida/šķidrās mazgāšanas līdzeklis P = pulverveida mazgāšanas līdzeklis O = pēc izvēles - = nē

Ja lietojat šķidro mazgāšanas līdzekli, nav ieteicams aktivizēt laika aizkavi

Ieteicams lietot:

- ▶ veļas mazgāšanas pulveri: no 20 °C līdz 90 °C* (vislabāk izmantot: 40–60 °C);
- ▶ krāsaino audumu mazgāšanas līdzekli: no 20 °C līdz 60 °C (vislabāk izmantot: 30–60 °C);
- ▶ vilnas/smalkveļas mazgāšanas līdzekli: no 20 °C līdz 30 °C (vislabāk izmantot: 20–30 °C).

* Izvēlieties 90 °C mazgāšanas temperatūru tikai īpašām higiēnas prasībām.

* Ja atlasāt ūdens temperatūru 60 °C vai augstāku, ieteicams lietot mazāk mazgāšanas līdzekļa. Lūdzu, izmantojiet speciālu dezinfekcijas līdzekli, piemērotu kokvilnas vai sintētiskiem audumiem.

* Labāk ir lietot mazāk putojošu vai neputojošu mazgāšanas līdzekļa pulveri.

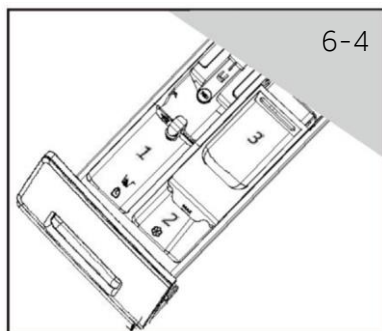

6.6 Mazgāšanas līdzekļa pievienošana

1. Izbīdiet mazgāšanas līdzekļa atvilktni.
2. Ievietojiet nepieciešamās ķīmiskās vielas atbilstīgos nodalījumos (6-4. attēls).
3. Uzmanīgi iebīdiet vietā atvilktni.



Piezīme:

- ▶ Pirms nākamā mazgāšanas cikla izņemiet no mazgāšanas līdzekļa atvilktnes mazgāšanas līdzekļa atliekas.
- ▶ Nepārspīlējiet ar mazgāšanas līdzekļa vai mīkstinātāja lietošanu.
- ▶ Ievērojiet norādes uz mazgāšanas līdzekļa iepakojuma.
- ▶ Vienmēr uzpildiet mazgāšanas līdzekli tieši pirms mazgāšanas cikla sākuma.
- ▶ Koncentrētais šķidrās mazgāšanas līdzeklis pirms pievienošanas ir jāatšķaida.
- ▶ Nelietojiet šķidru mazgāšanas līdzekli, ja ir atlasīta funkcija "Aizkave".
- ▶ Rūpīgi izvēlieties programmas iestatījumus atbilstoši kopšanas simboliem uz visām veļas etiķetēm un programmu tabulai.

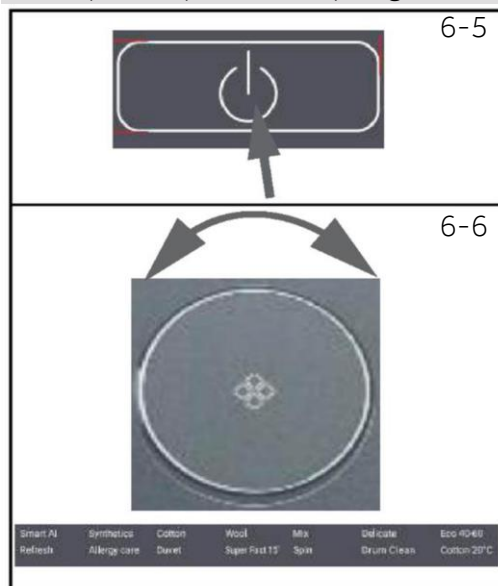

6.7 Ierīces ieslēgšana

Lai ieslēgtu ierīci, pieskarieties ieslēgšanas pogai (6-5. attēls). Pogas "Sākt/Apturēt" gaismas diode mirgo.

6.8 Atlasiet programmu

Lai sasniegtu vislabākos mazgāšanas rezultātus, atlasiet netīrības pakāpei un veļas veidam atbilstošu programmu. Pagrieziet programmu pogu (6-6. attēls), lai atlasītu pareizo programmu. Iedegas saistītās programmas gaismas diode, un tiek parādīti noklusējuma iestatījumi.



Piezīme: Atbrīvošanās no smakām

Pirms pirmās lietošanas reizes ieteicams palaist programmu "KOKVILNA+90 °C+600 apgr./min" bez veļas un ar nelielu daudzumu mazgāšanas līdzekļa nodalījumā (2) vai speciālu veļas mazgājamās mašīnas tīršanas līdzekli, lai atbrīvotos no iespējami kaitīgiem atlikumiem.



6.9 Atsevišķu izvēļu pievienošana

Atlasiet nepieciešamās opcijas un iestatījumus (6-7. attēls); skatiet vadības paneli.

6.10 Mazgāšanas programmas sākšana

Lai sāktu, pieskarieties pogai "Sākt/Apturēt" (6-8. attēls). Pogas "Sākt/Apturēt" gaismas diode pārstāj mirgot un deg nepārtraukti. Ierīce darbojas atbilstoši pašreizējiem iestatījumiem. Izmaiņas ir iespējamas, tikai atceļot programmu.

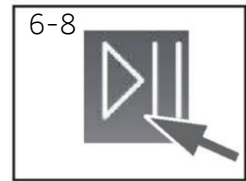

6.11 Mazgāšanas programmas pārtraukšana/atcelšana

Lai pārtrauktu darbojošos programmu, viegli pieskarieties "Sākt/Apturēt". Virs pogas mirgo gaismas diode. Pieskarieties tai vēlreiz, lai atsāktu darbību.

Lai atceltu palaistu programmu un visus tās atsevišķos iestatījumus:

1. Pieskarieties pogai "Sākt/Apturēt", lai pārtrauktu palaisto programmu.
2. Pieskarieties ieslēgšanas pogai apmēram uz 2 sekundēm, lai izslēgtu ierīci.
3. Pieskarieties ieslēgšanas pogai, lai izslēgtu ierīci, atlasiet programmu "Centrifūga" un "Bez ātruma", tad palaidiet programmu "Centrifūga", lai novadītu ūdeni.
4. Lai pēc programmas aizvēršanas restartētu ierīci, atlasiet un palaidiet jaunu programmu.

6.12 Pēc mazgāšanas

Piezīme: Durvju bloķēšana

- ▶ Drošības apsvērumu dēļ mazgāšanas cikla laikā durvis ir daļēji bloķētas. Durvis var atvērt tikai programmas beigās vai pēc tam, kad programma ir pareizi atcelta (skatiet iepriekšējo aprakstu).
- ▶ Augsta ūdens līmeņa vai augstas ūdens temperatūras gadījumā, kā arī centrifūgas darbības laikā nevar atvērt durvis; tiek parādīts **Loc!**.

1. Programmas cikla beigās tiek parādīts **End**.
2. Ierīce automātiski izslēdzas.
3. Lai saudzētu veļu un novērstu lielāku saburzīšanos, izņemiet to pēc iespējas ātrāk.
4. Izslēdziet ūdens padevi.
5. Atvienojiet strāvas vadu no elektrotīkla.
6. Atveriet durvis, lai novērstu mitruma un smaku veidošanos. Kamēr veļas mazgājamo mašīnu neizmantojat, atstājiet tās atvērtas.
7. Pēc ātrās žāvēšanas mazas drēbes viegli pielīp sienām, tāpēc neaizmirstiet par to, kad atverat durvis, lai paņemt veļu.

Piezīme: Gaidstāves / enerģijas taupīšanas režīms

Ieslēgtā ierīce pāriet gaidstāves režīmā, ja netiek aktivizēta 2 minūšu laikā pirms programmas sākuma vai programmas beigās. Displejs izslēdzas. Tas ietaupa enerģiju. Lai pārtrauktu gaidstāves režīmu, pieskarieties ieslēgšanas pogai.

6.13 Aktivizēt vai deaktivizēt skaņas signālu

Skaņas signālu var atlasīt pēc nepieciešamības:

1. Ieslēdziet ierīci.
2. Atlasiet centrifūgas programmu.
3. Vienlaicīgi pieskarieties pogām "Traipi" un "Ātrums" apmēram uz 3 sekundēm. Tiks parādīts **"bEEP on"** un aktivizēts skaņas signāls.

Lai aktivizētu skaņas signālu, atkal pieskarieties šīm divām pogām. Tiks parādīts **"bEEP off"**.

7.1 Vispārīga informācija

Šī ierīce ir aprīkota ar Wi-Fi tehnoloģiju, kas ļauj to vadīt attālināti, izmantojot lietotni hOn.



BRĪDINĀJUMS!

Ievērojiet šajā rokasgrāmatā norādītos drošības pasākumus, pat ja ierīci izmantojat no lietotnes. Šo norādījumu ievērošana ir būtiska drošai lietošanai.

7.2 Prasības

1. Wi-Fi tīkls: Nepieciešams ar 802.11b/g/n un 2,4 GHz joslu saderīgs maršrutētājs. Ar 5 GHz darbojošies tīkli un publiski tīkli netiek atbalstīti. Tīkla nosaukumam (SSID) jāsaturo 1–32 rakstzīmes, bet parolei — 8–64 rakstzīmes. Šifrēšanas iespējas iekļauj atvērto, WPA-PSK un WPA2-PSK.
2. Saderīgās ierīces: Lietotne ir pieejama Android, iOS vai Huawei ierīcēm – planšetdatoriem un viedtālruniem.
3. Vietas izvēle: Uzstādiet ierīci zonā ar spēcīgu Wi-Fi signālu.

Wi-Fi tehniskās specifikācijas:

- Frekvence: 2400–2483,5 MHz
- Maks. jauda: 20 dBm
- Standarts: IEEE802.11b/g/n un BLE V4.2

7.3 hOn lietotnes lejupielāde un instalēšana

1. Lejupielādējiet lietotni, noskenējot tālāk redzamo kvadrātkodu vai apmeklējot go.haier-europe.com/download-app.



Lejupielādējiet
hOn lietotni



Piezīme: reģistrācija

Profilu izveide (reģistrācija) ir nepieciešama tikai pirmajā lietotnes izmantošanas reizē, kā arī tad, ja konts ir dzēsts/atspējots. Turpmākai izmantošanai vienkārši piesakieties ar savu e-pastu un paroli. Lai izpētītu Wi-Fi funkcijas, pārbaudiet lietotnes demonstrācijas režīmu.



7.4 Ierīču savienošana pāri

Piezīme:

mājas tīklam jābūt iestatītam 2,4 GHz frekvencē; tīkli, kas darbojas ar 5 GHz frekvenci, netiek atbalstīti. Pārliedzieties, vai viedtālrunis ir savienots ar to pašu 2,4 GHz Wi-Fi tīklu, kuru vēlaties izmantot ierīces konfigurēšanai.

1. Atveriet lietotni hOn, izveidojiet jaunu profilu (vai piesakieties, ja jums tāds jau ir).
2. Pieskarieties "Pievienot ierīci" un, lai pabeigtu iestatīšanu, izpildiet viedtālruna ekrānā redzamos norādījumus.



7.5 Tālvadības aktivizēšana

1. Pārbaudiet, vai maršrutētājs ir ieslēgts un savienots ar internetu.
2. Piepildiet veļas mazgājamo mašīnu un aizveriet durvis.
3. Ieslēdziet ierīci.
4. Īsi nospiediet pogu Tālvadība . Durvis aizslēgsies.
5. Sāciet ciklu, izmantojot lietotni. Vadības panelis būs atspējots, izņemot pogas "IESLĒGŠANA" un "SĀKT/APTURĒT". Programmas laikā būs pieejams tikai bērnu bloķējums.
6. Tālvadības pulti var aktivizēt arī cikla laikā, īsi nospiežot pogu Tālvadība .

Piezīme: tālvadības pabeigšana

Pēc tālvadības iespējošanas komandu no lietotnes var nosūtīt līdz 24 stundām.

7.6 Tālvadības deaktivizēšana

1. Cikla laikā tālvadību var deaktivizēt, īsi nospiežot pogu Tālvadība , un cikls turpināsies. Lietotnē varat skatīt cikla statusu, bet nevarēsiet nosūtīt komandas (piemēram, apturēt/pauze).
2. Ja drošības apstākļi atļauj, var atvērt durvis.
3. Lai atsāktu tālvadību, izmantojot lietotni, pārbaudiet, vai durvis ir aizvērtas, pēc tam vēlreiz īsi nospiediet tālvadības pogu .

7.7 Cikla beigas ar tālvadību

1. Cikla beigās tiek atbloķētas durvis un deaktivizēta tālvadība.
2. Pēc 2 minūtēm ierīce automātiski izslēdzas.

7.8 Wi-Fi moduļa izslēgšana un tīkla akreditācijas datu notīrīšana

Lai dzēstu saglabāto Wi-Fi tīkla informāciju un izslēgtu Wi-Fi moduli:

1. Ieslēdziet ierīci.

2. Nesākot nekādu ciklu, uz 5 sekundēm nospiediet tālvadības pogu "  ", līdz tiek parādīts ziņojums "rESt".

3. Uz 5 sekundēm nospiediet pogu "Aizkave", līdz tiek parādīts "donE".

4. Konfigurācijas informācija tiks dzēsta. Lai izietu, atlasiet programmu vai izslēdziet ierīci.

5. Lai pārkonfigurētu, lietotnē hOn noņemiet ierīci un sāciet jaunu savienošanas pāri procedūru.



Piezīme:

izmantojiet šo procedūru tikai tad, ja plānojat pārdot ierīci.



Ekoloģiski atbildīga izmantošana

- ▶ Lai maksimāli izmantotu enerģiju, ūdeni, mazgāšanas līdzekli un laiku, jāizmanto ieteicamā maksimālā uzlāde.
- ▶ Nepārslogojiet (plaukstas platuma brīva vieta virs veļas).
- ▶ Nedaudz netīrai veļai atlasiet programmu Īpaši ātrā 15 min.
- ▶ Lietojiet precīzas katra mazgāšanas līdzekļa devas.
- ▶ Izvēlieties zemāko piemēroto mazgāšanas temperatūru — mūsdienīgi mazgāšanas līdzekļi efektīvi temperatūrā zem 60 °C.
- ▶ Paaugstiniet noklusējuma iestatījumus tikai spēcīgu traipu gadījumā.



Vispārīga informācija:

- ▶ Programmā "Eco 40–60" var kopā vienā ciklā mazgāt vidēji netīru kokvilnas veļu, kas ir norādīta kā mazgājama 40 °C vai 60 °C temperatūrā, un šo programmu izmanto, lai novērtētu atbilstību ES ekodizaina tiesību aktiem;
- ▶ Visefektīvākās programmas enerģijas patēriņa ziņā parasti ir tās, kas darbojas zemākā temperatūrā un ilgāk;
- ▶ Centrifūgas Ātrums ietekmē trokšņa līmeni un atlikušo mitruma daudzumu: jo lielāks centrifūgas ātrums centrifūgas fāzē, jo lielāks troksnis un mazāks atlikušā mitruma daudzums.

9.1 Mazgāšanas līdzekļa atvilktnes tīrīšana

Vienmēr uzmanieties, lai nebūtu mazgāšanas līdzekļa pārpalikumu

Regulāri tīriet atvilktni (9-1. attēls):

1. Velciet atvilktni uz āru, līdz tā apstājas.
2. Nospiediet atbrīvošanas pogu un izņemiet atvilktni.
3. Ar dvieli noslaukiet izlietnes iekšpusi.
4. Skalojiet atvilktni ar ūdeni, līdz tā ir tīra, un ievietojiet atvilktni ierīcē.

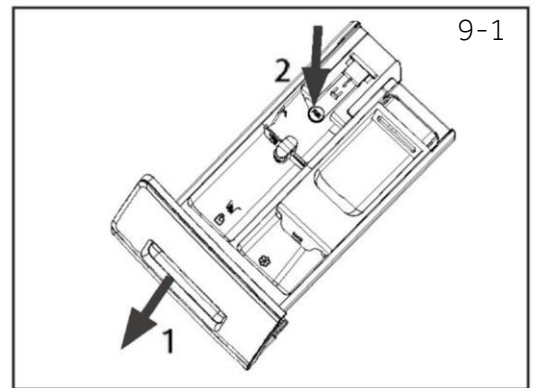

9.2 Veļas mazgājamās mašīnas tīrīšana

- ▶ Tīrīšanas un apkopes laikā atvienojiet ierīci no elektrotīkla.
- ▶ Ierīces korpusa (9-2. attēls) un gumijas komponentu tīrīšanai izmantojiet mīkstu drānu un ziepjūdeni.
- ▶ Neizmantojiet organiskas ķīmikālijas un kodīgus šķīdinātājus.



9.3 Ūdens ieplūdes vārsts un ieplūdes vārsta filtrs

Lai novērstu ūdens padeves nosprostošanu ar cietām vielām, piemēram, kaļķakmeni, regulāri tīriet ieplūdes vārsta filtru.

- ▶ Atvienojiet strāvas vadu un izslēdziet ūdens padevi.
- ▶ Atskrūvējiet ūdens ieplūdes šļūteni ierīces aizmugurē (9-3. attēls), kā arī pie krāna.
- ▶ Izskalojiet filtrus ar ūdeni un iztīriet ar birstīti (9-4. attēls). Ievietojiet filtru un uzstādiet ieejas šļūteni.
- ▶ Ieslēdziet krānu, lai redzētu, vai nav noplūdes.

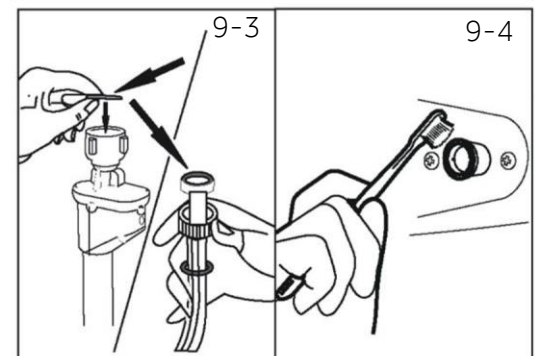

9.4 Cilindra tīrīšana

- ▶ Izņemiet nejauši izmazgātus priekšmetus, jo īpaši metāla daļas, piemēram, saspraudes un monētas, no cilindra un durvju blīves (gumijas gredzena) gropes, jo tie var izraisīt rūsas traipus un bojājumus.
- ▶ Rūsas traipu tīrīšanai izmantojiet hlorīdu nesaturošu tīrīšanas līdzekli. Ievērojiet tīrīšanas līdzekļa ražotāja brīdinājumus.
- ▶ Tīrīšanai neizmantojiet cietus priekšmetus un tērauda vati.
- ▶ Pēc procedūras atveriet durvis, ar dvieli notīriet traipus un putas ap blīvi un uzturiet tīru blīves iekšpusi un ārpusi (9-5. attēls).

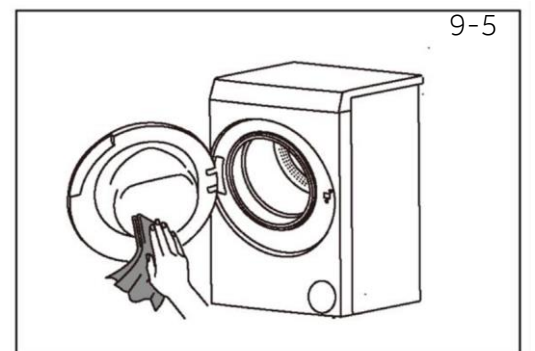

1 Piezīme: Higiēna

Regulāras apkopes nodrošināšanai ieteicams palaist programmu "Kokvilna + 90 °C +600 apgr./min." 100 ciklu laikā, lai izvairītos no iespējamiem korodējošiem uzkrājumiem. Pievienojiet nedaudz mazgāšanas līdzekļa tā nodalījumā (2) vai izmantojiet speciālu veļas mašīnu tīrīšanas līdzekli.

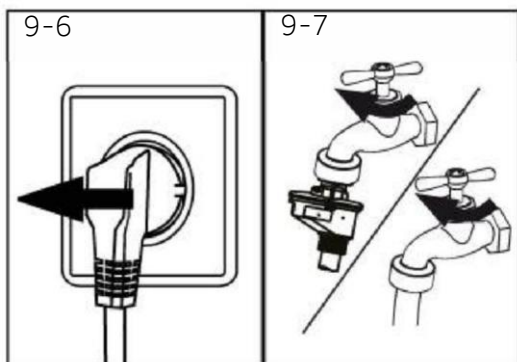

9.5 Ilgi nelietošanas periodi

Ja ierīce ilgāku laiku netiek lietota:

1. Atvienojiet elektrības kontaktdakšu (9-6. attēls).
2. Izslēdziet ūdens padevi (9-7. attēls).
3. Atveriet durvis, lai novērstu mitruma un smaku veidošanos. Kamēr ierīci neizmantojat, atstājiet durvis atvērtas.

Pirms nākamās lietošanas reizes rūpīgi pārbaudiet strāvas vadu, ūdens ieplūdes atveri un notekas šļūteni. Pārbaudiet, vai viss ir pareizi uzstādīts un nav noplūžu.

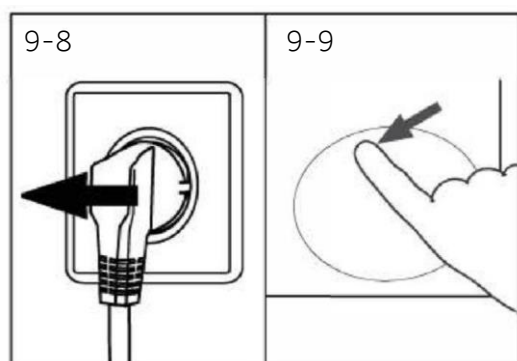

9.6 Sūkņa filtrs

Iztīriet filtru vienreiz mēnesī un pārbaudiet sūkņa filtru, ja, piemēram, ierīce:

- ▶ Neizlaiž ūdeni.
- ▶ Nedarbina centrifūgu.
- ▶ Darbības laikā rada neparastus trokšņus.



BRĪDINĀJUMS!

Applaucēšanās risks! Ūdens sūkņa filtrā var būt ļoti karsts! Pirms jebkādas darbības, lūdzu, pārbaudiet, vai ūdens ir atdzisis.

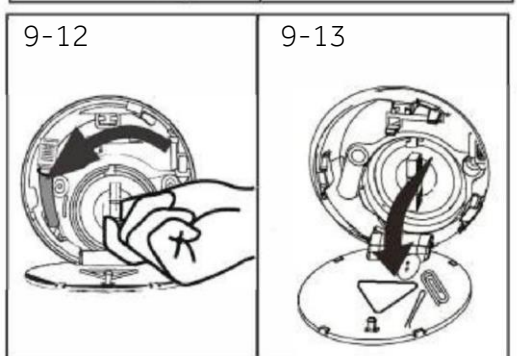
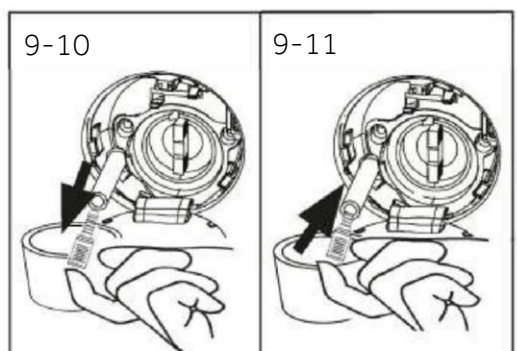

1. Izslēdziet un atvienojiet ierīci (9-8. attēls).
2. Piespiediet un atveriet apkopes atloku (9-9. attēls).
3. Sagādājiet plakanu tvertni, kur savākt izplūstošo ūdeni (9-10. attēls). Tur var būt lielāki daudzumi!
4. Izvelciet drenāžas šļūteni un turiet tās galu virs tvertnes (9-10. attēls).
5. Izņemiet noslēgu no drenāžas šļūtenes (9-10. attēls).
6. Pēc pilnīgas ūdens izvadīšanas aizveriet drenāžas šļūteni (9-11. attēls) un iebīdiet to atpakaļ mašīnā.
7. Atskrūvējiet un noņemiet sūkņa filtru pretēji pulksteņrādītāja kustības virzienam (9-12. attēls).
8. Noņemiet piesārņojumu un netīrumus (9-13. attēls).

9. Rūpīgi iztīriet sūkņa filtru, piemēram, ar tekošu ūdeni (9-14. attēls).
10. Pēc tīrīšanas uzstādiet vietā un pievelciet rokturi, līdz tas nekustas. Šajā brīdī rokturis ir vertikālā stāvoklī (9-15. attēls).
11. Aizveriet apkopes atloku.

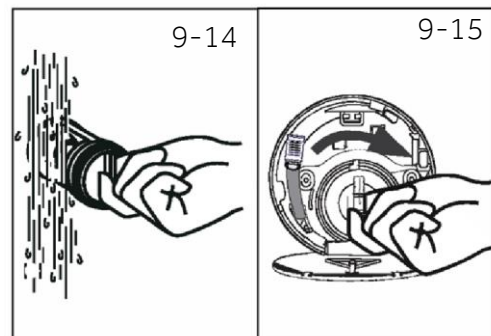
**UZMANĪBU!**

- ▶ Sūkņa filtra blīvējumam jābūt tīram un nebojātam. Ja vāks nav pilnībā pievilkts, var izplūst ūdens.
- ▶ Filtram jābūt savā vietā, jo citādi tas var izraisīt noplūdi.

Daudzas radušās problēmas varat novērst paši, jo nav nepieciešamas speciālas prasmes. Ja rodas problēma, pirms sazināšanās ar klientu apkalpošanas dienestu, lūdzu, pārskatiet visus tālāk minētos iemeslus un izpildiet tālāk sniegtos norādījumus. Skatiet sadaļu **KLIENTU APKALPOŠANAS DIENESTS**.



BRĪDINĀJUMS!

- ▶ Pirms apkopes izslēdziet ierīci un atvienojiet strāvas kontaktdakšu no kontaktligzdas.
- ▶ Elektroiekārtu apkopi drīkst veikt tikai kvalificēti elektrotehnikas speciālisti, jo nepareizi veikts remonts var radīt ievērojamus izrietošus bojājumus.
- ▶ Bojāts strāvas vads ir jānomaina tikai ražotājam, tā klientu apkalpošanas dienesta pārstāvim vai līdzīgi kvalificētai personai, lai izvairītos no riska.

10.1 Informācijas kodi

Šie kodi tiek parādīti tikai informatīvos nolūkos un attiecas uz mazgāšanas ciklu. Nekādi pasākumi nav jāveic.

Kods	Ziņojums
1:25	Atlikušais mazgāšanas cikla laiks būs 1 stunda un 25 minūtes.
6:30	Atlikušais mazgāšanas cikla laiks, iekļaujot izvēlēto beigu laika aizkavi, būs 6 stundas un 30 minūtes.
End	Veļas mazgāšanas cikls ir pabeigts. Ierīce automātiski izslēdzas.
Loct	Augsta ūdens līmeņa, augstas ūdens temperatūras vai centrifūgas cikla dēļ durvis ir slēgtas.
bEEP OFF	Skaņas signāls ir deaktivizēts.
bEEP ON	Skaņas signāls ir aktivizēts.
CLOf	Funkciju taustiņi ir izslēgti. Programmas maiņa nav derīga.

10.2 Problēmu novēršana, izmantojot displeja kodu

Problēma	Cēlonis	Risinājums
CLr FLtr	<ul style="list-style-type: none"> Drenāžas kļūda, ūdens 6 minūšu laikā nav pilnībā izlaists. 	<ul style="list-style-type: none"> Iztīriet sūkņa filtru. Pārbaudiet drenāžas šļūtenes uzstādīšanu.
E2	<ul style="list-style-type: none"> Slēdzenes kļūda. 	<ul style="list-style-type: none"> Pareizi aizveriet durvis.
E4	<ul style="list-style-type: none"> Ūdens līmenis nav sasniegts 12 minūšu laikā. Notekas šļūtene pati iztek (pašsifonēšanās). 	<ul style="list-style-type: none"> Pārbaudiet, vai krāns ir pilnībā atvērts un ir normāls ūdens spiediens. Pārbaudiet drenāžas šļūtenes uzstādīšanu.
EB	<ul style="list-style-type: none"> Ūdens aizsardzības līmeņa kļūda. 	<ul style="list-style-type: none"> Sazinieties ar klientu apkalpošanas dienestu.
E5	<ul style="list-style-type: none"> Drenāžas kļūda. Ūdens noteiktajā laikā nav pilnībā iztukšots. (Refresh programma) 	<ul style="list-style-type: none"> Iztīriet sūkņa filtru Pārbaudiet drenāžas šļūtenes uzstādījumu
F3	<ul style="list-style-type: none"> Temperatūras sensora kļūda 	<ul style="list-style-type: none"> Sazinieties ar klientu apkalpošanas dienestu.

Problēma	Cēlonis	Risinājums
F4	<ul style="list-style-type: none"> Sildīšanas kļūda. 	<ul style="list-style-type: none"> Sazinieties ar klientu apkalpošanas dienestu.
F7	<ul style="list-style-type: none"> Motora kļūda. 	<ul style="list-style-type: none"> Sazinieties ar klientu apkalpošanas dienestu.
FA	<ul style="list-style-type: none"> Ūdens līmeņa sensora kļūda. 	<ul style="list-style-type: none"> Sazinieties ar klientu apkalpošanas dienestu.
FH	<ul style="list-style-type: none"> lot moduli neizdodas konfigurēt 	<ul style="list-style-type: none"> Sazinieties ar klientu apkalpošanas dienestu.
FC0, FC1 vai FC2	<ul style="list-style-type: none"> Anomālas komunikācijas kļūda. 	<ul style="list-style-type: none"> Sazinieties ar klientu apkalpošanas dienestu.
Unb	<ul style="list-style-type: none"> Nelīdzsvarotas slodzes kļūda. 	<ul style="list-style-type: none"> Pārbaudiet un līdzsvarojiet mazgāšanas slodzi cilindrā. Samaziniet slodzi.
Fb	<ul style="list-style-type: none"> Mašīnas noplūde 	<ul style="list-style-type: none"> Atveriet drenāžas sūkni, lai iztukšotu. Izslēdziet mašīnu. Sazinieties ar klientu apkalpošanas dienestu

10.3 Problēmu novēršana bez displeja koda

Problēma	Cēlonis	Risinājums
Veļas mazgājamā mašīna nedarbojas.	<ul style="list-style-type: none"> Programma vēl nav sākta. Nav pienācīgi aizvērtas durvis. Mašīna nav ieslēgta. Strāvas padeves kļūme. Aktivizēts bērnu bloķējums. 	<ul style="list-style-type: none"> Pārbaudiet programmu un palaidiet. Pareizi aizveriet durvis. Izslēdziet mašīnu. Pārbaudiet strāvas padevi. Deaktivizējiet bērnu bloķējumu.
Veļas mazgājamā mašīna nepiepildās ar ūdeni.	<ul style="list-style-type: none"> Nav ūdens. Ieplūdes šļūtene ir savijusies. Aizsērējis ieplūdes šļūtenes filtrs. Ūdens spiediens ir mazāks par 0,03 MPa. Nav pienācīgi aizvērtas durvis. Ūdensapgādes traucējumi. 	<ul style="list-style-type: none"> Pārbaudiet ūdens krānu. Pārbaudiet ieplūdes šļūteni. Iztīriet ieplūdes šļūtenes filtru. Pārbaudiet ūdens spiedienu. Pareizi aizveriet durvis. Nodrošiniet ūdensapgādi.
Veļas mazgājamā mašīna izlaiž ūdeni piepildīšanas laikā.	<ul style="list-style-type: none"> Drenāžas šļūtenes augstums ir mazāks par 80 cm. Drenāžas šļūtenes gals var sasniegt ūdeni. 	<ul style="list-style-type: none"> Pārbaudiet, vai drenāžas šļūtene ir pareizi uzstādīta. Pārbaudiet, vai drenāžas šļūtene nav ūdenī.
Drenāžas atteice.	<ul style="list-style-type: none"> Drenāžas šļūtene ir nosprostota. Sūkņa filtrs ir nosprostots. Drenāžas šļūtenes gals ir vairāk nekā 100 cm virs grīdas līmeņa. 	<ul style="list-style-type: none"> Iztīriet drenāžas šļūteni. Iztīriet sūkņa filtru. Pārbaudiet, vai drenāžas šļūtene ir pareizi uzstādīta.
Spēcīga vibrācija centrifūgas darbības laikā.	<ul style="list-style-type: none"> Nav izņemtas visas transportēšanas skrūves. Ierīce nav stabilā stāvoklī. Nepareiza mašīnas slodze. 	<ul style="list-style-type: none"> Izņemiet visas transportēšanas skrūves. Nodrošiniet stabilu pamatni un stabilu stāvokli. Pārbaudiet slodzes svaru un līdzsvaru.
Darbība apstājas pirms mazgāšanas cikla pabeigšanas.	<ul style="list-style-type: none"> Ūdens vai elektrības kļūme. 	<ul style="list-style-type: none"> Pārbaudiet strāvas jaudu un ūdens padevi.
Darbība uz kādu brīdi apstājas.	<ul style="list-style-type: none"> Ierīce parāda kļūdas kodu. Uzlādes veida izraisīta problēma. Programma veic mērcēšanas ciklu. 	<ul style="list-style-type: none"> Apskatiet displeja kodus. Samaziniet vai pielāgojiet slodzi. Atceliet programmu un restartējiet.

Problēma	Cēlonis	Risinājums
Cilindrā un/vai mazgāšanas līdzekļa atvilktnē pludo putas.	<ul style="list-style-type: none"> Nepiemērots mazgāšanas līdzeklis. Pārmērīga mazgāšanas līdzekļa izmantošana. 	<ul style="list-style-type: none"> Pārbaudiet mazgāšanas līdzekļu ieteikumus. Samaziniet mazgāšanas līdzekļa daudzumu.
Mazgāšanas laika automātiska regulēšana.	<ul style="list-style-type: none"> Tiks pielāgots mazgāšanas programmas ilgums. 	<ul style="list-style-type: none"> Tas ir normāli un neietekmē funkcionalitāti.
Centrifūgas kļūme.	<ul style="list-style-type: none"> Veļas disbalanss. 	<ul style="list-style-type: none"> Pārbaudiet veļas mašīnas slodzi un veļu un vēlreiz palaidiet centrifūgas programmu.
Neapmierinošs mazgāšanas rezultāts.	<ul style="list-style-type: none"> Piesārņojuma pakāpe neatbilst izvēlētajai programmai Nepietiekams mazgāšanas līdzekļa daudzums. Pārsniegta maksimālā uzlāde. Nevienmērīgi sadalīta veļa cilindrā. 	<ul style="list-style-type: none"> Atlasiet citu programmu. Izvēlieties mazgāšanas līdzekli atbilstoši piesārņojuma pakāpei un ražotāja specifikācijām. Samaziniet uzlādi. Izlieciet veļu brīvi.
Uz veļas ir veļas pulvera atliekas.	<ul style="list-style-type: none"> Nešķīstošas mazgāšanas līdzekļa daļiņas var palikt uz veļas kā balti plankumi. 	<ul style="list-style-type: none"> Veiciet papildu skalošanu. Mēģiniet notīrīt punktus no sausās veļas ar suku. Izvēlieties citu mazgāšanas līdzekli.
Veļai ir pelēki plankumi.	<ul style="list-style-type: none"> Izraisa tauki, piemēram, eļļas, krēmi vai ziedes. 	<ul style="list-style-type: none"> Iepriekš apstrādājiet veļu ar īpašu tīrīšanas līdzekli.

i Piezīme: Putu veidošanās

Ja centrifūgas cikla laikā tiek konstatēts pārmērīgs putu daudzums, motors apstājas un uz 90 sekundēm tiek aktivizēts drenāžas sūknis. Ja putu likvidēšana neizdodas līdz 3 reizēm, programma beidzas bez centrifūgas.

Ja kļūdas ziņojumi atkal parādās pat pēc veiktajiem pasākumiem, izslēdziet ierīci, atvienojiet strāvas padevi un sazinieties ar klientu apkalpošanas dienestu.

10.4 Elektroenerģijas padeves pārtraukuma gadījumā

Tiks saglabāta pašreizējā programma un tās iestatījums. Atjaunojot strāvas padevi, tiks atsākta darbība.

Ja strāvas padeves pārtraukuma brīdī darbojas mazgāšanas programma, durvju atvēršana tiek mehāniski bloķēta. Lai izņemtu veļu, ūdens līmenim nevajadzētu būt redzamam durvju lūkā. - Apdedzināšanās risks! Ūdens līmenis ir jāsamazina, kā aprakstīts sadaļā "Sūkņa filtrs". Nevelciet sviru (A) zem apkopes atloka (10-1. attēls), pirms durvis atslēdzas ar vieglu klikšķi. Pēc tam ievietojiet visas daļas.

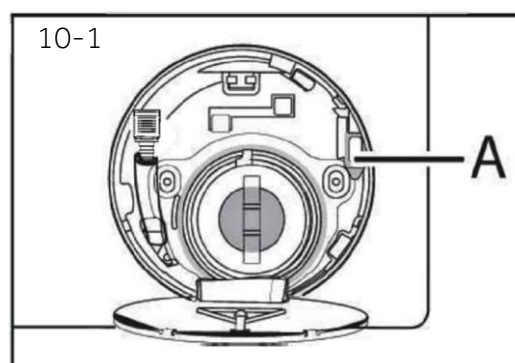

i Kad veļas mašīna ir drošā stāvoklī (ūdens ir noteiktā līmenī zem loga, cilindra temperatūra ir zem 55 °C, iekšējais cilindrs negriežas), durvis var atbloķēt mašīnas darbībai.

11.1 Sagatavošana

- ▶ Izņemiet ierīci no iepakojuma.
- ▶ Noņemiet visus iepakojuma materiālus, tostarp aizsargplēvi no korpusa no polistirola pamatnes, un glabājiet tos bērniem nepieejamā vietā. Atverot iepakojumu, uz plastmasas maisiņa un lūkas var būt redzami ūdens pilieni. Tā ir normāla parādība pēc ūdens pārbaudes rūpnīcā.



Piezīme: Iepakojuma utilizācija

Visus iepakojuma materiālus glabājiet bērniem nepieejamā vietā un utilizējiet videi draudzīgā veidā.

11.2 PĒC IZVĒLES: uzstādiet trokšņu samazināšanas paliktņus

1. Atverot gofrēto iepakojumu, redzēsiet četrus trokšņu slāpēšanas paliktņus. Tos izmanto trokšņa samazināšanai (11.–1. attēls).
2. Novietojiet veļas mašīnu uz sāniem ar lūku augšup un apakšu pret lietotāju (11.–2. attēls).
3. Izņemiet trokšņu slāpēšanas paliktņus un noņemiet abpusējo līmplēvi; pielīmējiet to ap apakšu; trokšņu slāpēšanas paliktņus novietojiet zem veļas mazgājamās mašīnas korpusa, kā parādīts 3. attēlā (divi garāki paliktņi 1. un 3. pozīcijā, divi īsāki paliktņi 2. un 4. pozīcijā). Visbeidzot novietojiet mašīnu vertikāli (11.–3. attēls).

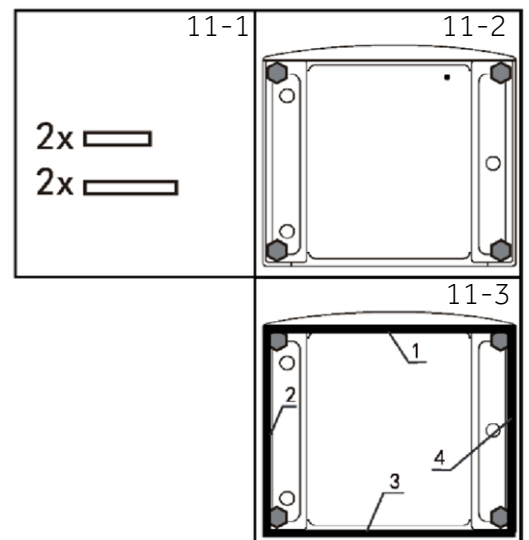

Noderīgs padoms:

Trokšņu samazināšanas spilventiņš ir papildpiederums, kas var palīdzēt samazināt troksni; lūdzu, salieciet to atbilstoši savām vajadzībām.

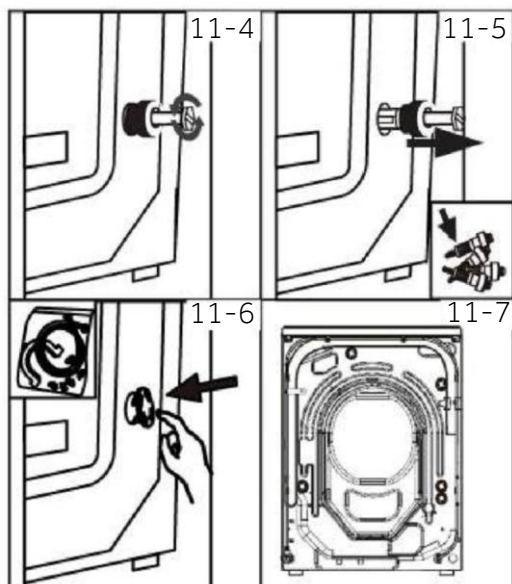

11.3 Izņemiet transportēšanas skrūves

Transportēšanas skrūves ir paredzētas vibrācijas novēršanas komponentu iespīlēšanai ierīcē transportēšanas laikā, lai novērstu iekšējus bojājumus.

1. Izņemiet visas 4 bultskrūves aizmugurē un plastmasas starplikas (11-4. attēls) (11-5. attēls).
2. Tukšos caurumus aizpildiet ar spraudņiem (11-6. attēls) (11-7. attēls).

i Piezīme: Glabāiet drošā vietā

Visas daļas, kas ir paredzētas aizsardzībai transportēšanas laikā, glabāiet drošā vietā vēlākai izmantošanai. Ikreiz, kad ierīce ir jāpārvieta, vispirms uzstādiet vietā aizsardzības daļas.

11.4 Ierīces pārvietošana

Ja mašīna jāpārvieta uz attālu vietu, lai novērstu bojājumus, uzstādiet vietā pirms uzstādīšanas izņemtās transportēšanas skrūves: montāža notiek pretējā secībā.

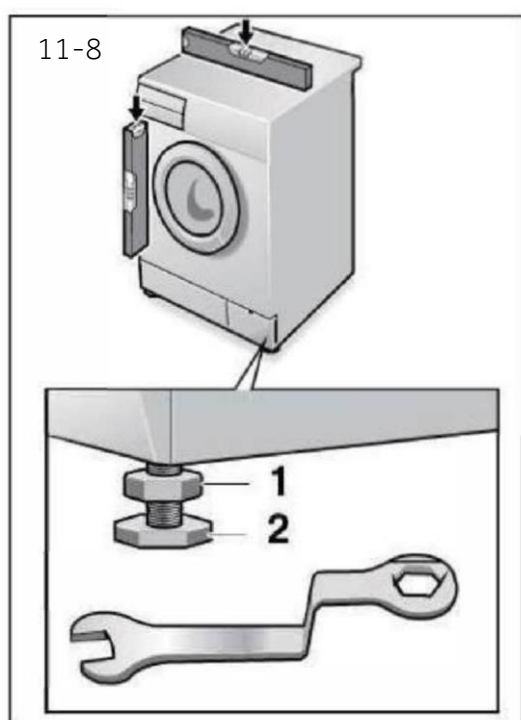

11.5 Ierīces izlīmeņošana

Noregulējiet visas pēdas (11-8. attēls), lai izlīdzinātu pilnībā. Tas samazina vibrācijas un līdz ar to arī troksni lietošanas laikā. Turklāt samazinās nodilums. Regulēšanai iesakām izmantot līmeņrādi. Grīdai jābūt pēc iespējas stabīlai un līdzenai.

1. Atskrūvējiet fiksācijas uzgriezni (1), izmantojot uzgriežņu atslēgu.
2. Pielāgojiet augstumu, pagriežot pēdu (2).
3. Pievelciet fiksācijas uzgriezni (1) pret korpusu.

11.6 Ūdens novadīšanas savienojums

Stingri piestipriniet ūdens notekas šļūteni pie cauruļvada. Šļūtenei ir vienā punktā jāsasniedz augstums no 80 līdz 100 cm virs ierīces apakšējās līnijas! Ja iespējams, notekas šļūteni vienmēr turiet nostiprinātu pie spaiļes ierīces aizmugurē.



BRĪDINĀJUMS!

- ▶ Savienojumam izmantojiet tikai komplektā iekļauto šļūteņu komplektu.
- ▶ Nekad atkārtoti nelietojiet vecus šļūteņu komplektus!
- ▶ Pievienojiet tikai aukstā ūdens padevei.
- ▶ Pirms pievienošanas pārbaudiet, vai ūdens ir tīrs un dzidrs.

Iespējamie savienojumi:

11.6.1 Drenāžas šļūtene uz izlietni

- ▶ Pakariniet drenāžas šļūteni ar U veida balstu virs atbilstīga izmēra izlietnes malas (11-9. attēls).
- ▶ Atbilstīgi aizsargājiet U veida balstu pret slīdēšanu.

11.6.2 Drenāžas šļūtene uz notekūdeņu savienojumu

- ▶ Vertikālās caurules ar ventilācijas atveri iekšējam diametram jābūt vismaz 40 mm.
- ▶ Ievietojiet 80–100 mm drenāžas šļūteni notekūdeņu caurulē.
- ▶ Piestipriniet U veida balstu un to atbilstīgi nostipriniet (11-10. attēls).

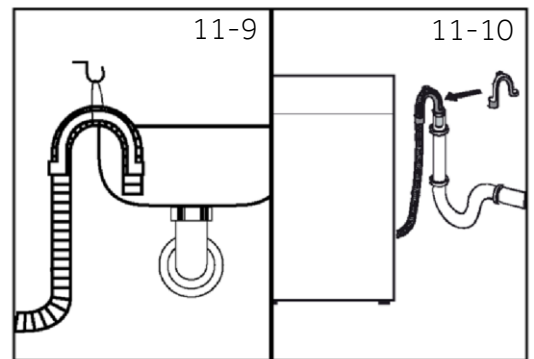

11.6.3 Drenāžas šļūtenes un izlietnes savienojums

- ▶ Savienojumam jāatrodas virs sifona.
- ▶ Tapas savienojumu parasti noslēdz ar aizsargu (A). Tas ir jānoņem, lai novērstu jebkādu disfunkciju (11-11. attēls).
- ▶ Nostipriniet drenāžas šļūteni ar skavu.

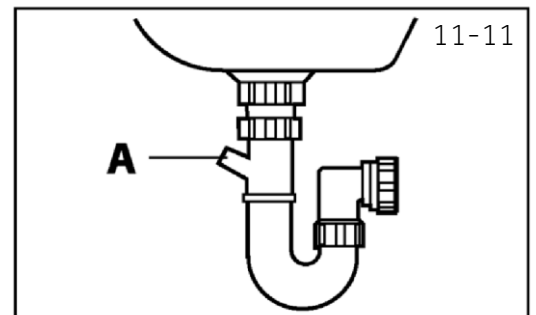

UZMANĪBU!

- ▶ Drenāžas šļūteni nedrīkst iegremdēt ūdenī, tai jābūt droši nostiprinātai un bez noplūdēm. Ja drenāžas šļūtene ir novietota uz zemes vai caurule ir zem 80 cm augstuma, tad uzpildes laikā veļas mazgājamā mašīna pastāvīgi iztek (pašsifonēšana).
- ▶ Drenāžas šļūteni nedrīkst pagarināt. Ja nepieciešams, sazinieties ar klientu apkalpošanas dienestu.

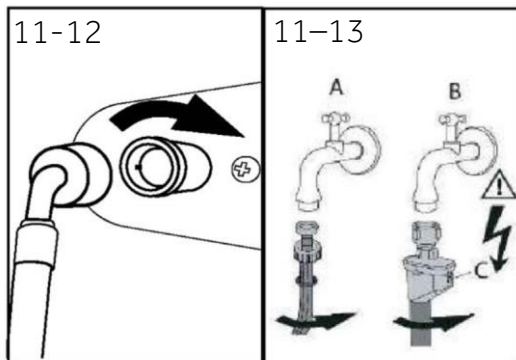

11.7 Saldūdens pieslēgums

Pārbaudiet, vai ir ievietotas paplāksnes.

1. Pievienojiet ierīcei ūdens ieplūdes šļūteni ar leņķveida galu (11-12. attēls). Ar roku pievelciet skrūves savienojumu.
2. Otrs gals tiek pievienots ūdens krānam ar 3/4 collu vītņi (11-13. attēls).

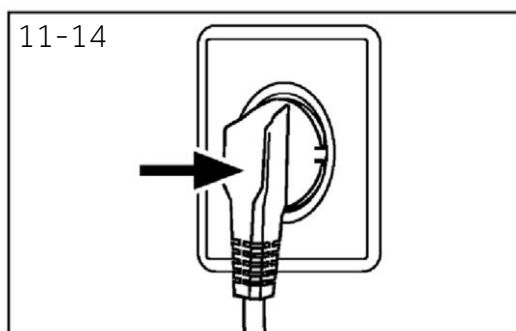

11.8 Elektrības savienojums

Pirms katras savienošanas pārbaudiet, vai:

- ▶ barošanas avots, kontaktligzda un drošinātājs atbilst tehnisko datu plāksnītei;
- ▶ barošanas kontaktligzda ir iezemēta, netiek izmantots sadalītājs vai pagarinātājs;
- ▶ strāvas kontaktdakša un kontaktligzda atbilst tehniskajām prasībām.
- ▶ **Tikai Lielbritānijai:** Lielbritānijas spraudnis atbilst BS1363A standartam.

Pieslēdziet kontaktdakšu kontaktligzdai (11-14. attēls).

BRĪDINĀJUMS!

- ▶ Vienmēr pārbaudiet, vai visi savienojumi (strāvas padeve, kanalizācija un saldūdens šļūtene) ir stingri, sausi un bez noplūdēm!
- ▶ Uzmanieties, lai šīs daļas nekad netiktu saspīestas, salocītas vai savītas.
- ▶ Lai nepieļautu apdraudējumu, elektropadeves vada bojājumu gadījumā tas jānomaina klientu apkalpošanas dienesta pārstāvim (skatiet garantijas karti).

12.1 Papildu tehniskie dati

HW100	
Spriegums V	220–240 V~/50 Hz
Strāva A	10
Maksimālā jauda W	2000
Ūdens spiediens MPa	$0,03 \leq P \leq 1$
Neto svars kg	70

12.2 Produkta izmēri

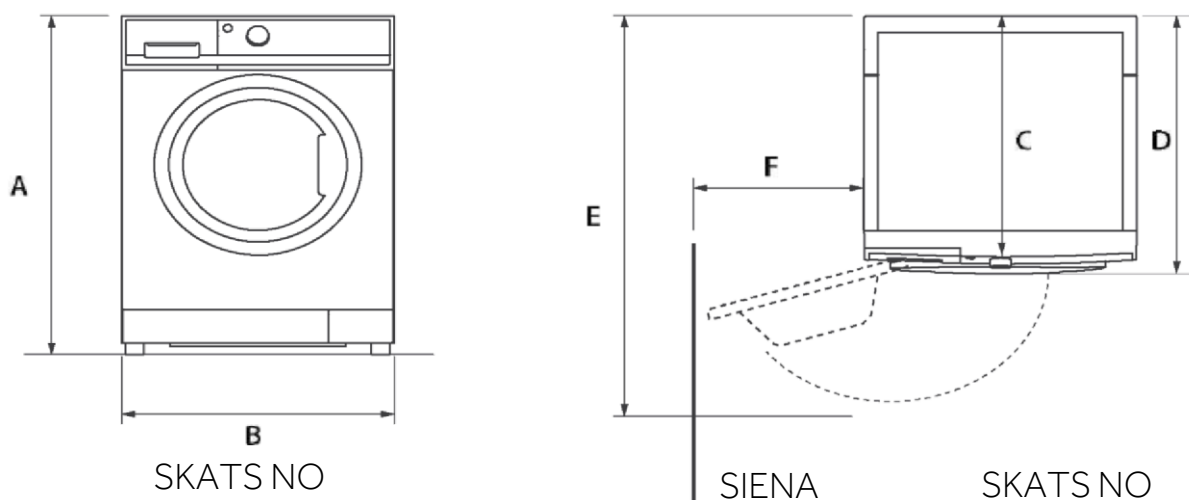

PRODUKTA IZMĒRI	HW100
A Produkta kopējais augstums mm	850
B Produkta kopējais platums mm	595
C Izstrādājuma kopējais dziļums (Līdz galvenā vadības paneļa izmēram) mm	530
D Produkta kopējais dziļums mm	617
E Durvju atvēršanas dziļums mm	1025
F Minimālā durvju atstarpe līdz blakus esošajai sienai, mm	300

Piezīme: Veļas mazgājamās mašīnas precīzais augstums ir atkarīgs no attāluma, kādā kājas ir izvērstas no iekārtas pamatnes. Telpai, kurā uzstādāt savu veļas mazgājamo mašīnu, jābūt vismaz 40 mm platākai un 20 mm dziļākai par tās izmēriem.

12.3 Standarti un direktīvas **CE**

Šis produkts atbilst visu piemērojamo EK direktīvu prasībām ar atbilstošiem saskaņotajiem standartiem, kas paredz CE marķējumu.

Mēs iesakām sazināties ar Haier klientu apkalpošanas dienestu un izmantot oriģinālās rezerves daļas, kā arī minimālo periodu, kurā mājsaimniecības veļas mazgājamās mašīnas rezerves daļām tiek nodrošināta garantija, proti, 10 gadi.

Ja rodas problēmas ar ierīci, lūdzu, vispirms skatiet sadaļu PROBLĒMU NOVĒRŠANA.

Ja tur neatrodāt risinājumu, lūdzu, sazinieties ar:

- ▶ vietējo izplatītāju;
- ▶ skatiet pakalpojumu un atbalsta sadaļu vietnē www.haier-europe.com, kur var atrast tālruņa numurus un bieži uzdotos jautājumus, kā arī aktivizēt apkopes pieprasījumu.

Lai iegūtu konkrētu informāciju par produktu, lūdzu, piesakieties Haier oficiālajā tīmekļa vietnē https://www.haier-europe.com/en_GB/technical-assistance/ un atrodiet savu modeli, noklikšķiniet uz produkta, lai atvērtu detalizētas informācijas lapu, un pēc tam noklikšķiniet uz "dokumenti", lai atrastu lietotāja rokasgrāmatu lejupielādei. Šajā lapā ir pieejama arī informācija par produktu.

Lai sazinātos ar mūsu apkalpošanas dienestu, pārliedzinieties, vai jums ir pieejami tālāk minētie dati.

Informācija ir atrodama uz tehnisko datu plāksnītes.

Modelis _____ Sērijas Nr. _____

Garantijas pakalpojuma gadījumā pārbaudiet arī ierīcei pievienoto garantijas karti. Lai sazinātos vispārējos uzņēmējdarbības jautājumos, lūdzu, skatiet tālāk mūsu adreses Eiropā:

Eiropas Haier adreses

Valsts*	Pasta adrese	Valsts*	Pasta adrese
Itālija	Haier Europe Trading SRL Via De Cristoforis, 12 21100 Varese ITALY	Francija	Haier France SAS 3-5 rue des Graviers 92200 Neuilly sur Seine FRANCE
Spānija Portugāle	Haier Iberia SL Pg. Garcia Faria, 49-51 08019 Barcelona SPAIN	Beļģija (FR), Beļģija (NL), Nīderlande, Luksemburga	Haier Benelux SA Anderlecht Route de Lennik 451 BELGIUM
Vācija, Austrija	Haier Deutschland GmbH Hewlett-Packard-Str. 4 D-61352 Bad Homburg GERMANY	Polija, Čehija, Ungārija, Grieķija, Rumānija, Krievija	Haier Poland Sp. zo.o. Al. Jerozolimskie 181B 02-222 Warszawa POLAND
Apvienotā Karaliste	Haier Appliances UK Co.Ltd. One Crown Square Church Street East Woking, Surrey, GU21 6HR UK		

* Papildinformāciju, lūdzu, skatiet vietnē www.haier-europe.com.

Informācija par modeli ir pieejama produktu datubāzē vietnē <https://eprel.ec.europa.eu/>, meklējot modeļa identifikatoru, kas norādīts produktam piestiprinātās produkta etiķetes laukā "Modelis"; saiti uz modeli produktu datubāzē katram modeļa identifikatoram var skatīt šeit zemāk:



Haier