

## Hvala što ste kupili proizvod tvrtke Candy.

Pažljivo pročitajte ove upute prije upotrebe uređaja. Upute sadrže važne informacije koje će vam pomoći da iskoristite sve prednosti uređaja te osigurate sigurnu i pravilnu ugradnju, upotrebu i održavanje.

Držite ovaj priručnik na prikladnom mjestu kako biste ga uvijek mogli pogledati radi sigurne i pravilne upotrebe uređaja.

Ako prodajete uređaj, poklanjate ga ili ostavljate prilikom selidbe, obavezno prosljedite i priručnik kako bi se novi vlasnik mogao upoznati s uređajem i upozorenjima u vezi sigurnosti.

### Legenda



Upozorenje - važne informacije u vezi sigurnosti



Opće informacije i savjeti



Informacije u vezi zaštite okoliša

### NAPOMENA: SAMO ZA UJEDINJENO KRALJEVSTVO



Po primitku uređaja pažljivo provjerite da nema oštećenja. Sva otkrivena oštećenja odmah prijavite dostavljaču. Druga mogućnost je da otkrivenu štetu prijavite trgovini u roku od 2 dana od primitka.



### Uvjeti u okolini

Ovaj je uređaj označen u skladu s Europskom direktivom 2012/19/EU o otpadnoj električnoj i elektroničkoj opremi (OEEO).

OEEO sadrži onečišćujuće tvari (koje mogu uzrokovati štetne posljedice za okoliš) i osnovne komponente (koje se mogu ponovno koristiti). Važno je podvrgnuti OEEO posebnim tretmanima kako bi se pravilno uklonile i zbrinule sve onečišćujuće tvari te vratili i reciklirali svi materijali. Pojedinci mogu igrati važnu ulogu u osiguravanju da OEEO ne postane ekološki problem; bitno je slijediti neka osnovna pravila:

- S OEEO se ne smije postupati kao s kućnim otpadom;
- OEEO treba predati na relevantnim sabirnim mjestima kojima upravlja općina ili registrirane tvrtke. U mnogim je zemljama za velike dijelove OEEO dostupno kućno prikupljanje.

U mnogim zemljama pri kupnji novog uređaja stari možete vratiti trgovini koja ga mora besplatno preuzeti po principu „jedan za jedan“, sve dok je oprema odgovarajućeg tipa i ima iste funkcije kao isporučena oprema.



### UPOZORENJE!

#### Opasnost od ozljeda ili gušenja!

Odvojite uređaj od mrežnog napajanja. Odrežite mrežni kabel i zbrinite ga. Uklonite kvaku vrata kako se djeca i kućni ljubimci ne bi zatvorili u uređaju.

1 - informacije u vezi sigurnosti.....	4
2 - ugradnja .....	7
3 - praktični savjeti .....	11
4 - opis proizvoda .....	13
5 - upravljačka ploča .....	14
6 - programi .....	17
7 - potrošnja .....	20
8 - svakodnevna upotreba.....	21
9 - čišćenje i održavanje .....	26
10 - rješavanje problema.....	29
11 - tehnički podaci.....	32
12 - Služba za korisnike .....	33

## Prije prvog uključivanja uređaja pročitajte sljedeće savjete o sigurnosti!



### UPOZORENJE!

#### Svakodnevna upotreba

► Ovaj je uređaj namijenjen za upotrebu u kućanstvu i sličnim primjenama kao što su:

- kuhinje za osoblje u trgovinama, uredima i drugim radnim okruženjima;
- seoske kuće;
- za klijente u hotelima, motelima i drugim vrstama stambenog okruženja;
- Vrste polupansionskog okruženja.

Drugačija uporaba ovog uređaja od uporabe u kućanstvu ili tipičnih kućanskih funkcija, kao što je komercijalna upotreba stručnih ili osposobljenih korisnika, isključena je i kod prethodno navedenih primjena. Ako se uređaj upotrebljava na način koji nije u skladu s time, može se smanjiti vijek trajanja uređaja i poništiti proizvođačevo jamstvo. Proizvođač ne prihvaća bilo kakvu štetu na uređaju ili drugu štetu ili gubitak koji nastaje uporabom koja nije u skladu s uporabom u kućanstvima ili domaćom uporabom (čak i ako se nalazi u domaćem okruženju ili kućanstvu) u najvećoj mjeri dopuštenoj zakonom.

► Ovaj uređaj mogu upotrebljavati djeca starija od osam godina i osobe sa smanjenim fizičkim, osjetilnim ili mentalnim sposobnostima ili nedostatkom iskustva i znanja ako su pod nadzorom ili su dobili upute u vezi sa sigurnom uporabom uređaja te ako shvaćaju pripadajuće opasnosti.

Djeca se ne smiju igrati uređajem. Djeca bez nadzora ne smiju čistiti niti obavljati postupke održavanja uređaja.

- Djecu treba nadzirati kako se ne bi igrala s uređajem.
- Djecu do tri godine treba držati dalje od uređaja osim ako nisu cijelo vrijeme pod nadzorom.
- Ako je kabel napajanja oštećen, zamijenite ga posebnim kabelom ili sklopom koji je dostupan od proizvođača ili njegovog servisera.

- ▶ Upotrebljavajte samo kompletne crijeva isporučene s uređajem za priključak za vodu (ne upotrebljavajte stare kompletne crijeva).
- ▶ Pritisak vode mora biti između 0,03 MPa i 1 MPa.
- ▶ Pazite da tepisi ili prostirke ne zaklanjaju dno uređaja ni otvore za ventilaciju.
- ▶ Nakon postavljanja uređaj mora biti postavljen tako da je utikač dostupan.
- ▶ Maksimalni kapacitet punjenja suhe odjeće ovisno o korištenom modelu (pogledajte upravljačku ploču).
- ▶ Tehničke specifikacije proizvoda potražite na web-mjestu proizvođača.

### Električni priključci i sigurnosne upute

- ▶ Tehničke pojedinosti (napon napajanja i ulazna snaga) navedeni su na natpisnoj pločici proizvoda.
- ▶ Provjerite je li električni sustav uzemljen i je li u skladu sa svim važećim zakonima te je li (električna) utičnica kompatibilna s uređajem. Ako nije, potražite stručnu pomoć kvalificirane osobe.
- ▶ Upotreba pretvarača, višestrukih utičnica ili produžnih kabela odlučno se ne preporučuje.
- ▶ Prije čišćenja ili održavanja perilice rublja, isključite uređaj iz struje i isključite slavinu.
- ▶ Nemojte povlačiti kabel za napajanje ili uređaj da biste isključiti uređaj iz struje.
- ▶ Provjerite da u bubnju nema vode prije otvaranja vrata.



### UPOZORENJE!

#### **Voda može doseći vrlo visoke temperature tijekom ciklusa pranja.**

- ▶ Ne izlažite perilicu rublja kiši, izravnoj sunčevoj svjetlosti ili drugim atmosferskim utjecajima. Zaštitite je od mogućeg smrzavanja.
- ▶ Prilikom premještanja, nemojte podizati perilicu rublja držeći se za regulatore ili ladicu za deterdžent; tijekom transporta ne naslanjajte vrata na kolica. Preporučujemo da perilicu rublja podižu dvije osobe.
- ▶ U slučaju kvara i/ili neispravnosti, isključite perilicu rublja, zatvorite slavinu za vodu i ne dirajte uređaj.

Odmah se obratite ovlaštenom servisu i koristite samo originalne rezervne dijelove. Nepridržavanjem ovih uputa može se ugroziti sigurnost uređaja.

## **Predviđena namjena**

Ovaj je uređaj namijenjen samo za pranje rublja u perilici rublja. U svakom trenutku slijedite upute navedene na naljepnici svakog odjevnog predmeta. Dizajniran je isključivo za kućnu upotrebu unutar doma. Nije namijenjen za komercijalnu ili industrijsku upotrebu.

Nisu dopuštene promjene ili preinake na uređaju. Nenamjerna upotreba može povećati opasnosti i dovesti do gubitka svih prava na jamstvene i odštetne zahtjeve.

## 2.1 Priprema

- ▶ Provjerite da nema oštećenja prilikom transporta.
- ▶ Provjerite jesu li uklonjeni svi vijci za transport.
- ▶ Uređajem trebaju rukovati najmanje dvije osobe jer je težak.
- ▶ Izvadite uređaj iz ambalaže.
- ▶ Uklonite sav ambalažni materijal, uključujući zaštitnu foliju na ormariću i polistirenskoj bazi i držite ih izvan dohvata djece. Na plastičnoj vrećici i oknu mogli biste uočiti kapljice vode prilikom otvaranja pakiranja. Ta normalna pojava rezultat je ispitivanja vode u tvornici.



### Napomena: Zbrinjavanje ambalaže

Sve ambalažne materijale držite izvan dohvata djece i zbrinite ih na ekološki prihvatljiv način.

## 2.2 NEOBVEZNO: Ugradnja jastučića za smanjenje buke

1. U paketu za skupljanje pronaći ćete četiri jastučića za smanjenje buke. Služe se za smanjenje buke (slika 2-1).
2. Perilicu rublja položite na bočnu stranu s otvorom okrenutim prema gore, a donjom stranom prema rukovatelju.
3. Izvadite jastučiće za smanjenje buke i uklonite obostranu ljepljivu zaštitnu foliju; zalijepite ih oko dna; jastučići za smanjenje buke ispod ormarića perilice rublja kao što je prikazano na slici 3 (dva dulja jastučića u položaju 1 i 3, dva kraća jastučića u položaju 2 i 4). Na kraju stroj vratite u ispravan položaj.

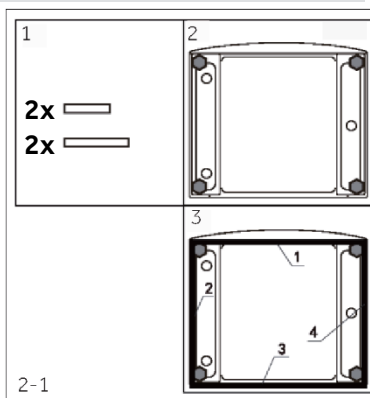

## 2.3 Uklonite vijke za transport

Zaštita za transport na stražnjoj strani predviđena je za pritezanje protuvibracijskih komponenti unutar uređaja za vrijeme transporta kako bi se spriječilo unutarnje oštećenje. Prije upotrebe uklonite sve elemente (T1, T2, T3 i T4, slika 2-2).

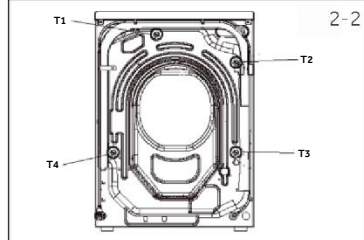

1. Uklonite sva 4 ambalažna vijka (T1-T4) (Slika 2-3).
2. Popunite 5 rupa čepovima za zatvaranje.

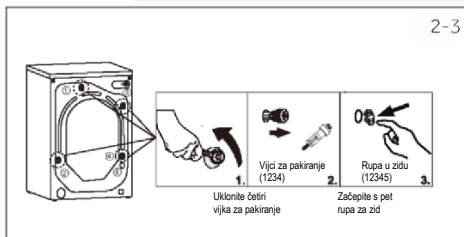



### Napomena: Čuvajte na sigurnom mjestu

Čuvajte sve dijelove zaštite prilikom transporta na sigurnom mjestu radi kasnije upotrebu. Pri svakom prvom pomicanju uređaja ponovno postavite zaštitne dijelove.

## 2.4 Premještanje uređaja

Ako uređaj namjeravate premještati na udaljeno mjesto, prije ugradnje ponovno postavite uklonjene vijke za transport kako biste spriječili oštećenje. Sastavljanje se odvija obrnutim redoslijedom.

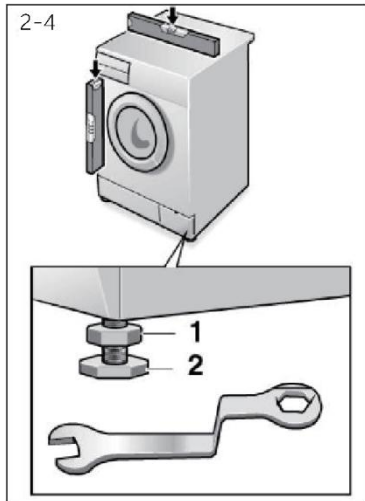

## 2.5 Poravnavanje uređaja

Prilagodite sve nožice (slika 2-4) tako da je uređaj u potpuno izravnom položaju. Tako ćete smanjiti vibracije, a time i buku za vrijeme rada. Također ćete smanjiti trošenje i habanje. Preporučujemo da prilikom podešavanja koristite libelu. Pod treba biti što je moguće stabilniji i ravniji.

1. Otpustite sigurnosnu maticu (1) ključem.
2. Podesite visinu okretanjem nožica (2).
3. Pritegnite sigurnosnu maticu (1) na kućište.

## 2.6 Poravnavanje uređaja

Pravilno pričvrstite odvodno crijevo za vodu na cjevovod. Crijevo u jednom trenutku mora doseći visinu između 80 i 100 cm iznad donje ravnine uređaja! Ako je moguće, odvodno crijevo treba biti pričvršćeno na kopču na stražnjoj strani uređaja.



### UPOZORENJE!

- ▶ Prilikom spajanja koristite samo isporučeni komplet crijeva.
- ▶ Nemojte ponovno koristiti stare komplete crijeva!
- ▶ Spojite samo na dovod hladne vode.
- ▶ Prije spajanja provjerite je li voda čista i bistra.

Mogući su sljedeći spojevi:

### 2.6.1 Odvodno crijevo na lavabo

- ▶ Objesite odvodno crijevo s U nosačem preko ruba lavaboa odgovarajuće veličine (slika 2-5).
- ▶ Dovoljno zaštitite U nosač od klizanja.

### 2.6.2 Odvodno crijevo na priključak za otpadnu vodu

- ▶ Unutarnji promjer uspravne cijevi s otvorom za odzračivanje mora iznositi najmanje 40 mm.
- ▶ Postavite odvodno crijevo 80 do 100 mm u cijev za otpadnu vodu.
- ▶ Postavite U nosač i dovoljno ga pričvrstite (slika 2-6).

### 2.6.3 Spajanje odvodnog crijeva na umivaonik

- ▶ Spoj mora biti iznad sifona.
- ▶ Priključak slavine obično se zatvara pločicom (A). Mora se ukloniti kako bi se spriječio nepravilan rad (slika 2-7).
- ▶ Pričvrstite odvodno crijevo stezaljkom.

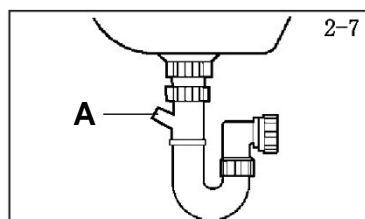
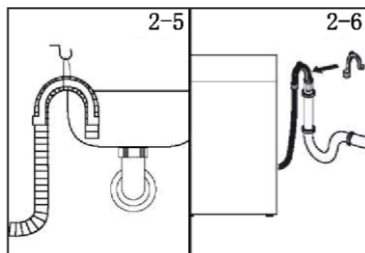

## OPREZ!

- ▶ Odvodno crijevo ne smije se uranjati u vodu, mora biti pričvršćeno i ne smije propuštati. Ako je odvodno crijevo postavljeno na tlo ili ako je cijev na visini manjoj od 80 cm, perilica rublja će se kontinuirano prazniti za vrijeme punjenja (samostalno obavlja ulogu sifona).
- ▶ Odvodno crijevo ne smije se izvlačiti. Ako je potrebno, obratite se servisu nakon kupnje.
- ▶ Nemojte uklanjati stezaljku odvodne cijevi.

## 2.7 Spajanje odvodnog crijeva na umivaonik

Provjerite jesu li brtve umetnute.

1. Spojite kutni kraj crijeva za dovod vode u uređaj (slika 2-8). Ručno zategnite navojni spoj.
2. Drugi kraj spojite na slavinu za vodu s navojem veličine 3/4" (slika 2-9).

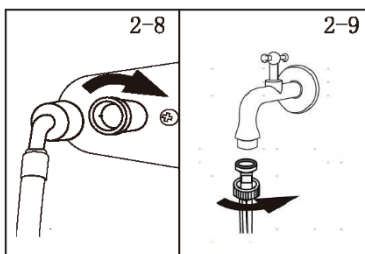

2-10

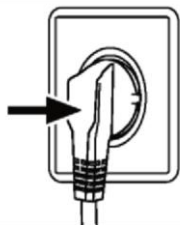

### 2.8 Električni spojevi

Prije svakog spajanja provjerite sljedeće:

- ▶ Jesu li napajanje, utičnica i osigurači prikladni s obzirom na podatke na nazivnoj pločici.
- ▶ Je li utičnica uzemljena i uvjerite se da se ne koristi višestruki utikač ili nastavak.
- ▶ Jesu li električni utikač i utičnica strogo usklađeni.
- ▶ **Samo za UK:** UK utikač zadovoljava standard BS1363A. Spojite utikač u utičnicu (slika 2-10).



### UPOZORENJE!

- ▶ Provjerite jesu li svi spojevi (električno napajanje, odvod i crijevo za svježu vodu) čvrsti, suhi i da ne cure!
- ▶ Pazite da se ti dijelovi ne zgnječe, ne saviju ili ne uvrnu.
- ▶ Ako je kabel napajanja oštećen, mora ga zamijeniti serviser (pogledajte jamstveni list) kako biste izbjegli opasnosti.

### 3.1 Savjeti za punjenje

Prilikom razvrstavanja rublja vodite računa o sljedećem:

- uklonite metalne predmete kao što su kopče za kosu, igle i kovanice iz rublja;
  - zakopčajte jastučnice, zatvorite patentne zatvarače, vežite labave pojaseve i duge vrpce za ogrtače;
  - ukloniti valjke, kuke ili kopče s zavjesa;
  - pažljivo pročitajte naljepnice za pranje odjeće;
  - uklonite sve tvrdokorne mrlje pomoću posebnih deterdženata.
- ▶ Prilikom pranja tepiha, prekrivača ili druge teške odjeće, preporučujemo da izbjegavate ciklus centrifuge.
  - ▶ Prije pranja vune, provjerite može li se odgovarajući predmet prati u perilici. Provjerite naljepnicu na odjeći.
  - ▶ Ostavite vrata uređaja odškrnutima između pranja kako biste spriječili nastanak neugodnih mirisa u stroju.

### 3.2 Korisni savjeti za uštedu

Savjeti o tome kako uštedjeti novac i ne škoditi okolišu prilikom upotrebe uređaja.

- ▶ Napunite stroj do predloženog kapaciteta prikazanog u tablici svakog programa – tako ćete uštedjeti energiju i vodu.
- ▶ Na buku i preostalu vlagu rublja utječe brzina okretanja: brže okretanje povezano je s većom bukom i manjom preostalom vlagom rublja.
- ▶ Najučinkovitiji programi u smislu kombinirane upotrebe vode i energije obično su oni dugotrajniji s nižom temperaturom.
- ▶ Skenirajte QR kôd na energetske naljepnici s informacijama o potrošnji energije. Stvarna potrošnja energije može se razlikovati od deklarirane ovisno o lokalnim uvjetima.

#### Povećajte veličinu punjenja

- ▶ Koristite preporučeno maksimalno opterećenje kako bi potrošnja energije, vode, deterdženta i vremena bila optimalna.
- Uštedite do 50 % energije pranjem pod punim umjesto pod dva polovična kapaciteta.

#### Trebate li pretpranje?

- ▶ Samo za jako zaprljano rublje!  
Uštedite deterdžent, vrijeme, vodu i potrošnju energije tako što nećete odabrati pretpranje za blago do normalno zaprljano rublje.

#### Je li potrebno vruće pranje?

- ▶ Mrlje prethodno obradite sredstvom za uklanjanje mrlja ili ih namočite u vodi prije pranja kako biste smanjili potrebu za programom vrućeg pranja. Uštedite energiju pomoću programa pranja na niskoj temperaturi.

### 3.3 Doziranje deterdženta

U nastavku slijedi kratki vodič sa savjetima o upotrebi deterdženta

- ▶ Koristite samo deterdžente prikladne za strojno pranje.
- ▶ Odaberite deterdžent prema vrsti tkanine (pamuk, osjetljive tkanine, sintetika, vuna, svila itd.), boji, vrsti i razini prljavštine i programiranoj temperaturi pranja.
- ▶ Kako biste upotrijebili ispravnu količinu deterdženta, omekšivača ili bilo kojih drugih aditiva, svaki put pažljivo slijedite proizvođačeve upute: ispravnom upotrebom uređaja s pravom dozom izbjegavate nastanak otpada i smanjujete negativan utjecaj na okoliš.



Kada perete jako zaprljano bijelo rublje, preporučujemo upotrebu programa za pamuk od 60 °C ili više i normalnog praška za pranje (za teške zadatke) koji sadrži sredstva za izbjeljivanje koja na srednjim/visokim temperaturama daju izvrsne rezultate. Pri pranju između 40 °C i 60 °C, vrsta deterdženta mora odgovarati vrsti tkanine i stupnju zaprljanosti. Normalni praškovi prikladni su za „bije” ili tkanine koje brzo gube boju s visokom razinom zaprljanosti, dok su tekući deterdženti ili praškovi za „zaštitu boje” prikladni za obojene tkanine s niskim stupnjem zaprljanosti.

Pri pranju na temperaturama ispod 40 °C preporučujemo upotrebu tekućih deterdženata ili deterdženata koji su posebno označeni kao prikladni za pranje na niskim temperaturama. Pri pranju vune ili svile koristite samo deterdžente posebno formulirane za te tkanine.

- ▶ Previše deterdženta dovodi do prekomjernog stvaranja pjene, što sprječava ispravno odvijanje ciklusa. Može i negativno utjecati na kvalitetu pranja i ispiranja.

Upotreba ekoloških deterdženata bez fosfata može uzrokovati sljedeće učinke:

- **mutnija voda za ispiranje:** Ovaj učinak vezan je za otopljene zeolite koji nemaju negativan učinak na učinkovitost ispiranja.
- **bijeli prah (zeoliti) na rublju na kraju pranja:** to je normalno, prašak se ne upija u tkaninu i ne mijenja boju. Želite li ukloniti zeolite, odaberite program ispiranja. U budućnosti razmislite o upotrebi manje količine deterdženta.
- **pjena u vodi nakon posljednjeg ispiranja:** to ne mora biti znak lošeg ispiranja. Razmislite o korištenju manje količine deterdženta pri budućim pranjima.
- **velika količina pjene:** Često nastaje zbog anionskih tenzida u deterdžentima koje je teško ukloniti iz rublja. U tom slučaju, nemojte ponovno ispirati kako biste uklonili te učinke. Neispravno je. Predlažemo da perilicu operete vlastitim sredstvom za čišćenje. Ako se problem nastavi ili ako sumnjate na kvar, odmah se obratite ovlaštenom servisu.

## **i** Napomena:

Zbog tehničkih promjena i različitih modela, ilustracije u sljedećim poglavljima mogu se razlikovati od vašeg modela.

### 4.1 Slika uređaja

#### Prednja strana (slika 4-1):



- |   |                                    |   |                      |
|---|------------------------------------|---|----------------------|
| 1 | Ladica za deterdžent/<br>omekšivač | 5 | Vrata perilice       |
| 2 | Radna površina                     | 6 | Vrata filtra         |
| 3 | Izbornik programa                  | 7 | Prilagodljive nožice |
| 4 | Ploča                              |   |                      |

#### Stražnja strana (slika 4-2):

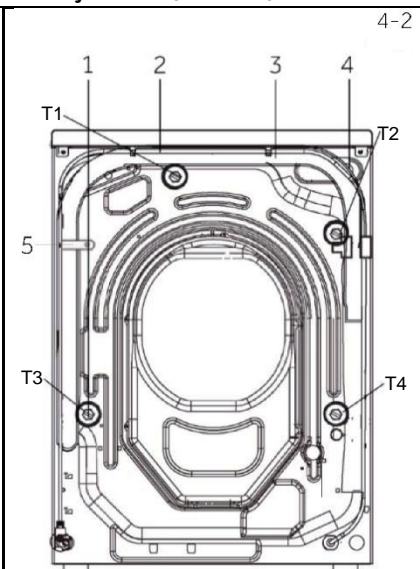

- |   |                              |
|---|------------------------------|
| 1 | Vijci za transport (T1 - T4) |
| 2 | Kabel napajanja              |
| 3 | Odvodno crijevo              |
| 4 | Ventil za dovod vode         |
| 5 | Stezaljka odvodnog crijeva   |

### 4.2 Dodaci

Provjerite dodatke i literaturu u skladu s ovim popisom (slika 4-3):

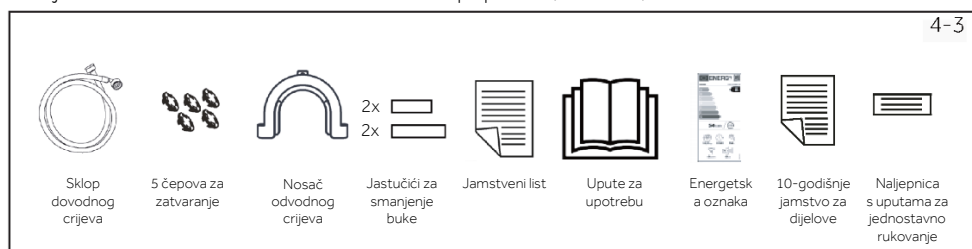

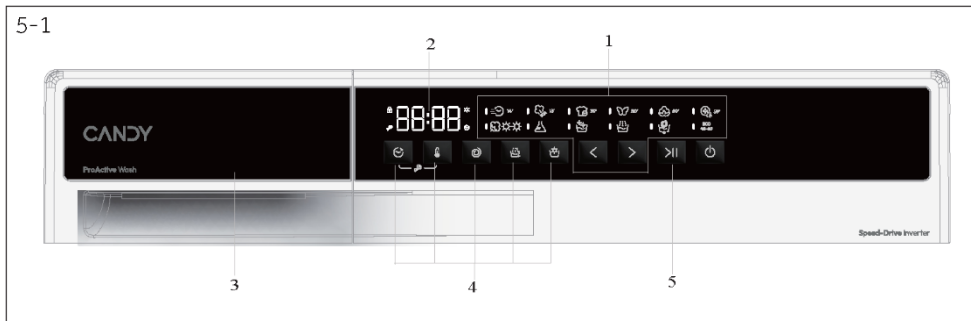

- |                     |                                  |                            |
|---------------------|----------------------------------|----------------------------|
| 1 Izbornik programa | 3 Ladica za deterdžent/omekšivač | 5 Gumb za pokretanje/pauzu |
| 2 Zaslón            | 4 Funkcijski gumbi               |                            |



## Napomena: Zvučni signal

Po potrebi možete odabrati ili poništiti zvučni signal; pogledajte odjeljak SVAKODNEVNA UPOTREBA (str. 27, slika 8.12).

5-2



### 5.1 Gumb za uključivanje/isključivanje

Uključite/isključite uređaj pomoću ovog gumba za uključivanje/isključivanje (slika 5-2).

5-3



### 5.2 Izbornik programa

Pritiskom lijevog i desnog gumba programa (slika 5-3) možete odabrati jedan od 12 programa i prikazati njegove zadane postavke.

5-4



### 5.3 Zaslón

Na zaslonu (slika 5-4) se prikazuju sljedeće informacije:

- ▶ Preostalo vrijeme
- ▶ Preostalo vrijeme za rezervaciju
- ▶ Informacije o alarmu i brze informacije
- ▶ Informacije o završetku pauze
- ▶ Vrijeme odgode

## 5.4 Ladica za deterdžent

Otvorite li ladicu dozatora, moći ćete vidjeti sljedeće njene komponente (slika 5-5):

- 1: Odjeljak za deterdžent u prahu ili tekući deterdžent.
- 2: Zaključajte jezičak i pritisnite ga prema dolje za izvlačenje ladice dozatora
- 3: Stavite malu količinu praška za pranje.
- 4: Pretinac za omekšivač.
- 5: Zaključajte jezičak i pritisnite ga prema dolje za izvlačenje ladice dozatora.

Preporuka o vrsti deterdženta prikladna je za različite temperature pranja - pogledajte priručnik za deterdžent (pogledajte str. 23).

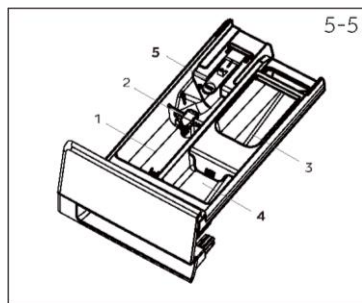

## 5.5 Funkcijski gumbi

Funkcijski gumbi (slika 5-6) omogućuju pristup dodatnim opcijama u sklopu odabranog programa prije njegovog pokretanja.

Prikazuju se povezani indikatori.

Isključivanjem uređaja ili podešavanjem novog programa, prikazuju se sve opcije.

Ako gumb sadrži više opcija, željenu opciju možete odabrati uzastopnim pritiskom gumba.

Odabir funkcije poništava se dodirivanjem funkcijskih gumba pri slabom svjetlu; funkcija se na taj način bira pri jakom svjetlu.

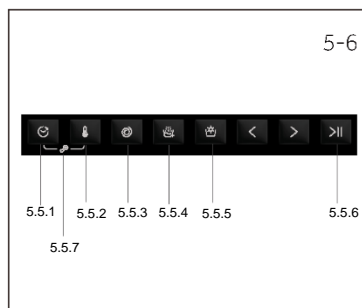

## Napomena: Tvorničke postavke

Kako bi rezultati svakog programa bili najbolji mogući, tvrtka Candy donosi dobro definirane zadane postavke.

Ako nema posebnih zahtjeva, preporučujemo da koristite zadane postavke.

### 5.5.1 Funkcijski gumb „🕒”

- Ovaj gumb za odgodu omogućuje programiranje ciklusa pranja s odgodom od najviše 24 sata. (slika 5-7)
- Kako biste odgodili početak slijedite upute iz nastavka:
  - Odaberite željeni program.
  - Jednom pritisnite gumb kako biste aktivirali pokretanje s odgodom, a zatim pritisnite ponovno kako biste postavili željenu odgodu. Odgoda se povećava u koracima od 30 minuta, uz maksimalnu odgodu od 24 sata.
  - Potvrdite pritiskom na gumb za pokretanje/pauzu. Odbrojanje odgode će započeti i nakon što završi program će automatski početi s radom.
- Moguće je otkazati odgodu početka okretanjem izbornika programa.

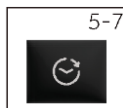

### 5.5.2 Funkcijski gumb “🌡️”

- Dodirnite ovaj gumb za temperaturu (slika 5-8) radi prikaza odgovarajuće temperature. Ako odaberete „- °C”, voda se neće zagrijati.

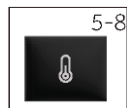

5-9



## 5.5.3 Funkcijski gumb "🌀"

- Dodirnite ovaj gumb brzine (slika 5-9) za promjenu ili poništavanje odabrane brzine centrifuge u sklopu programa. Ako ne svijetli svjetlo i prikazuje se „🌀“, rublje se neće centrifugirati.

5-10



## 5.5.4 Funkcijski gumb "👤"

- Ovaj gumb služi za dodatno ispiranje (slika 5-10). Omogućuje vam dodavanje najmanje jednog ispiranja na kraju ciklusa pranja. (Neki programi nemaju ovu funkciju.) Korisno je za osobe s osjetljivom kožom za koje mala količina ostataka može uzrokovati alergije. Preporučljivo je koristiti ovaj program za dječju odjeću i za pranje jako zaprljanih odjevnih predmeta, za koje se koristi veća količina sredstva za pranje ili za pranje ručnika čija vlakna zadržavaju sredstvo za pranje.

5-11



## 5.5.5 Funkcijski gumb "⚙️"

- Dodirnite ovaj gumb (slika 5-12) za odabir funkcije sušenja. Kontinuiranim pritiskom mogu se odabrati različiti intenziteti i vremena sušenja. Ovaj gumb mogu odabrati samo neki programi i ne može se odabrati kad je indikator programa isključen.

5-12



## 5.5.6 Funkcijski gumb ">||"

















- Lagano dodirnite ovaj gumb (slika 5-12) za pokretanje ili prekid trenutno prikazanog programa.

5-13



## 5.5.7 Funkcijski gumb "🔒"

- Pritisnite istodobno gumb „Odgoda“ i „Temperatura“ (slika 5-13) kako biste aktivirali sigurnosnu blokadu za djecu.

<ul style="list-style-type: none"> <li>● Da</li> <li>○ Neobavezno</li> <li>/ Ne</li> </ul>								Odjeljak za deterdžent za: <ul style="list-style-type: none"> <li>1 Deterdžent</li> <li>2 Omekšivač i proizvod za njegu</li> <li>3 Pretpranje</li> </ul>			Može se odabrati, ali nije zadano × Ne može se odabrati kao zadano   		
		MAKS. KG 8 KG		STD. TEMP	MAKS. TEMP	PRETHODNO POSTAVLJENA CENTRIFUGA	MAKS. CENTRIFUGA	1	2	3	SUŠENJE	DODATNO ISPIRANJE	ODGODA
		Pranje	Sušenje										
	BRZI	1	1	30	30	800	1400	●	○	/	✓	✓	✓
	SVJEŽA PARA	1	-	-	-	-	-	/	/	/	×	×	×
	POSEBAN 39°	1,5	1	30	30	800	1400	●	○	/	✓	✓	✓
	OSJETLJIVO	1,5	-	30	40	400	400	●	○	/	×	×	✓
	PAMUK	8	5	30	90	1400	1400	●	○	/	✓	✓	✓
	HIGIJENSKI PLUS 59°	1,5	1	60	90	1400	1400	●	○	/	✓	×	✓
	VISOKOJ TEMPERATURI	-	5	-	-	-	-	/	/	/	✓	×	×
	SINTETIKA	5,5	3,5	40	60	1200	1200	●	○	/	✓	✓	✓
	ČIŠĆENJE BUBNJA	-	-	90	90	-	-	/	/	/	×	×	×
	ISPIRANJE	8	5	-	-	1000	1000	/	○	/	✓	×	×
	ISTJECANJE VODE I CENTRIFUGA	8	5	-	-	1000	1400	/	/	/	✓	×	×
ECO 1) 40-60	ECO 40-60	8	5	40	90	1400	1400	●	○	/	✓	✓	✓

### INFORMACIJE ZA LABORATORIJSKA ISPITIVANJA

STANDARDNI PROGRAM USKLADEN S (EU) PROPISOM BR. 2019/2023: PROGRAM ECO 40-60

1) Program Eco 40-60 promijenio je naziv u „Pamuk“ nakon promjene parametara.

## Opis programa

Za čišćenje različitih vrsta tkanina i različite razine zaprljanosti perilica ima određene programe za ispunjavanje svih potreba u pranju (pogledaj tablicu programa).



Izaberite program u skladu s uputama za rublje navedenim na etiketama, osobito s obzirom na najveću preporučenu temperaturu.



## UPOZORENJE!

### VAŽAN SAVJET ZA UČINKOVITOST PRANJA.

- ▶ Nova obojena odjeća treba se prati odvojeno najmanje 5 ili 6 pranja.
- ▶ Određeni veliki tamni predmeti poput traperica i ručnika uvijek se trebaju prati odvojeno.
- ▶ Nikad nemojte miješati tkanine koje NEMAJU POSTOJANE BOJE.
- ▶ Ne dodirujte staklo prozora za promatranje dok radi program visoke temperature.

### ECO 40-60

Programom ECO 40-60 može se čistiti normalno zaprljano pamučno rublje, perivo na temperaturi od 40 °C ili 60 °C, zajedno u istom ciklusu. Ovaj se program upotrebljava za procjenu usklađenosti sa zakonodavstvom EU-a Ecodesign (ekološki prihvatljiv dizajn proizvoda).

### SINTETIKA

Ovaj program omogućuje istodobno pranje različitih tkanina i različitih boja. Optimizirani su okretanje bubnja i razine vode, tijekom faza pranja i ispiranja. Ispravna centrifuga pomaže u smanjenju stvaranja nabora na tkanini.

### ČIŠĆENJE BUBNJA

Ovaj program može izvršiti samočišćenje perilice rublja. Preporučujemo samočišćenje nakon 50 upotreba perilica rublja. Kada koristite ovaj program, nemojte koristiti deterdžent ili sredstvo za čišćenje.

### ISPIRANJE

Ovim se programom obavljaju 2 ispiranja sa centrifugom među njima (koja se može usporiti ili isključiti odgovarajućim gumbom). Koristi se za ispiranje bilo koje vrste tkanina, na primjer nakon ručnog pranja.

### ISTJECANJE VODE I CENTRIFUGA

Programom se završava cijeđenje i izvodi maksimalna centrifuga. Moguće je obrisati ili smanjiti centrifugu pomoću gumba za odabir centrifuge.

### POSEBAN 39'

Ovaj program omogućuje istodobno pranje različitih tkanina poput pamuka, sintetičkih i miješanih tkanina u samo 39 minuta na temperaturi od 30 °C (ili nižoj). Ovaj je program posebice namijenjen blago zaprljanoj tkanini s radom do pola nazivnog opterećenja.

### BRZI

Ovaj novi program može se upotrijebiti za dobivanje odličnih rezultata dok se istovremeno štedi voda, energija, deterdžent i vrijeme. Ova opcija služi za pranje na srednjoj temperaturi pogodnoj za lagano zaprljano miješano rublje od pamuka i sintetičkih materijala. Preporučuje se za male terete i lagano zaprljane predmete.

**SVJEŽA PARA**

Ovaj program parom opušta nabore. Predviđen je za suhu odjeću i ovisi o vrsti tkanine.

**VISOKOJ TEMPERATURI**

Program za sušenje na visokim temperaturama preporučuje se za pamučne i platnene predmete (uvijek pogledajte deklaraciju na proizvodu).

**HIGIJENSKI PLUS 59'**

Ovaj program pranja može dulje vrijeme održavati temperaturu od 60 °C, kombinirajući djelovanje pare s moćnim djelovanjem ispiranja za temeljito čišćenje i higijenski čistu odjeću. Preporučuje se za pamučne tkanine.

**PAMUK**

Ovaj je program prikladan je za pranje obojene pamučne odjeće na 40 °C ili za osiguravanje najvišeg stupnja čistoće pri pranju rublja otpornog na pamuk na 90 °C. Završno centrifugiranje odvija se maksimalnom brzinom koja osigurava izvrsno uklanjanje vode.

**OSJETLJIVO**

Ovaj je program razvijen za pružanje izvrsne njege osjetljivih odjevnih komada, a pranja se odvija na niskoj temperaturi u kratkom vremenu. Dugotrajno dubinsko ispiranje njeguje vlakna tkanine.

**Napomena: Postupak provjere broja ciklusa koje je uređaj pokrenuo.**

Postupak: u sklopu programa „PAMUK“ istodobno pritisnite gumbе „TEMPERATURA“ i „BRZINA“ - prikazat će se broj ciklusa rada na 2 sekunde, a zatim se vratite na program „PAMUK“. Po završetku programa, ukupni će se broju ciklusa zbrojiti. Ciklusi rada prikazuju se u heksadecimalnom obliku, ako je njihov broj veći od 9999.

Skenirajte QR kôd na energetskoj naljepnici s informacijama o potrošnji energije.





Stvarna potrošnja energije može se razlikovati od deklarirane ovisno o lokalnim uvjetima.



### Napomena: Automatska težina

Uređaj je opremljen funkcijom za prepoznavanje opterećenja. Pri niskom opterećenju, energija, voda i vrijeme pranja automatski se smanjuju u nekim programima. Zadano vrijeme zaslona može varirati ovisno o težini tereta, uključujući "ECO 40-60, Sintetika, Higijenski Plus 59', Pamuk i Osjetljivo".

### Indikativne informacije (prema Uredbi Komisije (EU) 2019./2023.):

Nazivni kapacitet	Program			<b>ENERG</b> 		Najviša temperatura (°C)	Maksimalna brzina (O/MIN)	 Preostala vlaga (%)
		(kg)	(HH:MM)	(kWh/ciklus)	(l/ciklus)			
7	ECO 40-60	8	3:38	0,600	59,0	30	1330	53,0
	ECO 40-60	4	2:48	0,305	38,0	27	1330	52,0
	ECO 40-60	2	2:38	0,195	28,0	25	1330	56,0
	ECO 40-60 + sušenje	5	7:30	3,150	74,0	25	1330	0
	ECO 40-60 + sušenje	2,5	5:30	1,920	44,0	25	1330	0
kg (1400r)	Pamuk 60 °C	8	1:49	1,800	75,0	57	1400	55,0
	Sintetika 40 °C	4	1:35	0,800	55,0	40	1200	37,0
	Brzi 30 °C	1	0:14	0,350	38,0	30	1000	65,0

Vrijednosti navedene za programe osim programa ECO 40-60 i ciklusa pranja i sušenja služe samo u ogledne svrhe.

### 8.1 Napajanje

Spojite perilicu rublja na napajanje (220 V do 240 V- / 50 Hz; slika 8-1). Pratite i odjeljak UGRADNJA (str. 10).

### 8.2 Spajanje na dovod vode

- ▶ Prije spajanja, provjerite čistoću i bistrinu vode koja dolazi kroz dovod.
- ▶ Otvorite slavinu (slika 8-2).

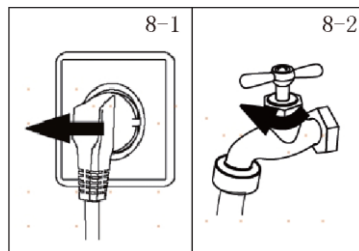

### Napomena: Nepropusnost

Prije upotrebe otvorite slavinu da provjerite ima li curenja na spojevima između slavine i dovodnog crijeva.

### 8.3 Priprema rublja

- ▶ Odjeću sortirajte prema tkanini (pamuk, sintetika, vuna ili svila itd.) i prema zaprljanosti (slika 8-3). Obratite pozornost na oznake za njeгу na naljepnicama za pranje.
- ▶ Odvojite bijelu odjeću od odjeće u boji. Prvo ručno operite tkaninu u boji kako biste provjerili hoće li izbljediti ili puštati boju.
- ▶ Ispraznite džepove (ključeve, kovanice itd.) i uklonite tvrde ukrasne predmete (npr. broševe).
- ▶ Odjeću bez poruba, osjetljivo rublje i sitno tkani tekstil kao što su zavjese stavite u vrećicu za pranje tog osjetljivog rublja (bolje bi bilo ručno ili kemijsko čišćenje).
- ▶ Zatvorite patentne zatvarače, traku na čičak i kuke, provjerite jesu li gumbi čvrsto prišiveni.
- ▶ U vrećicu za pranje stavite osjetljive predmete kao što je rublje bez čvrstog ruba, osjetljivo donje rublje (osjetljivo) i male predmete kao što su čarape, remeni, grudnjaci itd.
- ▶ Rasklopite velike komade tkanine kao što su plahte, prekrivači itd.
- ▶ Okrenite traperice i tiskane, ukrašene ili tkanine intenzivne boje prema van; perite odvojeno što je više moguće.



### OPREZ!

Predmeti koji nisu od tekstila, kao i mali, labavi ili oštri predmeti mogu uzrokovati neispravan rad i oštećenje odjeće i uređaja.

## Dijagram za njegu

Pranje			
	Može se prati do 95 °C, normalan postupak		Može se prati do 60 °C, normalan postupak
	Može se prati do 40 °C, normalan postupak		Može se prati do 40 °C, blagi postupak
	Može se prati do 30 °C, normalan postupak		Može se prati do 30 °C, blagi postupak
	Ručno pranje do maksimalno 40 °C		Nemojte prati
Izbjeljivanje			
	Dopuštena je upotreba svih vrsta izbjeljivača		Samo s kisikom / bez klora
			Nemojte koristiti izbjeljivač
Sušenje			
	Moguće sušenje u sušilici na normalnoj temperaturi		Moguće sušenje u sušilici na nižoj temperaturi
			Ne sušite u sušilici
	Sušenje na štriku		Sušenje ravnanjem
Glačanje			
	Glačajte na temperaturi do maksimalno 200 °C		Glačajte na srednjoj temperaturi do 150 °C
	Nemojte glačati		Glačajte na niskoj temperaturi do 110 °C, bez pare (glačanje s parom može uzrokovati nepovratna oštećenja)
Stručna njega tekstila			
	Kemijsko čišćenje u tetrakloroetenu		Kemijsko čišćenje u ugljikovodicima
	Stručno mokro čišćenje		Nemojte stručno mokro čistiti
			Nemojte čistiti kemijski

## 8.4 Punjenje uređaja

- ▶ Stavite jedan po jedan komad rublja.
- ▶ Ne preopterećujte uređaj. Vodite računa o različitim maksimalnim opterećenjima za svaki program! Osnovno pravilo za maksimalno opterećenje: Razmak između rublja i vrha bubnja mora iznositi barem 15 cm.
- ▶ Pažljivo zatvorite vrata. Pobrinite se da nijedan komad rublja nije prignječen.

**Napomena: Automatska težina**

Zadano vrijeme zaslona može varirati ovisno o opterećenju, uključujući „ECO 40-60, Bijelo rublje, Smart Wash, Traperice, Sintetika, Ručno pranje, Higijenski Plus 59“, Pamuk i Osjetljivo”.

## 8.5 Odabir deterdženta

- ▶ Učinkovitost pranja ovisi o kvaliteti deterdženta.
- ▶ Koristite samo deterdžent odobren za pranje u perilici rublja.
- ▶ Ako je potrebno, koristite posebne deterdžente, npr. za sintetičku i vunenu tkaninu.
- ▶ Nemojte koristiti sredstva za kemijsko čišćenje kao što su trikloretilen i slični proizvodi.

### Odaberite najbolji deterdžent

Program	Vrsta deterdženta				
	Univerzalno	Boja	Osjetljivo	Poseban	Omekšivač
POSEBAN 39'	L/P	L	-	-	✓
SVJEŽA PARA	O	O	O	O	O
BRZI	L	L	-	-	✓
HIGIJENSKI PLUS 59'	P	L/P	-	-	✓
OSJETLJIVO	-	-	L/P	L/P	✓
ISPIRANJE	-	-	-	-	✓
PAMUK	L/P	L/P	-	-	✓
ECO 40-60	L/P	L/P	-	-	✓
VISOKOJ TEMPERATURI	-	-	-	-	-
SINTETIKA	-	L/P	-	-	✓
ISTJECANJE VODE I CENTRIFUGA	-	-	-	-	-
ČIŠĆENJE BUBNJA	-	-	-	L/P	-

L = gel / tekući deterdžent    P = deterdžent u prahu    O = ne

- = nije preporučeno

✓ = preporučeno

Ako koristite tekući deterdžent, ne preporučujemo aktiviranje vremenske odgode.

Preporučujemo pri korištenju:

- ▶ Praška za pranje rublja: 20 °C do 90 °C\* (najbolja upotreba: 40 - 60 °C)
- ▶ Deterdžent za rublje u boji: 20 °C do 60 °C (najbolja upotreba: 30 - 60 °C)
- ▶ Deterdžent za rublje od vune / osjetljivo rublje: 20 °C do 30 °C (najbolja upotreba: 20 do 30 °C)

\* Odaberite temperaturu pranja od 90 °C samo u slučaju posebnih higijenskih zahtjeva.

\* Ako ste odabrali temperaturu vode 60 °C ili više, savjetujemo da koristite manje deterdženta.

\* Bolje je koristiti manju količinu deterdženta u prahu ili ga uopće ne koristiti.

\* Predložena vrsta deterdženta na daljinskom upravljaču ovisi o programu odabranom u APLIKACIJI.

8-4

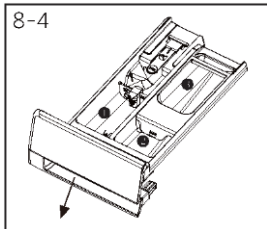

## 8.6 Dodavanje deterdženta

1. Izvucite ladicu za deterdžent.
2. Stavite potrebne kemikalije u odgovarajuće odjeljke (slika 8-4).
3. Lagano gurnite ladicu natrag.



### Napomena:

- ▶ Uklonite ostatke deterdženta prije sljedećeg ciklusa pranja iz ladice za deterdžent.
- ▶ Nemojte prekomjerno koristiti deterdžent ili omekšivač.
- ▶ Slijedite upute na pakiranju deterdženta.
- ▶ Deterdžent napunite neposredno prije početka ciklusa pranja.
- ▶ Koncentrirani tekući deterdžent razrijedite prije dodavanja.
- ▶ Nemojte koristiti tekući deterdžent ako je odabrana funkcija „Odgoda“.
- ▶ Pažljivo odaberite postavke programa prema simbolima za njegu na svim naljepnicama rublja i sukladno tablici programa.

8-5



## 8.7 Odabir programa

Kako biste dobili najbolje rezultate pranja, odaberite program koji odgovara stupnju zaprljanosti i vrsti rublja. Pritisnite gumb lijevo i desno (slika 8-5) za odabir odgovarajućeg programa. Na zaslonu će se prikazati naziv odabranog programa.



### Napomena: Uklanjanje neugodnih mirisa

Prije prve upotrebe preporučujemo pokretanje programa „Čišćenje bubnja“ kako biste uklonili ostatke. Nemojte stavljati deterdžent ili posebno sredstvo za čišćenje perilice u odjeljak za deterdžent za pranje rublja (2).

8-6



## 8.8 Dodavanje pojedinačnih odabira

Odaberite obavezne opcije i postavke (slika 8-6) prateći odjeljak Upravljačka ploča.

### 8.9 Pokretanje programa pranja

Dodirnite gumb za pokretanje/pauzu (slika 8-7) za početak.

Uređaj radi u skladu s trenutačnim postavkama.

Promjene su moguće samo ako poništite program.



### 8.10 Prekid/ponišavanje programa pranja

Za prekid programa pritisnite gumb za pokretanje/pauzu nakon čega će treptati LED iznad gumba. Dodirnite ga ponovno za nastavak rada.

Poništavanje programa koji se izvodi i svih njegovih pojedinačnih postavki:

1. Dodirnite gumb za pokretanje/pauzu da prekinete pokrenuti program.
2. Okrenite regulator do programa ISTJECANJE VODE I CENTRIFUGA i odaberite „“ kako biste iscijedili vodu.
3. Nakon zatvaranja programa radi ponovnog pokretanja uređaja, odaberite novi program i pokrenite ga.

### 8.11 Nakon pranja



#### Napomena: Zaključavanje vrata

- ▶ Iz sigurnosnih razloga, vrata su djelomično zaključana za vrijeme ciklusa pranja. Vrata je moguće otvoriti samo na kraju programa ili nakon ispravnog poništavanja programa (pogledajte gornji opis).
- ▶ U slučaju visoke razine vode, visoke temperature vode i za vrijeme centrifugiranja nije moguće otvoriti vrata; na zaslonu se prikazuje lokot.

1. Na kraju ciklusa programa prikazuje se „**End**“.
2. Uređaj se automatski isključuje.
3. Pažljivo ga izvadite kako biste spriječili dodatne nabore.
4. Isključite dovod vode.
5. Odspojite kabel napajanja.
6. Otvorite vrata kako biste spriječili stvaranje vlage i neugodnih mirisa. Ostavite ih otvorenima dok ne koristi uređaj.



#### Napomena: Stanje pripravnosti / način uštede energije

Uključeni uređaj prebacit će se u stanje pripravnosti ako se ne aktivira u roku 2 minute prije pokretanja programa ili po njegovom završetku. Zaslom se isključuje. To štedi energiju.

### 8.12 Aktiviranje i deaktiviranje zvučnog signala

Po potrebi možete poništiti odabir zvučnog signala:

1. U bilo kojem programu u stanju pripravnosti, istodobno pritisnite gumbе „Brzina“ + „Dodatno ispiranje“ u trajanju od 5 s, zvučni signal će se aktivirati i na zaslonu će se prikazati „**bEEP OFF**“. Istodobno ponovno pritisnite dva gumba u trajanju od 5 s, na zaslonu će se prikazati „**bEEP on**“.

## 9.1 Čišćenje ladice za deterdžent

Pazite i provjerite da nema ostataka deterdženta.

Redovito čistite ladicu (sl. 9-1):

1. Izvlačite ladicu dok se ne zaustavi.
2. Pritisnite gumb za otpuštanje i izvadite ladicu.
3. Ispirite ladicu vodom dok se ne očisti, zatim je vratite u uređaj.

## 9.2 Čišćenje uređaja

- ▶ Isključite uređaj iz napajanja prije čišćenja i održavanja.
- ▶ Pri čišćenju kućišta uređaja (slika 9-2) i gumenih dijelova koristite meku krpu s tekućim sapunom.
- ▶ Nemojte koristiti organske kemikalije ili korozivna otapala.

## 9.3 Ventil za dovod vode i filter ventila za dovod

Redovito čistite filter ventila za dovod kako biste spriječili začepljenje dovoda vode krutim tvarima kao što je kamenac.

- ▶ Odspojite kabel napajanja i isključite dovod vode.
- ▶ Odvrnite crijevo za dovod vode na stražnjoj strani (slika 9-3) uređaja i na slavini.
- ▶ Očistite filtre vodom i četkom (slika 9-4).
- ▶ Umetnite filter i postavite dovodno crijevo.
- ▶ Otvorite slavinu kako biste provjerili ima li curenja.

## 9.4 Čišćenje bubnja

- ▶ Iz bubnja uklonite slučajno oprane predmete, posebno metalne dijelove kao što su igle, kovanice i sl. (slika 9-5) jer stvaraju mrlje od hrđe i oštećenja.
- ▶ Za uklanjanje mrlja od hrđe koristite sredstvo za čišćenje bez klora. Pridržavajte se upozorenja proizvođača sredstva za čišćenje.
- ▶ Pri čišćenju nemojte koristiti tvrde predmete ili čeličnu vunu.

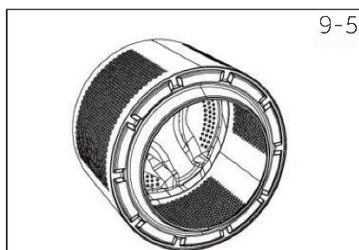
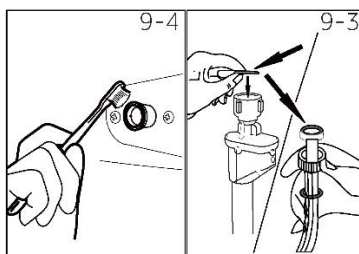
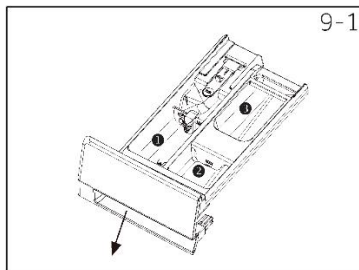

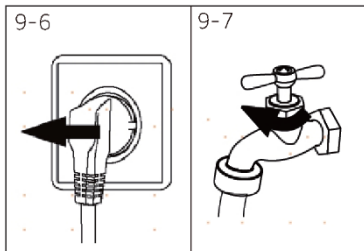

9-7



### 9.5 Dugotrajno nekorištenje

Ako je uređaj dulje vrijeme neaktivan:

1. Izvucite električni utikač (slika 9-6).
2. Isključite dovod za vodu (slika 9-7).
3. Otvorite vrata kako biste spriječili stvaranje vlage i neugodnih mirisa. Ostavite vrata otvorena kad nisu u upotrebi.

Prije sljedeće uporabe pažljivo provjerite kabel napajanja, dovod vode i odvodno crijevo. Provjerite je li sve pravilno postavljeno i ima li curenja.

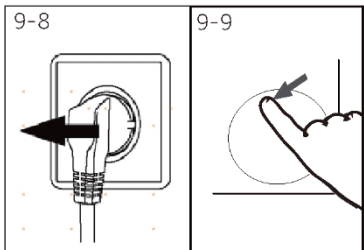

9-9

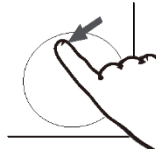

### 9.6 Filtar pumpe

Očistite filtara jednom mjesečno i provjerite filtara pumpe ako uređaj:

- ▶ Ne
- ▶ Ne vrti se.
- ▶ Stvara neobičnu buku za vrijeme rada.



### UPOZORENJE!

Opasnost od opekline od pare! Voda u filtru pumpe može biti vrlo vruća! Provjerite je li se voda ohladila prije svake radnje.

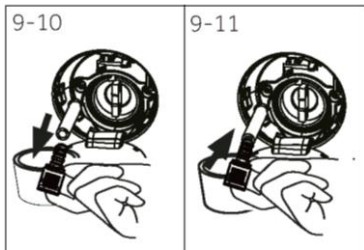

9-11

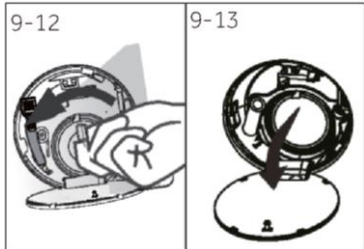

9-13



1. Isključite i odvojite uređaj (slika 9-8).
2. Pritisnite i otvorite vrata filtra (slika 9-9).
3. Osigurajte ravnu posudu za hvatanje prelijevanja vode (slika 9-10). Mogu biti velike količine.
4. Izvucite odvodno crijevo i držite njegov kraj iznad spremnika (slika 9-10).
5. Izvadite čep za brtvljenje iz odvodnog crijeva. (slika 9-10).
6. Po završetku odvodnje zatvorite odvodno crijevo i gurnite ga natrag u uređaj (slika 9-11).
7. Odvrnite i uklonite filtara pumpe u smjeru suprotnom od kazaljke na satu (slika 9-12).
8. Uklonite kontaminante i prljavštinu (slika 9-13).

9. Pažljivo očistite filtar pumpe, npr. tekućom vodom (slika 9-14).
10. Pažljivo ga vratite (slika 9-15).
11. Zatvorite vrata filtra.

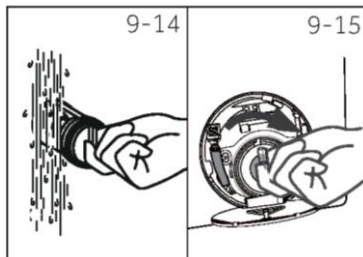

## OPREZ!

- ▶ Brtva filtra crpke mora biti čista i neoštećena. Ako poklopac nije potpuno zategnut, voda može izaći.
- ▶ Filtar mora biti na svom mjestu, u protivnom može doći do curenja.

Većinu problema možete riješiti sami bez pomoći stručnjaka. U slučaju problema, provjerite sve prikazane mogućnosti i slijedite upute u nastavku prije nego se obratite servisu. Pogledajte odjeljak KORISNIČKA SLUŽBA.



## UPOZORENJE!

- ▶ Prije održavanja deaktivirajte uređaj i odspojite električni utikač iz utičnice.
- ▶ Električnu opremu smiju servisirati samo kvalificirani električari, nepravilni popravci mogu uzrokovati znatna oštećenja.
- ▶ Ako je kabel napajanja oštećen, mora ga zamijeniti proizvođač, njegov serviser ili slično kvalificirane osobe kako bi se izbjegle opasnosti.

### 10.1 Informativni kodovi

Sljedeći su kodovi prikazani samo za informacije koje se odnose na ciklus pranja. Ne smiju se provoditi nikakve mjere.

Kôd	Poruka
1:25	Preostalo vrijeme ciklusa pranja bit će 1 sat i 25 minuta.
6:30	Preostalo vrijeme odgode bit će 6 sati i 30 minuta.
End	Funkcija sigurnosnog zaključavanja je aktivirana.
End	Ciklus pranja je završen. Uređaj se automatski isključuje.
Lock	Vrata su zatvorena zbog visoke razine, temperature vode ili ciklusa centrifuge.
nd	Model nije odabran.

### 10.2 Rješavanje problema s prikazanim kodovima

Problem	Uzrok	Rješenje
CLR FLTR	<ul style="list-style-type: none"> <li>• Pogreška odvodnje, voda nije potpuno ispražnjenja unutar 6 minuta.</li> </ul>	<ul style="list-style-type: none"> <li>• Očistite filtar pumpe</li> <li>• Provjerite je li odvodno crijevo pravilno ugrađeno.</li> </ul>
E2	<ul style="list-style-type: none"> <li>• Pogreška pri zaključavanju.</li> </ul>	<ul style="list-style-type: none"> <li>• Pravilno zatvorite vrata.</li> </ul>
E4	<ul style="list-style-type: none"> <li>• Razina vode nije dosegnuta, odvodno crijevo samo obavlja funkciju sifona.</li> </ul>	<ul style="list-style-type: none"> <li>• Provjerite je li slavina potpuno otvorena i je li tlak vode normalan.</li> <li>• Provjerite ugradnju dovodnog crijeva.</li> </ul>
E8	<ul style="list-style-type: none"> <li>• Pogreška zaštitne razine vode.</li> </ul>	<ul style="list-style-type: none"> <li>• Obratite se postprodajnom servisu.</li> </ul>
F9	<ul style="list-style-type: none"> <li>• Logika: Komunikacija između senzora temperature sušenja je nepravilna.</li> <li>• Uzrok: Kvar senzora temperature sušenja</li> </ul>	<ul style="list-style-type: none"> <li>• Provjerite jesu li vodič i priključak dobro spojeni.</li> <li>• Provjerite otpor senzora temperature sušenja.</li> </ul>
E9	<ul style="list-style-type: none"> <li>• Teret je pričvršćen na stjenku cilindra.</li> </ul>	<ul style="list-style-type: none"> <li>• Otvorite vrata, protresite krpu za teret i vratite je u unutarnji cilindar kako biste pokrenuli stroj.</li> </ul>
E5	<ul style="list-style-type: none"> <li>• Pogreška odvodnje. Voda nije potpuno ispražnjenja unutar 1 minute.</li> </ul>	<ul style="list-style-type: none"> <li>• Očistite filtar pumpe.</li> <li>• Provjerite je li odvodno crijevo pravilno ugrađeno.</li> </ul>
Fd	<ul style="list-style-type: none"> <li>• Pogreška u komunikaciji grijanja za sušenje.</li> </ul>	<ul style="list-style-type: none"> <li>• Obratite se servisu nakon kupnje.</li> </ul>
Fb	<ul style="list-style-type: none"> <li>• Voda se neuobičajeno prelija.</li> </ul>	<ul style="list-style-type: none"> <li>• Obratite se servisu nakon kupnje.</li> </ul>

Problem	Uzrok	Rješenje
<b>F3</b>	<ul style="list-style-type: none"> <li>Pogreška senzora temperature.</li> </ul>	<ul style="list-style-type: none"> <li>Obratite se postprodajnom servisu.</li> </ul>
<b>F4</b>	<ul style="list-style-type: none"> <li>Pogreška pri zagrijavanju.</li> </ul>	<ul style="list-style-type: none"> <li>Obratite se postprodajnom servisu.</li> </ul>
<b>F7</b>	<ul style="list-style-type: none"> <li>Pogreška u radu motora.</li> </ul>	<ul style="list-style-type: none"> <li>Obratite se postprodajnom servisu.</li> </ul>
<b>FA</b>	<ul style="list-style-type: none"> <li>Pogreška senzora razine vode.</li> </ul>	<ul style="list-style-type: none"> <li>Obratite se postprodajnom servisu.</li> </ul>
<b>FC0, FC1 ili FC2</b>	<ul style="list-style-type: none"> <li>Neuobičajena pogreška u komunikaciji.</li> </ul>	<ul style="list-style-type: none"> <li>Obratite se postprodajnom servisu.</li> </ul>
<b>Eb</b>	<ul style="list-style-type: none"> <li>Alarm za zaglavljenu odjeću.</li> </ul>	<ul style="list-style-type: none"> <li>Pauzirajte rad, otvorite vrata i ponovno postavite odjeću prije ponovnog pokretanja.</li> </ul>

## 10.3 Rješavanje problema bez prikazanih kodova

Problem	Uzrok	Rješenje
Perilica rublja ne radi.	<ul style="list-style-type: none"> <li>Program još nije pokrenut.</li> <li>Vrata nisu pravilno zatvorena.</li> <li>Uređaj nije uključen.</li> <li>Prekid napajanja.</li> <li>Aktivirano je sigurnosno zaključavanje.</li> </ul>	<ul style="list-style-type: none"> <li>Provjerite program i pokrenite ga.</li> <li>Pravilno zatvorite vrata.</li> <li>Uključite uređaj.</li> <li>Provjerite napajanje.</li> <li>Deaktivirajte sigurnosno zaključavanje.</li> </ul>
Perilica rublja neće se puniti vodom.	<ul style="list-style-type: none"> <li>Nema vode.</li> <li>Dovodno crijevo je izvijeno.</li> <li>Filtar dovodnog crijeva je začepljen.</li> <li>Tlak vode je manji od 0,03 MPa.</li> <li>Vrata nisu pravilno zatvorena.</li> <li>Kvar na dovodu vode.</li> </ul>	<ul style="list-style-type: none"> <li>Provjerite slavinu za vodu.</li> <li>Provjerite dovodno crijevo.</li> <li>Odčepite filtar dovodnog crijeva.</li> <li>Provjerite tlak vode.</li> <li>Pravilno zatvorite vrata.</li> <li>Osigurajte pravilan dovod vode.</li> </ul>
Uređaj se prazni za vrijeme punjenja.	<ul style="list-style-type: none"> <li>Visina odvodnog crijeva je manja od 80 cm.</li> <li>Kraj odvodnog crijeva može dospjeti u vodu.</li> </ul>	<ul style="list-style-type: none"> <li>Provjerite je li odvodno crijevo pravilno postavljeno.</li> <li>Uvjerite se da odvodno crijevo nije u vodi.</li> </ul>
Neuspješna odvodnja.	<ul style="list-style-type: none"> <li>Odvodno crijevo je začepljeno.</li> <li>Filtar pumpe je začepljen.</li> <li>Kraj odvodnog crijeva više je od 100 cm iznad poda.</li> </ul>	<ul style="list-style-type: none"> <li>Odčepite odvodno crijevo.</li> <li>Očistite filtar pumpe.</li> <li>Provjerite je li odvodno crijevo pravilno postavljeno.</li> </ul>
Snažne vibracije za vrijeme centrifugiranja.	<ul style="list-style-type: none"> <li>Nisu uklonjeni svi vijci za transport.</li> <li>Uređaj nije učvršćen u mjestu.</li> <li>Opterećenje stroja nije ispravno.</li> </ul>	<ul style="list-style-type: none"> <li>Uklonite sve vijke za transport.</li> <li>Osigurajte čvrsto tlo i ravan položaj.</li> <li>Provjerite težinu i ravnotežu opterećenja.</li> </ul>
Rad je zaustavljen prije završetka ciklusa pranja.	<ul style="list-style-type: none"> <li>Nestanak vode ili napajanja.</li> </ul>	<ul style="list-style-type: none"> <li>Provjerite napajanje i dovod vode.</li> </ul>
Rad je zaustavljen na neko vrijeme.	<ul style="list-style-type: none"> <li>Na uređaju je prikazan kôd pogreške.</li> <li>Problem zbog obrasca opterećenja.</li> <li>Program izvodi ciklus namakanja.</li> </ul>	<ul style="list-style-type: none"> <li>Proučite kodove koji se prikazuju na zaslonu.</li> <li>Smanjite ili prilagodite opterećenje.</li> <li>Poništite program i ponovno ga pokrenite.</li> </ul>

Problem	Uzrok	Rješenje
U bubnju i/ili ladici za deterdžent pluta prekomjerna količina pjene.	<ul style="list-style-type: none"> <li>Deterdžent nije prikladan.</li> <li>Pretjerana upotreba deterdženta.</li> </ul>	<ul style="list-style-type: none"> <li>Provjerite preporuke za deterdžent.</li> <li>Smanjite količinu deterdženta.</li> </ul>
Automatska prilagodba vremena pranja.	<ul style="list-style-type: none"> <li>Prilagodit će se trajanje programa pranja.</li> </ul>	<ul style="list-style-type: none"> <li>To je normalno i ne utječe na funkcionalnost.</li> </ul>
Centrifuga ne radi pravilno.	<ul style="list-style-type: none"> <li>Rublje nije ravnomjerno raspoređeno.</li> </ul>	<ul style="list-style-type: none"> <li>Provjerite opterećenje stroja i rublje pa ponovno pokrenite program centrifuge.</li> </ul>
Nezadovoljavajući rezultati pranja.	<ul style="list-style-type: none"> <li>Stupanj onečišćenja nije u skladu s odabranim programom</li> <li>Količina deterdženta nije bila dovoljna.</li> <li>Premašeno je maksimalno opterećenje.</li> <li>Rublje je neravnomjerno raspoređeno u bubnju.</li> </ul>	<ul style="list-style-type: none"> <li>Odaberite drugi program.</li> <li>Odaberite deterdžent prema stupnju onečišćenja i sukladno specifikacijama proizvođača</li> <li>Smanjite opterećenje.</li> <li>Omekšajte rublje.</li> </ul>
Ostaci praška za pranje rublja nalaze se na rublju.	<ul style="list-style-type: none"> <li>Netopljive čestice deterdženta mogu ostati kao bijele mrlje na rublju.</li> </ul>	<ul style="list-style-type: none"> <li>Izvršite dodatno ispiranje.</li> <li>Pokušajte očistiti mrlje sa suhog rublja.</li> <li>Odaberite drugi deterdžent.</li> </ul>
Na rublju se nalaze sive mrlje.	<ul style="list-style-type: none"> <li>Stvaraju ih masnoće kao što su ulja, kreme ili lubrikanti.</li> </ul>	<ul style="list-style-type: none"> <li>Prethodno tretirajte rublje posebnim sredstvom za čišćenje.</li> </ul>



### Napomena: Stvaranje pjene

Ako za vrijeme ciklusa centrifugiranja uočite preveliku količinu pjene, motor će se zaustaviti i aktivirat će se odvodna pumpa na 90 sekundi. Ako uklanjanje pjene ne uspije do 3 puta, program završava bez centrifuge.

Ako se poruke o pogrešci ponovno pojave čak i nakon poduzetih mjera, isključite uređaj, odspojite ga napajanja i obratite se korisničkoj službi.

### 10.4 U slučaju prekida napajanja

Spremit će se trenutačni program i njegova postavka. Nakon ponovnog uspostavljanja napajanja, rad će se nastaviti. Ako dođe do prekida napajanja, pri aktivnom programu pranja bit će mehanički blokirano otvaranje vrata. Želite li izvaditi rublje iz perilice, razina vode ne smije se vidjeti u staklenom prozorčiću vrata. - Opasnost od opeklna! Razina vode mora se spustiti kako je opisano u odjeljku „Filtar pumpe“. Tek tada povucite ručicu (A) ispod vratašca filtra (slika 10-1) dok se vrata ne otključaju uz blagi zvuk mehanizma. Nakon toga popravite sve dijelove.

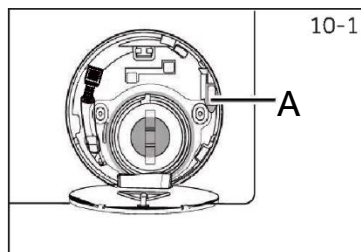

10-1

A



Kada je perilica rublja u sigurnom stanju (razina vode je ispod razine prozora na određenoj udaljenosti, temperatura cijevi manja je od 55 °C, unutarnja cijev se ne okreće), mogu se otključati za vrijeme rada stroja.

## 11.1 Dodatni tehnički podaci

	ULAZ 8 KG
Napon u V	220 V - 240 V~/50 Hz
Struja u A	10
Maks. snaga u W	1950
Tlak vode u MPa	$0,03 \leq P \leq 1$
Neto težina u kg	61
Pranje maks. kg	8
Sušenje maks. kg	5

## 11.2 Mjere proizvoda

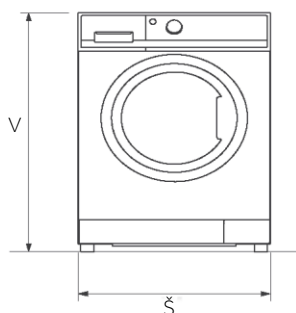

POGLED SPRIJEDA

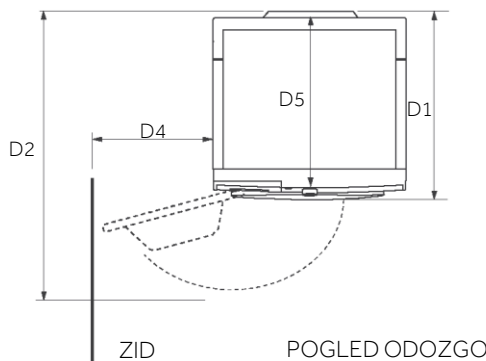

ZID

POGLED ODOZGO

MJERE PROIZVODA	ULAZ 8 KG
V Ukupna visina proizvoda u mm	850
Š Ukupna širina proizvoda u mm	595
D5 ukupna dubina proizvoda (Na glavnu upravljačku ploču veličine) mm	496
D1 Ukupna dubina proizvoda u mm	531
D2 Dubina s otvorenim vratima u mm	968
D4 Minimalni razmak vrata do susjednog zida u mm	300

### **i** Napomena:

Točna visina vaše perilice ovisi o tome koliko su nožice ispružene od podnožja perilice. Prostor u koji postavljate perilicu mora biti najmanje 40 mm širi i 20 mm dublji od mjera uređaja.

## 11.3 Standardi i direktive **CE**

Ovaj proizvod ispunjava zahtjeve svih primjenjivih direktiva EZ-a i odgovarajuće usklađene standarde, zbog čega nosi oznaku CE.

Preporučujemo da se obratite službi za korisnike tvrtke Candy i da koristite originalne rezervne dijelove.

Ako imate problema s uređajem, prvo pogledajte odjeljak 10 - Rješavanje problema.

Ako tamo ne možete pronaći rješenje, obratite se:

- ▶ Lokalnom zastupniku.
- ▶ Području za pomoć na web-mjestu tvrtke Candy u kojemu možete pronaći informacije o jamstvima, dodacima i rezervnim dijelovima te brojevima za kontakt.

Prije nego se obratite našem servisu, provjerite imate li na raspolaganju sljedeće podatke.

Svaki proizvod identificira se prema jedinstvenom kodu koji se naziva i „serijski broj“, a otisnut na naljepnici. Možete ga pronaći unutar otvora za vrata.

Model \_\_\_\_\_

Serijski br. \_\_\_\_\_

Također provjerite jamstveni list isporučen s proizvodom u slučaju jamstvenog zahtjeva.

Preporučujemo da koristite originalne rezervne dijelove koji su dostupni u našim ovlaštenim servisnim centrima.

### **Jamstvo**

Za ovaj se proizvod jamči prema uvjetima navedenim na certifikatu koji se isporučuje s proizvodom. Potvrdu pohranite tako da je u slučaju potrebe možete pokazati ovlaštenom centru za korisničku podršku. Isto tako možete provjeriti uvjete jamstva na našem web-mjestu. Da biste dobili pomoć, ispunite obrazac na mreži ili nas kontaktirajte na broj naveden na stranici za podršku na našoj web stranici.

**Standardno jamstvo proizvođača pokriva kvarove uzrokovane električnim ili mehaničkim neispravnostima na proizvodu uslijed nekog postupka ili propusta proizvođača. Ako se utvrdi da je kvar uzrokovan čimbenicima nakon isporučivanja proizvoda, pogrešnom upotrebom ili zbog nepridržavanja uputa o upotrebi, mogu se primijeniti naknade.**

Proizvođač odbacuje svu odgovornost za sve tiskarske pogreške u ovom priručniku isporučenom s proizvodom. Štoviše, proizvođač zadržava pravo na izmjene korisne za proizvode kojima se ne mijenjaju njihove osnovne značajke.



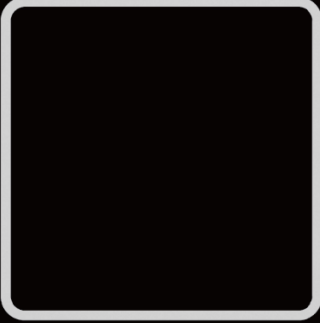
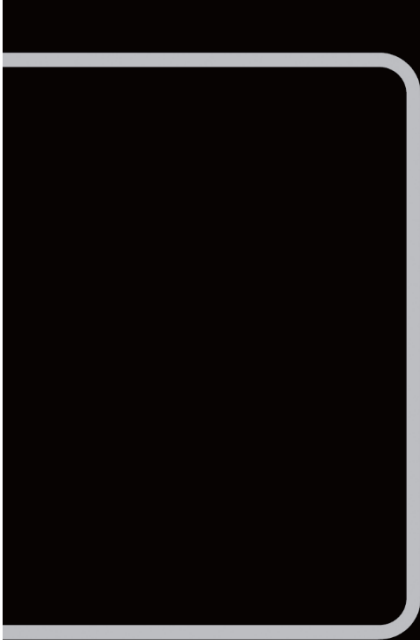
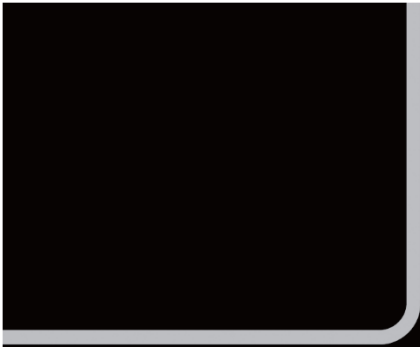

HU

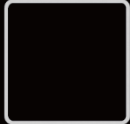
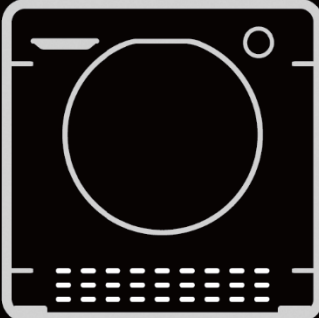
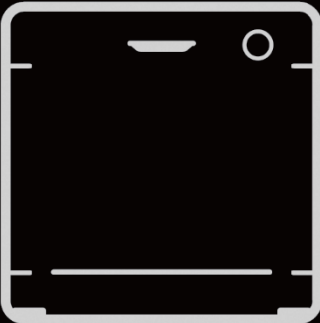

## Köszönjük, hogy Candy terméket vásárolt.

Kérjük, hogy a készülék használata előtt figyelmesen olvassa el ezt az útmutatót. Az utasítások fontos információkat tartalmaznak, amelyek segítenek a lehető legtöbbet kihozni a készülékből, és biztosítják a biztonságos és megfelelő telepítést, használatot és karbantartást.

Tartsa ezt a kézikönyvet könnyen hozzáférhető helyen, hogy mindig tájékozódhasson belőle a készülék biztonságos és megfelelő használata érdekében.

Ha eladja, elajándékozza vagy költözéskor hátrahagyja a készüléket, győződjön meg róla, hogy továbbadja ezt a kézikönyvet is, hogy az új tulajdonos megismerkedhessen a készülékkel és a biztonsági figyelmeztetésekkel.

## Jelmagyarázat



Figyelem - Fontos biztonsági információk



Általános információk és tippek



Környezetvédelmi információk

### MEGJEGYZÉS: EGYESÜLT KIRÁLYSÁG ESETÉN (KIZÁRÓLAG)



A készülék átvételekor kérjük, gondosan ellenőrizze, hogy nem sérült-e. Az észlelt károkat haladéktalanul jelenteni kell a futárnak. A megtalált károkat a kézhezvételtől számított 2 napon belül be kell jelenteni a kiskereskedőnek.



## Környezeti feltételek

Ez a készülék az elektromos és elektronikus berendezések hulladékairól (WEEE) szóló 2012/19/EU európai irányelvnek megfelelően van megjelölve.

Az elektromos és elektronikus berendezések hulladékai egyaránt tartalmaznak szennyező anyagokat (amelyek negatív következményekkel járhatnak a környezetre) és alapvető összetevőket (amelyek újra felhasználhatók). Fontos, hogy az elektromos és elektronikus berendezések hulladékait speciális kezelésnek vessék alá, hogy eltávolítsák és megfelelően ártalmatlanítsák az összes szennyező anyagot, valamint visszanyerjék és újrahasznosítsák az összes anyagot. Az egyének fontos szerepet játszanak annak biztosításában, hogy az elektromos és elektronikus berendezések hulladékai ne váljanak környezetvédelmi kérdéssé; elengedhetetlen néhány alapvető szabály betartása:

- Az elektromos és elektronikus berendezések hulladékait nem szabad háztartási hulladékként kezelni;
- Az elektromos és elektronikus berendezések hulladékait át kell adni az önkormányzat vagy a bejegyzett vállalatok által kezelt megfelelő gyűjtőhelyeknek. Bizonyos országokban a nagyobb elektromos és elektronikus berendezések hulladéka esetén háztartási gyűjtés állhat rendelkezésre.

Számos országban, amikor új készüléket vásárol, a régit vissza lehet adni a kiskereskedőnek, akinek ingyenesen kell átvennie azt egy az egyben, feltéve, hogy a berendezés azonos típusú és ugyanazokkal a funkciókkal rendelkezik, mint a szállított berendezés.



## FIGYELMEZTETÉS!

### Sérülés vagy fulladás veszélye!

Válassza le a készüléket az elektromos hálózatról. Vágja le a hálózati kábelt, és selejtezze ki. Távolítsa el az ajtózárat, hogy megakadályozza a gyermekek és háziállatok bezáródását a készülékbe.

1 - Biztonsági információk.....	4
2 - Telepítés.....	7
3 -Praktikus tanácsok.....	11
4 - Termékleírás.....	13
5 - Vezérlőpult.....	14
6 -Programok.....	17
7 - Fogyasztás.....	20
8 - Napi használat.....	21
9 - Ápolás és tisztítás.....	26
10 Hibaelhárítás.....	29
11 - Műszaki adatok.....	32
12 - Ügyfélszolgálat.....	33

**A készülék első bekapcsolása előtt olvassa el az alábbi biztonsági tanácsokat!**



## **FIGYELMEZTETÉS!**

### **Napi használat**

- ▶ A berendezések kizárólag háztartási célra vagy hasonló alkalmazásokra használhatók:
  - Üzletek, irodák és egyéb gazdasági munkakörnyezetek személyzeti konyhája;
  - Falusi vendéglátás;
  - ügyfelek szállodákban, motelekben és egyéb szállást adó helyeken;
  - bed & breakfast típusú környezetben.

A készüléknek a háztartási környezetektől vagy a tipikus háztartási funkcióktól eltérő használata - például szakemberek vagy szakképzett felhasználók által történő kereskedelmi felhasználás - a fenti alkalmazásokban is kizárt. Ha a készüléket nem ennek megfelelően használják, az csökkentheti a készülék élettartamát, és érvénytelenítheti a gyártó garanciáját. A gyártónak a törvény által megengedett legmagasabb mértékig nem szabad elfogadnia a készülék bármilyen károsodását vagy más olyan károkat vagy veszteségeket, amelyek a háztartási vagy háztartási felhasználásnak nem megfelelőek (még akkor is, ha háztartási vagy háztartási környezetben vannak).

- ▶ A berendezést 8 éves vagy annál idősebb gyermekek vagy csökkent fizikai, érzékszervi vagy mentális képességű, vagy tapasztalattal és ismerettel nem rendelkező személyek akkor használhatják, ha biztosított a felügyelet vagy ha megfelelő utasításokkal látták el őket a berendezés biztonságos használatát illetően, és megértették a használatból eredő veszélyeket.

Gyermekek nem játszhatnak a készülékkel. A berendezés tisztítását és karbantartását gyermekek csak felügyelet alatt végezhetik.

- ▶ A gyermekeket felügyelni kell, hogy ne játsszanak a készülékkel.
- ▶ A 3 évesnél fiatalabb gyermekeket tartsa távol a berendezéstől, kivéve, ha folyamatosan felügyelik őket.
- ▶ Ha a tápkábel sérült, azt mindenképpen ki kell cseréltetni a gyártótól vagy annak szervizmegbízottjától származó speciális kábelre.

- ▶ Csak a készülékhez mellékelt tömlőket használja a vízellátáshoz (ne használja újra a régi tömlő készleteket).
- ▶ A víznyomásnak 0,03 MPa és 1 MPa között kell lennie.
- ▶ Győződjön meg arról, hogy szőnyegek nem akadályozzák az alapot vagy a szellőzőnyílásokat.
- ▶ Telepítés után a készüléket úgy kell elhelyezni, hogy a dugó hozzáférhető legyen.
- ▶ A maximum száraz ruha töltési kapacitás a használt modelltől függ (lásd vezérlőpanel).
- ▶ A termék műszaki specifikációjának megtekintéséhez, kérjük, olvassa el a gyártó webhelyét.

### **Elektromos csatlakozások és biztonsági előírások**

- ▶ A műszaki adatok (tápfeszültség és hálózati bemenet) a termék adattábláján található.
- ▶ Ellenőrizze, hogy az elektromos rendszer földelt-e, és megfelel az alkalmazható jogszabályoknak, illetve az aljzat kompatibilis a berendezés (elektromos) csatlakozójával. Ellenkező esetben kérje szakember segítségét.
- ▶ Az átalakítók, több aljzat vagy hosszabbító kábelek használata erősen ellenjavallt.
- ▶ A mosógép tisztítása vagy karbantartása előtt húzza ki a készüléket a konnektorból, és zárja el a vízcsapot.
- ▶ A gépet ne a tápkábelnél vagy a berendezésnél húzva áramtalanítsa.
- ▶ Az ajtó kinyitása előtt győződjön meg róla, hogy nincs víz a dobban.



### **FIGYELMEZTETÉS!**

#### **A víz nagyon magas hőmérsékletet érhet el a mosási ciklus alatt.**

- ▶ Ne tegye ki a mosógépet esőnek, közvetlen napfénynek vagy más időjárási elemnek. Védje az esetleges fagyástól.
- ▶ Mozgatáskor ne emelje fel a mosógépet a gomboknál vagy a mosószerfióknál fogva; szállítás közben soha ne helyezze az ajtót a molnárkocsira. Javasoljuk, hogy két személy emelje fel a mosógépet.
- ▶ Hiba és/vagy hibás működés esetén kapcsolja ki a mosógépet, zárja el a vízcsapot, és ne próbálja meg megjavítani a készüléket. Azonnal vegye fel a kapcsolatot az ügyfélszolgálattal, és csak eredeti pótalkatrészeket használjon. Ezen utasítások be nem tartása veszélyeztetheti a készülék biztonságát.

## **Rendeltetészerű használat**

Ez a készülék csak mosógépben mosható ruhanemű mosására szolgál. Minden esetben kövesse az egyes ruhaneműk címkéjén olvasható utasításokat. Kizárólag beltéri és háztartási használatra készült. Nem alkalmas kereskedelmi vagy ipari felhasználásra.

A készüléket érintő bármilyen módosítás vagy változtatás nem engedélyezett. A nem rendeltetészerű használat veszélyeket és az összes jótállási és felelősségvállalási igény elutasítását okozhatja.

## 2.1 Előkészítés

- ▶ Győződjön meg arról, hogy a terméken nem láthatók szállítási sérülések.
- ▶ Győződjön meg arról, hogy eltávolította az összes szállítási rögzítőcsavart eltávolította.
- ▶ A készüléket mindig legalább két személy mozgassa, mivel nehéz.
- ▶ Vegye ki a készüléket a csomagolásból.
- ▶ Távolítsa el az összes csomagolóanyagot, beleértve a szekrényen lévő védőfóliát, a polisztirol alapot, és tartsa ezeket gyermekektől elzárva. A csomagolás kinyitása közben vízcseppeket vehet észre a műanyag zacskón és az ajtónyíláson. Ez természetes jelenség, amely a gyárban végzett vizes ellenőrzések eredménye.



### Megjegyzés: Csomagolás ártalmatlanítása

Tartsa távol az összes csomagolóanyagot a gyermekektől, és környezetbarát módon ártalmatlanítsa ezeket.

## 2.2 OPCIONÁLIS: Szerelje fel a zajcsökkentő párnákat

1. A zsugorcsonag kinyitásakor ebben négy zajcsökkentő párnát találhat. Ezeket felhasználhatja a zaj csökkentésére (2-1. ábra).
2. Fektesse a mosógépet az oldalára, az ajtónyílás felfelé nézzen, az alsó oldala pedig nézzen a kezelő felé.
3. Vegye ki a zajcsökkentő párnákat, és távolítsa el a kétoldalas ragasztó védőfóliát; tegye fel az alsó részre; a zajcsökkentő párnákat tegye a mosógép szekrénye alá a 3. ábrán látható módon (két hosszabb párna az 1. és 3. pozícióban, két rövidebb párna a 2. és 4. pozícióban). Végül állítsa a gépet ismét függőleges helyzetbe.

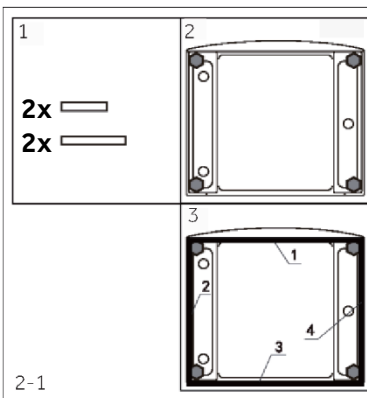

## 2.3 A szállítási rögzítőcsavarok eltávolítása

A hátsó oldalon lévő szállítási védelmet úgy tervezték, hogy a belső károsodás megelőzése érdekében rögzítsék a készülék belsejében lévő rezgésgátló alkatrészeket a szállítás során. Használat előtt minden elemet (T1, T2, T3 és T4, 2-2. ábra) el kell távolítani.

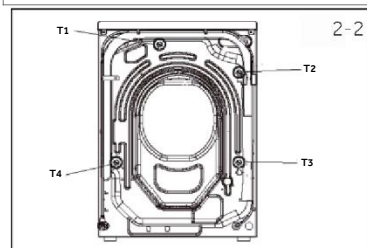

1. Távolítsa el mind a 4 csomagolási csavart (T1-T4) (2-3. ábra).
2. Töltse ki az 5 furatot vakdugókkal.

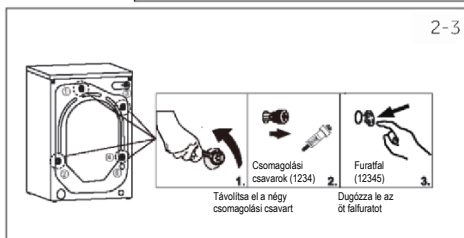



## Megjegyzés: Tartsa biztonságos helyen

Tartsa az összes szállítási védőelemet biztonságos helyen későbbi felhasználáshoz. Amikor a készüléket ismét mozgatni kell, először szerelje vissza a védőelemeket.

### 2.4 A készülék mozgatása

Ha a gépet távoli helyre kell mozgatni, a sérülés megelőzése érdekében szerelés előtt szerelje fel az eltávolított szállítási rögzítőcsavarokat. Az összeszerelés fordított sorrendben történik.

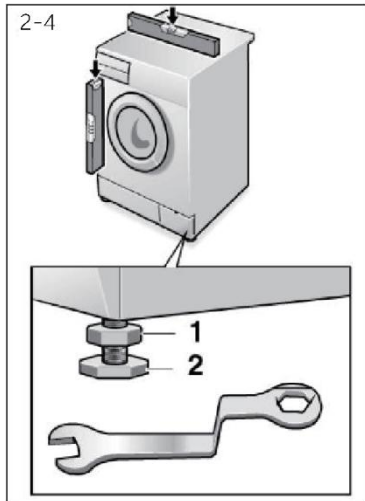

### 2.5 A készülék beállítása

Állítsa be az összes lábat (2-4. ábra) a teljes vízszintes pozíció eléréséhez. Ez minimalizálja a rezgéseket és így a zajt használat közben. Továbbá a kopást is csökkenti. Javasoljuk, hogy a beállításhoz használjon vízmértéket. Minél stabilabb és egyenesebb padlóra van szükség.

1. Csavarkulccsal lazítsa meg a biztosítóanyát (1).
2. Állítsa be a magasságot a lábak (2) elforgatásával.
3. Szorítsa meg a biztosítóanyát (1) a ház ellenében.

### 2.6 A készülék beállítása

Rögzítse megfelelően az elvezetőtömlőt a csővezetékhez. A tömlőnek egy ponton 80 és 100 cm közötti magasságot kell elérnie a készülék alsó vonala felett! Ha lehetséges, az elvezetőtömlőt mindig rögzítse a készülék hátulján lévő bilincshez.



## FIGYELMEZTETÉS!

- ▶ A csatlakozáshoz csak a mellékelt tömlőkészletet használja.
- ▶ Soha ne használjon újra régi tömlőkészleteket!
- ▶ A készüléket csak hideg vízhez csatlakoztassa.
- ▶ Csatlakozás előtt bizonyosodjon meg a víz tisztaságáról és áttetszőségéről.

A következő csatlakozások lehetségesek:

### 2.6.1 Elvezetőtömlő a mosogatóhoz

- ▶ Akassza az elvezetőtömlőt az U-támasszal egy megfelelő méretű mosogató szélére (2-5. ábra).
- ▶ Tegye meg a megfelelő óvintézkedéseket az U-támasz elcsúszásának a megelőzésére.

### 2.6.2 Elvezetőtömlő csatlakoztatása a szennyvízcsőhöz

- ▶ A szellőzőfurattal ellátott állócsőnek legalább 40 mm-es belső átmérővel kell rendelkeznie.
- ▶ Helyezze az elvezetőtömlőt 80-100 mm-re a szennyvízcsőbe.
- ▶ Csatlakoztassa az U-támaszt, és rögzítse megfelelően (2-6. ábra).

### 2.6.3 Elvezetőtömlő a mosogató csatlakozáshoz

- ▶ A csatlakozásnak a szifon felett kell lennie.
- ▶ A T-idom csatlakozását általában egy betét (A) zárja le. Ezt mindenképpen távolítsa el a működési zavarok megelőzése érdekében (2-7. ábra).
- ▶ Rögzítse az elvezetőtömlőt egy bilinccsel.

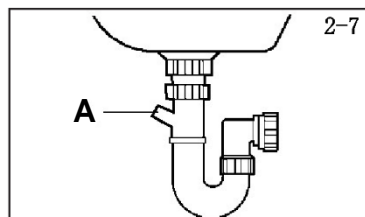
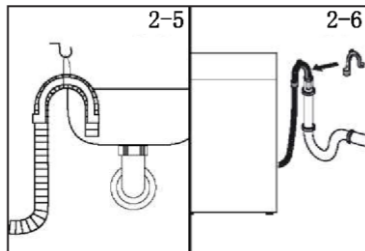

## VIGYÁZAT!

- ▶ Az elvezetőtömlőt nem szabad vízbe meríteni, és biztonságosan rögzíteni kell, továbbá szivárgásmentesnek kell lennie. Ha az elvezetőtömlőt a talajra helyezi, vagy ha a cső 80 cm-nél kisebb magasságban van, a mosógép folyamatosan ürít töltés közben (önleeresztés).
- ▶ Az elvezetőtömlő meghosszabbítása tilos. Szükség esetén vegye fel a kapcsolatot a vevőszolgálattal.
- ▶ Ne távolítsa el a vízelvezető cső bilinccsét.

## 2.7 Elvezetőtömlő a mosogató csatlakozáshoz

Bizonyosodjon meg arról, hogy a tömitések a helyükön találhatóak.

1. Csatlakoztassa a bemeneti víztömlőt a ferde végével a készülékhez (2-8. ábra). Kézzel húzza meg a csavar-kötést.
2. A másik véget csatlakoztassa egy 3/4-es menetes vízcsaphoz (2-9. ábra).

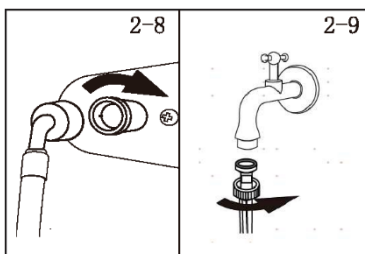

2-10

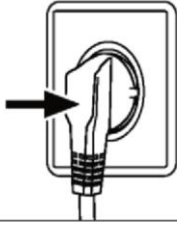

## 2.8 Elektromos csatlakozás

Minden csatlakozás előtt ellenőrizze, hogy:

- ▶ a tápellátás, az aljzat és a biztosíték megfelel az adattáblának;
- ▶ a hálózati aljzat földelt, és nem használ elosztós csatlakozót vagy hosszabbítót;
- ▶ a hálózati csatlakozódugasz és az aljzat pontosan illeszkedik egymáshoz.
- ▶ **Csak az Egyesült Királyságban:** Az Egyesült Királyságban forgalmazott dugasz megfelel a BS1363A szabványnak.

Helyezze a dugaszt az aljzatba (2-10. ábra).



## FIGYELMEZTETÉS!

- ▶ Mindig győződjön meg arról, hogy az összes csatlakozás (tápellátás, leeresztőtömlő és bemeneti tömlő) erős, száraz és szivárgásmentes!
- ▶ Ügyeljen arra, hogy ezeket az alkatrészeket soha ne nyomja össze, törje meg vagy csavarja meg.
- ▶ Ha a tápkábel megsérül, a veszély elkerülése érdekében cseréltesse ki a gyártó szervizközpontjával (lásd a jótállási jegyet).

### 3.1 Töltettel kapcsolatos tanácsok

A ruhanemű válogatásakor ügyeljen a következőkre:

- eltávolította a fémtárgyakat, például a hajcsatokat, tűket, érméket a ruhaneműből;
  - begombolta párnahuzatokat, behúzta a cipzáraikat, összekötötte a laza öveket és hosszú köpenyszalagokat;
  - eltávolította a görgőket, kampókat vagy csatokat a függönyökről;
  - gondosan elolvasta a ruhán lévő mosási címkéket;
  - speciális mosószerrel segítségével a makacs foltokat.
- ▶ Szőnyeg, ágytakaró vagy más nehéz ruházat mosásakor javasoljuk, hogy kerülje a centrifugálási ciklust.
  - ▶ Gyapjú mosásához ellenőrizze, hogy a ruhadarab mosható-e mosógépben. Ellenőrizze az anyagcímkét.
  - ▶ A gépben esetlegesen kialakuló kellemetlen szagok elkerülése érdekében a mosások között résnyire hagyja nyitva a készülék ajtaját.

### 3.2 Energiatakarékossági tippek

A készülék használatára vonatkozó pénztakarékossági és környezetvédelmi tippek.

- ▶ A gépet minden egyes program esetén a programtáblázatban szereplő javasolt kapacitásra tölts fel – ily módon energiát és vizet takaríthat meg.
- ▶ A centrifugázás sebessége hatással van a készülék által kibocsátott zajra és a kimosott ruhaneműk maradék nedvességtartalmára: minél nagyobb fordulatszámot választ, a készülék annál hangosabban működik, de annál alacsonyabb lesz a ruhaneműk nedvességtartalma.
- ▶ A víz- és az energiafogyasztás tekintetében általában azok a programok a leghatékonyabbak, amelyek hosszú időt vesznek igénybe és alacsonyabb hőmérsékleteken működnek.
- ▶ Olvassa be az energiacímkén található QR-kódot az energiafogyasztási információk ügyében. A tényleges energiafogyasztás a helyi feltételek függvényében függően eltérhet a névlegestől.

#### Maximalizálja a töltet méretét

- ▶ Az energia, a víz, a mosószer és az idő legjobb felhasználása érdekében javasoljuk az ajánlott maximális töltetméretet használatát.  
Akár 50% energiát is megtakaríthat, ha 2 fél töltet helyett teljes töltetet mos.

#### Előmosásra van szüksége?

- ▶ Csak erősen szennyezett ruhaneműkhöz!  
Takarítson meg mosószerrel, időt, vizet és energiafogyasztást azzal, hogy az enyhén vagy normál mértékben szennyezett ruhaneműkhöz nem választja az előmosás lehetőségét.

#### Magas hőmérsékletű mosásra van szükség?

- ▶ Mosás előtt előzetesen kezelje a foltokat feltöltéssel, vagy áztassa a vízben megszáradt foltokat, hogy csökkentse a magas hőmérsékletű mosási program szükségességét.  
Takarítson meg energiát egy alacsony hőmérsékletű mosási program használatával.

### 3.3 A tisztítószer adagolása

Az alábbi rövid útmutatóban a tisztítószer használatára vonatkozó tippeket és tanácsokat mutatunk be

- ▶ Kizárólag mosógéphez alkalmas mosószereket használjon.
- ▶ A szövet típusának (pamut, kényes anyagok, szintetikus, gyapjú, selyem stb.) és színének, a szennyeződés típusának és mértékének, valamint a mosási hőmérsékletnek megfelelő tisztítószerrel használjon.

- ▶ A tisztítószer, az öblítő vagy egyéb adalékanyagok megfelelő mennyiségének a használatához minden esetben kövesse a gyártó utasításait: a megfelelő mennyiség használatával csökkentheti a hulladék mennyiségét, és csökkentheti a környezetre gyakorolt hatását.



Erősen szennyezett fehér szennyes mosásakor javasoljuk a 60 °C-os vagy annál magasabb hőmérsékletű pamutprogramok és egy normál mosópor (magas tisztítási hatékonyságú) használatát, amely olyan fehérítőszereket tartalmaz, amelyek kiváló eredményt biztosítanak közepes/magas hőmérsékleten. A 40 °C és 60 °C közötti mosáshoz használt mosószertípusának meg kell felelnie a szövet típusának és a szennyezettségi szintnek. A normál mosóporok alkalmasak „fehér” vagy színes szövetekhez, magas szennyezettséggel, míg a folyékony mosószerek vagy „színvédő” mosóporok az enyhén szennyezett színes szövetekhez alkalmasak.

40 °C alatti hőmérsékleten történő mosáshoz folyékony mosószerek vagy kifejezetten alacsony hőmérsékletű mosásra alkalmasként megjelölt mosószerek használatát javasoljuk. Gyapjú vagy selyem mosásához csak kifejezetten ezekhez a szövetekhez készült mosószereket használjon.

- ▶ A túlzott mennyiségű tisztítószer használata túlzott mértékű habzást eredményez, amely megakadályozza az adott ciklus megfelelő elvégzését. Ezen felül a mosás és a centrifugázás minőségére is hatással lehet.

A foszfátok nélküli ökológiai mosószerek használata a következő hatásokat okozhatja:

- **zavarosabb öblítővíz:** Ez a hatás a szuszpendált zeolitokhoz kapcsolódik, amelyek nem gyakorolnak negatív hatást az öblítés hatékonyságára.
- **fehér por (zeolitok) a ruhaneműn a mosás végén:** ez normális, a por nem szívódik fel a szövetben, és nem változtatja meg a színét.

A zeolitok eltávolításához válasszon egy öblítőprogramot. A jövőben fontolja meg egy kicsit kevesebb mosószert használatát.

- **hab a vízben a legutolsó öblítéskor:** ez nem feltétlenül jelez rossz öblítést. Fontolja meg kevesebb mosószert használatát a jövőbeni mosások során.

- **bőséges hab:** Ez gyakran a mosószerekben található anionos felületaktív anyagoknak köszönhető, amelyeket nehéz eltávolítani a ruhaneműkből.

Ebben az esetben ne próbálja meg új öblítést végezni ezen hatások megszüntetéséhez. Hatástalan lesz.

Javasoljuk, hogy végezzen karbantartási mosást egy márkás tisztítószerrel.

Ha a probléma továbbra is fennáll, vagy ha meghibásodásra gyanakszik, azonnal vegye fel a kapcsolatot a hivatalos ügyfélszolgálatával.

## **i** Megjegyzés:

A műszaki változások és a különböző modellek miatt előfordulhat, hogy a következő fejezetekben szereplő illusztrációk eltérnek az Ön modelljétől.

### 4.1 Kép a készülékről

Előlnézet (4-1. ábra):

Hátulnézet (4-2. ábra):

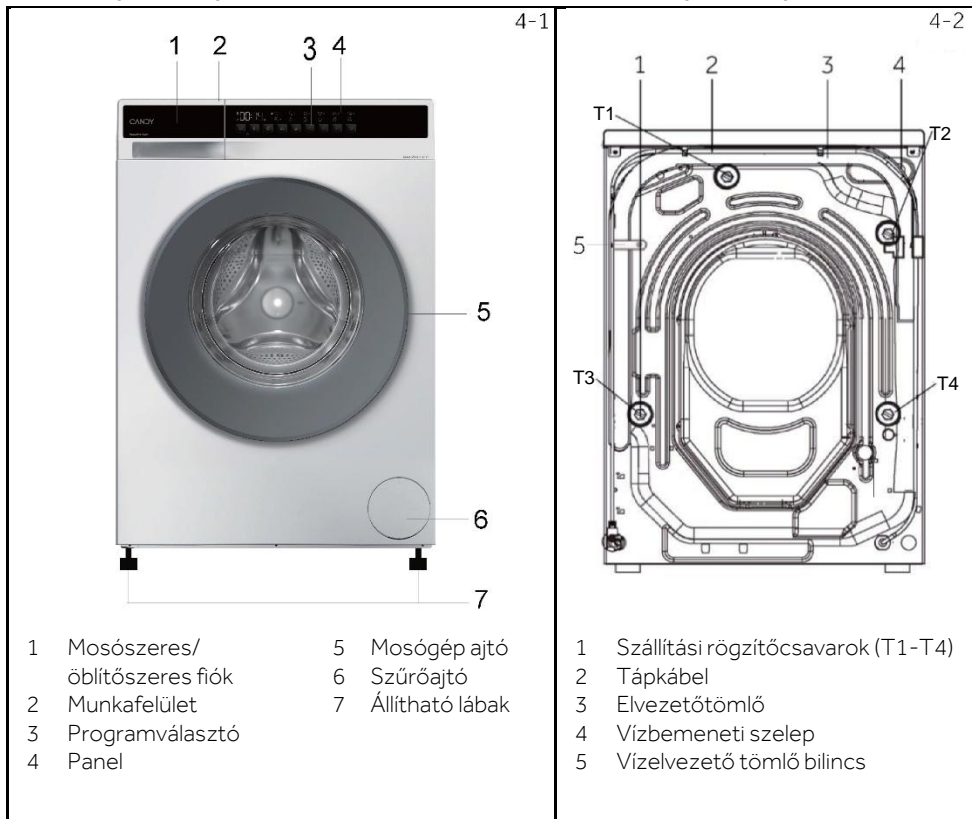

### 4.2 Tartozékok

Ellenőrizze a tartozékokat és a szakirodalmat a listának megfelelően (4-3. ábra):

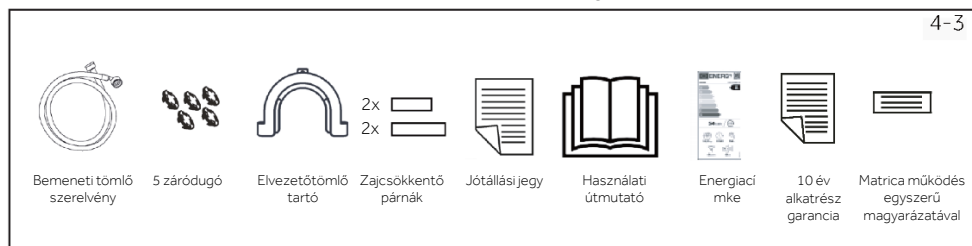

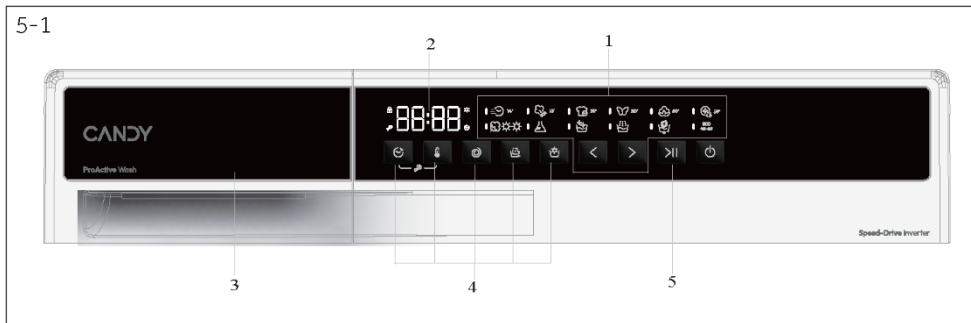

- |                   |                                |                       |
|-------------------|--------------------------------|-----------------------|
| 1 Programválasztó | 3 Mosószeres/öblítőszeros fiók | 5 „Start/Szünet” gomb |
| 2 Kijelző         | 4 Funkciógombok                |                       |

## Megjegyzés: Hangjelzés

A hangjelzés szükség esetén kiválasztható vagy törölhető; lásd NAPI HASZNÁLAT (lásd 27. oldal, 8.12. ábra).



### 5.1 Bekapcsoló gomb

Ezzel a bekapcsológombbal kapcsolhatja be/ki a gépet (5-2. ábra).

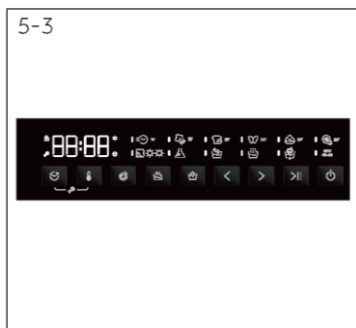

### 5.2 Programválasztó

A program bal és jobb gombjának megnyomásával (5-3. ábra) kiválaszthatja a 12 program egyikét, és megjelenítheti annak alapértelmezett beállításait.



### 5.3 Kijelző

A kijelző (5-4. ábra) a következő tájékoztatással szolgál:

- ▶ Hátralévő idő
- ▶ Foglálás hátralévő ideje
- ▶ Riasztási információk és azonnali információk
- ▶ Befejezési információk szüneteltetésre
- ▶ Késletelési idő

## 5.4 Mosószeres fiók

Nyissa ki az adagolófiókat, a következő alkatrészek láthatók (5-5. ábra):

- 1: Rekesz por vagy folyékony mosószer számára.
- 2: Rögzítőfül, amelynek a lenyomásával eltávolítható az adagolófiók.
- 3: Kis mennyiségű mosóport helyezzen be.
- 4: Rekesz az öblítő számára.
- 5: Rögzítőfül, amelynek a lenyomásával eltávolítható az adagolófiók.

A különböző hőmérsékleteknek megfelelő mosószertípusok ügében tekintse át a mosószer utasítását (lásd 23. oldal).

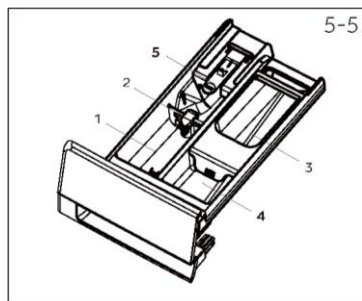

## 5.5 Funkciógombok

A funkciógombok (5-6. ábra) további opciókat engedélyeznek a kiválasztott programban a program elindítása előtt.

Megjelennek a kapcsolódó mutatók.

A készülék kikapcsolásával vagy egy új program beállításával minden opció megjelenik.

Ha egy gombnak több opciója van, a kívánt opció a gomb egymás utáni megnyomásával választható ki.

A gombok megérintésével, amikor tompa fényben van, a funkció nincs kiválasztva; amikor erős fényben van, a funkció ki van választva.

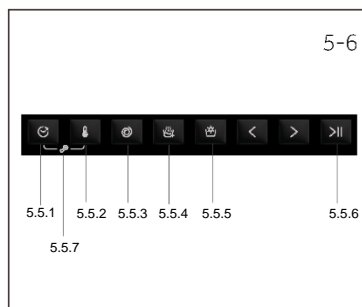

### Megjegyzés: Gyári beállítások

Az egyes programok legjobb eredményeinek elérése érdekében a Candy jól meghatározott alapértelmezett beállításokkal látta el a készüléket.

Speciális követelmények híján javasoljuk az alapértelmezett beállítások használatát.

#### 5.5.1 „☺” funkciógomb

- A késleltetés gomb lehetővé teszi, hogy a mosási ciklust legfeljebb 24 órás késleltetéssel előre beprogramozza (5-7. ábra)
- Az indítás késleltetéséhez hajtsa végre az alábbiakat:
  - Válassza ki a használni kívánt programot.
  - Nyomja meg a gombot egyszer a késleltetett indítás aktiválásához, majd nyomja meg ismét a kívánt késleltetés beállításához. A késleltetés 30 perces lépésekben növekszik, legfeljebb 24 órás késleltetéssel.
  - Erősítse meg a „Start/Szünet” gomb megnyomásával. A késleltetés számláló elindul, és amikor leáll, a program automatikusan elindul.
- Az indítás késleltetést törölheti, ha elforgatja a választókapcsolót.

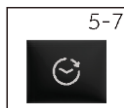

#### 5.5.2 Funkciógomb „🌡”

- Érintse meg a hőmérséklet gombot (5-8. ábra) a megfelelő hőmérséklet megjelenítéséhez. „- °C” választása esetén a gép nem melegíti fel a vizet.

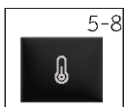

5-9



### 5.5.3 Funkciógomb „☪”

- Érintse meg a sebességállító gombot (5-9. ábra) a program centrifugálási sebességének módosításához vagy törléséhez. Ha nem világít a lámpa, és „☪” jelenik meg, a készülék nem centrifugál.

5-10



### 5.5.4 Funkciógomb „☪”

- Ezzel a gombbal választható ki az extra öblítés (5-10. ábra). A funkció lehetővé teszi legalább egy öblítés hozzáadását a mosási ciklus végén (egyes programokhoz nem adható hozzá ez a funkció). Hasznos a puha és érzékeny bőreűk számára, akiknél a kis mennyiségű vegyi anyag maradvány allergiát okozhat. A program használatát gyerekruhákhoz vagy nagyon szennyezett ruhákhoz javasoljuk, amelyek nagyon sok tisztítószer igényelnek, vagy törölközők mosásához, amelyek szálai sok esetben magukban tartják a mosószert.

5-11

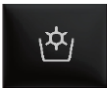

### 5.5.5 Funkciógomb „☪”

- A gombbal (5-12. ábra) kiválaszthatja a szárítási funkciót. A gomb nyomva tartásával különböző szárítási intenzitások és idők közül választhat. A gomb csak bizonyos programok esetén választható ki, és nem választható ki kikapcsolt programjelzőfény mellett.

5-12



### 5.5.6 Funkciógomb „>||”











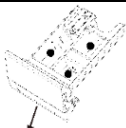



- Óvatosan érintse meg ezt a gombot (5-12. ábra) az aktuálisan megjelenített program elindításához vagy megszakításához.

5-13



### 5.5.7 Funkciógomb „☪”

- Nyomja meg egyszerre a „Késleltetés” és a „Hőmérséklet” gombot (5-13. ábra) a gyermekzár üzemmód aktiválásához.

 Mosás Szárítás <b>MAX KG</b> <b>8 KG</b>		 Mosószer rekesz a következőkhöz: <b>1</b> Mosószer <b>2</b> Öblítő vagy ápolószer <b>3</b> Előmosás						✓ Választható, de nem alapértelmezett ✗ Nem választható alapértelmezett   					
		STD. HŐM.	MAX. HŐM.	ELŐRE BEÁLLÍTOTT CENTRIFUGÁLÁSI SEBESSÉG	MAX. CENTRIFUGÁLÁS	1	2	3	SZÁRÍTÁS	EXTRA ÖBLÍTÉS	KÉSLELTETÉS		
	GYORS	1	1	30	30	800	1400	●	○	/	✓	✓	✓
	FRISS GŐZ	1	-	-	-	-	-	/	/	/	✗	✗	✗
	SPECIAL 39'	1,5	1	30	30	800	1400	●	○	/	✓	✓	✓
	KÉNYES	1,5	-	30	40	400	400	●	○	/	✗	✗	✓
	PAMUT	8	5	30	90	1400	1400	●	○	/	✓	✓	✓
	HIGIÉNYIA PLUSZ PROGRAM 59'	1,5	1	60	90	1400	1400	●	○	/	✓	✗	✓
	MAGAS HŐFOK	-	5	-	-	-	-	/	/	/	✓	✗	✗
	SZINTETIKUS ÉS SZÍNES	5,5	3,5	40	60	1200	1200	●	○	/	✓	✓	✓
	DOB TISZTÍTÁS	-	-	90	90	-	-	/	/	/	✗	✗	✗
	ÖBLÍTÉS	8	5	-	-	1000	1000	/	○	/	✓	✗	✗
	LEERESZTÉS ÉS CENTRIFUGÁLÁS	8	5	-	-	1000	1400	/	/	/	✓	✗	✗
ECO <sup>1)</sup> 40-60	ECO 40-60	8	5	40	90	1400	1400	●	○	/	✓	✓	✓

**INFORMÁCIÓ TESZTLABORATÓRIUMOK SZÁMÁRA**  
**A 2019/2023/EU ELŐÍRÁSNAK MEGFELELŐ STANDARD ECO 40-60 PROGRAM**

1)Az Eco 40-60 a program nevét pamutra változtatta a paraméterek módosítása után.

## Programok leírása

Különböző, eltérően szennyezett textíliák tisztításához a mosógép speciális programokkal rendelkezik, mellyel minden mosás igényt kielégít (lásd programtáblázat).



Válasszon programot a címkéken szereplő mosási utasításoknak megfelelően, különösen figyelve a maximális javasolt hőmérsékletre.



## FIGYELMEZTETÉS!

### MOSÁSI TELJESÍTMÉNYRE VONATKOZÓ FONTOS TANÁCS.

- ▶ Az új, színes ruhákat 5-6 mosásig külön mossa.
- ▶ Az olyan nagy méretű, sötét darabokat, mint a farmer és a törölköző, mindig külön mossa.
- ▶ Soha ne mosson együtt NEM SZÍNTARTÓ ruhákat.
- ▶ Ne érintse meg a megfigyelőablak üvegét magas hőmérsékletű program működése során.

### ECO 40-60

Az ECO 40-60 program olyan normál mértékben szennyezett pamut ruhaneműk mosására használható, melyek a címkéjükön szereplő információk alapján egyazon programon belül 40 °C és 60 °C között is moshatók. Ez a program a környezetbarát termékek tervezéséről szóló uniós Ecodesign irányelvnek való megfelelés felmérésére szolgál.

### SZINTETIKUS ÉS SZÍNES

A programmal különböző szöveteket és színeket moshat együtt. A rendszer a mosási és öblítési fázis alatt optimalizálja a dob forgó mozgását és a vízszintet. A precíz centrifugálás csökkenti a textília gyűrődését.

### DOB TISZTÍTÁS

Ez a program képes elvégezni a mosógép öntisztítását. Javasoljuk, hogy a mosógép 50-szer történő használata után végezze el a dobtisztítást. A program használatakor ne használjon mosószeret vagy géptisztítót.

### ÖBLÍTÉS

Ez a program 2 öblítést végez közepes centrifugálással (mely csökkenthető vagy kizárható a megfelelő gombbal). Bármilyen típusú szövet öblítéséhez használható, például kézi mosás után.

### LEERESZTÉS ÉS CENTRIFUGÁLÁS

A program víz elszívást és maximum centrifugálást végez. Lehetőség van a centrifugálás törlésére vagy csökkentésére a centrifuga kiválasztása gombbal.

### SPECIAL 39'

Ez a program lehetővé teszi, hogy különböző szöveteket együtt mosson, mint például pamut, szintetikus és vegyes szöveteket mindössze 39 perc alatt 30 °C (vagy annál alacsonyabb) hőmérsékleten. Ez a program különösen alkalmas enyhén szennyezett szövetekhez, akár a névleges terhelés feléig.

### GYORS

Ez az új program kiváló eredményekkel szolgál, miközben takarékoskodik a vízzel, az energiával, a mosószerrel és az idővel. Az opció közepes hőmérsékletű mosást kínál, amely megfelelő enyhén szennyezett pamut és műszálás ruhanemű mosására. Kis töltetekhez és enyhén szennyezett ruhaneműkhöz javasoljuk.

**FRISS GŐZ**

Ez a program gőzkezelést használ a gyűrődések enyhítésére. Száraz ruházathoz és adott típusú szövethez készült.

**MAGAS HŐFOK**

A magas hőmérsékletű szárítás program pamut és vászon anyagokhoz javasolt (minden esetben tanulmányozza a ruhán található címkét).

**HIGIÉNYIA PLUSZ PROGRAM 59'**

Ez a mosóprogram hosszú időn keresztül képes 60°C-os hőmérsékletet tartani, a gőzölés és az erőteljes öblítés kombinációja alaposan megtisztított és higiénikus ruhaneműt eredményez. Pamutszövetekhez ajánlott.

**PAMUT**

Ez a program alkalmas színes pamut ruhaneműk 40 °C-on történő mosására, vagy a legmagasabb fokú tisztaság biztosítására ellenálló pamut ruhanemű mosásához 90 °C-on. Az utolsó centrifugálás maximális sebességgel történik, ami kiváló szárítási hatást biztosít.

**KÉNYES**

A program megóvjja a kényes ruhaneműket, alacsony hőmérsékleten mos rövid ideig. A kiterjesztett, mélyreható öblítés táplálja a szövetrostokat.



**Megjegyzés: Adott eljárással ellenőrizheti a gép által futtatott ciklusok számát.**

Eljárás: a „PAMUT” programban nyomja meg egyszerre a „HŐMÉRSÉKLET” és a „SEBESSÉG” gombot, a kijelzőn 2 másodpercig látható a futóciklusok száma, majd a kijelző visszatér a „PAMUT” programhoz. A futási ciklus számláló növeli a lefuttatott programok számát a program befejezése után. A futási ciklusok száma hexadecimális formában jelenik meg. Meghaladja a 9999-es értéket.





Olvassa be az energiacímkén található QR-kódot az energiafogyasztási információk ügyében. A tényleges energiafogyasztás a helyi feltételek függvényében függően eltérhet a névlegestől.



## Megjegyzés: Automatikus súlymérés

A készülék terhelésfelismerővel rendelkezik. Alacsony terhelés esetén az energia, a víz és a mosási idő egyes programokban automatikusan lecsökken. A kijelzett alapértelmezett idő a töltet tömegétől függően változhat, beleértve az „ECO 40-60, Szintetikus és színes, Higiénia Plusz program 59', Pamut és Kényes” programokat.

### Tájékoztató információk (az (EU) 2019/2023 bizottsági rendelet szerint):

Névleges kapacitás	Program			<b>ENERGY</b> 		Max. hőmérséklet (°C)	Max. sebesség (RPM)	 Maradék nedvesség (%)
		(kg)	(ÓÓ:PP)	(kWh/ciklus)	(l/ciklus)			
7	ECO 40-60	8	3:38	0,600	59,0	30	1330	53,0
	ECO 40-60	4	2:48	0,305	38,0	27	1330	52,0
	ECO 40-60	2	2:38	0,195	28,0	25	1330	56,0
	ECO 40-60+szárítás	5	7:30	3,150	74,0	25	1330	0
	ECO 40-60+szárítás	2,5	5:30	1,920	44,0	25	1330	0
kg (1400 ford.)	Pamut 60 °C	8	1:49	1,800	75,0	57	1400	55,0
	Szintetikus és színes 40 °C	4	1:35	0,800	55,0	40	1200	37,0
	Gyors 30 °C	1	0:14	0,350	38,0	30	1000	65,0

Az ECO 40-60 programtól és a mosási és szárítási ciklustól eltérő programokra megadott értékek csak tájékoztató jellegűek.

### 8.1 Tápellátás

Csatlakoztassa a mosógépet hálózati áramellátáshoz (220V - 240 V váltakozó áram/50 Hz; 8-1. ábra). Kérjük, olvassa el a TELEPÍTÉS részt is (lásd 10. oldal).

### 8.2 Vízcsatlakozás

- ▶ Csatlakoztatás előtt ellenőrizze a vízbemenet tisztaságát és átlátszóságát.
- ▶ Engedje meg a csapot (8-2. ábra).

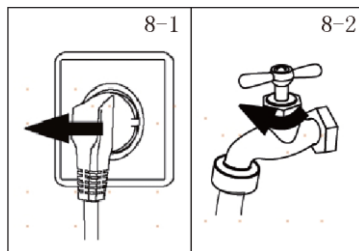

### **i** Megjegyzés: Tömítettség

A használat előtt ellenőrizze a csap és a bemeneti tömlő közötti csatlakozások tömítettségét a csap megengedésével.

### 8.3 A ruhanemű előkészítése

- ▶ Válogassa szét a ruhákat az anyagnak (pamut, műszál, gyapjú vagy selyem stb.) és szennyezettségi foknak megfelelően (8-3. ábra). Figyeljen a mosási címkéken található tájékoztatásra.
- ▶ Válassza szét a fehér ruhákat a színesektől. A színes textiliákat először kézzel mossa meg, hogy ellenőrizze, fakulnak-e, illetve hogy megfestik-e a vizet.
- ▶ Űritse ki a zsebeket (kulcsok, érmék stb.), és távolítsa el a keményebb dísz tárgyakat (pl. brossokat).
- ▶ A szegély nélküli ruhadarabokat, a kényes ruhadarabokat és a finom szövésű textiliákat, például a függönyöket kötelezően helyezze egy mosózsákba a kímélő kezelés érdekében (javasoljuk a kézi mosást vagy a vegytisztítást).
- ▶ Zárja le a cipzáraikat, a tépőzáraikat és a kampókat, győződjön meg róla, hogy a gombok szorosan illeszkednek.
- ▶ Helyezze az érzékeny ruhadarabokat, például a kemény szegély nélküli ruhadarabokat, a kényes alsóneműt (női finom fehérneműt) és a kisebb tárgyakat, például zoknit, övet, melltartót stb. egy mosózsákba.
- ▶ Hajtsa ki a nagy cikkeket, például lepedőket, ágytakarókat stb.
- ▶ Fordítsa ki a farmert és a nyomtatott, díszített vagy nagyon élénk színű textiliákat; lehetőség szerint mossa ezeket külön.

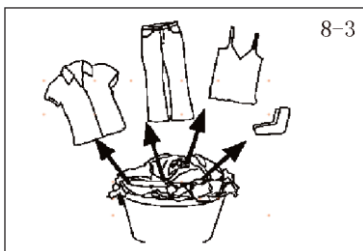

### VIGYÁZAT!

A nem textil alapanyagú, valamint a kicsi, laza vagy éles tárgyak hibás működést és a ruhák és a készülék károsodását eredményezhetik.

## Ápolási táblázat

Mosás					
	95 °C-ig mosható normál eljárással		60 °C-ig mosható normál eljárással		60 °C-ig mosható kíméletes eljárással
	40 °C-ig mosható normál eljárással		40 °C-ig mosható kíméletes eljárással		40 °C-ig mosható nagyon kíméletes eljárással
	30 °C-ig mosható normál eljárással		30 °C-ig mosható kíméletes eljárással		30 °C-ig mosható nagyon kíméletes eljárással
	Kézi mosás max. 40 °C-on		Ne mossa		
Fehérités					
	Bármilyen fehérités megengedett		Csak oxigén/nem klór		Ne fehéritse
Szárítás					
	Szárítógép használata megengedett normál hőmérséklet mellett		Szárítógép használata megengedett lehetőleg alacsonyabb hőmérsékleten		Ne szárítsa szárítógépben
	Felakasztva szárítsa		Kiterítve szárítsa		
Vasalás					
	Vasalás akár 200 °C-ig terjedő maximális hőmérsékleten		Vasalás akár 150 °C-ig terjedő középhőmérsékleten		Vasalás akár 110 °C-ig terjedő alacsony hőmérsékleten: gőz nélkül (a gőzös vasalás visszafordíthatatlan károkat okozhat)
	Ne vasalja				
Professzionális textilápolás					
	Vegytisztítás tetraklóretilénnel		Vegytisztítás szénhidrogénekkal		Ne alkalmazzon vegytisztítást
	Professzionális nedves tisztítás		Ne végezzen professzionális nedves tisztítást		

## 8.4 A készülék betöltése

- ▶ Helyezze be a ruhaneműt egyenként.
- ▶ Ne terhelje túl a készüléket. Vegye figyelembe a programonként eltérő maximális terhelést! Ököl szabály a maximális terheléshez: Gondoskodjon tizenöt cm távolságról a töltet és a dob teteje között.
- ▶ Óvatosan csukja be az ajtót. Figyeljen arra, hogy nem csíp be egyetlen ruhadarabot sem.



### Megjegyzés: Automatikus súlymérés

A kijelzett alapértelmezett idő a töltet súlyától függően változhat, beleértve a következőket: „ECO 40-60, Fehér, Smart Wash, Farmer, Szintetikus és színes, Kézi mosás, Higiénia Plusz program 59', Pamut és Kényes”.

## 8.5 Mosószér kiválasztása

- ▶ A mosás hatékonysága és teljesítménye tekintetében meghatározó fontosságú a használt mosószér minősége.
- ▶ Csak mosógéphez jóváhagyott mosószert használjon.
- ▶ Szükség esetén használjon speciális mosószereket, pl. műszálhoz és gyapjúszövethez.
- ▶ Ne használjon száraz tisztítószereket, amelyen például a triklóretilén és hasonló termékek.

## Válassza ki a legjobb mosószert

Program	A mosószér típusa				
	Univerzális	Színes	Kényes	Különleges	Öblítő
SPECIAL 39'	L/P	F	-	-	√
FRISS GŐZ	O	O	O	O	O
GYORS	L	F	-	-	√
HIGIÉNYA PLUSZ PROGRAM 59'	P	F/P	-	-	√
KÉNYES	-	-	F/P	L/P	√
ÖBLÍTÉS	-	-	-	-	√
PAMUT	L/P	F/P	-	-	√
ECO 40-60	L/P	F/P	-	-	√
MAGAS HŐFOK	-	-	-	-	-
SZINTETIKUS ÉS SZÍNES	-	F/P	-	-	√
LEERESZTÉS ÉS CENTRIFUGÁLÁS	-	-	-	-	-
DOB TISZTÍTÁS	-	-	-	F/P	-

L = gél/folyékony mosószér

P = mosópor

O = nem

- = nem ajánlott

√ = ajánlott

Folyékony mosószér használata esetén nem ajánljuk az időkésleltetés igénybe vételét.

Javasoljuk, hogy használja a következőket:

- ▶ Mosópor: 20 °C és 90 °C között \* (legjobb használat: 40-60 °C)
- ▶ Színes mosószér: 20 °C és 60 °C között (legjobb használat: 30-60 °C)
- ▶ Gyapjú/kényes mosószér: 20 °C és 30 °C között (legjobb használat: 20-30 °C)

\* Csak a különleges higiéniai követelmények esetén válassza a 90 °C-os mosási hőmérsékletet.

\* Ha 60 °C-os vagy annál magasabb víz hőmérsékletet választ, javasoljuk, hogy használjon kevesebb mosószert.

\* Jobb, ha kevesebb mosóport használ, vagy nem használ mosóport.

\* A távirányítón javasolt mosószertípus az ALKALMAZÁSBAN kiválasztott programtól függ.

8-4

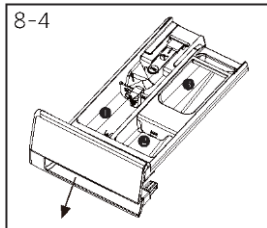

## 8.6 Mosószer hozzáadása

1. Csúsztassa ki a mosószeres fiókot.
2. Tegye a szükséges vegyszereket a megfelelő rekeszekbe (8-4. ábra).
3. Óvatosan nyomja vissza a fiókot.



### Megjegyzés:

- ▶ Távolítsa el a mosószermaradványokat a mosószeres fiókból a következő mosási ciklus előtt.
- ▶ Ne használjon túl sok mosószert vagy öblítőt.
- ▶ Kérjük, kövesse a mosószer csomagolásán található utasításokat.
- ▶ A mosószert mindig közvetlenül a mosási ciklus megkezdése előtt töltsé be.
- ▶ A koncentrált folyékony mosószer a betöltés előtt hígításra szorul.
- ▶ Ne használjon folyékony mosószert, ha kiválasztotta a „Késletetés” funkciót.
- ▶ Kellő odafigyeléssel válassza ki a programbeállításokat az összes ruhanemű címkéjén található ápolási szimbólumok és a programtáblázat szerint.

8-5



## 8.7 Program kiválasztása

A legjobb mosási eredmény eléréséhez válasszon olyan programot, amely megfelelő a szennyezettség mértékének és a ruhanemű típusának.

Nyomja meg a bal és jobb gombot (8-5. ábra) a megfelelő program kiválasztásához. A kijelzőn megjelenik a kiválasztott program neve.



### Megjegyzés: Szagtalanítás

Az első használat előtt javasoljuk, hogy futtassa a „Dob tisztítás” programot az esetlegesen korrozív maradványok eltávolítása érdekében. Kérjük, ne tegyen mosószert vagy speciális géptisztítószert a mosószertartóba (2).

8-6



## 8.8 Egyedi kijelölések hozzáadása

Válassza ki a szükséges opciókat és beállításokat (8-6. ábra); lásd a Vezérlőpult részt.

## 8.9 Mosóprogram indítása

Az indításhoz érintse meg a „Start/Szünet” gombot (8-7. ábra).

A készülék az aktuális beállításoknak megfelelően működik.

Módosítások csak a program törlésével lehetségesek.

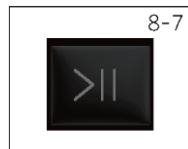

## 8.10 Mosóprogram megszakítása/törlése

Egy futó program megszakításához nyomja meg a „Start/Szünet” gombot, ekkor a gomb feletti LED villogni kezd. A művelet folytatásához nyomja meg újra.

Egy futó program és az összes egyéni beállítás törlése:

1. Érintse meg a „Start/Szünet” gombot a futó program megszakításához.
2. Forgassa a gombot LEERESZTÉS ÉS CENTRIFUGÁLÁS állásba, és válassza a „” lehetőséget a víz leeresztéséhez.
3. Miután befejezte a programot a készülék újraindításához, válasszon ki egy új programot, és indítsa el.

## 8.11 Mosás után



### Megjegyzés: Ajtózár

- ▶ Biztonsági okokból az ajtó a mosási ciklus alatt részlegesen zárva van. Az ajtót csak a program végén vagy a program helyes törlése után lehet kinyitni (lásd a fenti leírást).
- ▶ Magas vízszint, magas vízhőmérséklet és centrifugálás közben nem lehet kinyitni az ajtót; a zár jelzés látható.

1. A programciklus végén a „End” felirat jelenik meg.
2. A készülék automatikusan kikapcsol.
3. Óvatosan vegye ki, hogy elkerülje a további gyűrődést.
4. Kapcsolja ki a vízellátást.
5. Húzza ki a tápkábelt.
6. Nyissa ki az ajtót, hogy megakadályozza a nedvesség és a kellemetlen szagok kialakulását. Használaton kívül hagyja nyitva az ajtót.



### Megjegyzés: Készenléti/energiatakarékos üzemmód

A bekapcsolt készülék készenléti üzemmódba kapcsol, ha nem indítja el 2 percen belül a program elindulása előtt, illetve a programnak a végén. A kijelző kikapcsol. Ezzel a készülék energiáját takarít meg.

## 8.12 A hangjelzés bekapcsolása vagy kikapcsolása

Szükség esetén kikapcsolhatja a hangjelzést:

1. Készenléti módban bármelyik program alatt tartsa lenyomva egyszerre a „Sebesség” + „Extra öblítés” gombokat 5 másodpercig, a hangjelzés bekapcsol, a képernyőn „bEEP OFF” látható. Tartsa ismét lenyomva egyszerre a két gombot 5 másodpercig, a képernyőn „bEEP on” látható.

## 9.1 A mosószeres fiók tisztítása

Mindig ügyeljen arra, hogy mentes legyen a mosószer maradványoktól.

Rendszeresen tisztítsa meg a fiókot (9-1. ábra):

1. Húzza ki a fiókot ütközésig.
2. Nyomja meg a kioldógombot, és távolítsa el a fiókot.
3. Öblítse ki a fiókot vízzel, amíg tiszta nem lesz, és helyezze vissza a fiókot a készülékbe.

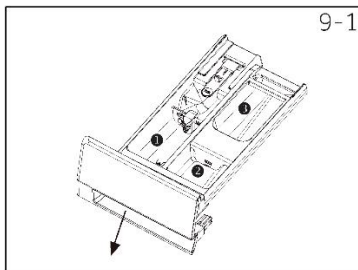

## 9.2 A gép tisztítása

- ▶ Tisztítás és karbantartás előtt húzza ki a készüléket a konnektorból.
- ▶ Használjon szappanos folyadékba mártott puha törölkendőt a gépház (9-2. ábra) és a gumialkatrészek tisztításához.
- ▶ Ne használjon szerves vegyszereket vagy korrozív oldószereket.



## 9.3 Vízbemeneti szelep és bemeneti szelep szűrője

A vízellátás szilárd anyagok, például mész általi elzáródásának megelőzése érdekében rendszeresen tisztítsa meg a bemeneti szelep szűrőjét.

- ▶ Húzza ki a tápkábelt, és zárja el a vízellátást.
- ▶ Csavarja le a bemeneti tömlőt a készülék hátljáról (9-3. ábra) és csaprolj.
- ▶ Öblítse át a szűrőt vízzel és kefével (9-4. ábra).
- ▶ Helyezze be a szűrőt, és szerelje be a bemeneti tömlőt.
- ▶ Engedje meg a csapot, és keressen szivárgást.

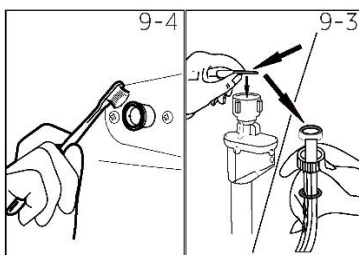

## 9.4 A dob tisztítása

- ▶ Távolítsa el a véletlenül kimosott tárgyakat, különösen a fém alkatrészeket, például csapokat, érméket stb. a doból (9-5. ábra), mert rozsdafoltokat és károsodásokat okoznak.
- ▶ A rozsdafoltok eltávolításához használjon klórmentes tisztítószer. Tartsa be a tisztítószer gyártójának a figyelmeztetéseit.
- ▶ A tisztításhoz ne használjon kemény tárgyakat vagy acélgypapot.

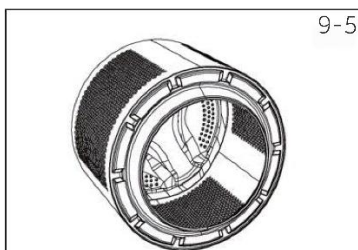

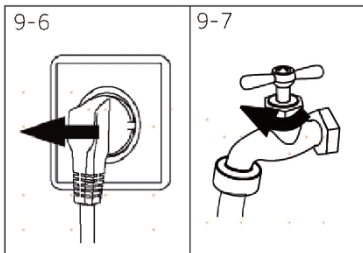

9-7



### 9.5 Hosszú ideig tartó használaton kívüli állapot

Ha a készülék hosszabb ideig használaton kívül marad:

1. Húzza ki az elektromos dugaszt (9-6. ábra).
2. Kapcsolja ki a vízellátást (9-7. ábra).
3. Nyissa ki az ajtót, hogy megakadályozza a nedvesség és a kellemetlen szagok kialakulását. Ha a gép használaton kívül van, hagyja nyitva az ajtót.

A következő használat előtt óvatosan ellenőrizze a tápkábelt, a vízbemenetet és az elvezetőtömlőt. Győződjön meg róla, hogy minden megfelelően van telepítve, és nincs szivárgás.

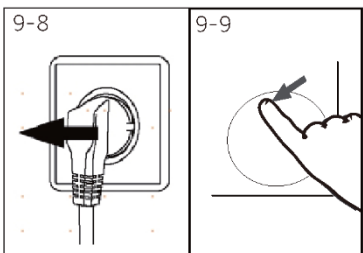

9-9

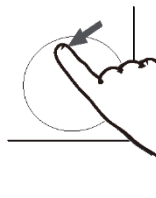

### 9.6 Szivattyúsűrő

Havonta egyszer tisztítsa meg a szűrőt, és ellenőrizze a szivattyúsűrőt, ha például a készülék:

- ▶ Nem
- ▶ Nem forog.
- ▶ Szokatlan zajt hallható üzemelés közben.



### FIGYELMEZTETÉS!

Forrázás veszélye! A szivattyúban lévő víz nagyon forró lehet! Bármilyen művelet előtt bizonyosodjon meg arról, hogy a víz lehűlt.

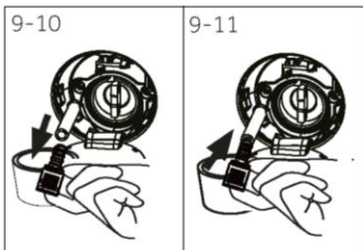

9-11

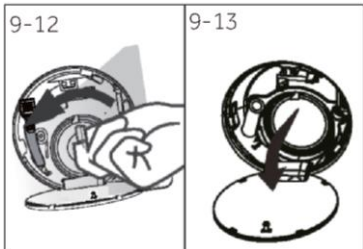

9-13



1. Kapcsolja ki és húzza ki a gépet (9-8. ábra).
2. Nyomja be és nyissa ki a szűrőajtót (9-9. ábra).
3. Biztosítson egy lapos tartályt a kifolyó víz felfogására (9-10. ábra). Nagyobb mennyiség is előfordulhat!
4. Húzza ki az elvezetőtömlőt, és tartsa a végét a tartály fölé (9-10. ábra).
5. Vegye ki a tömítő dugót az elvezetőtömlőből. (9-10. ábra).
6. A leürítés befejezése után zárja el az elvezetőtömlőt, és nyomja vissza a gépbe (9-11. ábra).
7. Csavarja ki a szivattyúsűrőt az óramutató járásával ellentétes irányába, majd távolítsa el (9-12. ábra).
8. Távolítsa el a szennyeződések és a lerakódásokat (9-13. ábra).

9. Óvatosan tisztítsa meg a szivattyúszűrőt, pl. vízszugár alatt (9-14. ábra).
10. Helyezze vissza alaposan (9-15. ábra).
11. Csukja be a szűrőajtót.

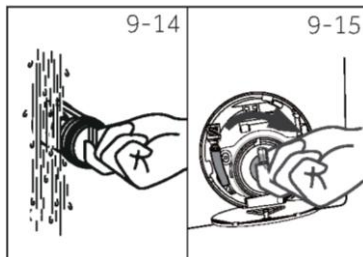

## VIGYÁZAT!

- ▶ A szivattyúszűrő tömítésének tisztának és sértetlennek kell lennie. Ha a fedelet nem szorítja meg teljesen, víz távozhat.
- ▶ A szűrőnek a helyén kell lennie, ellenkező esetben szivárgás jelentkezhet.

Számos felmerülő probléma megoldható egyedül, különleges szakértelem nélkül. Probléma esetén, kérjük, ellenőrizze az összes feltüntetett lehetőséget, és kövesse az alábbi utasításokat, mielőtt kapcsolatba lépne a vevőszolgálattal. Lásd ÜGYFÉLSZOLGÁLAT.



## FIGYELMEZTETÉS!

- ▶ Karbantartás előtt kapcsolja ki a készüléket, és válassza le a hálózati csatlakozódugaszt a hálózati aljzataból.
- ▶ Az elektromos berendezéseket csak szakképzett elektromos szakemberek szervizelhetik, mivel a nem megfelelő javítások jelentős következményes károkat eredményezhetnek.
- ▶ A sérült tápkábelt a veszély elkerülése érdekében cseréltesse ki a gyártóval, a gyártó szerviz-központjával vagy más szakemberrel.

### 10.1 Információs kódok

A következő kódok csak a mosási ciklusra vonatkozó információkként jelennek meg. Esetükben nincs szükség intézkedések végrehajtására.

Kód	Üzenet
1:25	A fennmaradó mosási ciklusidő 1 óra 25 perc.
6:30	A fennmaradó késleltetési idő 6 óra és 30 perc lesz.
CLot	A gyermekzár funkció aktív.
End	A mosási ciklus befejeződött. A készülék automatikusan kikapcsol.
Loct	Az ajtó magas vízszint, magas vízhőmérséklet vagy centrifugálási ciklus miatt zárva van.
nd	A modell nincs kiválasztva.

### 10.2 Hibaelhárítás a kijelzett kóddal

Probléma	Ok	Megoldás
CLR FLTR	<ul style="list-style-type: none"> <li>• Vízelvezetési hiba, a víz nem távozik teljes mértékben 6 percen belül.</li> </ul>	<ul style="list-style-type: none"> <li>• Tisztítsa meg a szivattyúszűrőt</li> <li>• Ellenőrizze az elvezetőtömlő telepítését.</li> </ul>
E2	<ul style="list-style-type: none"> <li>• Zárási hiba.</li> </ul>	<ul style="list-style-type: none"> <li>• Csukja be megfelelően az ajtót.</li> </ul>
E4	<ul style="list-style-type: none"> <li>• A vízszint elérése sikertelen, az elvezetőtömlő elvezeti a vizet.</li> </ul>	<ul style="list-style-type: none"> <li>• Győződjön meg arról, hogy teljesen kinyitotta a csapot, és hogy normális víznyomás áll rendelkezésre.</li> <li>• Ellenőrizze a bemeneti tömlő felszerelését.</li> </ul>
E8	<ul style="list-style-type: none"> <li>• Vízvédelmi szint hiba.</li> </ul>	<ul style="list-style-type: none"> <li>• Lépjen kapcsolatba a vevőszolgálattal.</li> </ul>
F9	<ul style="list-style-type: none"> <li>• Logika: A szárítási hőmérséklet-érzékelő közötti kommunikáció rendellenes.</li> <li>• Ok: A szárítási hőmérséklet-érzékelő meghibásodása</li> </ul>	<ul style="list-style-type: none"> <li>• Ellenőrizze, hogy a vezeték és a terminál jól csatlakozik-e.</li> <li>• Ellenőrizze a száraz hőmérséklet-érzékelő ellenállását.</li> </ul>
E9	<ul style="list-style-type: none"> <li>• A töltet a henger falához tapadt.</li> </ul>	<ul style="list-style-type: none"> <li>• Nyissa ki az ajtót, rázza meg a ruhadarabot, és helyezze vissza a belső hengerbe a gép elindításához.</li> </ul>
E5	<ul style="list-style-type: none"> <li>• Vízelvezetési hiba. A víz nem távozik teljes mértékben 1 percen belül.</li> </ul>	<ul style="list-style-type: none"> <li>• Tisztítsa meg a szivattyúszűrőt.</li> <li>• Ellenőrizze az elvezetőtömlő telepítését.</li> </ul>
Fd	<ul style="list-style-type: none"> <li>• Száraz fűtés kommunikációs hiba.</li> </ul>	<ul style="list-style-type: none"> <li>• Lépjen kapcsolatba a vevőszolgálattal.</li> </ul>
Fb	<ul style="list-style-type: none"> <li>• Rendellenes túlcordulás jelentkezett.</li> </ul>	<ul style="list-style-type: none"> <li>• Lépjen kapcsolatba a vevőszolgálattal.</li> </ul>

Probléma	Ok	Megoldás
<b>F3</b>	<ul style="list-style-type: none"> <li>Hőmérséklet érzékelő hiba.</li> </ul>	<ul style="list-style-type: none"> <li>Lépjen kapcsolatba a vevőszolgálattal.</li> </ul>
<b>F4</b>	<ul style="list-style-type: none"> <li>Fűtőelem hiba.</li> </ul>	<ul style="list-style-type: none"> <li>Lépjen kapcsolatba a vevőszolgálattal.</li> </ul>
<b>F7</b>	<ul style="list-style-type: none"> <li>Motorhiba.</li> </ul>	<ul style="list-style-type: none"> <li>Lépjen kapcsolatba a vevőszolgálattal.</li> </ul>
<b>FA</b>	<ul style="list-style-type: none"> <li>Vízszint érzékelő hiba.</li> </ul>	<ul style="list-style-type: none"> <li>Lépjen kapcsolatba a vevőszolgálattal.</li> </ul>
<b>FC0, FC1 vagy FC2</b>	<ul style="list-style-type: none"> <li>Rendellenes kommunikáció hiba.</li> </ul>	<ul style="list-style-type: none"> <li>Lépjen kapcsolatba a vevőszolgálattal.</li> </ul>
<b>Eb</b>	<ul style="list-style-type: none"> <li>Ruházat elakadásjelző.</li> </ul>	<ul style="list-style-type: none"> <li>Szüneteltesse a működést, nyissa ki az ajtót, és helyezze vissza a ruhadarabokat az újraindítás előtt.</li> </ul>

## 10.3 Hibaelhárítás kijelzett kód nélkül

Probléma	Ok	Megoldás
A mosógép nem működik.	<ul style="list-style-type: none"> <li>A program még nem indult el.</li> <li>Az ajtó nincs megfelelően bezárva.</li> <li>A gép nincs bekapcsolva.</li> <li>Áramkimaradás.</li> <li>A gyermekzár éles.</li> </ul>	<ul style="list-style-type: none"> <li>Ellenőrizze a programot, és indítsa el.</li> <li>Csukja be megfelelően az ajtót.</li> <li>Kapcsolja be a gépet.</li> <li>Ellenőrizze az áramellátást.</li> <li>Kapcsolja ki a gyermekzárát.</li> </ul>
A mosógép nem töltődik fel vízzel.	<ul style="list-style-type: none"> <li>Nincs víz.</li> <li>A bemeneti tömlő összenyomódott.</li> <li>A bemeneti tömlő szűrője eltömődött.</li> <li>A víznyomás nem éri el a 0,03 MPa értéket.</li> <li>Az ajtó nincs megfelelően bezárva.</li> <li>Vízellátási hiba.</li> </ul>	<ul style="list-style-type: none"> <li>Ellenőrizze a vízcspapot.</li> <li>Ellenőrizze a bemeneti tömlőt.</li> <li>Tisztítsa meg a bemeneti tömlő szűrőjét.</li> <li>Ellenőrizze a víznyomást.</li> <li>Csukja be megfelelően az ajtót.</li> <li>Biztosítsa a megfelelő vízellátást.</li> </ul>
A gép feltöltés közben ürít.	<ul style="list-style-type: none"> <li>Az elvezetőtömlő magassága nem éri el a 80 cm-t.</li> <li>Az elvezetőtömlő vége vízbe érhet.</li> </ul>	<ul style="list-style-type: none"> <li>Bizonyosodjon meg az elvezetőtömlő megfelelő telepítéséről.</li> <li>Győződjön meg arról, hogy az elvezetőtömlő nem ér vízbe.</li> </ul>
Vízvezetési hiba.	<ul style="list-style-type: none"> <li>Az elvezetőtömlő eltömődött.</li> <li>A szivattyúszűrő eltömődött.</li> <li>Az elvezetőtömlő vége 100 cm-nél magasabban található a padlószinthez képest.</li> </ul>	<ul style="list-style-type: none"> <li>Dugaszolja ki az elvezetőtömlőt.</li> <li>Tisztítsa meg a szivattyúszűrőt.</li> <li>Bizonyosodjon meg az elvezetőtömlő megfelelő telepítéséről.</li> </ul>
Erős rezgés centrifugálás közben.	<ul style="list-style-type: none"> <li>Nem távolította el az összes szállítási rögzítőcsavart.</li> <li>A készülék nem áll stabilan.</li> <li>A gép terhelése nem megfelelő.</li> </ul>	<ul style="list-style-type: none"> <li>Távolítsa el az összes szállítási rögzítőcsavart.</li> <li>Biztosítsa a szilárd talajt és a vízszintes pozíciót.</li> <li>Ellenőrizze a töltet súlyát és egyensúlyát.</li> </ul>
A működés leáll a mosási ciklus befejezése előtt.	<ul style="list-style-type: none"> <li>Vízellátással vagy elektromos tápellátással kapcsolatos hiba.</li> </ul>	<ul style="list-style-type: none"> <li>Ellenőrizze az áram- és vízellátást.</li> </ul>
A működés egy ideig leáll.	<ul style="list-style-type: none"> <li>A készülék megjelenít egy hibakódot.</li> <li>A problémát a töltet eloszlása okozza.</li> <li>A program áztatási ciklust hajt végre.</li> </ul>	<ul style="list-style-type: none"> <li>Vegye figyelembe a kijelzett kódokat.</li> <li>Csökkentse a töltetet vagy módosítsa.</li> <li>Törölje a programot, majd indítsa újra.</li> </ul>

Probléma	Ok	Megoldás
Túlzott hab jelentkezik a dobban és/vagy a mosószeres fiókban.	<ul style="list-style-type: none"> <li>A mosószer nem megfelelő.</li> <li>Túl sok mosószert adott hozzá.</li> </ul>	<ul style="list-style-type: none"> <li>Ellenőrizze a mosószerekre vonatkozó ajánlásokat.</li> <li>Csökkentse a mosószer mennyiségét.</li> </ul>
Automatikusan módosul a mosási idő.	<ul style="list-style-type: none"> <li>A készülék módosítja a mosóprogram időtartamát.</li> </ul>	<ul style="list-style-type: none"> <li>Ez normális, és nem kihatással a működésre.</li> </ul>
Sikertelen centrifugálás.	<ul style="list-style-type: none"> <li>Kiegyensúlyozatlan a ruhanemű töltet.</li> </ul>	<ul style="list-style-type: none"> <li>Ellenőrizze a gépben lévő töltetet és a ruhaneműket, és futtasson újra egy centrifugálási programot.</li> </ul>
Elégtelen mosási eredmény.	<ul style="list-style-type: none"> <li>Nem megfelelő programot választott a szennyezettség mértékéhez</li> <li>Elégtelen mennyiségű mosószert adott hozzá.</li> <li>Túllépte a maximális terhelést.</li> <li>A ruhák egyenetlenül oszlottak el a dobban.</li> </ul>	<ul style="list-style-type: none"> <li>Válasszon egy másik programot.</li> <li>Válassza ki a mosószert a szennyezés mértékének és a gyártói előírásoknak megfelelően</li> <li>Csökkentse a töltet méretét.</li> <li>Terítse szét a ruhákat.</li> </ul>
A ruhákon mosópor maradványok találhatóak.	<ul style="list-style-type: none"> <li>A mosószer oldhatatlan részecskéi fehér foltokként a ruhákon maradhatnak.</li> </ul>	<ul style="list-style-type: none"> <li>Végezzen extra öblítést.</li> <li>Próbálja meg kefével eltávolítani a pontokat a száraz ruháról.</li> <li>Válasszon másik mosószert.</li> </ul>
A ruhákon szürke foltok vannak.	<ul style="list-style-type: none"> <li>Ezt zsírok, például olajok, krémek vagy kenőcsök okozzák.</li> </ul>	<ul style="list-style-type: none"> <li>Előkezelje a ruhaneműt valamilyen speciális tisztítószerral.</li> </ul>



## Megjegyzés: Habképződés

Ha a centrifugálási ciklus során túl sok habot észlel, a motor leáll, és a leeresztő szivattyú bekapcsol 90 másodpercre. A készülék 3-szor próbálkozik a hab eltávolításával, ha ezek a próbálkozások sikertelenek, a program centrifugálás nélkül befejeződik.

Ha a hibaüzenetek a megtett intézkedések után is újra megjelennek, kapcsolja ki a készüléket, válassza le a hálózati tápellátásról, és vegye fel a kapcsolatot az ügyfélszolgálattal.

### 10.4 Áramkimaradás esetén

A készülék elmenti az aktuális programot és annak beállítását.

Az áramellátás helyreállítása után a program folytatódik.

Ha az áramkimaradás megszakít egy mosási programot, a készülék automatikusan meggátolja az ajtónyitást. A ruhák eltávolításakor vízszint nem lehet látható az ajtóüvegen keresztül. - Égési sérülések veszélye! A vízszintet csökkentse le a „Szivattyúszűrő” részben leírtak szerint. Addig ne húzza meg a kart (A) a szűrőajtó alatt (10-1. ábra), amíg a készülék az ajtót finom kattanással ki nem nyitja. Ezután szerelje vissza az összes alkatrészt.

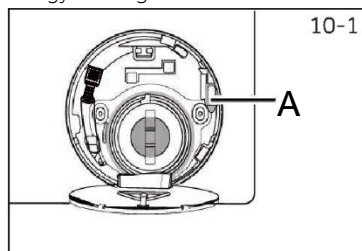

Ha a mosógép biztonságos állapotban van (a vízszint az ablak alatt található adott távolságra, a dob hőmérséklete nem éri el az 55 °C-ot, a belső dob nem fordult el), kinyithatja a gép ajtaját.

## 11.1 További műszaki adatok

	BELÉPŐ 8 KG
Feszültség (V)	220-240 V váltakozó áram / 50 Hz
Áramerősség (A)	10
Max. teljesítmény (W)	1950
Víznyomás (MPa)	$0,03 \leq P \leq 1$
Nettó tömeg (kg)	61
Mosás max kg	8
Szárítás max. kg	5

## 11.2 Termék méretei

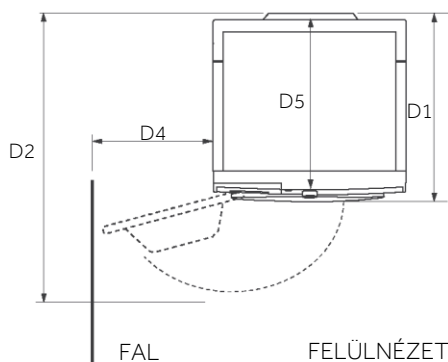
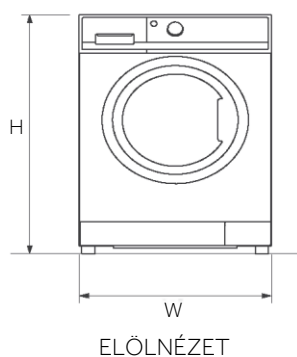

TERMÉK MÉRETEI	BELÉPŐ 8 KG
H A termék teljes magassága (mm)	850
W A termék teljes szélessége (mm)	595
D5 A termék teljes mélysége (A fő vezérlőpanelig) mm	496
D1 A termék teljes mélysége (mm)	531
D2 Mélység nyitott ajtóval (mm)	968
D4 Minimális ajtóhézag a szomszédos falig (mm)	300

### **i** Megjegyzés:

A mosógép pontos magassága annak függvényében változik, hogy a lábakat mekkora távolságra állította be a gép aljától. A mosógép telepítési helyének a készülék méreteihez képest legalább 40 mm-rel szélesebbnek és 20 mm-rel mélyebbnek kell lennie.

## 11.3 Szabványok és irányelvek

Ez a termék megfelel az összes vonatkozó EK-irányelv követelményeinek és a vonatkozó harmonizált szabványoknak, amelyek a CE-jelölés feltételeire vonatkoznak.

Javasoljuk a Candy ügyfélszolgálat igénybe vételét és az eredeti pótalkatrészek használatát. Ha problémája van a készülékkel, kérjük, először tekintse át a 10-Hibaelhárítás részt.

Ha abban nem talál megoldást, az alábbiakhoz fordulhat:

- ▶ a helyi viszonteladóhoz.
- ▶ a Segítségnyújtás rész a Candy webhelyén, ahol információkat találhat a jótállással, a tartozékokkal és a pótalkatrészekkel kapcsolatban, valamint számokat találhat kapcsolatfelvételhez.

Ha kapcsolatba szeretne lépni a szerviz részlegünkkel, győződjön meg arról, hogy a következő adatok rendelkezésre állnak.

Minden terméket egy matricára nyomtatott egyedi kód, más néven „sorozatszám” azonosít. Ez az ajtónyílás belsejében található.

Modell \_\_\_\_\_

Sorozatszám \_\_\_\_\_

Jótállási igény esetén ellenőrizze a termékhez mellékelt jótállási jegyet is.

Javasoljuk, hogy mindig eredeti pótalkatrészeket használjon, amelyek hivatalos ügyfélszolgálati központjainkban kaphatók.

### Jótállás

A termék jótállásának feltételeit a termékhez mellékelt jótállási jegyen található feltételek taglalják. A jótállási jegyet meg kell őrizni, hogy szükség esetén bemutathassa a hivatalos ügyfélszolgálati központnak. A jótállási feltételeket weboldalunkon is ellenőrizheti. Segítségért kérjük, töltsse ki az online űrlapot, vagy vegye fel velünk a kapcsolatot a webhelyünk támogatási oldalán feltüntetett számon.

**A szabványos gyártói jótállás a termékben a gyártó cselekedete vagy mulasztása miatt fellépő elektromos vagy mechanikai hibákból eredő hibákra vonatkozik. Ha úgy találják, hogy a hibát a szállított terméken kívüli tényezők, a nem megfelelő használat vagy a használati utasítás be nem tartása okozza, díjat számíthatnak fel.**

A gyártó nem vállal felelősséget a termékhez mellékelt kézikönyv nyomtatási hibáiért. Továbbá fenntartja a jogot a termékek bármilyen, szükségesnek ítélt módosítására, amennyiben ezen módosítások nem érintik a termék alapvető jellemzőit.



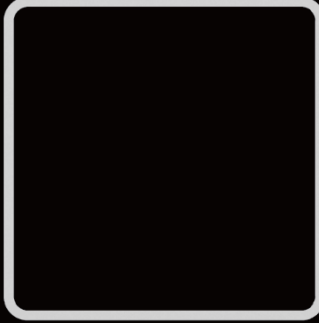
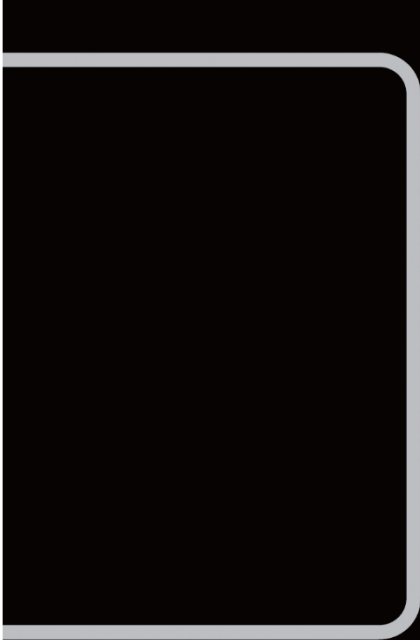

NL

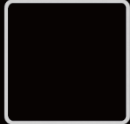
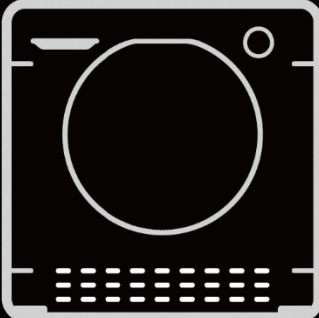

## Bedankt voor het kopen van een Candy-product.

Lees deze instructies zorgvuldig door voordat u dit apparaat gebruikt. De instructies bevatten belangrijke informatie die u helpt het beste uit het apparaat te halen en installatie, gebruik en onderhoud op een veilige en juiste manier te garanderen.

Bewaar deze handleiding op een handige plaats, zodat u deze altijd kunt raadplegen voor een veilig en juist gebruik van het apparaat.

Als u het apparaat verkoopt, weggeeft of achterlaat bij een verhuizing, zorg er dan voor dat u ook deze handleiding doorgeeft, zodat de nieuwe eigenaar vertrouwd kan raken met het apparaat en de veiligheidswaarschuwingen.

### Verklaring van symbolen



Waarschuwing – Belangrijke veiligheidsinformatie



Algemene informatie en tips



Milieu-informatie



#### OPMERKING: UITSLUITEND VOOR HET VK

Controleer uw apparaat bij ontvangst zorgvuldig op beschadigingen. Eventuele schade moet onmiddellijk worden gemeld aan de bezorger. Anders moet eventuele schade binnen 2 dagen na ontvangst aan de verkoper worden gemeld.



### Milieucondities

Dit apparaat is gemarkeerd conform de Europese Richtlijn 2012/19/EU betreffende afgedankte elektrische en elektronische apparatuur (AEEA).

AEEA bevat zowel vervuilende stoffen (die negatieve gevolgen voor het milieu kunnen hebben) als basiscomponenten (die hergebruikt kunnen worden). Het is belangrijk om AEEA te onderwerpen aan specifieke behandelingen, teneinde alle vervuilende stoffen op de juiste wijze te verwijderen en af te voeren en alle materialen terug te winnen en te recyclen. Mensen kunnen hierbij een belangrijke rol spelen en ervoor zorgen dat AEEA geen milieuprobleem wordt. Het is van essentieel belang om enkele basisregels te volgen:

- AEEA mag niet worden behandeld als huishoudelijk afval;
- AEEA moet worden ingeleverd bij relevante inzamelpunten die worden beheerd door de gemeente of door geregistreerde bedrijven. In veel landen bestaat de mogelijkheid grote AEEA thuis te laten ophalen.

In veel landen kan, wanneer u een nieuw apparaat koopt, het oude worden terugggegeven aan de detailhandelaar die het gratis moet innemen met dien verstande dat de apparatuur van een gelijkwaardig type is en dezelfde functies had als de geleverde apparatuur.



## WAARSCHUWING!

### Gevaar voor verwonding of verstikking!

Haal de stekker van het apparaat uit het stopcontact. Snijd het netsnoer af en gooi het weg. Verwijder de deurvergrendeling om te voorkomen dat kinderen en huisdieren in het apparaat vast komen te zitten.

1 - Veiligheidsinformatie .....	4
2 - Installatie.....	7
3 - Praktische tips.....	11
4 - Productbeschrijving .....	13
5 - Bedieningspaneel.....	14
6 - Programma's.....	17
7 - Verbruik.....	20
8 - Dagelijks gebruik.....	21
9 - Onderhoud en reiniging .....	26
10 - Problemen oplossen .....	29
11 - Technische gegevens.....	32
12 - Klantenservice .....	33

**Lees de hiernavolgende veiligheidsaanwijzingen voordat u het apparaat voor het eerst inschakelt!**



## **WAARSCHUWING!**

### **Dagelijks gebruik**

► Dit apparaat is bedoeld voor huishoudelijk gebruik of voor soortgelijke toepassingen, zoals:

- personeelskeukens in winkels, kantoren en andere werkomgevingen;
- boerderijen;
- door gasten in hotels, motels en andere verblijfsaccommodatie;
- bed and breakfast-omgevingen.

Een ander gebruik van het apparaat dan voor huiselijke omgevingen of voor typische huishoudelijke toepassingen, zoals commercieel gebruik door ervaren of getrainde gebruikers, is niet in bovenstaande toepassingen inbegrepen. Als het toestel wordt gebruikt op een manier die niet hiermee overeenkomt, kan dit de levensduur van het apparaat doen verminderen en de garantie van de fabrikant doen vervallen. Eventuele schade aan het apparaat of andere schade of verlies te wijten aan een gebruik dat niet consistent is met huishoudelijk gebruik (zelfs indien in een huishoudelijke omgeving ondergebracht), wordt niet door de fabrikant aanvaard, en dit volledig volgens wat bij wet is toegestaan.

► Dit apparaat mag worden gebruikt door kinderen vanaf 8 jaar en door personen met verminderde lichamelijke, zintuiglijke of geestelijke vermogens of met een gebrek aan kennis en ervaring, mits zij onder toezicht worden gehouden of instructies hebben gekregen om het apparaat veilig te kunnen gebruiken en de gevaren begrijpen die ermee gepaard gaan.

Kinderen mogen niet met het apparaat spelen. Het schoonmaken en het onderhoud mag niet door kinderen worden uitgevoerd als zij niet onder toezicht staan.

- Houd kinderen in de gaten, om te voorkomen dat zij met het apparaat spelen.
- Houd kinderen tot 3 jaar uit de buurt, tenzij zij voortdurend onder toezicht staan.
- Als de voedingskabel beschadigd is, moet deze worden vervangen door een speciale kabel of assemblage die verkrijgbaar is bij de fabrikant of diens servicevertegenwoordiger.

- ▶ Gebruik uitsluitend de slangensets die bij het toestel zijn meegeleverd voor de aansluiting op de watertoevoer (geen oude slangensets hergebruiken).
- ▶ De waterdruk moet tussen 0,03 MPa en 1 MPa zijn.
- ▶ Zorg ervoor dat tapijten of matten de onderkant of eventuele ventilatieopeningen niet afdichten.
- ▶ Na het installeren moet het apparaat worden opgesteld zodat de stekker vlot bereikbaar is.
- ▶ De maximale toegestane laadcapaciteit van droge kleren hangt af van het gebruikte model (zie bedieningspaneel).
- ▶ Raadpleeg de website van de fabrikant voor de technische specificaties van het product.

## Elektrische aansluitingen en veiligheidsinstructies

- ▶ De technische gegevens (voedingsspanning en ingangsvermogen) staan op het typeplaatje van het product aangegeven.
- ▶ Controleer of het elektrische systeem geaard is en voldoet aan de toepasselijke wetten, en of het (elektrische) stopcontact compatibel is met de stekker van het apparaat. Schakel anders gekwalificeerde professionele hulp in.
- ▶ Het gebruik van omvormers, stekkerdozen of verlengsnoeren wordt sterk afgeraden.
- ▶ Voordat u de wasmachine reinigt of onderhoudt; moet u de stekker uit het stopcontact halen en de waterkraan dichtdraaien.
- ▶ Trek niet aan het voedingssnoer om de stekker van de machine uit het stopcontact te halen.
- ▶ Zorg dat er geen water in de trommel zit voordat u de deur opent.



## **WAARSCHUWING!**

**Het water kan zeer hoge temperaturen bereiken tijdens het wasprogramma.**

- ▶ Stel de wasmachine niet bloot aan regen, direct zonlicht of andere weerelementen. Bescherm tegen mogelijke bevriezing.
- ▶ Til de wasmachine tijdens transport niet op aan de knoppen of wasmiddellade; laat de deur tijdens transport nooit op de wagen rusten. We raden aan dat twee mensen de wasmachine optillen.
- ▶ Schakel in geval van storing en/of defect de wasmachine uit, sluit de waterkraan en knoei niet met het apparaat.  
Neem onmiddellijk contact op met de klantenservice en gebruik alleen originele reserveonderdelen. Als u deze instructie niet naleeft, kan dit de veiligheid van het apparaat in gevaar brengen.

## **Beoogd gebruik**

Dit apparaat is alleen bedoeld voor wasgoed dat geschikt is voor machinewas. Volg altijd de instructies op het label van elk kledingstuk. Het apparaat is uitsluitend ontworpen voor huishoudelijk gebruik binnenshuis. Het is niet bedoeld voor commercieel of industrieel gebruik.

Wijzigingen of aanpassingen aan het apparaat zijn niet toegestaan. Oneigenlijk gebruik kan leiden tot gevaren en verlies van alle garantie- en aansprakelijkheidsclaims.

## 2.1 Voorbereiding

- ▶ Controleer of er geen transportschade is.
- ▶ Zorg ervoor dat alle transportbouten verwijderd zijn.
- ▶ Hanteer het apparaat altijd met minstens twee personen, aangezien het zwaar is.
- ▶ Haal het apparaat uit de verpakking.
- ▶ Verwijder al het verpakkingsmateriaal, inclusief de beschermfolie op de kast en de polystyreenbasis, en houd ze buiten het bereik van kinderen. Bij het openen van de verpakking kunnen waterdruppels zichtbaar zijn op de plastic zak en het glas van de deur. Dit normale verschijnsel is het resultaat van watertests in de fabriek.



### Opmerking: Verwijdering van de verpakking

Houd alle verpakkingsmaterialen buiten het bereik van kinderen en gooi ze op een milieuvriendelijke manier weg.

## 2.2 OPTIONEEL: Geluiddempende pads installeren

1. Als u de krimpverpakking opent, vindt u vier geluiddempende pads. Deze worden gebruikt om lawaai te verminderen (afb. 2-1).
2. Leg de wasmachine op zijn kant, met de deur naar boven en de onderkant naar de gebruiker gericht.
3. Pak de geluiddempende pads en verwijder de dubbelzijdige zelfklevende beschermfolie. Plak de geluiddempende pads rondom onder de wasmachinekast, zoals weergegeven in afbeelding 3 (de twee langere pads op positie 1 en 3, en de twee kortere pads op positie 2 en 4). Zet tot slot de machine weer rechtop.

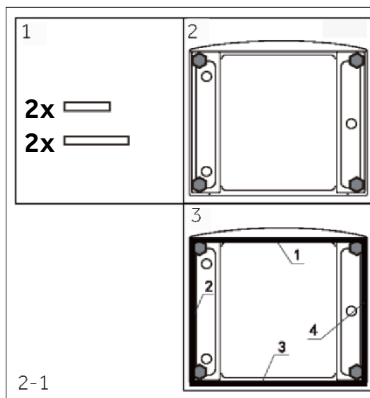

## 2.3 De transportbouten demonteren

De transportbescherming aan de achterkant is ontworpen om trillingdempende onderdelen in het apparaat te klemmen tijdens transport om interne schade te voorkomen. Alle elementen (T1, T2, T3 en T4, afb. 2-2) moeten voor gebruik worden verwijderd.

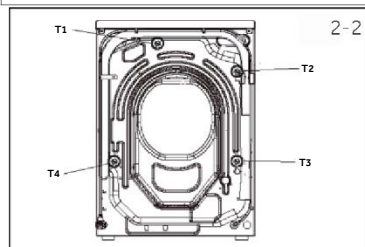

1. Verwijder alle 4 verpakkingsbouten (T1–T4) (afb. 2-3).
2. Vul de 5 gaten met afsluitdoppen.

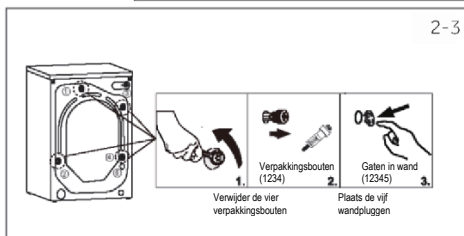



## Opmerking: Bewaar op een veilige plek

Bewaar alle onderdelen van de transportbeveiliging op een veilige plek voor later gebruik. Wanneer het apparaat moet worden verplaatst, installeer dan eerst weer de beschermingsonderdelen.

### 2.4 Het apparaat verplaatsen

Als het apparaat naar een andere locatie moet worden verplaatst, vervangt u de transportbouten die u vóór de installatie hebt verwijderd om schade te voorkomen: De montage gebeurt in omgekeerde volgorde.

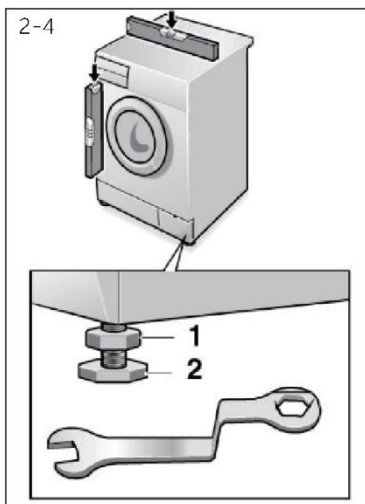

### 2.5 Het apparaat uitlijnen

Stel alle voeten bij (afb. 2-4) om een volledig vlakke positie te verkrijgen. Dit minimaliseert trillingen en dus lawaai tijdens het gebruik. Het vermindert ook slijtage. We raden aan om een waterpas te gebruiken voor het afstellen. De vloer moet zo stabiel en vlak mogelijk zijn.

1. Draai de borgmoer (1) los met een sleutel.
2. Pas de hoogte aan door aan de pootjes (2) te draaien.
3. Draai de borgmoer (1) vast tegen de behuizing.

### 2.6 Het apparaat uitlijnen

Bevestig de waterafvoerslang op de juiste manier aan de leidingen. De slang moet op één punt tussen 80 en 100 cm boven de onderkant van het apparaat uitkomen! Bevestig de afvoerslang indien mogelijk altijd aan de clip aan de achterkant van het apparaat.



## WAARSCHUWING!

- ▶ Gebruik alleen de meegeleverde slangenset voor de aansluiting.
- ▶ Gebruik oude slangensets nooit opnieuw!
- ▶ Alleen aansluiten op koud water.
- ▶ Controleer voor het aansluiten of het water schoon en helder is.

De volgende aansluitingen zijn mogelijk:

### 2.6.1 Afvoerslang naar gootsteen

- ▶ Hang de afvoerslang met de U-steun over de rand van een gootsteen met passende afmetingen (afb. 2-5).
- ▶ Bescherm de U-steun voldoende tegen wegglijden.

### 2.6.2 Afvoerslang naar afvalwateraansluiting

- ▶ De binnendiameter van de standpijp met ontluuchtingsgat moet minimaal 40 mm zijn.
- ▶ Plaats de afvoerslang 80–100 mm in de afvoerbuis.
- ▶ Bevestig de U-steun en zet hem goed vast (afb. 2-6).

### 2.6.3 Afvoerslang naar gootsteenaansluiting

- ▶ De aansluiting moet boven de sifon liggen.
- ▶ Een spigotverbinding wordt meestal afgesloten met een vulkussentje (A). Dat moet worden verwijderd om disfunctioneren te voorkomen (afb. 2-7).
- ▶ Zet de afvoerslang vast met een klem.

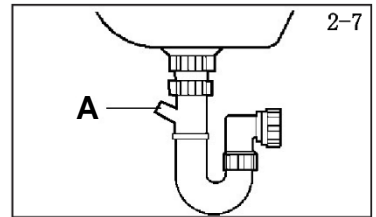
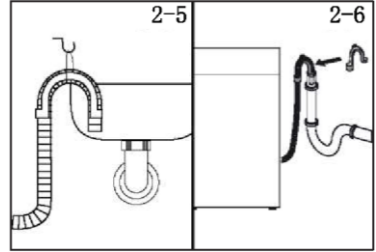

## VOORZICHTIG!

- ▶ De afvoerslang mag niet onder water staan en moet stevig en lekvrij bevestigd zijn. Als de afvoerslang op de grond wordt geplatst of als de buis zich op een hoogte van minder dan 80 cm bevindt, zal de wasmachine tijdens het vullen continu leeglopen (zelfafvoerend).
- ▶ De afvoerslang mag niet worden verlengd. Neem indien nodig contact op met de aftersales-service.
- ▶ Verwijder de klem van de afvoerbuis niet.

## 2.7 Afvoerslang naar gootsteenaansluiting

Zorg ervoor dat de pakkingen geplatst zijn.

1. Sluit de watertoevoerslang met het schuine uiteinde aan op het apparaat (afb. 2-8). Draai de schroefverbinding met de hand vast.
2. Sluit het andere uiteinde aan op een waterkraan met 3/4" schroefdraad (afb. 2-9).

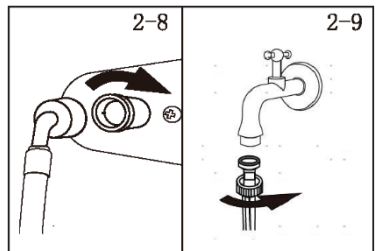

2-10

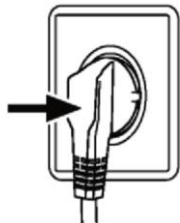

### 2.8 Elektrische aansluiting

Controleer bij elke aansluiting of:

- ▶ stroomvoorziening, stopcontact en zekering overeenkomen met het typeplaatje;
- ▶ het stopcontact geaard is en er geen stekkerdoos of verlengsnoer wordt gebruikt;
- ▶ de stekker en het stopcontact bij elkaar passen.
- ▶ **Alleen VK:** De VK-stekker voldoet aan de BS1363A-norm.

Steek de stekker in het stopcontact (afb. 2-10).



### WAARSCHUWING!

- ▶ Zorg er altijd voor dat alle aansluitingen (stroomvoorziening, afvoer- en schoonwaterslang) stevig, droog en lekvrij zijn!
- ▶ Zorg ervoor dat deze onderdelen nooit geplet, geknikt of gedraaid worden.
- ▶ Als het netsnoer beschadigd is, moet het worden vervangen door de servicevertegenwoordiger (zie garantiekaart) om gevaar te voorkomen.

### 3.1 Tips voor laden

Zorg er bij het sorteren van wasgoed voor dat:

- metalen voorwerpen zoals haarspeldjes, speldjes, munten, uit de was zijn verwijderd;
  - bij kussenslopen de knopen, ritssluitingen, riemen en lange linten dicht- en/of vastzitten;
  - rollers, haken of clips van gordijnen zijn verwijderd;
  - u de waslabels van kleding zorgvuldig heeft gelezen;
  - hardnekkige vlekken zijn verwijderd met specifieke wasmiddelen.
- ▶ Als u vloerkleden, beddengoed of andere zware kleding wast, raden we u aan het centrifugeerprogramma te vermijden.
  - ▶ Als u wol wilt wassen, controleer dan of het item in de wasmachine kan. Controleer het label van de stof.
  - ▶ Laat de deur van de machine een beetje open staan tussen de wasbeurten, om te voorkomen dat er nare geuren ontstaan.

### 3.2 Nuttig advies om te besparen

Tips om geld te besparen en geen schade aan te brengen aan het milieu wanneer u uw machine gebruikt.

- ▶ Laad de machine volgens de voorgestelde capaciteit die staat aangegeven in de programmabel van ieder programma – hierdoor kunt u energie en water besparen.
- ▶ Lawaai en achtergebleven vocht in het wasgoed worden beïnvloed door de centrifugesnelheid: sneller centrifugeren wordt geassocieerd met meer lawaai en minder achtergebleven vocht in het wasgoed.
- ▶ De programma's die het meest efficiënt het gebruik van water en energie combineren, zijn meestal de programma's die langer duren en een lagere temperatuur hebben.
- ▶ Scan de QR-code op het energielabel voor informatie over het energieverbruik. Het werkelijke energieverbruik kan afwijken van het opgegeven verbruik, afhankelijk van de plaatselijke omstandigheden.

#### De laadhoeveelheid maximaliseren

- ▶ Voor een optimaal gebruik van energie, water, wasmiddel en tijd moet u de aanbevolen maximale belading in acht nemen.  
Bespaar tot 50% energie door een volle lading te wassen in plaats van 2 halve ladingen.

#### Is voorwassen nodig?

- ▶ Alleen voor zwaar vervuild wasgoed!  
Bespaar wasmiddel, tijd, water en energie door de voorwas niet te selecteren bij licht tot normaal vervuild wasgoed.

#### Is een hete wasbeurt vereist?

- ▶ Behandel vlekken vooraf met vlekkenverwijderaar of laat ingedroogde vlekken in water weken voordat u ze wast, zodat u minder vaak een heet wasprogramma hoeft te gebruiken. Bespaar energie door een wasprogramma op lage temperatuur te gebruiken.

### 3.3 Het wasmiddel doseren

Hieronder staat een korte richtlijn met tips en advies voor het gebruik van wasmiddel

- ▶ Gebruik alleen wasmiddelen die geschikt zijn voor wasmachines.
- ▶ Selecteer uw wasmiddel afhankelijk van het type stof (katoen, fijne was, synthetische stoffen, wol, zijde, etc.), de kleur, het soort vuil en de mate van vervuiling en de geprogrammeerde wastemperatuur.

- ▶ Om de juiste hoeveelheid wasmiddel, wasverzachter of andere additieven te gebruiken, moet u altijd nauwkeurig de instructies van de fabrikant volgen: door de machine op de juiste manier te gebruiken met de juiste dosis, kunt u verspilling voorkomen en de invloed op het milieu verminderen.



Bij het wassen van sterk vervuilde witte was raden we het gebruik aan van katoenprogramma's van 60°C of hoger en een normaal (sterk) waspoeder dat bleekmiddelen bevat die op gemiddelde/hoge temperaturen uitstekende resultaten geven. Voor wasbeurten tussen 40°C en 60°C moet het type wasmiddel geschikt zijn voor het type stof en de mate van vervuiling. Normale poeders zijn geschikt voor sterk vervuilde 'witte' of kleurvaste stoffen, terwijl vloeibare wasmiddelen of 'kleurbeschermende' poeders geschikt zijn voor gekleurde stoffen met lichte vervuiling.

Voor het wassen bij temperaturen lager dan 40°C raden we het gebruik aan van vloeibare wasmiddelen of wasmiddelen die speciaal geschikt zijn voor het wassen bij lage temperaturen.

Gebruik voor het wassen van wol of zijde alleen wasmiddelen die speciaal voor deze stoffen zijn samengesteld.

- ▶ Te veel wasmiddel geeft overmatige schuimvorming, waardoor de cyclus niet goed kan worden uitgevoerd. Het schuim kan ook de kwaliteit van het wassen en spoelen beïnvloeden.

Het gebruik van ecologische wasmiddelen zonder fosfaten kan de volgende effecten veroorzaken:

- **Troebeler spoelwater:** Dit effect is gekoppeld aan de gesuspendeerde zeolieten die geen negatief effect hebben op de efficiëntie van het spoelen.
- **Wit poeder (zeolieten) op het wasgoed aan het einde van de wasbeurt:** dit is normaal, het poeder wordt niet opgenomen door de stof en verandert de kleur niet. Selecteer een spoelprogramma om de zeolieten te verwijderen. Overweeg om in de toekomst iets minder wasmiddel te gebruiken.
- **Schuim in het water bij de laatste spoeling:** Dit hoeft niet te duiden op slecht spoelen. Overweeg om in de toekomst minder wasmiddel te gebruiken.
- **Overvloedig schuim:** Dit komt vaak door de anionogene oppervlakteactieve stoffen in wasmiddelen die moeilijk uit het wasgoed te verwijderen zijn. Spoel in dit geval niet opnieuw om deze effecten te elimineren. Dat helpt niet. We raden aan een onderhoudspoeling uit te voeren met een gepatenteerd reinigingsmiddel. Als het probleem aanhoudt of als u een storing vermoedt, neem dan onmiddellijk contact op met een geautoriseerde klantenservice.

## **i** Opmerking:

Door technische wijzigingen en verschillende modellen kunnen de illustraties in de volgende hoofdstukken afwijken van uw model.

### 4.1 Afbeelding van apparaat

#### Voorkant (afb. 4-1):

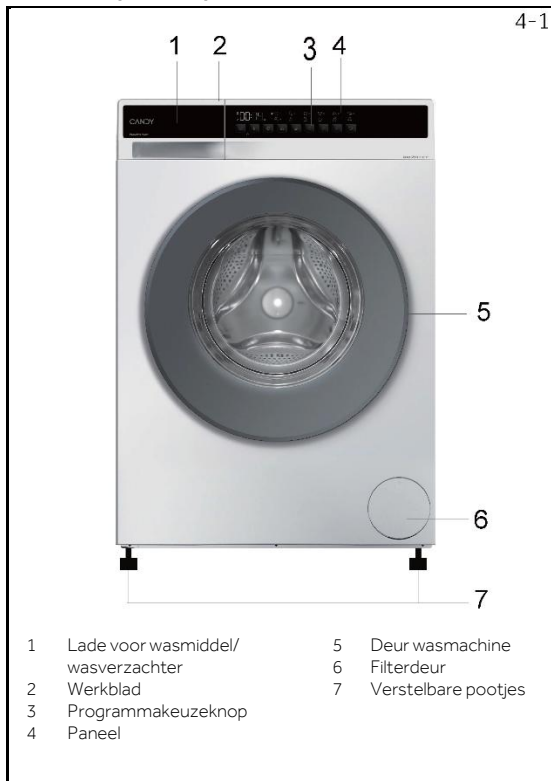

#### Achterkant (afb. 4-2):

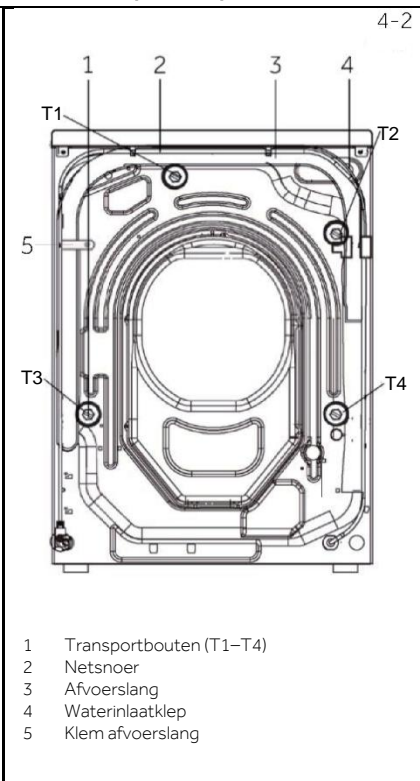

### 4.2 Accessoires

Controleer de accessoires en literatuur aan de hand van deze lijst (afb. 4-3):

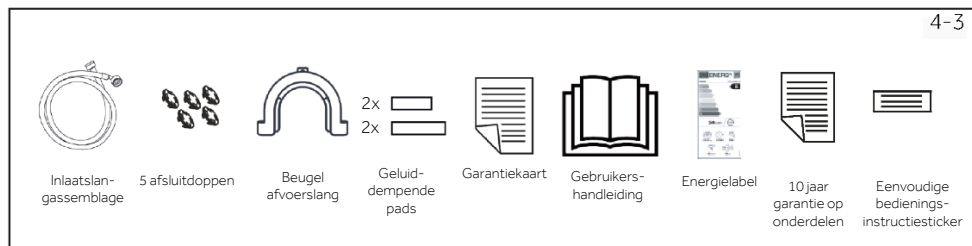

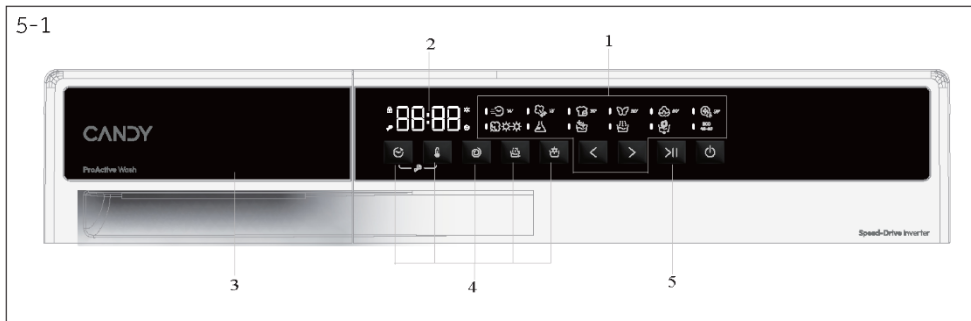

- |   |                    |   |                                   |   |                     |
|---|--------------------|---|-----------------------------------|---|---------------------|
| 1 | Programmakeuzeknop | 3 | Lade voor wasmiddel/wasverzachter | 5 | 'Start/Pauze'-toets |
| 2 | Display            | 4 | Functietoetsen                    |   |                     |

## **i** Opmerking: Geluidssignaal

Het geluidssignaal kan indien nodig worden geselecteerd of geannuleerd; zie 'DAGELIJKS GEBRUIK' (pag. 27, 8.12).



### 5.1 Aan/uit-toets

Zet het apparaat aan/uit met deze aan/uit-toets (afb. 5-2).

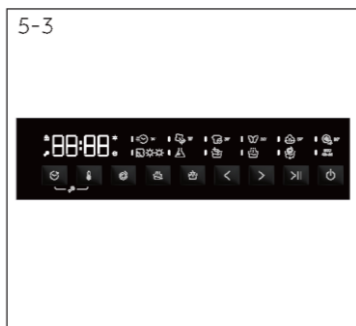

### 5.2 Programmakeuzeknop

Door op de links en rechts pijltoetsen van het programma te drukken (afb. 5-3), kunt u een van de 12 programma's selecteren en de standaardinstellingen weergeven.



### 5.3 Display

Het display (afb. 5-4) toont de volgende informatie:

- ▶ Resterende tijd
- ▶ Reservering resterende tijd
- ▶ Alarminformatie en meldingen
- ▶ Informatie einde pauze
- ▶ Uitsteltijd

## 5.4 Wasmiddellade

Open de dispenserlade; de volgende onderdelen zijn zichtbaar (afb. 5-5):

- 1: Compartiment voor poeder- of vloeibaar wasmiddel.
- 2: Vergrendelingslipje; druk het naar beneden om de dispenserlade uit te trekken
- 3: Doe er een klein beetje waspoeder in.
- 4: Het compartiment voor wasverzachter.
- 5: Vergrendelingslipje; druk het naar beneden om de dispenserlade uit te trekken.

Raadpleeg de handleiding van het wasmiddel voor aanbevelingen over het type wasmiddel dat geschikt is voor de verschillende wastemperaturen (zie pag. 23).

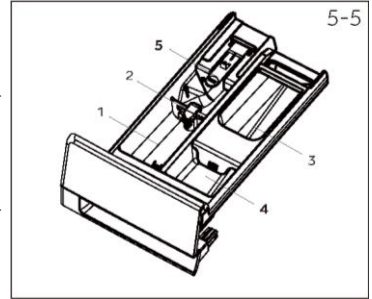

## 5.5 Functietoetsen

De functietoetsen (afb. 5-6) maken extra opties mogelijk bij het geselecteerde programma voordat het programma start. De gerelateerde indicatoren worden weergegeven.

Door het apparaat uit te schakelen of een nieuw programma in te stellen, worden alle opties weergegeven.

Als een toets meerdere opties heeft, kan de gewenste optie worden geselecteerd door meerdere keren op de toets te drukken.

Druk op de toetsen; bij mat licht is de functie niet geselecteerd en bij fel licht is de functie geselecteerd.

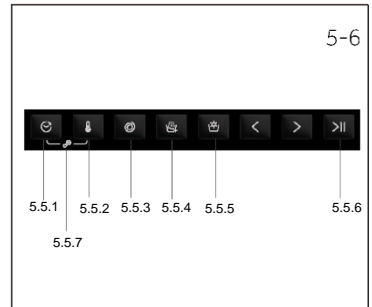

### Opmerking: Fabrieksinstellingen

Om de beste resultaten te krijgen voor elk programma, heeft Candy specifieke standaardinstellingen gedefinieerd.

Als er geen speciale vereisten zijn, worden standaardinstellingen aanbevolen.

#### 5.5.1 Functietoets

- Met de uitsteltoets kunt u de wascyclus voorprogrammeren met maximaal 24 uur uitstel (afb. 5-7)
- Volg de volgende procedure om de start uit te stellen:
  - Selecteer het gewenste programma.
  - Druk eenmaal op de toets om de vertraagde start te activeren en druk er dan opnieuw op om de gewenste vertraging in te stellen. De vertraging neemt toe in stappen van 30 minuten, met een maximum van 24 uur vertraging.
  - Bevestig door op de 'Start/Pauze'-toets te drukken. Het aftellen van de uitstel begint en wanneer het klaar is, zal het programma automatisch starten.
- De vertraagde start kan worden geannuleerd door de programmaselectieknop te draaien.



#### 5.5.2 Functietoets

- Druk op deze temperatuurtoets (afb. 5-8) om de bijbehorende temperatuur weer te geven. Als '-- °C' is geselecteerd, wordt het water niet verwarmd.

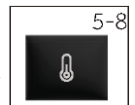

5-9



## 5.5.3 Functietoets

- Druk op deze snelheidstoets (afb. 5-9) om het centrifugeertoerental van het programma te wijzigen of deselecteren. Als er geen lampje brandt en 'P' wordt weergegeven, zal het apparaat niet centrifugeren.

5-10



## 5.5.4 Functietoets

- Deze toets is voor extra spoelen (afb. 5-10). Hiermee kunt u minstens één spoeling toevoegen aan het einde van de wascyclus. (Sommige programma's hebben deze functie niet). Het is handig voor mensen met een tere en gevoelige huid, bij wie een kleine hoeveelheid residu allergieën kan veroorzaken. Het is aan te bevelen om dit programma te gebruiken voor kinderkleding en voor het wassen van zwaar bevuild wasgoed, dat het gebruik van veel wasmiddel vereist, of voor het wassen van handdoeken waarvan de weefsels de neiging hebben om het wasmiddel vast te houden.

5-11



## 5.5.5 Functietoets

- Druk op deze toets (afb. 5-12) om de droogfunctie selecteren. Met meermaals indrukken kunnen verschillende droogintensiteiten en -tijden worden geselecteerd. Deze toets kan alleen met sommige programma's worden geselecteerd en kan niet worden geselecteerd als het programmalampje uit is.

5-12



## 5.5.6 Functietoets >||















- Druk voorzichtig op deze toets (afb. 5-12) om het momenteel weergegeven programma te starten of te onderbreken.

5-13



## 5.5.7 Functietoets

- Druk tegelijkertijd op de toetsen 'Uitstel' en 'Temperatuur' (afb. 5-13) om de kinderslotmodus te activeren.

<ul style="list-style-type: none"> <li>● = Ja</li> <li>○ = Optioneel</li> <li>/ = Nee</li> </ul>								Wasmiddelcompartiment voor: <b>1</b> Wasmiddel <b>2</b> Wasverzachter of verzorgingsproduct <b>3</b> Voorwas			<ul style="list-style-type: none"> <li>✓ Selecteerbaar maar niet standaard</li> <li>× Standaard niet selecteerbaar</li> </ul>   		
 MAX. KG 8 KG				STANDAARDTEMP.	MAX. TEMP.	VOORAF INGESTELDE CENTRIFUGEERSNELHEID	MAX. CENTRIFUGEERSNELHEID	1	2	3	DROGEN	EXTRA SPOELEN	UITSTEL
Wassen	Drogen												
	SNEL	1	1	30	30	800	1400	●	○	/	✓	✓	✓
	FRISSE DAMP	1	-	-	-	-	-	/	/	/	×	×	×
	SPECIAAL 39'	1,5	1	30	30	800	1400	●	○	/	✓	✓	✓
	FIJNE WAS	1,5	-	30	40	400	400	●	○	/	×	×	✓
	KATOEN	8	5	30	90	1400	1400	●	○	/	✓	✓	✓
	HYGIËNE PLUS 59'	1,5	1	60	90	1400	1400	●	○	/	✓	×	✓
	HOGE WARMTE	-	5	-	-	-	-	/	/	/	✓	×	×
	SYNTHETISCH	5,5	3,5	40	60	1200	1200	●	○	/	✓	✓	✓
	TROMMEL REINIGEN	-	-	90	90	-	-	/	/	/	×	×	×
	SPOELEN	8	5	-	-	1000	1000	/	○	/	✓	×	×
	AFPOMPEN EN CENTRIFUGEREN	8	5	-	-	1000	1400	/	/	/	✓	×	×
ECO <sup>1)</sup> 40-60	ECO 40-60	8	5	40	90	1400	1400	●	○	/	✓	✓	✓

**INFORMATIE VOOR DE TESTLABORATORIA**  
**STANDAARDPROGRAMMA CONFORM (EU) nr. 2019/2023:ECO 40-60 PROGRAMMA**

1)Eco 40-60 veranderde de programmamaam in katoen na het wijzigen van de parameters.

## Beschrijving van programma's

Om verschillende soorten weefsels en verschillende vuilgraadniveaus te reinigen, heeft de wasmachine specifieke programma's die aan elke type wasgoed voldoen (zie programmatabel).



Kies het programma in overeenstemming met de wasinstructies op het etiket, met name de geadviseerde maximumtemperatuur.



## WAARSCHUWING!

### BELANGRIJK ADVIES VOOR WASPRESTATIES.

- ▶ Nieuw gekleurd wasgoed moet gedurende minstens 5 tot 6 wasbeurten afzonderlijk gewassen worden.
- ▶ Bepaalde donkere stukken zoals jeans en handdoeken moeten altijd afzonderlijk gewassen worden.
- ▶ Meng nooit NIET KLEURVASTE weefsels.
- ▶ Raak het kijkglas niet aan wanneer het programma met hoge temperatuur actief is.

### ECO 40-60

Het programma ECO 40-60 kan normaal vuil katoenen wasgoed dat kan worden gewassen op 40°C of 60°C, bij elkaar in dezelfde cyclus reinigen. Dit programma wordt gebruikt om te bepalen of het programma voldoet aan de Europese Ecodesign-verordening (milieuvriendelijke productontwikkeling).

### SYNTHETISCH

Met dit programma kunt u verschillende stoffen en kleuren tegelijkertijd wassen. De draaibeweging van de trommel en het waterniveau worden geoptimaliseerd, zowel tijdens het wassen als tijdens het spoelen. De delicate centrifugeeractie zorgt voor een verminderde vorming van kreuken in de weefsels.

### TROMMEL REINIGEN

Dit programma kan de zelfreiniging van de wasmachine uitvoeren. We raden aan een zelfreiniging uit te voeren nadat de wasmachine 50 keer is gebruikt. Gebruik bij dit programma geen wasmiddel of machinereiniger.

### SPOELEN

Dit programma voert 2 spoelbeurten uit met een tussenliggende centrifugeerbeurt (die kan worden verminderd of met behulp van de juiste toets kan worden geannuleerd). Het wordt gebruikt voor het spoelen van elk type weefsel, bijvoorbeeld na een handwas.

### AFPOMPEN EN CENTRIFUGEREN

Het programma voltooit de afvoer en het maximaal centrifugeren. Het is mogelijk om het centrifugeren te annuleren of te verminderen met de centrifugeerselectietoets.

### SPECIAAL 39'

Met dit programma kunt u verschillende stoffen samen wassen, zoals katoen, synthetische stoffen en gemengde weefsels, in slechts 39 minuten op 30°C (of minder). Dit programma is vooral geschikt voor licht vervuilde stoffen, tot de helft van de nominale lading.

### SNEL

Dit nieuwe programma kan worden gebruikt om uitstekende resultaten te bereiken terwijl u water, energie, wasmiddel en tijd bespaart. Deze optie wast op een gemiddelde temperatuur en is geschikt voor licht vervuild gemengd wasgoed van katoen en synthetische stof. Aanbevolen voor kleine ladingen en licht vuile items.

**FRISSE DAMP**

Dit programma gebruikt een stoombehandeling om kreuken te ontspannen. Het is ontworpen voor droge kledingstukken en afhankelijk van het type stof.

**HOGE WARMTE**

Het hoge temperatuur droogprogramma wordt aanbevolen voor katoen en linnen items (altijd kijken naar het instructielabel).

**HYGIËNE PLUS 59'**

Dit wasprogramma kan gedurende langere tijd een temperatuur van 60°C aanhouden, waarbij de stoomactie wordt gecombineerd met een krachtige spoelactie voor grondig schone en hygiënische kleding. Aanbevolen voor katoenen stoffen.

**KATOEN**

Dit programma is geschikt voor het wassen van gekleurde katoenen kleding op 40°C of voor het garanderen van de hoogste mate van reinheid bij katoenbestendig wassen op 90°C. De laatste centrifugeerfase draait op maximale snelheid, wat zorgt voor een uitstekende dehydratatie-effect.

**FIJNE WAS**

Dit programma is ontwikkeld om delicate artikelen goed te verzorgen en wast op een lage temperatuur in korte tijd. Een verlengde, diepe spoeling voedt de stofvezels.



**Opmerking: De procedure om het aantal cycli te controleren dat de machine heeft gedraaid.**

Procedure: Druk bij het programma 'KATOEN' tegelijkertijd op 'TEMPERATUUR' en 'SNELHEID', het programma toont gedurende 2 seconden het aantal lopende cycli en keert dan terug naar het programma 'KATOEN'. De optellende teller voor uitgevoerde cycli telt op nadat het programma is afgelopen. De lopende cyclus wordt weergegeven in hexadecimale als deze hoger is dan 9999.





Scan de QR-code op het energielabel voor informatie over het energieverbruik. Het werkelijke energieverbruik kan afwijken van het opgegeven verbruik, afhankelijk van de plaatselijke omstandigheden.



### Opmerking: Automatische gewichtsherkenning

Het apparaat is uitgerust met een laadherkenning. Bij lichte belading worden energie, water en wastijd bij sommige programma's automatisch verminderd. De standaardduur op het display kan variëren afhankelijk van het gewicht van de lading wanneer het gaat om het programma 'ECO 40-60, Synthetisch, Hygiëne Plus 59', Katoen en Fijne was'.

### Indicatieve informatie (overeenkomstig Verordening (EU) 2019/2023 van de Commissie):

Nominaal vermogen	Programma	 (kg)	 (UU:MM)	<b>ENERGY</b> (kWh/cyclus)	 (liter/cyclus)	Max. temperatuur (°C)	Maximale snelheid (tpm)	 Restvochtigheid (%)
7	ECO 40-60	8	3:38	0,600	59,0	30	1330	53,0
	ECO 40-60	4	2:48	0,305	38,0	27	1330	52,0
	ECO 40-60	2	2:38	0,195	28,0	25	1330	56,0
	ECO 40-60+ Drogen	5	7:30	3,150	74,0	25	1330	0
	ECO 40-60+ Drogen	2,5	5:30	1,920	44,0	25	1330	0
kg (1400 toeren)	Katoen 60°C	8	1:49	1,800	75,0	57	1400	55,0
	Synthetisch 40°C	4	1:35	0,800	55,0	40	1200	37,0
	Snel 30°C	1	0:14	0,350	38,0	30	1000	65,0

De vermelde waarden voor andere programma's dan het programma ECO 40-60 en de cyclus wassen en drogen zijn slechts indicatief.

### 8.1 Stroomvoorziening

Sluit de wasmachine aan op een stroomvoorziening (220–240 V~/50 Hz; afb. 8-1). Raadpleeg ook het hoofdstuk INSTALLATIE (zie pag. 10).

### 8.2 Wateraansluiting

- ▶ Controleer voor het aansluiten of de watertoevoer schoon en vrij is.
- ▶ Draai de kraan open (afb. 8-2).

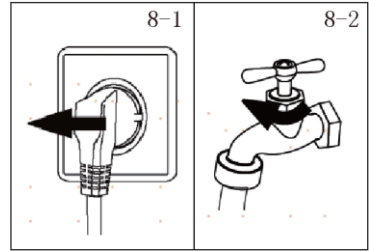

### Opmerking: Lekdichtheid

Controleer vóór gebruik op lekkage bij de aansluitingen tussen de kraan en de toevoerslang door de kraan open te draaien.

### 8.3 De was voorbereiden

- ▶ Sorteert kleding op stof (katoen, synthetisch, wol of zijde, etc.) en hoe vuil ze zijn (afb. 8-3). Let op de verzorgingsinstructies op waslabels.
- ▶ Scheid witte kleren van gekleurde. Was gekleurde stoffen eerst met de hand om te controleren of ze vervagen of uitlopen.
- ▶ Leeg zakken (sleutels, muntgeld, etc.) en verwijder harder decoratieve voorwerpen (zoals broches).
- ▶ Kleding zonder zomen, fijne was en fijngevoel stoffen zoals gordijnen moeten in een waszak worden gedaan om dit delicate wasgoed te verzorgen (handwas of stomerij is beter).
- ▶ Sluit ritsen, klittenbandsluitingen en haakjes. Zorg ervoor dat knopen goed vastgenaaid zijn.
- ▶ Doe gevoelige items zoals wasgoed zonder stevige zoom, delicaat ondergoed (lingerie) en kleine items zoals sokken, riemen, beha's, etc. in een waszakje.
- ▶ Vouw grote stukken stof zoals lakens, spreien etc. open.
- ▶ Keer jeans en bedrukte, versierde of kleurintensieve stoffen binnenstebuiten. Zoveel mogelijk apart wassen.



### VOORZICHTIG!

Voorwerpen die niet van stof zijn, maar ook kleine, losse of scherpgerande items kunnen storingen en schade aan kleding en apparatuur veroorzaken.

## Verzorgingstabel

Wassen					
	Wasbaar tot 95°C, normaal proces		Wasbaar tot 60°C, normaal proces		Wasbaar tot 60°C, mild proces
	Wasbaar tot 40°C, normaal proces		Wasbaar tot 40°C, mild proces		Wasbaar tot 40°C, zeer mild proces
	Wasbaar tot 30°C, normaal proces		Wasbaar tot 30°C, mild proces		Wasbaar tot 30°C, zeer mild proces
	Met de hand wassen op max. 40°C		Niet wassen		
Bleken					
	Bleken toegestaan		Alleen zuurstof/chloorvrij		Niet bleken
Drogen					
	Drogen in de droogtrommel mogelijk bij normale temperatuur		Drogen in de droogtrommel mogelijk bij lagere temperatuur		Niet in de droger drogen
	Drogen aan de lijn		Vlak drogen		
Strijken					
	Strijken met een maximumtemperatuur tot 200°C		Strijken met een gemiddelde temperatuur tot 150°C		Strijken met een lage temperatuur tot 110°C; zonder stoom (strijken met stoom kan onherstelbare schade veroorzaken)
	Niet strijken				
Professionele textielverzorging					
	Chemisch reinigen in tetrachlooretheen		Chemisch reinigen in koolwaterstoffen		Niet chemisch reinigen
	Professionele natte reiniging		Niet professioneel nat reinigen		

### 8.4 Het apparaat laden

- ▶ Doe het wasgoed er één voor één in.
- ▶ Niet te vol laden. Let op de verschillende maximale beladingen per programma! Vuistregel voor maximale belading: Houd 15 cm ruimte tussen de lading en de bovenkant van de trommel.
- ▶ Sluit voorzichtig de deur. Zorg ervoor dat er geen stukken wasgoed tussen zitten geklemd.



#### Opmerking: Automatische gewichtsherkenning

De standaardduur op het display kan variëren afhankelijk van het gewicht van de lading, waarbij het programma 'ECO 40-60, Witte was, Smart Wash, Jeans, Synthetisch, Handwas, Hygiëne Plus 59', Katoen, en Fijne was' betrokken is.

## 8.5 Wasmiddel kiezen

- ▶ De wasefficiëntie en -prestaties worden bepaald door de kwaliteit van het gebruikte wasmiddel.
- ▶ Gebruik alleen goedgekeurd wasmiddel voor machinewas.
- ▶ Gebruik indien nodig specifieke wasmiddelen, bijvoorbeeld voor synthetische en wollen stoffen.
- ▶ Gebruik geen chemische reinigingsmiddelen zoals trichloorethyleen en soortgelijke producten.

## Kies het beste wasmiddel

Programma	Soort wasmiddel				
	Universeel	Bonte was	Fijne was	Speciaal	Wasverzachter
SPECIAAL 39'	V/P	V	-	-	√
FRISSE DAMP	O	O	O	O	O
SNEL	V	V	-	-	√
HYGIËNE PLUS 59'	P	V/P	-	-	√
FIJNE WAS	-	-	V/P	V/P	√
SPOELEN	-	-	-	-	√
KATOEN	V/P	V/P	-	-	√
ECO 40-60	V/P	V/P	-	-	√
HOGE WARMTE	-	-	-	-	-
SYNTHETISCH	-	V/P	-	-	√
AFPOMPEN EN CENTRIFUGEREN	-	-	-	-	-
TROMMEL REINIGEN	-	-	-	V/P	-

V = gel-/vloeibaar wasmiddel

P = poederwasmiddel

O = nee

- = niet aanbevolen

√ = aanbevolen

Als u vloeibaar wasmiddel gebruikt, wordt niet aangeraden de tijdsuitstel te activeren.

We raden aan te gebruiken:

- ▶ Waspoeder: 20°C tot 90°C\* (beste gebruik: 40–60°C)
- ▶ Kleurwasmiddel: 20°C tot 60°C (beste gebruik: 30–60°C)
- ▶ Wasmiddel voor wol/fijne was: 20°C tot 30°C (beste gebruik: 20–30°C)

\* Kies alleen een wastemperatuur van 90°C voor speciale hygiënische vereisten.

\* Als u kiest voor een watertemperatuur van 60°C of hoger, adviseren we u om minder wasmiddel te gebruiken.

\* Het is beter om waspoeder met minder of geen schuimvorming te gebruiken.

\* Het voorgestelde type wasmiddel bij de bediening op afstand is afhankelijk van het programma dat is gekozen in de app.

8-4

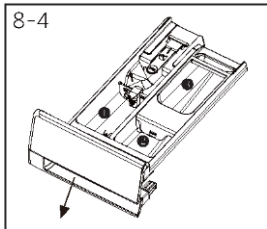

## 8.6 Wasmiddel toevoegen

1. Schuif de wasmiddellade naar buiten.
2. Doe de benodigde middelen in de betreffende compartimenten (afb. 8-4).
3. Duw de lade voorzichtig terug.



### Opmerking:

- ▶ Verwijder wasmiddelresten vóór de volgende wasbeurt uit de wasmiddellade.
- ▶ Gebruik niet te veel wasmiddel of wasverzachter.
- ▶ Volg de instructies op de verpakking van het wasmiddel.
- ▶ Vul het wasmiddel altijd vlak voor het begin van het wasprogramma.
- ▶ Geconcentreerd vloeibaar wasmiddel moet worden verdund voordat u het toevoegt.
- ▶ Gebruik geen vloeibaar wasmiddel als de functie 'Uitstel' is geselecteerd.
- ▶ Kies de programma-instellingen zorgvuldig volgens de verzorgingssymbolen op alle waslabels en volgens de programmatabel.

8-5



## 8.7 Een programma selecteren

Voor de beste wasresultaten kiest u een programma dat past bij de mate van vervuiling en het soort wasgoed. Druk op de links en rechts pijltoetsen (afb. 8-5) om het juiste programma te selecteren. Op het display verschijnt de geselecteerde programmaam.



### Opmerking: Geur verwijderen

We raden aan om vóór het eerste gebruik het programma 'Trommel reinigen' te draaien om mogelijk corrumperende resten te verwijderen. Doe geen wasmiddel of speciale wasmachinereiniger in het wasmiddelbakje (2).

8-6



## 8.8 Individuele selecties toevoegen

Selecteer de gewenste opties en instellingen (afb. 8-6); raadpleeg 'Bedieningspaneel'.

### 8.9 Een wasprogramma starten

Druk op de 'Start/Pauze'-toets (afb. 8-7) om te starten.

Het apparaat werkt volgens de huidige instellingen.

Wijzigingen zijn alleen mogelijk door het programma te annuleren.



### 8.10 Het wasprogramma onderbreken/annuleren

Druk op Start/Pauze om een lopend programma te onderbreken. Het ledlampje boven de toets knippert. Druk er nogmaals op om de bediening te hervatten.

Een lopend programma en alle individuele instellingen annuleren:

1. Druk op de 'Start/Pauze'-toets om het lopende programma te onderbreken.
2. Draai de knop naar het programma AFPOMPEN EN CENTRIFUGEREN en selecteer 'i' om het water af te pompen.
3. Nadat u het programma hebt afgesloten, selecteert u een nieuw programma en start dit, om het apparaat weer te starten.

### 8.11 Na het wassen



#### Opmerking: Deurvergrendeling

- ▶ Om veiligheidsredenen is de deur gedeeltelijk vergrendeld tijdens het wasprogramma. Het is alleen mogelijk om de deur te openen aan het einde van het programma of nadat het programma correct werd geannuleerd (zie bovenstaande beschrijving).
- ▶ Bij een hoog waterpeil, een hoge watertemperatuur en tijdens het centrifugeren is het niet mogelijk om de deur te openen. Het slot wordt weergegeven.

1. Aan het einde van de programmacyclus wordt 'End' weergegeven.
2. Het apparaat schakelt automatisch uit.
3. Haal het er voorzichtig uit om meer kreukels te voorkomen.
4. Draai de watertoevoer dicht.
5. Haal de stekker uit het stopcontact.
6. Open de deur om dampvorming en geurtjes te voorkomen. Laat hem open wanneer het apparaat niet wordt gebruikt.



#### Opmerking: Stand-bymodus/energiebesparingsmodus

Het ingeschakelde apparaat gaat in stand-by als het niet binnen 2 minuten voor aanvang van het programma of aan het einde van het programma wordt geactiveerd. Het display wordt uitgeschakeld. Dit bespaart energie.

### 8.12 De zoemer in- of uitschakelen

Indien nodig kan het geluidssignaal gedeselecteerd worden:

1. Druk in de stand-bymodus in een willekeurig programma tegelijkertijd 5 seconden op de toetsen 'Snelheid' en 'Extra spoelen'. De zoemer wordt geactiveerd en op het scherm verschijnt 'bEEP OFF'. Druk nogmaals tegelijkertijd 5 seconden op de twee toetsen. Op het scherm verschijnt 'bEEP on'.

## 9.1 De wasmiddellade reinigen

Let goed op en controleer of er geen wasmiddelresten achterblijven.

Reinig de lade regelmatig (afb. 9-1):

1. Trek de lade uit totdat deze stopt.
2. Druk op de ontgrendelingsknop en verwijder de lade.
3. Spoel de lade af met water tot deze schoon is en plaats de lade terug in het apparaat.

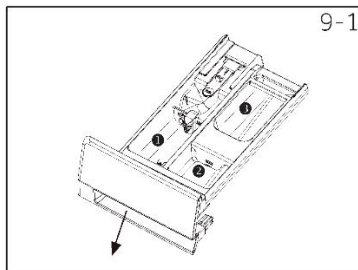

## 9.2 De machine reinigen

- ▶ Haal de stekker uit het stopcontact tijdens reiniging en onderhoud.
- ▶ Gebruik een zachte doek met vloeibare zeep om de behuizing van de machine (afb. 9-2) en de rubberen onderdelen schoon te maken.
- ▶ Gebruik geen organische chemicaliën of bijtende oplosmiddelen.



## 9.3 Waterinlaatklep en filter van de inlaatklep

Om verstopping van de watertoevoer door vaste stoffen zoals kalk te voorkomen, moet het filter van de inlaatklep regelmatig worden gereinigd.

- ▶ Haal de stekker uit het stopcontact en draai de watertoevoer dicht.
- ▶ Schroef de watertoevoerslang aan de achterkant (afb. 9-3) los van het apparaat en van de kraan.
- ▶ Spoel de filters met water en een borstel (afb. 9-4).
- ▶ Plaats het filter terug en installeer de toevoerslang weer.
- ▶ Draai de kraan open om te zien of hij lekt.

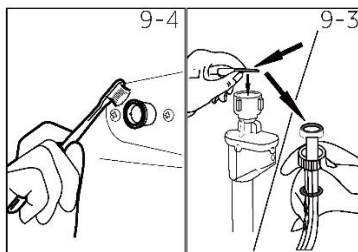

## 9.4 De trommel reinigen

- ▶ Verwijder per ongeluk gewassen voorwerpen, vooral metalen onderdelen zoals spelden, muntgeld, etc. uit de trommel (afb. 9-5), aangezien deze roestvlekken en schade veroorzaken.
- ▶ Gebruik een reinigingsmiddel zonder chloor om roestvlekken te verwijderen. Neem de waarschuwingen van de fabrikant van het reinigingsmiddel in acht.
- ▶ Gebruik geen harde voorwerpen of staalwol voor het reinigen.

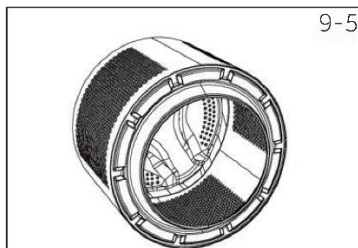

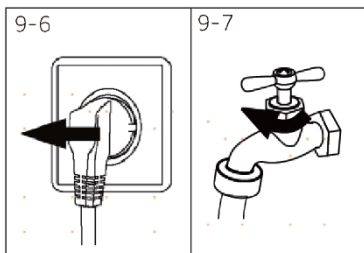

9-7



### 9.5 Lange perioden van niet gebruiken

Als het apparaat langere tijd niet wordt gebruikt:

1. Trek de stekker uit het stopcontact (afb. 9-6).
2. Sluit de watertoevoer af (afb. 9-7).
3. Open de deur om dampvorming en geurtjes te voorkomen. Laat de deur open als u het apparaat niet gebruikt.

Controleer vóór het volgende gebruik zorgvuldig het netsnoer, de watertoevoer en de afvoerslang. Controleer of alles goed geïnstalleerd is en er geen lekkage is.

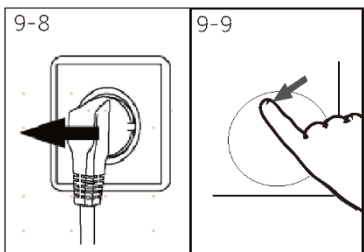

9-9

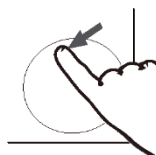

### 9.6 Pompfilter

Reinig het filter één keer per maand en controleer bijvoorbeeld het pompfilter als het apparaat:

- ▶ niet afpompt;
- ▶ niet centrifugeert;
- ▶ een ongewoon geluid maakt tijdens het draaien.



### WAARSCHUWING!

Verbrandingsgevaar! Water in het pompfilter kan erg heet zijn! Zorg ervoor dat het water is afgekoeld voordat u actie onderneemt.

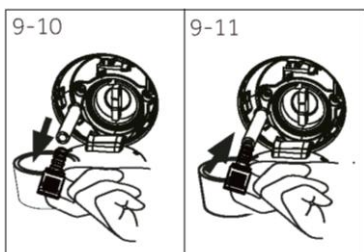

9-11

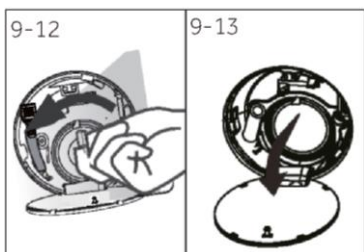

9-13



1. Schakel het apparaat uit en haal de stekker uit het stopcontact (afb. 9-8).
2. Druk en open de filterdeur (afb. 9-9).
3. Zorg voor een bak om het overlopende water op te vangen (afb. 9-10). Er kunnen grote hoeveelheden zijn.
4. Trek de afvoerslang naar buiten en houd het uiteinde boven de bak (afb. 9-10).
5. Neem de afsluitstop uit de afvoerslang (afb. 9-10).
6. Sluit na het afpompen de afvoerslang en duw deze terug naar de machine (afb. 9-11).
7. Schroef het pompfilter tegen de klok in los en verwijder het (afb. 9-12).
8. Verwijder verontreinigingen en vuil (afb. 9-13).

9. Reinig het pompfilter zorgvuldig, bijvoorbeeld met stromend water (afb. 9-14).
10. Plaats goed terug (afb. 9-15).
11. Sluit de filterdeur.

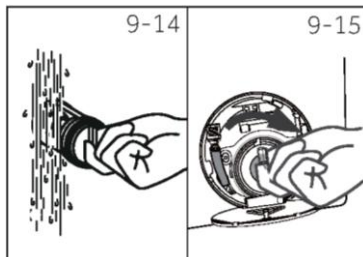

## VOORZICHTIG!

- ▶ De afdichting van het pompfilter moet schoon en onbeschadigd zijn. Als het deksel niet goed vastzit, kan er water ontsnappen.
- ▶ Het filter moet op zijn plaats zitten, anders kan het gaan lekken.

Veel voorkomende problemen kunt u zelf oplossen zonder specifieke expertise. Als er een probleem optreedt, controleer dan alle getoonde mogelijkheden en volg de onderstaande instructies voordat u contact opneemt met een aftersales-service. Zie KLANTENSERVICE.



## WAARSCHUWING!

- ▶ Voordat u onderhoud uitvoert, moet u het apparaat uitschakelen en de stekker uit het stop-contact halen.
- ▶ Elektrische apparatuur mag alleen worden onderhouden door gekwalificeerde elektrische experts, omdat onjuiste reparaties aanzienlijke gevolgschade kunnen veroorzaken.
- ▶ Een beschadigd netsnoer mag alleen worden vervangen door de fabrikant, diens service-vertegenwoordiger of vergelijkbaar gekwalificeerde personen om gevaar te voorkomen.

### 10.1 Informatiecodes

De volgende codes worden alleen weergegeven voor informatie over de wascyclus. Er hoeven geen maatregelen te worden genomen.

Code	Bericht
1:25	De resterende wascyclustijd is 1 uur en 25 minuten.
6:30	De resterende uitsteltijd is 6 uur en 30 minuten.
cLot	Functie kinderslot is geactiveerd.
End	De wascyclus is voltooid. Het apparaat schakelt automatisch uit.
Loct	De deur is gesloten vanwege hoog waterpeil, hoge watertemperatuur of een centrifugeercyclus.
nd	Het model is niet geselecteerd.

### 10.2 Problemen oplossen met de displaycode

Probleem	Oorzaak	Oplossing
CLR FLTR	<ul style="list-style-type: none"> <li>• Afpompfout, water wordt niet volledig afgevoerd binnen 6 minuut.</li> </ul>	<ul style="list-style-type: none"> <li>• Maak het pompfilter schoon</li> <li>• Controleer de installatie van de afvoerslang.</li> </ul>
E2	<ul style="list-style-type: none"> <li>• Vergrendelingsfout.</li> </ul>	<ul style="list-style-type: none"> <li>• Sluit de deur goed.</li> </ul>
E4	<ul style="list-style-type: none"> <li>• Waterniveau niet bereikt, afvoerslang is zelfzuigend.</li> </ul>	<ul style="list-style-type: none"> <li>• Controleer of de kraan helemaal open staat en de waterdruk normaal is.</li> <li>• Controleer de installatie van de inlaatslang.</li> </ul>
E8	<ul style="list-style-type: none"> <li>• Fout waterbeschermingsniveau.</li> </ul>	<ul style="list-style-type: none"> <li>• Neem contact op met de aftersales-service.</li> </ul>
F9	<ul style="list-style-type: none"> <li>• Logica: De communicatie met de droogtemperatuursensor is abnormaal.</li> <li>• Oorzaak: Storing droogtemperatuursensor.</li> </ul>	<ul style="list-style-type: none"> <li>• Controleer of de draad en het aansluitpunt goed zijn aangesloten.</li> <li>• Controleer de weerstand van de droogtemperatuursensor.</li> </ul>
E9	<ul style="list-style-type: none"> <li>• De lading zit vast aan de trommelwand.</li> </ul>	<ul style="list-style-type: none"> <li>• Open de deur, schud de lading los, plaats deze terug in de binnentrommel en start de machine.</li> </ul>
E5	<ul style="list-style-type: none"> <li>• Afpompfout, water wordt niet volledig afgevoerd binnen 1 minuut.</li> </ul>	<ul style="list-style-type: none"> <li>• Maak het pompfilter schoon.</li> <li>• Controleer de installatie van de afvoerslang.</li> </ul>
Fd	<ul style="list-style-type: none"> <li>• Communicatiefout verwarming drogen.</li> </ul>	<ul style="list-style-type: none"> <li>• Neem contact op met de aftersales-service.</li> </ul>
Fb	<ul style="list-style-type: none"> <li>• Water liep abnormaal over.</li> </ul>	<ul style="list-style-type: none"> <li>• Neem contact op met de aftersales-service.</li> </ul>

Probleem	Oorzaak	Oplossing
<b>F3</b>	<ul style="list-style-type: none"> <li>Fout temperatuursensor.</li> </ul>	<ul style="list-style-type: none"> <li>Neem contact op met de aftersales-service.</li> </ul>
<b>F4</b>	<ul style="list-style-type: none"> <li>Verwarmingsfout.</li> </ul>	<ul style="list-style-type: none"> <li>Neem contact op met de aftersales-service.</li> </ul>
<b>F7</b>	<ul style="list-style-type: none"> <li>Motorfout.</li> </ul>	<ul style="list-style-type: none"> <li>Neem contact op met de aftersales-service.</li> </ul>
<b>FA</b>	<ul style="list-style-type: none"> <li>Fout waterniveausensor.</li> </ul>	<ul style="list-style-type: none"> <li>Neem contact op met de aftersales-service.</li> </ul>
<b>FC0, FC1 of FC2</b>	<ul style="list-style-type: none"> <li>Abnormale communicatiefout.</li> </ul>	<ul style="list-style-type: none"> <li>Neem contact op met de aftersales-service.</li> </ul>
<b>Eb</b>	<ul style="list-style-type: none"> <li>Alarm voor kledingstoring.</li> </ul>	<ul style="list-style-type: none"> <li>Pauzeer de werking, open de deur en plaats kledingstukken opnieuw voordat u opnieuw begint.</li> </ul>

## 10.3 Problemen oplossen zonder displaycode

Probleem	Oorzaak	Oplossing
Wasmachine werkt niet.	<ul style="list-style-type: none"> <li>Het programma is nog niet gestart.</li> <li>De deur zit niet goed dicht.</li> <li>De machine is niet ingeschakeld.</li> <li>Stroomuitval.</li> <li>Het kinderslot is geactiveerd.</li> </ul>	<ul style="list-style-type: none"> <li>Controleer het programma en start het.</li> <li>Sluit de deur goed.</li> <li>Schakel het apparaat in.</li> <li>Controleer de stroomvoorziening.</li> <li>Deactiveer het kinderslot.</li> </ul>
De wasmachine wordt niet gevuld met water.	<ul style="list-style-type: none"> <li>Geen water.</li> <li>De inlaatslang is geknikt.</li> <li>Het filter van de inlaatslang is verstopt.</li> <li>De waterdruk is minder dan 0,03 MPa.</li> <li>De deur zit niet goed dicht.</li> <li>Storing in de watertoevoer.</li> </ul>	<ul style="list-style-type: none"> <li>Controleer de waterkraan.</li> <li>Controleer de inlaatslang.</li> <li>Ontstop het filter van de inlaatslang.</li> <li>Controleer de waterdruk.</li> <li>Sluit de deur goed.</li> <li>Zorg voor watertoevoer.</li> </ul>
De machine pompt af tijdens het vullen.	<ul style="list-style-type: none"> <li>De hoogte van de afvoerslang is minder dan 80 cm.</li> <li>Het uiteinde van de afvoerslang kan in het water komen.</li> </ul>	<ul style="list-style-type: none"> <li>Zorg ervoor dat de afvoerslang goed is geïnstalleerd.</li> <li>Zorg ervoor dat de afvoerslang niet in het water staat.</li> </ul>
Afpompstoring.	<ul style="list-style-type: none"> <li>De afvoerslang is verstopt.</li> <li>Het pompfilter is verstopt.</li> <li>Het uiteinde van de afvoerslang ligt hoger dan 100 cm boven de vloer.</li> </ul>	<ul style="list-style-type: none"> <li>Ontstop de afvoerslang.</li> <li>Maak het pompfilter schoon.</li> <li>Zorg ervoor dat de afvoerslang goed is geïnstalleerd.</li> </ul>
Sterke trilling tijdens het centrifugeren.	<ul style="list-style-type: none"> <li>Niet alle transportbouten zijn verwijderd.</li> <li>Het apparaat heeft geen stevige positie.</li> <li>De machinebelading is niet correct.</li> </ul>	<ul style="list-style-type: none"> <li>Verwijder alle transportbouten.</li> <li>Zorg voor een stevige ondergrond en een vlakke plaatsing.</li> <li>Controleer het gewicht en de balans van de lading.</li> </ul>
De bediening stopt voordat de wascyclus is voltooid.	<ul style="list-style-type: none"> <li>Water- of elektriciteitsstoring.</li> </ul>	<ul style="list-style-type: none"> <li>Controleer de stroom- en watertoevoer.</li> </ul>
De werking stopt gedurende een bepaalde tijd.	<ul style="list-style-type: none"> <li>Het apparaat geeft een foutcode weer.</li> <li>Probleem door de verdeling van de belading.</li> <li>Het programma voert inweekcyclus uit.</li> </ul>	<ul style="list-style-type: none"> <li>Denk aan de displaycodes.</li> <li>Verminder de belading of herschik deze.</li> <li>Programma annuleren en opnieuw starten.</li> </ul>
Overmatig schuim drijft op trommel en/of in de wasmiddellade.	<ul style="list-style-type: none"> <li>Het wasmiddel is niet geschikt.</li> <li>Overmatig gebruik van wasmiddel.</li> </ul>	<ul style="list-style-type: none"> <li>Controleer de aanbevelingen voor de wasmiddelen.</li> <li>Verminder de hoeveelheid wasmiddel.</li> </ul>

Probleem	Oorzaak	Oplossing
Automatische aanpassing van de wastijd.	<ul style="list-style-type: none"> <li>De duur van het wasprogramma wordt aangepast.</li> </ul>	<ul style="list-style-type: none"> <li>Dit is normaal en heeft geen invloed op de functionaliteit.</li> </ul>
Centrifugereren mislukt.	<ul style="list-style-type: none"> <li>Onbalans van de was.</li> </ul>	<ul style="list-style-type: none"> <li>Controleer de lading van de machine en het wasgoed en draai opnieuw een centrifugeerprogramma.</li> </ul>
Onbevredigend wasresultaat.	<ul style="list-style-type: none"> <li>De mate van vervuiling komt niet overeen met het geselecteerde programma.</li> <li>De hoeveelheid wasmiddel was niet voldoende.</li> <li>De maximale belading is overschreden.</li> <li>Het wasgoed was ongelijk verdeeld in de trommel.</li> </ul>	<ul style="list-style-type: none"> <li>Selecteer een ander programma.</li> <li>Kies het wasmiddel op basis van de mate van vuilheid en volgens de specificaties van de fabrikant.</li> <li>Verklein de belading.</li> <li>Haal het wasgoed uit elkaar.</li> </ul>
Er zitten waspoederresten op het wasgoed.	<ul style="list-style-type: none"> <li>Onoplosbare deeltjes wasmiddel kunnen als witte vlekken achterblijven op het wasgoed.</li> </ul>	<ul style="list-style-type: none"> <li>Voer een extra spoelen uit.</li> <li>Probeer de vlekken uit de droge was te borstelen.</li> <li>Kies een ander wasmiddel.</li> </ul>
Het wasgoed heeft grijze vlekken.	<ul style="list-style-type: none"> <li>Veroorzaakt door vetten zoals oliën, crèmes of zalven.</li> </ul>	<ul style="list-style-type: none"> <li>Behandel de was vooraf met een speciaal reinigingsmiddel.</li> </ul>

### **i** **Opmerking: Schuimvorming**

Als er te veel schuim wordt waargenomen tijdens het centrifugereren, stopt de motor en wordt de afvoerpomp gedurende 90 seconden geactiveerd. Als het verwijderen van schuim 3 keer mislukt, eindigt het programma zonder te centrifugereren.

Mochten de foutmeldingen ook na de genomen maatregelen opnieuw verschijnen, schakel het apparaat dan uit, haal de stekker uit het stopcontact en neem contact op met de klantenservice.

### **10.4 Bij stroomuitval**

Het huidige programma en de instelling ervan worden opgeslagen. Wanneer de stroomtoevoer is hersteld, wordt de werking hervat.

Als een stroomstoring een werkend wasprogramma onderbreekt, wordt de deuropening mechanisch geblokkeerd. Het waterniveau van de was mag niet zichtbaar zijn door het deurglas. – Verbrandingsgevaar! Het waterniveau moet worden verlaagd zoals beschreven in 'Pompfilter'. Trek pas dan aan hendel (A) onder de filterdeur (afb. 10-1) totdat de deur wordt ontgrendeld met een zachte klik. Monteer daarna alle onderdelen weer.

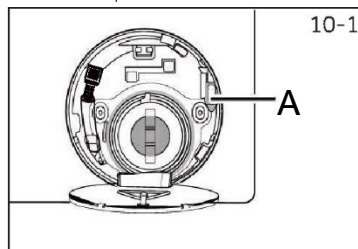

**i** Wanneer de wasmachine zich in een veilige toestand bevindt (waterniveau op een bepaalde afstand onder het deurglas, temperatuur van de trommel lager dan 55°C, trommel draait niet), kunnen de deuren van de machine geopend worden.

## 11.1 Aanvullende technische gegevens

	INHOUD 8 KG
Spanning in V	220 V~240 V~/50 Hz
Stroom in A	10
Max. vermogen in W	1950
Waterdruk in MPa	$0,03 \leq P \leq 1$
Nettogewicht in kg	61
Max. kg wassen	8
Max. kg drogen	5

## 11.2 Productafmetingen

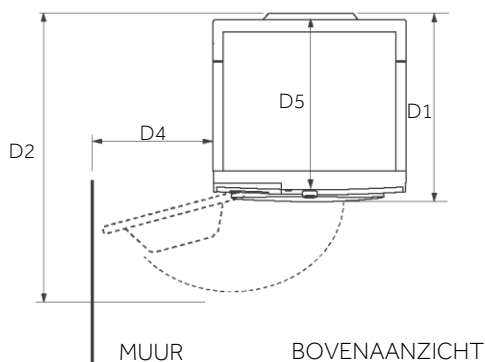
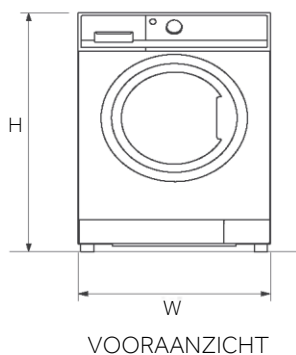

PRODUCTAFMETINGEN	INHOUD 8 KG
H Totale hoogte van het product in mm	850
W Totale breedte van het product in mm	595
D5 Totale diepte van het product (afmeting tot bedieningspaneel) mm	496
D1 Totale diepte van het product in mm	531
D2 Diepte met geopende deur in mm	968
D4 Minimale afstand deur tot aangrenzende muur in mm	300



### Opmerking:

De exacte hoogte van uw wasmachine hangt af van hoe ver de voeten aan de onderkant van de machine zijn uitgedraaid. De ruimte waarin u de wasmachine installeert moet minstens 40 mm breder en 20 mm dieper zijn dan de afmetingen van het apparaat.

## 11.3 Normen en richtlijnen

Dit product voldoet aan de eisen van de toepasselijke EG-richtlijnen met de bijbehorende geharmoniseerde normen, die de CE-markering opleveren.

We raden onze Candy-klantenservice en het gebruik van originele reserveonderdelen aan. Als u een probleem hebt met uw apparaat, raadpleeg dan eerst het hoofdstuk 10 - Problemen oplossen.

Als u daar geen oplossing kunt vinden, neem dan contact op:

- ▶ Met uw lokale dealer.
- ▶ Via de Assistance Area op de website van Candy, waar u informatie over garanties, accessoires en reserveonderdelen, net als contactgegevens.

Als u contact wilt opnemen met onze serviceafdeling, moet u ervoor zorgen dat u de hiernavolgende gegevens bij de hand hebt.

Elk product wordt geïdentificeerd aan de hand van een unieke code, ook wel het 'serienummer' genoemd, afgedrukt op een sticker. Deze bevindt zich aan de binnenkant van de deuropening.

Model \_\_\_\_\_

Serienummer \_\_\_\_\_

Raadpleeg ook de garantiekaart die bij het product wordt geleverd in geval van garantie.

Het wordt altijd aanbevolen om originele reserveonderdelen te gebruiken, die verkrijgbaar zijn bij onze geautoriseerde klantenservicecentra.

### Garantie

Het product is bij wet gegarandeerd onder de voorwaarden en bepalingen die vermeld staan op het garantiecertificaat dat bij dit product is meegeleverd. Het certificaat moet worden bewaard zodat het kan worden getoond aan het geautoriseerde klantenservicecentrum als dat nodig is. U kunt de garantievoorwaarden ook op onze website controleren. Vul het online formulier in of neemt contact met ons op via het nummer aangegeven op de ondersteuningspagina van onze website als u hulp nodig hebt.

**De standaard fabrieksgarantie dekt storingen die worden veroorzaakt door elektrische of mechanische fouten in het product als gevolg van een handeling of nalatigheid van de fabrikant. Als blijkt dat een defect wordt veroorzaakt door factoren buiten het geleverde product, door verkeerd gebruik of doordat de gebruiksinstructies niet zijn opgevolgd, kunnen kosten in rekening worden gebracht.**

De fabrikant wijst alle verantwoordelijkheid af voor eventuele drukfouten in het boekje dat bij dit product wordt geleverd. Bovendien behoudt de fabrikant zich het recht voor om wijzigingen aan zijn producten door te voeren die hij nuttig acht, zonder de fundamentele kenmerken ervan te wijzigen.



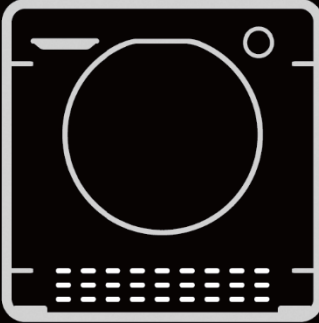
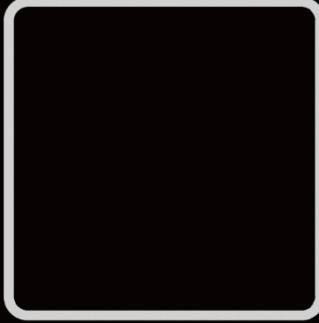
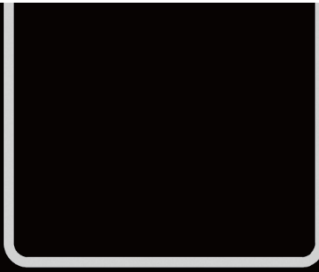
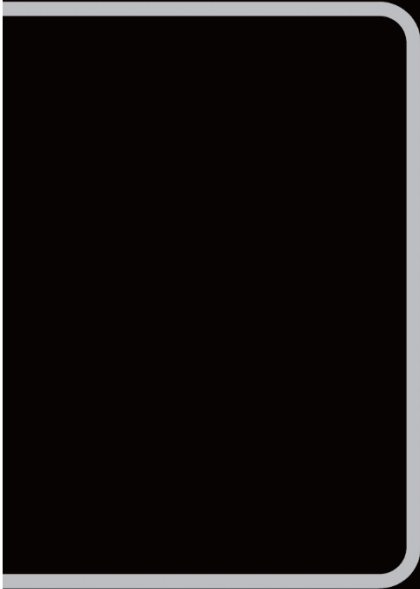
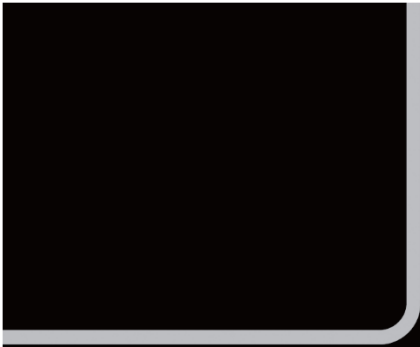

PL

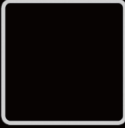

## Dziękujemy za zakup produktu Candy.

Prosimy o uważne zapoznanie się z niniejszymi instrukcjami przed użyciem tego urządzenia. Instrukcje zawierają ważne informacje, które pomogą w pełni wykorzystać możliwości urządzenia oraz zapewnią bezpieczną i prawidłową instalację, użytkowanie i konserwację.

Przechowuj tę instrukcję w łatwo dostępnym miejscu, aby zawsze móc z niej skorzystać w celu bezpiecznego i właściwego użytkowania urządzenia.

Jeśli sprzedajesz, oddajesz lub zostawiasz urządzenie przy przeprowadzce, przekazaj nowemu właścicielowi także tę instrukcję, aby mógł zapoznać się z urządzeniem i ostrzeżeniami dotyczącymi bezpieczeństwa.

### Legenda



Ostrzeżenie - ważne zalecenia bezpieczeństwa



Ogólne informacje i wskazówki



Informacje o środowisku

### UWAGA: DLA WIELKIEJ BRYTANII BRYTANII



Po otrzymaniu urządzenia należy je dokładnie sprawdzić pod kątem uszkodzeń. Wszelkie stwierdzone uszkodzenia należy natychmiast zgłosić kierowcy dostawy. Alternatywnie, stwierdzone uszkodzenia należy zgłosić sprzedawcy w ciągu 2 dni od otrzymania.



### Warunki otoczenia

To urządzenie jest oznaczone zgodnie z dyrektywą europejską 2012/19/UE w sprawie zużytego sprzętu elektrycznego i elektro-nicznego (ZSEE).

ZSEE zawiera zarówno substancje zanieczyszczające (które mogą powodować negatywne konsekwencje dla środowiska), jak i podstawowe komponenty (które można ponownie wykorzystać). Ważne jest, aby ZSEE był poddawany specjalnemu przetwarzaniu w celu usunięcia i właściwej utylizacji wszystkich substancji zanieczyszczających oraz odzyskania i recyklingu wszystkich materiałów. Osoby fizyczne mogą odegrać ważną rolę w zapewnieniu, że WEEE nie stanie się problemem środowiskowym. Konieczne jest przestrzeganie kilku podstawowych zasad:

- ZSEE nie powinien być traktowany jako odpad komunalny;
- ZSEE należy przekazywać do odpowiednich punktów zbiórki prowadzonych przez gminę lub zarejestrowane firmy. W wielu krajach duże ilości ZSEE mogą być zbierane w domu.

W wielu krajach przy zakupie nowego urządzenia stare może zostać zwrócone sprzedawcy, który musi je odebrać bezpłatnie na zasadzie jeden do jednego, pod warunkiem, że sprzęt jest równoważnego typu i pełni takie same funkcje jak dostarczone urządzenie.



## OSTRZEŻENIE!

### Ryzyko obrażeń lub uduszenia!

Odłącz urządzenie od zasilania sieciowego. Odetnij kabel sieciowy i wyrzuć go. Usuń blokadę drzwi, aby uniemożliwić dzieciom i zwierzętom zamknięcie się w urządzeniu.

1 - Informacje dotyczące bezpieczeństwa .....	4
2 - Instalacja .....	7
3 - Praktyczne wskazówki .....	11
4 - Opis produktu .....	13
5 - Panel sterowania .....	14
6 - Programy .....	17
7 - Zużycie .....	20
8 Codzienne użytkowanie .....	21
9 - Pielęgnacja i czyszczenie .....	26
10 - Rozwiązywanie problemów .....	29
11 - Dane techniczne .....	32
12 - Obsługa klienta .....	33

**Przed włączeniem urządzenia po raz pierwszy przeczytaj poniższe wskazówki dotyczące bezpieczeństwa!****OSTRZEŻENIE!****Codzienne użytkowanie**

► To urządzenie jest przeznaczone do użytku domowego i podobnych zastosowań, takich jak:

- Kuchnie dla personelu w sklepach, biurach i innych miejscach pracy;
- Domy wiejskie;
- Klienci w hotelach, motelach i innych środowiskach mieszkalnych;
- Hotele typu „bed and breakfast”.

Inne użytkowanie tego urządzenia w gospodarstwie domowym lub typowych pracach domowych w celach komercyjnych przez doświadczonych lub przeszkolonych użytkowników jest wykluczone nawet w powyższych zastosowaniach. Jeżeli urządzenie będzie użytkowane w sposób niezgodny z powyższym, może to skrócić jego trwałość i unieważnić gwarancję producenta. Jakikolwiek uszkodzenia urządzenia lub inne szkody lub straty wynikające z użytkowania niezgodnego z przeznaczeniem (nawet w gospodarstwie domowym lub innym lokalu mieszkalnym) nie będą akceptowane przez producenta w najszerszym zakresie dozwolonym przez prawo.

► To urządzenie może być używane przez dzieci w wieku od 8 lat i starsze oraz osoby o ograniczonych zdolnościach fizycznych, sensorycznych lub umysłowych lub nieposiadające doświadczenia i wiedzy, jeśli są one nadzorowane lub zostały poinstruowane w zakresie bezpiecznego korzystania z urządzenia i rozumieją związane z tym zagrożenia.

Dzieci nie powinny bawić się urządzeniem. Dzieci mogą przeprowadzać czyszczenie i konserwację wyłącznie pod nadzorem.

- Dzieci należy pilnować, aby nie bawiły się urządzeniem.
- Dzieci w wieku poniżej 3 lat należy trzymać z dala od urządzenia, chyba że są pod stałym nadzorem.
- Jeżeli przewód zasilający jest uszkodzony, należy go wymienić na specjalny przewód lub zestaw dostępny u producenta lub jego przedstawiciela serwisowego.

- ▶ Do podłączenia dopływu wody należy używać wyłącznie dostarczonych węży (nie używać starych węży).
- ▶ Ciśnienie wody musi wynosić od 0,03 MPa do 1 MPa.
- ▶ Upewnij się, że dywany ani chodniki nie blokują podstawy ani żadnego z otworów wentylacyjnych.
- ▶ Po montażu urządzenie należy ustawić tak, aby wtyczka była dostępna.
- ▶ Maksymalna ilość suchego wsadu zależy od modelu pralki (zob. panel sterowania).
- ▶ Aby zapoznać się ze specyfikacją techniczną produktu, należy odwiedzić stronę internetową producenta.

### **Połączenia elektryczne i instrukcje bezpieczeństwa**

- ▶ Dane techniczne (napięcie zasilania i pobór mocy) podane są na tabliczce znamionowej produktu.
- ▶ Należy się upewnić, że instalacja elektryczna jest uziemiona i zgodna ze wszystkimi obowiązującymi przepisami oraz że gniazdo jest zgodne z wtyczką urządzenia. W przeciwnym razie należy zwrócić się o wykwalifikowaną, profesjonalną pomoc.
- ▶ Zdecydowanie odradza się stosowanie konwerterów, gniazdek wielokrotnych lub przedłużaczy.
- ▶ Przed czyszczeniem lub konserwacją pralki należy odłączyć urządzenie od źródła zasilania i wyłączyć dopływ wody.
- ▶ Nie należy ciągnąć za przewód zasilający urządzenia, aby odłączyć je od źródła zasilania.
- ▶ Przed otwarciem drzwiczek upewnij się, że w bębnie nie ma wody.



### **OSTRZEŻENIE!**

#### **Podczas cyklu prania woda może osiągnąć bardzo wysoką temperaturę.**

- ▶ Nie wystawiać pralki na działanie deszczu, bezpośredniego światła słonecznego lub innych czynników atmosferycznych. Chronić przed możliwym zamarznięciem.
- ▶ Podczas przenoszenia nie podnosić pralki, chwytając za gałki lub szufladę na detergent; podczas transportu nigdy nie opierać drzwi o wózek. Zalecamy, aby pralkę podnosiły dwie osoby.
- ▶ W przypadku awarii i/lub nieprawidłowego działania należy wyłączyć pralkę, zakręcić zawór wody i nie manipulować przy urządzeniu. Natychmiast skontaktuj się z centrum obsługi klienta i używaj wyłącznie oryginalnych części zamiennych. Nieprzestrzeganie tych instrukcji może zagrażać bezpieczeństwu urządzenia.

## **Użytkowanie zgodne z przeznaczeniem**

Urządzenie jest przeznaczone wyłącznie do prania rzeczy, które nadają się do prania w pralce. Zawsze postępuj zgodnie z instrukcjami podanymi na etykiecie każdej metki odzieży. Jest przeznaczone wyłącznie do użytku domowego wewnątrz domu. Nie jest przeznaczone do użytku komercyjnego ani przemysłowego.

Zmiany lub modyfikacje urządzenia są niedozwolone. Niezamierzone użycie może spowodować zagrożenie i utratę wszelkich roszczeń z tytułu gwarancji i odpowiedzialności.

## 2.1 Przygotowanie

- ▶ Upewnij się, że nie ma uszkodzeń transportowych.
- ▶ Upewnij się, że wszystkie śruby transportowe zostały usunięte.
- ▶ Urządzenie należy przenosić zawsze w co najmniej dwie osoby, ponieważ jest ono ciężkie.
- ▶ Wyjmij urządzenie z opakowania.
- ▶ Usuń wszystkie materiały opakowaniowe, w tym folię ochronną z obudowy, podstawę z polistyrenu i trzymaj je poza zasięgiem dzieci. Podczas otwierania opakowania na plastikowej torbie i iluminatorze mogą być widoczne krople wody. To normalne zjawisko, które wynika z testów wodnych w fabryce.



### Uwaga: utylizacja opakowań

Wszystkie materiały opakowaniowe należy przechowywać poza zasięgiem dzieci i utylizować je w sposób przyjazny dla środowiska.

## 2.2 OPCJONALNIE: Zainstaluj podkładki redukujące hałas

1. Po otwarciu opakowania termokurczliwego znajdziesz cztery podkładki redukujące hałas. Służą one do redukcji szumów (rys. 2-1).
2. Połóż pralkę na boku, otworem skierowanym do góry, dolną stroną w kierunku operatora.
3. Wyjmij podkładki redukujące hałas i usuń dwustronną samoprzylepną folię ochronną; przyklej je na spodzie pod obudową pralki, jak pokazano na rysunku 3 (dwie dłuższe podkładki w pozycji 1 i 3, dwie krótsze podkładki w pozycji 2 i 4). Na koniec ponownie ustaw pralkę pionowo.

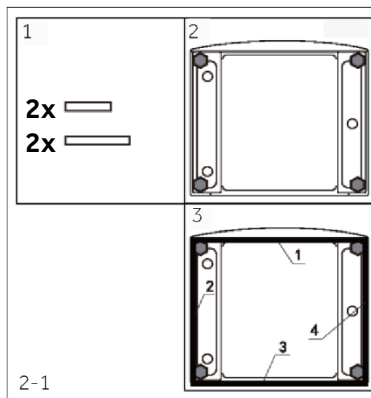

## 2.3 Zdemontuj śruby transportowe

Zabezpieczenie transportowe z tylnej strony jest przeznaczony do mocowania elementów antywibracyjnych wewnątrz urządzenia podczas transportu, aby zapobiec uszkodzeniom wewnętrznym. Wszystkie elementy (T1, T2, T3 i T4, rys. 2-2) należy zdemontować przed użyciem.

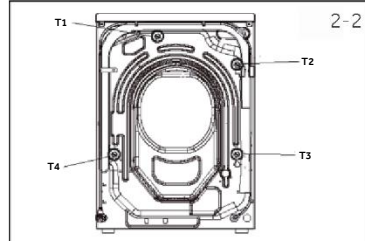

1. Wyjmij wszystkie 4 śruby uszczelniające (T1-T4) (rys. 2-3).
2. Włóż zaślepki do 5 otworów.

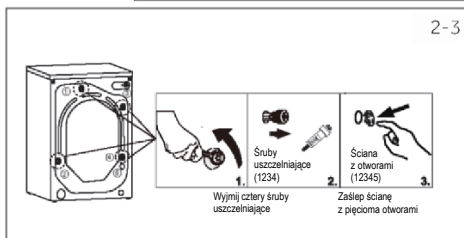



## Uwaga: Przechowuj w bezpiecznym miejscu

Wszystkie części zabezpieczenia transportowego należy przechowywać w bezpiecznym miejscu do późniejszego użycia. Za każdym razem, gdy urządzenie ma zostać przeniesione, należy najpierw ponownie zamontować części zabezpieczające.

### 2.4 Przenoszenie urządzenia

Jeśli pralka ma zostać przeniesiona w odległe miejsce, należy wymienić śruby transportowe usunięte przed instalacją, aby zapobiec uszkodzeniu: Montaż odbywa się w odwrotnej kolejności.

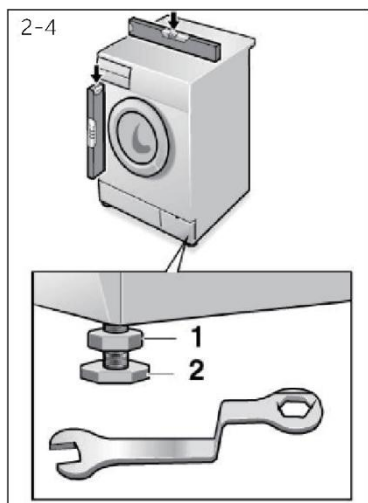

### 2.5 Wyrównanie urządzenia

Wyreguluj wszystkie nóżki (rys. 2-4), aby uzyskać całkowicie wypoziomowaną pozycję. Zminimalizuje to wibracje, a tym samym hałas podczas użytkowania. Zmniejszy to również zużycie części. Do regulacji zalecamy użycie poziomicy. Podłoga powinna być możliwie stabilna i płaska.

1. Poluzuj przeciwnakrętkę (1) za pomocą klucza.
2. Wyreguluj wysokość, obracając stopki (2).
3. Dokręć przeciwnakrętkę (1) do obudowy.

### 2.6 Wyrównanie urządzenia

Prawidłowo zamocuj wąż odpływowy wody do instalacji rurowej. Wąż odpływowy musi w pewnym punkcie znajdować się na wysokości od 80 do 100 cm ponad dolną linią urządzenia! W miarę możliwości należy zawsze przymocować wąż odpływowy do zacisku z tyłu urządzenia.



## OSTRZEŻENIE!

- ▶ Do podłączenia należy używać wyłącznie dostarczonego zestawu węży.
- ▶ Nigdy nie używaj ponownie starych zestawów węży!
- ▶ Podłącz tylko do zimnej wody.
- ▶ Przed podłączeniem sprawdź, czy woda jest czysta i przejrzysta.

Możliwe są następujące połączenia:

### 2.6.1 Wąż odpływowy do zlewu

- ▶ Zawieś wąż odpływowy ze wspornikiem w kształcie litery U o odpowiednim rozmiarze nad krawędzią zlewu (rys. 2-5).
- ▶ Podporę w kształcie litery U należy odpowiednio zabezpieczyć przed ześlizgnięciem.

### 2.6.2 Wąż odpływowy do przyłącza ścieków

- ▶ Średnica wewnętrzna rury stojącej z otworem odpowietrzającym musi wynosić minimum 40 mm.
- ▶ Umieść wąż odpływowy na długości 80-100 mm w rurze kanalizacyjnej.
- ▶ Zamocuj wspornik U i odpowiednio go zabezpiecz (rys. 2-6).

### 2.6.3 Wąż odpływowy do podłączenia zlewu

- ▶ Połączenie musi znajdować się nad syfonem.
- ▶ Połączenie czopowe jest zwykle zamykane podkładką (A). Należy ją usunąć, aby zapobiec awariom (rys. 2-7).
- ▶ Zamocuj wąż odpływowy za pomocą opaski zaciskowej.

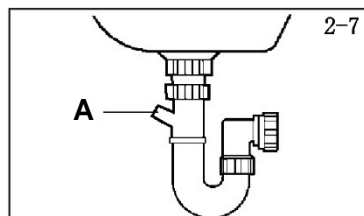
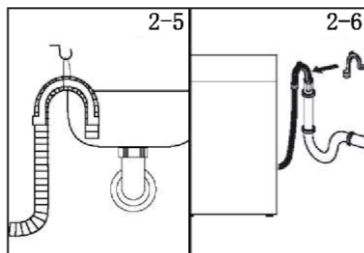

## UWAGA!

- ▶ Wąż odpływowy nie powinien być zanurzony w wodzie i powinien być dobrze zamocowany i szczelny. Jeśli wąż odpływowy zostanie umieszczony na ziemi lub jeśli rura znajduje się na wysokości mniejszej niż 80 cm, pralka będzie stale odprowadzać wodę podczas napełniania (samozasysanie).
- ▶ Wąż odpływowy nie może być przedłużany. W razie potrzeby skontaktuj się z serwisem posprzedażowym.
- ▶ Nie zdejmuj obejmy rury spustowej.

## 2.7 Wąż odpływowy do podłączenia zlewu

Upewnij się, że uszczelki są włożone.

1. Podłącz wąż dopływu wody ze skośnym końcem do urządzenia (rys. 2-8). Dokręć ręcznie złącze śrubowe.
2. Drugi koniec podłącza się do kranu z gwintem 3/4 (rys. 2-9).

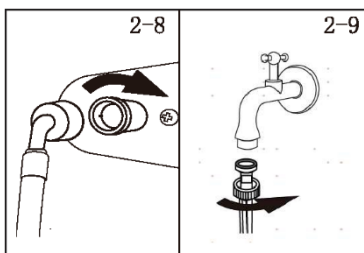

2-10

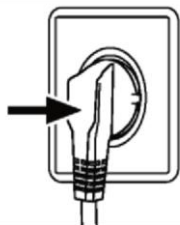

## 2.8 Połączenie elektryczne

Przed każdym podłączeniem sprawdź, czy:

- ▶ zasilanie, gniazdo i bezpieczniki są zgodne z tabliczką znamionową.
- ▶ gniazdko elektryczne jest uziemione i nie używa się rozgałęźnika ani przedłużacza.
- ▶ wtyczka i gniazdo zasilania są ściśle zgodne.
- ▶ **Tylko Wielka Brytania:** Wtyczka brytyjska spełnia normę BS1363A.

Włóż wtyczkę do gniazdka (rys. 2-10).



## OSTRZEŻENIE!

- ▶ Upewnij się, że wszystkie połączenia (zasilanie, spust i wąż świeżej wody) są pokryte folią, suche i wolne od wycieków!
- ▶ Uważaj, aby te części nigdy nie zostały zgniecione, zagięte lub skręcone.
- ▶ Jeśli przewód zasilający jest uszkodzony, musi zostać wymieniony przez serwisanta (zob. karta gwarancyjna), aby uniknąć niebezpieczeństwa.

### 3.1 Wskazówki dotyczące wsadu

Sortując pranie, upewnij się, że:

- z prania zostały wyjęte przedmioty metalowe, takie jak spinki do włosów, szpilki, monety;
  - poszewki na poduszki są zapięte na guziki, zamki błyskawiczne są zasunięte, luźne i długie paski są zawiązane;
  - zostały usunięte rolki, haczyki lub klipsy z zasłon;
  - etykieta ze wskazówkami dotyczącymi prania odzieży została dokładnie przeczytana;
  - uporczywe plamy zostały usunięte za pomocą specjalnych detergentów.
- ▶ Podczas prania dywaników, narzut na łóżko lub innej ciężkiej odzieży zalecamy unikanie wirowania.
- ▶ Aby prać wełnę, upewnij się, czy daną rzecz można prać w pralce. Sprawdź metkę tkaniny.
- ▶ Między kolejnymi cyklami prania drzwiczki należy zostawiać uchylone, żeby zapobiec powstawaniu nieprzyjemnych zapachów wewnątrz urządzenia.

### 3.2 Przydatne porady dotyczące oszczędzania

Poniższe wskazówki dotyczą użytkowania urządzenia w oszczędny i ekologiczny sposób.

- ▶ Urządzenie należy napełniać zalecaną ilością wsadu podaną w tabeli programów - pozwoli to oszczędzać energię oraz wodę.
- ▶ Prędkość wirowania wpływa na poziom hałasu oraz wilgotność wypranych tkanin: przy większych obrotach urządzenie pracuje głośniejsze, ale pranie jest bardziej suche.
- ▶ Najbardziej wydajne programy pod względem połączonego zużycia wody i energii to zazwyczaj te, które trwają dłużej i wykorzystują niższe temperatury.
- ▶ Zeskanuj kod QR na etykiecie energetycznej, aby uzyskać informacje o zużyciu energii. Rzeczywiste zużycie energii może różnić się od deklarowanego w zależności od warunków lokalnych.

#### Zmaksymalizuj wielkość wsadu

- ▶ Zoptymalizuj wykorzystanie energii, wody, detergentu i czasu, ładując do pralki zalecaną maksymalną wielkość wsadu.
- Oszczędzaj do 50% energii, piorąc cały wsad zamiast dwa razy po połowie.

#### Czy konieczne jest pranie wstępne?

- ▶ Tylko do mocno zabrudzonego prania!  
Oszczędzaj detergent, czas, wodę i energię, nie wybierając opcji prania wstępnego w przypadku ubrań lekko lub średnio zabrudzonych.

#### Czy konieczne jest pranie w gorącej wodzie?

- ▶ Przed praniem należy wstępnie usunąć plamy za pomocą odplamiacza lub namoczyć plamy w wodzie, aby zmniejszyć konieczność prania w gorącej wodzie. Oszczędzaj energię, stosując program prania w niskiej temperaturze.

### 3.3 Dozowanie detergentu

Poniżej zamieszczamy krótki poradnik z zaleceniami i wskazówkami dotyczącymi stosowania detergentu

- ▶ Należy korzystać wyłącznie z detergentów przeznaczonych do stosowania w pralkach.
- ▶ Detergent należy dobrać do typu (bawełna, tkaniny delikatne, syntetyki, wełna, jedwab itp.) i koloru tkaniny, rodzaju oraz stopnia zabrudzenia, a także temperatury danego programu prania.

- ▶ Należy zawsze ściśle przestrzegać instrukcji producenta dotyczących właściwej ilości detergentu, środka zmiękczającego lub innych dodatków: prawidłowe użytkowanie urządzenia z odpowiednią ilością środków chemicznych pozwala uniknąć niepotrzebnych strat i zmniejszyć oddziaływanie na środowisko.



Podczas prania mocno zabrudzonych białych tkanin zalecamy stosowanie programów do prania bawełny w temperaturze 60°C lub wyższej i zwykłego proszku do prania (mocnego) zawierającego środki wybielające, które w średnich i wysokich temperaturach zapewniają doskonałe rezultaty. W przypadku prania w temperaturze od 40°C do 60°C rodzaj użytego detergentu musi być odpowiedni do rodzaju tkaniny i stopnia zabrudzenia. Do tkanin „białych” lub o trwałym kolorze i silnie zabrudzonych nadają się zwykle proszki, natomiast do tkanin kolorowych i lekko zabrudzonych odpowiednie są detergenty w płynie lub proszki „chroniące kolor”.

Do prania w temperaturach poniżej 40°C zalecamy stosowanie detergentów w płynie lub detergentów specjalnie oznaczonych jako odpowiednie do prania w niskich temperaturach. Do prania wełny lub jedwabiu należy używać wyłącznie detergentów przeznaczonych specjalnie dla tych tkanin.

- ▶ Zbyt duża ilość detergentu prowadzi do nadmiernego powstawania piany, co uniemożliwia prawidłowe ukończenie cyklu, a dodatkowo może wpływać na jakość prania i wirowania.

Stosowanie ekologicznych detergentów niezawierających fosforanów może powodować następujące skutki:

- **bardziej mętna woda do płukania:** Ten efekt jest związany z zawieszonymi zeolitami, które nie mają negatywnego wpływu na skuteczność płukania.
- **biały proszek (zeolity) na praniu pod koniec cyklu:** jest to normalne, proszek nie jest wchłaniany przez tkaninę i nie zmienia jej koloru. Aby usunąć zeolity, wybierz program płukania. W przyszłości rozważ użycie nieco mniejszej ilości detergentu.
- **piana w wodzie przy ostatnim płukaniu:** nie musi oznaczać niedostatecznego płukania. Rozważ użycie mniejszej ilości detergentu w kolejnych praniach.
- **obfita piana:** Dzieje się tak często wskutek obecności w detergentach anionowych środków powierzchniowo czynnych, które trudno wyeliminować z prania. W takim przypadku nie ma konieczności ponownego płukania, aby wyeliminować te efekty. To jest nieważne. Sugerujemy wykonanie cyklu prania konserwacyjnego przy użyciu firmowego środka czyszczącego. Jeśli problem będzie się powtarzał lub jeśli podejrzewasz awarię, natychmiast skontaktuj się z autoryzowanym centrum obsługi klienta.

## **i** Uwaga:

Ze względu na zmiany techniczne i różne modele ilustracje w kolejnych rozdziałach mogą różnić się od posiadanego modelu.

### 4.1 Zdjęcie urządzenia

Przód (rys. 4-1):

Tył (rys. 4-2):



### 4.2 Akcesoria

Sprawdź akcesoria i dokumentację zgodnie z tą listą (rys. 4-3):

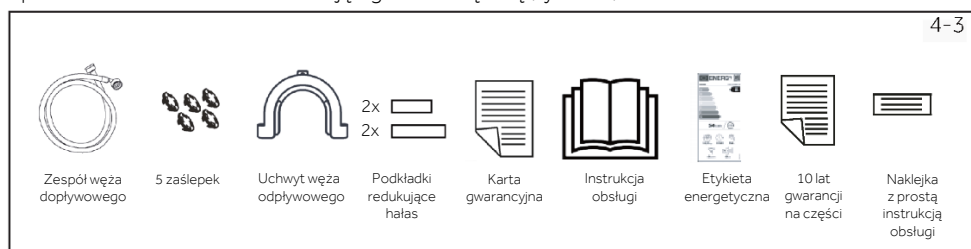

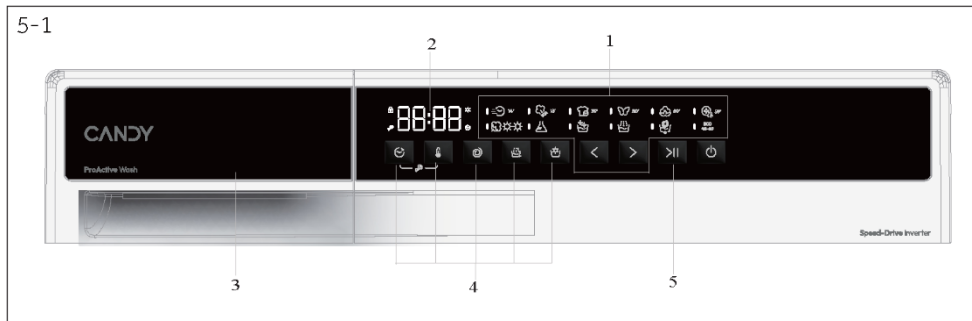

- |                   |  |                                |
|-------------------|--|--------------------------------|
| 1 Wybór programów | 3 Szufladka na detergent/płyn zmiękczający | 5 Przycisk „Uruchom/Wstrzymaj” |
| 2 Wyświetlacz     | 4 Przyciski funkcyjne                      |                                |

## **i** Uwaga: Sygnał dźwiękowy

W razie potrzeby można wybrać lub anulować sygnał akustyczny; zob. CODZIENNE UŻYTKOWANIE (zob. str. 27 8.12).

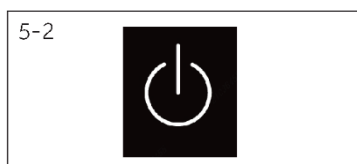

### 5.1 Przycisk zasilania

Włącz/wyłącz pralkę za pomocą tego przycisku zasilania (rys. 5-2).

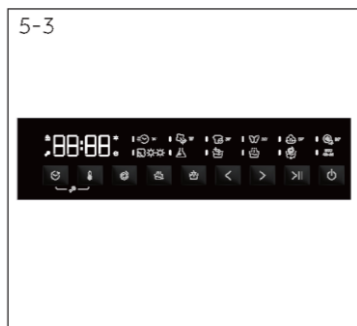

### 5.2 Wybór programów

Naciskając lewy i prawy przycisk programu (rysunek 5-3), możesz wybrać jeden z 12 programów i wyświetlić jego ustawienia domyślne.



### 5.3 Wyświetlacz

Na wyświetlaczu (rys. 5-4) pojawiają się następujące informacje:

- ▶ Pozostały czas
- ▶ Pozostały czas rezerwacji
- ▶ Informacje o alarmach i monitach
- ▶ Informacje o zakończeniu wstrzymania
- ▶ Czas opóźnienia

## 5.4 Szuflada na detergent

Po otwarciu szuflady dozownika widoczne są następujące elementy (rys. 5-5):

- 1: Komora na proszek lub płyn do prania.
  - 2: Blokada; po jej naciśnięciu wysuwa się szuflada dozownika
  - 3: Wsyp niewielką ilość proszku do prania.
  - 4: Komora na środek zmiękczający.
  - 5: Blokada; po jej naciśnięciu wysuwa się szuflada dozownika.
- Zalecenia dotyczące rodzaju detergentów odnoszą się do różnych temperatur prania. Zapoznaj się z instrukcją detergentu (zob. str. P23).

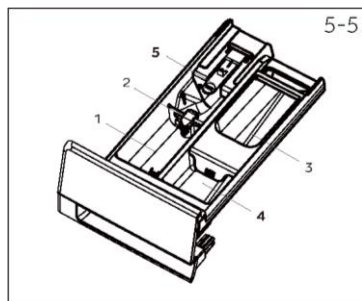

## 5.5 Przyciski funkcyjne

Przyciski funkcyjne (rys. 5-6) włączają dodatkowe opcje w wybranym programie przed jego uruchomieniem.

Wyświetlane są odpowiednie wskaźniki.

Po wyłączeniu urządzenia lub ustawieniu nowego programu wyświetlane są wszystkie opcje.

Jeśli przycisk ma wiele opcji, żądaną opcję można wybrać, naciskając go sekwencyjnie.

Jeśli przycisk jest lekko podświetlony, funkcja jest nieaktywna. Natomiast jasno podświetlony przycisk wskazuje, że dana funkcja została wybrana.

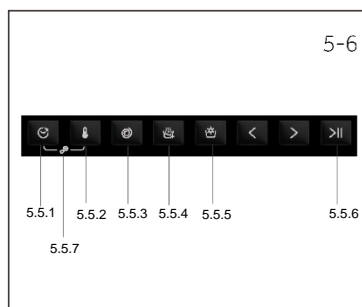

### Uwaga: Ustawienia fabryczne

Aby uzyskać najlepsze wyniki w każdym programie, firma Candy zdefiniowała określone ustawienia domyślne. Jeśli nie ma specjalnych wymagań, zalecane są ustawienia domyślne.

#### 5.5.1 Przycisk funkcyjny „🕒”

- Ten przycisk opóźnienia umożliwia zaprogramowanie cyklu prania z maksymalnym opóźnieniem 24 godzin. (Rys. 5-7)
- Aby opóźnić uruchomienie, należy wykonać poniższe procedury:
  - Ustaw żądany program.
  - Naciśnij przycisk raz, aby aktywować opóźniony start, a następnie naciśnij go ponownie, aby ustawić żądane opóźnienie. Opóźnienie zwiększa się w krokach co 30 minut, maksymalnie do 24 godzin.
  - Potwierdź poprzez naciśnięcie przycisku „Uruchom/Wstrzymaj”. Rozpocznie się odliczanie opóźnienia, a po jego zakończeniu program rozpocznie się automatycznie.
- Można anulować opóźnione uruchomienie, obracając pokrętko programatora.

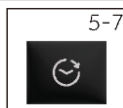

#### 5.5.2 Przycisk funkcyjny „🌡️”

- Dotknij tego przycisku temperatury (rys. 5-8), aby wyświetlić odpowiednią temperaturę. Jeżeli wybrano „-- °C”, woda nie zostanie podgrzana.

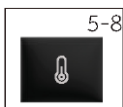

5-9



### 5.5.3 Przycisk funkcyjny „↻”

- Aby zmienić lub anulować wybór prędkości wirowania programu, dotknij tego przycisku (rys. 5-9). Jeśli nie świeci się żadna kontrolka i wyświetla się „0”, urządzenie nie będzie wirować.

5-10



### 5.5.4 Przycisk funkcyjny „👑+”

- Ten przycisk służy do dodatkowego płukania (rys. 5-10). Umożliwia dodanie co najmniej jednego płukania na koniec cyklu prania. (Niektóre programy nie mają tej funkcji.) Produkt jest odpowiedni dla osób o delikatnej i wrażliwej skórze, u których niewielkie pozostałości mogą powodować alergie. Program ten zaleca się stosować do prania ubrań dziecięcych oraz prania rzeczy mocno zabrudzonych, wymagających dużej ilości detergentu, a także do prania odzieży ręcznikowej, która ma tendencję do zatrzymywania detergentu.

5-11



### 5.5.5 Przycisk funkcyjny „👑⚙️”

- Naciśnij ten przycisk (rys. 5-12), aby wybrać funkcję suszenia. Ciągłe naciśkanie umożliwia wybór różnych intensywności i czasów suszenia. Ten przycisk można wybrać tylko w przypadku niektórych programów i nie można go wybrać, gdy kontrolka programu jest wyłączona.

5-12



### 5.5.6 Przycisk funkcyjny „▶||”













- Delikatnie dotknij tego przycisku (rys. 5-12), aby uruchomić lub przerwać aktualnie wyświetlany program.

5-13



### 5.5.7 Przycisk funkcyjny „🕒🌡️”

- Aby aktywować tryb blokady rodzicielskiej, naciśnij jednocześnie przyciski „Opóźnienie startu” i „Temperatura” (rys. 5-13).

 <b>MAKS. KG</b> <b>8KG</b>		 Pranie   Suszenie		TEMP. ST.	TEMP. MAKS.	WSTĘPNE USTAWIENIE WIROWANIE	MAKS. WIROWANIE	1	2	3	SUSZENIE	DODATKOWE PŁUKANIE	OPÓŹNIENIE STARTU
		Pranie	Suszenie										
	SZYBKI	1	1	30	30	800	1400	●	○	/	✓	✓	✓
	ŚWIEŻA PARA	1	-	-	-	-	-	/	/	/	×	×	×
	SPECJALNY 39'	1.5	1	30	30	800	1400	●	○	/	✓	✓	✓
	DELIKATNE	1.5	-	30	40	400	400	●	○	/	×	×	✓
	BAWELNA	8	5	30	90	1400	1400	●	○	/	✓	✓	✓
	HIGIENA PLUS 59'	1.5	1	60	90	1400	1400	●	○	/	✓	×	✓
	WYSOKA TEMPERATURA	-	5	-	-	-	-	/	/	/	✓	×	×
	TKANINY SYNTETYCZNE	5.5	3.5	40	60	1200	1200	●	○	/	✓	✓	✓
	CZYSZCZENIE BĘBNA	-	-	90	90	-	-	/	/	/	×	×	×
	PŁUKANIE	8	5	-	-	1000	1000	/	○	/	✓	×	×
	ODPOMPOWANIE I WIROWANIE	8	5	-	-	1000	1400	/	/	/	✓	×	×
ECO 1) 40-60	ECO 40-60	8	5	40	90	1400	1400	●	○	/	✓	✓	✓

**INFORMACJA PRZEZNACZONA DLA LABORATORIÓW BADAWCZYCH**  
**PROGRAM STANDARDOWY Z(EU)NR 2019/2023:PROGRAM ECO 40-60**

1)Program Eco 40-60 po zmianie parametrów zmienił nazwę na bawełna.

## Opis programów

Aby zapewnić możliwość prania różnych rodzajów tkanin o różnym stopniu zabrudzenia, pralka oferuje szereg specjalnych programów (zob. tabela programów).



Program należy wybrać zgodnie z instrukcjami prania umieszczonymi na metkach, szczególnie jeśli chodzi o zalecaną maksymalną temperaturę.



## OSTRZEŻENIE!

### WAŻNE PORADY DOTYCZĄCE WYDAJNOŚCI PRANIA.

- ▶ Nowe kolorowe ubrania należy prać oddzielnie przez co najmniej 5–6 cykli.
- ▶ Niektóre większe sztuki prania, takie jak dżinsy czy ręczniki, należy zawsze prać oddzielnie.
- ▶ Nie wolno nigdy mieszać ze sobą różnych tkanin FARBUJĄCYCH.
- ▶ Nie dotykaj szyby w okienku obserwacyjnym, gdy włączony jest program wysokiej temperatury.

### ECO 40-60

Program ECO 40-60 umożliwia pranie normalnie zabrudzonej białej bawełnianej w temperaturze od 40°C do 60°C w tym samym cyklu. Program ten jest wykorzystywany do oceny zgodności z przepisami UE Ecodesign (projektowanie produktów przyjaznych dla środowiska).

### TKANINY SYNTETYCZNE

Program ten umożliwia pranie różnych tkanin i różnych kolorów jednocześnie. Ruch obrotowy bębna i poziom wody są optymalizowane zarówno w fazie płukania i prania. Precyzyjne wirowanie redukuje zagniecenia tkanin.

### CZYSZCZENIE BĘBNA

Ten program służy do przeprowadzenia samooczyszczania pralki. Zalecamy samoczyszczenie bębna po 50-krotnym użyciu pralki. Podczas korzystania z tego programu nie należy dodawać żadnego detergentu do ubrań ani środka do czyszczenia pralki.

### PŁUKANIE

W tym programie wykonywane są 2 cykle płukania z pośrednim wirowaniem (możliwe jest zmniejszenie obrotów lub wyłączenie wirowania za pomocą odpowiedniego przycisku). Program umożliwia płukanie tkanin dowolnego rodzaju, na przykład po praniu ręcznym.

### ODPOMPOWANIE I WIROWANIE

W tym programie wykonywane jest odpompowanie wody i wirowanie z maksymalną prędkością. Za pomocą przycisku wyboru wirowania można wyłączyć wirowanie lub zmniejszyć obroty.

### SPECJALNY 39'

Program ten umożliwia wspólne pranie różnych tkanin, takich jak bawełna, tkaniny syntetyczne i mieszane, w ciągu zaledwie 39 minut w temperaturze 30°C (lub niższej). Program ten jest szczególnie odpowiedni do lekko zabrudzonych tkanin do połowy nominalnego wsadu.

### SZYBKI

Ten nowy program może być używany do uzyskania doskonałych efektów przy jednoczesnym oszczędzaniu wody, energii, detergentu oraz czasu. Ta opcja umożliwia pranie w średniej temperaturze, odpowiedniej dla lekko zabrudzonych tkanin mieszanych z bawełny i materiałów syntetycznych. Zalecana do małych wsadów i lekko zabrudzonych przedmiotów.

**ŚWIEŻA PARA**

Ten program wykorzystuje działanie pary w celu wygładzenia zagnieceń. Przeznaczony jest do prania suchych tkanin w zależności od ich rodzaju.

**WYSOKA TEMPERATURA**

Program suszenia w wysokiej temperaturze zalecany do tkanin bawełnianych i lnianych (należy zawsze sprawdzać metki poszczególnych artykułów).

**HIGIENA PLUS 59'**

Ten program prania jest w stanie utrzymać temperaturę 60°C przez dłuższy czas, łącząc działanie pary z intensywnym płukaniem, by zapewnić czystą i higieniczną odzież. Polecany do tkanin bawełnianych.

**BAWEŁNA**

Program ten nadaje się do prania kolorowej odzieży bawełnianej w temperaturze 40°C lub do zapewnienia najwyższego stopnia czystości odzieży bawełnianej w temperaturze 90°C. Końcowe wirowanie odbywa się z maksymalną prędkością, co zapewnia doskonały efekt odwodnienia.

**DELIKATNE**

Program opracowany z myślą o praniu delikatnej odzieży w niskiej temperaturze przez krótki czas. Długie i dokładne płukanie doskonale wpływa na włókna tkanin.

**Uwaga: Procedura sprawdzania liczby cykli, które wykonała pralka.**





Procedura: w programie „BAWEŁNA” naciśnij jednocześnie przyciski „TEMPERATURA” i „PRĘDKOŚĆ”, przez 2 sekundy wyświetli się numer bieżącego cyklu, a następnie powrócisz do programu „BAWEŁNA”. Łączna liczba uruchomionych cykli zostanie zwiększona po zakończeniu programu. Bieżące cykle będą wyświetlane w postaci szesnastkowej, jeśli przekraczają wartość 9999.

Zeskanuj kod QR na etykiecie energetycznej, aby uzyskać informacje o zużyciu energii. Rzeczywiste zużycie energii może różnić się od deklarowanego w zależności od warunków lokalnych.

### Uwaga: Automatyczna waga

Urządzenie jest wyposażone w funkcję rozpoznawania wsadu. Przy małym obciążeniu energia, woda i czas prania zostaną automatycznie zredukowane w niektórych programach. Domyślny czas wysuszenia może się różnić w zależności od ciężaru wsadu, w tym „ECO 40-60, Tkaniny syntetyczne, Higiena Plus 59', Bawełna i Delikatne”.

### Informacje orientacyjne (zgodnie z rozporządzeniem Komisji (UE) 2019/2023):

Pojemność znamionowa	Program			<b>ENERGY</b>		Maksymalna temperatura (°C)	Maksymalna prędkość (OBR/MIN)	 Wilgotność resztkowa (%)
		(kg)	(HH:MM)	(kWh/cykl)	(l/cykl)			
7	ECO 40-60	8	3:38	0.600	59,0	30	1330	53,0
	ECO 40-60	4	2:48	0.305	38,0	27	1330	52,0
	ECO 40-60	2	2:38	0.195	28,0	25	1330	56,0
	ECO 40-60+ suszenie	5	7:30	3,150	74,0	25	1330	0
	ECO 40-60+ suszenie	2.5	5:30	1,920	44,0	25	1330	0
kg (1400 obr)	Bawełna 60°C	8	1:49	1.800	75,0	57	1400	55,0
	Tkaniny syntetyczne 40°	4	1:35	0.800	55,0	40	1200	37,0
	Szybki 30°C	1	0:14	0.350	38,0	30	1000	65,0

Wartości podane dla programów innych niż program ECO 40-60 oraz Pranie i suszenie mają charakter wyłącznie orientacyjny.

### 8.1 Zasilanie

Podłącz pralkę do zasilania (220V do 240V~/50Hz; rys. 8-1). Należy również zapoznać się z sekcją INSTALACJA (zob. str.10).

### 8.2 Przyłącze wody

- ▶ Przed podłączeniem sprawdź czystość i przejrzystość dopływu wody.
- ▶ Odkręć kran (rys. 8-2).

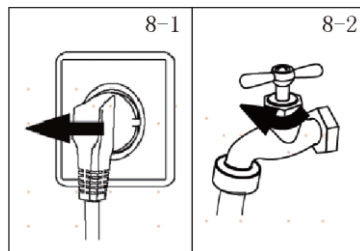

### **i** Uwaga: szczelność

Przed użyciem należy sprawdzić szczelność połączeń między kranem a węzłem dopływowym, otwierając kran.

### 8.3 Przygotowanie prania

- ▶ Posortuj ubrania według materiału (bawełna, syntetyki, wełna lub jedwab itp.) i stopnia zabrudzenia (rys. 8-3). Zwróć uwagę na oznaczenia dotyczące pielęgnacji na metkach do prania.
- ▶ Oddziel białe ubrania od kolorowych. Kolorowe tkaniny należy najpierw wyprać ręcznie, aby sprawdzić, czy nie blakną lub nie farbują.
- ▶ Opróżnij kieszenie (klucze, monety itp.) i wyjmij twardsze przedmioty ozdobne (np. broszki).
- ▶ Odzież bez obszycia, tkaniny delikatne i drobno tkane, takie jak firanki, należy włożyć do worka do prania w celu pielęgnacji tego delikatnego prania (lepsze byłoby pranie ręczne lub chemiczne).
- ▶ Zapnij zamki błyskawiczne, zapięcia na rzepy i haczyki, upewnij się, że guziki są dobrze przyszyte.
- ▶ Delikatne rzeczy, takie jak pranie bez mocnego obszycia, delikatna bielizna i drobne elementy, takie jak skarpetki, paski, biustonosze itp., umieść w woreczku do prania.
- ▶ Rozłóż duże kawałki materiału, takie jak prześcieradła, narzuty itp.
- ▶ Jeansy i inne tkaniny z nadrukami, zdobione lub kolorowe należy wywrócić na lewą stronę; w miarę możliwości należy prać je oddzielnie.



### **!** UWAGA!

Przedmioty nietekstylne oraz małe, luźne lub o ostrych krawędziach mogą powodować wadliwe działanie i uszkodzenia odzieży i urządzenia.

## Karta pielęgnacji

Pranie					
	Można prać w normalnym cyklu do 95°C		Można prać w normalnym cyklu do 60°C		Można prać w łagodnym cyklu do 60°C
	Można prać w normalnym cyklu do 40°C		Można prać w łagodnym cyklu do 40°C		Można prać w bardzo łagodnym cyklu do 40°C
	Można prać w normalnym cyklu do 30°C		Można prać w łagodnym cyklu do 30°C		Można prać w bardzo łagodnym cyklu do 30°C
	Pranie ręczne w maks. 40°C		Nie wolno prać		
Wybielanie					
	Dozwolone jest dowolne wybielanie		Tylko tlen/bez chloru		Nie wolno wybielać
Suszenie					
	Suszenie w suszarce możliwe w normalnej temperaturze		Suszenie w suszarce bębnowej możliwe w niższej temperaturze		Nie suszyć w suszarce bębnowej
	Suszenie na sznurze		Suszenie na płasko		
Prasowanie					
	Prasować w maksymalnej temperaturze do 200°C		Prasować w średniej temperaturze do 150°C		Prasować w niskiej temperaturze do 110°C; bez pary (prasowanie parowe może spowodować nieodwracalne uszkodzenia)
	Nie prasować				
Profesjonalne czyszczenie tekstyliów					
	Czyszczenie chemiczne w tetrachloroetenie		Czyszczenie chemiczne w węglowodorach		Nie czyścić chemicznie
	Profesjonalne czyszczenie na mokro		Nie czyścić profesjonalnie na mokro		

## 8.4 Ładowanie urządzenia

- ▶ Włóż pranie sztuka po sztuce.
- ▶ Nie przeciążaj. Zwróć uwagę na różne maksymalne obciążenie w zależności od programów! Praktyczna zasada maksymalnego obciążenia: Zachowaj 15 cm między ładunkiem a górną częścią bębna.
- ▶ Ostrożnie zamknij drzwi. Upewnij się, że żadna sztuka prania nie została przytrzaśnięta.

### Uwaga: Automaty czyszczenia

Domyślny czas wyświetlania może się różnić w zależności od ciężaru ładunku i obejmuje ustawienia „ECO 40-60, Tkaniny jasne, Smart Wash, Dżinsy, Tkaniny syntetyczne, Pranie ręczne, Higiena Plus 59’, Bawełna i Delikatne”.

## 8.5 Wybór detergentu

- ▶ Skuteczność i wydajność prania zależy od jakości użytego detergentu.
- ▶ Używaj wyłącznie detergentu zatwierdzonego do prania w pralce.
- ▶ W razie potrzeby stosuj specjalne środki piorące, np. do tkanin syntetycznych i wełnianych.
- ▶ Nie używaj środków do czyszczenia na sucho, takich jak trójchloroetylen i podobne produkty.

## Wybierz najlepszy detergent

Program	Rodzaj detergentu				
	Uniwersalny	Do tkanin kolorowych	Delikatne	Specjalny	Środek zmiękczający
SPECJALNY 39'	L/P	L	-	-	✓
ŚWIEŻA PARA	O	O	O	O	O
SZYBKI	L	L	-	-	✓
HIGIENA PLUS 59'	P	L/P	-	-	✓
DELIKATNE	-	-	L/P	L/P	✓
PŁUKANIE	-	-	-	-	✓
BAWEŁNA	L/P	L/P	-	-	✓
ECO 40-60	L/P	L/P	-	-	✓
WYSOKA TEMPERATURA	-	-	-	-	-
TKANINY SYNTETYCZNE	-	L/P	-	-	✓
ODPOMPOWANIE I WIROWANIE	-	-	-	-	-
CZYSZCZENIE BĘBNA	-	-	-	L/P	-

L = detergent w żelu/płynie    P = detergent w proszku    O = nie

- = niezalecane

✓ = zalecane

W przypadku stosowania detergentu w płynie nie zaleca się włączania opóźnienia czasowego. Polecamy w przypadku użycia następujących środków:

- ▶ proszek do prania: 20°C do 90°C\* (najlepsze użycie: 40-60°C)
- ▶ Detergent tkanin kolorowych: 20°C do 60°C (najlepsze użycie: 30-60°C)
- ▶ Detergent do wełny/tkanin delikatnych: 20°C do 30°C (najlepsze użycie: 20-30°C)
- \* Temperatura prania 90°C wybieraj tylko w przypadku specjalnych wymagań higienicznych.
- \* Jeśli wybierzesz temperaturę wody 60°C lub wyższą, radzimy używać mniej detergentu.
- \* Lepiej użyć mniej detergentu w proszku lub nie używać go wcale.
- \* Sugerowany rodzaj detergentu w trybie zdalnego sterowania zależy od programu wybranego w aplikacji.

8-4

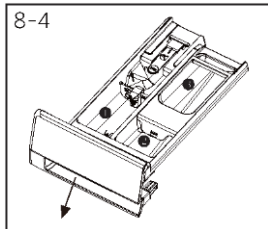

## 8.6 Dodawanie detergentu

1. Wysuń szufladę na detergent.
2. Umieść wymagany detergent w odpowiednich przegródkach (rys. 8-4).
3. Delikatnie wsuń szufladę.



### Uwaga:

- ▶ Usuń pozostałości detergentu przed następnym cyklem prania z szuflady na detergent.
- ▶ Nie używaj nadmiernej ilości detergentu ani środka zmiękczającego.
- ▶ Postępuj zgodnie z instrukcją na opakowaniu detergentu.
- ▶ Detergent należy zawsze uzupełniać tuż przed rozpoczęciem cyklu prania.
- ▶ Skoncentrowany detergent w płynie należy rozcieńczyć przed dodaniem.
- ▶ Nie używać detergentu w płynie, jeśli wybrano funkcję „Opóźnienie startu”.
- ▶ Ostrożnie wybierz ustawienia programu zgodnie z symbolami pielęgnacji na wszystkich etykietach prania i zgodnie z tabelą programów.

8-5



## 8.7 Wybierz program

Aby uzyskać najlepsze rezultaty prania, należy wybrać program odpowiedni do stopnia zabrudzenia i rodzaju prania. Naciśnij przycisk lewy lub prawy (rysunek 8-5), aby wybrać odpowiedni program. Na wyświetlaczu pojawi się nazwa wybranego programu.



### Uwaga: Usuwanie zapachów

Przed pierwszym użyciem zalecamy uruchomienie programu „Czyszczenie bębna” w celu usunięcia ewentualnych pozostałości zanieczyszczeń. Do komory na detergent do prania (2) nie należy wlewać detergentu ani specjalnego środka czyszczącego do pralek.

8-6



## 8.8 Dodaj indywidualne wybory

Wybierz wymagane opcje i ustawienia (rys. 8-6); zob. Panel sterowania.

### 8.9 Uruchom program prania

Dotknij przycisku „Uruchom/Wstrzymaj” (rys. 8-7), aby rozpocząć.

Urządzenie pracuje zgodnie z aktualnymi ustawieniami.

Zmiany są możliwe tylko poprzez anulowanie programu.



### 8.10 Przerwanie/anulowanie programu prania

Aby przerwać trwający program, naciśnij przycisk „Uruchom/Wstrzymaj”. Dioda LED nad przyciskiem zacznie migać. Naciśnij go ponownie, aby wznowić działanie.

Aby anulować uruchomiony program i wszystkie jego indywidualne ustawienia:

1. Dotknij przycisku „Uruchom/Wstrzymaj”, aby przerwać trwający program.
2. Przekręć pokrętkę na program ODPOMPOWANIE I WIROWANIE i wybierz „i”, aby odpompować wodę.
3. Po zamknięciu programu i ponownym uruchomieniu urządzenia należy wybrać nowy program i go uruchomić.

### 8.11 Po praniu



#### Uwaga: Blokada drzwi

- ▶ Ze względów bezpieczeństwa podczas cyklu prania drzwiczki są częściowo zablokowane. Otwarcie drzwi jest możliwe tylko po zakończeniu programu lub po prawidłowym anulowaniu programu (zob. powyższy opis).
- ▶ W przypadku wysokiego poziomu wody, wysokiej temperatury wody oraz podczas wirowania nie ma możliwości otwarcia drzwiczek; Wyświetlana jest Blokada.

1. W cyklu programu wyświetlany jest „End”.
2. Urządzenie wyłącza się automatycznie.
3. Wyjmij ostrożnie, aby zapobiec dalszemu gnicieniu.
4. Zamknij dopływ wody.
5. Odłącz przewód zasilający.
6. Otwórz drzwi, aby zapobiec nagromadzeniu wilgoci i zapachów. Pozostaw otwarte, gdy urządzenie nie jest używane.



#### Uwaga: Tryb czuwania / tryb oszczędzania energii

Urządzenie przejdzie w tryb czuwania, jeżeli nie zostanie aktywowane w ciągu 2 minut przed rozpoczęciem programu lub po jego zakończeniu. Wyświetlacz wyłącza się. To oszczędza energię.

### 8.12 Włączanie lub wyłączenie brzęczyka

Sygnal akustyczny można w razie potrzeby dezaktywować:

1. W trybie czuwania, w dowolnym programie, naciśnij jednocześnie przyciski „Prędkość” + „Dodatkowe ptukanie” przez 5 sekund, włączy się sygnał dźwiękowy, a na ekranie pojawi się „bEEP OFF”. Naciśnij oba przyciski jednocześnie przez 5 sekund, a na ekranie pojawi się „bEEP on”.

## 9.1 Czyszczenie szuflady na detergent

Sprawdź, czy nie ma pozostałości detergentu.

Szufladę należy regularnie czyścić (rys. 9-1):

1. Wyciągnij szufladę, aż się zatrzyma.
2. Naciśnij przycisk zwalniający i wyjmij szufladę.
3. Przepłucz szufladę wodą, aż będzie czysta, a następnie włóż szufladę z powrotem do urządzenia.

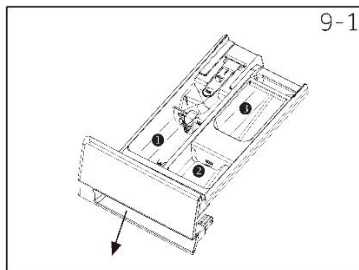

9-1

## 9.2 Czyszczenie pralki

- ▶ Odłącz urządzenie podczas czyszczenia i konserwacji.
- ▶ Do czyszczenia obudowy urządzenia (rys. 9-2) i elementów gumowych należy używać miękkiej szmatki z mydłem w płynie.
- ▶ Nie używaj organicznych chemikaliów ani żrących rozpuszczalników.



9-2

## 9.3 Zawór wlotowy wody i filtr zaworu wlotowego

Aby zapobiec zablokowaniu dopływu wody przez substancje stałe, takie jak wapień, należy regularnie czyścić filtr zaworu wlotowego.

- ▶ Odłącz przewód zasilający i zamknij dopływ wody.
- ▶ Odkręć wąż doprowadzający wodę z tyłu urządzenia (rys. 9-3) oraz na kranie.
- ▶ Przepłucz filtry wodą i szczotką (rys. 9-4).
- ▶ Włóż filtr i zamontuj wąż dopływowy.
- ▶ Odkręć kran, aby zobaczyć, czy nie cieknie.

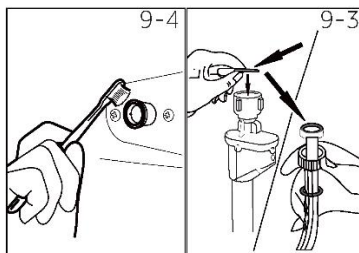

9-4

9-3

## 9.4 Czyszczenie bębna

- ▶ Usuń z bębna przypadkowo wyprane przedmioty, zwłaszcza części metalowe, takie jak szpilki, monety itp. (rys. 9-5), ponieważ mogą one powodować powstawanie plam rdzy i uszkodzeń.
- ▶ Użyj środka czyszczącego niezawierającego chlorków, aby usunąć plamy rdzy. Należy przestrzegać ostrzeżeń producenta środka czyszczącego.
- ▶ Do czyszczenia nie używaj twardych przedmiotów ani wełny stalowej.

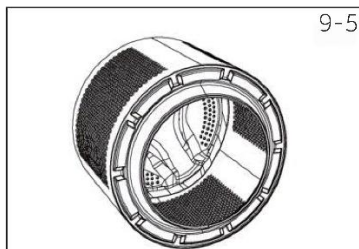

9-5

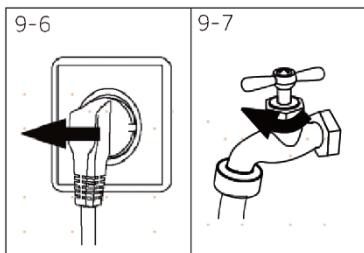

9-7



### 9.5 Długie okresy nieużywania

Jeśli urządzenie nie jest używane przez dłuższy czas:

1. Wyciągnij wtyczkę elektryczną (rys. 9-6).
2. Zamknij dopływ wody (rys. 9-7).
3. Otwórz drzwi, aby zapobiec nagromadzeniu wilgoci i zapachów. Pozwól, aby drzwiczki były otwarte, gdy urządzenie nie jest używane.

Przed kolejnym użyciem należy dokładnie sprawdzić przewód zasilający, wlot wody i wąż spustowy. Upewnij się, że wszystko jest prawidłowo zainstalowane i nie ma wycieków.

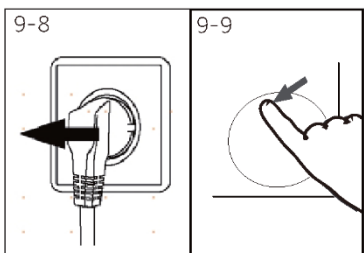

9-9

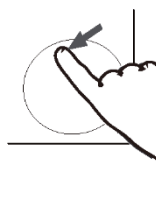

### 9.6 Filtr pompy

Czyść filtr raz w miesiącu i sprawdzaj filtr pompy, na przykład, jeśli urządzenie:

- ▶ Nie
- ▶ Nie obraca się.
- ▶ Podczas pracy wydaje nietypowy dźwięk.



### OSTRZEŻENIE!

Ryzyko oparzenia! Woda w filtrze pompy może być bardzo gorąca! Przed jakąkolwiek czynnością upewnij się, że woda ostygła.

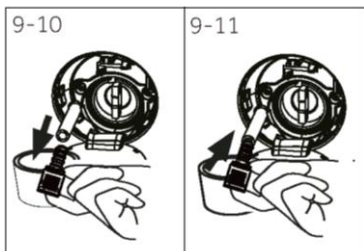

9-11



1. Wyłącz i odłącz pralkę (rys. 9-8).
2. Naciśnij i otwórz drzwiczki filtra (rys. 9-9).
3. Przygotuj płaski pojemnik, w którym będziesz mógł zebrać nadmiar wody (rys. 9-10). Może jej być dużo.
4. Wyciągnij wąż odpływowy i przytrzymaj jego koniec nad pojemnikiem (rys. 9-10).
5. Wyciągnij korek uszczelniający z węża odpływowego (rys. 9-10).
6. Po zakończeniu opróżniania zamknij wąż odpływowy i wsuń go z powrotem do urządzenia (rys. 9-11).
7. Odkręć i wyjmij w kierunku przeciwnym do ruchu wskazówek zegara filtr pompy (rys. 9-12).
8. Usuń zanieczyszczenia i brud (rys. 9-13).

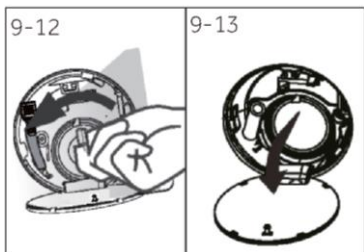

9-13



9. Ostrożnie oczyścić filtr pompy, np. pod bieżącą wodą (rys. 9-14).
10. Dokładnie go zamocuj (ryc.9-15).
11. Zamknij drzwiczki filtra.

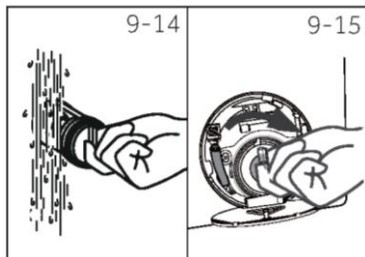

## UWAGA!

- ▶ Uszczelnienie filtra pompy musi być czyste i nieuszkodzone. Jeśli pokrywa nie jest mocno dokręcona, woda może wyciekać.
- ▶ Filtr musi znajdować się na swoim miejscu, w przeciwnym razie może dojść do wycieku.

Wiele pojawiających się problemów można rozwiązać samodzielnie bez specjalistycznej wiedzy. W przypadku problemu sprawdź wszystkie przedstawione możliwości i postępuj zgodnie z poniższymi instrukcjami, zanim skontaktujesz się z serwisem posprzedażowym. Zob. DZIAŁ OBSŁUGI KLIENTA.



## OSTRZEŻENIE!

- ▶ Przed konserwacją wyłącz urządzenie i wyjmij wtyczkę z gniazdka sieciowego.
- ▶ Sprzęt elektryczny powinien być serwisowany wyłącznie przez wykwalifikowanych elektryków, ponieważ niewłaściwa naprawa może spowodować poważne szkody.
- ▶ Uszkodzony kabel zasilający powinien być wymieniany wyłącznie przez producenta, jego przedstawiciela serwisowego lub podobnie wykwalifikowane osoby w celu uniknięcia zagrożenia.

### 10.1 Kody informacyjne

Poniższe kody są wyświetlane tylko dla informacji odnoszących się do cyklu prania. Nie wolno podejmować żadnych działań.

Kod	Komunikat
1:25	Pozostały czas cyklu prania wyniesie 1 godzinę i 25 minut.
6:30	Pozostały czas opóźnienia wyniesie 6 godzin i 30 minut.
cLoł	Funkcja blokady rodzicielskiej jest aktywowana.
End	Cykl prania jest zakończony. Urządzenie wyłącza się automatycznie.
Lołt	Drzwiczki są zamknięte z powodu wysokiego poziomu wody, wysokiej temperatury wody lub cyklu wirowania.
nd	Model nie został wybrany.

### 10.2 Rozwiązywanie problemów z kodem wyświetlacza

Problem	Przyczyna	Rozwiązanie
CLR FLTR	<ul style="list-style-type: none"> <li>• Błąd drenażu, woda nie jest całkowicie odprowadzana w ciągu 6 minut.</li> </ul>	<ul style="list-style-type: none"> <li>• Wyczyść filtr pompy</li> <li>• Sprawdź instalację węża odpływowego.</li> </ul>
E2	<ul style="list-style-type: none"> <li>• Błąd blokady.</li> </ul>	<ul style="list-style-type: none"> <li>• Dobrze zamknij drzwiczki.</li> </ul>
E4	<ul style="list-style-type: none"> <li>• Nie osiągnięto określonego poziomu wody. Wąż odpływowy jest samosyfonowy.</li> </ul>	<ul style="list-style-type: none"> <li>• Upewnij się, że kran jest całkowicie otwarty, a ciśnienie wody jest normalne.</li> <li>• Sprawdź instalację węża dopływowego.</li> </ul>
E8	<ul style="list-style-type: none"> <li>• Błąd poziomu ochrony przed wodą.</li> </ul>	<ul style="list-style-type: none"> <li>• Skontaktuj się z serwisem posprzedażowym.</li> </ul>
F9	<ul style="list-style-type: none"> <li>• Logika: Komunikacja z czujnikiem temperatury suszenia jest nieprawidłowa</li> <li>• Przyczyna: Awaria czujnika temperatury suszenia</li> </ul>	<ul style="list-style-type: none"> <li>• Sprawdź, czy przewód i zacisk są dobrze połączone.</li> <li>• Sprawdź rezystancję czujnika temperatury suszenia.</li> </ul>
E9	<ul style="list-style-type: none"> <li>• Wsad przyczepił się do ściany bębna.</li> </ul>	<ul style="list-style-type: none"> <li>• Otwórz drzwi, strzepnij ubranie i włóż je z powrotem do bębna, po czym uruchom urządzenie.</li> </ul>
E5	<ul style="list-style-type: none"> <li>• Błąd drenażu, woda nie jest całkowicie odprowadzana w ciągu 1 minut.</li> </ul>	<ul style="list-style-type: none"> <li>• Wyczyść filtr pompy.</li> <li>• Sprawdź instalację węża odpływowego.</li> </ul>
Fd	<ul style="list-style-type: none"> <li>• Błąd komunikacji ogrzewania suszenia.</li> </ul>	<ul style="list-style-type: none"> <li>• Skontaktuj się z serwisem posprzedażowym.</li> </ul>
Fb	<ul style="list-style-type: none"> <li>• Woda przelała się w nienaturalny sposób.</li> </ul>	<ul style="list-style-type: none"> <li>• Skontaktuj się z serwisem posprzedażowym.</li> </ul>

Problem	Przyczyna	Rozwiązanie
<b>F3</b>	<ul style="list-style-type: none"> <li>• Błąd czujnika temperatury.</li> </ul>	<ul style="list-style-type: none"> <li>• Skontaktuj się z serwisem posprzedażowym.</li> </ul>
<b>F4</b>	<ul style="list-style-type: none"> <li>• Błąd ogrzewania.</li> </ul>	<ul style="list-style-type: none"> <li>• Skontaktuj się z serwisem posprzedażowym.</li> </ul>
<b>F7</b>	<ul style="list-style-type: none"> <li>• Błąd silnika.</li> </ul>	<ul style="list-style-type: none"> <li>• Skontaktuj się z serwisem posprzedażowym.</li> </ul>
<b>FA</b>	<ul style="list-style-type: none"> <li>• Błąd czujnika poziomu wody.</li> </ul>	<ul style="list-style-type: none"> <li>• Skontaktuj się z serwisem posprzedażowym.</li> </ul>
<b>FC0, FC1 lub FC2</b>	<ul style="list-style-type: none"> <li>• Niestandardowy błąd komunikacji.</li> </ul>	<ul style="list-style-type: none"> <li>• Skontaktuj się z serwisem posprzedażowym.</li> </ul>
<b>Eb</b>	<ul style="list-style-type: none"> <li>• Alarm zacięcia ubrań.</li> </ul>	<ul style="list-style-type: none"> <li>• Wstrzymaj pracę, otwórz drzwiczki i jeszcze raz włóż odzież przed ponownym uruchomieniem.</li> </ul>

## 10.3 Rozwiązywanie problemów bez kodu wyświetlacza

Problem	Przyczyna	Rozwiązanie
Pralka nie działa.	<ul style="list-style-type: none"> <li>• Program nie został jeszcze uruchomiony.</li> <li>• Drzwi nie są prawidłowo zamknięte.</li> <li>• Pralka nie została włączona.</li> <li>• Brak zasilania.</li> <li>• Blokada rodzicielska jest włączona.</li> </ul>	<ul style="list-style-type: none"> <li>• Sprawdź program i uruchom go.</li> <li>• Dobrze zamknij drzwi.</li> <li>• Włącz pralkę.</li> <li>• Sprawdź zasilanie.</li> <li>• Dezaktywuj blokadę rodzicielską.</li> </ul>
Pralka nie zostanie napełniona wodą.	<ul style="list-style-type: none"> <li>• Brak wody.</li> <li>• Wąż dopływowy jest zagięty.</li> <li>• Filtr węża dopływowego jest zablokowany.</li> <li>• Ciśnienie wody jest mniejsze niż 0,03 MPa.</li> <li>• Drzwi nie są prawidłowo zamknięte.</li> <li>• Awaria dopływu wody.</li> </ul>	<ul style="list-style-type: none"> <li>• Sprawdź kran z wodą.</li> <li>• Sprawdź wąż dopływowy.</li> <li>• Odblokuj filtr węża wlotowego.</li> <li>• Sprawdź ciśnienie wody.</li> <li>• Dobrze zamknij drzwi.</li> <li>• Zapewnij dopływ wody.</li> </ul>
Pralka opróżnia się podczas napełniania.	<ul style="list-style-type: none"> <li>• Wysokość węża odpływowego poniżej 80 cm.</li> <li>• Końcówka węża odpływowego może sięgać do wody.</li> </ul>	<ul style="list-style-type: none"> <li>• Upewnij się, że wąż odpływowy jest prawidłowo zainstalowany.</li> <li>• Upewnij się, że wąż odpływowy nie znajduje się w wodzie.</li> </ul>
Awaria drenażu.	<ul style="list-style-type: none"> <li>• Wąż odpływowy jest zablokowany.</li> <li>• Filtr pompy jest zablokowany.</li> <li>• Koniec węża odpływowego znajduje się wyżej niż 100 cm nad poziomem podłogi.</li> </ul>	<ul style="list-style-type: none"> <li>• Odblokuj wąż odpływowy.</li> <li>• Wyczyść filtr pompy.</li> <li>• Upewnij się, że wąż odpływowy jest prawidłowo zainstalowany.</li> </ul>
Silne wibracje podczas wirowania.	<ul style="list-style-type: none"> <li>• Nie wszystkie śruby transportowe zostały usunięte.</li> <li>• Urządzenie nie ma stałej pozycji.</li> <li>• Obciążenie urządzenia jest nieprawidłowe.</li> </ul>	<ul style="list-style-type: none"> <li>• Usuń wszystkie śruby transportowe.</li> <li>• Zapewnij twarde podłoże i równą pozycję.</li> <li>• Sprawdź wagę i równomierne rozłożenie wsadu.</li> </ul>
Pralka zatrzymuje się przed zakończeniem cyklu prania.	<ul style="list-style-type: none"> <li>• Awaria wody lub prądu.</li> </ul>	<ul style="list-style-type: none"> <li>• Sprawdź zasilanie i wodę.</li> </ul>
Pralka zatrzymuje na pewien czas.	<ul style="list-style-type: none"> <li>• Urządzenie wyświetla kod błędu.</li> <li>• Problem z powodu wzorca obciążenia.</li> <li>• Program wykonuje cykl namaczania.</li> </ul>	<ul style="list-style-type: none"> <li>• Rozważ kody wyświetlania.</li> <li>• Zmniejsz lub dostosuj obciążenie.</li> <li>• Anuluj program i uruchom ponownie.</li> </ul>
Nadmierna ilość piany wypływa z bębna i/lub szuflady na detergent.	<ul style="list-style-type: none"> <li>• Detergent nie jest odpowiedni.</li> <li>• Nadmierne użycie detergentu.</li> </ul>	<ul style="list-style-type: none"> <li>• Sprawdź zalecenia dotyczące detergentów.</li> <li>• Zmniejsz ilość detergentu.</li> </ul>

Problem	Przyczyna	Rozwiązanie
Automatyczne dostosowanie czasu prania.	<ul style="list-style-type: none"> <li>• Czas trwania programu prania zostanie dostosowany.</li> </ul>	<ul style="list-style-type: none"> <li>• Jest to normalne i nie wpływa na funkcjonalność.</li> </ul>
Wirowanie nie działa.	<ul style="list-style-type: none"> <li>• Nierównowaga prania.</li> </ul>	<ul style="list-style-type: none"> <li>• Sprawdź wsad pralki i pranie, a następnie ponownie uruchom program wirowania.</li> </ul>
Niezadowolający efekt prania.	<ul style="list-style-type: none"> <li>• Stopień zanieczyszczenia nie zgadza się z wybranym programem</li> <li>• Ilość detergentu nie była wystarczająca.</li> <li>• Przekroczono maksymalne obciążenie.</li> <li>• Pranie było nierównomiernie rozłożone w bębnie.</li> </ul>	<ul style="list-style-type: none"> <li>• Wybierz inny program.</li> <li>• Wybierz detergent odpowiedni do stopnia zabrudzenia i zgodnie ze specyfikacją producenta</li> <li>• Zmniejsz wsad.</li> <li>• Rozluźnij pranie.</li> </ul>
Na praniu znajdują się pozostałości proszku do prania.	<ul style="list-style-type: none"> <li>• Nierozpuszczalne cząsteczki detergentu mogą pozostać na praniu w postaci białych plam.</li> </ul>	<ul style="list-style-type: none"> <li>• Wykonaj dodatkowe płukanie.</li> <li>• Spróbuj wyszczołkować punkty z suchego prania.</li> <li>• Wybierz inny detergent.</li> </ul>
Pranie ma szare plamy.	<ul style="list-style-type: none"> <li>• Spowodowane przez tłuszcze, takie jak oleje, kremy lub maści.</li> </ul>	<ul style="list-style-type: none"> <li>• Pranie należy wstępnie poddać działaniu specjalnego środka czyszczącego.</li> </ul>



### Uwaga: tworzenie się piany

Jeśli podczas cyklu wirowania pojawi się zbyt duża ilość piany, silnik zatrzyma się, a pompa spustowa zostanie uruchomiona na 90 sekund. Jeśli ta eliminacja piany nie powiedzie się do 3 razy, program zakończy się bez wirowania.

Jeśli komunikaty o błędach pojawią się ponownie nawet po podjęciu działań, wyłącz urządzenie, odłącz zasilanie i skontaktuj się z obsługą klienta.

### 10.4 W przypadku awarii zasilania

Bieżący program i jego ustawienia zostaną zapisane. Po przywróceniu zasilania praca zostanie wznowiona.

W przypadku przerwy w dostawie prądu działający program prania otwiera się mechanicznie. Aby wyjąć pranie, poziom wody nie powinien być widoczny w szklanym wzierniku drzwi. - Niebezpieczeństwo poparzenia! Poziom wody należy obniżyć zgodnie z opisem w punkcie „Filtr pompy”. Najpierw nie ciągnij dźwigni (A) pod drzwiami filtra (rys. 10-1), aż drzwi nie zostaną odblokowane delikatnym kliknięciem. Następnie napraw wszystkie części.

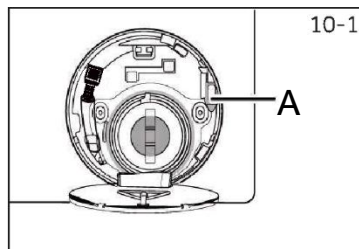

Gdy pralka znajduje się w bezpiecznym stanie (niski poziom wody pod okienkiem, temperatura w bębnie poniżej 55°C, bęben wewnętrzny się nie obraca), można odblokować drzwi pralki.

## 11.1 Dodatkowe dane techniczne

	WEJŚCIE 8KG
Napięcie w V	220V-240V~/50Hz
Prąd A	10
Maks. moc w W	1950
Ciśnienie wody w MPa	$0,03 \leq P \leq 1$
Masa netto w kg	61
Pranie maks. w kg	8
Suszenie maks. w kg	5

## 11.2 Wymiary produktu

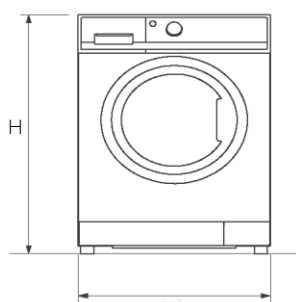

WIDOK Z PRZODU

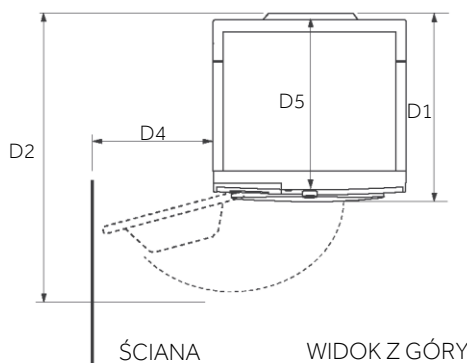

ŚCIANA

WIDOK Z GÓRY

WYMIARY PRODUKTU	WEJŚCIE 8KG
H Całkowita wysokość produktu w mm	850
W Całkowita szerokość produktu mm	595
D5 Całkowita głębokość produktu (Do rozmiaru głównej tablicy kontrolnej) mm	496
D1 Całkowita głębokość produktu w mm	531
D2 Głębokość otworu drzwi w mm	968
D4 Minimalny odstęp drzwi od sąsiedniej ściany w mm	300

### **i** Uwaga:

Dokładna wysokość pralki zależy od tego, jak daleko wysunięte są nóżki od podstawy pralki. Przestrzeń, w której zainstalujesz pralkę, musi być co najmniej 40 mm szersza i 20 mm głębsza niż jej wymiary.

## 11.3 Normy i dyrektywy **CE**

Ten produkt spełnia wymagania wszystkich obowiązujących dyrektyw WE wraz z odpowiednimi normami zharmonizowanymi, które przewidują oznakowanie CE.

Zalecamy nasz Dział Obsługi Klienta Candy i stosowanie oryginalnych części zamiennych. Jeśli masz problem z urządzeniem, najpierw sprawdź sekcję 10-Rozwiązywanie problemów.

Jeśli nie możesz znaleźć tam rozwiązania, zasięgnij informacji:

- ▶ u lokalnego sprzedawcy.
- ▶ sprawdź obszar pomocy na stronie internetowej firmy Candy, gdzie można znaleźć informacje na temat gwarancji, akcesoriów i części zamiennych oraz numery kontaktowe.

Aby skontaktować się z naszym serwisem, upewnij się, że masz dostępne następujące dane.

Każdy produkt jest identyfikowany poprzez unikalny kod, nazywany także „numerem seryjnym”, który jest wydrukowany na naklejce. Można go znaleźć wewnątrz otworu drzwiowego.

Model \_\_\_\_\_ Numer seryjny \_\_\_\_\_

Sprawdź również kartę gwarancyjną dostarczoną z produktem w przypadku gwarancji.

Zawsze zaleca się stosowanie oryginalnych części zamiennych, które można nabyć w naszych autoryzowanych punktach obsługi klienta.

### Gwarancja

Produkt jest objęty gwarancją na podstawie ustawy oraz na warunkach określonych w karcie gwarancyjnej dołączonej do produktu. Certyfikat należy przechowywać w taki sposób, aby w razie potrzeby okazać go w autoryzowanym centrum obsługi klienta. Warunki gwarancji można również sprawdzić na naszej stronie internetowej. Aby uzyskać pomoc, wypełnij formularz online lub skontaktuj się z nami pod numerem telefonu podanym na stronie wsparcia na naszej stronie internetowej.

**Standardowa gwarancja producenta obejmuje usterki spowodowane wadami elektrycznymi lub mechanicznymi produktu wynikającymi z działania lub zaniechania producenta. Jeżeli okaże się, że wada jest spowodowana czynnikami niezależnymi od dostarczonego produktu, niewłaściwym użytkowaniem lub nieprzestrzeganiem instrukcji obsługi, może zostać naliczona opłata.**

Producent nie ponosi żadnej odpowiedzialności za jakiegokolwiek błędy drukarskie w broszurze dołączonej do tego produktu. Ponadto producent zastrzega sobie prawo do wprowadzania w swoich produktach zmian, które uzna za przydatne, bez zmiany zasadniczych właściwości produktów.



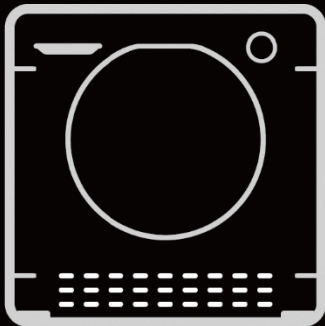
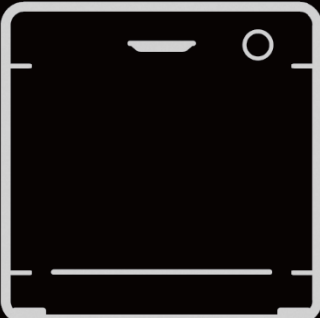
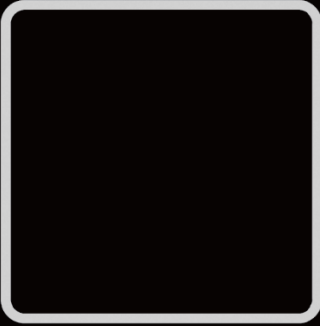
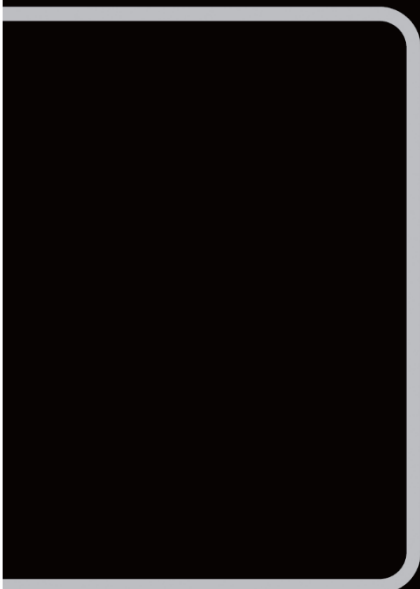
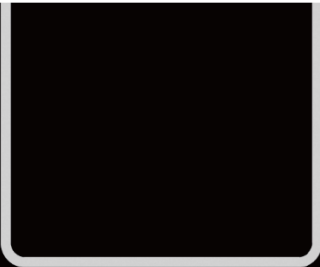
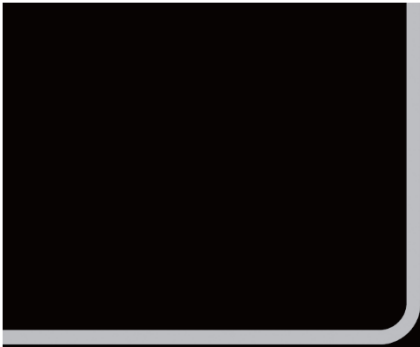

## Vă mulțumim că ați cumpărat un produs Candy.

Citiți cu atenție aceste instrucțiuni înainte de a utiliza aparatul. Instrucțiunile conțin informații importante care vă vor ajuta să obțineți o performanță optimă a aparatului și să asigurați instalarea, utilizarea și întreținerea sigure și corecte.

Păstrați acest manual la îndemână, astfel încât să-l puteți consulta întotdeauna pentru utilizarea sigură și corectă a aparatului.

Dacă vindeți aparatul, îl oferiți cadou sau îl lăsați în urmă când vă mutați, asigurați-vă că dați mai departe și acest manual, astfel încât noul proprietar să se poată familiariza cu aparatul și cu avertismentele de siguranță.

### Legenda



Avertisment - Informații importante privind siguranța



Informații generale și sfaturi



Informații de mediu

### NOTĂ: NUMAI PENTRU REGATUL UNIT



La primirea aparatului, vă rugăm să îl verificați cu atenție pentru a vedea dacă este deteriorat. Orice deteriorare constatată trebuie raportată imediat șoferului de livrare. În caz contrar, daunele constatate trebuie raportate comerciantului cu amănuntul în termen de 2 zile de la primire.



### Condiții ambientale

Acest aparat este marcat în conformitate cu Directiva europeană 2012/19/UE privind deșeurile de echipamente electrice și electronice (DEEE).

DEEE conțin atât substanțe poluante (care pot avea consecințe negative asupra mediului), cât și componente de bază (care pot fi reutilizate). Este important ca DEEE să fie supuse unor tratamente specifice, pentru a elimina și elimina în mod corespunzător toți poluanții, precum și pentru a recupera și recicla toate materialele. Persoanele fizice pot juca un rol important pentru a se asigura că DEEE nu devin o problemă de mediu; este esențial să respecte câteva reguli de bază:

- DEEE nu trebuie tratate ca deșeuri menajere;
- DEEE trebuie predate la punctele de colectare relevante gestionate de municipalitate sau de societăți înregistrate. În multe țări, pentru DEEE de mari dimensiuni, ar putea fi prezentă colectarea la domiciliu.

În multe țări, atunci când cumpărați un aparat nou, cel vechi poate fi returnat la comerciantul care trebuie să îl ridice gratuit, pe baza unui contract individual, atâta timp cât echipamentul este de tip echivalent și are aceleași funcții ca și cel furnizat.



## AVERTISMENT!

### Risc de rănire sau sufocare!

Deconectați aparatul de la rețeaua de alimentare. Deconectați cablul de alimentare și eliminați-l. Îndepărtați dispozitivul de închidere a ușii pentru a împiedica animalele de companie și copiii să se închidă în aparat.

1 - Informații de siguranță.....	4
2 - Instalare .....	7
3 - Sfaturi practice.....	11
4 - Descrierea produsului.....	13
5 - Panoul de control .....	14
6 - Programe.....	17
7 - Consum .....	20
8 - Utilizarea zilnică .....	21
9 - Îngrijire și curățare.....	26
10 - Depanare .....	29
11 - Date tehnice .....	32
12 - Serviciul de asistență pentru clienți.....	33

## Înainte de a porni aparatul pentru prima dată, citiți următoarele indicații de siguranță!



### AVERTISMENT!

#### Utilizarea zilnică

- ▶ Acest aparat este destinat utilizării în gospodării și în aplicații similare, precum:
  - Zonele de bucătărie pentru personal din magazine, birouri și alte medii de lucru;
  - Case de fermă;
  - De către clienții din hoteluri, moteluri și alte tipuri de medii rezidențiale;
  - Medii din pensiuni.

Chiar și în cazul aplicațiilor de mai sus, este exclusă o utilizare diferită a acestui aparat de cea din mediul casnic sau de cea din funcțiile de menaj, precum și utilizarea comercială de către utilizatori experți sau instruiți. În cazul în care aparatul este utilizat într-un mod neconform cu acestea, se poate reduce durata de viață a aparatului și poate anula garanția producătorului. Orice deteriorări aduse aparatului sau alte deteriorări sau pierderi rezultate în urma utilizării care nu corespunde utilizării domestice sau casnice (chiar dacă aparatul este amplasat într-un mediu domestic sau casnic) nu vor fi acceptate de către producător în cea mai completă măsură permisă prin lege.

- ▶ Acest aparat poate fi utilizat de către copiii cu vârste de minim 8 ani și de către persoanele cu capacități fizice, senzoriale sau mintale reduse sau cu lipsă de experiență sau cunoștințe cu condiția să fie supravegheate sau instruite corespunzător privind modul de utilizare a acestui aparat în mod sigur și să înțeleagă pericolele implicate.

Copiii nu trebuie să se joace cu aparatul. Curățarea și întreținerea de către utilizator nu vor fi efectuate de copii fără supraveghere.

- ▶ Copiii trebuie supravegheați pentru a vă asigura că nu se joacă cu aparatul.
- ▶ Copiii cu vârsta mai mică de 3 ani trebuie ținuti la distanță, cu excepția cazului în care sunt supravegheați în permanență.
- ▶ În cazul în care cablul de alimentare este deteriorat, acesta trebuie înlocuit cu un cablu sau un ansamblu special disponibil de la producător sau de la agentul său de service.

- ▶ Utilizați numai seturile de furtunuri furnizate cu aparatul pentru racordul de alimentare cu apă (nu refolosiți seturile de furtunuri vechi).
- ▶ Presiunea apei trebuie să fie între 0,03 MPa și 1 MPa.
- ▶ Asigurați-vă că covoarele sau carpetele nu obstrucționează baza sau orice parte a fantelor de aerisire.
- ▶ După instalare, aparatul trebuie poziționat, astfel încât ștecărul să fie accesibil.
- ▶ Capacitatea maximă de încărcare a hainelor uscate depinde de modelul utilizat (consultați panoul de comandă).
- ▶ Pentru a consulta specificațiile tehnice ale produsului, vă rugăm să consultați site-ul web al producătorului.

### Conexiuni electrice și instrucțiuni de siguranță

- ▶ Detaliile tehnice (tensiunea de alimentare și curentul de intrare) sunt indicate pe placa de cote nominale a produsului.
- ▶ Asigurați-vă că sistemul electric este legat la pământ, că respectă toate legile în vigoare și că priza (electrică) este compatibilă cu aparatul. În caz contrar, solicitați asistență profesională calificată.
- ▶ Se recomandă cu insistență să nu folosiți convertoare, prize multiple sau prelungitoare.
- ▶ Înainte de curățarea sau întreținerea mașinii de spălat, scoateți aparatul din priză și închideți robinetul de apă.
- ▶ Nu trageți de cablul de alimentare sau de aparat pentru a deconecta mașina.
- ▶ Asigurați-vă că nu există apă în tambur înainte de a deschide ușa.



### AVERTISMENT!

#### **Apa poate atinge temperaturi foarte ridicate în timpul ciclului de spălare.**

- ▶ Nu expuneți mașina de spălat la ploaie, la lumina directă a soarelui sau la alte intemperii. Protejați de un eventual îngheț.
- ▶ În timpul deplasării, nu ridicați mașina de spălat de butoane sau de sertarul pentru detergent; în timpul transportului, nu sprijiniți niciodată ușa pe cărucior.

Recomandăm ca două persoane să ridice mașina de spălat.

- ▶ În caz de defecțiune și/sau funcționare defectuoasă, opriți mașina de spălat, închideți robinetul de apă și nu interveniți asupra aparatului. Contactați imediat centrul de asistență pentru clienți și utilizați numai piese de schimb originale. Neresușita de a respecta aceste instrucțiuni pot pune în pericol siguranța aparatului.

## **Utilizarea preconizată**

Acest aparat este destinat exclusiv spălării rufelor care pot fi spălate la mașină. Urmați întotdeauna instrucțiunile de pe eticheta fiecărui articol de îmbrăcăminte. Aparatul este conceput exclusiv pentru uz casnic în interiorul locuinței. Acesta nu este destinat utilizării comerciale sau industriale.

Nu sunt permise schimbări sau modificări ale dispozitivului. Utilizarea nepreconizată poate cauza pericole și pierderea tuturor pretențiilor de garanție și de răspundere.

## 2.1 Pregătire

- ▶ Asigurați-vă că nu există daune de transport.
- ▶ Asigurați-vă că toate șuruburile de transport sunt îndepărtate.
- ▶ Aparatul este greu, manipulați-l între cel puțin două persoane.
- ▶ Scoateți aparatul din ambalaj.
- ▶ Îndepărtați toate materialele de ambalare, inclusiv folia de protecție de pe corpul mașinii, baza de polistiren, și nu le lăsați la îndemâna copiilor. La deschiderea ambalajului, este posibil să observați picături de apă pe punga de plastic și pe hublou. Acest fenomen este normal, rezultat al testelor de apă efectuate în fabrică.



### Observație: Eliminarea ambalajelor

Nu lăsați materialele de ambalare la îndemâna copiilor și eliminați-le într-un mod ecologic.

## 2.2 OPȚIONAL: Instalarea suporturilor pentru reducerea zgomotului

1. La deschiderea ambalajului, veți găsi patru tampoane pentru reducerea zgomotului. Acestea sunt utilizate pentru reducerea zgomotului (Fig. 2-1).
2. Așezați mașina de spălat pe o parte, cu hubloul îndreptat în sus, cu partea inferioară spre operator.
3. Scoateți tampoanele pentru reducerea zgomotului și îndepărtați folia protectoare adezivă cu două fețe; lipiți de jur împrejurul părții inferioare; tampoanele pentru reducerea zgomotului se află sub corpul mașinii de spălat, așa cum se arată în figura 3 (două tampoane mai lungi în pozițiile 1 și 3, două tampoane mai scurte în pozițiile 2 și 4). La final, așezați din nou mașina în poziție verticală.

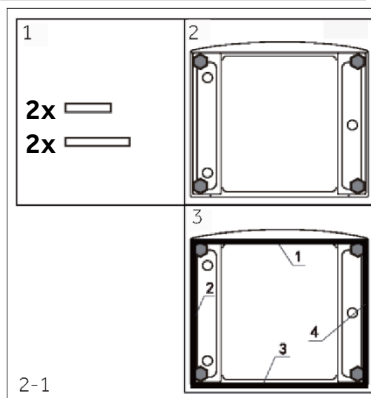

## 2.3 Demontarea șuruburilor de transport

Protecția de transport de pe partea din spate este concepută pentru fixarea componentelor antivibrații în interiorul aparatului în timpul transportului, pentru a preveni deteriorarea interioară. Toate elementele (T1, T2, T3 și T4, Fig. 2-2) trebuie îndepărtate înainte de utilizare.

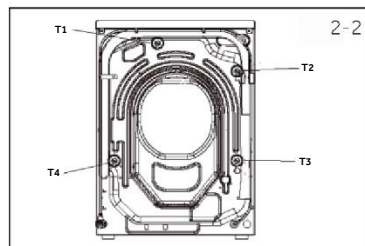

1. Scoateți toate cele 4 șuruburi de ambalare. (T1-T4) (Fig.2-3).
2. Astupați cele 5 găuri cu dopuri de obturare.

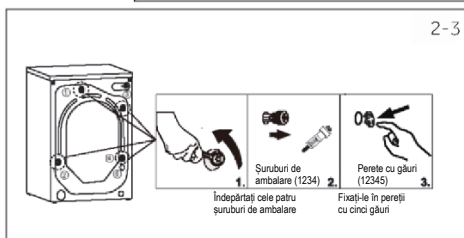



## Observație: Păstrați într-un loc sigur

Păstrați toate piesele de protecție pentru transport într-un loc sigur, pentru a le putea utiliza pe viitor. Când trebuie să mutați aparatul, montați mai întâi piesele de protecție.

### 2.4 Deplasarea aparatului

Dacă mașina trebuie mutată într-un loc aflat la distanță, montați din nou șuruburile de transport îndepărtate înainte de instalare pentru a preveni deteriorarea. Asamblarea are loc în ordine inversă.

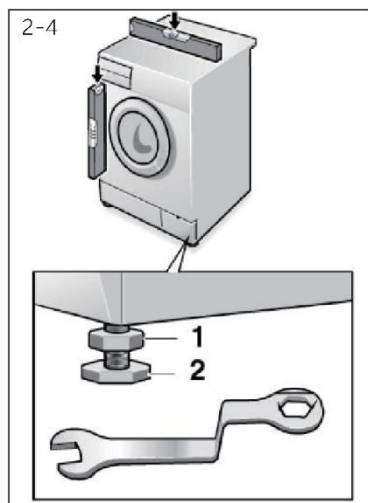

### 2.5 Alinierea aparatului

Reglați toate picioarele (Fig. 2-4) pentru a obține o poziție complet nivelată. Acest lucru va reduce la minimum vibrațiile și, prin urmare, zgomotul în timpul utilizării. De asemenea, va reduce uzura. Vă recomandăm să folosiți o nivelă cu bulă de aer pentru reglare. Podeaua trebuie să fie cât mai stabilă și mai plană posibil.

1. Slăbiți piulița de blocare (1) cu ajutorul unei chei.
2. Reglați înălțimea rotind picioarele.(2).
3. Strângeți contrapiulița (1) pe carcasă.

### 2.6 Alinierea aparatului

Fixați furtunul de scurgere a apei în mod corespunzător la conducte. Furtunul trebuie să ajungă la un moment dat la o înălțime cuprinsă între 80 și 100 cm deasupra liniei de fund a aparatului! Dacă este posibil, păstrați întotdeauna furtunul de scurgere fixat de clema din spatele aparatului.



## AVERTISMENT!

- ▶ Utilizați numai setul de furtunuri furnizat pentru racordare.
- ▶ Nu refolosiți niciodată seturile de furtunuri vechi!
- ▶ Racordați furtunul numai la alimentarea cu apă rece.
- ▶ Înainte de racordare, verificați dacă apa este curată și limpede.

Sunt posibile următoarele racorduri:

### 2.6.1 Furtun de evacuare conectat la chiuvetă

- ▶ Agățați furtunul de scurgere cu suportul în U deasupra marginii unei chiuvete de dimensiuni adecvate (Fig. 2-5).
- ▶ Asigurați suportul în U împotriva alunecării.

### 2.6.2 Furtun de evacuare conectat la sursa de evacuare

- ▶ Diametrul interior al conductei verticale cu orificiu de aerisire trebuie să fie de minimum 40 mm.
- ▶ Introduceți furtunul de evacuare 80-100 mm în conducta de apă uzată.
- ▶ Atașați suportul în U și fixați-l suficient de bine (Fig. 2-6).

### 2.6.3 Furtun de scurgere conectat la racordul chiuvetei

- ▶ Racordul trebuie să fie situat deasupra sifonului.
- ▶ Racordul pentru furtun este de obicei închis cu un dop (A). Acesta trebuie îndepărtat pentru a preveni orice eroare de funcționare (Fig. 2-7).
- ▶ Fixați furtunul de scurgere cu o clemă.

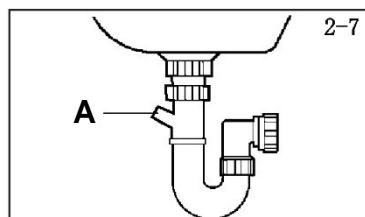
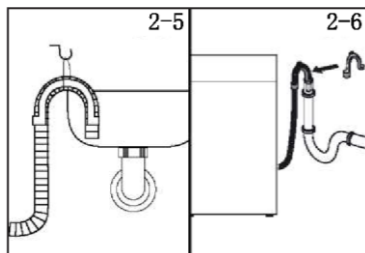

## ATENȚIE!

- ▶ Furtunul de scurgere nu trebuie să fie scufundat în apă, trebuie să fie bine fixat și să nu prezinte scurgeri. Dacă furtunul este poziționat la nivelul podelei sau dacă racordul se află sub 80 cm înălțime, mașina va evacua constant apa în timpul umplerii (efect de sifon inversat).
- ▶ Furtunul de evacuare nu trebuie să fie prelungit. Dacă este necesar, contactați serviciul post-vânzare.
- ▶ Nu îndepărtați clema conductei de scurgere.

## 2.7 Furtun de scurgere conectat la racordul chiuvetei

Asigurați-vă că garniturile sunt introduse.

1. Conectați furtunul de admisie a apei cu capătul înclinat la aparat (Fig. 2-8). Strângeți manual îmbinarea cu șurub.
2. Celălalt capăt se conectează la un robinet de apă cu filet de 3/4 (Fig. 2-9).

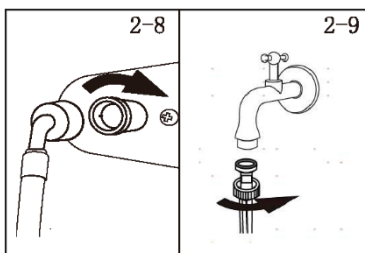

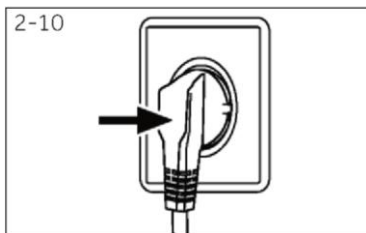

### 2.8 Racordarea la rețeaua electrică

Înainte de fiecare racord, verificați dacă:

- ▶ sursa de alimentare, priza și siguranța sunt corespunzătoare datelor de pe plăcuță de identificare.
- ▶ priza de alimentare este legată la pământ și să nu trebuie să se utilizeze prize multiple sau prelungitoare.
- ▶ ștecărul și priza de alimentare sunt strict conforme.
- ▶ **Numai în Marea Britanie:** Ștecărul britanic respectă standardul BS1363A.

Introduceți ștecărul în priză (Fig. 2-10).



### AVERTISMENT!

- ▶ Asigurați-vă întotdeauna că toate racordurile (alimentarea cu energie electrică, scurgerea și furtunul de apă) sunt bine fixate, uscate și nu prezintă scurgeri!
- ▶ Aveți grijă ca aceste piese să nu fie niciodată strivite, îndoite sau răsucite.
- ▶ În cazul în care cablul de alimentare este deteriorat, acesta trebuie înlocuit de către agentul de service (a se vedea cardul de garanție) pentru a evita pericolele.

### 3.1 Sfaturi de încărcare

Atunci când sortați rufele, asigurați-vă că:

- ați eliminat din rufe obiectele metalice, cum ar fi agrafele de păr, ace, monede;
  - ați încheiat nasturii la fețele de pernă, ați închis fermoarele, ați legat curelele desfăcute și cordoanele lungi pentru halat;
  - ați îndepărtat rolele, cârligele sau agrafele de la perdele;
  - ați citit cu atenție etichetele de spălare a hainelor;
  - ați îndepărtat orice pete persistente folosind detergenți specifici.
- ▶ Atunci când spălați covoare, pături sau alte haine grele, vă recomandăm să evitați ciclul de centrifugare.
- ▶ Pentru a spăla lâna, asigurați-vă că articolul poate fi spălat la mașină. Verificați eticheta țesăturii.
- ▶ Lăsați ușa aparatului ușor deschisă între spălări, pentru a preveni posibilele mirosuri grele care se dezvoltă în interiorul mașinii.

### 3.2 Recomandări utile pentru economisire

Sfaturi privind modul de a economisi bani și a nu dăuna mediului când vă folosiți mașina.

- ▶ Încărcați mașina la cea mai mare capacitate, indicată în tabelul de programe, pentru fiecare program. Astfel, veți putea face economii la apă și energie.
- ▶ Zgomotul și umezeala reziduală a rufelor sunt afectate de viteza de centrifugare: o stoarcere mai rapidă este asociată cu un zgomot mai mare și umezeală reziduală mai redusă a rufelor.
- ▶ Cele mai eficiente programe în ceea ce privește utilizarea combinată a apei și energiei sunt, de regulă, cele mai lungi cu temperatură redusă.
- ▶ Scanați codul QR de pe eticheta energetică pentru informații despre consumul de energie. Consumul efectiv de energie poate fi diferit de cel declarat, în funcție de condițiile locale.

#### Maximizăți dimensiunea încărcăturii

- ▶ Obțineți cea mai bună utilizare a energiei, a apei, a detergentului și a timpului prin utilizarea încărcăturii maxime recomandate.  
Economisiți până la 50% energie prin spălarea unei încărcături complete în loc de 2 jumătăți de încărcătură.

#### Trebuie să o pre-spălați?

- ▶ Numai pentru rufe foarte murdare!  
Economisiți detergent, timp, apă și consum de energie dacă nu selectați Prespălare pentru rufe cu un grad de murdărie ușoară sau normală.

#### Este necesară o spălare la cald?

- ▶ Pretrățiți petele cu soluție de îndepărtare a petelor sau înmuiați petele uscate în apă înainte de spălare pentru a reduce necesitatea unui program de spălare la cald. Economisiți energie utilizând un program de spălare la temperatură scăzută.

### 3.3 Dozarea detergentului

Mai jos se regăsește un scurt ghid cu recomandări și sfaturi privind utilizarea de detergent

- ▶ Utilizați numai detergenți adecvați pentru mașina de spălat.
- ▶ Selectați-vă detergentul în funcție de tipul de material (bumbac, delicate, sintetice, lână, mătase etc.), culoare, tip și nivel de murdărie și temperatură de spălare programată.
- ▶ Pentru a utiliza cantitatea corectă de detergent, balsam sau orice alt aditiv, urmați de fiecare dată cu atenție instrucțiunile producătorului: utilizarea corectă a aparatului cu doza corectă vă permite să evitați risipa și să reduceți impactul ecologic.



Când spălați rufe albe foarte murdare, vă recomandăm să folosiți programe pentru bumbac la 60 °C sau mai mult și un detergent de rufe normal (de uz intens) care conține agenți de înălbire care, la temperaturi medii/înalte, oferă rezultate excelente. Pentru spălări între 40°C și 60°C, tipul de detergent utilizat trebuie să fie adecvat tipului de țesătură și nivelului de murdărie. Pulberile normale sunt potrivite pentru țesăturile "albe" sau cu culori rezistente, cu grad ridicat de murdărie, în timp ce detergenții lichizi sau pulberile "de protecție a culorilor" sunt potrivite pentru țesăturile colorate cu un nivel redus de murdărie.

Pentru spălarea la temperaturi mai mici de 40 °C, vă recomandăm să utilizați detergenți lichizi sau detergenți etichetați în mod special ca fiind adecvați pentru spălarea la temperaturi scăzute.

Pentru spălarea lânii sau a mătăsii, utilizați numai detergenți special concepuți pentru aceste țesături.

- ▶ Prea mult detergent duce la spumare excesivă, care previne rularea corectă a ciclului. De asemenea, poate afecta calitatea spălării și a clătirii.

Utilizarea detergenților ecologici fără fosfați poate provoca următoarele efecte:

- **apă de scurgere a clătirii mai tulbură:** Acest efect este legat de zeoliții în suspensie, care nu au efecte negative asupra eficienței clătirii.
- **pulbere albă (zeoliți) pe rufe la sfârșitul spălării:** este normal, pulberea nu este absorbită de țesătură și nu îi schimbă culoarea.  
Pentru a îndepărta zeoliții, selectați un program de clătire. Pe viitor, luați în considerare utilizarea unei cantități ceva mai mici de detergent.
- **spumă în apă la ultima clătire:** acest lucru nu indică neapărat o clătire slabă. Luați în considerare posibilitatea de a folosi mai puțin detergent la următoarele spălări.
- **spumă abundentă:** Acest lucru se datorează adesea surfactanților anionici din detergenți, care sunt greu de eliminat din rufe.

În acest caz, nu clătiți din nou pentru a elimina aceste efecte. Nu este valabilă.

Vă sugerăm să efectuați o spălare de întreținere folosind un produs de curățare brevetat.

Dacă problema persistă sau dacă suspectați o funcționare defectuoasă, contactați imediat un centru autorizat de asistență tehnică pentru clienți.

### **i** Observație:

Ca urmare a modificărilor tehnice și a modelelor diferite, ilustrațiile din capitolele următoare pot fi diferite de modelul dumneavoastră.

## 4.1 Imaginea aparatului

Față (Fig. 4-1):

Partea din spate (Fig. 4-2):

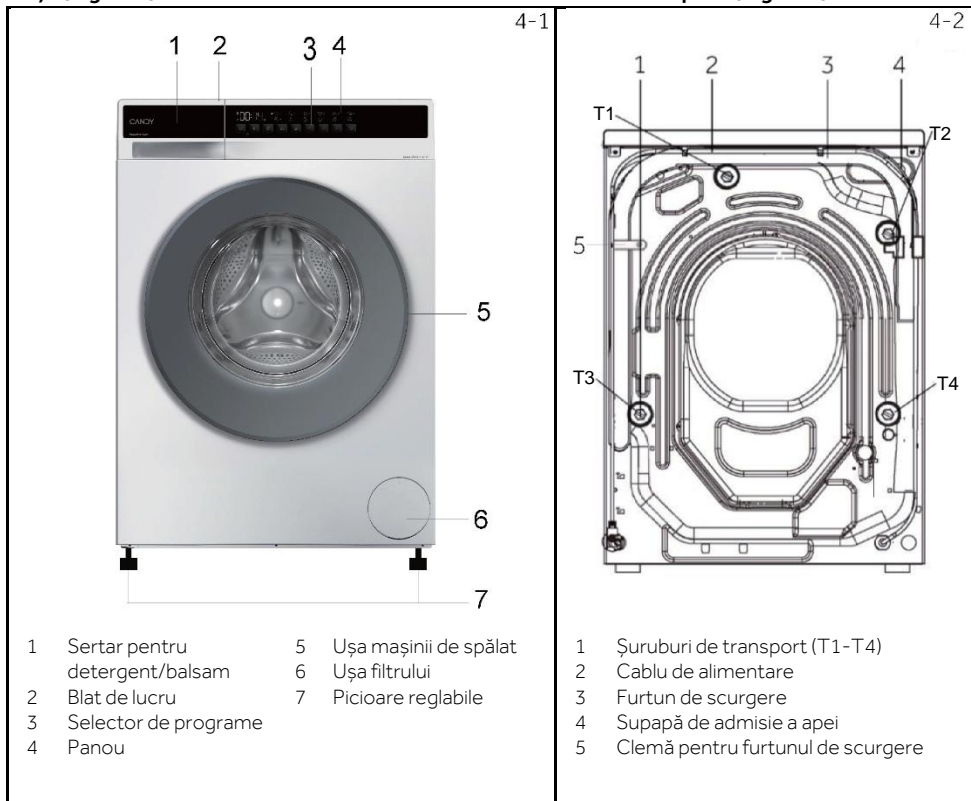

## 4.2 Accesorii

Verificați accesoriile și documentația în conformitate cu această listă (Fig. 4-3):

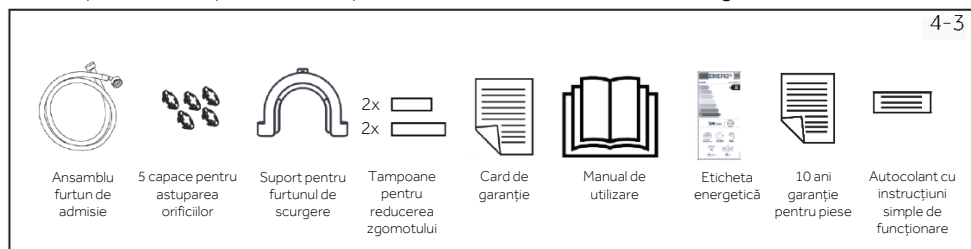

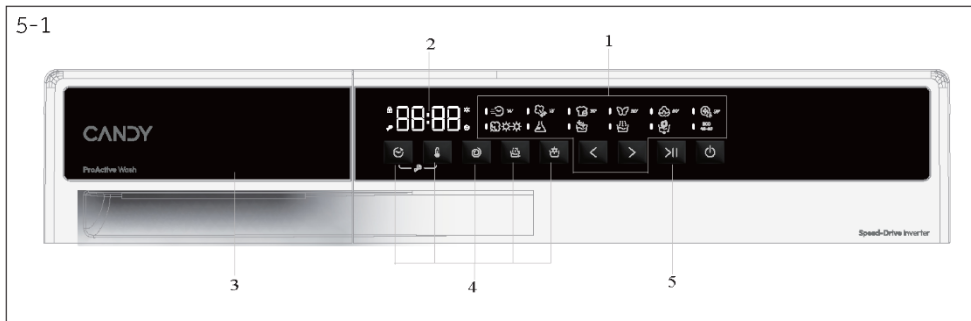

- 1 Selector de programe    3 Sertar pentru detergent/ balsam    5 Butonul „Start/Pauză”  
 2 Afișaj    4 Butoane de funcție

## **i** Observație: Semnal acustic

Semnalul acustic poate fi selectat sau anulat dacă este necesar; a se vedea UTILIZAREA ZILNICĂ (consultați P27 8.12).



### 5.1 Butonul de pornire

Porniți/opriți aparatul prin intermediul acestui buton de pornire (Fig. 5-2).

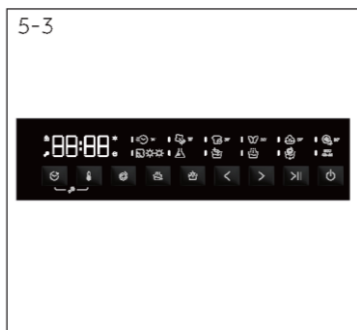

### 5.2 Selector de programe

Prin apăsarea butoanelor stânga și dreapta pentru programe (Figura 5-3), puteți selecta unul dintre cele 12 programe și puteți afișa setările implicite ale acestuia.



### 5.3 Afișaj

Pe afișaj (Fig. 5-4) apar următoarele informații:

- ▶ Timpul rămas
- ▶ Timpul rămas din rezervare
- ▶ Informații de alarmă și informații prompte
- ▶ Informații de sfârșit de pauză
- ▶ Timpul de întârziere

### 5.4 Sertar pentru detergent

Deschideți sertarul dozatorului, unde puteți observa următoarele componente (Fig. 5-5):

- 1: Compartiment pentru detergent pudră sau lichid.
- 2: Clapetă de blocare; apăsați-o în jos pentru a scoate sertarul dozatorului
- 3: Puneți o cantitate mică de praf de spălat.
- 4: Compartiment pentru balsam.
- 5: Clapetă de blocare; apăsați-o în jos pentru a scoate sertarul dozatorului.

Recomandarea privind tipul de detergenți este adecvată pentru diferitele temperaturi de spălare, consultați instrucțiunile detergentului (a se vedea P23).

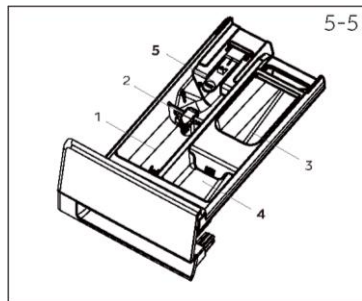

### 5.5 Butoane de funcție

Butoanele funcționale (Fig. 5-6) permit opțiuni suplimentare în programul selectat înainte de începerea programului.

Se afișează indicatorii corespunzători.

Prin oprirea aparatului sau prin setarea unui nou program, sunt afișate toate opțiunile.

Dacă un buton are mai multe opțiuni, opțiunea dorită poate fi selectată prin apăsarea succesivă a butonului.

Dacă atingeți butoanele, atunci când lumina este slabă, funcția nu este selectată: când lumina este puternică, funcția este selectată.

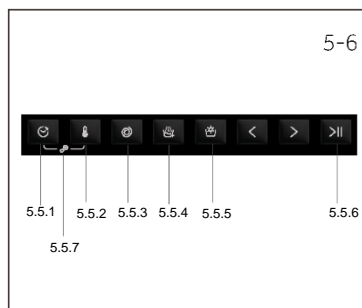

### Observație: Setări din fabrică

Pentru a obține cele mai bune rezultate în fiecare program, y a definit setările implicite specifice. Dacă nu există cerințe speciale, se recomandă setarea implicită.

#### 5.5.1 Butonul de funcție „”

- Acest buton de întârziere vă permite să programați ciclul de spălare cu o întârziere de maximum 24 de ore (Fig. 5-7).
- Pentru a amâna pornirea, folosiți următoarele proceduri:
  - Selectați programul necesar.
  - Apăsați butonul o dată pentru a activa pornirea întârziată și apoi apăsați-l din nou pentru a seta întârzierea dorită. Întârzierea crește în trepte de 30 de minute, cu o întârziere maximă de 24 de ore.
  - Confirmați apăsând butonul „Start/Pauză”. Numărătoarea inversă a amânării începe și atunci când se termină, programul va începe automat.
- Este posibilă anularea amânării pornirii, rotind selectorul de programe.

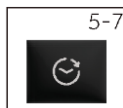

#### 5.5.2 Butonul de funcție „”

- Atingeți acest buton de temperatură (Fig. 5-8) pentru a afișa temperatura corespunzătoare. Dacă se selectează „-- °C”, apa nu va fi încălzită.

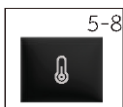

5-9



### 5.5.3 Butonul de funcție „”

- Atingeți acest buton de viteză (Fig.5-9) pentru a modifica sau a deselecta viteza de centrifugare a programului. Dacă nu se aprinde nicio lumină și se afișează „”, aparatul nu centrifughează.

5-10



### 5.5.4 Butonul de funcție „”

- Acest buton este pentru funcția extra clătire (Fig.5-10). Vă permite să adăugați cel puțin o clătire la sfârșitul ciclului de spălare. (Unele programe nu au această funcție.) Este utilă pentru persoanele cu piele delicată și sensibilă, pentru care o cantitate mică de reziduuri poate provoca alergii. Este recomandabil să utilizați acest program pentru hainele copiilor și pentru spălarea articolelor foarte murdare, din fibre care necesită o cantitate mare de detergent, sau pentru spălarea articolelor din prosop, ale căror fibre au tendința de a reține detergentul.

5-11



### 5.5.5 Butonul de funcție „”

- Atingeți acest buton (Fig.5-12) pentru a selecta funcția de uscare. Dacă îl apăsați continuu, puteți selecta diferite intensități și timpi de uscare. Acest buton poate fi selectat numai de anumite programe și nu poate fi selectat atunci când lumina programului este stinsă (off).

5-12



### 5.5.6 Butonul de funcție „>||”

- Atingeți ușor acest buton (Fig. 5-12) pentru a porni sau a întrerupe programul afișat în acel moment.

5-13



### 5.5.7 Butonul de funcție „”

- Apăsați simultan butoanele „Întârziere” și „Temperatură” (Fig. 5-13) pentru a activa modul de blocare comenzi.

  Spălare    Uscare			 Compartiment de detergent pentru: <ul style="list-style-type: none"> <li>1 Detergent</li> <li>2 Produsul de înmuiere sau de îngrijire</li> <li>3 Prespălare</li> </ul> <input checked="" type="checkbox"/> Selectabil, dar nu implicit <input type="checkbox"/> Nu se poate selecta implicit 								USCARE	EXTRA CLĂTIRE	ÎNȚĂZIERE
			TEMP. STANDARD	TEMP. MAXIMĂ	PRESETARE CENTRIFUGARE	CENTRIFUGARE MAXIMĂ	1	2	3				
	RAPID	1	1	30	30	800	1400	●	○	/	✓	✓	✓
	FRESH VAPOR	1	-	-	-	-	-	/	/	/	×	×	×
	SPECIAL 39°	1,5	1	30	30	800	1400	●	○	/	✓	✓	✓
	ȚESĂTURI DELICATE	1,5	-	30	40	400	400	●	○	/	×	×	✓
	BUMBAC	8	5	30	90	1400	1400	●	○	/	✓	✓	✓
	IGIENIC PLUS 59°	1,5	1	60	90	1400	1400	●	○	/	✓	×	✓
	TEMPERATURĂ ÎNALTĂ	-	5	-	-	-	-	/	/	/	✓	×	×
	HAINE SINTETICE	5,5	3,5	40	60	1200	1200	●	○	/	✓	✓	✓
	CURĂȚĂRE TAMBUR	-	-	90	90	-	-	/	/	/	×	×	×
	CLĂTIRE	8	5	-	-	1000	1000	/	○	/	✓	×	×
	USCARE ȘI CENTRIFUGARE	8	5	-	-	1000	1400	/	/	/	✓	×	×
ECO 1) 40-60	ECO 40-60	8	5	40	90	1400	1400	●	○	/	✓	✓	✓

**INFORMAȚII PENTRU LABORATOARELE DE TESTARE**  
**PROGRAM STANDARD CONFORM(UE) Nr. 2019/2023:PROGRAMUL ECO 40-60**

1)Eco 40-60 a schimbat numele programului în bumbac după modificarea parametrilor.

## Descrierea programelor

Pentru a curăța diverse tipuri de materiale și diverse niveluri de murdărie, mașina de spălat are programe specifice care îndeplinesc fiecare necesitate de spălare (consultați tabelul cu programe).



Alegeți programul în conformitate cu instrucțiunile de spălare care apar pe etichetă, în special temperatura maximă recomandată.



## AVERTISMENT!

### RECOMANDĂRI IMPORTANTE PENTRU PERFORMANȚA DE SPĂLARE.

- ▶ Hainele colorate noi trebuie spălat separat timp de cel puțin 5 sau 6 spălări.
- ▶ Anumite articole de culoare închisă mari, cum ar fi blugii și prosoapele trebuie mereu spălate separat.
- ▶ Nu amestecați niciodată materialele NON COLOURFAST.
- ▶ Nu atingeți geamul de observare în timpul funcționării programului de temperatură ridicată.

### ECO 40-60

Programul ECO 40-60 poate curăța rufe din bumbac cu grad normal de murdărie care se pot spălat conform declarației la 40 °C sau 60 °C, împreună în același ciclu. Acest program este utilizat pentru a evalua conformitatea cu legislația UE Ecodesign (design de produse ecologice).

### HAINA SINTETICE

Acest program vă permite să spălați diferite țesături și diferite culori împreună. Mișcarea de rotație a tamburului și nivelurile de apă sunt optimizate în timpul fazei de spălare și al celei de clătire. Rotația corespunzătoare asigură formarea redusă a cutelor în material.

### CURĂȚARE TAMBUR

Acest program poate efectua autocurățarea mașinii de spălat. Vă recomandăm o autocurățare cu găleata după ce ați folosit mașina de spălat de 50 de ori. Atunci când utilizați acest program, nu utilizați detergent de rufe sau detergent pentru mașină.

### CLĂTIRE

Acest program efectuează 2 clătiri cu o centrifugare intermediară (care poate fi redusă sau exclusă utilizând butonul adecvat). Acesta este utilizat pentru clătirea oricărui tip de material, de exemplu, după o spălare efectuată manual.

### USCARE ȘI CENTRIFUGARE

Programul finalizează scurgerea și o centrifugare maximă. Este posibilă ștergerea sau reducerea cu ajutorul butonului de selectare a stoarcerii.

### SPECIAL 39'

Acest program vă permite să spălați împreună țesături diferite, cum ar fi bumbac, haine sintetice și țesături mixte, în numai 39 de minute la o temperatură de 30 °C (sau mai mică). Acest program este deosebit de potrivit pentru țesăturile ușor murdare, până la jumătate din încărcătura nominală.

### RAPID

Acest program nou poate fi utilizat pentru a obține rezultate în timp ce economisiți apă, energie, detergent și timp. Această opțiune spală la o temperatură medie, potrivită pentru rufele mixte din bumbac și materiale sintetice, ușor murdare. Recomandat pentru încărcături mici și articole ușor murdare.

**FRESH VAPOR**

Acest program utilizează un tratament cu aburi pentru a netezi cutele. Acesta este conceput pentru haine uscate, în funcție de tipul de țesături.

**TEMPERATURĂ ÎNALTĂ**

Programul de uscarea la temperaturi ridicate, recomandat pentru articole din bumbac și in (consultați întotdeauna cu atenție eticheta hainelor).

**IGIENIC PLUS 59'**

Acest program de spălare este capabil să atingă o temperatură de 60 °C pentru o perioadă lungă de timp, combinând acțiunea aburului cu o acțiune puternică de clătire pentru îmbrăcăminte complet curată și igienică. Recomandat pentru țesături de bumbac.

**BUMBAC**

Acest program este potrivit pentru spălarea hainelor colorate din bumbac la 40 °C sau pentru a asigura cel mai înalt grad de curățenie pentru spălarea rufelor rezistente, din bumbac, la 90 °C. Centrifugarea finală se face la viteză maximă, ceea ce asigură o îndepărtare excelentă a apei.

**ȚESĂTURI DELICATE**

Dezvoltat pentru a avea grijă de articolele delicate, acest program spală la o temperatură scăzută într-un timp scurt. O clătire prelungită, în profunzime, ce are grijă de fibrele textile.

**Observație: Procedura de verificare a numărului de cicluri pe care le-a efectuat mașina.**





Procedură: în cadrul programului „BUMBAC”, apăsați simultan „TEMPERATURĂ” și „VITEZĂ”, se va afișa numărul de cicluri de funcționare timp de 2 secunde, apoi reveniți la programul „BUMBAC”. Ciclurile de funcționare cumulate se vor adăuga după încheierea programului. Ciclurile de funcționare vor fi afișate în hexazecimale, dacă sunt mai mari de 9999.

Scanați codul QR de pe eticheta energetică pentru informații despre consumul de energie. Consumul efectiv de energie poate fi diferit de cel declarat, în funcție de condițiile locale.

**i** Observație: Cântărire automată

Aparatul este prevăzut cu o funcție pentru recunoașterea încărcăturii. La o încărcătură redusă, energia, apa și timpul de spălare vor fi reduse automat în unele programe. Timpul implicit afișat poate varia în funcție de greutatea încărcăturii, incluzând programele „ECO 40-60, Haine sintetice, Igienic Plus 59', Bumbac și Țesături delicate”.

**Informații orientative (în conformitate cu Regulamentul (UE) 2019/2023 al Comisiei):**

Capacitate nominală	Program	 (kg)	 (HH:MM)	<b>ENERGY</b> (kWh/ciclu)	 (L/ciclu)	Temperatura maximă (°C)	Viteza maximă (RPM)	 Umiditate reziduală (%)
7	ECO 40-60	8	3:38	0,600	59,0	30	1330	53,0
	ECO 40-60	4	2:48	0,305	38,0	27	1330	52,0
	ECO 40-60	2	2:38	0,195	28,0	25	1330	56,0
	ECO 40-60+ uscare	5	7:30	3,150	74,0	25	1330	0
	ECO 40-60+ uscare	2,5	5:30	1,920	44,0	25	1330	0
kg (1400r)	Bumbac 60°C	8	1:49	1,800	75,0	57	1400	55,0
	Haine sintetice 40°C	4	1:35	0,800	55,0	40	1200	37,0
	Rapid 30 °C	1	0:14	0,350	38,0	30	1000	65,0

Valorile indicate pentru alte programe decât programul ECO 40-60 și ciclul de spălare și uscare sunt doar orientative.

### 8.1 Alimentarea cu energie electrică

Conectați mașina de spălat la o sursă de alimentare (220V până la 240V~/50Hz; Fig. 8-1). Vă rugăm să consultați și secțiunea INSTALARE (a se vedea P10).

### 8.2 Racordarea la apă

- ▶ Înainte de racordare, verificați curățenia și limpezimea intrării de apă.
- ▶ Deschideți robinetul (Fig.8-2).

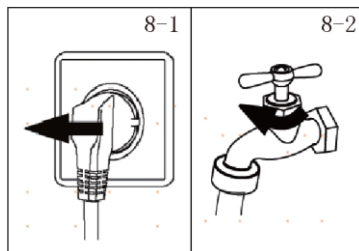

### Observație: Strângere

Înainte de utilizare, verificați dacă există scurgeri la îmbinările dintre robinet și furtunul de admisie, deschizând robinetul.

### 8.3 Pregătirea rufelor

- ▶ Sortați hainele în funcție de material (bumbac, materiale sintetice, lână sau mătase etc.) și de gradul de murdărie (Fig. 8-3). Citiți cu atenție informațiile privind îngrijirea de pe etichetele de spălare.
- ▶ Separați hainele albe de cele colorate. Spălați mai întâi manual textilele colorate pentru a verifica dacă acestea se decolorează sau lasă culoare.
- ▶ Goliți buzunarele (chei, monede etc.) și îndepărtați obiectele decorative mai dure (de exemplu, broșele).
- ▶ Articolele de îmbrăcăminte fără tivuri, articolele delicate și textilele fin țesute, cum ar fi perdelele, trebuie puse într-un sac de spălat pentru a proteja aceste rufe delicate (ar fi mai bine să fie spălate manual sau curățate chimic).
- ▶ Închideți fermoarele, sistemele de închidere cu arci și găicile, și asigurați-vă că nasturii sunt bine cusuți.
- ▶ Puneți articolele sensibile, cum ar fi rufele fără tivuri strânse, lenjeria delicată (lenjeria de corp) și articolele mici, cum ar fi șosetele, curelele, sutienele etc. într-un sac de spălat.
- ▶ Depliați țesăturile mari, cum ar fi cearșafuri de pat, cuverturi de pat etc.
- ▶ Întoarceți pe dos blugii și textilele imprimate, decorate sau cu multe culori; spălați-le separat pe cât posibil.

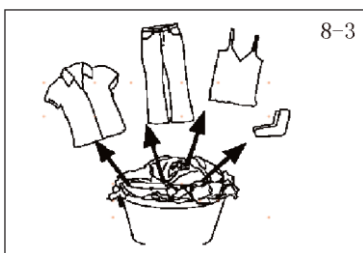

### ATENȚIE!

Articolele netextile, precum și obiectele mici, desprinse sau cu muchii ascuțite pot provoca defectiuni și deteriorarea hainelor și a aparatului.

## Grafic de îngrijire

Spălare					
	Spălare până la 95°C proces normal		Spălare până la 60°C proces normal		Spălare până la 60°C proces blând
	Spălare până la 40°C proces normal		Spălare până la 40°C proces blând		Spălare până la 40°C proces foarte blând
	Spălare până la 30°C proces normal		Spălare până la 30°C proces blând		Spălare până la 30°C proces foarte blând
	Spălare manuală, la maximum 40°C		A nu se spăla		
Înălbire					
	Se permite orice tip de înălbire		Numai oxigen/ fără clor		A nu se înălbi
Uscare					
	Este posibilă folosirea uscătorului la temperatură normală		Este posibilă folosirea uscătorului la temperatură scăzută		A nu se usca la uscător
	Uscare pe sârmă		Uscare pe o suprafață orizontală		
Călcare					
	Călcare la o temperatură maximă de până la 200°C		Călcare la o temperatură medie de până la 150°C		Călcare la o temperatură scăzută de până la 110°C: fără abur (călcatul cu abur poate provoca daune ireversibile)
	A nu se călca				
Îngrijirea profesională a textilelor					
	Curățarea chimică în tetracloretenă		Curățarea chimică în hidrocarburi		A nu se curăța chimic
	Curățare umedă profesională		A nu se folosi curățarea umedă profesională		

## 8.4 Încărcarea aparatului

- ▶ Puneți rufe, una câte una, la spălat.
- ▶ Nu supraîncărcați. Aveți în vedere încărcătura maximă diferită în funcție de program! Regula de bază pentru încărcătura maximă: Lăsați un spațiu de 15 cm între încărcătură și partea superioară a tamburului.
- ▶ Închideți ușa cu grijă. Asigurați-vă că nu se prinde nicio rufă în ușă.

**Observație: Cântărire automată**

Timpul implicit afișat poate varia în funcție de greutatea încărcăturii și este valabil pentru „ECO 40-60, Albe, Smart Wash, Jeans, Haine sintetice, Spălare manuală, Igienic Plus 59', Bumbac și Țesături delicate”.

## 8.5 Selectarea detergentului

- ▶ Eficiența și performanța spălării sunt influențate de calitatea detergentului utilizat.
- ▶ Folosiți numai detergent aprobat pentru spălatul la mașină.
- ▶ Dacă este necesar, folosiți detergenți specifici, de exemplu pentru țesături sintetice și de lână.
- ▶ Nu utilizați agenți de curățare chimică, precum tricloretilena și produse similare.

## Alegerea celui mai bun detergent

Program	Tipul de detergent				
	Universal	Rufe colorate	Țesături delicate	Special	Balsam
SPECIAL 39'	L/P	L	-	-	√
FRESH VAPOR	O	O	O	O	O
RAPID	L	L	-	-	√
IGIENIC PLUS 59'	P	L/P	-	-	√
ȚESĂTURI DELICATE	-	-	L/P	L/P	√
CLĂTIRE	-	-	-	-	√
BUMBAC	L/P	L/P	-	-	√
ECO 40-60	L/P	L/P	-	-	√
TEMPERATURĂ ÎNALTĂ	-	-	-	-	-
HAINESINTETICE	-	L/P	-	-	√
USCARE ȘI CENTRIFUGARE	-	-	-	-	-
CURĂȚARE TAMBUR	-	-	-	L/P	-

L = detergent sub formă de gel/lichid

P = detergent pudră

O = nu

- = nerecomandat

√ = recomandat

Dacă se utilizează detergent lichid, nu se recomandă activarea întârzierii.

Vă recomandăm să folosiți:

- ▶ Pudră de spălare: 20°C până la 90°C\* (cea mai bună utilizare: 40-60°C)
  - ▶ Detergent pentru rufe colorate: 20°C până la 60°C (cea mai bună utilizare: 30-60°C)
  - ▶ Detergente pentru articole din lână/delicate: 20°C până la 30°C (cea mai bună utilizare: 20-30°C)
- \* Alegeți temperatura de spălare de 90°C numai pentru cerințe speciale în ceea ce privește igienizarea.
- \* Dacă alegeți o temperatură a apei de 60°C sau mai mare, vă sfătuim să folosiți mai puțin detergent.
- \* Este mai bine să folosiți mai puțin detergent pudră sau fără detergent.
- \* Tipul de detergent sugerat pe telecomandă depinde de programul ales pe APP.

8-4

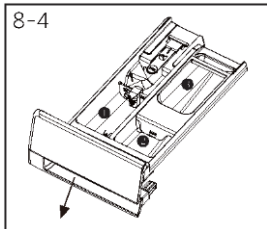

### 8.6 Adăugarea detergentului

1. Scoateți sertarul pentru detergent.
2. Puneți substanțele chimice necesare în compartimentele corespunzătoare (Fig. 8-4).
3. Împingeți ușor sertarul înapoi.



#### Observație:

- ▶ Îndepărtați reziduurile de detergent din sertarul de detergent înainte de următorul ciclu de spălare.
- ▶ Nu folosiți detergent sau balsam în exces.
- ▶ Urmați instrucțiunile de pe ambalajul detergentului.
- ▶ Umpleți întotdeauna cu detergent chiar înainte de începerea ciclului de spălare.
- ▶ Detergentul lichid concentrat trebuie diluat înainte de a fi adăugat.
- ▶ Nu utilizați detergent lichid dacă este selectată funcția „Întârziere”.
- ▶ Alegeți cu atenție setările programului în funcție de simbolurile de îngrijire de pe toate etichetele rufelor și în conformitate cu tabelul de programe.

8-5



### 8.7 Selectarea unui program

Pentru a obține cele mai bune rezultate de spălare, selectați un program care se potrivește gradului de murdărie și tipului de rufe.

Apăsăți butoanele stânga și dreapta (Figura 8-5) pentru a selecta programul potrivit. Pe afișaj va apărea numele programului selectat.



#### Observație: Eliminarea mirosurilor

Înainte de prima utilizare, vă recomandăm să rulați programul „Curățare tambur” pentru a elimina eventualele reziduuri. Nu puneți detergent sau detergent special pentru mașină în compartimentul pentru detergent (2).

8-6



### 8.8 Adăugarea selecțiilor individuale

Selectați opțiunile și setările necesare (Fig. 8-6); consultați Panoul de control.

### 8.9 Pornirea programului de spălare

Apăsăți butonul „Start/Pauză” (Fig. 8-7) pentru a porni programul.

Aparatul funcționează în conformitate cu setările actuale.

Modificările sunt posibile numai prin anularea programului.

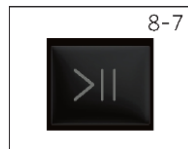

### 8.10 Întreruperea/anularea programului de spălare

Pentru a întrerupe un program în desfășurare, apăsați „Start/Pauză”, LED-ul de deasupra butonului clipește. Apăsăți-l din nou pentru a relua funcționarea.

Pentru a anula un program în desfășurare și toate setările individuale ale acestuia:

1. Atingeți butonul „Start/Pauză” pentru a întrerupe programul în desfășurare.
2. Rotiți butonul la programul USCARE ȘI CENTRIFUGARE și selectați „**I**” pentru a scurge apa.
3. După închiderea programului pentru a reporni aparatul, selectați un nou program și porniți-l.

### 8.11 După spălare

#### **Observație: Blocare ușă**

- ▶ Din motive de siguranță, ușa este blocată parțial în timpul ciclului de spălare. Deschiderea ușii este posibilă numai la sfârșitul programului sau după ce programul a fost anulat corect (a se vedea descrierea de mai sus).
- ▶ În cazul unui nivel ridicat al apei, al unei temperaturi ridicate și în timpul centrifugării nu este posibilă deschiderea ușii; ecranul afișează Lock (Blocare).

1. La sfârșitul ciclului unui program se afișează „**End**”.
2. Aparatul se oprește automat.
3. Scoateți grijă pentru a preveni șifonarea.
4. Închideți alimentarea cu apă.
5. Deconectați cablul de alimentare.
6. Deschideți ușa pentru a preveni formarea umidității și mirosurilor. Lăsați ușa deschisă atunci când nu utilizați aparatul.

#### **Observație: Modul de așteptare/modul de economisire a energiei**

Aparatul pornit va intra în modul de așteptare dacă nu va fi activat în termen de 2 minute înainte de începerea programului sau la sfârșitul programului. Afișajul se stinge. Acest lucru economisește energie.

### 8.12 Activarea sau dezactivarea soneriei

Semnalul acustic poate fi deselectat dacă este necesar:

1. în modul de așteptare, în orice program, apăsați simultan butoanele „Viteză” + „Extra clătire”, timp de 5 secunde; se va activa soneria, iar pe ecran se va afișa „**bEEP OFF**”. Apăsăți din nou simultan cele două butoane timp de 5 secunde; pe ecran se va afișa „**bEEP on**”.

## 9.1 Curățarea sertarului pentru detergent

Aveți grijă și verificați să nu existe reziduuri de detergent. Curățați sertarul în mod regulat (Fig. 9-1):

1. Trageți sertarul în afară până când se oprește.
2. Apăsăți butonul de eliberare și scoateți sertarul.
3. Spălați sertarul cu apă până când acesta este curat și introduceți sertarul înapoi în aparat.

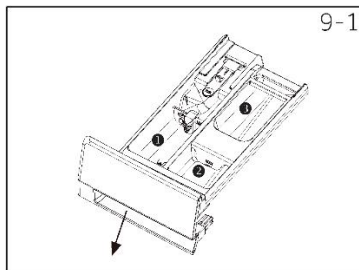

## 9.2 Curățarea mașinii

- ▶ Scoateți aparatul din priză în timpul curățării și întreținerii.
- ▶ Folosiți o cârpă moale cu săpun lichid pentru a curăța carcasa mașinii (Fig. 9-2) și componentele din cauciuc.
- ▶ Nu utilizați substanțe chimice organice sau solvenți corozivi.



## 9.3 Supapa de admisie a apei și filtrul supapei de admisie

Pentru a preveni blocarea alimentării cu apă din cauza substanțelor solide, cum ar fi calcarul, curățați periodic filtrul supapei de admisie.

- ▶ Scoateți cablul de alimentare și opriți alimentarea cu apă.
- ▶ Deșurubați furtunul de admisie a apei din partea din spate (Fig. 9-3) a aparatului, precum și de la robinet.
- ▶ Spălați filtrele cu apă și o perie (Fig. 9-4).
- ▶ Introduceți filtrul și montați furtunul de admisie.
- ▶ Deschideți robinetul pentru a vedea dacă prezintă scurgeri.

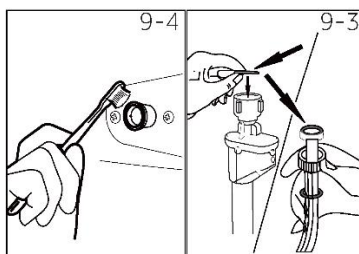

## 9.4 Curățarea tamburului

- ▶ Îndepărtați din tambur obiectele spălate accidental, în special piesele metalice, cum ar fi ace, monede etc. (Fig. 9-5), deoarece acestea provoacă pete de rugină și deteriorări.
- ▶ Pentru îndepărtarea petelor de rugină, folosiți un detergent fără clor. Respectați indicațiile de avertizare ale producătorului agentului de curățare.
- ▶ Nu folosiți obiecte dure sau bureți din sârmă pentru curățare.

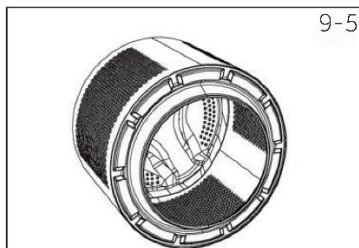

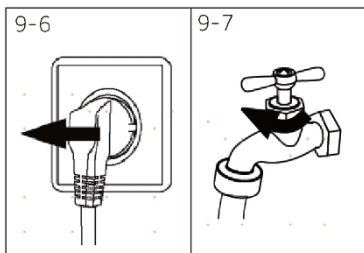

9-7



### 9.5 Perioade lungi de neutilizare

Dacă aparatul nu este utilizat pentru o perioadă mai lungă de timp:

1. Scoateți ștecărul electric (Fig. 9-6).
2. Închideți alimentarea cu apă (Fig. 9-7).
3. Deschideți ușa pentru a preveni formarea umidității și mirosurilor. Lăsați ușa deschisă atunci când mașina nu este folosită.

Înainte de următoarea utilizare, verificați cu atenție cablul de alimentare, intrarea de apă și furtunul de scurgere. Asigurați-vă că totul este instalat corect și că nu există scurgeri.

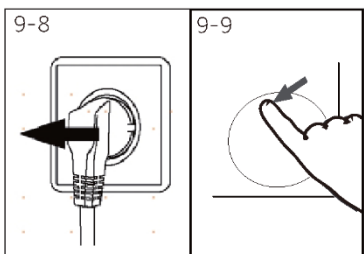

9-9

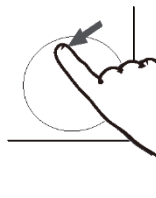

### 9.6 Filtrul pompei

Curățați filtrul o dată pe lună și verificați filtrul pompei, de exemplu, dacă aparatul:

- ▶ Nu
- ▶ Nu centrifughează.
- ▶ Produce un zgomot neobișnuit în timpul funcționării.



### AVERTISMENT!

Risc de opărire! Apa din filtrul pompei poate fi foarte fierbinte! Înainte de orice operațiune, asigurați-vă că apa s-a răcit.

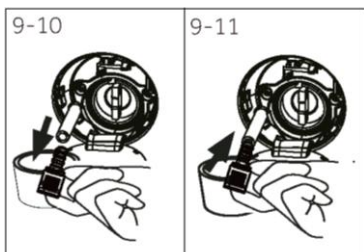

9-11

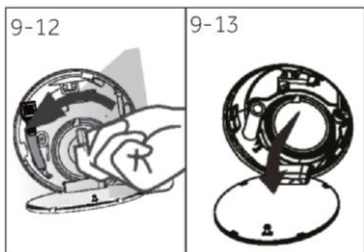

9-13



1. Opriți și scoateți aparatul din priză (Fig. 9-8).
2. Împingeți și deschideți ușa filtrului (Fig. 9-9).
3. Pregătiți un recipient plat pentru a colecta apa în exces (Fig. 9-10). Ar putea fi cantități mari.
4. Trageți furtunul de scurgere în afară și țineți capătul acestuia deasupra recipientului (Fig. 9-10).
5. Scoateți dopul de etanșare din furtunul de scurgere (Fig. 9-10).
6. După ce ați finalizat drenajul, închideți furtunul de scurgere și împingeți-l înapoi spre mașină (Fig. 9-11).
7. Deșurubați și scoateți filtrul pompei, în sens invers acelor de ceasornic (Fig. 9-12).
8. Îndepărtați contaminanții și murdăria (Fig. 9-13).

9. Curățați cu grijă filtrul pompei, de exemplu, folosind apă de la robinet (Fig. 9-14).
10. Refaceți-l bine (Fig. 9-15).
11. Închideți ușa filtrului.

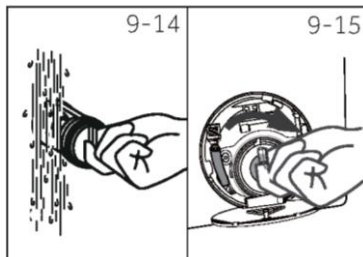

## ATENȚIE!

- ▶ Etanșarea filtrului pompei trebuie să fie curată și să nu prezinte deteriorări. În cazul în care capacul nu este strâns complet, se poate scurge apa.
- ▶ Filtrul trebuie să fie fixat; în caz contrar, se pot produce scurgeri.

Multe dintre problemele care apar pot fi rezolvate de către dumneavoastră, fără a fi necesară o expertiză specifică. În cazul unei probleme, verificați toate posibilitățile prezentate și urmați instrucțiunile de mai jos înainte de a contacta un serviciu post-vânzare. Consultați ASISTENȚĂ PENTRU CLIENȚI.



## AVERTISMENT!

- ▶ Înainte de întreținere, dezactivați aparatul și deconectați ștecărul de la priza de rețea.
- ▶ Echipamentele electrice trebuie să fie întreținute numai de către experți calificați în domeniul electric, deoarece reparațiile necorespunzătoare pot provoca daune considerabile.
- ▶ În cazul în care cablul de alimentare este deteriorat, pentru a evita pericolele, acesta trebuie înlocuit de către producător, agentul său de service sau persoane cu calificări similare.

### 10.1 Coduri de informare

Următoarele coduri sunt afișate numai pentru informații referitoare la ciclul de spălare. Nu trebuie să se efectueze nicio măsură.

Cod	Mesaj
1:25	Durata rămasă a ciclului de spălare va fi de 1 oră și 25 de minute.
6:30	Timpul de întârziere rămas va fi de 6 ore și 30 de minute.
clot	Funcția de blocare comenzi este activată.
End	Ciclul de spălare este finalizat. Aparatul se oprește automat.
Loct	Ușa este închisă din cauza nivelului ridicat al apei, a temperaturii ridicate a apei sau a ciclului de centrifugare.
nd	Modelul nu a fost selectat.

### 10.2 Depanarea cu codul de afișare

Problemă	Cauză	Soluție
CLR FLTR	<ul style="list-style-type: none"> <li>• Eroare la scurgere, apa nu este evacuată complet în 6 minute.</li> </ul>	<ul style="list-style-type: none"> <li>• Curățați filtrul pompei</li> <li>• Verificați montajul furtunului de scurgere.</li> </ul>
E2	<ul style="list-style-type: none"> <li>• Eroare de blocare.</li> </ul>	<ul style="list-style-type: none"> <li>• Închideți ușa în mod corespunzător.</li> </ul>
E4	<ul style="list-style-type: none"> <li>• Nivelul apei nu a fost atins, furtunul de scurgere este autosifonant.</li> </ul>	<ul style="list-style-type: none"> <li>• Asigurați-vă că robinetul este deschis complet și că presiunea apei este normală.</li> <li>• Verificați instalarea furtunului de admisie.</li> </ul>
E8	<ul style="list-style-type: none"> <li>• Eroare de nivel al protecției apei.</li> </ul>	<ul style="list-style-type: none"> <li>• Contactați serviciul post-vânzare.</li> </ul>
F9	<ul style="list-style-type: none"> <li>• Logică: Comunicarea dintre senzorul de temperatură de uscare este anormală.</li> <li>• Cauză: Defecțiune a senzorului de temperatură de uscare</li> </ul>	<ul style="list-style-type: none"> <li>• Verificați dacă firul și terminalul sunt bine conectate.</li> <li>• Verificați rezistența senzorului de temperatură uscată.</li> </ul>
E9	<ul style="list-style-type: none"> <li>• Sarcina este atașată de peretele cilindrului.</li> </ul>	<ul style="list-style-type: none"> <li>• Deschideți ușa, scuturați pânza de încărcare și puneți-o înapoi în cilindrul interior pentru a porni mașina.</li> </ul>
E5	<ul style="list-style-type: none"> <li>• Eroare la scurgere, apa nu este evacuată complet în 1 minut.</li> </ul>	<ul style="list-style-type: none"> <li>• Curățați filtrul pompei.</li> <li>• Verificați montajul furtunului de scurgere.</li> </ul>
Fd	<ul style="list-style-type: none"> <li>• Eroare de comunicare a încălzirii uscate.</li> </ul>	<ul style="list-style-type: none"> <li>• Contactați serviciul post-vânzare.</li> </ul>
Fb	<ul style="list-style-type: none"> <li>• Apa s-a revărsat în mod anormal.</li> </ul>	<ul style="list-style-type: none"> <li>• Contactați serviciul post-vânzare.</li> </ul>

Problemă	Cauză	Soluție
<b>F3</b>	<ul style="list-style-type: none"> <li>Eroare a senzorului de temperatură.</li> </ul>	<ul style="list-style-type: none"> <li>Contactați serviciul post-vânzare.</li> </ul>
<b>F4</b>	<ul style="list-style-type: none"> <li>Eroare de încălzire.</li> </ul>	<ul style="list-style-type: none"> <li>Contactați serviciul post-vânzare.</li> </ul>
<b>F7</b>	<ul style="list-style-type: none"> <li>Eroare a motorului.</li> </ul>	<ul style="list-style-type: none"> <li>Contactați serviciul post-vânzare.</li> </ul>
<b>FA</b>	<ul style="list-style-type: none"> <li>Eroare a senzorului de nivel al apei.</li> </ul>	<ul style="list-style-type: none"> <li>Contactați serviciul post-vânzare.</li> </ul>
<b>FC0,FC1 sau FC2</b>	<ul style="list-style-type: none"> <li>Eroare de comunicare anormală.</li> </ul>	<ul style="list-style-type: none"> <li>Contactați serviciul post-vânzare.</li> </ul>
<b>Eb</b>	<ul style="list-style-type: none"> <li>Alarmă de blocare a hainelor.</li> </ul>	<ul style="list-style-type: none"> <li>Întrerupeți funcționarea, deschideți ușa și așezați din nou hainele înainte de a reporni.</li> </ul>

## 10.3 Depanare fără cod de afișare

Problemă	Cauză	Soluție
Mașina de spălat nu funcționează.	<ul style="list-style-type: none"> <li>Programul nu a fost încă pornit.</li> <li>Ușa nu este închisă corespunzător.</li> <li>Aparatul nu a fost pornit.</li> <li>Pană de curent.</li> <li>Blocarea comenzilor este activată.</li> </ul>	<ul style="list-style-type: none"> <li>Verificați programul și porniți-l.</li> <li>Închideți ușa în mod corespunzător.</li> <li>Porniți aparatul.</li> <li>Verificați alimentarea cu energie electrică.</li> <li>Dezactivați blocarea comenzilor.</li> </ul>
Mașina de spălat nu va fi umplută cu apă.	<ul style="list-style-type: none"> <li>Fără apă.</li> <li>Furtunul de admisie este îndoit.</li> <li>Filtrul furtunului de admisie este blocat.</li> <li>Presiunea apei este mai mică de 0,03 MPa.</li> <li>Ușa nu este închisă corespunzător.</li> <li>Întreruperea alimentării cu apă.</li> </ul>	<ul style="list-style-type: none"> <li>Verificați robinetul de apă.</li> <li>Verificați furtunul de admisie.</li> <li>Deblocați filtrul furtunului de admisie.</li> <li>Verificați presiunea apei.</li> <li>Închideți ușa în mod corespunzător.</li> <li>Asigurați alimentarea cu apă.</li> </ul>
Mașina se golește în timpul umplerii.	<ul style="list-style-type: none"> <li>Înălțimea furtunului de scurgere este sub 80 cm.</li> <li>Capătul furtunului de scurgere poate ajunge în apă.</li> </ul>	<ul style="list-style-type: none"> <li>Asigurați-vă că furtunul de scurgere este instalat corect.</li> <li>Asigurați-vă că furtunul de scurgere nu se află în apă.</li> </ul>
Eroare la scurgere.	<ul style="list-style-type: none"> <li>Furtunul de scurgere este blocat.</li> <li>Filtrul pompei este blocat.</li> <li>Capătul furtunului de scurgere este la o înălțime mai mare de 100 cm deasupra nivelului podelei.</li> </ul>	<ul style="list-style-type: none"> <li>Deblocați furtunul de scurgere.</li> <li>Curățați filtrul pompei.</li> <li>Asigurați-vă că furtunul de scurgere este instalat corect.</li> </ul>
Vibrații puternice în timpul centrifugării.	<ul style="list-style-type: none"> <li>Nu toate șuruburile de transport au fost îndepărtate.</li> <li>Aparatul nu are o poziție stabilă.</li> <li>Încărcătura mașinii nu este corectă.</li> </ul>	<ul style="list-style-type: none"> <li>Îndepărtați toate șuruburile de transport.</li> <li>Asigurați-vă că terenul este solid și că poziția este nivelată.</li> <li>Verificați greutatea încărcăturii și echilibrul.</li> </ul>
Funcționarea se oprește înainte de finalizarea ciclului de spălare.	<ul style="list-style-type: none"> <li>O defecțiune la apă sau la electricitate.</li> </ul>	<ul style="list-style-type: none"> <li>Verificați alimentarea cu energie electrică și apă.</li> </ul>
Funcționarea se oprește pentru o perioadă de timp.	<ul style="list-style-type: none"> <li>Aparatul afișează codul de eroare.</li> <li>Problemă din cauza modelului de încărcare.</li> <li>Programul efectuează ciclul de înmuiere.</li> </ul>	<ul style="list-style-type: none"> <li>Luați în considerare codurile de afișare.</li> <li>Reduceți sau ajustați încărcătura.</li> <li>Anulați programul și reporniți.</li> </ul>

Problemă	Cauză	Soluție
Spumă excesivă în tambur și/sau în sertarul cu detergent.	<ul style="list-style-type: none"> <li>Detergentul nu este adecvat.</li> <li>Utilizarea în exces a detergentului.</li> </ul>	<ul style="list-style-type: none"> <li>Verificați recomandările privind detergentul.</li> <li>Reduceți cantitatea de detergent.</li> </ul>
Reglarea automată a timpului de spălare.	<ul style="list-style-type: none"> <li>Durata programului de spălare va fi ajustată.</li> </ul>	<ul style="list-style-type: none"> <li>Acest lucru este normal și nu afectează funcționalitatea.</li> </ul>
Centrifugarea nu funcționează.	<ul style="list-style-type: none"> <li>Dezechilibrul rufelor.</li> </ul>	<ul style="list-style-type: none"> <li>Verificați încărcătura mașinii și rufele și rulați din nou un program de centrifugare.</li> </ul>
Rezultat nesatisfăcător al spălării.	<ul style="list-style-type: none"> <li>Gradul de murdărie nu este în concordanță cu programul selectat</li> <li>Cantitatea de detergent nu a fost suficientă.</li> <li>Încărcătura maximă a fost depășită.</li> <li>Rufele erau distribuite neuniform în tambur.</li> </ul>	<ul style="list-style-type: none"> <li>Selectați un alt program.</li> <li>Alegeți detergentul în funcție de gradul de murdărie și în conformitate cu producătorul</li> <li>Reduceți încărcătura.</li> <li>Descălciți rufele.</li> </ul>
Pe rufe se observă reziduuri de pudră de spălare.	<ul style="list-style-type: none"> <li>Particulele nedizolvate de detergent pot rămâne sub formă de pete albe pe rufe.</li> </ul>	<ul style="list-style-type: none"> <li>Efectuați o clătire suplimentară.</li> <li>Încercați să periați punctele de pe rufe uscate.</li> <li>Alegeți un alt detergent.</li> </ul>
Rufele au pete gri.	<ul style="list-style-type: none"> <li>Provocate de grăsimi, cum ar fi uleiurile, cremele sau unguentele.</li> </ul>	<ul style="list-style-type: none"> <li>Aplicați înainte pe rufe un detergent special.</li> </ul>



### Observație: Formarea spumei

Dacă se detectează prea multă spumă în timpul ciclului de centrifugare, motorul se oprește și pompa de scurgere va fi activată timp de 90 de secunde. Dacă această eliminare a spumei eșuează de până la 3 ori, programul se încheie fără centrifugare.

În cazul în care mesajele de eroare reapar chiar și după măsurile luate, opriți aparatul, deconectați alimentarea cu energie electrică și contactați serviciul de asistență pentru clienți.

### 10.4 În caz de pană de curent

Programul curent și setările acestuia vor fi salvate. Când se restabilește alimentarea cu energie electrică, funcționarea va fi reluată.

În cazul în care o pană de curent întrerupe un program de spălare în curs de desfășurare, deschiderea ușii este blocată mecanic. Pentru a putea scoate rufele, nivelul apei nu trebuie să se poată vede prin hubloul din sticlă al ușii. - Pericol de arsuri! Nivelul apei trebuie să coborât conform descrierii din „Filtrul pompei”. Trageți maneta (A) de sub ușa filtrului (Fig. 10-1) până când ușa se deblochează printr-un clic ușor. După aceea, așezați la loc toate piesele.

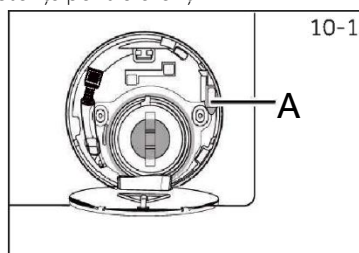

Atunci când mașina de spălat se află într-o stare sigură (nivelul apei vizibil prin hublou situat la o anumită distanță, temperatura cilindrului sub 55°C, cilindrul interior nu se rotește), se pot debloca ușile mașinii.

## 11.1 Date tehnice suplimentare

	INTRARE 8 KG
Tensiune în V	220 V–240 V~/50 Hz
Curent în A	10
Putere maximă în W	1950
Presiunea apei în MPa	$0,03 \leq P \leq 1$
Greutate netă în kg	61
Spălare max kg	8
Uscare max kg	5

## 11.2 Dimensiunile produsului

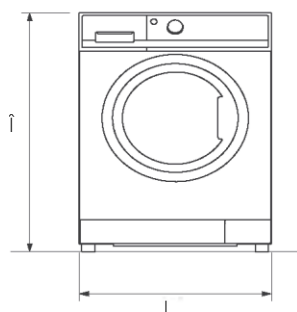

VEDERE DIN FAȚĂ

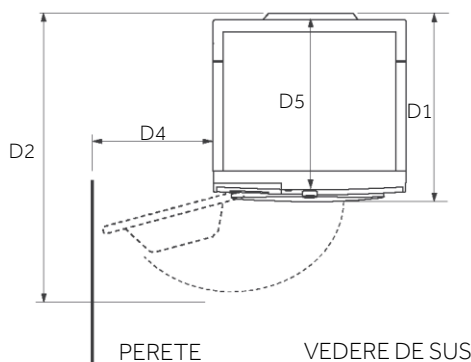

PERETE

VEDERE DE SUS

DIMENSIUNILE PRODUSULUI		INTRARE 8 KG
î	Înălțimea totală a produsului mm	850
l	Lățimea totală a produsului mm	595
D5	adâncimea totală a produsului (La dimensiunea plăcii principale de control) mm	496
D1	Adâncimea totală a produsului mm	531
D2	Adâncimea ușii deschise, mm	968
D4	Distanța minimă a ușii față de peretele adiacent mm	300



### Observație:

Înălțimea exactă a mașinii de spălat depinde de cât de mult sunt extinse picioarele de la baza mașinii. Spațiul în care vă instalați mașina de spălat trebuie să fie cu cel puțin 40 mm mai lat și 20 mm mai adânc decât dimensiunile acesteia.

## 11.3 Standarde și directive



Acest produs îndeplinește cerințele directivelor CE aplicabile cu standardele armonizate corespunzătoare, care prevăd marcajul CE.

Vă recomandăm să apelați la serviciul de asistență pentru clienți Candy și să utilizați piese de schimb originale.

Dacă aveți o problemă cu aparatul dumneavoastră, consultați mai întâi secțiunea 10 - Depanare.

Dacă nu găsiți o soluție acolo, contactați:

- ▶ distribuitorul local.
- ▶ În zona de asistență de pe site-ul web Candy puteți găsi informații privind garanțiile, accesoriile și piesele de schimb și numerele de telefon de contact.

Pentru a contacta serviciul nostru de asistență, asigurați-vă că aveți la dispoziție următoarele date.

Fiecare produs este identificat printr-un cod unic, numit și "număr de serie", imprimat pe un autocolant. Acesta se găsește în interiorul deschiderii ușii.

Model \_\_\_\_\_ Număr de serie. \_\_\_\_\_

De asemenea, verificați cardul de garanție furnizat împreună cu produsul, în caz de garanție.

Se recomandă întotdeauna utilizarea de piese de schimb originale, disponibile la Centrele noastre autorizate de asistență pentru clienți.

### Garanție

Produsul este garantat în conformitate cu termenii și condițiile menționate pe certificatul inclus în produs. Certificatul trebuie păstrat pentru a putea fi prezentat Centrului de servicii pentru clienți autorizat în caz de nevoie. De asemenea, puteți verifica condițiile de garanție pe site-ul nostru web. Pentru a obține asistență, completați formularul online sau contactați-ne la numărul de telefon indicat pe pagina de asistență a site-ului nostru web.

**Garanția standard a producătorului acoperă defecțiunile cauzate de defecțiuni electrice sau mecanice ale produsului, datorate unei acțiuni sau omisiuni a producătorului. În cazul în care se constată că o defecțiune este cauzată de factori care nu au legătură cu produsul furnizat, de o utilizare greșită sau ca urmare a nerespectării instrucțiunilor de utilizare, se poate aplica o taxă.**

Producătorul își declină orice responsabilitate pentru orice erori de imprimare din broșura inclusă în acest produs. De asemenea, își rezervă dreptul de a aduce orice modificare considerată utilă produselor sale, fără a schimba caracteristicile esențiale ale acestora.



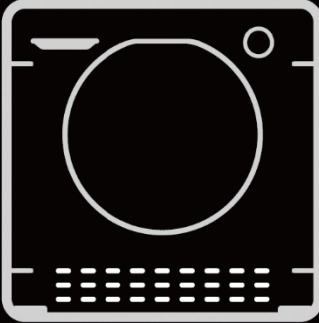
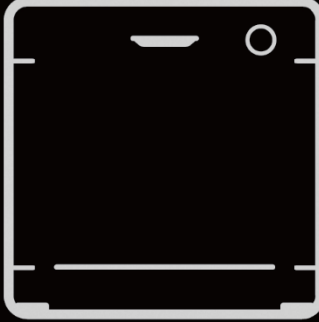
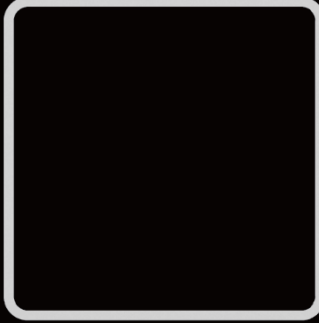
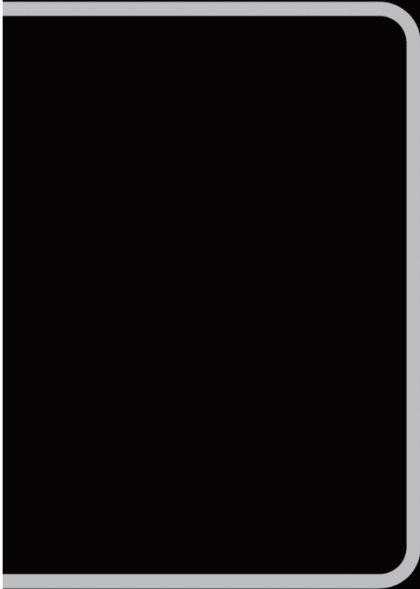
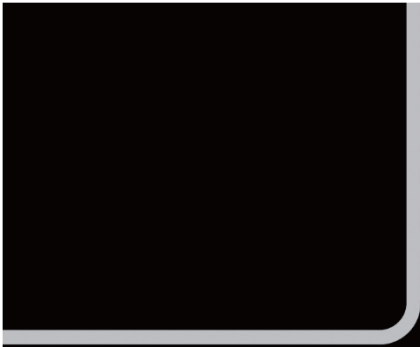

SK

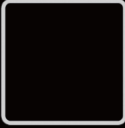

## Ďakujeme, že ste si kúpili spotrebič značky Candy.

Pred použitím tohto spotrebiča si pozorne prečítajte tento návod. Pokyny obsahujú dôležité informácie, ktoré vám pomôžu využiť svoj spotrebič čo najlepšie, a zaistiť bezpečnú a správnu inštaláciu, používanie a údržbu.

Túto príručku uchovávajte na vhodnom mieste, aby ste si v nej mohli vyhľadať potrebné rady a zaistiť bezpečné a správne používanie spotrebiča.

Ak spotrebič predáte, odovzdáte inej osobe alebo ho necháte po odstávaní v pôvodnej domácnosti, uistite sa, že ste s ním nechali aj túto príručku, aby sa nový majiteľ mohol oboznámiť so spotrebičom a bezpečnostnými upozoreniami.

### Legenda



Výstraha – Dôležité bezpečnostné informácie



Všeobecné informácie a rady



Informácie o životnom prostredí



### POZNÁMKA: PRE SPOJENÉ KRÁLOVSTVO PRE VEĽKÚ BRITÁNIU

Po doručení spotrebiča ho starostlivo skontrolujte, či nie je poškodený. Akékoľvek zistené poškodenie musíte okamžite nahlásiť vodičovi dopravcu. V inom prípade sa zistená škoda musí nahlásiť predajcovi do 2 dní od doručenia.



### Environmentálne podmienky

Tento spotrebič je označený podľa európskej smernice 2012/19/EÚ o odpade z elektrických a elektronických zariadení (OEEZ).

OEEZ obsahuje znečisťujúce látky (ktoré môžu mať negatívne dôsledky na životné prostredie) a základné zložky (ktoré sa dajú opätovne použiť). Je dôležité, aby boli OEEZ podrobené špecifickým úpravám, aby sa odstránili a správne zlikvidovali všetky znečisťujúce látky a zhodnotili a všetky materiály. Aby sa OEEZ nestali environmentálnym problémom, môžu zohrávať dôležitú úlohu jednotlivci, a to jednoduchým dodržiavaním niektorých základných pravidiel:

- OEEZ sa nesmú likvidovať ako domový odpad;
- OEEZ treba odovzdať v príslušných zberných strediskách, ktoré patria pod správu obce alebo registrovaných spoločností. V mnohých krajinách je k dispozícii odvoz veľkých OEEZ z domácnosti.

V mnohých krajinách existuje pri kúpe nového spotrebiča možnosť vrátenia starého priamo predajcovi, ktorý ho musí bezplatne odviezť, pokiaľ je nový spotrebič rovnakého typu, a má rovnaké funkcie ako starý nahradený spotrebič.



## UPOZORNENIE!

### Nebezpečenstvo zranenia alebo udusení!

Odpojte spotrebič od elektrickej siete. Odpojte elektrický napájací kábel a zlikvidujte ho. Odstráňte západku dvierok, aby ste zabránili uzavretiu detí a domácich zvierat v spotrebiči.

1 – Bezpečnostné informácie .....	4
2 – Inštalácia .....	7
3 – Praktické rady .....	11
4 - Opis produktu .....	13
5 – Ovládací panel .....	14
6 -Programy .....	17
7 – Spotreba .....	20
8 – Každodenné používanie .....	21
9 – Starostlivosť a čistenie .....	26
10 – Riešenie problémov .....	29
11 – Technické údaje .....	32
12 – Služby pre zákazníkov .....	33

## Pred prvým zapnutím spotrebiča si prečítajte nasledujúce bezpečnostné odporúčania!



### UPOZORNENIE!

#### Každodenné používanie

- ▶ Tento spotrebič je určený na použitie v domácnosti a podobných aplikáciách, ako sú:
  - kuchynky pre zamestnancov v obchodoch, kanceláriách a iných pracovných prostrediach;
  - farmy;
  - pre hostí v hoteloch, motelloch a iných prostrediach rezidenčných typov;
  - prostredia typu nocľah s raňajkami.

Iné používanie tohto spotrebiča v prostredí odlišnom od domácnosti alebo pri bežných domácich prácach, ako je napríklad komerčné využitie zo strany odborníkov alebo vyškolených používateľov, je vylúčené aj vo vyššie uvedených prostrediach. Ak sa spotrebič používa spôsobom, ktorý je v rozpore s uvedeným, môže sa skrátiť životnosť spotrebiča a môže dôjsť k zrušeniu záruky výrobcu. Akékoľvek poškodenie spotrebiča alebo iné škody alebo straty vyplývajúce z používania, ktoré nie sú v súlade s používaním v domácnosti (aj keď sa nachádzajú v domácom alebo rodinnom prostredí), nebudú výrobcom akceptované v maximálnom rozsahu povolenom zákonom.

- ▶ Deti staršie ako 8 rokov a osoby s obmedzenými fyzickými, zmyslovými alebo duševnými schopnosťami alebo s nedostatkom skúseností a vedomostí môžu používať tento spotrebič, ak sú pod dohľadom alebo dostali pokyny týkajúce sa bezpečného používania spotrebiča a ak rozumejú možným rizikám.

Deti sa so spotrebičom nesmú hrať. Čistenie a údržbu nesmú vykonávať deti bez dozoru.

- ▶ Deti by mali byť pod dozorom, aby sa zabezpečilo, že sa so zariadením nebudú hrať.
- ▶ Det, ktoré ešte nemajú 3 roky, sa nesmú priblížiť k spotrebiču, pokiaľ nie sú nepretržite pod dohľadom.
- ▶ Ak je napájací kábel poškodený, musí sa vymeniť za špeciálny kábel alebo zostavu dostupnú od výrobcu alebo jeho servisného zástupcu.

- ▶ Na pripojenie prívodu vody používajte iba súpravy hadíc dodávané so spotrebičom (nepoužívajte staré súpravy hadíc).
- ▶ Tlak vody musí byť v rozsahu 0,03 MPa až 1 MPa.
- ▶ Uistite sa, že koberce ani rohožky neblokujú základňu alebo ventilačné otvory.
- ▶ Po inštalácii musí byť spotrebič umiestnený tak, aby bola prístupná zástrčka.
- ▶ Maximálna nosnosť suchej bielizne závisí od použitého modelu (pozri ovládací panel).
- ▶ Ak si chcete pozrieť technické špecifikácie výrobku, pozrite si webovú stránku výrobcu.

### Elektrické pripojenia a bezpečnostné pokyny

- ▶ Technické údaje (napájacie napätie a príkon) sú uvedené na typovom štítku výrobku.
- ▶ Skontrolujte, či je elektrický systém uzemnený a či spĺňa všetky platné zákony a či je (elektrická) zásuvka kompatibilná so zástrčkou spotrebiča. V opačnom prípade vyhľadajte kvalifikovanú odbornú pomoc.
- ▶ Dôrazne sa neodporúča používať adaptéry, rozdvojky alebo predlžovacie káble.
- ▶ Pred čistením alebo údržbou práčky odpojte spotrebič od elektrickej zásuvky a vypnite vodovodný kohútik.
- ▶ Nevytahujte sieťovú šnúru ani zariadenie, aby ste zariadenie odpojili.
- ▶ Pred otvorením dvierok sa uistite, že v bubne nie je voda.



### UPOZORNENIE!

#### Voda môže počas cyklu prania dosiahnuť veľmi vysoké teploty.

- ▶ Nevystavujte práčku dažďu, priamemu slnečnému žiareniu ani iným poveternostným vplyvom. Chráňte pred možným zamrznutím.
- ▶ Pri premiestňovaní práčku nedvíhajte držaním za gombíky alebo zásuvku na prací prostriedok. Počas prepravy nikdy neopierajte dvierka o vozík. Odporúčame, aby práčku dvíhali dve osoby.
- ▶ V prípade poruchy a/alebo problému s prevádzkou práčku vypnite, zatvorte vodovodný kohútik a nemanipulujte so spotrebičom. Okamžite kontaktujte zákaznicke centrum a používajte iba originálne náhradné diely. Nedodržanie týchto pokynov môže ohroziť bezpečnosť spotrebiča.

## **Určené použitie**

Tento spotrebič je určený len na pranie bielizne vhodnej na pranie v práčke. Vždy postupujte podľa pokynov uvedených na etikete každého odevu. Je určený výhradne na použitie v domácnosti, v interiéri. Nie je určený na komerčné ani priemyselné použitie.

Zmeny alebo úpravy spotrebiča nie sú povolené. Neúmyselné použitie môže spôsobiť nebezpečenstvo a stratu všetkých nárokov na záruku a zodpovednosť.

## 2.1 Príprava

- ▶ Uistite sa, že pri preprave nedošlo k poškodeniu.
- ▶ Uistite sa, že sú odstránené všetky prepravné skrutky.
- ▶ Pri manipulácii so spotrebičom musia vždy spolupracovať aspoň dve osoby, pretože je ťažký.
- ▶ Vyberte spotrebič z obalu.
- ▶ Odstráňte všetok obalový materiál vrátane ochranej fólie, ktorá je na spotrebiči, na polystyrénovej základni, uchovávajte ich mimo dosahu detí. Pri otváraní balenia môžu byť na plastovom vrecku a dvierkach kvapky vody. Je to normálny jav, kvapky pochádzajú z testov s vodou v továrni.



### Poznámka: Likvidácia obalov

Všetky obalové materiály uchovávajte mimo dosahu detí a likvidujte ich spôsobom šetrným k životnému prostrediu.

## 2.2 VOLITEĽNÉ: Nainštalujte podložky na zníženie hluku

1. Pri otváraní obalovej fólie nájdete štyri podložky na zníženie hluku. Používajú sa na zníženie hluku (obr. 2-1).
2. Položte práčku ležať na bok, dvierka smerujúce nahor, spodok má smerovať k pracovníkovi obsluhy.
3. Vyberte podložky na zníženie hluku a odstráňte obojstrannú lepiacu ochrannú fóliu. Prilepte podložky na zníženie hluku pod skriňu práčky, ako vidno na obrázku 3 (dve dlhšie podložky v polohe 1 a 3, dve kratšie podložky v polohe 2 a 4). Nakoniec spotrebič znovu postavte.

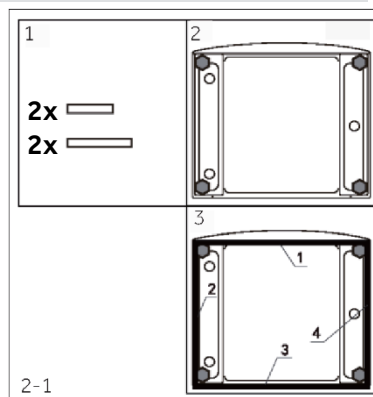

## 2.3 Odmontujte prepravné skrutky

Prepravné chrániče na zadnej strane sú určené na upnutie antivibračných komponentov vnútri spotrebiča počas prepravy, aby sa zabránilo poškodeniu vnútra spotrebiča. Všetky prvky (T1, T2, T3 a T4, obr. 2-2) sa musia pred použitím odstrániť.

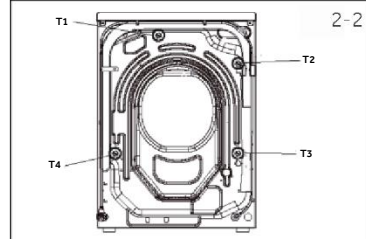

1. Odstráňte všetky 4 prepravné skrutky (T1-T4) (Obr. 2-3).
2. 5 otvorov zakryte zaslepovacími zátkami.

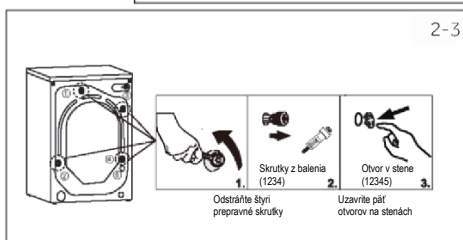

**Poznámka: Uchovávajte na bezpečnom mieste**

Všetky ochranné prepravné prvky uchovávajte na bezpečnom mieste pre neskoršie použitie. Vždy, keď treba spotrebič premiestniť, najprv znova nainštalujte ochranné prvky.

**2.4 Premiestňovanie spotrebiča**

Ak treba spotrebič premiestniť na vzdialené miesto, pred inštaláciou vyberte prepravné skrutky, aby ste predišli poškodeniu: Montáž prebieha v opačnom poradí.

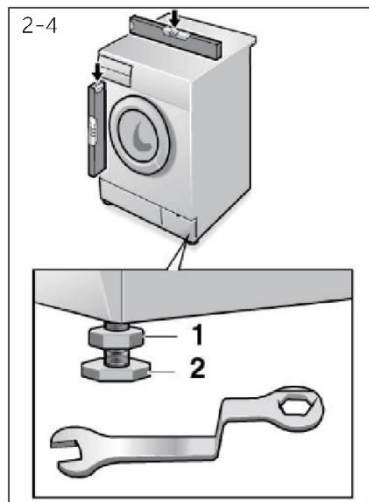
**2.5 Zarovnanie spotrebiča**

Nastavte všetky nožičky (obr. 2-4), aby ste dosiahli úplne vodorovnú polohu. Tým sa minimalizujú vibrácie a tým aj hluk počas používania. Zníži sa tým aj opotrebovanie a napnutie. Pri zarovnávaní odporúčame použiť vodu. Podlaha by mala byť čo najstabilnejšia a najrovnejšia.

1. Uvoľnite poistnú maticu (1) kľúčom.
2. Nastavte výšku otočením nožičiek.(2).
3. Utiahnite poistnú maticu (1) ku skrině spotrebiča.

**2.6 Zarovnanie spotrebiča**

Pripevnite hadicu na vypúšťanie vody správne k potrubiu. Hadica musí v jednom bode dosiahnuť výšku 80 až 100 cm od línie dna spotrebiča! Ak je to možné, nechajte vypúšťaciu hadicu vždy pripevnenú k sponě na zadnej strane spotrebiča.

**UPOZORNENIE!**

- ▶ Na pripojenie používajte iba dodanú súpravu hadíc.
- ▶ Nikdy nepoužívajte staré súpravy hadíc!
- ▶ Pripojte iba prívod studenej vody.
- ▶ Pred pripojením skontrolujte, či je voda čistá a číra.

Možné sú nasledujúce pripojenia:

### 2.6.1 Odtoková hadica ústí do umývadla

- ▶ Zaveste odtokovú hadicu s držiakom U cez okraj umývadla s vhodnou veľkosťou (obr. 2-5).
- ▶ Držiak U správne chráňte, aby sa nezošmykol.

### 2.6.2 Pripojenie odtokovej hadice k odtoku vody

- ▶ Vnútorňý priemer stojaceho potrubia s odvzdušňovacím otvorom musí byť minimálne 40 mm.
- ▶ Vsuňte odtokovú hadicu na 80–100 mm do potrubia odpadovej vody.
- ▶ Pripojte držiak U a dostatočne ho zaistite (obr. 2-6).

### 2.6.3 Prípojka odtokovej hadice k odtoku z umývadla

- ▶ Spoj musí byť nad sifónom.
- ▶ Hrdlo prípojky je zvyčajne uzavreté podložkou (A). Tá sa musí odstrániť, aby sa zabránilo akejkoľvek poruche (obr. 2-7).
- ▶ Odtokovú hadicu zaistite svorkou.

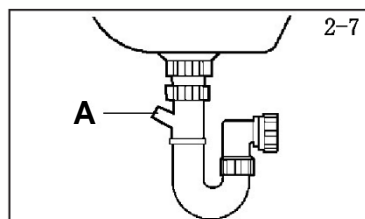
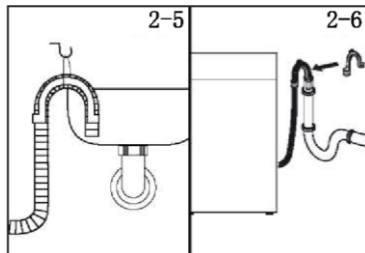

## POZOR!

- ▶ Odtoková hadica by nemala byť ponorená do vody, mala by byť bezpečne upevnená a bez únikov. Ak je odtoková hadica umiestnená na zemi, alebo ak je potrubie vo výške menej ako 80 cm, práčka sa počas naplňania nepretržite vypúšťa (sifónový jav).
- ▶ Odtoková hadica sa nesmie predlžovať. V prípade potreby kontaktujte popredajný servis.
- ▶ Neodstraňujte svorku odtokovej hadice.

## 2.7 Prípojka odtokovej hadice k odtoku z umývadla

Uistite sa, že sú vložené tesnenia.

1. Prívodnú hadicu vody so zahnutým koncom pripojte k spotrebiču (obr. 2-8). Utiahnite skrutkový spoj rukou.
2. Druhý koniec sa pripája k vodovodnému kohútiku so závitom 3/4" (obr. 2-9).

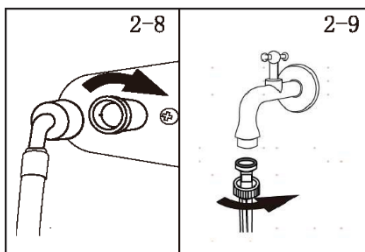

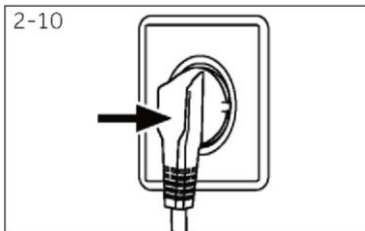

### 2.8 Elektrické zapojenie

Pred každým zapojením skontrolujte, či:

- ▶ hodnoty napájania, zásuvka a poistka zodpovedajú hodnotám na typovom štítku,
- ▶ elektrická zásuvka je uzemnená a nepoužíva sa žiadny rozbočovač ani predĺžovací kábel,
- ▶ zástrčka a zásuvka sú vzájomne kompatibilné.
- ▶ **Iba Spojené kráľovstvo:** Britská zástrčka spĺňa normu BS1363A.

Vsuňte zástrčku do zásuvky (obr. 2-10).



### UPOZORNENIE!

- ▶ Vždy sa uistite, že všetky prípojky (elektrické napájanie, odtok a hadica na čerstvú vodu) sú pevné, suché a bez únikov!
- ▶ Dávajte pozor, aby tieto diely neboli nikdy stlačené, zalomené ani skrútené.
- ▶ Ak je elektrický napájací kábel poškodený, musí ho vymeniť servisný zástupca (pozri záručný list), aby sa predišlo nebezpečenstvu.

### 3.1 Tipy pre vkladanie bielizne

Pri triedení bielizne overte nasledujúce:

- z bielizne ste odstránili kovové predmety, ako sú sponky do vlasov, špendlíky, mince;
  - gombíky obliečok na vankúše sú zapnuté, zipsy sú zatvorené, voľné opasky a dlhé stuhy sú zviazané;
  - zo záclon ste odstránili valčeky, háčiky alebo spony;
  - starostlivo ste si prečítali etikety na bielizni;
  - odstránili ste všetky pretrvávajúce škvرنy pomocou špecifických čistiacich prostriedkov.
- ▶ Pri praní koberčekov, postelných prikrývok alebo ťažkých kusov oblečenia odporúčame vyhnúť sa cyklu odstredovania.
- ▶ Ak chcete prať vlnu, uistite sa, že položku je možné prať v práčke. Skontrolujte štítok tkaniny.
- ▶ Medzi prániami nechajte dvierka pootvorené, aby sa zabránilo tvorbe zápachu vnútri práčky.

### 3.2 Užitočné rady ako ušetriť

Tipy, ako ušetriť peniaze a nepoškodzovať životné prostredie pri používaní spotrebiča.

- ▶ Naložte spotrebič tak, aby ste neprekročili odporúčanú kapacitu uvedenú v programovej tabuľke pre každý program - to vám umožní ušetriť energiu a vodu.
- ▶ Hlučnosť a zvyšková vlhkosť bielizne ovplyvňuje rýchlosť odstredovania: rýchlejšie odstredovanie je hlučnejšie, pričom sa znižuje zvyšková vlhkosť bielizne.
- ▶ Najúčinnější programy, pokiaľ ide o kombinované využívanie vody a energie, sú zvyčajne tie programy, ktoré trvajú dlhšie a majú nižšiu teplotu.
- ▶ Naskenujte QR kód na energetickom štítku a získajte tak informácie o spotrebe energie. Skutočná spotreba energie sa môže líšiť od deklarovanej v závislosti od miestnych podmienok.

#### Maximalizujte veľkosť náplne

- ▶ Dosiahnite najlepšie využitie energie, vody, pracieho prostriedku a času pomocou odporúčanej maximálnej veľkosti náplne.
- Ušetríte až 50 % energie práním plnej náplne namiesto 2 polovičných náplní.

#### Potrebujete predpranie?

- ▶ Len pre veľmi znečistenú bielizeň!
- Len v prípade veľmi znečistenej bielizne. Šetrite prací prostriedok, čas, vodu a spotrebu energie tým, že pre mierne až normálne znečistenú bielizeň možnosť predprania nevyberiete.

#### Je potrebné pranie v horúcej vode?

- ▶ Škvرنy pred práním ošetríte odstraňovačom škvرن alebo ich namočte, aby ste nemuseli použiť program prania s vysokou teplotou. Šetrite energiu použitím programu s nižšou teplotou prania.

### 3.3 Dávkovanie pracieho prostriedku

Nižšie sa nachádza stručná príručka s tipmi a radami týkajúcimi sa používania pracieho prostriedku

- ▶ Používajte iba pracie prostriedky vhodné na pranie v práčke.
- ▶ Prací prostriedok vyberajte podľa druhu tkaniny (bavlna, jemné, syntetika, vlna, hodváb, atď.), farby, typu a úrovne znečistenia a naprogramovanej teploty prania.

- ▶ Aby ste použili správne množstvo pracieho prostriedku, aviváže alebo iných prísad, vždy dôkladne dodržujte pokyny výrobcu: keď budete spotrebič používať správne a so správnou dávkou, zabránite plytvaniu a znížite vplyv na životné prostredie.



Pri praní silne zašpinenej bielej bielizne odporúčame používať program na bavlnu s teplotou 60 °C alebo vyššou a bežný prací prášok (na veľmi špinavú bielizeň), ktorý obsahuje bielidlá, ktoré pri stredných/vysokých teplotách poskytujú vynikajúce výsledky. Pri praní pri teplotách 40 °C až 60 °C musí byť typ použitého pracieho prostriedku vhodný pre typ tkaniny a úroveň znečistenia. Normálne prášky sú vhodné na veľmi zašpinené „biele“ alebo farebné tkaniny, zatiaľ čo tekuté pracie prostriedky alebo prášky „na ochranu farieb“ sú vhodné na málo zašpinené farebné tkaniny. Pri praní pri teplotách nižších ako 40 °C odporúčame používať tekuté pracie prostriedky alebo pracie prostriedky špeciálne označené ako vhodné na pranie pri nízkych teplotách. Pri praní vlny alebo hodvábu používajte iba pracie prostriedky špeciálne vyvinuté pre takúto tkaninu.

- ▶ Príliš veľa pracieho prostriedku vedie k nadmernému peneniu, ktorá bráni správne vykonaniu cyklu. Môže tiež ovplyvniť kvalitu prania a plákania.

Použitie ekologických detergentov bez fosfátov môže mať nasledujúce účinky:

- **zakalenejší voda z plákania:** Tento účinok je spojený so suspenziou zeolitov, ktoré nemajú negatívny vplyv na účinnosť plákania.
- **biely prášok (zeolity) na bielizni na konci prania:** je to normálne, tkanina neabsorbuje prášok a nemení svoju farbu. Ak chcete odstrániť zeolity, vyberte program plákania. V budúcnosti zväžte použitie menšieho množstva pracieho prostriedku.
- **pena vo vode pri poslednom plákaní:** nemusí to znamenať nedostatočné plákanie. Pri budúcom praní zväžte použitie menšieho množstva pracieho prostriedku.
- **veľa peny:** Toto je často spôsobené aniónovými povrchovo aktívnymi látkami nachádzajúcimi sa v pracích prostriedkoch, ktoré sa ťažko odstraňujú z bielizne. V tomto prípade neopakujte plákanie, aby ste odstránili tento účinok. Je to nevhodné. Odporúčame vykonať pranie na vykonanie údržby použitím vhodného prípravku. Ak problém pretrváva alebo ak máte podozrenie na poruchu, okamžite kontaktujte autorizované zákaznicke servisné centrum.

**Poznámka:**

Z dôvodu technických zmien a rôznych modelov sa ilustrácie v nasledujúcich kapitolách môžu líšiť od vášho modelu.

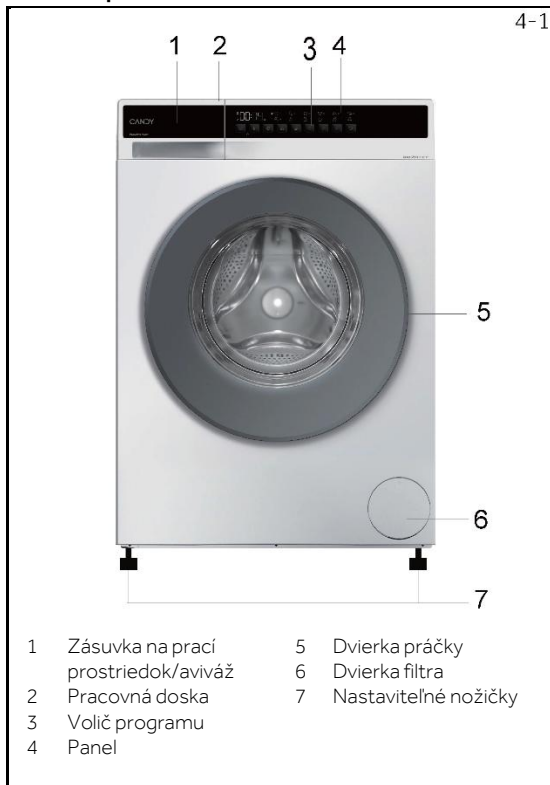
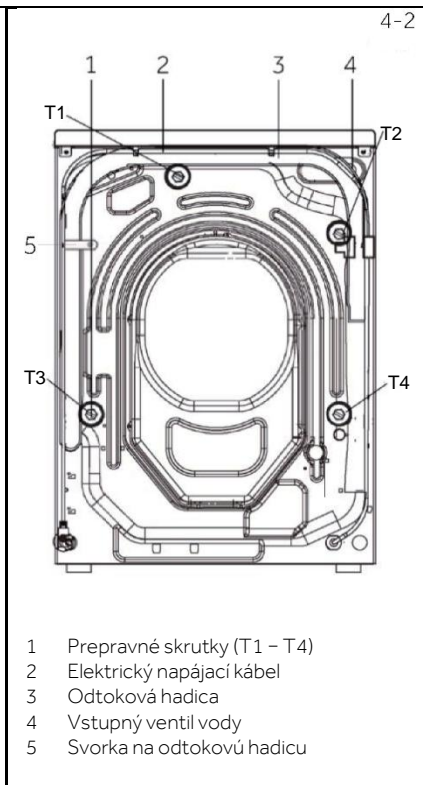
**4.1 Obrázok spotrebiča****Pohľad spredu (obr. 4-1):****Pohľad zozadu (obr. 4-2):****4.2 Príslušenstvo**

Skontrolujte príslušenstvo a literatúru podľa tohto zoznamu (obr. 4-3):

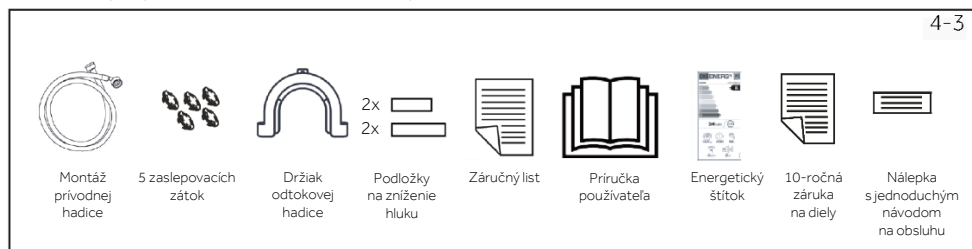

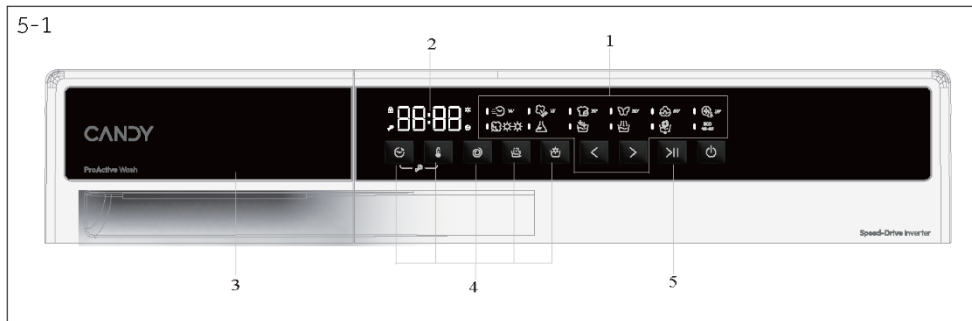

- 1 Volič programu      3 Zásuvka na prací prostriedok/aviváž      5 Tlačidlo Štart/Pauza  
 2 Displej              4 Funkčné tlačidlá

## **i** Poznámka: Zvukový signál

Zvukový signál je možné podľa potreby vybrať alebo zrušiť; pozri KAŽDODENNÉ POUŽÍVANIE (pozri str. 27 8.12).

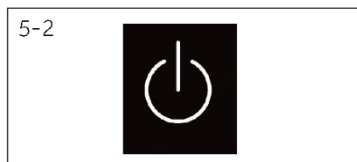

### 5.1 Tlačidlo elektrického napájania

Zapnite/vypnite spotrebič týmto tlačidlom elektrického napájania (obr. 5-2).



### 5.2 Volič programu

Stlačením ľavého a pravého tlačidla programu (obrázok 5-3) si môžete vybrať jeden z 12 programov a zobrazíť jeho predvolené nastavenia.



### 5.3 Displej

Displej (obr. 5-4) zobrazuje nasledujúce informácie:

- ▶ Zostávajúci čas
- ▶ Zostávajúci čas oneskorenia
- ▶ Informácie o alarme a informácie s výzvou
- ▶ Informácia pre pauzu a koniec
- ▶ Čas oneskorenia

## 5.4 Zásuvka na prací prostriedok

Otvorte zásuvku dávkovača, uvidíte nasledujúce komponenty (obr. 5-5):

- 1: Priehradka na práškový alebo tekutý prací prostriedok.
- 2: Západka zámky, zatlačte ju nadol, aby ste mohli vytiahnuť zásuvku dávkovača.
- 3: Vsypte malé množstvo pracieho prášku.
- 4: Priehradka na aviváž.
- 5: Západka zámku, zatlačte ju nadol, aby ste mohli vytiahnuť zásuvku dávkovača.

Odporúčania týkajúce sa typov pracích prostriedkov sú vhodné pre rôzne teploty prania, pozrite si návod na použitie pracieho prostriedku (pozri P23).

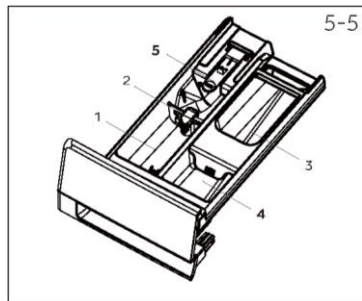

## 5.5 Funkčné tlačidlá

Funkčné tlačidlá (obr. 5-6) umožňujú pred spustením programu vybrať pre daný program ďalšie možnosti. Zobrazia sa príslušné indikátory.

Vypnutím spotrebiča alebo nastavením nového programu sa zobrazia všetky možnosti.

Ak je pre tlačidlo k dispozícii viac možností, požadovanú možnosť je možné zvoliť postupným stláčaním tlačidla. Dotykom tlačidiel, keď je tlačidlo stlmené, sa funkcia neaktivuje. Keď svieti jasne, funkcia je aktivovaná.

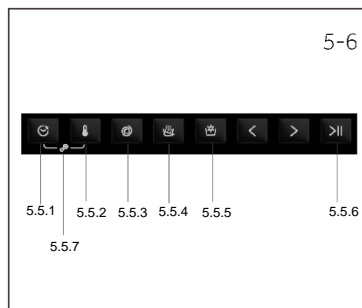

### Poznámka: Nastavenia z výroby

Ak chcete dosiahnuť v rámci každého programu, čo najlepšie výsledky, využite dobre definované špecifické predvolené nastavenia.

Ak nemáte žiadne špeciálne požiadavky, odporúča sa použiť predvolené nastavenia.

#### 5.5.1 Funkčné tlačidlo „☺“

- Toto tlačidlo umožňuje vopred naprogramovať cyklus prania s maximálnym oneskorením 24 hodín (obr. 5-7).
- Ak chcete spustenie programu oneskoriť, použijete nasledovný postup:
  - Zvoľte požadovaný program.
  - Jedným stlačením tlačidla aktivujete odložený štart a potom ho znova stlačte, aby ste nastavili požadované odloženie. Odloženie sa zvyšuje v krokoch po 30 minútach s maximálnym odložením 24 hodín.
  - Potvrďte stlačením tlačidla „Štart/Pauza“. Spustí sa odpočítavanie oneskorenia a po jeho skončení sa program spustí automaticky.
- Odložený štart môžete zrušiť otočením vličiča programov.

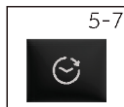

#### 5.5.2 Funkčné tlačidlo „🌡“

- Dotykom tohto tlačidla teploty (obr. 5-8) zobrazíte príslušnú teplotu. Ak je zvolená možnosť „- °C“, voda sa nebude ohrievať.

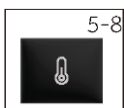

5-9



## 5.5.3 Funkčné tlačidlo " "

- Stlačením tohto tlačidla rýchlosti (obr. 5-9) zmeníte alebo zrušíte výber rýchlosti odstreďovania programu. Ak sa nerozsvieti žiadna kontrolka a zobrazí sa „f“, spotrebič nebude odstreďovať.

5-10



## 5.5.4 Funkčné tlačidlo " "

- Toto tlačidlo slúži na prídavné plákanie (obr. 5-10). Umožňuje vám pridať aspoň jedno plákanie na konci cyklu prania. (Niektoré programy túto funkciu nemajú.) Táto možnosť je užitočná pre ľudí s jemnou a citlivou pokožkou, u ktorých môže malé množstvo zvyškov spôsobiť alergie. Tento program sa odporúča v prípade detského oblečenia a na pranie veľmi zašpinenej bielizne, pri ktorom sa vyžaduje veľké množstvo pracného prostriedku, alebo na pranie uterákov, ktorých vlákna majú väčšinou tendenciu zadržiavať prací prostriedok.

5-11

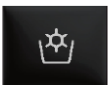

## 5.5.5 Funkčné tlačidlo " "

- Týmto tlačidlom (obr. 5-12) môžete zvoliť funkciu sušenia. Kontinuálnym lisovaním je možné zvoliť rôzne intenzity a časy sušenia. Toto tlačidlo je možné zvoliť len pri niektorých programoch a nedá sa zvoliť, keď je kontrolka programu vypnutá.

5-12



## 5.5.6 Funkčné tlačidlo " >|| "

















- Opatrným dotykom tohto tlačidla (obr. 5-12) sa spustí alebo preruší aktuálne zobrazený program.

5-13



## 5.5.7 Funkčné tlačidlo " "

- Súčasným stlačením tlačidiel „Oneskorenie“ a „Teplota“ (obr. 5-13) aktivujete režim detskej poistky.

<ul style="list-style-type: none"> <li>● Áno</li> <li>○ Voliteľné</li> <li>/ Nie</li> </ul>		 <b>MAX KG</b> 8 kg		 Priehradka na prací prostriedok: <b>1</b> Prací prostriedok <b>2</b> Aviváž alebo iný prípravok na ošetrovanie bielizne <b>3</b> Predpieranie				✓ Voliteľné, ale nie predvolené ✗ Nie je možné vybrať predvolené   					
				Pranie	Sušenie	ŠTAND. TEPLOTA	MAX. TEPLOTA	PREDVOLENÉ ODSŤREDOVANIE	MAX. RÝCHL. ODSŤR.	1	2	3	SUŠENIE
	RÝCHLY	1	1	30	30	800	1400	●	○	/	✓	✓	✓
	OSVIEŽENIE PAROU	1	-	-	-	-	-	/	/	/	✗	✗	✗
	ŠPECIÁLNY 39'	1,5	1	30	30	800	1400	●	○	/	✓	✓	✓
	JEMNÉ	1,5	-	30	40	400	400	●	○	/	✗	✗	✓
	BAVLNA	8	5	30	90	1400	1400	●	○	/	✓	✓	✓
	HYGIENICKÝ PLUS 59'	1,5	1	60	90	1400	1400	●	○	/	✓	✗	✓
	VYSOKÁ TEPLOTA	-	5	-	-	-	-	/	/	/	✓	✗	✗
	SYNETIKA	5,5	3,5	40	60	1200	1200	●	○	/	✓	✓	✓
	ČISTENIE BUBNA	-	-	90	90	-	-	/	/	/	✗	✗	✗
	PLÁKANIE	8	5	-	-	1000	1000	/	○	/	✓	✗	✗
	ODČERPANIE A ODSŤREDOVANIE	8	5	-	-	1000	1400	/	/	/	✓	✗	✗
ECO 1) 40-60	ECO 40-60	8	5	40	90	1400	1400	●	○	/	✓	✓	✓

**INFORMÁCIE PRE TESTOVACIE LABORATÓRIA**  
**ŠTANDARDNÝ PROGRAM PODĽA (EÚ) č. 2019/2023: PROGRAM ECO 40-60**

1)Názov Eco 40-60 sa po zmene parametrov zmenil na bavlna.

## Opis programov

Na pranie rôznych typov textílií a rôznych úrovni znečistenia má práčka osobitné programy, ktoré vyhovujú rôznym potrebám pri praní (pozri tabuľku programov).



Program vyberte podľa pokynov na pranie, ktoré sa nachádzajú na etiketách, hlavne pre maximálnu odporúčanú teplotu.



## UPOZORNENIE!

### DÔLEŽITÉ ODPORÚČANIE TÝKAJÚCE SA ÚČINNOSTI PRANIA.

- ▶ Nové farebné oblečenie sa musí prať osobitne najmenej 5 alebo 6 praní.
- ▶ Niektoré veľké tmavé kusy, napríklad džínsy a uteráky, sa musia vždy prať osobitne.
- ▶ Nikdy nemiešajte NESTÁLOFAREBNÉ tkaniny.
- ▶ Nedotýkajte sa skla priezoru, keď je zapnutý program s vysokou teplotou.

## ECO 40-60

Program ECO 40-60 dokáže vyprať bežne znečistenú bavlnenú bielizeň, pri ktorej je deklarované, že sa môže prať pri 40 °C alebo 60 °C, a to spoločne v jednom cykle. Tento program sa používa na posúdenie zhody s právnymi predpismi EÚ pre Ecodesign (dizajn výrobkov šetrných k životnému prostrediu).

## SYNTETIKA

Tento program vám umožňuje prať spolu rôzne druhy tkanín a rôzne farby. Rotačný pohyb bubna a hladiny vody sú optimalizované, a to počas prania aj plákania. Presné odstredovanie znižuje pokrčenie tkanín.

## ČISTENIE BUBNA

Tento program môže vykonávať automatické čistenie práčky. Po 50 cykloch prania sa odporúča vyčistiť bubon. Pri používaní tohto programu nekladajte žiadne odevy, pracie prostriedky ani čistiace prostriedky na spotrebič.

## PLÁKANIE

Tento program vykoná 2 plákania prerušené odstredovaním (ktoré je možné skrátiť alebo vylúčiť pomocou vhodného tlačidla). Používa sa na oplachovanie všetkých typov textilu, napríklad po ručnom praní.

## ODČERPANIE A ODSSTREDENIE

Tento program vykoná vypúšťanie a odstredovanie. Odstredovanie je možné odstrániť alebo obmedziť pomocou tlačidla pre výber odstredovania.

## ŠPECIÁLNY 39'

Tento program vám umožňuje prať spoločne rôzne tkaniny, ako je bavlna, syntetika a farebné odevy, ako aj zmesové tkaniny, už za 39 minút pri teplote 30 °C (alebo menej). Tento program je vhodný najmä pre mierne znečistené tkaniny, do práčky možno vložiť až polovicu nominálnej náplne.

## RÝCHLY

Tento nový program môžete používať na dosiahnutie vynikajúcich výsledkov pri úspore vody, energie, pracieho prostriedku a času. Táto možnosť umožňuje pranie pri strednej teplote vhodnej pre mierne znečistenú zmiešanú bielizeň z bavlny a syntetiky. Tento program sa odporúča pre malé množstvá a ľahko znečistenú bielizeň.

**OSVIEŽENIE PAROU**

Tento program využíva parné ošetrovanie na zníženie pokrčenia. Je určený pre suchú bielizeň a funguje v závislosti od typu tkanín.

**VYSOKÁ TEPLOTA**

Vysokoteplotný program sušenia odporúčaný pre bavlnené a ľanové kusy (vždy si pozrite pokyny na bielizni).

**HYGIENICKÝ PLUS 59'**

Tento program prania dokáže dosahovať teplotu 60 °C po dlhšiu dobu kombináciou pôsobenia pary a účinného plákania pre dôkladne čisté a hygienické oblečenie. Odporúča sa pre bavlnené tkaniny.

**BAVLNA**

Tento program je vhodný na pranie farebných bavlnených odevov pri 40 °C alebo na zabezpečenie najvyššieho stupňa čistoty pri praní odolnej bavlnenej bielizne pri 90 °C. Konečné odstreďovanie je pri maximálnej rýchlosti, ktorá zaisťuje vynikajúce odstránenie vody.

**JEMNÉ**

Tento program je vyvinutý tak, aby sa dobre postaral o jemnú bielizeň, perie pri nízkej teplote a trvá krátko. Predĺžené, dôkladnejšie plákanie oživuje vlákna tkaniny.



**Poznámka: Postup kontroly počtu cyklov, ktoré vykonal spotrebič.**





Postup: pod programom „BAVLNA“ stlačte súčasne „TEPLOTA“ a „RÝCHLOSŤ“, zobrazí sa počet spustených cyklov na 2 sekundy a potom späť na program „BAVLNA“. Kumulatívne prevádzkové cykly sa pridajú po ukončení programu. Prebiehajúci cyklus sa zobrazuje v hexadecimálnom formáte. Platí to pre cykly v počte nad 9999.

Naskenujte QR kód na energetickom štítku a získajte tak informácie o spotrebe energie. Skutočná spotreba energie sa môže líšiť od deklarovanej v závislosti od miestnych podmienok.

**i** Poznámka: Automatické váženie

Spotrebič je vybavený zariadením na rozpoznanie náplne. Pri nízkom zaťažení sa v niektorých programoch automaticky zníži spotreba energie, vody a skrúti sa doba prania. Predvolený čas zobrazený na displeji sa môže líšiť v závislosti od hmotnosti bielizne vrátane programov „ECO 40-60“, „Syntetika“, „Hygienický Plus 59“, „Bavlna“ a „Jemné“.

**Orientačné informácie (podľa nariadenia Komisie (EÚ) 2019/2023):**

Menovitá kapacita	Program	 (kg)	 (HH:MM)	<b>ENERG</b> (kWh/cyklus)	 (l/cyklus)	Maximálna teplota (°C)	Maximálna rýchlosť (OT/MIN)	 Zvyšková vlhkosť (%)
7	ECO 40-60	8	3:38	0,600	59,0	30	1330	53,0
	ECO 40-60	4	2:48	0,305	38,0	27	1330	52,0
	ECO 40-60	2	2:38	0,195	28,0	25	1330	56,0
	ECO 40-60+ Sušenie	5	7:30	3,150	74,0	25	1330	0
	ECO 40-60+ Sušenie	2,5	5:30	1,920	44,0	25	1330	0
kg (1400r)	Bavlna 60 °C	8	1:49	1,800	75,0	57	1400	55,0
	Syntetika 40 °C	4	1:35	0,800	55,0	40	1200	37,0
	Rýchly 30°C	1	0:14	0,350	38,0	30	1000	65,0

Hodnoty uvedené pre programy iné ako program ECO 40-60 a na pranie a sušenie sú len orientačné.

### 8.1 Elektrické napájanie

Pripojte práčku k zdroju napájania (220 V až 240 V~/50 Hz; obr. 8-1). Pozrite si aj časť INŠTALÁCIA (pozri P10).

### 8.2 Vodovodná prípojka

- ▶ Pred pripojením skontrolujte čistotu a čírosť privádzanej vody.
- ▶ Otvorte kohútik (obr.8-2).

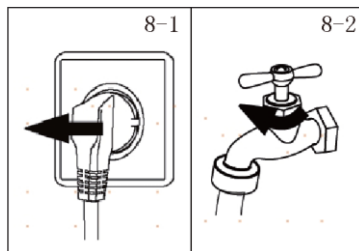

### Poznámka: Utesnenie

Pred použitím skontrolujte utesnenie spojov medzi kohútikom a privodnou hadicou otočením kohútika.

### 8.3 Príprava bielizne

- ▶ Rozdeľte oblečenie podľa tkaniny (bavlna, syntetika, vlna alebo hodváb atď.) a podľa stupňa zašpinenia (obr. 8-3). Dávajte pozor na značky na etiketách odevov.
- ▶ Bielizeň rozdeľte podľa farieb. Farebné odevy najprv vyperte ručne, aby ste skontrolovali, či nepúšťa farbu.
- ▶ Vyprázdnite vrecká (kľúče, mince atď.) a odstráňte tvrdšie ozdobné predmety (napr. brošne).
- ▶ Odevy bez olemovania, jemnú bielizeň a jemne tkané textilie, ako sú jemné záclony, treba vložiť do vrecka, v ktorom bude jemná bielizeň vhodne chránené (uprednostnite ručné pranie alebo čistenie nasucho).
- ▶ Zapnite zipsy, suché zipsy a háčiky, uistite sa, že gombíky sú pevne prišité.
- ▶ Vložte kusy bielizne do vrecka, ktoré chráni jemnú bielizeň bez olemovania, jemnú spodnú bielizeň a malé kúsky, ako sú ponožky, opasky, podprsenky atď.
- ▶ Veľké kusy bielizne, ako sú posteľné obliečky, posteľné prikrývky atď., vkladajte nezložené.
- ▶ Džínsy a potlačené, zdobené alebo farebné textilie obráťte naruby, a, pokiaľ je to možné, perte ich oddelene.

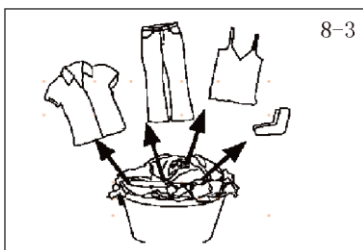

### POZOR!

Netextilné, ako aj malé, voľné alebo ostré predmety môžu spôsobiť poruchy a poškodiť bielizeň a spotrebič.

## Tabuľka starostlivosti

Pranie					
	Bežný postup prania pri teplote až 95 °C		Bežný postup prania pri teplote až 60 °C		Šetrné pranie pri teplote až 60 °C
	Bežný postup prania pri teplote až 40 °C		Šetrné pranie pri teplote až 40 °C		Veľmi šetrné pranie pri teplote až 40 °C
	Bežný postup prania pri teplote až 30 °C		Šetrné pranie pri teplote až 30 °C		Veľmi šetrné pranie pri teplote až 30 °C
	Ručné pranie max. 40 °C		Neperte		
Bielenie					
	Povolené akékoľvek bielenie		Iba kyslík/bez chlóru		Nebieliť
Sušenie					
	Môže sa sušiť v bubnovej sušičke pri normálnej teplote		Môže sa sušiť v bubnovej sušičke pri nižšej teplote		Nevhodné na sušenie v bubnovej sušičke
	Sušenie po zavesení		Sušenie na vodorovnej ploche		
Žehlenie					
	Žehliť pri maximálnej teplote do 200 °C		Žehliť pri strednej teplote do 150 °C		Žehlička pri nízkej teplote do 110 °C; bez pary (žehlenie s naparovaním môže spôsobiť nezvratné poškodenie)
	Nežehlite				
Profesionálna starostlivosť o textilie					
	Chemické čistenie použitím tetrachlóreténu		Chemické čistenie použitím uhľovodíkov		Nečistite chemicky
	Profesionálne čistenie namokro		Nepoužívajte profesionálne čistenie namokro		

## 8.4 Vkladanie bielizne do spotrebiča

- ▶ Bielizeň vkladajte do bubna postupne.
- ▶ Nepreťažujte ho. Nezabudnite, že maximálna náplň sa mení v závislosti od programu! Pravidlo pre maximálnu náplň: Medzi vloženou bielizňou a vrchom bubna musí ostať voľný priestor približne 15 cm.
- ▶ Dvierka opatrne zatvorte. Uistite sa, že žiadny kus bielizne neostal zaseknutý v dvierkach.

**Poznámka: Automatické váženie**

Predvolený čas zobrazenia sa môže líšiť v závislosti od hmotnosti náplne, vrátane „ECO 40-60, Biele, Smart Wash, Džínsy, Syntetika, Ručné pranie, Hygienický Plus 59“, Bavlna a Jemné”.

## 8.5 Výber pracieho prostriedku

- ▶ Účinnosť prania a výkon sú určené kvalitou použitého pracieho prostriedku.
- ▶ Používajte iba pracie prostriedky schválené na použitie v práčke.
- ▶ V prípade potreby použite špecifické pracie prostriedky, napr. na syntetické a vlnené tkaniny.
- ▶ Nepoužívajte chemické prípravky ako je trichlóretylén a podobné výrobky.

## Vyberte si najlepšiu prácu prostriedok

Program	Druh pracieho prostriedku				
	Univerzálny	Na farebnú bielizeň	Jemné	Špeciálny	Aviváž
ŠPECIÁLNY 39'	L/P	L	-	-	✓
OSVIEŽENIE PAROU	O	O	O	O	O
RÝCHLY	L	L	-	-	✓
HYGIENICKÝ PLUS 59'	P	L/P	-	-	✓
JEMNÉ	-	-	L/P	L/P	✓
PLÁKANIE	-	-	-	-	✓
BAVLNA	L/P	L/P	-	-	✓
ECO 40-60	L/P	L/P	-	-	✓
VYSOKÁ TEPLOTA	-	-	-	-	-
SYNTETIKA	-	L/P	-	-	✓
ODČERPANIE A ODSURENIE	-	-	-	-	-
ČISTENIE BUBNA	-	-	-	L/P	-

L = gél/tekutý prací prostriedok    P = práškový prací prostriedok    O = nie  
 - = neodporúča sa    ✓ = odporúčané

Ak sa používa tekutý prací prostriedok, neodporúča sa aktivovať oneskorenie prania.  
 Odporúčame použiť:

- ▶ Prášok na pranie: 20 °C až 90 °C\* (najlepšie použiť: 40 – 60 °C)
- ▶ Prací prostriedok na farebnú bielizeň: 20 °C až 60 °C (najlepšie použiť: 30 – 60 °C)
- ▶ Prací prostriedok na vlnu/jemnú bielizeň: 20 °C až 30 °C (najlepšie použiť: 20 – 30 °C)

- \* Teplotu prania 90 °C zvolte len v prípade špeciálnych hygienických požiadaviek.
- \* Ak zvolíte teplotu vody 60 °C alebo vyššiu, odporúčame vám používať menej pracieho prostriedku.
- \* Je lepšie používať menej pracieho prostriedku alebo žiadny.
- \* Navrhovaný typ pracieho prostriedku pri diaľkovom ovládaní závisí od programu zvoleného v APLIKÁCIÍ.

8-4

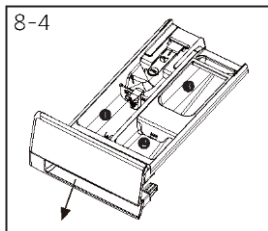

## 8.6 Pridávanie pracieho prostriedku

1. Vysuňte zásuvku na prací prostriedok.
2. Požadovanými prípravkami naplňte priehradky zásuvky (obr. 8-4).
3. Zásuvku opatrne zatlačte späť.



### Poznámka:

- ▶ Pred ďalším cyklom prania odstráňte zo zásuvky zvyšky pracieho prostriedku.
- ▶ Pracím prostriedkom ani avivážou nepletajte.
- ▶ Postupujte podľa pokynov na balení pracieho prostriedku.
- ▶ Zásuvku naplňte pracím prostriedkom až tesne pred začiatkom cyklu prania.
- ▶ Koncentrovaný tekutý prací prostriedok by sa mal pred pridaním zriediť.
- ▶ Ak je zvolená funkcia „Oneskorenie“, nepoužívajte tekutý prací prostriedok.
- ▶ Opatrne zvolte nastavenia programu podľa symbolov starostlivosti na všetkých štítkoch bielizne a podľa tabuľky programov.

8-5



## 8.7 Vyberte program

Ak chcete dosiahnuť najlepšie výsledky prania, vyberte program, ktorý zodpovedá stupňu zašpinenia a typu bielizne.

Stlačením ľavého a pravého tlačidla (obrázok 8-5) vyberte správny program. Na displeji sa zobrazí názov vybraného programu.



### Poznámka: Odstránenie zápachu

Pred prvým použitím odporúčame spustiť program „Čistenie bubna“, aby sa odstránili prípadné zvyšky škodlivých látok. Priehradku na prací prostriedok (2) neplňte žiadnym pracím prostriedkom, nepoužívajte ani špeciálny čistiaci prostriedok na práčky.

8-6



## 8.8 Ďalšie vybrané funkcie

Vyberte požadované možnosti a nastavenia (obr. 8-6); pozri Ovládací panel.

### 8.9 Spustenie programu prania

Stlačením tlačidla „Štart/Pauza“ (Obr. 8-7) spustíte program.

Spotrebič pracuje podľa súčasných nastavení.

Zmeny sú možné len zrušením programu.

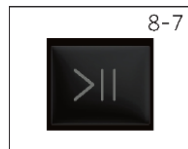

### 8.10 Prerušiť/zrušiť program prania

Ak chcete prebiehajúci program prerušiť, stlačte tlačidlo „Štart/Pauza“ a LED nad tlačidlom bliká. Opätovným stlačením obnovte prevádzku.

Ak chcete zrušiť spustený program a všetky jeho individuálne nastavenia:

1. Dotykom tlačidla „Štart/Pauza“ spustený program prerušíte.
2. Otočte gombík na program ODČERPANIE A ODS TRE DENIE a vyberte možnosť „0“, aby ste vypustili vodu.
3. Po ukončení programu na reštartovanie spotrebiča vyberte nový program a spustíte ho.

### 8.11 Po praní



#### Poznámka: Zámok dvierok

- ▶ Z bezpečnostných dôvodov sú dvierka počas cyklu prania čiastočne zamknuté. Dvierka sa dajú otvoriť až na konci programu alebo po správnom zrušení programu (pozri opis vyššie).
- ▶ V prípade vysokej hladiny vody, vysokej teploty vody a počas odstreďovania sa dvierka nedajú otvoriť, zobrazuje sa zámka.

1. Po ukončení programového cyklu sa zobrazí „End“.
2. Spotrebič sa automaticky vypne.
3. Opatrne ho vyberte, aby ste zabránili ďalšiemu pokrčeniu.
4. Vypnite prívod vody.
5. Odpojte napájací kábel.
6. Otvorte dvierka, aby ste zabránili hromadeniu vlhkosti a tvorbe zápachu. Kým sa práčka nepoužíva, nechajte ju pootvorenú.



#### Poznámka: Pohotovostný režim/úsporný režim

Zapnutý spotrebič sa prepne do pohotovostného režimu, ak sa neaktivuje do 2 minút pred spustením programu alebo po ukončení programu. Displej sa vypne. Šetrí to energiu.

### 8.12 Aktivácia alebo vypnutie bzučiča

Zvukový signál sa môže v prípade potreby zrušiť:

1. V pohotovostnom režime pri akomkoľvek programe stlačte súčasne tlačidlá „Rýchlosť“ + „Prídavné plákanie“ na 5 sekúnd, aktivuje sa bzučič a na obrazovke sa zobrazí „BEEP OFF“. Znova stlačte súčasne dve tlačidlá na 5 s a na obrazovke sa zobrazí „BEEP on“.

## 9.1 Čistenie zásuvky na prací prostriedok

Dávajte pozor a skontrolujte, či v nej neostali zvyšky pracieho prostriedku.

Zásuvku pravidelne čistite (obr. 9-1):

1. Vytiahnite zásuvku až na doraz.
2. Stlačte uvoľňovacie tlačidlo a zásuvku vyberte.
3. Zásuvku vypláchnite vodou, kým nebude úplne čistá, potom ju vsuňte späť do spotrebiča.

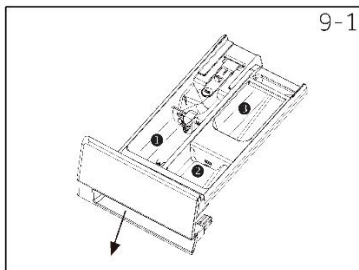

9-1

## 9.2 Čistenie spotrebiča

- ▶ Počas čistenia a údržby odpojte spotrebič zo siete.
- ▶ Na čistenie skrine spotrebiča (obr. 9-2) a gumových komponentov použite mäkkú handričku so saponátom.
- ▶ Nepoužívajte organické chemikálie ani korozívne rozpúšťadlá.



9-2

## 9.3 Vstupný ventil vody a filter vstupného ventilu

Aby sa zabránilo zablokovaniu prívodu vody pevnými látkami, ako je vodný kameň, pravidelne čistite filter na vstupnom ventilu.

- ▶ Odpojte elektrický napájací kábel a vypnite prívod vody.
- ▶ Odskrutkujte prírodnú hadicu vody na zadnej strane spotrebiča (obr. 9-3), ako aj na vodovodnom kohútiku.
- ▶ Vypláchnite filtre vodou a očistite kefkou (obr. 9-4).
- ▶ Vložte filter a namontujte prírodnú hadicu.
- ▶ Otvorte kohútik, aby ste zistili, či nedochádza k úniku.

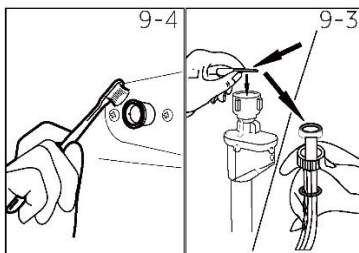

9-4

9-3

## 9.4 Čistenie bubna

- ▶ Z bubna vyberte nechtiac vyprané predmety, najmä kovové predmety, ako sú špendlíky, mince atď. (obr. 9-5), pretože spôsobujú hrdzavé škvrny a poškodenie.
- ▶ Na odstránenie škvŕn od hrdze používajte čistiaci prípravok bez obsahu chlóru. Dodržiavajte varovné pokyny výrobcu čistiaceho prípravku.
- ▶ Na čistenie nepoužívajte žiadne tvrdé predmety ani drôtenky.

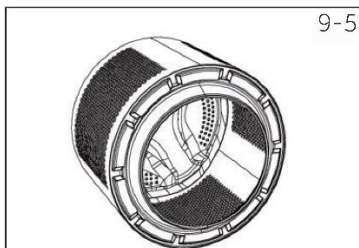

9-5

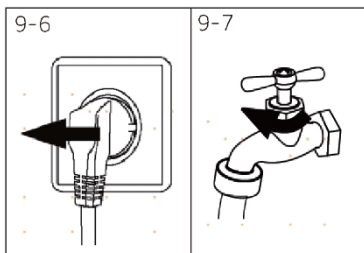

9-7



### 9.5 Dlhé obdobia bez používania

Ak spotrebič necháte dlhšiu dobu bez používania:

1. Vytiahnite elektrickú zástrčku (obr. 9-6).
2. Vypnite prívod vody (obr. 9-7).
3. Otvorte dvierka, aby ste zabránili hromadeniu vlhkosti a tvorbe zápachu. Ak sa dvierka nepoužívajú, nechajte ich otvorené.

Pred ďalším použitím pozorne skontrolujte napájací kábel, prívod vody a vypúšťaciu hadicu. Uistite sa, že je všetko správne nainštalované a či neuniká voda.

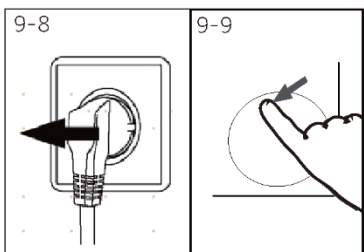

9-9

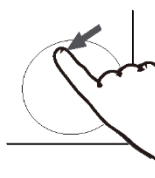

### 9.6 Filter čerpadla

Filter čistite raz mesačne a filter čerpadla kontrolujte, ak spotrebič:

- ▶ Nie
- ▶ Neodstreďuje.
- ▶ Počas prevádzky počuť nezvyčajný hluk.



### UPOZORNENIE!

Riziko prehriatia! Voda vo filtrí čerpadla môže byť veľmi horúca! Pred akýmkoľvek zásahom sa uistite, že voda vychladla.

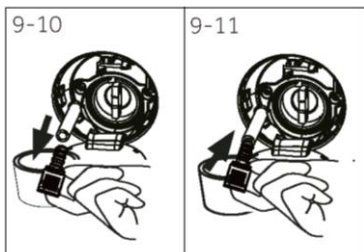

9-11



1. Spotrebič vypnite a odpojte elektrickú zástrčku (obr. 9-8).
2. Zatlačte a otvorte dvierka filtra (obr. 9-9).
3. Pripravte si plochú nádobu na zachytenie pretečenej vody (obr. 9-10). Môže jej byť veľké množstvo.
4. Vytiahnite vypúšťaciu hadicu a podržte jej koniec nad nádobou (obr. 9-10).
5. Z vypúšťacej hadice vytiahnite zátku. (Obr. 9-10).
6. Po dokončení vypúšťania uzavrite vypúšťaciu hadicu a zatlačte ju späť do spotrebiča (obr. 9-11).
7. Odskrutkujte filter čerpadla proti smeru hodinových ručičiek a vyberte ho (obr. 9-12).
8. Odstráňte zvyšky a nečistoty (obr. 9-13).

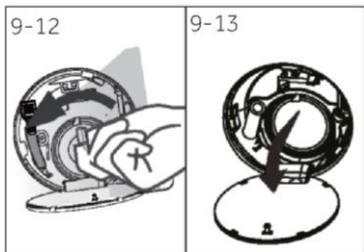

9-13



9. Filter starostlivo vyčistite, napr. tečúcou vodou (obr. 9-14).
10. Dôkladne ho upevnite (obr. 9-15).
11. Zatvorte dvierka filtra.

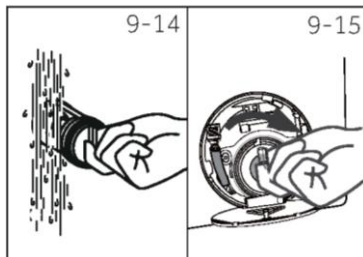

## POZOR!

- ▶ Tesnenie filtra čerpadla musí byť čisté a nepoškodené. Ak by veko nebolo utiahnuté úplne, mohla by uniknúť voda.
- ▶ Filter musí byť na mieste, inak môže dôjsť k úniku.

Mnohé problémy, ktoré by sa mohli vyskytnúť, môžete vyriešiť sami bez špecifických odborných znalostí. V prípade problému skontrolujte všetky zobrazené možnosti a pred kontaktovaním popredajného servisu postupujte podľa pokynov uvedených nižšie. Pozri ZÁKAZNÍCKY SERVIS.



## UPOZORNENIE!

- ▶ Pred údržbou spotrebič vypnite a vytiahnite zástrčku zo zásuvky elektrickej siete.
- ▶ Elektrické zariadenia by mali servisovať iba kvalifikovaní elektrikári, pretože nesprávne vykonané opravy môžu spôsobiť značné následné škody.
- ▶ Poškodený prívodný kábel musí vymeniť výrobca, jeho servisný zástupca alebo osoby s podobnou kvalifikáciou, aby sa predišlo nebezpečenstvu.

### 10.1 Informačné kódy

Nasledujúce kódy sa zobrazujú len pre informácie týkajúce sa cyklu prania. Nesmú sa robiť žiadne opatrenia.

Kód	Hlásenie
1:25	Zostávajúca doba cyklu prania bude 1 hodina a 25 minút.
6:30	Zostávajúci doba oneskorenia bude 6 hodín a 30 minút.
cLoT	Funkcia detskej poistky je aktivovaná.
End	Prací cyklus je dokončený. Spotrebič sa automaticky vypne.
Loct	Dvierka sú zatvorené z dôvodu vysokej hladiny vody, vysokej teploty vody alebo cyklu odstreďovania.
nd	Model nebol vybraný.

### 10.2 Riešenie problémov so zobrazeným kódom

Problém	Príčina	Riešenie
CLR FLTR	• Chyba odtoku, voda nie je úplne vypustená do 6 minút.	<ul style="list-style-type: none"> <li>• Vyčistite filter čerpadla</li> <li>• Skontrolujte inštaláciu odtokovej hadice.</li> </ul>
E2	• Chyba uzamknutia.	• Dvierka riadne zatvorte.
E4	• Nedosiahnutá hladina vody, vypúšťacia hadica má vlastný sifón.	<ul style="list-style-type: none"> <li>• Uistite sa, že kohútik je úplne otvorený a tlak vody je normálny.</li> <li>• Skontrolujte inštaláciu prívodnej hadice.</li> </ul>
E8	• Chyba ochrany proti úrovni vody.	• Kontaktujte popredajný servis.
F9	<ul style="list-style-type: none"> <li>• Logika: Komunikácia medzi snímačom teploty sušenia je abnormálna</li> <li>• Príčina: Porucha snímača teploty sušenia</li> </ul>	<ul style="list-style-type: none"> <li>• Skontrolujte, či sú vodič a svorka dobre pripojené.</li> <li>• Skontrolujte odpor snímača teploty sušenia.</li> </ul>
E9	• Náplň je prichytená k stene bubna.	• Otvorte dvierka, vytraste náplň a vložte ju späť do bubna, aby ste naštartovali spotrebič.
E5	• Chyba odtoku, voda nie je úplne vypustená do 1 minúty.	<ul style="list-style-type: none"> <li>• Vyčistite filter čerpadla.</li> <li>• Skontrolujte inštaláciu odtokovej hadice.</li> </ul>
Fd	• Chyba komunikácie ohrevu pri sušení.	• Kontaktujte popredajný servis.
Fb	• Abnormálne pretečená voda.	• Kontaktujte popredajný servis.

Problém	Príčina	Riešenie
<b>F3</b>	<ul style="list-style-type: none"> <li>• Chyba snímača teploty.</li> </ul>	<ul style="list-style-type: none"> <li>• Kontaktujte popredajný servis.</li> </ul>
<b>F4</b>	<ul style="list-style-type: none"> <li>• Chyba ohrevu.</li> </ul>	<ul style="list-style-type: none"> <li>• Kontaktujte popredajný servis.</li> </ul>
<b>F7</b>	<ul style="list-style-type: none"> <li>• Chyba motora.</li> </ul>	<ul style="list-style-type: none"> <li>• Kontaktujte popredajný servis.</li> </ul>
<b>FA</b>	<ul style="list-style-type: none"> <li>• Chyba snímača hladiny vody.</li> </ul>	<ul style="list-style-type: none"> <li>• Kontaktujte popredajný servis.</li> </ul>
<b>FC0, FC1 alebo FC2</b>	<ul style="list-style-type: none"> <li>• Chyba komunikácie.</li> </ul>	<ul style="list-style-type: none"> <li>• Kontaktujte popredajný servis.</li> </ul>
<b>Eb</b>	<ul style="list-style-type: none"> <li>• Alarm prepĺnenia oblečením.</li> </ul>	<ul style="list-style-type: none"> <li>• Pred opätovným spustením pozastavte prevádzku, otvorte dverka a znovu vložte odevy.</li> </ul>

## 10.3 Riešenie problémov bez zobrazenia kódu

Problém	Príčina	Riešenie
Práčka nefunguje.	<ul style="list-style-type: none"> <li>• Program sa ešte nespustil.</li> <li>• Dverka nie sú správne zatvorené.</li> <li>• Spotrebič nebol zapnutý.</li> <li>• Výpadok elektrického napájania.</li> <li>• Je aktivovaná detská poistka.</li> </ul>	<ul style="list-style-type: none"> <li>• Skontrolujte program a spustte ho.</li> <li>• Dverka riadne zatvorte.</li> <li>• Zapnite spotrebič.</li> <li>• Skontrolujte elektrické napájanie.</li> <li>• Vypnite detskú poistku.</li> </ul>
Práčka nebude naplnená vodou.	<ul style="list-style-type: none"> <li>• Voda sa neprívádza.</li> <li>• Je zalomená prívodná hadica.</li> <li>• Zablokovaný filter na prívodnej hadici.</li> <li>• Tlak vody je menší ako 0,03 MPa.</li> <li>• Dverka nie sú správne zatvorené.</li> <li>• Porucha dodávky vody.</li> </ul>	<ul style="list-style-type: none"> <li>• Skontrolujte vodovodný kohútik.</li> <li>• Skontrolujte prívodnú hadicu.</li> <li>• Uvoľnite filter na prívodnej hadici.</li> <li>• Skontrolujte tlak vody.</li> <li>• Dverka riadne zatvorte.</li> <li>• Zabezpečte prívod vody.</li> </ul>
Spotrebič sa počas plnenia vypúšťa.	<ul style="list-style-type: none"> <li>• Výška odtokovej hadice je menšia ako 80 cm.</li> <li>• Koniec odtokovej hadice by mohol siahť do vody.</li> </ul>	<ul style="list-style-type: none"> <li>• Uistite sa, že odtoková hadica je nainštalovaná správne.</li> <li>• Uistite sa, že odtoková hadica nie je vo vode.</li> </ul>
Porucha vypúšťania.	<ul style="list-style-type: none"> <li>• Odtoková hadica je zablokovaná.</li> <li>• Filter čerpadla je zablokovaný.</li> <li>• Koniec odtokovej hadice je vyššie ako 100 cm nad úrovňou podlahy.</li> </ul>	<ul style="list-style-type: none"> <li>• Odblokujte odtokovú hadicu.</li> <li>• Vyčistite filter čerpadla.</li> <li>• Uistite sa, že odtoková hadica je nainštalovaná správne.</li> </ul>
Silné vibrácie počas odstreďovania.	<ul style="list-style-type: none"> <li>• Nie sú odstránené všetky prepravné skrutky.</li> <li>• Spotrebič nestojí pevne na podlahe.</li> <li>• Nesprávna náplň v spotrebiči.</li> </ul>	<ul style="list-style-type: none"> <li>• Odstráňte všetky prepravné skrutky.</li> <li>• Skontrolujte, či je podlaha pevná a vodorovná.</li> <li>• Skontrolujte hmotnosť a vyváženie náplne.</li> </ul>
Prevádzka sa zastaví pred dokončením cyklu prania.	<ul style="list-style-type: none"> <li>• Porucha dodávky vody alebo elektrického prúdu.</li> </ul>	<ul style="list-style-type: none"> <li>• Skontrolujte elektrické napájanie a prívod vody.</li> </ul>
Prevádzka sa na určitý čas zastaví.	<ul style="list-style-type: none"> <li>• Na spotrebiči sa zobrazuje kód chyby.</li> <li>• Problém spôsobený druhom náplne.</li> <li>• Program vykonáva cyklus namáčania.</li> </ul>	<ul style="list-style-type: none"> <li>• Skontrolujte kódy na displeji.</li> <li>• Zmenšite množstvo náplne alebo ju upravte.</li> <li>• Zrušte program a reštartujte ho.</li> </ul>

Problém	Príčina	Riešenie
Nadmerná tvorba peny v bubne alebo v zásuvke na prací prostriedok.	<ul style="list-style-type: none"> <li>Prací prostriedok nie je vhodný.</li> <li>Použitie nadmerného množstva pracieho prostriedku.</li> </ul>	<ul style="list-style-type: none"> <li>Skontrolujte odporúčania pre prací prostriedok.</li> <li>Znížte množstvo pracieho prostriedku.</li> </ul>
Automatická úprava doby prania.	<ul style="list-style-type: none"> <li>Upraví sa doba programu prania.</li> </ul>	<ul style="list-style-type: none"> <li>Je to normálne a nemá to vplyv na funkčnosť.</li> </ul>
Porucha odstredovania.	<ul style="list-style-type: none"> <li>Nevyváženosť bielizne.</li> </ul>	<ul style="list-style-type: none"> <li>Skontrolujte zaťaženie spotrebiča a rozloženie bielizne a znova spusťte program odstredovania.</li> </ul>
Neuspokojivý výsledok prania.	<ul style="list-style-type: none"> <li>Stupeň znečistenia sa nezhoduje s vybraným programom</li> <li>Množstvo pracieho prostriedku nebolo dostatočné.</li> <li>Prekročilo sa maximálne zaťaženie.</li> <li>Bielizeň je v bubne rozložená nerovnomerne.</li> </ul>	<ul style="list-style-type: none"> <li>Vyberte iný program.</li> <li>Prací prostriedok vyberte podľa stupňa znečistenia a podľa výroby</li> <li>Zmeňte náplň.</li> <li>Uvoľnite bielizeň.</li> </ul>
Na bielizni sú zvyšky pracieho prášku.	<ul style="list-style-type: none"> <li>Nerozpustné častice pracieho prostriedku môžu zostať na bielizni ako biele škvrny.</li> </ul>	<ul style="list-style-type: none"> <li>Vykonajte prídavné plákanie.</li> <li>Suchú bielizeň sa snažte vykefovať.</li> <li>Vyberte si iný prací prostriedok.</li> </ul>
Na bielizni sú sivé škvrny.	<ul style="list-style-type: none"> <li>Spôsobené tukmi, ako sú oleje, krémy alebo masti.</li> </ul>	<ul style="list-style-type: none"> <li>Bielizeň predpierajte špeciálnym čistiacim prostriedkom.</li> </ul>



### Poznámka: Tvorba peny

Ak sa počas cyklu odstredovania zistí príliš veľa peny, motor sa zastaví a na 90 sekúnd sa aktivuje vypúšťacie čerpadlo. Ak toto odstránenie peny zlyhá až 3-krát, program sa ukončí bez odstredovania.

Ak sa hlásenia chyby objavia aj po vykonaných opatreniach, spotrebič vypnite, odpojte ho od elektrického napájania a kontaktujte zákaznícky servis.

### 10.4 V prípade výpadku elektrického napájania

Aktuálny program a jeho nastavenie sa uloží. Po obnovení elektrického napájania sa prevádzka obnoví.

Ak dôjde k výpadku elektrického napájania, otváranie dvierok počas programu prania ostane mechanicky zablokované. Ak chcete vybrať bielizeň, cez sklo dvierok by nemalo byť vidno žiadnu vodu. – Nebezpečenstvo popálení! Hladina vody sa musí znížiť, ako je opísané v časti „Filter čerpadla“. Až potom potiahnite páčku (A) pod dvierkami filtra (obr. 10-1), aby sa dvierka otvorili jemným kliknutím. Potom znova upevnite všetky diely.

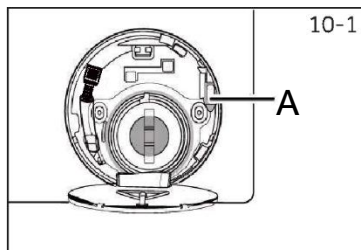

Keď bude práčka v bezpečnom stave (hladina vody v určitej vzdialenosti pod okienkom dvierok, teplota v bubne pod 55 °C, bubon sa neotáča), môžete odomknúť dvierka spotrebiča.

## 11.1 Doplnkové technické údaje

	VSTUPNÁ HMOTNOSŤ 8 KG
Napätie vo V	220 V – 240 V ~/50 Hz
Prúd v A	10
Maximálny výkon vo W	1950
Tlak vody v MPa	$0,03 \leq P \leq 1$
Čistá hmotnosť v kg	61
Pranie max kg	8
Sušenie max. kg	5

## 11.2 Rozmery produktu

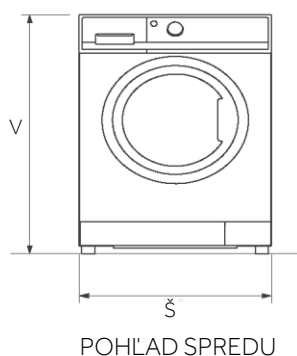

POHĽAD SPREDU

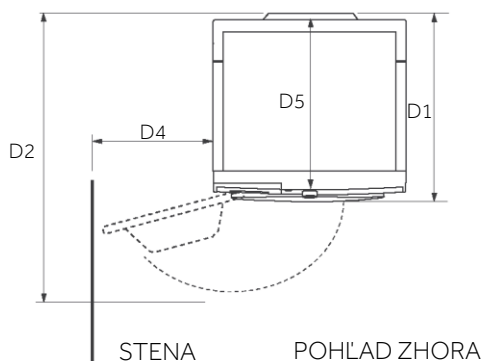

STENA POHĽAD ZHORA

ROZMERY PRODUKTU	VSTUPNÁ HMOTNOSŤ 8 KG
V Celková výška spotrebiča v mm	850
Š Celková šírka spotrebiča v mm	595
D5 Celková hĺbka výrobu (veľkosť po hlavnú ovládaciú dosku) mm	496
D1 Celková hĺbka produktu v mm	531
D2 Hĺbka otvorenia dvierok v mm	968
D4 Minimálna vzdialenosť dvierok od susednej steny v mm	300



### Poznámka:

Presná výška vašej práčky závisí od toho, ako ďaleko sú nožičky vysunuté od základne stroja. Priestor, do ktorého inštalujete práčku, musí byť aspoň o 40 mm širší a o 20 mm hlbší ako jej rozmery.

## 11.3 Normy a smernice

Tento výrobok spĺňa požiadavky platných smerníc ES spolu s príslušnými harmonizovanými normami, ktoré sa vyžadujú pre označenie CE.

Odporúčame kontaktovať náš zákaznícky servis Candy a používanie originálnych náhradných dielov.

Ak máte problém so spotrebičom, najprv si vyhľadajte možné riešenia v časti 10– RIEŠENIE PROBLÉMOV.

Ak riešenie nenájdete, kontaktujte:

- ▶ svojho miestneho predajcu,
- ▶ technikov pomocou údajov webovej stránky spoločnosti Candy, kde nájdete informácie o zárukách, príslušenstve a náhradných dieloch a kontaktné čísla.

Ak chcete kontaktovať našu službu, uistite sa, že máte k dispozícii nasledujúce údaje.

Každý výrobok je identifikovaný jedinečným kódom, nazývaným aj „sériové číslo“, vytlačeným na nálepke. Nachádza sa vo vnútri otvoru dverí.

Model \_\_\_\_\_

Sériové číslo \_\_\_\_\_

V prípade záruky skontrolujte aj záručný list dodaný s výrobkom.

Vždy sa odporúča používať originálne náhradné diely, ktoré sú k dispozícii v našich autorizovaných zákazníckych centrách.

### Záruka

Na výrobok sa vzťahuje záruka za podmienok uvedených na certifikáte priloženom k výrobku. Certifikát musí byť uložený tak, aby bol v prípade potreby predložený autorizovanému zákazníckemu centru. Záručné podmienky si môžete pozrieť aj na našej webovej stránke. Ak potrebujete pomoc, vyplňte online formulár alebo nás kontaktujte na telefónnom čísle uvedenom na našej webovej stránke, na stránke podpory.

**Štandardná záruka výrobcu sa vzťahuje na chyby spôsobené elektrickými alebo mechanickými poruchami výrobku v dôsledku konania alebo opomenutia výrobcu. Ak sa zistí, že porucha nezávisí od dodaného výrobku, je spôsobená nesprávnym použitím alebo v dôsledku nedodržania pokynov na použitie, môže sa účtovať poplatok.**

Výrobca odmieta akúkoľvek zodpovednosť za akékoľvek chyby tlače v brožúre, ktorá je súčasťou tohto produktu. Okrem toho si výrobca vyhradzuje aj právo vykonať akékoľvek zmeny považované za užitočné pre svoje výrobky bez zmeny ich základných vlastností.



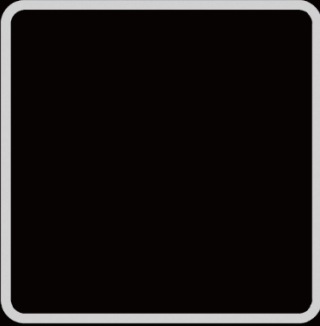
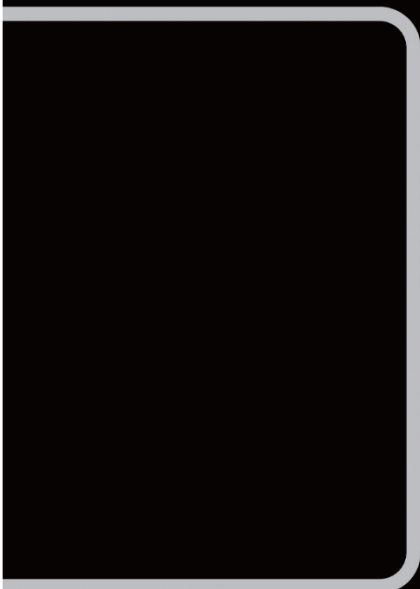
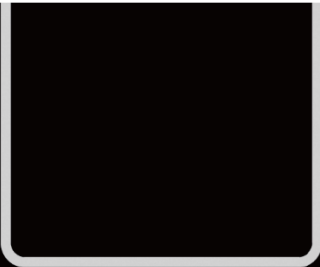
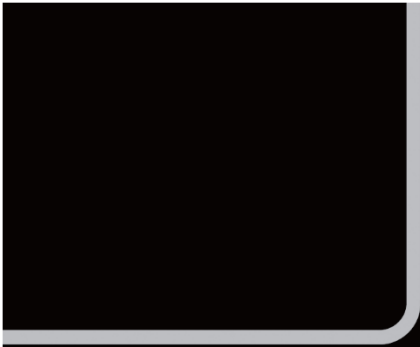

CS

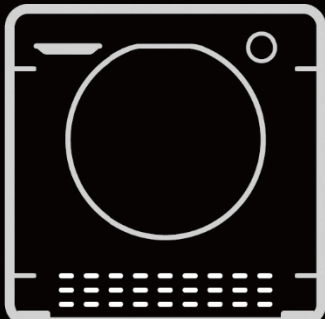
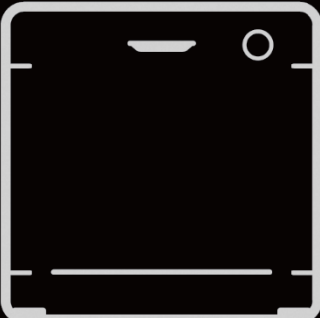

## Děkujeme vám, že jste si koupili výrobek značky Candy.

Před použitím spotřebiče si pozorně přečtete tyto pokyny. Obsahují důležité informace, které vám pomohou co nejlépe využít spotřebič a zajistit jeho bezpečnou a správnou instalaci, používání a údržbu.

Uchovejte tuto příručku na praktickém místě, abyste do ní mohli kdykoli nahlédnout ohledně bezpečného a správného používání spotřebiče.

Pokud spotřebič prodáváte, věnujte nebo necháváte ve starém domě, předejte společně s ním také tuto příručku, aby se mohl nový vlastník seznámit se spotřebičem a přečísti si bezpečnostní varování.

### Legenda



Varování – důležité bezpečnostní informace



Všeobecné informace a tipy



Informace týkající se životního prostředí



### POZNÁMKA: POUZE PRO SPOJENÉ KRÁLOVSTVÍ

Po převzetí pozorně zkontrolujte spotřebič, zda není poškozený. Každé zjištěné poškození je nutné ihned ohlásit řídicí dodávkové službě. Jinak je nutné oznámit poškození prodejci do dvou dnů od převzetí.



### Podmínky prostředí

Tento spotřebič je označen podle evropské směrnice 2012/19/EU o odpadních elektrických a elektronických zařízeních (OEEZ).

OEEZ se týká jak znečišťujících látek (které mohou mít škodlivý vliv na životní prostředí), tak základních součástí (které lze opakovaně využít). Je nutné postupovat podle OEEZ, aby se řádně zlikvidovaly všechny znečišťující látky a recyklovaly všechny materiály. Jednotlivci mohou hrát významnou roli při ochraně životního prostředí před OEEZ; je nezbytné dodržovat několik základních pravidel:

- S odpadními elektrickými a elektronickými zařízeními se nesmí nakládat jako s domovním odpadem.
- Odpadní elektrická a elektronická zařízení musí být odevzdávána do příslušného sběrného dvora spravovaného místní samosprávou nebo registrovanou společností. V mnoha zemích se organizuje odběr velkých elektrických a elektronických zařízení z domácností.

V mnoha zemích platí, že když koupíte nový spotřebič, můžete starý odevzdat obchodníkovi, který musí bezplatně přijmout jeden starý spotřebič za jeden nový prodaný spotřebič, pokud se jedná o ekvivalentní typ se stejným určením, jaké má nový zakoupený spotřebič.



## VAROVÁNÍ!

### Nebezpečí poranění nebo udušení!

Odpojte spotřebič od síťového napájení. Odstříhňte síťový kabel a zlikvidujte ho. Odstraňte západku dvířek, aby se zamezilo uzavření dětí a domácích zvířat uvnitř spotřebiče.

1 - Bezpečnostní informace.....	4
2 - Instalace.....	7
3 - Praktické rady.....	11
4 - Popis výrobku.....	13
5 - Ovládací panel.....	14
6 - Programy.....	17
7 - Spotřeba.....	20
8 - Každodenní používání.....	21
9 - Čištění a údržba.....	26
10 - Řešení problémů.....	29
11 - Technické údaje.....	32
12 - Zákaznický servis.....	33

**Před prvním zapnutím spotřebiče si přečtete následující rady týkající se bezpečnosti!**



## **VAROVÁNÍ!**

### **Každodenní používání**

- ▶ Tento spotřebič je určen k použití v domácnostech a podobných oblastech, například:
  - v kuchyňkách pro personál v obchodech, kancelářích a na dalších pracovištích;
  - na chalupách;
  - zákaznicky v hotelech, motelech a dalších obytných objektech;
  - v ubytovacích zařízeních typu penzionu se snídaní.

Používání tohoto spotřebiče jinde než v domácnostech nebo k jiným účelům, než je vedení domácnosti, například komerční používání odborníky nebo školenými uživateli, je vyloučeno, a to i ve výše uvedených oblastech. Pokud se spotřebič používá způsobem, který se s tím neslučuje, může dojít ke zkrácení jeho životnosti a zneplatnění záruky poskytované výrobcem. Výrobce nebude akceptovat žádné poškození spotřebiče nebo jiné škody či ztráty vzniklé v důsledku použití neslučitelného s použitím v domácnosti (i když se spotřebič nachází v prostředí domácnosti) v rozsahu, v jakém to povolují právní předpisy.

- ▶ Tento spotřebič mohou používat děti starší osmi let a osoby s omezenými fyzickými, smyslovými nebo duševními schopnostmi nebo osoby nezkušené a neznalé za předpokladu, že mají zajištěný dohled nebo byly poučeny o bezpečném používání spotřebiče a chápou související rizika.

Děti si se spotřebičem nesmí hrát. Děti nesmí provádět čištění a uživatelskou údržbu bez dohledu.

- ▶ Děti musí mít dohled, aby si nemohly hrát se spotřebičem.
- ▶ Děti mladší tří let se nesmí přibližovat ke spotřebiči, pokud nejsou pod nepřetržitým dohledem.
- ▶ Pokud se poškodí napájecí kabel, musí se vyměnit za speciální kabel nebo sestavu dostupnou od výrobce nebo servisního zástupce.

- ▶ K připojení přívodu vody používejte pouze sady hadic dodané se spotřebičem (nepoužívejte znovu staré sady hadic).
- ▶ Tlak vody musí být mezi 0,03 MPa a 1 MPa.
- ▶ Ujistěte se, že koberce nebo předložky nezakrývají základnu ani žádné větrací otvory.
- ▶ Po instalaci musí být spotřebič umístěn tak, aby měl přístupnou zástrčku.
- ▶ Maximální náplň suchého prádla závisí na použitém modelu (viz ovládací panel).
- ▶ Chcete-li se seznámit s technickými specifikacemi výrobku, navštivte webovou stránku výrobce.

### **Elektrické zapojení a bezpečnostní pokyny**

- ▶ Technické údaje (napájecí napětí a příkon) jsou uvedeny na typovém štítku výrobku.
- ▶ Ujistěte se, že elektrický systém je uzemněný, vyhovuje všem platným zákonům a že je (elektrická) zásuvka kompatibilní se zástrčkou spotřebiče. Jinak vyhledejte pomoc kvalifikovaného odborníka.
- ▶ Důrazně se nedoporučuje používat měniče, rozdvójky nebo prodlužovací kabely.
- ▶ Před čištěním nebo údržbou odpojte pračku od napájení a zavřete vodovodní kohoutek.
- ▶ Při odpojování spotřebiče od napájení netahejte za napájecí kabel.
- ▶ Před otevřením dvířek se ujistěte, že v bubnu není voda.



### **VAROVÁNÍ!**

#### **Během cyklu praní může voda dosahovat velmi vysokých teplot.**

- ▶ Nevystavujte pračku působení deště, přímého slunečního světla nebo jiných povětrnostních vlivů. Chraňte spotřebič před případným zmrznutím.
- ▶ Při přemísťování nezdvihejte pračku za ovladače ani zásuvku na prací prostředek; během přepravy nikdy neopírejte dvířka o vozík. Doporučujeme zdvihat pračku ve dvou osobách.
- ▶ V případě závady a/nebo poruchy vypněte pračku, zavřete vodovodní kohoutek a nemanipulujte neodborně se spotřebičem. Ihned kontaktujte servisní středisko pro zákazníky a používejte pouze originální náhradní díly. Nedodržení těchto pokynů by mohlo ohrozit bezpečnost spotřebiče.

## **Určené použití**

Tento spotřebič je určen pouze pro prádlo, které lze prát v pračce. Vždy se řiďte pokyny uvedenými na štítku každého kusu oděvu. Spotřebič je určen výhradně k domácímu použití uvnitř domu. Není určen k používání v komerčním nebo průmyslovém prostředí.

Není dovoleno provádět změny nebo úpravy na zařízení. Používání k jinému než určenému účelu může představovat nebezpečí a vést ke ztrátě veškeré odpovědnosti a platnosti záruky.

## 2.1 Příprava

- ▶ Ujistěte se, že při přepravě nedošlo k žádnému poškození.
- ▶ Ujistěte se, že byly odstraněny všechny přepravní šrouby.
- ▶ Se spotřebičem vždy manipulujte alespoň ve dvou osobách, protože je těžký.
- ▶ Vyjměte spotřebič z obalu.
- ▶ Odstraňte všechny obalové materiály včetně ochranné fólie na skříni a polystyrenové základny a uchovávejte je mimo dosah dětí. Při otvírání obalu mohou být na plastovém pytli a plnicím otvoru patrné vodní kapky. Jedná se o normální jev v důsledku vodních zkoušek ve výrobním závodě.



### Poznámka: Likvidace obalu

Uchovávejte všechny obalové materiály mimo dosah dětí a zlikvidujte je způsobem šetrným k životnímu prostředí.

## 2.2 VOLITELNÉ: Nainstalujte podložky snižující hlučnost

1. Po otevření smršťovacího obalu naleznete čtyři podložky snižující hlučnost. Slouží ke snížení hlučnosti (obr. 2-1).
2. Položte pračku na boční stranu plnicím otvorem nahoru a boční stranou směrem k uživateli.
3. Vyndejte podložky snižující hlučnost a odstraňte ochrannou fólii z oboustranného lepidla na spodní straně; umístěte podložky snižující hlučnost pod skříň pračky, jak je znázorněno na obrázku 3 (dvě delší podložky do poloh 1 a 3, dvě kratší do poloh 2 a 4). Nakonec postavte pračku zpět do vzpřímené polohy.

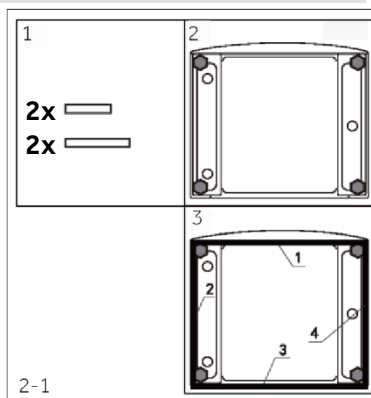

## 2.3 Odmontujte přepravní šrouby

Ochranné prvky na zadní straně slouží k upnutí protivibračních součástí uvnitř skříňe během přepravy, aby se předešlo poškození vnitřku. Před použitím je nutné odstranit všechny prvky (T1, T2, T3 a T4, obr. 2-2).

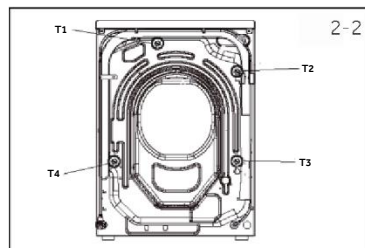

1. Odstraňte všechny čtyři přepravní šrouby (T1–T4) (obr. 2-3).
2. Zaplňte pět otvorů po šroubech zásepkami.

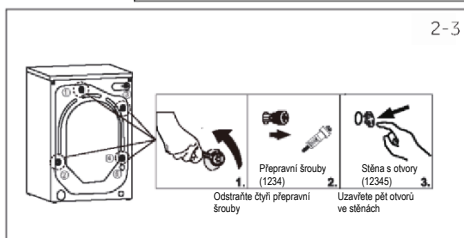



### Poznámka: Uchovejte na bezpečném místě

Uchovejte všechny součásti na ochranu při přepravě na bezpečném místě pro pozdější použití. Kdykoli je nutné spotřebič přemístit, vždy nejprve nainstalujte ochranné součásti zpět na místo.

## 2.4 Přemísťování spotřebiče

Jestliže je nutné přemístit spotřebič na vzdálené místo, vraťte přepravní šrouby odstraněné před instalací, aby se předešlo poškození: Montáž se provádí v opačném pořadí.

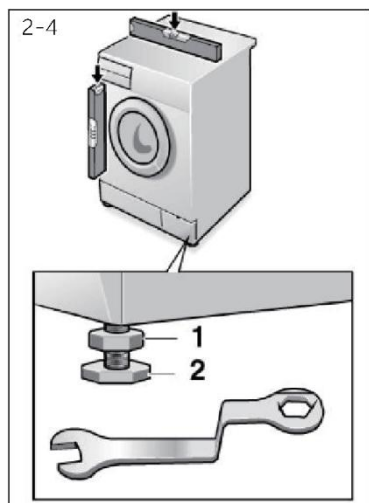

## 2.5 Vyrovnání spotřebiče

Nastavte všechny nohy (obr. 2-4), abyste dosáhli úplně vodorovné polohy. Tím se minimalizují vibrace a tudíž i hlučnost během používání. Také se tím omezí opotřebení. Při nastavování doporučujeme použít vodováhu. Podlaha by měla být pokud možno stabilní a rovná.

1. Klíčem povolte pojistnou matici (1).
2. Otáčením noh nastavte výšku (2).
3. Utáhněte pojistnou matici (1) proti skříni.

## 2.6 Vyrovnání spotřebiče

Správně připevněte vypouštěcí hadici k trubce. Hadice musí v jednom bodě dosahovat výšky mezi 80 a 100 cm nad spodní stranou spotřebiče! Pokud možno nechávejte vypouštěcí hadici vždy upevněnou ve svorce na zadní straně spotřebiče.



### VAROVÁNÍ!

- ▶ Pro připojení použijte pouze dodanou hadicovou sadu.
- ▶ Nikdy znovu nepoužívejte staré hadicové sady!
- ▶ Připojujte pouze k přívodu studené vody.
- ▶ Před připojením zkontrolujte, zda je voda čistá a čirá.

V úvahu připadají následující možnosti připojení:

### 2.6.1 Vypouštěcí hadice k umyvadlu

- ▶ Zavěste vypouštěcí hadici s držákem ve tvaru U přes okraj umyvadla odpovídající velikosti (obr. 2-5).
- ▶ Zajistěte dostatečnou ochranu držáku ve tvaru U před klouzáním.

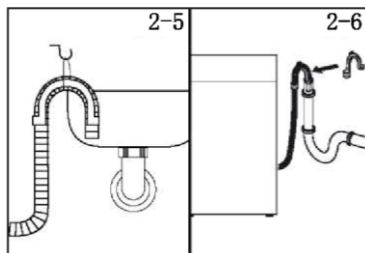

### 2.6.2 Vypouštěcí hadice k odtokové přípojce

- ▶ Odpadní trubka s průduchem musí mít průměr nejméně 40 mm.
- ▶ Zasuňte vypouštěcí hadici do odtokové trubky v délce 80–100 mm.
- ▶ Připojte držák ve tvaru U a náležitě ho upevněte (obr. 2-6).

### 2.6.3 Vypouštěcí hadice k přípojce umyvadla

- ▶ Přípojka se musí nacházet nad sifonem.
- ▶ Trubková přípojka je obvykle uzavřena ucpávkou (A). Tu je nutné odstranit, aby se předešlo poruše funkčnosti (obr. 2-7).
- ▶ Zajistěte vypouštěcí hadici svorkou.

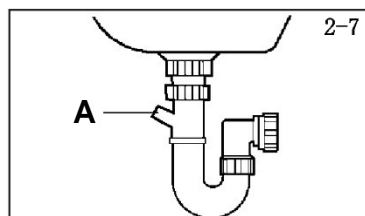

## POZOR!

- ▶ Vypouštěcí hadice by neměla být ponořená ve vodě a měla by být pevně připevněná a bez netěsností. Jestliže je vypouštěcí hadice položena na zemi nebo je trubka ve výšce menší než 80 cm, pračka se bude během plnění neustále vypouštět (samovolné vypouštění).
- ▶ Vypouštěcí hadice se nesmí prodlužovat. V případě potřeby se obraťte na poprodejní servis.
- ▶ Neodstraňujte svorku vypouštěcí hadice.

### 2.7 Vypouštěcí hadice k přípojce umyvadla

Ujistěte se, že jsou vložena těsnění.

1. Připojte přívodní hadici zahnutým koncem ke spotřebiči (obr. 2-8). Ručně utáhněte šroubový spoj.
2. Druhý konec se připojuje k vodovodnímu kohoutku s 3/4" závitem (obr. 2-9).

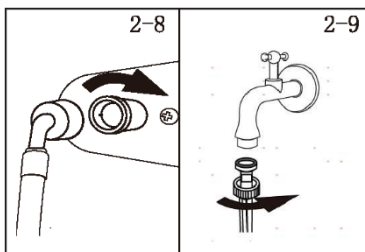

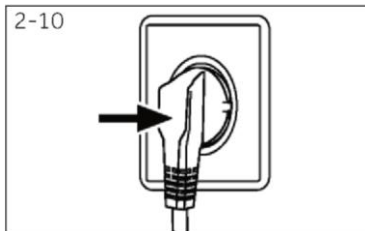

### 2.8 Elektrické zapojení

Před každým připojením zkontrolujte:

- ▶ zda napájení, zásuvka a jištění odpovídají údajům na typovém štítku;
- ▶ zda je síťová zásuvka uzemněná a nepoužívá se rozbočovací adaptér ani prodlužovací kabel;
- ▶ zda zástrčka přesně zapadne do zásuvky.
- ▶ **Pouze pro Spojené království:** Britská zástrčka vyhovuje normě BS1363A.

Zasuňte zástrčku do zásuvky (obr. 2-10).



### VAROVÁNÍ!

- ▶ Zajistěte, aby byly všechny přípojky (napájení, vypouštěcí a přívodní hadice) vždy pevně utažené, suché a bez netěsností!
- ▶ Dejte pozor, aby tyto součásti nebyly zmáčknuté, zauzlené nebo zkroucené.
- ▶ Pokud se poškodí napájecí kabel, výměnu musí provést servisní zástupce (viz záruční list), aby se vyloučilo riziko.

### 3.1 Tipy pro plnění

Při třídění prádla se ujistěte:

- že jste z prádla odstranili kovové předměty, například sponky, špendlíky, mince;
  - že jste zapnuli knoflíky na povlácích na polštáře, zipy a zavázali volné řemínky a dlouhé stuhy;
  - že jste ze závěsů odstranili válečky, háčky nebo spony;
  - že jste si pozorně přečetli štítky pro praní na oděvech;
  - že jste speciálními prostředky odstranili všechny odolné skvrny.
- ▶ Při praní předložek, přehozů nebo jiného těžkého prádla doporučujeme vynechat odstředovací cyklus.
  - ▶ Při praní vlny se ujistěte, že příslušný kus lze prát v pračce. Zkontrolujte štítek na prádle.
  - ▶ Mezi praním nechávejte dvířka pootevřená, aby se zabránilo případnému vzniku zápachu uvnitř spotřebiče.

### 3.2 Užitečné rady pro úsporu

Tipy pro úsporu peněz a ochranu životního prostředí při používání spotřebiče:

- ▶ Naplňte spotřebič na doporučenou kapacitu uvedenou u příslušného programu v tabulce programů – pak budete moci šetřit energií a vodou.
- ▶ Hlučnost a zbytková vlhkost prádla jsou ovlivňovány otáčkami odstředování; rychlejší odstředování znamená větší hlučnost a nižší zbytkovou vlhkost prádla.
- ▶ Z hlediska kombinované spotřeby vody a energie jsou obvykle nejúspornější ty programy, které trvají déle a pracují s nižší teplotou.
- ▶ Chcete-li informace o spotřebě energie, naskenujte kód QR na energetickém štítku. V závislosti na místních podmínkách se může aktuální spotřeba energie lišit od udávané spotřeby.

#### Maximalizujte velikost náplně

- ▶ Dodržte doporučenou maximální velikost náplně, abyste co nejlépe využívali energii, vodu, mycí prostředek a čas.  
Při mytí plné náplně místo dvou polovičních náplní ušetříte až 50 % energie.

#### Potřebujete předpírku?

- ▶ Pouze pro silně znečištěné prádlo!  
Nevybírejte předeprání pro mírně až běžně znečištěné prádlo, abyste ušetřili práci prostředek, čas, vodu a energii.

#### Je nutné prát v horké vodě?

- ▶ Skvrny předem ošetřete odstraňovačem skvrn nebo namočte zaschlé skvrny před praním, abyste nemuseli používat program praní v horké vodě. Použijte program praní při nízké teplotě, abyste ušetřili energii.

### 3.3 Dávkování pracích prostředků

Následuje stručný návod s tipy a radami k používání pracích prostředků.

- ▶ Používejte pouze prací prostředky vhodné pro pračku.
- ▶ Vybírejte prací prostředek podle typu tkaniny (bavlna, jemné prádlo, syntetika a barevné, vlna, hedvábí atd.), barvy, typu a míry znečištění a naprogramované teploty praní.

- ▶ Pokaždé pečlivě dodržujte pokyny výrobce, abyste použili správné množství pracího prostředku, aviváže nebo jiných aditiv; správné používání spotřebiče se správnou dávkou vám umožní předejít plýtvání a omezit dopad na životní prostředí.



Při praní silně znečištěného bílého prádla doporučujeme používat programy pro bavlnu s teplotou nejméně 60 °C a normální prací prášek (s vysokou účinností) obsahující bělicí činidla, který přináší vynikající výsledky při středních nebo vysokých teplotách. Pro praní při teplotách mezi 40 °C a 60 °C je třeba používat takový typ pracího prostředku, který je vhodný pro daný typ tkaniny a míru znečištění. Normální práškové prací prostředky jsou vhodné pro silně znečištěné „bílé“ nebo stálobarevné tkaniny, zatímco tekuté prací prostředky nebo prostředky „chránící barvy“ jsou vhodné pro lehce znečištěné barevné tkaniny. Pro praní při teplotách pod 40 °C doporučujeme tekuté prací prostředky nebo takové prostředky, na nichž je výslovně uvedeno, že jsou vhodné pro praní při nízkých teplotách.

Pro praní vlny nebo hedvábí používejte pouze prací prostředky se speciálním složením pro tyto tkaniny.

- ▶ Příliš mnoho pracího prostředku vede k nadměrnému pění, což zabraňuje správnému provedení cyklu. Také to může ovlivnit kvalitu praní a máchání.

Používání ekologických pracích prostředků bez fosfátů může mít následující účinky:

- **Kalnější vypouštění vody po máchání:** Tento jev souvisí s rozptýlenými zeolity a nemá nepříznivý vliv na účinnost máchání.
- **Bílý prášek (zeolity) na prádle na konci praní:** Jedná se o normální jev; prášek není absorbován tkaninou a nemění její barvu. Chcete-li odstranit zeolity, vyberte program s mácháním. Příště zkuste použít poněkud méně pracího prostředku.
- **Pěna ve vodě při posledním máchání:** Nemusí nutně znamenat nedostatečné máchání. Při příštím praní zkuste použít méně pracího prostředku.
- **Nadměrné pění:** Často bývá způsobeno aniontovými povrchově aktivními látkami, které se nacházejí v pracích prostředcích a těžko se odstraňují z prádla. V takovém případě neopakujte máchání, abyste vyloučili tyto účinky. Je to neúčinné. Doporučujeme provést ošetřovací praní s použitím vhodného čistícího prostředku. Pokud problém přetrvává nebo máte podezření na závadu, ihned se obraťte na autorizované servisní středisko pro zákazníky.

## **i** Poznámka:

Vzhledem k technickým změnám a různým modelům nemusí ilustrace v následujících kapitolách přesně znázorňovat váš model.

### 4.1 Obrázek spotřebiče

Přední strana (obr. 4-1):

Zadní strana (obr. 4-2):

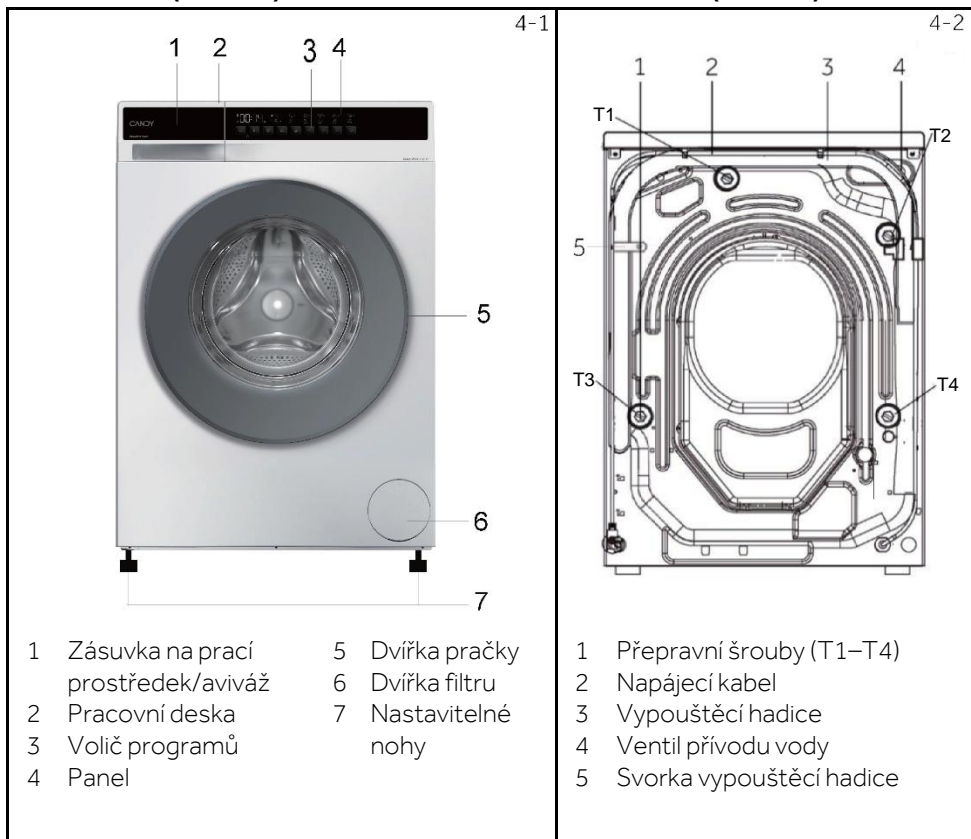

### 4.2 Příslušenství

Zkontrolujte příslušenství a literaturu podle tohoto seznamu (obr. 4-3):

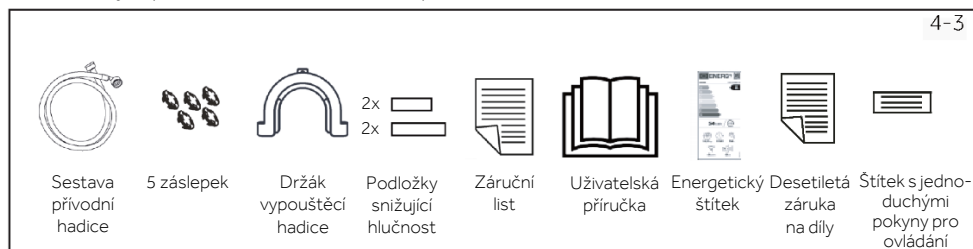

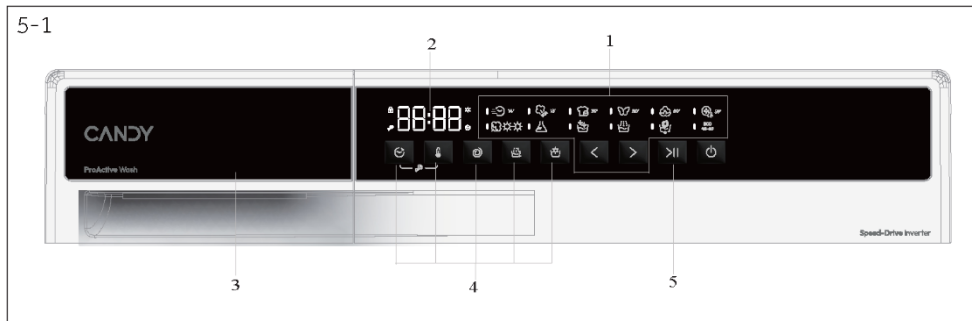

- 1 Volič programů      3 Zásuvka na prací prostředek/aviváž      5 Tlačítko „Start/Pauza“  
 2 Displej      4 Tlačítka funkcí



## Poznámka: Zvukový signál

V případě potřeby lze vybrat nebo zrušit zvukovou signalizaci; viz KAŽDODENNÍ POUŽÍVÁNÍ (viz str. 27, 8.12).

5-2



### 5.1 Tlačítko napájení

Tímto tlačítkem napájení se zapíná/vypíná spotřebič (obr. 5-2).

5-3



### 5.2 Volič programů

Stisknutím tlačítek programu doleva a doprava (obr. 5-3) můžete vybrat jeden z 12 programů a zobrazit jeho výchozí nastavení.

5-4



### 5.3 Displej

Na displeji (obr. 5-4) se zobrazují následující informace:

- ▶ Zbývající čas
- ▶ Zbývající vyhrazený čas
- ▶ Informace o alarmech a výzvěch
- ▶ Informace o konci pozastavení
- ▶ Doba prodlevy

### 5.4 Zásuvka na prací prostředek

Otevřete zásuvku na prací prostředek a uvidíte následující součásti (obr. 5-5).

1: Zásobník na práškový nebo tekutý prací prostředek.  
2: Zajišťovací výstupek, stiskněte jej, abyste mohli vytáhnout zásuvku.

3: Vložte malé množství pracího prášku.

4: Zásobník na aviváž.

5: Zajišťovací výstupek, stiskněte jej, abyste mohli vytáhnout zásuvku.

Doporučení, které prací prostředky se hodí pro které teploty praní, najdete na etiketách pracích prostředků (viz str. 23).

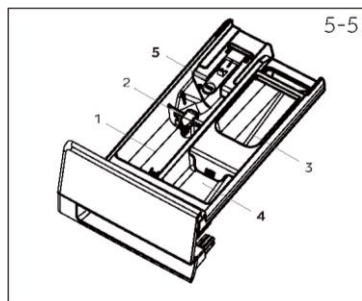

### 5.5 Tlačítka funkcí

Tlačítka funkcí (obr. 5-6) aktivují další možnosti vybraného programu před jeho spuštěním.

Zobrazí se příslušné indikátory.

Po vypnutí spotřebiče nebo nastavení nového programu se zobrazí všechny možnosti.

Jestliže má nějaké tlačítko více možností, požadovanou možnost lze vybrat jeho opakovaným stisknutím.

Po klepnutí na slabě svítící tlačítko se zruší výběr funkce; když svítí jasně, funkce je vybraná.

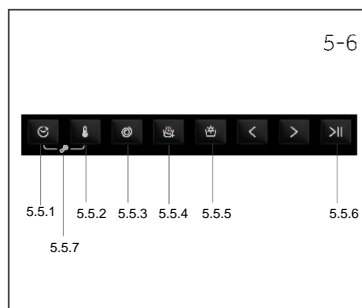

### Poznámka: Nastavení z výroby

Společnost Candy má vhodně stanovená výchozí nastavení pro každý program, aby se dosáhlo nejlepších výsledků.

Pokud nemáte zvláštní požadavky, doporučuje se výchozí nastavení.

#### 5.5.1 Tlačítko funkce „🕒“

- Tlačítko prodlevy umožňuje předem naprogramovat cyklus praní s maximální prodlevou 24 hodin (obr. 5-7).
- Chcete-li odložit spuštění cyklu, postupujte následovně:
  - Vyberte požadovaný program.
  - Jedním stisknutím tohoto tlačítka aktivujete odložené spuštění a dalším stisknutím nastavte požadovanou prodlevu. Prodleva se zvyšuje v krocích po 30 minutách až do maxima 24 hodin.
  - Potvrďte volbu stisknutím tlačítka „Start/Pauza“. Začne odpočítávání prodlevy a po jejím skončení se program automaticky spustí.
- Odložené spuštění lze zrušit otočením voliče programů.

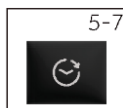

#### 5.5.2 Tlačítko funkce „🌡“

- Klepnutím na toto tlačítko teploty (obr. 5-8) zobrazíte odpovídající teplotu. Pokud je vybrána možnost „-- °C“, voda se nebude ohřívat.

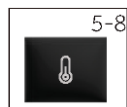

5-9



### 5.5.3 Tlačítko funkce „“

- Klepnutím na toto tlačítko rychlosti (obr. 5-9) změňte nebo zrušte výběr odstředování v programu. Pokud nesvítí žádná kontrolka a na displeji se zobrazuje „“, spotřebič nebude odstředovat.

5-10



### 5.5.4 Tlačítko funkce „“

- Toto tlačítko znamená přidavné máchání (obr. 5-10). Umožňuje přidat alespoň jedno máchání na konec pracího cyklu. (Některé programy tuto funkci nemají.) Je vhodná pro osoby s jemnou a citlivou pokožkou, u kterých by mohlo malé množství zbytku pracího prostředku způsobit alergii. Doporučuje se používat tento program pro dětské prádlo a pro praní silně znečištěného prádla, které vyžaduje velké množství pracího prostředku, nebo pro praní osušek, jejichž vlákna jsou náchylná k zadržování pracího prostředku.

5-11



### 5.5.5 Tlačítko funkce „“

- Toto tlačítko (obr. 5-12) slouží k výběru funkce sušení. Podržením lze postupně vybírat různé intenzity sušení. Toto tlačítko lze vybírat pouze v některých programech a nelze jej vybrat, když nesvítí kontrolka programu.

5-12



### 5.5.6 Tlačítko funkce „>||“











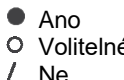





- Krátkým stisknutím tohoto tlačítka (obr. 5-12) spustíte nebo přerušíte aktuálně zobrazený program.

5-13



### 5.5.7 Tlačítko funkce „“

- Současným stisknutím tlačítek „Prodleva“ a „Teplota“ (obr. 5-13) aktivujete režim dětského zámku.

  <b>MAX. KG</b> <b>8 KG</b>								Zásobník pro: <b>1</b> Prací prostředek <b>2</b> Aviváž nebo ošetřovací prostředek <b>3</b> Předpírka			<input checked="" type="checkbox"/> Lze vybrat, ale není výchozí <input type="checkbox"/> Standardně nelze vybrat   		
		Praní	Sušení	STAND. TEPL.	MAX. TEPL.	PŘEDNAST. OTÁČKY	MAX. OTÁČKY	1	2	3	SUŠENÍ	PŘÍDAVNÉ MÍCHÁNÍ	PRODLÉVA
	RYCHLÝ	1	1	30	30	800	1400	●	○	/	✓	✓	✓
	OSVĚŽENÍ PÁROU	1	-	-	-	-	-	/	/	/	×	×	×
	SPECIÁLNÍ 39'	1,5	1	30	30	800	1400	●	○	/	✓	✓	✓
	JEMNÉ	1,5	-	30	40	400	400	●	○	/	×	×	✓
	BAVLNA	8	5	30	90	1400	1400	●	○	/	✓	✓	✓
	HYGIENICKÝ PLUS 59'	1,5	1	60	90	1400	1400	●	○	/	✓	×	✓
	VYSOKÁ TEPLOTA	-	5	-	-	-	-	/	/	/	✓	×	×
	SYNTETIKA	5,5	3,5	40	60	1200	1200	●	○	/	✓	✓	✓
	ČIŠTĚNÍ BUBNU	-	-	90	90	-	-	/	/	/	×	×	×
	MÁCHÁNÍ	8	5	-	-	1000	1000	/	○	/	✓	×	×
	ODČERPÁNÍ A ODSŤŘE- DOVÁNÍ	8	5	-	-	1000	1400	/	/	/	✓	×	×
ECO 1) 40-60	ECO 40-60	8	5	40	90	1400	1400	●	○	/	✓	✓	✓

### INFORMACE PRO ZKUŠEBNÍ LABORATOŘE

STANDARDNÍ PROGRAM PODLE (EU) č. 2019/2023: PROGRAM ECO 40-60

1)Po změně parametrů se název programu Eco 40-60 změnil na Bavlna.

## Popis programů

Pro prání různých typů prádla s různým stupněm znečištění je pračka vybavena různými programy, které plní veškeré potřeby prání (viz tabulka programů).



Zvolte program podle pokynů na štítcích prádla, věnujte pozornost zejména maximální doporučené teplotě.



## VAROVÁNÍ!

### DŮLEŽITÁ RADA PRO DOKONALÉ PRÁNÍ.

- ▶ Nové barevné prádlo je nutné prát samostatně alespoň 5 až 6 prvních prání.
- ▶ Některé velké kusy tmavého prádla, jako jsou džiny a ručníky, by se měly vždy prát samostatně.
- ▶ Nikdy nemíchejte NESTÁLOBAREVNÉ prádlo.
- ▶ Za běhu programu s vysokou teplotou se nedotýkejte pozorovacího okénka.

### ECO 40-60

Program ECO 40-60 dokáže ve stejném cyklu společně vyprat normálně znečištěné bavlněné prádlo, které se má podle údajů prát na 40 °C až 60 °C. Tento program se používá k posouzení souladu s právními předpisy EU Ecodesign (o konstrukci výrobků šetrných k životnímu prostředí).

### SYNTETIKA

Tento program umožňuje prát společně různé tkaniny různých barev. Krouživý pohyb bubny a hladina vody jsou v průběhu prání a máchání optimalizovány. Přesné otáčky zaručují menší pomačkání prádla.

### ČIŠTĚNÍ BUBNU

Tímto programem lze provést samočištění pračky. Doporučujeme spouštět samočištění bubny po každém padesátém použití pračky. Při použití tohoto programu nepoužívejte žádný prací prostředek ani čisticí prostředek pro pračky.

### MÁCHÁNÍ

Tento program provede dvojitým mácháním s průběžným odstředováním (které lze omezit nebo zrušit příslušným tlačítkem). Používá se k máchání jakéhokoli typu tkaniny, například po ručním prání.

### ODČERPÁNÍ A ODSTŘEĐOVÁNÍ

Tento program dokončí vypouštění a používá maximální otáčky. Odstředování lze zrušit nebo omezit tlačítkem výběru otáček.

### SPECIÁLNÍ 39'

Tento program umožňuje společně vyprat prádlo z různých tkanin, například bavlněných, syntetických nebo smíšených tkanin, za pouhých 39 minut při teplotě 30 °C (nebo méně). Tento program je vhodný zejména pro lehce znečištěné tkaniny v množství až poloviny jmenovité náplně.

### RYCHLÝ

Tento nový program lze používat k získání vynikajících výsledků při současné úspoře vody, energie, pracího prostředku a času. Pere při střední teplotě a je vhodný pro mírně znečištěnou směs bavlněného a syntetického prádla. Doporučuje se pro malé náplně a mírně znečištěné kusy prádla.

**OSVĚŽENÍ PÁROU**

Tento program využívá ošetření párou k vyhlazení záhybů. Je určen pro suché prádlo a závisí na typu tkaniny.

**VYSOKÁ TEPLOTA**

Program sušení při vysoké teplotě doporučený pro bavlněné a plátěné prádlo (vždy se řiďte štítkem na prádle).

**HYGIENICKÝ PLUS 59'**

Tento prací program může běžet delší dobu s teplotou 60 °C, přičemž kombinuje působení páry s účinným mácháním, aby bylo prádlo dokonale čisté a hygienické. Doporučuje se pro bavlněné tkaniny.

**BAVLNA**

Tento program je vhodný pro praní barevného bavlněného prádla na 40 °C nebo pro zajištění nejvyššího stupně čistoty odolného barevného prádla praného na 90 °C. Konečné odstředování probíhá maximální rychlostí, která zaručuje dokonalé odstranění vody.

**JEMNÉ**

Tento program je určen k dobrému ošetření jemného prádla, které vypere rychle při nízké teplotě. Prodloužené, důkladné máchání vyživuje textilní vlákna.

**Poznámka: Postup kontroly počtu cyklů provedených spotřebičem**

Postup: v programu „BAVLNA“ současně stisknete tlačítka „TEPLOTA“ a „RYCHLOST“, na 2 sekundy se zobrazí počet provedených cyklů a potom se opět zobrazí program „BAVLNA“. Po skončení programu se zvýší souhrnný počet cyklů. Po překročení hodnoty 9999 se bude počet provedených cyklů zobrazovat hexadecimálně.





Chcete-li informace o spotřebě energie, naskenujte kód QR na energetickém štítku.

V závislosti na místních podmínkách se může aktuální spotřeba energie lišit od udávané spotřeby.

### Poznámka: Automatické vážení

Spotřebič je vybaven rozpoznáváním náplně. V případě malé náplně se v některých programech automaticky sníží spotřeba energie a vody a zkrátí se délka praní. Zobrazovaná výchozí doba se může lišit v závislosti na hmotnosti náplně. Týká se to programů „ECO 40-60, Syntetika, Hygienický plus 59', Bavlna a Jemné“.

### Orientační informace (podle nařízení Komise (EU) 2019/2023):

Jmenovitá kapacita	Program	 (kg)	 (HH:MM)	<b>ENERG</b> (kWh/cyklus)	 (l/cyklus)	Max. teplota (°C)	Max. otáčky (ot/min)	 Zbytková vlhkost (%)
7 kg (1400 ot)	ECO 40-60	8	3:38	0,600	59,0	30	1330	53,0
	ECO 40-60	4	2:48	0,305	38,0	27	1330	52,0
	ECO 40-60	2	2:38	0,195	28,0	25	1330	56,0
	ECO 40-60 + Sušení	5	7:30	3,150	74,0	25	1330	0
	ECO 40-60 + Sušení	2,5	5:30	1,920	44,0	25	1330	0
	Bavlna 60 °C	8	1:49	1,800	75,0	57	1400	55,0
	Syntetika 40 °C	4	1:35	0,800	55,0	40	1200	37,0
Rychlý 30 °C	1	0:14	0,350	38,0	30	1000	65,0	

Uvedené hodnoty pro jiné programy než ECO 40-60 a cyklus praní a sušení jsou pouze orientační.

### 8.1 Napájení

Připojte pračku k napájení (220 V až 240 V~/50 Hz; obr. 8-1). Přečtěte si také oddíl **INSTALACE** (viz str. 10).

### 8.2 Připojení vody

- ▶ Před připojením zkontrolujte čistotu a průzračnost přívodu vody.
- ▶ Otevřete kohoutek (obr. 8-2).

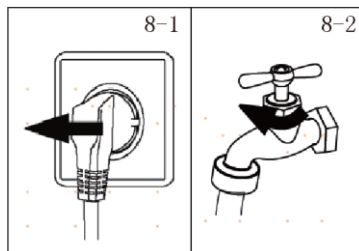

### **i** Poznámka: Těsnost

Před použitím otevřete kohoutek, abyste zkontrolovali těsnost spojů mezi kohoutkem a přírodní hadicí.

### 8.3 Příprava prádla

- ▶ Roztřídte oblečení podle typu tkaniny (bavlna, syntetika, vlna nebo hedvábí atd.) a míry znečištění (obr. 8-3). Věnujte pozornost štítkům na prádle s pokyny pro praní.
- ▶ Oddělte bílé prádlo od barevného. Barevné prádlo nejprve vyperte v ruce, abyste zkontrolovali, zda barvy neblednou nebo nepouští.
- ▶ Vyndejte všechno z kapes (klíče, mince atd.) a sundejte tvrdší ozdobné předměty (např. brože).
- ▶ Oděvy bez lemování, jemné prádlo a jemné tkaný textil, například záclony, je nutné vložit do pracího pytle (lepší by bylo ruční praní nebo chemické čištění).
- ▶ Zapněte zipy, suché zipy a háčky a zkontrolujte, zda jsou knoflíky pevně přišité.
- ▶ Choulostivé kusy jako prádlo bez pevného lemování, jemné spodní prádlo a malé kusy jako ponožky, opasky, podprsenky atd. vložte do pracího pytle.
- ▶ Rozložte velké kusy látky, například prostěradla, pokrývky atd.
- ▶ Džíny a textilie s potiskem, ozdobami nebo intenzivními barvami obraťte naruby a pokud možno perte odděleně.

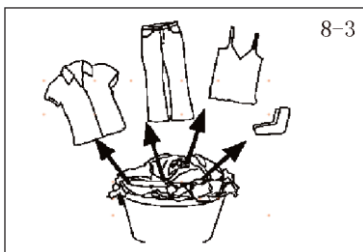

### **POZOR!**

Netextilní materiály, stejně jako předměty, které jsou malé, volné nebo mají ostré hrany, by mohly způsobit závady a poškodit oblečení a spotřebič.

## Tabulka ošetřování prádla

Praní					
	Pratelné do 95 °C, normální postup		Pratelné do 60 °C, normální postup		Pratelné do 60 °C, šetrný postup
	Pratelné do 40 °C, normální postup		Pratelné do 40 °C, šetrný postup		Pratelné do 40 °C, velmi šetrný postup
	Pratelné do 30 °C, normální postup		Pratelné do 30 °C, šetrný postup		Pratelné do 30 °C, velmi šetrný postup
	Perte v ruce, max. 40 °C		Neperte		
Bělení					
	Lze bělit jakýmkoli prostředkem		Pouze kyslík/bez chlóru		Nebělte
Sušení					
	Lze sušit v sušičce při normální teplotě		Lze sušit v sušičce při nižší teplotě		Nesušte v sušičce
	Sušení na šňůře		Sušení naplocho		
Žehlení					
	Žehlete při maximální teplotě do 200 °C		Žehlete při střední teplotě do 150 °C		Žehlete při nízké teplotě do 110 °C; bez páry (žehlení s párou by mohlo způsobit nevratné poškození)
	Nežehlete				
Profesionální péče o textil					
	Chemické čištění tetrachloroethenem		Chemické čištění uhlovodíky		Nečistěte chemicky
	Profesionální mokré čištění		Nepoužívejte profesionální mokré čištění		

## 8.4 Plnění spotřebiče

- ▶ Vkládejte prádlo po jednotlivých kusech.
- ▶ Nepřepĺňujte. Pamatujte, že maximální náplň v jednotlivých programech se liší! Praktické pravidlo pro maximální náplň: Nechte patnáct centimetrů mezi náplní a horní stranou bubny.
- ▶ Pečlivě zavřete dvířka. Dbejte na to, abyste nepřivřeli žádný kus prádla.

**Poznámka: Automatické vážení**

Zobrazovaná výchozí doba se může lišit v závislosti na hmotnosti náplně. Týká se to programů „ECO 40-60, Bílé, Smart Wash, Džíny, Syntetika, Ruční praní, Hygienický plus 59', Bavlna a Jemné“.

## 8.5 Výběr pracího prostředku

- ▶ Účinnost a výkonnost praní je dána kvalitou použitého pracího prostředku.
- ▶ Používejte pouze prací prostředek schválený pro praní v pračce.
- ▶ V případě potřeby použijte speciální prací prostředky, např. pro syntetické a vlněné tkaniny.
- ▶ Nepoužívejte prostředky pro suché čištění jako trichlorethylen a podobné produkty.

## Výběr nejlepšího pracího prostředku

Program	Typ pracího prostředku				
	Univerzální	Barevné	Jemné	Speciální	Aviváž
SPECIÁLNÍ 39'	T/P	T	-	-	√
OSVĚŽENÍ PÁROU	O	O	O	O	O
RYCHLÝ	T	T	-	-	√
HYGIENICKÝ PLUS 59'	P	T/P	-	-	√
JEMNÉ	-	-	T/P	T/P	√
MÁCHÁNÍ	-	-	-	-	√
BAVLNA	T/P	T/P	-	-	√
ECO 40-60	T/P	T/P	-	-	√
VYSOKÁ TEPLOTA	-	-	-	-	-
SYNTETIKA	-	T/P	-	-	√
ODČERPÁNÍ A ODSŤŘEĐOVÁNÍ	-	-	-	-	-
ČIŠTĚNÍ BUBNU	-	-	-	T/P	-

T = gelový/tekutý prací prostředek P = práškový prací prostředek O = ne

- = nedoporučeno √ = doporučeno

Jestliže se používá tekutý prací prostředek, nedoporučuje se aktivovat prodlevu.

Doporučujeme:

- ▶ Práškový prací prostředek: 20 °C až 90 °C\* (nejlepší použití: 40–60 °C)
  - ▶ Prací prostředek pro barevné prádlo: 20 °C až 60 °C (nejlepší použití: 30–60 °C)
  - ▶ Prací prostředek pro vlněné/jemné prádlo: 20 °C až 30 °C (nejlepší použití: 20–30 °C)
- \* Teplotu praní 90 °C volte pouze v případě zvláštních hygienických požadavků.
- \* Pokud zvolíte teplotu vody 60 °C nebo vyšší, doporučujeme použít méně pracího prostředku.
- \* Je lepší použít méně práškového pracího prostředku nebo volné mydliny.
- \* Doporučený typ pracího prostředku při dálkovém ovládní závisí na programu zvoleném v aplikaci.

8-4

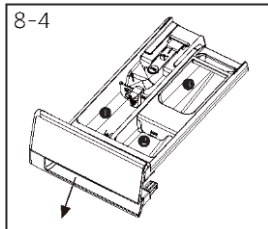

### 8.6 Přidávání pracího prostředku

1. Vysuňte zásuvku na prací prostředek.
2. Dejte požadované prostředky do příslušných zásobníků (obr. 8-4).
3. Lehkým tlakem zavřete zásuvku.



#### Poznámka:

- ▶ Před dalším cyklem praní odstraňte ze zásuvky zbytky pracího prostředku.
- ▶ Nepoužívejte příliš mnoho pracího prostředku nebo aviváže.
- ▶ Řiďte se pokyny na obalu pracího prostředku.
- ▶ Vždy plňte prací prostředek těsně před zahájením cyklu praní.
- ▶ Koncentrovaný tekutý prací prostředek by se měl před přidáním zředit.
- ▶ Pokud je vybrána funkce „Prodleva“, nepoužívejte tekutý prací prostředek.
- ▶ Pečlivě zvolte nastavení programu podle symbolů s údaji o péči na štítcích všech oděvů a podle tabulky programů.

8-5



### 8.7 Vyberte program

Vyberte program, který odpovídá míře znečištění a typu prádla, abyste dosáhli nejlepších výsledků praní. Stisknutím tlačítek doleva a doprava (obr. 8-5) vyberte správný program. Na displeji se zobrazí název vybraného programu.



#### Poznámka: Odstranění zápachu

Před prvním použitím doporučujeme spustit program „Čištění bubnu“, aby se odstranily zbytky, které by mohly mít nepříznivé účinky. Do zásobníku na prací prostředek (2) nedávejte žádný prací prostředek ani speciální čisticí prostředek na pračky.

8-6



### 8.8 Přidejte jednotlivé volby

Vyberte požadované možnosti a nastavení (obr. 8-6); viz Ovládací panel.

### 8.9 Spusťte prací program

Spusťte program klepnutím na tlačítko „Start/Pauza“ (obr. 8-7).

Spotřebič pracuje podle aktuálního nastavení.

Změny lze provádět pouze po zrušení programu.

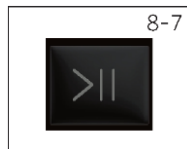

### 8.10 Přerušení/zrušení pracího programu

Chcete-li přerušit běžící program, stiskněte tlačítko „Start/Pauza“, kontrolka nad tlačítkem bliká. Dalším stisknutím obnovte běh.

Chcete-li zrušit běžící program a všechna jeho jednotlivá nastavení:

1. Přerušete běžící program klepnutím na tlačítko „Start/Pauza“.
2. Otočte ovladač na program ODČERPÁNÍ A ODSTŘEDOVÁNÍ a volbou „“ vypněte vodu.
3. Po ukončení programu za účelem opětovného spuštění spotřebiče vyberte a spusťte nový program.

### 8.11 Po vyprání



#### Poznámka: Zámek dvířek

- ▶ Z bezpečnostních důvodů jsou dvířka během cyklu praní částečně uzamčená. Dvířka lze otevřít pouze na konci programu nebo po správném zrušení programu (viz popis výše).
- ▶ V případě vysoké hladiny vody, vysoké teploty vody a během odstředování není možné otevřít dvířka; zobrazuje se Zámek.

1. Na konci programu se zobrazí „End“.
2. Spotřebič se automaticky vypne.
3. Opatrně vyjměte prádlo, aby se příliš nepomačkalo.
4. Vypněte přívod vody.
5. Vytáhněte napájecí kabel ze zásuvky.
6. Otevřete dvířka, aby se předešlo vzniku vlhkosti a zápachu. Když se spotřebič nepoužívá, nechte je otevřená.



#### Poznámka: Pohotovostní/úsporný režim

Jestliže se zapnutý spotřebič neaktivuje do 2 minut před spuštěním programu nebo na konci programu, přejde do pohotovostního režimu. Displej zhasne. Tím se šetří energie.

### 8.12 Aktivace nebo deaktivace zvukové signalizace

V případě potřeby lze zrušit výběr zvukové signalizace:

1. V pohotovostním režimu při jakémkoli programu na 5 s současně stiskněte tlačítka „Rychlost“ a „Přídavné máchání“, aktivuje se zvuková signalizace a na displeji se zobrazí „bEEP OFF“. Znovu na 5 s stiskněte obě tlačítka a na displeji se zobrazí „bEEP on“.

## 9.1 Čištění zásuvky na prací prostředek

Dávejte pozor a zkontrolujte, zda uvnitř nezůstaly žádné zbytky pracího prostředku.

Pravidelně čistěte zásuvku (obr. 9-1):

1. Vytáhněte zásuvku až na doraz.
2. Stiskněte uvolňovací tlačítko a vyjměte zásuvku.
3. Proplachujte zásuvku vodou, dokud nebude čistá, a vložte zásuvku zpět do spotřebiče.

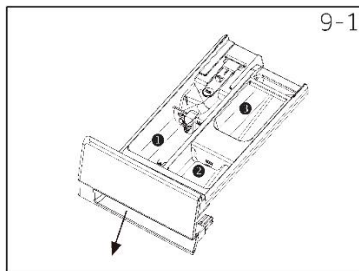

## 9.2 Čištění spotřebiče

- ▶ Před čištěním a údržbou odpojte spotřebič od napájení.
- ▶ Vyčistěte skříň spotřebiče (obr. 9-2) a gumové součásti měkkou látkou a tekutým mýdlem.
- ▶ Nepoužívejte organické chemikálie ani žiraviny.



## 9.3 Ventil přívodu vody a filtr přívodního ventilu

Pravidelně čistěte filtr přívodního ventilu, aby se předešlo ucpání přívodu vody pevnými látkami, například vápencem.

- ▶ Vytáhněte napájecí kabel ze zásuvky a vypněte přívod vody.
- ▶ Odšroubujte přívodní hadici od zadní strany spotřebiče (obr. 9-3) a rovněž od kohoutku.
- ▶ Propláchněte filtry vodou a vyčistěte je kartáčem (obr. 9-4).
- ▶ Vložte filtr a nainstalujte přívodní hadici.
- ▶ Otevřete kohoutek, abyste ověřili těsnost.

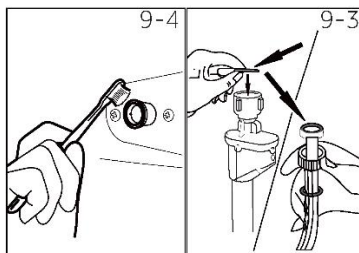

## 9.4 Čištění bubnu

- ▶ Vyjměte z bubnu (obr. 9-5) nedopatřením vyprané předměty, zejména kovové kusy jako sponky, mince atd., protože vytvářejí rezavé skvrny a poškozují prádlo.
- ▶ K odstraňování rezavých skvrn použijte čisticí prostředek bez chloridů. Dodržujte varování výrobce čisticího prostředku.
- ▶ K čištění nepoužívejte žádné tvrdé předměty ani drátěnku.

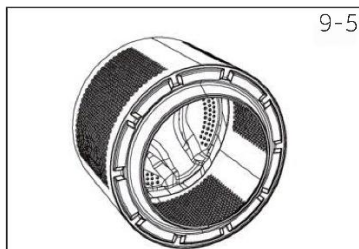

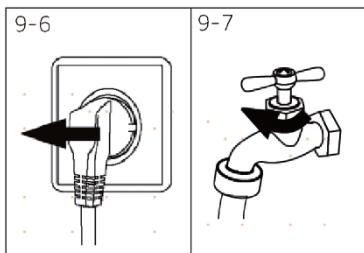

9-7



### 9.5 Nepoužívání po delší dobu

Jestliže se spotřebič delší dobu nepoužívá:

1. Vytáhněte zástrčku z elektrické zásuvky (obr. 9-6).
2. Vypněte přívod vody (obr. 9-7).
3. Otevřete dvířka, aby se předešlo vzniku vlhkosti a zápachu. Když se spotřebič nepoužívá, nechte dvířka otevřená.

Před dalším použitím pozorně zkontrolujte napájecí kabel, přívod vody a vypouštěcí hadici. Ujistěte se, že je vše správně nainstalováno a nikde neuniká voda.

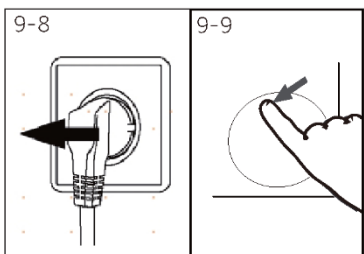

9-9

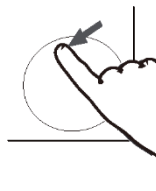

### 9.6 Filtr čerpadla

Čistěte filtr čerpadla jednou za měsíc a zkontrolujte jej v případě, že spotřebič:

- ▶ Nevypouští vodu.
- ▶ Neodstředuje.
- ▶ Za chodu vydává neobvyklý hluk.



### VAROVÁNÍ!

Nebezpečí opaření! Voda ve filtru čerpadla může být velmi horká! Před zahájením jakékoli činnosti se ujistěte, že voda vychladla.

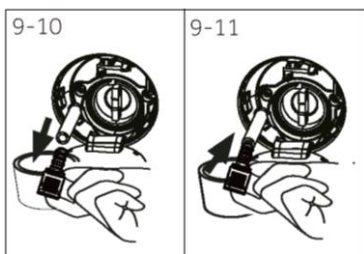

9-11



1. Vypněte spotřebič a odpojte ho od napájení (obr. 9-8).
2. Zatlačte a otevřete dvířka filtru (obr. 9-9).
3. Připravte si plochou nádobu na zachycení přetékající vody (obr. 9-10). Může vytéci spousta vody.
4. Vytáhněte vypouštěcí hadici a držte její konec nad nádobou (obr. 9-10).
5. Sejměte z vypouštěcí hadice uzávěr (obr. 9-10).
6. Po dokončení vypouštění zavřete vypouštěcí hadici a zatlačte ji zpět do spotřebiče (obr. 9-11).
7. Vyšroubujte filtr čerpadla doleva a vyjměte jej (obr. 9-12).
8. Odstraňte nečistoty a zbytky (obr. 9-13).

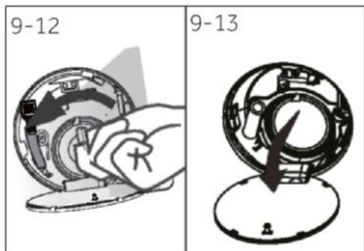

9-13



9. Opatrně umyjte filtr čerpadla, např. pod tekoucí vodou (obr. 9-14).
10. Znovu jej řádně upevněte (obr. 9-15).
11. Zavřete dvířka filtru.

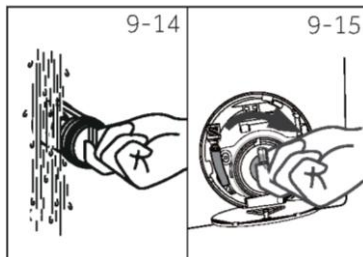

## POZOR!

- ▶ Těsnění filtru čerpadla musí být čisté a nepoškozené. Pokud není víčko úplně utažené, může unikat voda.
- ▶ Filtr musí být správně usazen, jinak může dojít k prosakování.

Mnoho problémů můžete vyřešit sami bez konkrétních odborných znalostí. V případě nějakého problému zkontrolujte všechny možnosti a řiďte se níže uvedenými pokyny, než se obrátíte na poprodejní servis. Viz ZÁKAZNICKÝ SERVIS.



## VAROVÁNÍ!

- ▶ Před zahájením údržby vypněte spotřebič a vytáhněte zástrčku napájecího kabelu ze síťové zásuvky.
- ▶ Servis elektrického zařízení by měli provádět pouze kvalifikovaní elektrikáři, protože nepatřičné opravy by mohly vést k vážným následným škodám.
- ▶ Poškozený napájecí kabel by měl vyměnit pouze výrobce, jeho servisní zástupce nebo osoby s podobnou kvalifikací, aby se vyloučilo riziko.

### 10.1 Informační kódy

Následující kódy se zobrazují pouze pro informaci ohledně cyklu praní. Nesmí se provádět žádná opatření.

Kód	Sdělení
1:25	Zbývajících délka cyklu praní bude 1 hodina a 25 minut.
6:30	Zbývajících doba prodlevy bude 6 hodin a 30 minut.
cLoT	Je aktivována funkce dětského zámku.
End	Cyklus praní skončil. Spotřebič se automaticky vypne.
Loct	Dvířka jsou zavřena kvůli vysoké hladině vody, vysoké teplotě vody nebo cyklu odstředování.
nd	Dosud nebyl vybrán model.

### 10.2 Řešení problémů s kódem na displeji

Problém	Příčina	Řešení
CLR FLTR	<ul style="list-style-type: none"> <li>• Chyba vypouštění, voda nebyla úplně vypuštěna během 6 minut.</li> </ul>	<ul style="list-style-type: none"> <li>• Vyčistěte filtr čerpadla.</li> <li>• Zkontrolujte instalaci vypouštěcí hadice.</li> </ul>
E2	<ul style="list-style-type: none"> <li>• Chyba zámku.</li> </ul>	<ul style="list-style-type: none"> <li>• Zavřete správně dvířka.</li> </ul>
E4	<ul style="list-style-type: none"> <li>• Nebylo dosaženo požadované hladiny vody, dochází k samovolnému vypouštění z vypouštěcí hadice.</li> </ul>	<ul style="list-style-type: none"> <li>• Zkontrolujte, zda je kohoutek úplně otevřený a tlak vody je normální.</li> <li>• Zkontrolujte instalaci přívodní hadice.</li> </ul>
E8	<ul style="list-style-type: none"> <li>• Chyba ochranné hladiny vody.</li> </ul>	<ul style="list-style-type: none"> <li>• Obráťte se na poprodejní servis.</li> </ul>
F9	<ul style="list-style-type: none"> <li>• Logika: Neobvyklá komunikace se snímačem teploty sušení.</li> <li>• Příčina: Závada snímače teploty sušení</li> </ul>	<ul style="list-style-type: none"> <li>• Zkontrolujte vodič a svorku, zda jsou správně zapojené.</li> <li>• Zkontrolujte odpor snímače teploty sušení.</li> </ul>
E9	<ul style="list-style-type: none"> <li>• Náplň je přichycena ke stěně bubny.</li> </ul>	<ul style="list-style-type: none"> <li>• Otevřete dvířka, uvolněte prádlo a vložte ho zpět dovnitř bubny, aby bylo možné spustit spotřebič.</li> </ul>
E5	<ul style="list-style-type: none"> <li>• Chyba vypouštění. Voda nebyla úplně vypuštěna během 1 minuty.</li> </ul>	<ul style="list-style-type: none"> <li>• Vyčistěte filtr čerpadla.</li> <li>• Zkontrolujte instalaci vypouštěcí hadice.</li> </ul>
Fd	<ul style="list-style-type: none"> <li>• Chyba komunikace s topným tělesem pro sušení.</li> </ul>	<ul style="list-style-type: none"> <li>• Obráťte se na poprodejní servis.</li> </ul>
Fb	<ul style="list-style-type: none"> <li>• Neobvyklé přetečení vody.</li> </ul>	<ul style="list-style-type: none"> <li>• Obráťte se na poprodejní servis.</li> </ul>

Problém	Příčina	Řešení
<b>F3</b>	<ul style="list-style-type: none"> <li>Chyba snímače teploty.</li> </ul>	<ul style="list-style-type: none"> <li>Obratťe se na poprodejní servis.</li> </ul>
<b>F4</b>	<ul style="list-style-type: none"> <li>Chyba ohřevu.</li> </ul>	<ul style="list-style-type: none"> <li>Obratťe se na poprodejní servis.</li> </ul>
<b>F7</b>	<ul style="list-style-type: none"> <li>Chyba motoru.</li> </ul>	<ul style="list-style-type: none"> <li>Obratťe se na poprodejní servis.</li> </ul>
<b>FA</b>	<ul style="list-style-type: none"> <li>Chyba snímače hladiny vody.</li> </ul>	<ul style="list-style-type: none"> <li>Obratťe se na poprodejní servis.</li> </ul>
<b>FC0, FC1 nebo FC2</b>	<ul style="list-style-type: none"> <li>Chyba – neobvyklá komunikace.</li> </ul>	<ul style="list-style-type: none"> <li>Obratťe se na poprodejní servis.</li> </ul>
<b>Eb</b>	<ul style="list-style-type: none"> <li>Alarm zachyceného prádla.</li> </ul>	<ul style="list-style-type: none"> <li>Pozastavte cyklus, otevřete dvířka, vložte prádlo zpět a znovu spusťte cyklus.</li> </ul>

## 10.3 Řešení problémů bez kódu na displeji

Problém	Příčina	Řešení
Pračka nefunguje.	<ul style="list-style-type: none"> <li>Dosud nebyl spuštěn program.</li> <li>Dvířka nejsou správně zavřená.</li> <li>Spotřebič není zapnutý.</li> <li>Výpadek napájení.</li> <li>Byl aktivován dětský zámek.</li> </ul>	<ul style="list-style-type: none"> <li>Zkontrolujte program a spusťte ho.</li> <li>Zavřete správně dvířka.</li> <li>Zapněte spotřebič.</li> <li>Zkontrolujte napájení.</li> <li>Deaktivujte dětský zámek.</li> </ul>
Pračka se neplní vodou.	<ul style="list-style-type: none"> <li>Žádná voda.</li> <li>Přívodní hadice je zalomená.</li> <li>Filter přívodní hadice je ucpaný.</li> <li>Tlak vody je menší než 0,03 MPa.</li> <li>Dvířka nejsou správně zavřená.</li> <li>Závada na přívodu vody.</li> </ul>	<ul style="list-style-type: none"> <li>Zkontrolujte vodovodní kohoutek.</li> <li>Zkontrolujte přívodní hadici.</li> <li>Vyčistěte filter přívodní hadice.</li> <li>Zkontrolujte tlak vody.</li> <li>Zavřete správně dvířka.</li> <li>Zajistěte dodávku vody.</li> </ul>
Pračka vypouští vodu během plnění.	<ul style="list-style-type: none"> <li>Výška vypouštěcí hadice je nižší než 80 cm.</li> <li>Konec vypouštěcí hadice je možná ve vodě.</li> </ul>	<ul style="list-style-type: none"> <li>Ujistěte se, že vypouštěcí hadice je správně nainstalovaná.</li> <li>Ujistěte se, že vypouštěcí hadice není ve vodě.</li> </ul>
Závada vypouštění.	<ul style="list-style-type: none"> <li>Vypouštěcí hadice je ucpaná.</li> <li>Filter čerpadla je ucpaný.</li> <li>Konec vypouštěcí hadice je výše než 100 cm nad podlahou.</li> </ul>	<ul style="list-style-type: none"> <li>Vyčistěte vypouštěcí hadici.</li> <li>Vyčistěte filter čerpadla.</li> <li>Ujistěte se, že vypouštěcí hadice je správně nainstalovaná.</li> </ul>
Silné vibrace během odstředování.	<ul style="list-style-type: none"> <li>Nebyly odstraněny všechny přepravní šrouby.</li> <li>Spotřebič není ve stabilní poloze.</li> <li>Náplň pračky je nesprávná.</li> </ul>	<ul style="list-style-type: none"> <li>Odstraňte všechny přepravní šrouby.</li> <li>Zajistěte pevnou zem a vodorovnou polohu.</li> <li>Zkontrolujte hmotnost a vyvážení náplně.</li> </ul>
Pračka se zastaví před dokončením cyklu praní.	<ul style="list-style-type: none"> <li>Přerušeni dodávky vody nebo elektriny.</li> </ul>	<ul style="list-style-type: none"> <li>Zkontrolujte přívod napájení a vody.</li> </ul>
Provoz pračky se na nějakou dobu zastaví.	<ul style="list-style-type: none"> <li>Na spotřebiči se zobrazuje chybový kód.</li> <li>Problém kvůli rozložení náplně.</li> <li>Program vykonává cyklus namáčení.</li> </ul>	<ul style="list-style-type: none"> <li>Podívejte se na kódy na displeji.</li> <li>Zmenšete nebo upravte náplň.</li> <li>Zrušte a znovu spusťte program.</li> </ul>

Problém	Příčina	Řešení
V bubnu a/nebo zásuvce na prací prostředek je příliš mnoho pěny.	<ul style="list-style-type: none"> <li>Používá se nevhodný prací prostředek.</li> <li>Použili jste příliš mnoho pracího prostředku.</li> </ul>	<ul style="list-style-type: none"> <li>Zkontrolujte doporučení ohledně pracího prostředku.</li> <li>Snižte množství mycího prostředku.</li> </ul>
Automatické upravování délky praní.	<ul style="list-style-type: none"> <li>Délka pracího programu se bude upravovat.</li> </ul>	<ul style="list-style-type: none"> <li>Jedná se o normální jev, který nemá vliv na funkčnost.</li> </ul>
Nefunguje odstředování.	<ul style="list-style-type: none"> <li>Nevyvážené prádlo.</li> </ul>	<ul style="list-style-type: none"> <li>Zkontrolujte náplň a prádlo v pračce a znovu spusťte odstředování.</li> </ul>
Neuspokojivý výsledek praní.	<ul style="list-style-type: none"> <li>Míra znečištění se neshoduje s vybraným programem.</li> <li>Nedostatečné množství pracího prostředku.</li> <li>Byla překročena maximální velikost náplně.</li> <li>Prádlo v bubnu není rovnoměrně rozloženo.</li> </ul>	<ul style="list-style-type: none"> <li>Vyberte jiný program.</li> <li>Zvolte prací prostředek podle míry znečištění a specifikací výrobce.</li> <li>Změňte náplň.</li> <li>Volně rozložte prádlo.</li> </ul>
Na prádle jsou zbytky pracího prášku.	<ul style="list-style-type: none"> <li>Na prádle mohou zůstat nerozpustné částičky pracího prostředku jako bílé tečky.</li> </ul>	<ul style="list-style-type: none"> <li>Provedte přidavné máchání.</li> <li>Zkuste okartáčovat tečky ze suchého prádla.</li> <li>Zvolte jiný prací prostředek.</li> </ul>
Na prádle jsou šedé fleky.	<ul style="list-style-type: none"> <li>Jsou způsobeny tuky, například olejem, krémy nebo mastmi.</li> </ul>	<ul style="list-style-type: none"> <li>Předem ošetřete prádlo speciálním čisticím prostředkem.</li> </ul>



### Poznámka: Tvoření pěny

Pokud je během odstředování zjištěno příliš mnoho pěny, motor se zastaví a na 90 sekund se aktivuje vypouštěcí čerpadlo. Jestliže se napotřetí nepodaří odstranit pěnu, program skončí bez odstředování.

Jestliže se chybová hlášení objevují znovu i po přijetí příslušných opatření, vypněte spotřebič, odpojte napájení a obraťte se na zákaznický servis.

### 10.4 V případě výpadku napájení

Uloží se aktuální program a jeho nastavení. Po obnovení napájení bude pračka pokračovat v provozu.

Jestliže se v důsledku výpadku napájení přeruší prací program, dvířka se mechanicky zablokují. Aby bylo možné vyndat prádlo, skrz skleněný průzor dvířek by neměla být vidět hladina vody. – Nebezpečí popálení! Měli byste snížit hladinu vody podle popisu v části „Filtr čerpadla“. Dokud se dvířka se slabým cvaknutím neodemknou, netahejte za páčku (A) pod dvířky filtru (obr. 10-1). Potom vraťte všechny součásti na svá místa.

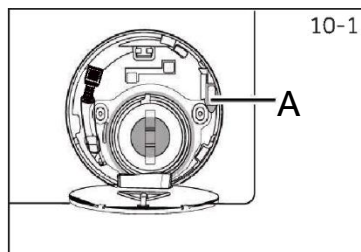

Dvířka se mohou odemknout, až bude pračka v bezpečném stavu (hladina vody v určité výšce pod okénkem, teplota bubnu nižší než 55 °C, bubnen se neotáčí).

## 11.1 Další technické údaje

	ENTRY 8KG
Napětí ve V	220 V–240 V~/50 Hz
Proud v A	10
Max. příkon ve W	1950
Tlak vody v MPa	$0,03 \leq P \leq 1$
Čistá hmotnost v kg	61
Praní max. kg	8
Sušení max. kg	5

## 11.2 Rozměry výrobku

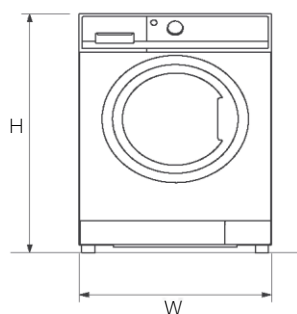

POHLED ZEPŘEDU

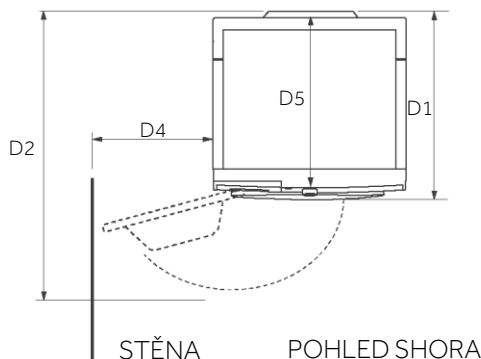

STĚNA

POHLED SHORA

ROZMĚRY VÝROBKU	ENTRY 8KG
H Celková výška výrobku mm	850
W Celková šířka výrobku mm	595
D5 Celková hloubka výrobku (Velikost k hlavnímu ovládacímu panelu) mm	496
D1 Celková hloubka výrobku mm	531
D2 Hloubka s otevřenými dveřky mm	968
D4 Minimální vzdálenost dveřík od sousední stěny mm	300



### Poznámka:

Přesná výška pračky je závislá na tom, jak daleko vyčnívají nohy ze spodní strany pračky. Prostor, do kterého instalujete pračku, musí být alespoň o 40 mm širší a o 20 mm hlubší než její rozměry.

## 11.3 Normy a směrnice



Tento výrobek splňuje požadavky platných směrnic ES s odpovídajícími harmonizovanými normami, které stanoví používání označení CE.

Doporučujeme využívat zákaznický servis společnosti Candy a používat originální náhradní díly.

V případě nějakého problému se spotřebičem si nejprve přečtete část 10 - Řešení problémů.

Pokud v ní nenajdete řešení, obraťte se na:

- ▶ místního prodejce;
- ▶ část Asistence na webových stránkách společnosti Candy, kde najdete informace o zárukách, příslušenství a náhradních dílech a kontaktní čísla.

Chcete-li kontaktovat náš servis, ujistěte se, že máte k dispozici následující údaje.

Každý výrobek je identifikován podle jedinečného kódu vytištěného na štítku, který se také nazývá „sériové číslo“. Lze jej nalézt uvnitř otvoru dvířek.

Model \_\_\_\_\_ Sériové č. \_\_\_\_\_

V případě záruky se také podívejte do záručního listu dodaného s výrobkem.

Vždy se doporučuje používat originální náhradní díly, které jsou k dispozici v našich autorizovaných servisních střediscích pro zákazníky.

### Záruka

Na tento výrobek se poskytuje záruka podle podmínek uvedených v záručním listu, který se dodává s výrobkem. Záruční list je nutné uložit tak, aby jej bylo možné v případě potřeby předložit autorizovanému servisnímu středisku pro zákazníky. Záruční podmínky si můžete přečíst také na našich webových stránkách. Jestliže potřebujete pomoci, vyplňte online formulář, nebo nás kontaktujte na čísle uvedeném na webové stránce věnované podpoře.

**Standardní záruka výrobce se vztahuje na závady způsobené elektrickými nebo mechanickými vadami výrobku v důsledku jednání nebo opominutí výrobce. Jestliže se zjistí, že závada byla způsobena faktory mimo dodaný výrobek, nesprávným použitím nebo nedodržením pokynů, může být účtován poplatek.**

Výrobce odmítá veškerou odpovědnost za jakékoli tiskové chyby v brožuře dodané s tímto výrobkem. Dále si vyhrazuje právo na provádění jakýchkoli změn, které považuje za užitečné z hlediska výrobků, aniž by se změnil jejich základní vlastnosti.

