

Haier

Pralko-suszarka

CLC108GNU1



Pobierz aplikację
hOn Smart-Home.



Instrukcja obsługi

- Przed użyciem uważnie przeczytaj instrukcję
- Firma zastrzega sobie prawo do interpretacji instrukcji
- Zapoznaj się z rzeczywistym wyglądem produktu
- Po przeczytaniu instrukcję należy zachować
- Nie będzie wysyłane powiadomienie o aktualizacji technologii produktu lub oprogramowania

Dziękujemy za zakup produktu Haier.

Prosimy o uważne zapoznanie się z niniejszymi instrukcjami przed użyciem tego urządzenia. Instrukcje zawierają ważne informacje, które pomogą w pełni wykorzystać możliwości urządzenia oraz zapewnią bezpieczną i prawidłową instalację, użytkowanie i konserwację.

Przechowuj tę instrukcję w dogodnym miejscu, aby móc zawsze do niej zajrzeć.

Jeśli sprzedajesz urządzenie, oddajesz je lub zostawiasz po przeprowadzce, pamiętaj, aby przekazać również niniejszą instrukcję, aby nowy właściciel mógł zapoznać się z urządzeniem i ostrzeżeniami dotyczącymi bezpieczeństwa.

Legenda



Ostrzeżenie! - Ważne zalecenia dotyczące bezpieczeństwa



Ogólne informacje i wskazówki



Informacje o środowisku



Ostrzeżenie: Ryzyko pożaru / Materiały łatwopalne



Przeczytaj instrukcję



Utylizacja

Pomóż chronić środowisko i zdrowie ludzi. Umieść opakowanie w odpowiednich pojemnikach w celu poddania go recyklingowi.

Pomóż w recyklingu zużytych urządzeń elektrycznych i elektronicznych. Nie wyrzucaj urządzeń oznaczonych tym symbolem wraz z odpadami domowymi. Zwróć produkt do lokalnego punktu recyklingu lub skontaktuj się z urzędem gminy, aby doradzić się w sprawie właściwej utylizacji.

Spis treści

Informacje dotyczące bezpieczeństwa.....	3
Opis produktu	10
Instalacja.....	12
Dane techniczne	17
Panel sterowania.....	19
Aplikacja hOn.....	24
Programy.....	27
Przygotowanie.....	30
Pranie ekologiczne	36
Pielęgnacja i czyszczenie.....	37
Rozwiązywanie problemów.....	41
Obsługa klienta.....	45

Przed pierwszym uruchomieniem urządzenia należy przeczytać tę instrukcję, a następnie ją zachować.



OSTRZEŻENIE!

Znaczenie symboli na pralko-suszarce



Ostrzeżenie: Ryzyko pożaru / Materiały łatwopalne



Przeczytaj instrukcję

Przed pierwszym użyciem

- ▶ Nie używaj urządzenia, jeśli uległo uszkodzeniu podczas transportu. Skontaktuj się ze sprzedawcą lub technikiem serwisowym firmy Haier.
- ▶ Przed uruchomieniem urządzenia należy sprawdzić, czy wszystkie śruby transportowe zostały usunięte. Niedopełnienie tego obowiązku może spowodować uszkodzenie urządzenia.
- ▶ Usuń wszystkie opakowania i przechowuj poza zasięgiem dzieci.
- ▶ To urządzenie jest ciężkie, dlatego zalecamy, aby do jego przeniesienia i montażu zaangażowane były dwie osoby.
- ▶ Produkt ten jest przeznaczony do użytku osobistego, rodzinnego lub domowego. Produkt ten nie jest przeznaczony do użytku komercyjnego. Jakiegokolwiek komercyjnego wykorzystania tego produktu spowoduje utratę gwarancji producenta.

Codzienne użytkowanie

- ▶ To urządzenie nie jest przeznaczone do użytku przez osoby (w tym dzieci) o ograniczonej sprawności fizycznej, sensorycznej lub umysłowej, a także osoby nieposiadające odpowiedniego doświadczenia lub wiedzy, chyba że będą one nadzorowane lub otrzymają instrukcje dotyczące korzystania z urządzenia od osoby odpowiedzialnej za ich bezpieczeństwo.
- ▶ Nadzoruj dzieci, aby nie bawiły się urządzeniem ani nie wchodziły do wnętrza bębna.
- ▶ Nie huśtaj się na drzwiczkach i nie dociążaj ich.
- ▶ Urządzenie należy stosować wyłącznie do prania i suszenia odzieży przeznaczonej do prania w pralce. Zawsze należy przestrzegać zaleceń zamieszczonych na etykiecie dotyczącej pielęgnacji.



OSTRZEŻENIE!

Codziennie użytkowanie

- ▶ Nie dotykaj i nie obsługuj urządzenia mokrymi rękami lub bosymi stopami.
- ▶ Nie umieszczaj mokrej odzieży w urządzeniu ani na nim, gdyż może to spowodować zagrożenie porażenia prądem.
- ▶ Nie należy używać urządzenia, jeśli do czyszczenia ubrań stosowano środki chemiczne o działaniu przemysłowym (np. rozpuszczalniki).
- ▶ Wyjmij z kieszeni wszystkie przedmioty, takie jak zapalniczki i zapałki.
- ▶ Zapnij zamki, zabezpiecz luźne nitki i ozdoby, aby zapobiec uszkodzeniu lub zaplątaniu się ubrań.
- ▶ Ubrań ze wzmocnieniami metalowymi nie należy umieszczać w urządzeniu. W razie potrzeby użyj odpowiedniej torby lub siatki.
- ▶ Urządzenie może się nagrzewać w trakcie pracy, dlatego osoby znajdujące się w pobliżu powinny zachować ostrożność.
- ▶ Przed przystąpieniem do czynności konserwacyjnych należy odłączyć urządzenie od zasilania. Podczas odłączania urządzenia trzymaj za wtyczkę, a nie za kabel.
- ▶ Przed rozpoczęciem cyklu upewnij się, że w bębnie nie ma żadnych niepożądanych przedmiotów.
- ▶ Przed rozpoczęciem korzystania z urządzenia upewnij się, że temperatura otoczenia wynosi od 5°C do 35°C.

Pojemność

Nie przeciążaj urządzenia ponad jego ładowność:

- ▶ **MAKSYMALNA POJEMNOŚĆ PRANIA/SUSZENIA:** 10/8 kg
- ▶ Pojemność oznacza maksymalną wagę suchych rzeczy, które można prać/suszyć w urządzeniu w danym momencie.



OSTRZEŻENIE!

Informacje dotyczące pralki

- ▶ Nie otwieraj szuflady na detergent w trakcie cyklu prania.
- ▶ Nie otwieraj drzwi na siłę. Drzwi są wyposażone w mechanizm samoblokujący, który wyłączy się po zakończeniu cyklu. W przypadku zaniku zasilania drzwi mogą pozostać zamknięte. Instrukcje dotyczące otwierania drzwi można znaleźć w rozdziale 8 instrukcji obsługi.
- ▶ Jeżeli wybierzesz wysoką temperaturę prania, szyba w drzwiach będzie gorąca. Nie dotykaj powierzchni i nie pozwalaj dzieciom zbliżać się do urządzenia.
- ▶ Do wody piorącej nie należy dodawać benzyny, rozpuszczalników do czyszczenia chemicznego, perfum ani innych substancji łatwopalnych lub wybuchowych. Substancje te wydzielają opary, które mogą się zapalić lub wybuchnąć.
- ▶ Nie pierz artykułów, które były wcześniej czyszczone, prane, moczone lub zaplamione benzyną, rozpuszczalnikami do czyszczenia chemicznego albo innymi substancjami łatwopalnymi lub wybuchowymi, ponieważ wydzielają one opary, które mogą się zapalić lub wybuchnąć.
- ▶ Nie pierz koca elektrycznego w pralce, jeśli na metce nie ma wyraźnej informacji, że jest to bezpieczne.
- ▶ Zmiękczacze do tkanin lub podobne produkty należy stosować zgodnie z instrukcjami producenta.

Informacje o suszarce

- ▶ Przed każdym załadunkiem należy upewnić się, że wszystkie filtry kłaczeków są wyczyszczone.
- ▶ Nie należy używać tego produktu bez założonego filtra kłaczeków ani dopuszczać do gromadzenia się kłaczeków w urządzeniu lub wokół niego.
- ▶ Jeśli filtr kłaczeków jest uszkodzony, skontaktuj się z technikiem serwisowym Haier w celu ustalenia terminu wymiany filtra. Nie używaj urządzenia, jeśli filtr kłaczeków jest uszkodzony lub jeśli filtr nie jest założony, gdyż może to spowodować uszkodzenie urządzenia.



OSTRZEŻENIE!

Informacje o suszarce

- ▶ W przypadku odprowadzania powietrza z suszarki na zewnątrz należy zapewnić odpowiednią wentylację podczas pracy urządzenia, aby uniknąć cofania się gazów z urządzeń spalających paliwo.



OSTRZEŻENIE: Ostatnim etapem cyklu suszenia jest faza schładzania. Nigdy nie zatrzymuj suszarki przed zakończeniem cyklu, jeśli nie wyjmiesz wszystkich ubrań i nie rozłożysz ich, aby rozproszyć ciepło.

- ▶ Nie susz ubrań, które nie były prane.
- ▶ Nie susz przedmiotów czyszczonych przemysłowymi środkami chemicznymi.
- ▶ Przedmiotów, które były wcześniej czyszczone, prane, moczone lub zaplamione łatwopalnymi płynami lub substancjami stałymi, np. benzyną, naftą, rozpuszczalnikami do czyszczenia chemicznego, olejem roślinnym lub kuchennym, acetonem, denaturatem, niektórymi rodzajami odplamiaczy, terpentyną, woskami i środkami do usuwania wosku lub innymi łatwopalnymi lub wybuchowymi substancjami, nie należy umieszczać w suszarce bębnowej.
- ▶ W suszarce nie należy suszyć przedmiotów z gumową podszewką, gumy piankowej (pianka lateksowa), ubrań lub poduszek wyposażonych w podkładki z gumy piankowej, włókna szklanego, butów zawierających gumę, plastiku, czepków prysznicowych, wodoodpornych podkładek dla niemowląt oraz wodoodpornych tekstyliów. Materiały te mogą po podgrzaniu samoistnie się zapalić.
- ▶ Nie susz w suszarce elektrycznej koca ani innych urządzeń elektrycznych, chyba że na metce wyraźnie napisano, że jest to bezpieczne. Nigdy nie susz tych przedmiotów w wysokich temperaturach.
- ▶ Nie należy używać płynów zmiękczających tkaniny ani podobnych produktów w suszarce bębnowej w celu wyeliminowania skutków elektryczności statycznej, chyba że jest to wyraźnie zalecane przez producenta danego płynu do zmiękczania tkanin.



OSTRZEŻENIE!

Informacje o suszarce

- ▶ Przedmioty zanieczyszczone olejem mogą zapalić się samoistnie, szczególnie w kontakcie ze źródłami ciepła, np. suszarką bębnową. Przedmioty stają się ciepłe, co powoduje reakcję utleniania oleju. W wyniku utleniania powstaje ciepło. Jeżeli ciepło nie może się wydostać na zewnątrz, rzeczy mogą stać się na tyle gorące, że się zapalą. Piętrzenie, układanie lub przechowywanie przedmiotów zawierających olej może uniemożliwić wydostawanie się ciepła na zewnątrz, a tym samym może stworzyć zagrożenie pożarowe.
- ▶ Jeśli nie można uniknąć umieszczenia w urządzeniu tkanin zawierających olej roślinny lub spożywczy lub zanieczyszczonych produktami do pielęgnacji włosów, należy je najpierw wyprać w gorącej wodzie z dodatkowym detergentem - zmniejszy to zagrożenie, ale go nie wyeliminuje. Aby obniżyć temperaturę tych przedmiotów, należy użyć cyklu chłodzenia urządzenia. Nie należy wyjmować ich z suszarki bębnowej i układać w stosy, gdy są gorące.

Konserwacja, czyszczenie i utylizacja

- ▶ Utrzymuj uszczelkę, dozownik i drzwiczki w czystości, aby zapobiec powstawaniu nieprzyjemnych zapachów.
- ▶ Nie używaj strumienia wody ani pary do czyszczenia urządzenia.
- ▶ Uszkodzony kabel elektryczny musi zostać wymieniony przez technika serwisowego firmy Haier lub osobę o podobnych kwalifikacjach. Aby uniknąć ryzyka porażenia prądem, nie należy używać urządzenia, dopóki nie zostanie naprawione.
- ▶ Jedyne części urządzenia, które użytkownik może samodzielnie zdemontować to: filtr kłaczków, filtr wtórny, dozownik detergentu, koszyk na buty i dysza rozpylacza.
- ▶ W celu utylizacji urządzenia zaleca się zdjęcie drzwiczek, aby uniknąć uwięzienia dzieci w środku, a także przecięcie przewodu elektrycznego blisko urządzenia.
- ▶ Wszelkie modyfikacje produktu muszą być wykonane przez uprawnionego technika, w przeciwnym razie mogą skutkować utratą gwarancji.

Instalacja



OSTRZEŻENIE! Niebezpieczeństwo porażenia prądem elektrycznym! Nieprzestrzeganie tych zaleceń może skutkować porażeniem prądem elektrycznym lub śmiercią.

- ▶ Upewnij się, że kabel urządzenia jest umieszczony w taki sposób, aby nie miał kontaktu z wodą lub wilgocią.
- ▶ Urządzenie nie może być zasilane za pośrednictwem zewnętrznego urządzenia przełączającego, takiego jak timer, ani podłączone do obwodu, który jest regularnie włączany i wyłączany przez instalację elektryczną.
- ▶ Urządzenie należy zainstalować w dobrze wentylowanym i wolnym od kurzu pomieszczeniu.
- ▶ Urządzenia nie wolno instalować ani obsługiwać na cokole (innym niż oryginalna część Haier, zainstalowana zgodnie z instrukcją).
- ▶ Nie zalecamy korzystania z przedłużaczy ani przenośnych gniazdek elektrycznych.
- ▶ Należy upewnić się, że instalacja zapewnia dostęp do wtyczki lub zamontować przełącznik w stałym okablowaniu zgodnie z zasadami okablowania, aby umożliwić odłączenie urządzenia od zasilania po zakończeniu instalacji.
- ▶ Przed podłączeniem urządzenia należy sprawdzić informacje elektryczne zamieszczone na tabliczce znamionowej, aby upewnić się, że może być zasilane prądem o odpowiednim napięciu i natężeniu.
- ▶ Zainstaluj urządzenie na stabilnej i równej powierzchni, zapewniając 20 mm odstępu z każdej strony. Urządzenia nie wolno instalować na podłogach o teksturowanej powierzchni (np. dywanach, chodnikach).
- ▶ Do podłączenia urządzenia do sieci wodociągowej należy użyć nowych węży dostarczonych wraz z urządzeniem. Starych zestawów węży nie należy ponownie używać.
- ▶ Zalecamy wymianę węży doptywowych (jeśli występują) co 5 lat.
- ▶ **OSTRZEŻENIE:** Niedopełnienie tego obowiązku może skutkować powodzią i uszkodzeniem mienia.
- ▶ Nie wystawiać urządzenia na działanie mrozu, zewnętrznych źródeł ciepła ani bezpośredniego światła słonecznego.



OSTRZEŻENIE!

Instalacja

- ▶ Nie należy instalować urządzenia w miejscu, w którym temperatura otoczenia spada poniżej 5°C.
- ▶ Nie należy instalować urządzenia na zewnątrz ani w miejscach wilgotnych.

Urządzenia podłączone do sieci wodociągowej.

Wymagania dotyczące zaopatrzenia w wodę:

- ▶ Ciśnienie wody wlotowej: maks. 1 MPa (145 psi), min. 50 kPa (7,25 psi)
- ▶ Przepływ wody wlotowej: min. 6 litrów na minutę
- ▶ Jeśli ciśnienie jest wyższe niż 1 MPa, należy zainstalować zawór redukujący ciśnienie.
- ▶ Aby uzyskać optymalną wydajność prania, sprawdź, czy ciśnienie zasilające mieści się w zalecanym zakresie.

Użytkowanie zgodne z przeznaczeniem

- ▶ Urządzenie jest przeznaczone do prania i suszenia odzieży, którą można suszyć w suszarce bębnowej.
- ▶ Postępuj zgodnie ze wskazówkami producenta podanymi na etykiecie odzieży.
- ▶ Nie należy dokonywać żadnych zmian ani modyfikacji tego urządzenia, gdyż może to spowodować obrażenia ciała i szkody materialne.

Informacje o suszarce

- ▶ Nie należy instalować urządzenia za drzwiami zamykanymi na klucz, drzwiami przesuwanymi ani za drzwiami, których zawias znajduje się po przeciwnej stronie niż zawias suszarki, w sposób uniemożliwiający pełne otwarcie drzwi. Upewnij się, że drzwi suszarki zawsze można całkowicie otworzyć.
- ▶ W przypadku montażu za drzwiami szafki, zawiasy muszą znajdować się po tej samej stronie co suszarka, a odstęp między uchwytem suszarki a wewnętrzną powierzchnią drzwi szafki musi wynosić co najmniej 30 mm. Drzwi szafki muszą pozostać otwarte podczas pracy maszyny.
- ▶ Powietrza wylotowego nie wolno odprowadzać do przewodu kominowego, który służy do odprowadzania oparów z urządzeń spalających gaz lub inne paliwa.

2-Opis produktu



Uwaga:

Ze względu na zmiany techniczne i różne modele, ilustracje w kolejnych rozdziałach mogą różnić się od posiadanego modelu.

2.1 Zdjęcie urządzenia

Przód (rys. 2-1):

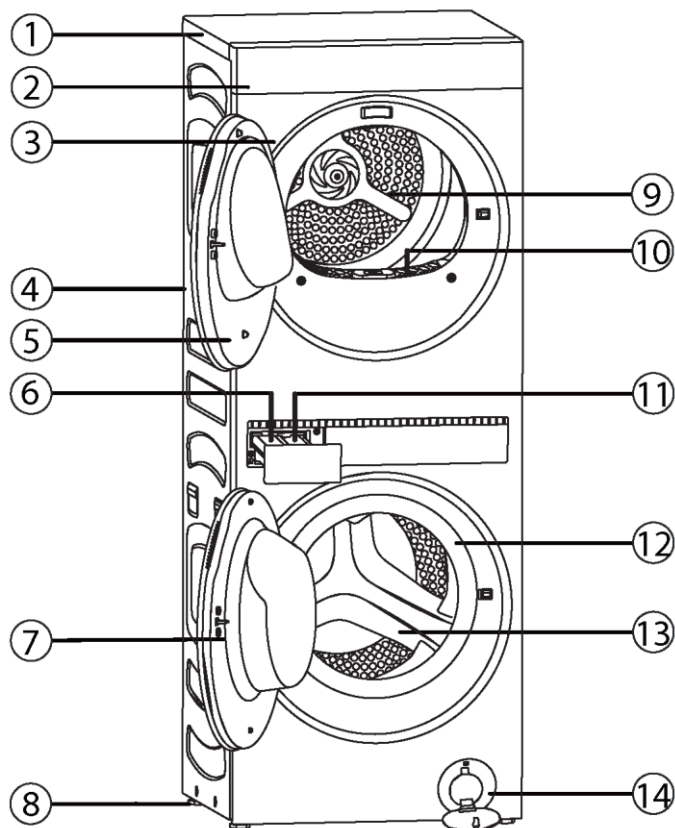

2-1

- | | | | |
|---|--------------------------------|----|-----------------------------|
| 1 | Blat | 8 | Regulowane nóżki*4 |
| 2 | Panel sterowania wyświetlaczem | 9 | Otwór górnego bębna |
| 3 | Płyta przednia | 10 | Filtr kłaczek górnego bębna |
| 4 | Płyta boczna | 11 | Dozownik zmiękczacza |
| 5 | Górne drzwi bębna | 12 | Uszczelka dolnego bębna |
| 6 | Dozownik detergentu | 13 | Dolny otwór bębna |
| 7 | Dolne drzwi bębna | 14 | Drzwi filtra odpływowego |

Tył (rys. 2-2):

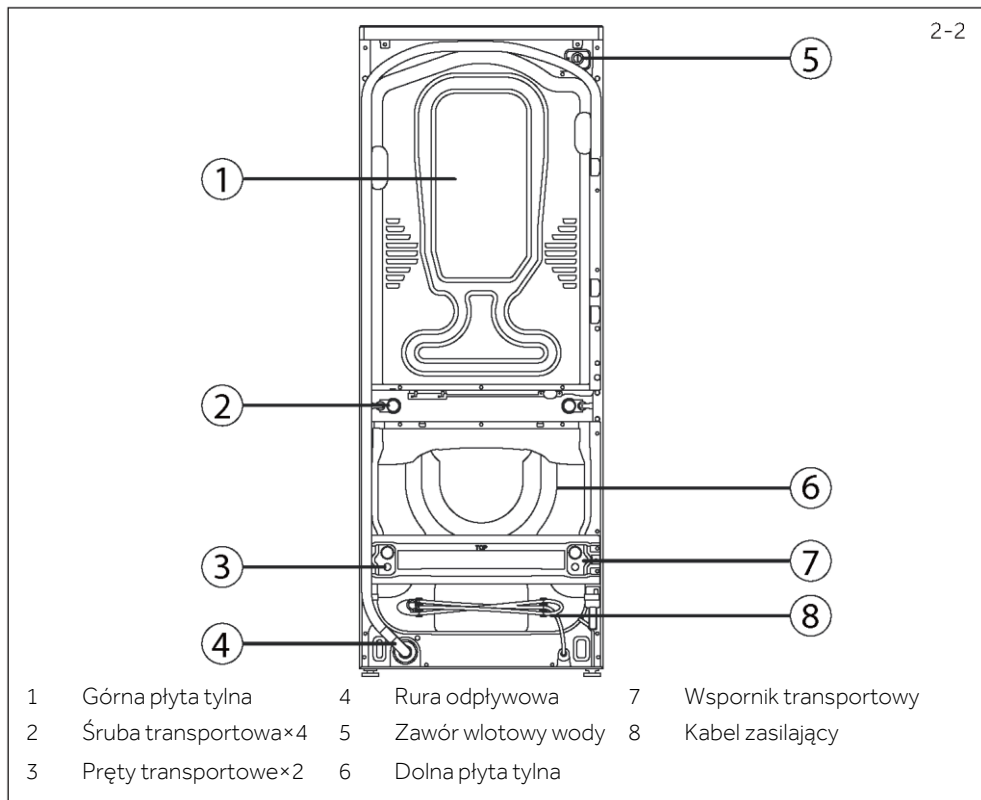

2.2 Akcesoria

Sprawdź akcesoria i dokumentację zgodnie z tą listą (rys. 2-3):



3-Instalacja

3.1 Rozpakowywanie

Twoja pralka jest ciężka. Zalecamy, aby do zdejmowania opakowania zaangażowane były dwie osoby.

1. Usuń zewnętrzne opakowanie, w tym styropian i folię z tworzywa sztucznego.
2. Podnieś pralkę z podstawy
3. Wyjmij całe opakowanie i akcesoria z wnętrza bębna.
4. Wszystkie opakowania zutylizuj zgodnie z wytycznymi, upewniając się, że materiały te są poza zasięgiem dzieci.

3.2 OPCJONALNIE: Zainstaluj podkładki redukujące hałas

1. Po otwarciu opakowania termokurczliwego znajdziesz cztery podkładki wygłuszające. Służą one do redukcji hałasu (rys. 3-1).
2. Połóż pralkę na boku, otworem skierowanym do góry, dolną stroną w kierunku operatora (rys. 3-2).
3. Wyjmij podkładki redukujące hałas i usuń dwustronną samoprzylepną folię ochronną. Następnie naklej ją wokół spodu. Podkładki wygłuszające umieść pod obudową pralki, jak pokazano na rysunku 3-3 (dwie dłuższe podkładki w pozycji 1 i 3, dwie krótsze podkładki w pozycji 2 i 4). Na koniec ponownie ustaw pralkę pionowo.

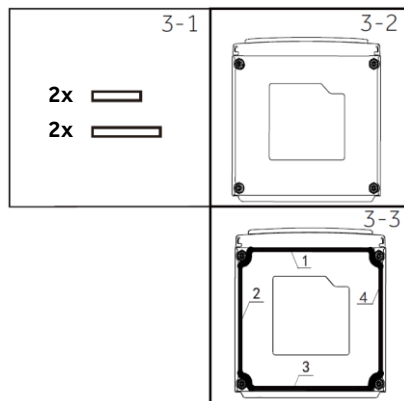

3.3 Usuwanie śrub zabezpieczających podczas transportu

Poniżej przedstawiamy szczegółowy opis operacji (rys. 3-7):

1. Za pomocą klucza lub nasadki odkręć i wyjmij wszystkie 4 śruby transportowe z tyłu pralki (patrz A). Wyciągnij czarne gumowe przelotki, aby wyjąć śrubę, przelotkę i białe plastikowe przekładki z maszyny (patrz B).
2. Wyjmij 4 śruby mocujące wspornik transportowy z lewej i prawej strony (patrz C). Zdejmij wspornik (patrz D).
3. Wyjmij (wyciągnij) dwa pręty transportowe znajdujące się pod dwoma dolnymi otworami na śruby transportowe (patrz E).
4. Zakryj otwory na śruby transportowe plastikowymi zaślepkami (w zestawie). Wciśnij je, aby zamocować na miejscu (patrz F).

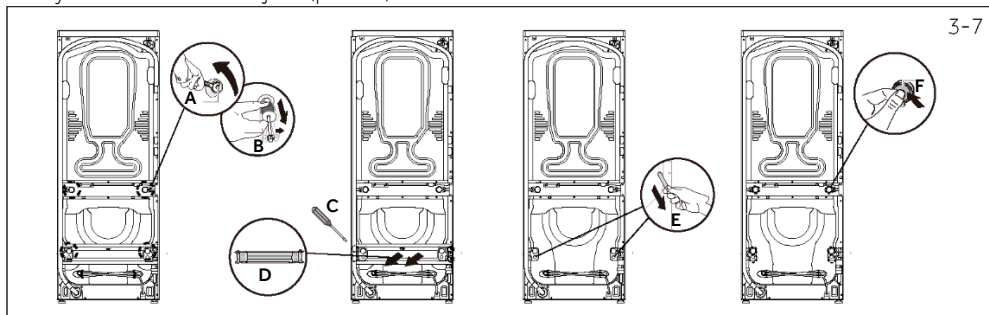

Uwaga: Przechowuj w bezpiecznym miejscu

Zachowaj wszystkie części do późniejszego wykorzystania. Jeśli zachodzi konieczność zmiany lokalizacji urządzenia, należy ponownie zainstalować wsporniki, pręty i śruby, wykonując opisane czynności w odwrotnej kolejności.

3.4 Poziomowanie urządzenia

Przed ustawieniem pralki w pozycji końcowej, należy sprawdzić, czy jest ona wypoziomowana (rys. 3-8), zachowując wymagane odstępy.

Wypoziomuj pralkę po bokach:

Umieść poziomicę z przodu w środkowej części pralki. Jeśli zachodzi potrzeba wyregulowania pozycji pralki, należy poluzować nakrętkę zabezpieczającą za pomocą dołączonego klucza i przykręcić lub odkręcić nóżki, aż do wypoziomowania pralki. Aby dokręcić nóżki, należy je obrócić zgodnie z ruchem wskazówek zegara, a żeby je odkręcić, należy je obrócić przeciwnie do ruchu wskazówek zegara.

Wypoziomuj pralkę w linii przód-tył:

Umieść poziomicę w środku pralki po lewej stronie. Wyreguluj lewą przednią nóżkę, a następnie prawą, aż pralka zostanie wypoziomowana. Ciężar powinien być rozłożony równomiernie na obu przednich nóżkach. Sprawdź ponownie, czy pralka jest wypoziomowana po bokach i na linii przód-tył.

W razie potrzeby powtórz powyższe kroki.

Za pomocą dołączonego klucza dokręć nakrętkę zabezpieczającą do podstawy pralki, aby zablokować nóżki w odpowiedniej pozycji.

Przesuń i wyśrodkuj pralkę z powrotem do jej ostatecznej pozycji, korzystając z sąsiednich ścian jako punktu odniesienia.

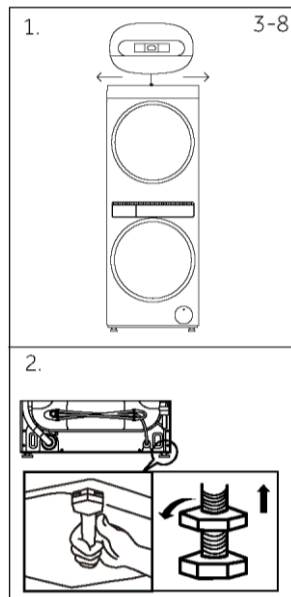

3-9

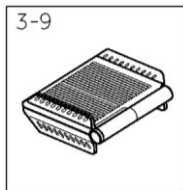

3.5 Zainstaluj wspornik suszenia (jeśli jest taka potrzeba)

Uchwyt do suszenia (rys. 3-9) służy głównie do suszenia butów i niektórych ubrań, które nie nadają się do suszenia w suszarce, w celu zmniejszenia ryzyka ich uszkodzenia.

Sposób montażu uchwyty:

1. Najpierw złoż stojak do suszenia i umieść go w górnym bębnie suszarki;
2. Następnie rozłóż uchwyt do suszenia i połóż go płasko na ściance cylindra suszarki. (Rys. 3-10)

3-10

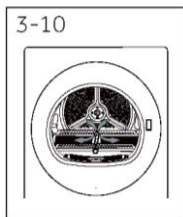

3-11

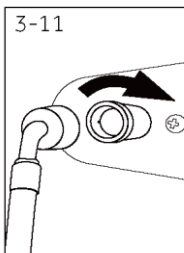

3.6 Podłącz do węża dopływowego

1. Podłącz proste końce węża dopływowego do kranu
Na obu końcach znajdują się podkładki.
2. Podłącz zagięte końce do odpowiednich zaworów wlotowych pralki (rys. 3-11). Jeżeli jest zawór gorącej wody, ma on kolor pomarańczowy, aby ułatwić obsługę.
3. Dokręć ręcznie końce węża dopływowego, aż uszczelka węża będzie lekko przylegać do powierzchni uszczelniającej zaworu (rys. 3-12).
Kontynuuj dokręcanie o kolejne pół obrotu.
4. Upewnij się, że wąż nie jest zagięty.
5. Odkręć kran i sprawdź, czy nie ma wycieków. Sprawdź ponownie, czy nie ma wycieków po 24 godzinach.

3-12

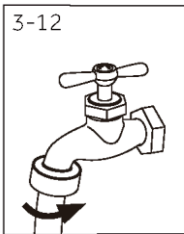

3.7 Wąż odpływowy

W mieszkaniach wielopiętrowych lub na wyższych piętrach pralkę należy zamontować na piętrze wyposażonym w odpływ. Odpływ musi być zgodny z lokalnymi przepisami.

Umieść wąż odpływowy w wannie lub rurze odpływowej

Prowadnica węża służy do utrzymywania węża odpływowego nad wanną lub rurą odpływową (rys. 3-13).

1. Odchyl prowadnicę i przeciągnij przez nią wąż.
2. Upewnij się, że na końcu węża pozostanie odsłonięte maksymalnie 20 mm. Koniec rury odpływowej nie może być zanurzony w wodzie.
3. Zabezpiecz prowadnicę węża, aby zapobiec jej wypadnięciu z rury odpływowej lub wanny.

Jeżeli wąż odpływowy znajduje się na podłodze lub jeżeli wysokość wanny lub rury odpływowej jest mniejsza niż 800 mm, pralka będzie stale odprowadzać wodę podczas napełniania.

Wysokość wanny lub rury odpływowej powinna wynosić minimalnie 800 mm i maksymalnie 1000 mm.

Regularnie sprawdzaj, czy w wannie lub rurze odpływowej nie ma kłaczek ani innych przeszkód. Ich obecność może mieć wpływ na działanie urządzenia lub spowodować zalanie.



Podłącz wąż odpływowy do kranu

Prowadnica węża służy do utrzymywania węża odpływowego na tyle wysoko, aby zapobiec ciągłemu odprowadzaniu wody.

1. Odchyl prowadnicę i przeciągnij przez nią wąż.
2. Przymocuj prowadnicę węża do ściany lub tylnej ściany szafki za pomocą śruby.
3. Wywierć otwór w zaślepcie kranu, aby mieć pewność, że pralka będzie mogła prawidłowo odprowadzać wodę.
4. Podłącz wąż odpływowy do kranu i zabezpiecz go opaską zaciskową.
5. Sprawdź, czy nie ma przecieków.



3.8 Zakończ instalację

1. Naciśnij , aby aktywować pralkę. Następnie wybierz dolny bęben.
2. Wybierz cykl „Szybki 15'”. Upewnij się, że bęben jest pusty i drzwi zamknięte.
3. Naciśnij „▶”, aby rozpocząć. Pralka zacznie się napętniać.
4. Poczekaj, aż zobaczysz wodę na dnie bębna.
5. Naciśnij „||”, aby zatrzymać cykl, a następnie naciśnij „⏻”, aby wyłączyć pralkę.
6. Naciśnij  ponownie, wybierz cykl „Wirowanie” i dotknij „▶”. Sprawdź, czy wąż odpływowy jest solidnie przymocowany do rury odpływowej, wanny lub kranu. Zwróć uwagę, że pralka wypompuje wodę i wiruje. Pralka wyda sygnał dźwiękowy informujący o zakończeniu cyklu. Wszelkie błędy zostaną wyświetlone na ekranie, patrz Kody błędów.

3.9 Ostateczna lista kontrolna

Sprawdź, czy zrobiłeś wszystko, co trzeba, zanim zaczniesz pierwsze pranie:

Czy opakowanie i śruby zabezpieczające podczas transportu zostały usunięte?

1. Czy pralka jest prawidłowo wypoziomowana, nóżki są wysunięte, a rogi szafki nie dotykają podłogi?
2. Czy wąż odpływowy jest przewleczony przez prowadnicę węża w kształcie litery U (a widoczna końcówka nie jest dłuższa niż 20 mm) i podłączony do rury odpływowej lub wanny, czy też jest przymocowany do kranu?
3. Czy krany zostały odkręcone?
4. Czy wąż doprowadzający wodę jest podłączony do zaworu doprowadzającego wodę oznaczonego literą 'H'?
5. Czy wąż doprowadzający zimną wodę jest podłączony do zaworu doprowadzającego zimną wodę oznaczonego literą 'C'?
6. Czy wykonałeś cykl testowy? Zobacz sekcję 'Zakończ instalację' powyżej.
7. Czy przewód zasilający został podłączony do odpowiedniego źródła zasilania i czy zasilanie zostało włączone?
8. Wykonaj pierwszy cykl prania z połową dawki detergentu i bez wsadu, aby usunąć wszelkie pozostałości po procesie produkcyjnym w pralce.

4.1 Dodatkowe dane techniczne

	CLC108GNU1
Ampery (maksymalne)	10 A
Wolty (V)	220-240 V
Hz	50Hz
Moc znamionowa (W)	2000 W

4.2 Wymiary produktu

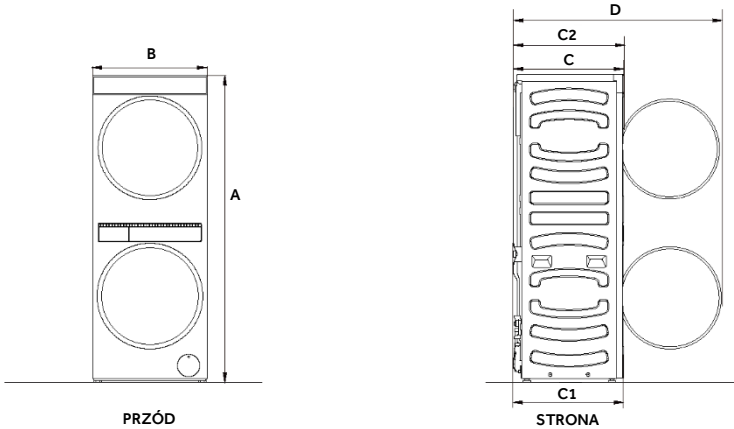

WYMIARY PRODUKTU	MM
A Całkowita wysokość*	1600
B Całkowita szerokość	600
C Głębokość góry	575
D Głębokość otwartych drzwi	1083
C1 Głębokość dołu	570
C2 Całkowita głębokość**	592
Min. wysokość rury odpływowej	600

*Dokładna wysokość zależy od regulacji nóżek

**W tym tarcza i drzwiczki (w stanie zamkniętym)

4.3 Wymiary wnętrza i odstępów

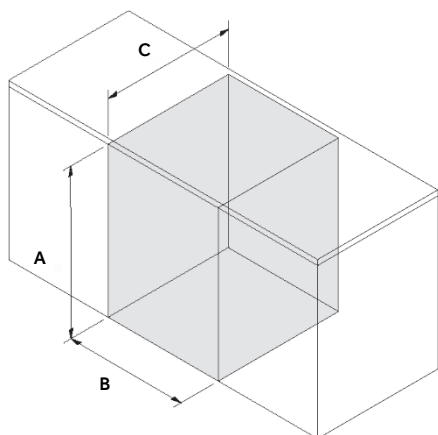

IZOMETRYCZNE

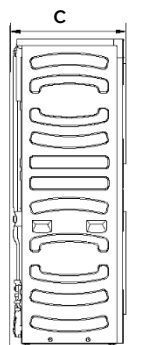

WYMIARY WNĘKI		MM
A	Minimalna wysokość wnętrza	1620
B	Minimalna szerokość wnętrza	640
C	Minimalna głębokość wnętrza	
☞	Wyrównana z przednim panelem produktu*	610
☞	W szafce	645

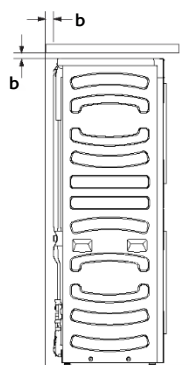
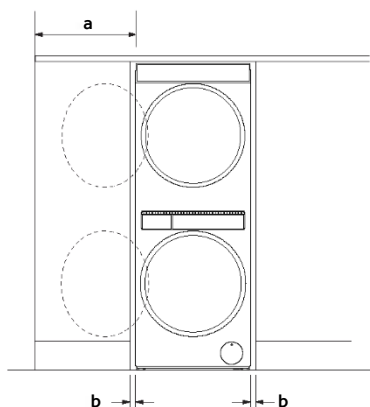

WYMIARY ODSTĘPÓW		MM
a	Minimalna odległość drzwi pralki od sąsiedniej ściany	200
b	Minimalna odległość od sąsiedniego produktu lub szafki*	20

*Dotyczy boków, góry i tyłu

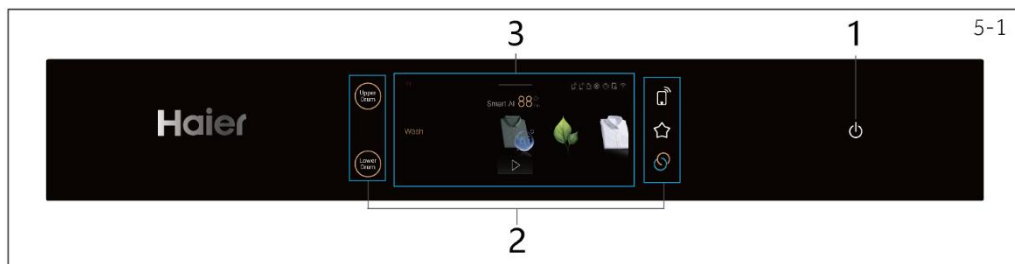

1. Przycisk zasilania 2. Ekran dotykowy 3. Przyciski funkcyjne poza ekranem dotykowym

5.1 Przycisk zasilania

Naciśnij przycisk zasilania (rys. 5-2), aby włączyć lub wyłączyć produkt. Jeśli urządzenie jest włączone, na wyświetlaczu pojawiają się domyślne cykle i opcje; w przeciwnym razie wyświetlacz pokazuje możliwe modyfikatory i opcje do wyboru.



5.2 Przyciski funkcyjne poza ekranem dotykowym

Oprócz funkcji obsługi na ekranie dotykowym dostępnych jest 5 dodatkowych przycisków do obsługi poza ekranem dotykowym:

5.2.1 Przycisk „Górny bęben” i „Dolny bęben”

Kliknij ikonę „Dolny bęben” (rys. 5-3.1), aby wybrać odpowiedni program i funkcję dolnego bębna oraz dostosować jego parametry.

Kliknij ikonę „Górny bęben” (rys. 5-3.2), aby wybrać program i funkcję odpowiadającą górnemu bębnowi i dostosować parametry górnego bębna. (Po dotknięciu ikony „Górny bęben” dotknij „Suszenie” na ekranie dotykowym, aby uruchomić program suszenia górnego bębna, a następnie dotknij „Pielęgnacja” na ekranie dotykowym, aby uruchomić program pielęgnacji ubrań w górnym bębnie.)

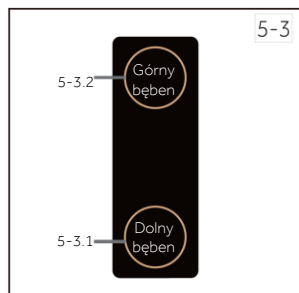



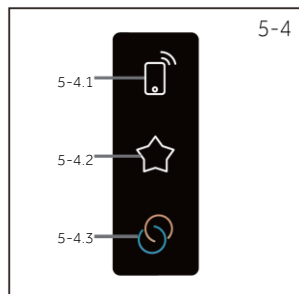

5.2.2 „”, „” i przycisk „”

Wybierz wymagany bęben i naciśnij oraz krótko przytrzymaj ten przycisk , aby aktywować/dezaktywować zdalne sterowanie urządzeniem poprzez aplikację hOn (rys. 5-4.1).



UWAGA: Aby rozpocząć procedurę parowania, postępuj zgodnie z instrukcjami aplikacji. Więcej informacji znajdziesz w rozdziale 6 „Aplikacja hOn”.

Na ekranie wyboru programu dotknij ikony „” przy danym programie, a ikona zmieni się na „”, co oznacza, że wybrany program został dodany do zakładek. Dotykając ikony „” (rys. 5-4.2) po prawej stronie ekranu dotykowego, można wyświetlić wcześniej zapisane programy. Na ekranie wyboru programu dotknij ikony „” przy programie, a ikona zmieni się na „” — w tym momencie program zostanie usunięty z zakładek.

5-Panel sterowania

Funkcja Smart-Combi umożliwia wstępne podgrzanie bębna suszarki, dzięki czemu nie ma potrzeby wybierania programu suszenia. Po wybraniużądanego cyklu prania naciśnij przycisk „S” (rys. 5-4.3), aby włączyć tę funkcję przed rozpoczęciem cyklu. W wybranym cyklu zostanie automatycznie ustawiona funkcja suszenia, a górny bęben suszarki będzie się nagrzewał przez ostatnie 15 minut cyklu prania. Po zakończeniu prania włóż ubrania do bębna suszarki i uruchom program suszenia.

*Niektórych programów nie można wybrać. Sprawdź na aktualnym wyświetlaczu interfejsu.



5.3 Ekran dotykowy

Produkt umożliwia pełne sterowanie za pomocą ekranu dotykowego. Górny bęben służy do suszenia i pielęgnacji prania, dolny zaś do prania.

Przesuwając palcem po ekranie lub dotykając go, możesz wybrać program prania, program suszenia oraz program pielęgnacji prania i ustawić parametry (rys. 5-5). Każdy bęben może obsługiwać tylko jeden program i może jednocześnie korzystać z programów prania i suszenia, ale nie może jednocześnie korzystać z programów suszenia i pielęgnacji prania.

Wyświetlacz pokazuje następujące informacje:

- ▶ Czas prania/suszenia
- ▶ Opóźnienie zakończenia
- ▶ Kody błędów i informacje serwisowe
- ▶ Przyciski funkcyjne
- ▶ Prędkość, temperatura itp

5.3.1 Wybór programu prania i ustawienie parametrów

W celu dostosowania się do rodzinnych potrzeb związanych z praniem, dolny bęben wyposażony jest w 16 programów prania.

Po wybraniu programu użytkownik może dotknąć przycisku „▶” danego programu, aby go uruchomić. Alternatywnie użytkownik może wejść do interfejsu ustawień parametrów, dotykając ikony programu, aby zmodyfikować parametry prania (rys. 5-6) (rys. 5-7).

Parametry programu, które można regulować:

Regulacja czasu: Można dostosować czas prania w programie. Należy go dostosować po ustawieniu temperatury

Regulacja płukania: Można dostosować liczbę cykli płukania (maksymalnie 5 razy).

Regulacja temperatury: Można dostosować temperaturę podgrzewania wody.

Regulacja prędkości: Można dostosować prędkość odprowadzania wody.

Regulacja detergentu: Można dostosować ilość detergentu. Mała ikona w prawym górnym rogu może wyświetlać pozostałą ilość detergentu w dozowniku oraz średnią ilość detergentu. Po ustawieniu w pozycji „WYŁ.” funkcja dozowania detergentu jest wyłączona.

Regulacja zmiękczacza: Można dostosować ilość płynu do zmiękczenia tkanin. Mała ikona w prawym górnym rogu wyświetla dystrybutor i pozostałą ilość płynu do zmiękczenia tkanin. Po ustawieniu

w pozycji „WYL.” funkcja dozowania płynu zmiękczającego tkaniny jest wyłączona.

Regulacja UV: Podczas prania i płukania można włączać i wyłączać funkcję UV. Użycie funkcji UV zmniejsza ilość bakterii i mikroorganizmów w wodzie, zapewniając czystsze i sterylne środowisko prania.

Regulacja plam: Wybierz rodzaj plamy, którą chcesz wyprać na ubraniach.

Regulacja opóźnienia: Możesz ustawić czas rozpoczęcia opóźnienia prania. Unikaj stosowania tej funkcji przy wilgotnych ubraniach i materiałach z trwałym kolorem, ubrania mogą utracić swój kolor.

Regulacja „Ultra Fresh”: Można włączyć lub wyłączyć funkcję okna wymiany powietrza. Użyj funkcji okna wymiany powietrza, aby wymienić powietrze wewnątrz cylindra na powietrze z zewnątrz, skutecznie wyeliminować nieprzyjemne zapachy, zapewnić dopływ świeżego powietrza wewnątrz cylindra i zapobiec powstawaniu pleśni na ubraniach.

Dodatkowa regulacja: Wybrane funkcje dodatkowe:

Woda plus: można zwiększyć poziom i ilość wody podczas prania i płukania.

Intensywny: wydłużenie czasu prania, np. w celu wyprania wyjątkowo brudnych ubrań.

Namaczanie: wydłużenie czasu namaczania, przydatne przy praniu wyjątkowo brudnych ubrań.

Pranie nocne: do prania ubrań w nocy. Po włączeniu funkcji „Pranie nocne” dźwięk powiadomienia pralki zostanie wyłączony, a naciśnięcie przycisku „Dźwięk przycisku” nie spowoduje włączenia dźwięku.

Energia plus: program energooszczędny, odpowiedni do prania mniej brudnych ubrań.

Antyalergiczne: zwiększa temperaturę wody do prania, sterylizuje i usuwa roztocza.

*Różne programy mają różne parametry do wyboru. Sprawdź na aktualnym wyświetlaczu interfejsu.

5.3.2 Wybór programu suszenia i ustawianie parametrów

W bębnie ustawionych jest 16 programów suszenia, odpowiadających różnorodnym potrzebom.

Po wybraniu programu użytkownik może dotknąć przycisku „▶” danego programu, aby go uruchomić (rys. 5-8). Alternatywnie użytkownik może wejść do interfejsu ustawień parametrów, dotykając ikony programu, aby zmodyfikować parametry prania.

(Rys. 5-8) Parametry programu, które można regulować:

Regulacja poziomu suszenia: Można dostosować poziom suszenia programu do suszenia ubrań.

Do wyboru są cztery tryby: „Gotowe do prasowania”, „Gotowe do noszenia”, „Do szafy” i „Bardzo suche”.

Regulacja temperatury: Możesz dostosować temperaturę otoczenia w bębnie suszącym.

Dostępne są trzy poziomy: „Niski”, „Średni” i „Wysoki”.

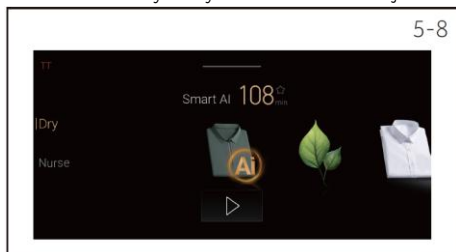

Regulacja „Flexy Air”: Podczas suszenia ubrań można dostosować prędkość cyrkulacji powietrza w bębnie. Można wybrać spośród 5 poziomów.

Regulacja opóźnienia: Można ustawić czas opóźnienia uruchomienia programu suszenia.

*Różne programy mają różne parametry do wyboru. Sprawdź na aktualnym wyświetlaczu interfejsu.

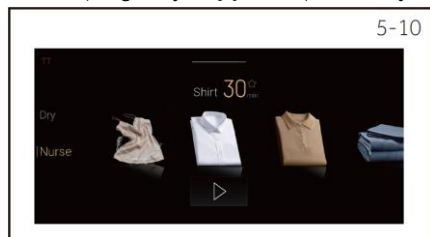

5.3.3 Wybór programu pielęgnacji odzieży i ustawianie parametrów

W zależności od różnych codziennych potrzeb, na górnym bębnie skonfigurowanych jest 6 programów pielęgnacji odzieży. Po wybraniu programu użytkownicy mogą dotknąć „▶” poniżej programu, aby go uruchomić; (rys. 5-10). Można również wejść

5-Panel sterowania

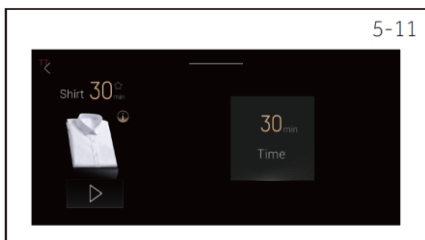

do interfejsu ustawiania parametrów, dotykając ikony programu, aby zmodyfikować parametry suszenia (rys. 5-11).

Parametry programu, które można regulować:
Regulacja czasu: Można dostosować czas trwania programu pielęgnacji odzieży.

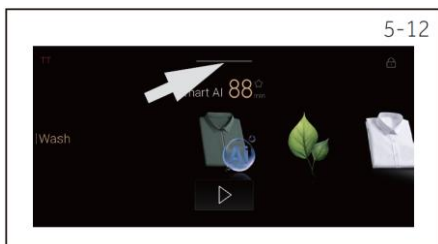

*Różne programy mają różne parametry do wyboru. Sprawdź na aktualnym wyświetlaczu interfejsu.



5.4 Ustawienia menu rozwijanego

Przesuwając w dół „—” na ekranie możesz wyświetlić menu rozwijane w celu uzyskania dodatkowych ustawień (rys. 5-12). Można wybierać spośród łącznie 9 ustawień (rys. 5-13) (rys. 5-14).

Przycisk „Dźwięk przycisku”: dźwięk towarzyszący włączaniu i wyłączeniu urządzenia.

Gdy wyświetli się „”, oznacza to, że dźwięk komunikatu jest włączony. W tym momencie naciśnięcie przycisku na urządzeniu oraz zakończenie programu lub alarm wywoła sygnał dźwiękowy. Gdy wyświetli się „”, oznacza to, że włączony jest tryb cichy. W tym momencie naciśnięcie przycisku na urządzeniu oraz zakończenie programu lub alarm nie wywoła sygnału dźwiękowego. Ponowne uruchomienie urządzenia spowoduje zachowanie poprzednich ustawień do momentu zresetowania tego przycisku.

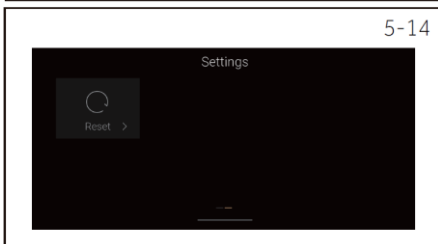
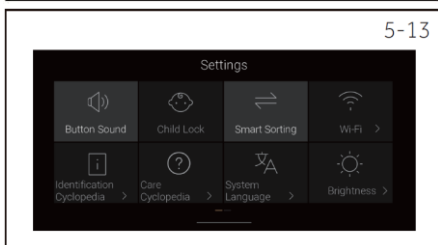

Przycisk „Blokada rodzicielska”: możesz włączyć lub wyłączyć blokadę rodzicielską. Dotknij ikony, a gdy tło ikony zmieni kolor na jasnoszary, oznacza to, że funkcja blokady rodzicielskiej została włączona. W tej chwili można używać tylko przycisku zasilania.

W przypadku wystąpienia alarmu usterki możliwa jest obsługa urządzenia w celu potwierdzenia informacji o alarmie usterki. Po zakończeniu programu blokada rodzicielska zostanie automatycznie zwolniona. Jeśli funkcja blokady rodzicielskiej nie zostanie wyłączona w interfejsie ustawień, funkcja ta zostanie domyślnie włączona przy następnym uruchomieniu programu. Po uruchomieniu programu przez 1 minutę blokada rodzicielska pozostanie włączona.

W trybie blokady rodzicielskiej, jeśli funkcja ta nie jest już potrzebna, naciśnij i przytrzymaj przycisk blokady rodzicielskiej zgodnie z podpowiedziami wyświetlanymi na ekranie przez 3 sekundy, aby ją anulować. Następnie dotknij ikony blokady rodzicielskiej w interfejsie ustawień, aby wyłączyć tę funkcję. Jeśli funkcja blokady rodzicielskiej nie zostanie wyłączona w interfejsie ustawień, ekran przestanie reagować. Gdy tło ikony zmieni kolor na ciemnoszary, oznacza to, że funkcja blokady rodzicielskiej została wyłączona.

Przycisk „Inteligentne sortowanie”: Można włączyć lub wyłączyć funkcję inteligentnego sortowania. Dotknij ikony, a gdy tło ikony zmieni kolor na jasnoszary, oznacza to, że funkcja inteligentnego sortowania została włączona. System posortuje programy w kolejności wyświetlanej na podstawie częstotliwości ich używania. Kolejność programów suszenia w górnym bębnie, pielęgnacji prania w górnym bębnie oraz prania w dolnym bębnie zostanie odpowiednio ustawiona. Zmiana koloru tła ikony na ciemnoszary oznacza, że funkcja inteligentnego sortowania została wyłączona.

Przycisk „Wi-Fi”: Służy do resetowania danych uwierzytelniających Wi-Fi.

Przycisk „Cyklopedia identyfikacyjna”: Po naciśnięciu tego przycisku wyświetlone zostanie znaczenie niektórych ikon na metkach ubrań, a użytkownicy będą mogli ustawić parametry programu zgodnie z instrukcjami wyświetlanymi na ikonach.

Przycisk „Cyclopedia pielęgnacyjna”: Naciśnij ten przycisk, aby wyświetlić istotne informacje dotyczące instalacji, obsługi, konserwacji, pielęgnacji prania i alarmów.

Przycisk „Język systemu”: Można zmienić język interfejsu operacyjnego.

Przycisk „Jasność”: służy do zmiany jasności ekranu wyświetlacza; dotknięcie lub przesunięcie wskaźników w lewo lub w prawo umożliwi dostosowanie jasności ekranu.

Przycisk „Reset”: Naciśnij ten przycisk, aby przywrócić system do stanu fabrycznego. Ta zmiana jest nieodwracalna.

6-Aplikacja hOn

6.1 Informacje ogólne

To urządzenie jest wyposażone w technologię Wi-Fi umożliwiającą zdalne sterowanie za pomocą aplikacji hOn.



OSTRZEŻENIE!

Należy przestrzegać środków ostrożności wskazanych w niniejszej instrukcji, nawet jeśli korzystasz z urządzenia za pośrednictwem aplikacji. Przestrzeganie tych instrukcji jest niezbędne dla bezpiecznego użytkownika.

6.2 Wymagania

- 1. Sieć Wi-Fi:** Wymagany jest router zgodny ze standardem 802,11b/g/n i pasmem 2,4 GHz. Sieci działające na częstotliwości 5 GHz i sieci publiczne nie są obsługiwane. Nazwa sieci (SSID) musi zawierać od 1 do 31 znaków, a hasło od 8 do 64 znaków. Opcje szyfrowania obejmują szyfrowanie otwarte, WPA-PSK i WPA2-PSK.
- 2. Zgodne urządzenia:** Aplikacja jest dostępna na tabletach i smartfonach z systemem Android, iOS i Huawei.
- 3. Pozycjonowanie:** Zainstaluj urządzenie w miejscu osilnym sygnale Wi-Fi.

Dane techniczne Wi-Fi:

- Częstotliwość: 2400 MHz - 2483.5 MHz
- Maksymalna moc: 20 dBm
- Standard: IEEE802.11b/g/n & Bluetooth® Niska energia V4.2 ¹

6.3 Pobieranie i instalacja aplikacji hOn

Istnieją dwa sposoby pobrania aplikacji hOn:

1. Ze sklepu App Store na Twoim smartfonie

- Zeskanuj poniższy kod QR lub odwiedź stronę go.haier-europe.com/download-app.
- Postępuj zgodnie z instrukcjami wyświetlanymi na urządzeniu, aby pobrać i zainstalować aplikację.



Pobierz aplikację hOn



2. Bezpośrednio z Twojego urządzenia:

a. Pierwsze włączenie:

1. Włącz urządzenie.
2. Wybierz preferowany język.
3. Na wyświetlaczu pojawi się kod QR: zeskanuj go, aby pobrać aplikację hOn.

b. Następne włączenie:

1. Włącz urządzenie.
2. Naciśnij  przycisk na panelu sterowania.
3. Na wyświetlaczu pojawi się kod QR: zeskanuj go, aby pobrać aplikację hOn.

Uwaga: Rejestracja



Utworzenie profilu (rejestracja) jest wymagane tylko przy pierwszym użyciu lub jeśli konto zostało usunięte lub wyłączone. Następnie wystarczy zalogować się przy użyciu swojego adresu e-mail i hasła. Sprawdź tryb Demo w aplikacji, aby poznać funkcje Wi-Fi.

6.4 Parowanie urządzeń



Uwaga: Sieć domowa musi być ustawiona na 2,4 GHz. Sieci działające na częstotliwości 5 GHz nie są obsługiwane. Upewnij się, że Twój smartfon jest podłączony do tej samej sieci Wi-Fi 2,4 GHz, której chcesz użyć do skonfigurowania urządzenia.

1. Otwórz aplikację hOn, utwórz nowy profil (lub zaloguj się, jeśli już go posiadasz).
2. Kliknij „Dodaj urządzenie” i postępuj zgodnie z instrukcjami wyświetlanymi na ekranie smartfona, aby dokończyć konfigurację.

6.5 Aktywacja zdalnego sterowania dolnego bębna

1. Sprawdź, czy router jest włączony i podłączony do Internetu.
2. Załaduj pranie i zamknij drzwi.
3. Włącz urządzenie.
4. Naciśnij przycisk .
5. Naciśnij krótko przycisk . Drzwi zostaną zamknięte.
6. Rozpocznij cykl za pomocą aplikacji.
7. Zdalne sterowanie może być również aktywowane podczas cyklu poprzez krótkie naciśnięcie przycisku .



6.6 Aktywacja zdalnego sterowania dla bębna górnego

1. Sprawdź, czy router jest włączony i podłączony do Internetu.
2. Załaduj pranie i zamknij drzwi.
3. Włącz urządzenie.
4. Naciśnij przycisk .
5. Naciśnij krótko przycisk .
6. Rozpocznij cykl za pomocą aplikacji.
7. Zdalne sterowanie może być również aktywowane podczas cyklu poprzez krótkie naciśnięcie przycisku .



Uwaga: Wygaśnięcie zdalnego sterowania

Polecenie z aplikacji można wysłać do 24 godzin po włączeniu funkcji Zdalne sterowanie.

6.7 Dezaktywacja zdalnego sterowania dla bębna dolnego

1. Podczas cyklu można wyłączyć funkcję zdalnego sterowania poprzez krótkie naciśnięcie przycisku ; cykl będzie kontynuowany. Stan cyklu można sprawdzić w aplikacji, ale nie można wysyłać poleceń (np. uruchom/wstrzymaj).
2. W przypadku dolnego bębna, jeżeli spełnione są wszystkie warunki bezpieczeństwa, możesz otworzyć drzwiczki po wyłączeniu funkcji zdalnego sterowania.
3. Aby wznowić zdalne sterowanie za pomocą aplikacji, upewnij się, że drzwi są zamknięte, a następnie ponownie krótko naciśnij przycisk .

6.8 Dezaktywacja zdalnego sterowania dla bębna górnego



1. Podczas cyklu można wyłączyć funkcję zdalnego sterowania poprzez krótkie naciśnięcie przycisku ; cykl będzie kontynuowany. Stan cyklu można sprawdzić w aplikacji, ale nie można wysyłać poleceń (np. uruchom/wstrzymaj).
2. W przypadku bębna górnego drzwiczki można otworzyć po wyłączeniu funkcji zdalnego sterowania.
3. Aby wznowić zdalne sterowanie za pomocą aplikacji, upewnij się, że drzwi są zamknięte, a następnie ponownie krótko naciśnij przycisk .

6.9 Koniec cyklu za pomocą zdalnego sterowania

1. Po zakończeniu cyklu drzwiczki można otworzyć, pod warunkiem spełnienia wszystkich warunków bezpieczeństwa i wyłączenia funkcji zdalnego sterowania.
2. Po 2 minutach urządzenie wyłączy się automatycznie.

6.10 Wyłączanie modułu Wi-Fi i czyszczenie danych uwierzytelniających sieci

Aby usunąć zapisane informacje o sieci Wi-Fi i wyłączyć moduł Wi-Fi:

1. Sprawdź, czy urządzenie jest włączone.
2. Nie uruchamiając żadnego cyklu, przejdź do menu **ustawień urządzenia**.
3. Przejdź do **sekcji Wi-Fi** i wybierz opcję **resetowania danych uwierzytelniających Wi-Fi**. System poprosi Cię o potwierdzenie operacji.
4. Kliknij , aby kontynuować resetowanie lub , aby przerwać operację.
5. Zapisane informacje sieciowe zostaną usunięte. Aby wyjść, wybierz program prania lub wyłącz urządzenie.
6. Aby ponownie połączyć urządzenie, usuń je z aplikacji hOn i rozpocznij nową procedurę parowania.





Uwaga: Użyj tej procedury tylko jeśli zamierzasz sprzedać urządzenie.

¹ Znak słowny Bluetooth® oraz logotypy są zastrzeżonymi znakami towarowymi należącymi do Bluetooth SIG, Inc., a wszelkie wykorzystanie tych znaków przez Candy Hoover Group Srl odbywa się na podstawie licencji. Inne znaki towarowe i nazwy handlowe należą do ich odpowiednich właścicieli

Program prania

Program	Przeznaczony dla	Maksymalny wsad prania w kg	Temperatura w °C	Prędkość wirowania w obr./min
Smart AI	Odpowiedni do inteligentnego prania odzieży wykonanej z bawełny, lnu, włókien chemicznych i innych materiałów.	10	Zimna, 20,30,40,60	0,400,600,800, 1000,1200
Eco 40-60	/	10	Zimna, 20,30,40,60	0,400,600,800, 1000,1200,1400
Koszula	Koszule z bawełny lub z domieszką bawełny, które można prać w pralce.	3	Zimna, 20,30,40	0,400,600,800,1000
Bawełna	Normalnie zabrudzona odzież wykonana z tkanin bawełnianych.	10	Zimna, 20,30,40,60,90	0,400,600,800, 1000,1200,1400
Tkaniny syntetyczne	Odpowiedni do prania odzieży z włókien chemicznych	5	Zimna, 20,30,40,60	0,400,600,800, 1000,1200
Tkaniny delikatne	Odpowiedni do prania ubrań ultra delikatnych.	3	Zimna, 20,30	0,400,600
Ubrania dla niemowląt	Odpowiedni do prania ubranek dziecięcych przeznaczonych do prania w pralce.	5	Zimna, 20,30,40,60,90	0,400,600,800, 1000,1200
Antyalergiczny	Stosowany do usuwania roztoczy w wysokiej temperaturze oraz prania odzieży bawełnianej, lnianej i z włókien chemicznych. Nie nadaje się do odzieży wełnianej i jedwabnej.	5	Zimna, 20,30,40,60,90	0,400,600,800, 1000,1200,1400
Szybki 15'	Nadaje się wyłącznie do prania odzieży bawełnianej, lnianej i odzieży z włókien chemicznych, która nie jest zbyt zabrudzona.	1	Zimna, 20,30,40	0,400,600,800, 1000,1200,1400
Wełna	Odpowiedni do prania odzieży wełnianej, którą można prać w pralce.	2,5	Zimna, 20,30,40	0,400,600,800
Wirowanie	Ubrania należy jedynie suszyć i odwirowywać	10	/	0,400,600,800, 1000,1200,1400
Bawełna 20°C	Normalnie zabrudzona odzież wykonana z tkanin bawełnianych.	10	20	0,400,600,800, 1000,1200,1400
Ładunek XXL	Normalnie zabrudzone, duże ubrania, np. kurtki.	7	Zimna, 20,30,40,60	0,400,600,800,1000
Kołdry	Nadaje się do prania kurtek puchowych, które można prać w pralce	2,5	Zimna, 20,30,40	0,400,600,800
Bęben czysty	Bardzo gorący program do czyszczenia pralki.	/	90	/
Odzież sportowa	Odpowiedni do prania odzieży sportowej, którą można prać w pralce.	3	Zimna, 20,30,40	0,400,600,800,1000

7-Programy

Obciążenie netto	Program	 (kg)	 (HH:MM)	ENERGY (kWh/cykle)	 (l/cykl)	Maksymalna temperatura (°C)	Prędkość efektywna (obr./min)	 Zawartość wilgoci resztkowej (%)
10 kg	Eco 40-60	10,0	3:58	0,505	68,0	27	1330	53,0
	Eco 40-60	5,0	2:58	0,285	44,0	25	1330	53,0
	Eco 40-60	2,5	2:48	0,195	30,0	25	1330	55,0
	Bawełna 20°C	10,0	0:53	0,300	80,0	20	1000	65,0
	Bawełna 60°C	10,0	1:46	2,000	80,0	57	1330	55,0
	Wełna 30°C	1,0	0:45	0,380	40,0	30	800	37,0
	Szybki 15' 30°C	1,0	0:23	0,380	40,0	30	1000	65,0



Programy suszenia

Program	Przeznaczony dla	Maksymalny wsad do suszenia, w kg
Smart AI	Cykl automatycznego wykrywania odzieży wykonanej z tkanin bawełnianych.	8
Eco	Cykl energooszczędny	8
Koszula	Cykl automatycznego wykrywania dla koszul, które można suszyć w suszarce bębnowej.	2,5
Bawełna	Cykl automatycznego wykrywania odzieży wykonanej z tkanin bawełnianych.	8
Tkaniny syntetyczne	Nadaje się do suszenia odzieży z włókien chemicznych, odpornej na ciepło.	3
Tkaniny delikatne	Delikatny cykl automatycznego wykrywania dla delikatnych ubrań.	3
Ubrania dla niemowląt	Odpowiedni do suszenia odzieży dziecięcej odpornej na ciepło.	3
Specjalne suszenie	Nadaje się do ubrań wymagających suszenia na stojaku.	1
Szybki 30'	Nadaje się do szybkiego suszenia niewielkich ilości lekkich ubrań z włókien chemicznych lub bawełny, z krótkim czasem trwania programu.	1
Wełna	Nadaje się do suszenia odzieży wełnianej, którą można prać w pralce.	1
Zegar	Nadaje się do suszenia ubrań przeznaczonych do suszenia w suszarce bębnowej (za wyjątkiem jedwabiu, wełny i tekstyliów domowych). Czas suszenia można dostosować do ciężaru i stopnia wilgotności ubrań.	/
Outdoor	Nadaje się do suszenia odzieży wierzchniej, np. kurtek wiatrówek, przeznaczonych do suszenia w suszarce bębnowej.	2,5
Ładunek XXL	Nadaje się do suszenia dużych elementów odzieży, które można prać.	4
Kołdry	Nadaje się do suszenia kurtek i kamizelek puchowych, które można suszyć w suszarce bębnowej.	2
Ręczniki	Nadaje się do suszenia odpornych na wysokie temperatury tekstyliów domowych, np. ręczników kąpielowych.	3
Odzież sportowa	Nadaje się do suszenia odzieży sportowej, którą można prać w pralce.	3

Program pielęgnacji

Program	Przeznaczony dla
Tkaniny syntetyczne	Nadaje się do usuwania kurzu, nieprzyjemnych zapachów, pielęgnacji puszystych materiałów i poprawy jakości włókien syntetycznych.
Tkaniny mieszane	Nadaje się do usuwania kurzu, nieprzyjemnych zapachów, pielęgnacji puszystych materiałów i poprawy jakości bawełny i lnu, tkanin syntetycznych
Tkaniny delikatne	Nadaje się do usuwania brudu, nieprzyjemnych zapachów, pielęgnacji puszystych materiałów i poprawy jakości lekkich i delikatnych ubrań.
Koszula	Nadaje się do podgrzewania ubrań, osuszania i poprawy jakości koszul bawełnianych i z domieszką bawełny.
Wełna	Nadaje się do usuwania kurzu, usuwania zapachów, pielęgnacji puszystych materiałów i poprawy jakości wełny.
Ładunek XXL	Nadaje się do usuwania kurzu, roztoczy, pielęgnacji puszystych materiałów i poprawy jakości obszernych sztuk odzieży.

1. Prosimy, aby ubrania były naturalnie rozciągnięte podczas ich wkładania.
2. Odzież dla dorosłych należy prać oddzielnie;
3. Zaleca się, aby liczba ubrań dla dziecka nie przekraczała 5 sztuk na raz.
4. Nie należy umieszczać zbyt dużych lub zbyt grubych tkanin, zwłaszcza tkanin jedwabnych, jedwabnych kołder, itp.

W interfejsie wyboru parametrów programu dotknij „” na ikonie programu, kliknij „ Opis programu” lub „: Sugestie dotyczące prania” (- Sugestie dotyczące suszenia” w przypadku programów do suszenia i pielęgnacji odzieży), aby wyświetlić opis programu i środki ostrożności. Jeśli występują jakiegokolwiek różnice między opisem ilustrowanym w instrukcji a urządzeniem, należy zapoznać się z opisem wyświetlanym na urządzeniu.

Sprawdź etykietę energetyczną, aby uzyskać informacje o zużyciu energii.

Rzeczywiste zużycie energii może różnić się od deklarowanego w zależności od warunków lokalnych. Rzeczywista temperatura wody może różnić się od deklarowanej temperatury cyklu.

Woolmark Wool Care

Cykl suszenia wełny w tym urządzeniu został przetestowany i zatwierdzony przez The Woolmark Company. Cykl nadaje się do suszenia odzieży wełnianej z oznaczeniem „pranie ręczne”, pod warunkiem, że odzież jest prana w cyklu prania ręcznego zatwierdzonym przez Woolmark i suszona zgodnie z instrukcjami producenta urządzenia.M2505.

Cykl prania wełny w tej pralce został przetestowany i zatwierdzony przez The Woolmark Company do prania odzieży wełnianej oznaczonej etykietą „pranie ręczne”, pod warunkiem, że produkty są prane zgodnie z instrukcjami na etykiecie odzieży oraz instrukcjami producenta tej pralki. M2421.



8-Przygotowanie

8.1 Zasilanie

Podłącz pralkę do zasilania (220V / 50Hz; rys. 8-1).
Proszę zapoznać się także z sekcją Instalacja.

8.2 Przyłącze wody

- ▶ Przed podłączeniem sprawdź czystość i przejrzystość dopływu wody.
- ▶ Odkręć kran (rys. 8-2).

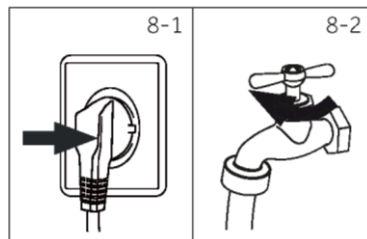

Uwaga: szczelność

Przed użyciem sprawdź, czy nie ma wycieków w połączeniach między kranem a węzłem dopływowym, odkręcając kran.

8.3 Przygotowanie do prania

- ▶ Posortuj ubrania według materiału (bawełna, syntetyki, wełna lub jedwab itp.) i stopnia zabrudzenia (rys. 8-3). Zwróć uwagę na oznaczenia dotyczące pielęgnacji na metkach do prania.
- ▶ Oddziel białe ubrania od kolorowych. Kolorowe tkaniny należy najpierw wyprać ręcznie, aby sprawdzić, czy nie blakną lub nie farbują.
- ▶ Opróżnij kieszenie (klucze, monety itp.) i usuń twarde przedmioty dekoracyjne (np. broszki), a także przedmioty łatwopalne (chusteczki higieniczne, zapalniczki, zapałki itp.).
- ▶ Odzież bez obszycia, tkaniny delikatne i drobno tkane, takie jak delikatne firanki, należy włożyć do worka do prania w celu ich ochrony (lepsze byłoby pranie ręczne lub chemiczne).
- ▶ Zapnij zamki błyskawiczne, zapięcia na rzepy i haczyki, upewnij się, że guziki są dobrze przyszyte.
- ▶ Delikatne rzeczy, takie jak pranie bez mocnego obszycia, delikatna bielizna i drobne elementy, takie jak skarpetki, paski, biustonosze itp., umieść w woreczku do prania.
- ▶ Rozłóż duże kawałki materiału, takie jak prześcieradła, narzuty itp.
- ▶ Dżinsy i tekstylia z nadrukami, dekoracjami lub intensywnymi kolorami należy wywrócić na lewą stronę; ewentualnie prać osobno.

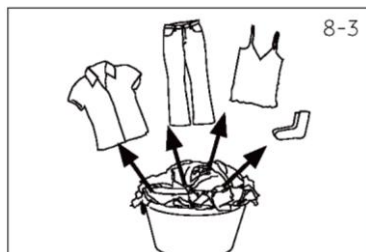

Karta pielęgnacji

Pranie					
	Można prać w normalnym cyklu do 95°C		Można prać w normalnym cyklu do 60°C		Można prać w łagodnym cyklu do 60°C
	Można prać w normalnym cyklu do 40°C		Można prać w łagodnym cyklu do 40°C		Można prać w bardzo łagodnym cyklu do 40°C
	Można prać w normalnym cyklu do 30°C		Można prać w łagodnym cyklu do 30°C		Można prać w bardzo łagodnym cyklu do 30°C
	Pranie ręczne w maks. 40°C		Nie wolno prać		
Wybielanie					
	Dozwolone jest dowolne wybielanie		Tylko tlen/bez chloru		Nie wybielać
Suszenie					
	Suszenie w suszarce możliwe w normalnej temperaturze		Suszenie w suszarce bębnowej możliwe w niższej temperaturze		Nie suszyć w suszarce bębnowej
	Suszenie na sznurze		Suszenie na płasko		
Prasowanie					
	Prasować w maksymalnej temperaturze do 200°C		Prasować w średniej temperaturze do 150°C		Prasować w niskiej temperaturze do 110°C; bez pary (prasowanie parowe może spowodować nieodwracalne uszkodzenia)
	Nie prasować				
Profesjonalne czyszczenie tekstyliów					
	Czyszczenie chemiczne w tetrachloroetenie		Czyszczenie chemiczne w węglowodorach		Nie czyścić chemicznie
	Profesjonalne czyszczenie na mokro		Nie czyścić profesjonalnie na mokro		

8-Przygotowanie

8.4 Załadowanie dolnego bębna pralki

- ▶ Włóż pranie sztuka po sztuce.
- ▶ Nie przeciążaj. Zwróć uwagę na różne maksymalne obciążenie w zależności od programów! Praktyczna zasada maksymalnego obciążenia: Zachowaj 15 cm między ładunkiem a górną częścią bębna.
- ▶ Ostrożnie zamknij drzwi. Upewnij się, że żadna sztuka prania nie została przytrzaśnięta.



OSTRZEŻENIE!

Przedmioty nietekstylne oraz małe, luźne lub o ostrych krawędziach mogą powodować wadliwe działanie i uszkodzenia odzieży i urządzenia.

8.5 Wybór detergentu

- ▶ Skuteczność i wydajność prania zależy od jakości użytego detergentu.
- ▶ Używaj wyłącznie detergentu zatwierzonego do prania w pralce.
- ▶ W razie potrzeby stosuj specjalne deterenty, np. do tkanin syntetycznych i wełnianych.
- ▶ Zobacz porady znajdujące się na naklejkach dot. detergentów umieszczone na blacie.
- ▶ Nie używaj środków do czyszczenia na sucho, takich jak tróchloroetylen i podobne produkty.

8.6 Dodaj detergent i środek zmiękczający

1. Naciśnij panel dozowników znajdujący się na środku urządzenia, aby wysunąć go (rys. 8-4).
2. Wsuń pojemnik dozownika do odpowiedniej pozycji i unieś go ręcznie spod gumowej zatyczki znajdującej się na dole, a następnie wyciągnij pojemnik w kierunku wskazanym strzałką (rys. 8-5).
3. Odkręć nakrętkę dozownika w kierunku przeciwnym do ruchu wskazówek zegara, dodaj specjalny detergent i płyn do zmiękczenia tkanin do odpowiedniego dozownika, dokręć nakrętkę zgodnie z ruchem wskazówek zegara, zwracając uwagę na dokładne dokręcenie nakrętki, aby uniknąć wycieku (rys. 8-6).
4. Po zakończeniu należy ponownie włożyć pojemnik dozownika do dozownika, a następnie umieścić go z powrotem na swoim miejscu.

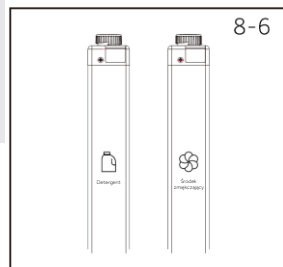
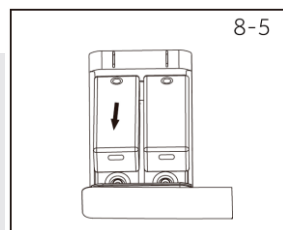
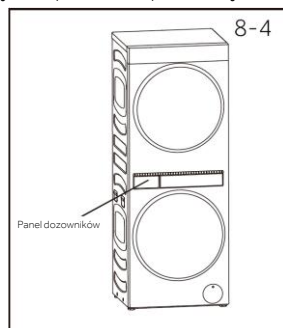

Uwaga:

- ▶ Nie używaj nadmiernej ilości detergentu ani środka zmiękczającego. Postępuj zgodnie z instrukcją na opakowaniu detergentu.
- ▶ Detergent należy zawsze uzupełniać tuż przed rozpoczęciem cyklu prania.
- ▶ Skoncentrowany detergent w płynie należy rozcieńczyć przed dodaniem.
- ▶ Starannie dobierz ustawienia programu zgodnie z symbolami dotyczącymi pielęgnacji znajdującymi się na wszystkich metkach pranych ubrań oraz zgodnie z tabelą programów.



Uwaga: Pierwsze pranie

Aby ograniczyć powstawanie nieprzyjemnych zapachów, przed użyciem produktu zaleca się uruchomienie cyklu prania bawełny z temperaturą prania 95°C i prędkością wirowania 800 obr./min bez żadnego wsadu.

8.7 Zakończenie cyklu prania

Po zakończeniu cyklu prania zaleca się jak najszybsze wyjęcie ubrań, aby zapobiec powstawaniu dodatkowych zagnieść.

Otwórz drzwi, aby zapobiec gromadzeniu się wilgoci i powstawania nieprzyjemnego zapachu.

Aby wstrzymać cykl, naciśnij „||”. Przycisk zacznie migać. Naciśnij ponownie, aby wznowić cykl.

Aby zakończyć cykl przed jego zakończeniem, naciśnij przycisk „||”, aby wstrzymać cykl, a następnie wyłącz produkt, przytrzymując przycisk „⏻” przez 2 sekundy. Jeżeli w bębnie nadal znajduje się woda, zaleca się uruchomienie cyklu „Wirowanie”, aby odpompować wodę.



Uwaga: Blokada drzwi

- ▶ Ze względów bezpieczeństwa po rozpoczęciu cyklu prania dolne drzwiczki bębna pralki są zablokowane. Otwarcie drzwiczek jest możliwe wyłącznie po zakończeniu cyklu lub gdy cykl zostanie prawidłowo anulowany, a produkt znajduje się w bezpiecznym stanie.
- ▶ Pralka znajduje się w bezpiecznym stanie, jeśli poziom wody jest poniżej okienka, temperatura bębna jest niższa niż 55°C, a bęben nie wiruje.

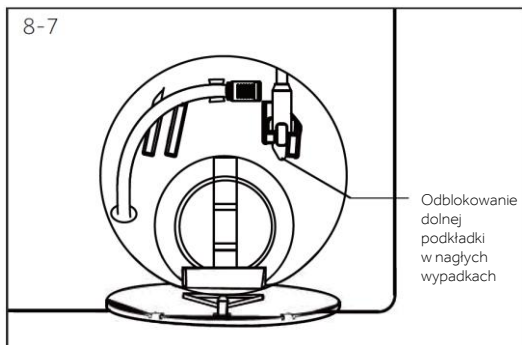

8.8 W nagłych wypadkach

W nagłych wypadkach (np. w razie awarii zasilania) możesz ręcznie otworzyć zamek drzwi, aby wyjąć wsad.

Jeżeli poziom wody w dolnym bębnie pralki jest wyższy niż otwór drzwiczek, najpierw należy spuścić wodę. Zobacz proces opisany w części „Filtr pompy”. Otwórz drzwiczki filtra odpływowego (rys. 8-7) i pociągnij dźwignię, aż do momentu odblokowania drzwiczek z delikatnym kliknięciem.



Uwaga: Tryb czuwania

Aby oszczędzać energię, produkt przejdzie w tryb czuwania, a wyświetlacz wyłączy się po 2 minutach bezczynności.

8.9 Przygotowanie suszarki

Posegreguj przedmioty na partie przedmiotów podobnych do siebie oraz partie przedmiotów, których suszenie będzie trwało mniej więcej tyle samo. Zapobiega to sytuacji, w której niektóre rzeczy wyschną, a inne pozostaną wilgotne. W miarę możliwości oddzielaj kolorowe przedmioty od białych/jasnych, szczególnie jeśli są nowe. Materiały mogą zafarbować szczególnie w przypadku, jeśli chcesz opóźnić rozpoczęcie cyklu suszenia. Metki z instrukcjami pielęgnacji umieszczone na ubraniach dostarczają cennych informacji na temat rodzaju tkaniny i sposobu suszenia odzieży. Zawsze stosuj się do zaleceń zamieszczonych na metkach ubrań.

Wymagania dotyczące materiałów/suszenia	Sugerowany cykl	Uwagi
Ręczniki	Ręczniki	Ręczniki pozostawiają dużo włókien, dlatego najlepiej suszyć je poza suszarką.
Prześcieradła, poszewki na poduszki	Pościel	Przed włożeniem ubrań do suszarki należy upewnić się, że guziki są pozapinane, a wszelkie otwory zabezpieczone.
Delikatne, cienkie tkaniny	Tkaniny delikatne	W przypadku bardzo delikatnych rzeczy możesz zmniejszyć poziom suchości do poziomu wilgotnego.
Tkaniny mieszane	Bawełna lub tkaniny syntetyczne	Upewnij się, że materiały są odporne na wysokie temperatury.

8.10 Przed załadowaniem

- ▶ Sprawdź, czy w kieszeniach nie ma przedmiotów, które mogłyby uszkodzić ubrania lub zostać wciągnięte do suszarki. Zapnij zamki błyskawiczne, haftki i inne zapięcia (np. otwory w poszewkach na kołdry lub poduszki) i usuń luźne druty/fiszby. Mogą one uszkodzić zarówno suszarkę, jak i ubrania.
- ▶ Ubrania z nadrukiem należy odwrócić na lewą stronę, aby zapobiec uszkodzeniu nadruku.
- ▶ Sprawdź, czy filtr kłaczków jest czysty.

8.11 Ładowanie

- ▶ Ubrania należy prawidłowo ładować, aby zminimalizować ryzyko zagniecia i marszczenia się ubrań oraz zapewnić równomierne suszenie.
- ▶ Pozostaw w suszarce wystarczająco dużo miejsca, aby ubrania mogły się swobodnie obracać. Załaduj suszarkę biorąc pod uwagę miejsce, jakie zajmują ubrania, gdy są suche, a nie gdy są mokre.
- ▶ Wytrzep ubrania i wkładaj je pojedynczo, aby umożliwić równomierne suszenie i zapobiec splątaniu.
- ▶ Ubrania wymagające prasowania (koszule biznesowe) należy suszyć razem, ustawiając odpowiedni poziom wilgotności i włączając opcję zapobiegającą zagniecieniom. Pomoże to zredukować zagniecenia i ułatwi późniejsze prasowanie.
- ▶ Aby ograniczyć potrzebę prasowania, wieszaj ubrania zaraz po zakończeniu cyklu suszenia.

8.12 Czas suszenia

- ▶ Suszenie bardzo małych wsadów jest nieefektywne. Staraj się suszyć średnie lub duże wsady.
- ▶ Cięższe rzeczy (ręczniki, prześcieradła flanelowe) będą schnąć dłużej niż lżejsze rzeczy (prześcieradła i koszule z tkanin syntetycznych i z bawełny z domieszką poliestru).
- ▶ Czas suszenia można skrócić, wirując pranie z najwyższą prędkością wirowania odpowiednią do rodzaju wsadu w pralce.
- ▶ Sprawdzaj obszerne sztuki odzieży lub pościeli w trakcie cyklu suszenia, aby zapewnić równomierne suszenie, w razie potrzeby wstrzymaj suszenie i zmień położenie danego przedmiotu.

8.13 Kłaczkki

Niektóre materiały są źródłem kłaczek, inne zaś je zbierają. Zawsze susz osobno te tkaniny, które generują kłaczkki i te, które je wylapują.

Źródła kłaczek	Zbieracze kłaczek
Ręczniki	Materiały syntetyczne, np. polar
Prześcieradła flanelowe	Spodnie sztruksowe
	Bawełna z poliestrem

Rzeczy delikatne lub łatwo ulegające uszkodzeniu (np. pończochy nylonowe, cienkie tkaniny, delikatne tkaniny haftowane) należy suszyć oddzielnie, stosując cykl „Delikatne”.



Użytkowanie przyjazne dla środowiska

Pranie

- ▶ Aby uzyskać najlepsze wykorzystanie energii, wody, detergentu i czasu, należy używać zalecanej maksymalnej wielkości wsadu.
- ▶ Nie przeciążaj pralki (prześwit na szerokość dłoni nad praniem).
- ▶ W przypadku lekko zabrudzonego prania wybierz program „Szybki 15”.
- ▶ Wybierz najniższą odpowiednią temperaturę prania – nowoczesne detergenty skutecznie piorą poniżej 60°C.
- ▶ Modyfikuj ustawienia domyślne tylko w przypadku silnego zabrudzenia prania.
- ▶ Jeśli chcesz później skorzystać z programu suszenia, odwiruj pranie z maksymalną prędkością wirowania.

Suszenie

- ▶ Zaleca się stosowanie maksymalnego rozmiaru ładunku.
- ▶ Rozluźnij pranie przed uruchomieniem programu suszenia.



OSTRZEŻENIE!

- ▶ Przed czyszczeniem i konserwacją należy wyjąć wtyczkę z gniazdka.
- ▶ Po wyczyszczeniu i konserwacji należy ponownie zainstalować podzespoły, postępując w odwrotnej kolejności.

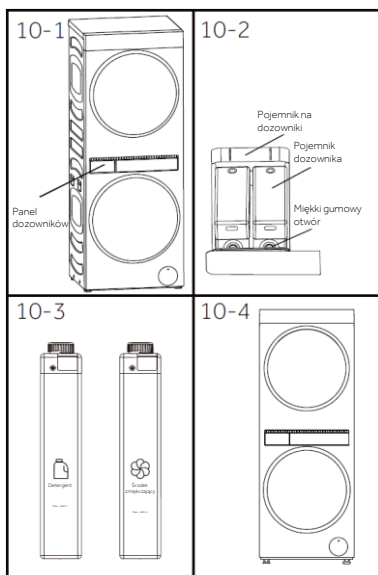

10.1 Czyszczenie szuflady na detergent

- ▶ Naciśnij panel dozowników znajdujący się na środku urządzenia, aby wysunąć go (rys. 10-1).
- ▶ Pociągnij wysuwany pojemnik dozownika do odpowiedniej pozycji, unieś ręcznie jego dolną część spod miękkiej gumowej zatyczki, a następnie wsuń go w kierunku pokazanym na ilustracji (rys. 10-2).
- ▶ Przytrzymaj ręką dolną część pomocniczego docisku pojemnika dozownika (rys. 10-3), delikatnie odchyl kołnierz do góry, a następnie wyciągnij pojemnik z urządzenia.
- ▶ Opłucz wewnątrz dozownika wodą i wytrzyj jego zewnętrzną i wewnętrzną część ręcznikiem.
- ▶ Wytrzyj ręcznikiem wewnętrzną część otworu urządzenia.
- ▶ Umieść pojemnik dozownika i dozownik w pierwotnej pozycji.

10.2 Czyszczenie pralki

- ▶ Odłącz urządzenie podczas czyszczenia i konserwacji.
- ▶ Do czyszczenia obudowy urządzenia (rys. 10-4) i elementów gumowych należy używać miękkiej szmatki z mydłem w płynie.
- ▶ Nie używaj organicznych chemikaliów ani żrących rozpuszczalników.

10.3 Zawór wlotowy wody i filtr zaworu wlotowego

Aby zapobiec zablokowaniu dopływu wody przez substancje stałe, takie jak wapień, należy regularnie czyścić filtr zaworu wlotowego.

- ▶ Odłącz przewód zasilający i wyłącz dopływ wody.
- ▶ Odkręć wąż doprowadzający wodę z tyłu urządzenia (rys. 10-5) oraz na kranie.
- ▶ Przeplucz filtry wodą i wyczyść szczoteczką (rys. 10-6).
- ▶ Włóż filtr i zamontuj wąż dopływowy.

10.4 Czyszczenie bębna

- ▶ Wyjmij z bębna przypadkowo wyprane przedmioty, zwłaszcza metalowe części, takie jak szpilki, monety itp. (rys. 10-7), ponieważ powodują one plamy rdzy i uszkodzenia.
- ▶ Użyj środka czyszczącego niezawierającego chlorków, aby usunąć plamy rdzy. Przestrzegaj wskazówek ostrzegawczych producenta środka czyszczącego.
- ▶ Do czyszczenia nie używaj twardych przedmiotów ani wełny stalowej.

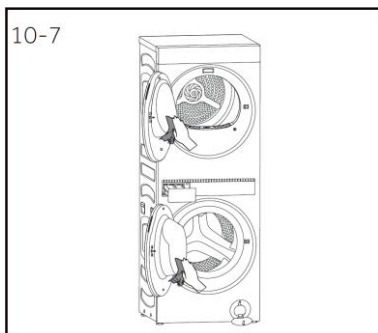
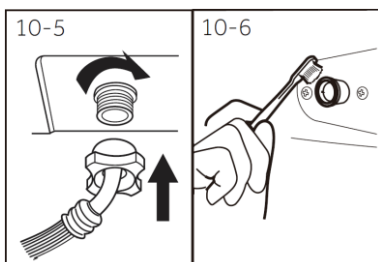

10.5 Wyczyścić filtr kłaczek górnego bębna

10.5.1 Wyczyścić filtr główny

Aby uzyskać dobre rezultaty suszenia, należy czyścić filtr główny przed lub po każdym cyklu.

1. Otwórz drzwiczki górnego bębna (rys. 10-8)
2. Wymij filtr główny z urządzenia (rys. 10-9)
3. Otwórz filtr (rys. 10-10)
4. Za pomocą wilgotnego ręcznika usuń resztki kłaczek i włókien z każdej siatki (rys. 10-11).

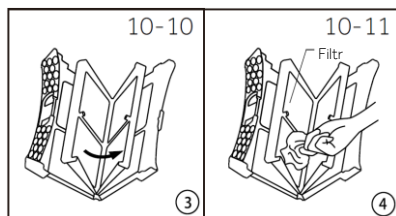
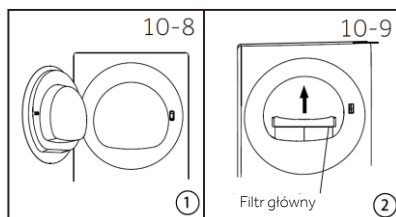

OSTRZEŻENIE!

- ▶ Jeśli płuczysz filtr wodą, upewnij się, że powierzchnia filtra jest sucha lub wytrzyj ją do sucha przed ponownym włożeniem filtra na miejsce.
- ▶ Podczas czyszczenia filtra głównego należy usunąć brud z okolic uszczelki filtra, szyby w drzwiach suszarki, kanału powietrza suszącego i innych zakamarków.

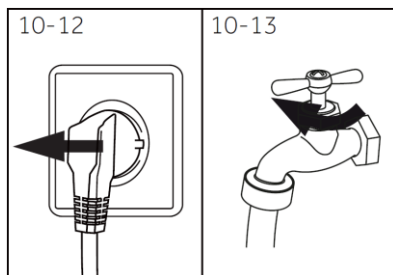

10.6 Długie okresy nieużywania

Jeśli urządzenie nie jest używane przez dłuższy czas:

1. Wyciągnij wtyczkę elektryczną (rys. 10-12).
2. Zamknij dopływ wody (rys. 10-13).
3. Otwórz drzwi, aby zapobiec gromadzeniu się wilgoci i powstawania nieprzyjemnego zapachu. Drzwiczki urządzenia powinny być otwarte, gdy nie jest ono używane. Przed kolejnym użyciem dokładnie sprawdź przewód zasilający, dopływ wody i wąż odpływowy. Upewnij się, że wszystko jest prawidłowo zainstalowane i nie ma wycieków.

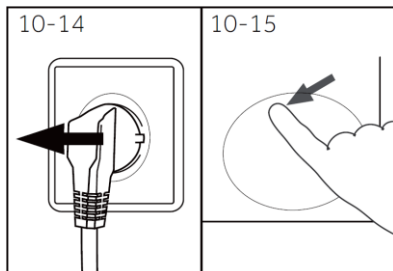

10.7 Filtr pompy

Czyść filtr raz w miesiącu i sprawdzaj filtr pompy, na przykład, jeśli urządzenie:

- ▶ Nie odprowadza wody.
- ▶ Nie wiruje.
- ▶ Wydaje nietypowy hałas podczas pracy.

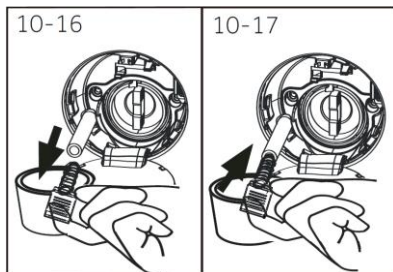

OSTRZEŻENIE!

Ryzyko oparzenia! Woda w filtrze pompy może być bardzo gorąca! Przed jakąkolwiek czynnością upewnij się, że woda ostygła.

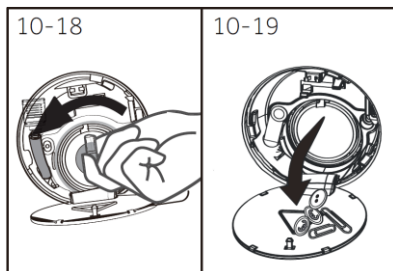

1. Wyłącz i odłącz urządzenie (rys. 10-14).
2. Pchnij i otwórz klapkę serwisową (rys. 10-15).
3. Ustaw płaski pojemnik do zbierania resztek wody (rys. 10-16). Mogą być większe ilości!
4. Wyciągnij wąż odpływowy i przytrzymaj jego koniec nad pojemnikiem (rys. 10-16).
5. Wyjmij korek uszczelniający z węża odpływowego (rys. 10-16).
6. Po całkowitym opróżnieniu zatkać wąż odpływowy (rys. 10-17) i wepchnij go z powrotem do urządzenia.
7. Odkręć filtr pompy w kierunku przeciwnym do ruchu wskazówek zegara i wyjmij go (rys. 10-18).
8. Usuń zanieczyszczenia i brud (rys. 10-19).

10-Pielęgnacja i czyszczenie

9. Ostrożnie oczyścić filtr pompy, np. pod bieżącą wodą (rys. 10-20).
10. Dokładnie go zamocuj (rys. 10-21).
11. Zamknij klapę serwisową.

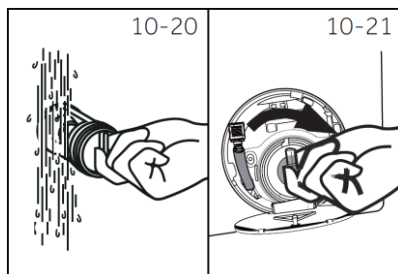

11-Rozwiązywanie problemów

Wiele pojawiających się problemów można rozwiązać samodzielnie bez posiadania specjalistycznej wiedzy. W przypadku problemu sprawdź wszystkie przedstawione możliwości i postępuj zgodnie z poniższymi instrukcjami, zanim skontaktujesz się z serwisem posprzedażowym. Zob. DZIAŁ OBSŁUGI KLIENTA.



OSTRZEŻENIE!

- ▶ Przed konserwacją wyłącz urządzenie i wyjmij wtyczkę z gniazdka sieciowego.
- ▶ Sprzęt elektryczny powinien być serwisowany wyłącznie przez wykwalifikowanych elektryków, ponieważ niewłaściwa naprawa może spowodować poważne szkody.
- ▶ Uszkodzony kabel zasilający powinien być wymieniany wyłącznie przez producenta, jego przedstawiciela serwisowego lub podobnie wykwalifikowane osoby w celu uniknięcia zagrożenia.

11.1 Rozwiązywanie problemów z kodem wyświetlacza

Problem	Przyczyna	Rozwiązanie
CLR FLTR	<ul style="list-style-type: none">• Nieprawidłowości przy odpływie.	<ul style="list-style-type: none">• Sprawdź, czy rura odpływowa nie jest zablokowana ani zagięta. Sprawdź i wyczyść filtr odpływowy.
E2	<ul style="list-style-type: none">• Nieprawidłowość blokady drzwiczek	<ul style="list-style-type: none">• Jeżeli program właśnie się rozpoczął i drzwiczki nie są zablokowane, zamknij je ponownie i naciśnij przycisk Start.• Jeśli po zakończeniu programu drzwiczki nie zostaną odblokowane, należy odciąć dopływ wody i prądu oraz skontaktować się z personelem odpowiedzialnym za konserwację.
E4	<ul style="list-style-type: none">• Nieprawidłowy pobór wody, kran nie jest odkręcony ani zakręcony.	<ul style="list-style-type: none">• Sprawdź, czy kran jest odkręcony, czy ciśnienie wody nie jest zbyt niskie lub czy dopływ wody nie został odcięty.
FH	<ul style="list-style-type: none">• Nie udaje się skonfigurować modułu bezprzewodowego.	<ul style="list-style-type: none">• Ponownie włóż pralkę i naciśnij przycisk zasilania, aby ją uruchomić.



Uwaga:

Gdy zostanie się seria sygnałów dźwiękowych, a na wyświetlaczu pojawi się ciąg kodów, oznacza to, że wystąpiła usterka. Prosimy o kontakt z przeszkolonym i autoryzowanym technikiem serwisowym firmy Haier.

11-Rozwiązywanie problemów

11.2 Rozwiązywanie problemów bez kodu wyświetlacza

Problem	Urządzenie nie działa.
Przyczyna	a. Program nie został jeszcze uruchomiony. b. Drzwi nie są prawidłowo zamknięte. c. Pralka nie została włączona. d. Brak zasilania. e. Blokada przycisków jest włączona.
Rozwiązanie	a. Sprawdź program i uruchom go. b. Dobrze zamknij drzwi. c. Włącz pralkę. d. Sprawdź zasilanie. e. Wyłącz blokadę przycisków.

Problem	Urządzenie nie będzie napełniane wodą.
Przyczyna	a. Brak wody. b. Wąż dopływowy jest zagięty. c. Filtr węża dopływowego jest zablokowany. d. Ciśnienie wody jest mniejsze niż 0,05 MPa. e. Drzwi nie są prawidłowo zamknięte. f. Awaria dopływu wody.
Rozwiązanie	a. Sprawdź kran z wodą. b. Sprawdź wąż dopływowy. c. Odblokuj filtr węża wlotowego. d. Sprawdź ciśnienie wody. e. Dobrze zamknij drzwi. f. Zapewnij dopływ wody.

Problem	Urządzenie opróżnia się podczas napełniania.
Przyczyna	a. Wysokość węża odpływowego poniżej 80 cm. b. Końcówka węża odpływowego może sięgać do wody
Rozwiązanie	a. Upewnij się, że wąż odpływowy jest prawidłowo zainstalowany. c. Upewnij się, że wąż odpływowy nie znajduje się w wodzie

Problem	Pralka zatrzymuje się przed zakończeniem cyklu prania.
Przyczyna	a. Awaria zasilania wody lub prądu
Rozwiązanie	a. Sprawdź zasilanie i dopływ wody.

Problem	Awaria odpływu.
Przyczyna	a. Wąż odpływowy jest zablokowany. b. Filtr pompy jest zablokowany. c. Koniec węża odpływowego znajduje się wyżej niż 100 cm nad poziomem podłogi.
Rozwiązanie	a. Odblokuj wąż odpływowy. b. Wyczyść filtr pompy. c. Upewnij się, że wąż odpływowy jest prawidłowo zainstalowany.

Problem	Silne wibracje podczas wirowania.
Przyczyna	a. Nie wszystkie śruby transportowe zostały usunięte. b. Urządzenie nie ma stałej pozycji. c. Obciążenie urządzenia jest nieprawidłowe.
Rozwiązanie	a. Usuń wszystkie śruby transportowe. b. Zapewnij twarde podłoże i równą pozycję. c. Sprawdź wagę i równomierne rozłożenie wsadu.

Problem	Pralka zatrzymuje na pewien czas.
Przyczyna	a. Urządzenie wyświetla kod błędu. b. Problem z powodu wzorca obciążenia. c. Program wykonuje cykl namaczania.
Rozwiązanie	a. Rozważ kody wyświetlania. b. Zmniejsz lub dostosuj obciążenie. c. Anuluj program i uruchom ponownie.

Problem	Nadmierna ilość piany wyptywa z bębna i/lub szuflady na detergent
Przyczyna	a. Detergent nie jest odpowiedni. b. Nadmierne użycie detergentu.
Rozwiązanie	a. Sprawdź zalecenia dotyczące detergentów. b. Zmniejsz ilość detergentu.

11-Rozwiązywanie problemów

Problem	Automatyczne dostosowanie czasu prania.
Przyczyna	a. Czas trwania programu prania zostanie dostosowany.
Rozwiązanie	a. Jest to normalne i nie wpływa na funkcjonowanie urządzenia.

Problem	Wirowanie nie działa.
Przyczyna	a. Nierównowaga prania.
Rozwiązanie	a. Sprawdź wsad pralki i pranie, a następnie ponownie uruchom program wirowania.

Problem	Niezadowolający efekt prania.
Przyczyna	a. Stopień zabrudzenia i plam nie jest odpowiedni do wybranego cyklu. b. Ilość detergentu nie była wystarczająca. c. Przekroczono maksymalne obciążenie. d. Pranie było nierównomiernie rozłożone w bębnie.
Rozwiązanie	a. Wybierz inny program. b. Wybierz detergent biorąc pod uwagę stopień zabrudzenia lub plamy, postępując zgodnie ze specyfikacją producenta. c. Zmniejsz wsad. d. Wytrzep pranie.

Problem	Na praniu znajdują się pozostałości proszku do prania.
Przyczyna	a. Nierozpuszczalne cząsteczki detergentu mogą pozostać na praniu w postaci białych plam.
Rozwiązanie	a. Wykonaj dodatkowe płukanie. b. Spróbuj wyszczołkować punkty z suchego prania. c. Wybierz inny detergent.

Problem	Pranie ma szare plamy.
Przyczyna	a. Spowodowane przez tłuszcze, takie jak oleje, kremy lub maści.
Rozwiązanie	a. Pranie należy wstępnie poddać działaniu specjalnego środka czyszczącego.

Problem	Niewielka ilość wody w bębnie pod koniec cyklu
Przyczyna	a. Wąż odpływowy jest zablokowany. b. Warunki środowiskowe mogą mieć wpływ na pracę suszarki.
Rozwiązanie	a. Sprawdź, czy wąż odpływowy nie jest zablokowany. b. Sprawdź, czy wąż odpływowy jest nadal podłączony z tyłu urządzenia i czy nie jest zagięty ani zgnieciony. c. W szczególnie gorących, wilgotnych lub zimnych warunkach istnieje możliwość ponownego skroplenia się wody w bębnie lub na wewnętrznej stronie drzwi

Problem	Hałasy
Przyczyna	a. Suszarka jest przeciążona. b. Suszarka wydaje nieznaną dźwięki.
Rozwiązanie	a. Wyjmij część rzeczy z suszarki b. Na początku cyklu suszarka może wydawać dziwne dźwięki po włączeniu sprzężarki. To jest normalne.

Problem	Wibracja
Przyczyna	a. Suszarka nie jest zainstalowana na stabilnej powierzchni b. Suszarka nie jest wypoziomowana. c. Suszarka jest przeciążona.
Rozwiązanie	a. Upewnij się, że suszarka jest zainstalowana na płaskiej i stabilnej powierzchni. b. Sprawdź, czy suszarka jest prawidłowo wypoziomowana. c. Wyjmij część rzeczy z suszarki.

Problem	Zagniecenia
Przyczyna	a. Wybrany cykl nie jest odpowiedni dla danego obciążenia. b. Suszarka jest przeciążona. c. Wybrano zbyt wysoki poziom suchości dla danego rodzaju wsadu.
Rozwiązanie	a. Wybierz odpowiedni cykl. b. Zobacz „Cykle suszenia”. c. Wyjmij część ubrań z suszarki. Spróbuj wybrać niższy poziom suszenia.

11-Rozwiązywanie problemów

Problem	Uszkodzenie tkaniny
Przyczyna	<ol style="list-style-type: none">Nie przestrzegano instrukcji dotyczącej pielęgnacji umieszczonej na metce odzieży.Wybrano POZIOM SUSZENIA, który nie jest odpowiedni dla danego rodzaju tkaniny.Metalowe elementy w praniu.Rzeczy nieposegregowane lub suszone w cyklu nieodpowiednim dla danego rodzaju tkaniny.Użyto cyklu CZAS SUSZENIA i nie monitorowano stanu suchości ubrań w trakcie cyklu.
Rozwiązanie	<ol style="list-style-type: none">Postępuj zgodnie z instrukcjami podanymi na metkach dotyczących pielęgnacji tkanin.Upewnij się, że wybrany POZIOM SUSZENIA jest odpowiedni dla danego rodzaju tkaniny. Zapoznaj się z metką dotyczącą pielęgnacji umieszczoną na ubraniu.Przed włożeniem ubrań do suszarki należy zapiąć zamki błyskawiczne i inne zapięcia. Podobne tkaniny należy suszyć razem. Upewnij się, że wybrany został odpowiedni cykl.Aby uniknąć przesuszenia ubrań w przypadku korzystania z programów czasowych, należy sprawdzić w trakcie cyklu poziom ich wysuszenia.

Problem	Kłaczki
Przyczyna	<ol style="list-style-type: none">Filtr kłaczek został wyczyszczony lub wymieniony.Elementy odzieży/pościeli nie zostały poprawnie posortowane.Ubrania są przesuszone.
Rozwiązanie	<ol style="list-style-type: none">Upewnij się, że filtr kłaczek jest czyszczony po każdym cyklu i wymieniany w odpowiednim czasie. Zobacz „Czyszczenie filtra kłaczek górnej bębna”.Ubrania pozostawiające kłaczki należy suszyć oddzielnie od takich, które je wyłapują. Należy również suszyć razem podobne kolory np. jasne z jasnymi, a ciemne z ciemnymi. Zobacz „Przygotowanie suszarki”.Zbyt długie suszenie ubrań w suszarce może powodować gromadzenie się na nich kłaczek. Użyj cyklu automatycznego wykrywania lub sprawdzaj wsad, jeśli używasz cyklu suszenia czasowego, aby uniknąć przesuszenia.

Problem	Przebarwienie
Przyczyna	<ol style="list-style-type: none">Białe/jasne i kolorowe przedmioty nie zostały rozdzielone przed suszeniemMokre rzeczy pozostawione w suszarce na długi czas przed uruchomieniem cyklu suszenia.
Rozwiązanie	<ol style="list-style-type: none">Pamiętaj, aby przed włożeniem do suszarki ubrań oddzielić białe/jasne od kolorowych.Porady dotyczące zapobiegania powstawaniu przebarwień znajdziesz w rozdziale „Przygotowanie suszarki”.

Problem	Splątanie
Przyczyna	<ol style="list-style-type: none">Elementy odzieży nie zostały rozdzielone podczas załadunku.Nieprawidłowo załadowano ubrania do suszarki.Zbyt duża wielkość wsadu.Prześcieradła i poszewki na kołdry i poduszki są podatne na splątanie ze względu na swój rozmiar.
Rozwiązanie	<ol style="list-style-type: none">Spróbuj oddzielić większe przedmioty od mniejszych.Wkładaj rzeczy do suszarki pojedynczo. Nie umieszczaj w suszarce poskładanych ubrań/pościeli.Spróbuj suszyć mniejsze ilości wsadu. Niektóre cykle mają mniejszy maksymalny rozmiar wsadu. Zobacz „Cykle suszenia”.Prześcieradła i poszewki na kołdry/poduszki należy suszyć osobno niż inne rzeczy, wyłączając ręczniki. Przed suszeniem należy sprawdzić, czy poszewki na kołdry/poduszki są zapięte lub w inny sposób zamknięte. Jeśli masz problem z płątaniem się pościeli, spróbuj dodać do wsadu zawiązany ręcznik.



Uwaga: tworzenie się piany

Jeśli podczas cyklu wirowania pojawi się zbyt duża ilość piany, silnik zatrzyma się, a pompa odpływowa zostanie uruchomiona na 90 sekund. Jeśli ta eliminacja piany nie powiedzie się do 3 razy, program zakończy się bez wirowania.

Rekomendujemy nasz Dział Obsługi Klienta Haier oraz stosowanie oryginalnych części zamiennych. Minimalny okres eksploatacji części zamiennych do pralki przeznaczonej do użytku w gospodarstwie domowym wynosi 10 lat.

Jeśli masz problem z urządzeniem, najpierw sprawdź sekcję Rozwiązywanie problemów.

Jeśli nie znajdziesz tam rozwiązania, pomoc uzyskasz:

- ▶ U lokalnego sprzedawcy.
- ▶ W części Wsparcie na stronie www.haier-europe.com, gdzie są podane numery telefonów oraz często zadawane pytania. Możesz tam również przesłać zgłoszenie serwisowe.

Aby uzyskać szczegółowe informacje o produkcie, zaloguj się na oficjalnej stronie Haier i wyszukaj model, którego używasz. Kliknij produkt, aby przejść do strony ze szczegółami. Następnie kliknij „Dokumenty”, żeby znaleźć instrukcję obsługi i ją pobrać. Na tej stronie znajdziesz również informacje o produkcie.

Aby skontaktować się z naszym serwisem, upewnij się, że masz dostępne następujące dane.

Informacje znajdują się na tabliczce znamionowej.

Model _____ Numer seryjny _____

Sprawdź również kartę gwarancyjną dostarczoną z produktem w przypadku gwarancji.

W przypadku ogólnych zapytań biznesowych skorzystaj z podanych poniżej naszych adresów w Europie:

Europejskie adresy Haier			
Kraj *	Adres pocztowy	Kraj *	Adres pocztowy
Włochy	Haier Europe Trading SRL Via De Cristoforis, 12 21100 Varese WŁOCHY	Francja	Haier France SAS 3-5 rue de s Gravier 92200 Neuilly sur Seine FRANCJA
Hiszpania Portugalia	Haier Iberia SL Pg. Garcia Faria, 49-51 08019 Barcelona HISZPANIA	Belgia-FR Belgia-NL Holandia Luksemburg	Haier Benelux SA Anderlecht Route de Lennik 451 BELGIA
Niemcy Austria	Haier Deutschland GmbH Hewlett-Packard-Str. 4 D-61352 Bad Homburg NIEMCY	Polska Węgry Grecja Rumunia Rosja	Haier Poland Sp.zo.o.AI. AI. Jerozolimskie 181B 02-222 Warszawa POLAND
Wielka Brytania	Haier Smart Home UK&I Ltd 302 Bridgewater Place, Birchwood Park, Warrington, Wielka Brytania WA3 6XG	Czechy i Słowacja	Haier Europe ČR s.r.o. Sokolovská 651/136a, 186 00 Praga 8, Republika Czeska

*Więcej informacji można znaleźć na stronie www.haier-europe.com.

Haier



Points de Collecte na stromie
www.quefairede mesdechets.fr
Privilégiez la réparation ou le don de votre appareil !



0020511802E