

# Haier

## Centru de spălare

CLC108GNU1



Descărcați aplicația  
hOn Smart Home.



## Manual de instrucțiuni

- Citiți cu atenție acest manual înainte de utilizare
- Compania își rezervă dreptul de a interpreta instrucțiunile
- Pentru aspectul produsului, raportați-vă la produsul pe care l-ați achiziționat
- După ce ați citit manualul, păstrați-l corespunzător
- În cazul actualizărilor în ceea ce privește tehnologia sau software-ul produsului, nu vor fi furnizate notificări suplimentare



## Vă mulțumim că ați achiziționat un produs Haier.

Citiți cu atenție aceste instrucțiuni înainte de a utiliza aparatul. Instrucțiunile conțin informații importante care vă vor ajuta să obțineți o performanță optimă a aparatului și să asigurați instalarea, utilizarea și întreținerea sigure și corecte.

Păstrați acest manual la îndemână, astfel încât să-l puteți consulta oricând.

Dacă vindeți aparatul, îl oferiți cadou sau îl lăsați în urmă când vă mutați, asigurați-vă că dați mai departe și acest manual, astfel încât noul proprietar să se poată familiariza cu aparatul și cu avertismentele de siguranță.

### Legenda



**Avertisment!** - Informații importante privind siguranța



Informații generale și sfaturi



Informații de mediu



Atenție: Risc de incendiu/Materiale inflamabile



Citiți instrucțiunile



### Eliminare

Contribuiți la protejarea mediului și a sănătății umane. Puneți ambalajele în containerele corespunzătoare pentru a le recicla.

Ajutați la reciclarea deșeurilor de aparate electrice și electronice.

Nu aruncați aparatele marcate cu acest simbol la gunoiul menajer. Returnați produsul la unitatea de reciclare locală sau contactați primăria pentru sfaturi privind eliminarea adecvată.

Informații de siguranță.....	3
Descrierile produsului .....	10
Instalare .....	12
Date tehnice.....	17
Panou de control.....	19
Aplicația hOn .....	24
Programe .....	27
Pregătire.....	30
Spălare ecologică .....	36
Îngrijire și curățare.....	37
Depanare.....	41
Asistență pentru clienți .....	45

**Înainte de a porni aparatul pentru prima dată, citiți și păstrați acest ghid.**



## **AVERTISMENT!**

### **Semnificația simbolurilor de pe mașina de spălat cu uscător**



Atenție: Risc de incendiu/Materiale inflamabile



Citiți instrucțiunile

### **Înainte de prima utilizare**

- ▶ Nu utilizați această mașină dacă a fost deteriorată în timpul transportului. Contactați distribuitorul sau tehnicianul de service Haier.
- ▶ Asigurați-vă că toate șuruburile de transport sunt îndepărtate înainte de punerea în funcțiune a aparatului. Nerespectarea acestei indicații poate duce la deteriorarea aparatului.
- ▶ Îndepărtați toate ambalajele și nu le lăsați la îndemâna copiilor.
- ▶ Acest aparat este greu, recomandăm 2 persoane pentru mutarea și instalarea sa.
- ▶ Acest produs a fost conceput pentru uz personal, familial sau casnic. Acest produs nu este conceput pentru nicio utilizare comercială. Orice utilizare comercială va anula garanția producătorului acestui produs.

### **Utilizarea zilnică**

- ▶ Acest aparat nu este destinat utilizării de către persoane (inclusiv copii) cu capacități fizice, senzoriale sau mintale reduse sau care nu au experiența și cunoștințele necesare, cu excepția cazului în care acestea sunt supravegheate sau primesc instrucțiuni cu privire la modul de utilizare de la o persoană responsabilă pentru siguranța lor.
- ▶ Supravegheați copiii pentru a vă asigura că nu se joacă cu aparatul și nu se urcă în interiorul tamburului.
- ▶ Nu vă balansați și nu așezați greutatea pe ușă.
- ▶ Aparatul trebuie utilizat numai pentru articole de îmbrăcăminte recomandate pentru spălare/uscare la mașină. Respectați întotdeauna recomandările de pe eticheta privind modul de întreținere.

# 1-Informații de siguranță



## AVERTISMENT!

### Utilizarea zilnică

- ▶ Nu atingeți și nu folosiți mașina cu mâinile ude sau cu picioarele goale.
- ▶ Nu așezați hainele ude care picură în interiorul sau deasupra aparatului, deoarece pot crea un pericol electric.
- ▶ Nu utilizați aparatul dacă pe haine au fost folosite substanțe chimice industriale (de exemplu, solvenți).
- ▶ Scoateți din buzunare toate obiectele, cum ar fi brichetele și chibriturile.
- ▶ Închideți fermoarele, reparați firele trase și protejați ornamentele pentru a preveni deteriorarea și încurcarea hainelor.
- ▶ Articolele de îmbrăcăminte care conțin aplicații metalice nu trebuie introduse în aparat. Dacă este necesar, folosiți un sac sau o plasă de rufe adecvată.
- ▶ Aparatul se poate încălzi în timpul funcționării, aveți grijă dacă vă aflați în imediata apropiere.
- ▶ Scoateți aparatul din priză înainte de a efectua lucrări de întreținere. Țineți de ștecăr, nu de cablu, atunci când scoateți aparatul din priză.
- ▶ Asigurați-vă că nu există obiecte nedorite în tambur înainte de a începe un ciclu.
- ▶ Asigurați-vă că temperatura ambiantă este între 5°C și 35°C înainte de a utiliza aparatul.

### Capacitate

Nu supraîncărcați aparatul peste capacitatea sa nominală:

- ▶ CAPACITATE MAXIMĂ DE SPĂLARE/USCARE: 10/8 Kg.
- ▶ Capacitatea se referă la greutatea uscată maximă a articolelor pe care aparatul le poate spăla/usca o dată.



## AVERTISMENT!

### Informații despre mașina de spălat

- ▶ Nu deschideți sertarul dozatorului de detergent în timpul unui ciclu.
- ▶ Nu forțați deschiderea ușii. Ușa este prevăzută cu un mecanism de autoblocare care se dezactivează la finalizarea ciclului. În cazul unei pene de curent, ușa poate rămâne blocată; consultați secțiunea 8 din ghidul utilizatorului pentru instrucțiuni privind modul de deschidere a ușii.
- ▶ Dacă este selectată o temperatură de spălare ridicată, geamul ușii se va încălzi. Nu atingeți suprafața și țineți copiii departe de aparat.
- ▶ Nu adăugați benzină, solvenți de curățare chimică, parfumuri sau alte substanțe inflamabile sau explozive în apa de spălare. Aceste substanțe emană vapori care se pot aprinde sau exploda.
- ▶ Nu spălați articolele care au fost anterior curățate, spălate, înmuiate sau pătate cu benzină, solvenți de curățare chimică sau alte substanțe inflamabile sau explozive, deoarece acestea emană vapori care se pot aprinde sau exploda.
- ▶ Nu spălați o pătură electrică în mașina de spălat, cu excepția cazului în care pe eticheta privind modul de întreținere se indică în mod specific că puteți face acest lucru în siguranță.
- ▶ Balsamurile de rufe sau produsele similare trebuie utilizate conform instrucțiunilor de utilizare puse la dispoziție de producător.

### Informații despre uscător

- ▶ Asigurați-vă că toate filtrele de scame sunt curățate înainte de fiecare încărcare.
- ▶ Nu folosiți acest produs fără filtrul de scame instalat și nu permiteți acumularea de scame în interiorul sau în jurul aparatului.
- ▶ Dacă filtrul de scame este deteriorat, contactați tehnicianul de service Haier pentru a aranja obținerea unui filtru nou. Nu utilizați aparatul cu un filtru de scame deteriorat sau fără filtru, deoarece acest lucru va deteriora aparatul.

# 1-Informații de siguranță



## AVERTISMENT!

### Informații despre uscător

- ▶ În cazul conectării țevilor uscătorului către exterior, asigurați-vă că în timpul funcționării aparatului este asigurată o ventilație adecvată pentru a evita orice reflux de gaze de la aparatele care ard combustibil.



**AVERTISMENT: Ultima etapă a ciclului de uscare include o fază de răcire. Nu opriți niciodată un aparat cu rufe cu tambur înainte de sfârșitul ciclului, cu excepția cazului în care toate articolele sunt scoase și desfăcute pentru a disipa căldura.**

- ▶ Nu uscați articolele care nu sunt spălate.
- ▶ Nu uscați articolele care au fost curățate cu substanțe chimice industriale.
- ▶ Articolele care au fost anterior curățate, spălate, înmuiate sau pătate cu lichide sau solide inflamabile, de exemplu benzină, kerosen, solvenți pentru curățarea chimică, ulei vegetal sau de gătit, acetonă, alcool denaturat, unele mărci de produse de îndepărtare a petelor, terebentină, ceară și produse de îndepărtare a cerii sau alte substanțe inflamabile sau explozive nu trebuie puse în uscătorul de rufe.
- ▶ Articolele care includ părți din cauciuc, spumă de cauciuc, spumă de latex, hainele sau pernele prevăzute cu pernuțe din spumă de cauciuc, fibra de sticlă, pantofii care conțin cauciuc, plasticul, bonetele de duș, bavețele impermeabile pentru bebeluși și textilele impermeabile nu trebuie uscate în uscător. Când sunt încălzite, aceste materiale se pot aprinde prin combustie spontană.
- ▶ Nu uscați o pătură electrică sau orice alte articole electrice în uscătorul dvs., cu excepția cazului în care eticheta privind modul de întreținere specifică faptul că acest lucru este sigur. Nu uscați niciodată aceste articole la temperaturi ridicate.
- ▶ Balsamurile de rufe sau produsele similare nu trebuie utilizate într-un uscător de rufe pentru a elimina efectele electricității statice, cu excepția cazului în care această practică este recomandată în mod explicit de producătorul balsamului.



## **AVERTISMENT!**

### **Informații despre uscător**

- ▶ Articolele contaminate cu ulei se pot aprinde spontan, în special atunci când sunt expuse la surse de căldură, cum ar fi un aparat cu tambur. Articolele se încălzesc, provocând o reacție de oxidare în ulei. Această oxidare generează căldură. În cazul în care căldura nu se poate evacua, articolele se pot încălzi suficient pentru a lua foc. Îngrămădirea, stivuirea sau depozitarea articolelor contaminate cu ulei poate împiedica evacuarea căldurii și poate crea astfel un pericol de incendiu.
- ▶ Dacă este inevitabil ca țesăturile care conțin ulei vegetal sau de gătit sau care au fost contaminate cu produse de îngrijire a părului să fie introduse în aparat, acestea trebuie mai întâi spălate în apă fierbinte cu detergent suplimentar; acest lucru va reduce, dar nu va elimina pericolul. Ciclul de răcire al aparatului trebuie utilizat pentru a reduce temperatura acestor articole. Aceste articole nu trebuie scoase din aparatul cu tambur și așezate unul deasupra celuilalt sau stivuite în timp ce sunt fierbinți.

### **Întreținere, curățare și eliminare**

- ▶ Păstrați garnitura, dozatorul și ușa curate pentru a preveni mirosurile.
- ▶ Nu folosiți apă pulverizată sau abur pentru a curăța aparatul.
- ▶ Un cablu electric deteriorat trebuie înlocuit de un tehnician de service Haier sau de o persoană cu calificări similare. Nu utilizați aparatul până când acesta nu a fost reparat, pentru a evita riscul de electrocutare.
- ▶ Singurele piese ale aparatului care pot fi îndepărtate de utilizator sunt filtrul de scame, filtrul secundar, dozatorul de detergent, suportul pentru pantofi, duza atomizorului.
- ▶ Atunci când eliminați aparatul, este recomandat să scoateți ușa pentru a evita prinderea copiilor în interior și să tăiați cablul electric aproape de aparat.
- ▶ Cu excepția cazului în care produsul este modificat de un tehnician autorizat, orice modificări pot duce la pierderea garanției.

# 1-Informații de siguranță

## Instalare



### **AVERTISMENT! Pericol de electrocutare Nerespectarea acestui sfat poate duce la electrocutare sau deces.**

- ▶ Asigurați-vă că cablul aparatului este poziționat astfel încât să nu intre în contact cu apa sau umiditatea.
- ▶ Aparatul nu trebuie să fie alimentat printr-un dispozitiv de comutare extern, cum ar fi o priză programabilă, sau conectat la un circuit care este pornit și oprit în mod regulat de către rețeaua publică de alimentare cu energie electrică.
- ▶ Instalați aparatul într-un mediu bine ventilat, fără praf.
- ▶ Acest aparat nu trebuie să fie instalat sau utilizat pe un soclu (în afară de piesa originală Haier, instalată conform instrucțiunilor).
- ▶ Nu recomandăm utilizarea cablurilor prelungitoare sau a dispozitivelor portabile cu prize electrice.
- ▶ Asigurați-vă că instalația asigură accesul la ștecăr sau încorporați un întrerupător în cablajul fix, în conformitate cu normele de cablare, pentru a permite deconectarea aparatului de la sursă după instalare.
- ▶ Consultați informațiile electrice de pe plăcuța cu caracteristici înainte de a conecta acest aparat pentru a vă asigura că pot fi furnizate tensiunea și curentul corecte.
- ▶ Instalați aparatul pe o suprafață solidă și plană, asigurându-vă că are un spațiu liber de 20 mm pe fiecare parte. Aparatul nu trebuie instalat pe pardoseli texturate (de exemplu, covoare, mochete).
- ▶ Pentru a conecta aparatul la rețeaua de apă, trebuie utilizate seturile de furtunuri noi furnizate împreună cu aparatul. Seturile de furtunuri vechi nu trebuie reutilizate.
- ▶ Vă recomandăm să înlocuiți furtunurile de admisie (dacă există) la fiecare 5 ani.
- ▶ AVERTISMENT: Nerespectarea acestei reguli poate duce la inundații și la deteriorarea proprietății.
- ▶ Nu expuneți aparatul la îngheț, la surse externe de căldură sau la lumina directă a soarelui.



## AVERTISMENT!

### Instalare

- ▶ Nu instalați aparatul într-un loc în care temperatura ambiantă scade sub 5°C.
- ▶ Nu instalați aparatul în aer liber sau într-un loc umed.

### Aparate conectate la rețeaua de apă.

Cerințe privind alimentarea cu apă:

- ▶ Presiunea apei la intrare: Max. 1 MPa (145 psi), Min. 50 kPa (7,25 psi)
- ▶ Debitul de intrare al apei: Min. 6 litri/minut
- ▶ Trebuie instalat un reductor dacă presiunea este mai mare de 1MPa.
- ▶ Pentru performanțe optime de spălare, verificați dacă presiunea de alimentare este în intervalul recomandat.

### Utilizarea preconizată

- ▶ Acest aparat este destinat spălării/uscării articolelor de îmbrăcăminte care pot fi spălate/uscate prin rotirea tamburului.
- ▶ Urmați instrucțiunile producătorului de pe eticheta hainelor.
- ▶ Nu efectuați nicio schimbare sau modificare la acest aparat, deoarece acestea pot cauza vătămări corporale și daune materiale.

### Informații despre uscător

- ▶ Nu instalați aparatul în spatele unei uși cu încuietoare, a unei uși glisante sau în spatele unei uși în care balamaua se află pe partea opusă celei a uscătorului, astfel încât deschiderea completă a ușii să fie obstrucționată. Asigurați-vă că ușa uscătorului poate fi întotdeauna deschisă complet.
- ▶ Dacă este instalat în spatele unei uși de dulap, ușa trebuie să se deschidă pe aceeași parte cu uscătorul și să existe un spațiu de cel puțin 30 mm între mânerul uscătorului și suprafața internă a ușii dulapului. Ușa dulapului trebuie să rămână deschisă în timpul funcționării aparatului.
- ▶ Aerul emanat nu trebuie evacuat spre coșul utilizat pentru evacuarea gazelor provenite de la aparate care funcționează cu gaz sau alți combustibili.

# 2-Descrierile produsului



## Observație:

Ca urmare a modificărilor tehnice și a modelelor diferite, ilustrațiile din capitolele următoare pot fi diferite de modelul dumneavoastră.

### 2.1 Imaginea aparatului

Față (Fig. 2-1):

2-1

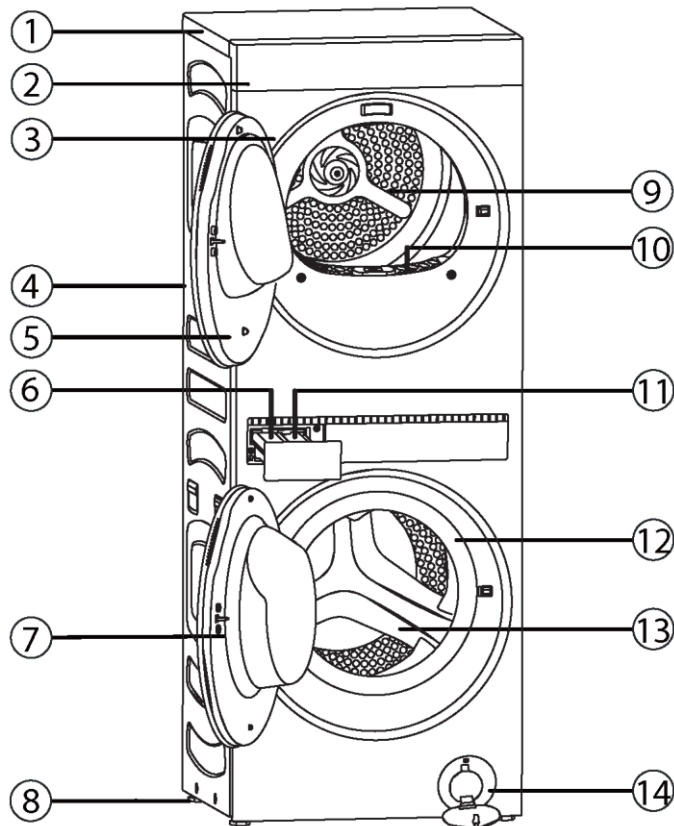

- |   |                              |    |  |
|---|------------------------------|----|--|
| 1 | Blat                         | 8  | Picioare reglabile*4                     |
| 2 | Afișajul panoului de control | 9  | Deschiderea superioară a tamburului      |
| 3 | Placa frontală               | 10 | Filtru de scame pentru tamburul superior |
| 4 | Placa laterală               | 11 | Dozator balsam                           |
| 5 | Ușa superioară a tamburului  | 12 | Garnitura tamburului inferior            |
| 6 | Dozator detergent            | 13 | Deschiderea tamburului inferior          |
| 7 | Ușa inferioară a tamburului  | 14 | Ușa filtrului de scurgere                |

# 2-Descrierile produsului

## Partea din spate (Fig. 2-2):

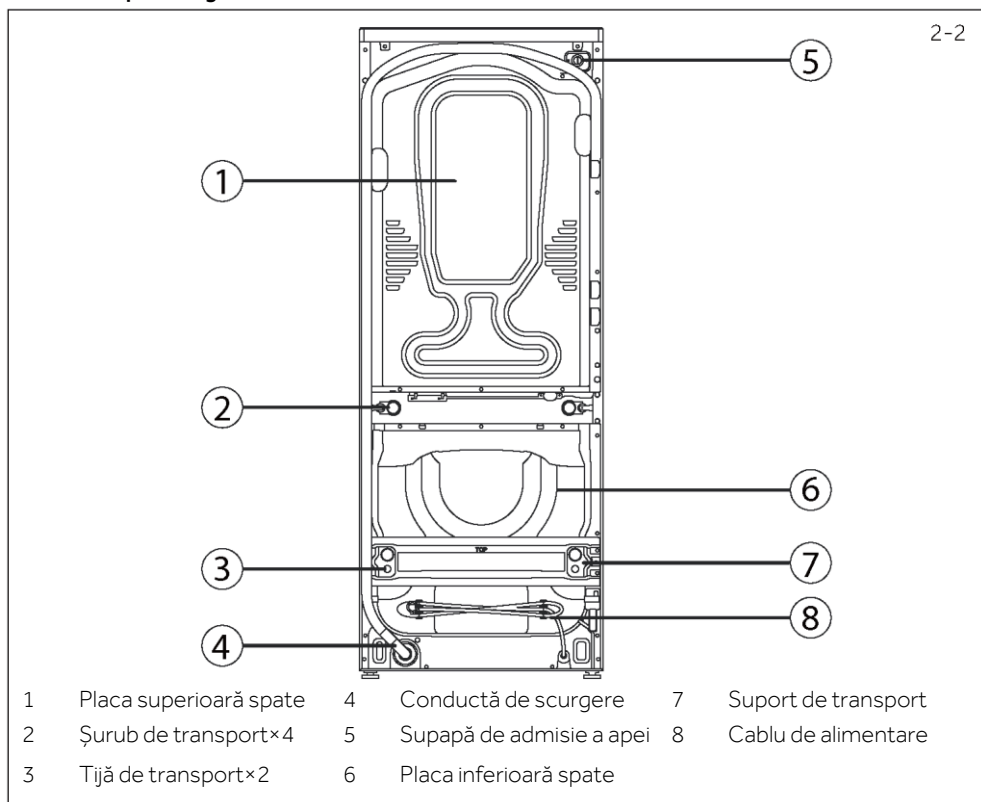

## 2.2 Accesorii

Verificați accesoriile și documentația în conformitate cu această listă (Fig. 2-3):

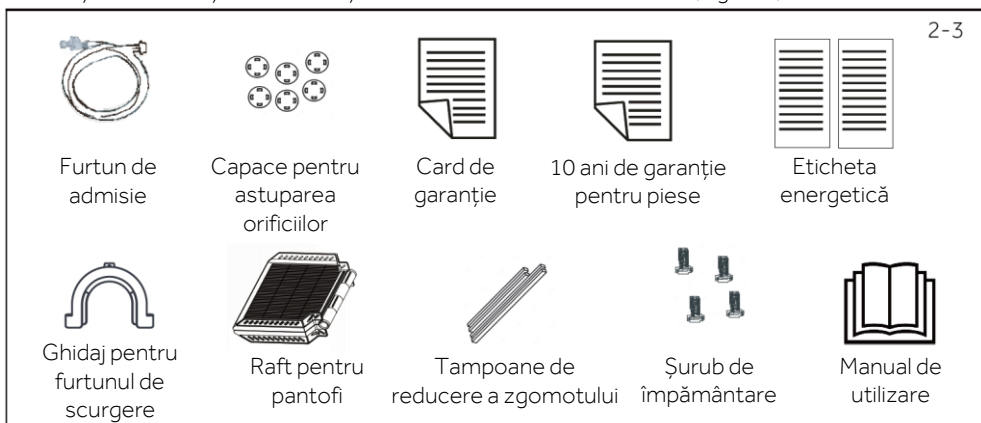

# 3-Instalare

## 3.1 Despachetarea

Mașina de spălat este grea. Recomandăm ca două persoane să o scoată din ambalaj.

1. Îndepărtați ambalajul exterior, inclusiv ambalajul din polistiren și ambalajul din plastic.
2. Ridicați mașina de spălat de pe bază
3. Îndepărtați toate ambalajele și accesoriile din interiorul tamburului.
4. Eliminați toate ambalajele în mod sustenabil, asigurându-vă că aceste materiale nu sunt la îndemâna copiilor.

## 3.2 OPȚIONAL: Instalarea suporturilor pentru reducerea zgomotului

1. La deschiderea ambalajului, veți găsi patru suporturi pentru reducerea zgomotului. Acestea sunt utilizate pentru reducerea zgomotului (Fig. 3-1).
2. Așezați mașina de spălat pe o parte, cu hubloul îndreptat în sus, cu partea inferioară spre operator (Fig. 3-2).
3. Scoateți tamponele pentru reducerea zgomotului și îndepărtați folia protectoare adezivă cu două fețe; lipiți de jur împrejurul părții inferioare; tamponele pentru reducerea zgomotului se află sub corpul mașinii de spălat, așa cum se arată în Fig. 3-3 (două tamponele mai scurte în pozițiile 1 și 3, două tamponele mai lungi în pozițiile 2 și 4).

La final, așezați din nou mașina în poziție verticală.

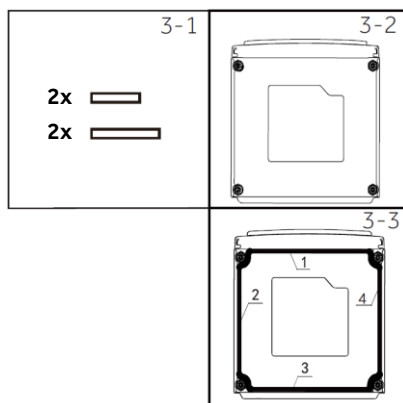

## 3.3 Îndepărtarea șuruburilor de siguranță pentru transport

În continuare se explică în detaliu operațiunile ce trebuie urmate (Fig. 3-7):

1. Folosiți o cheie pentru a deșuruba și a îndepărta toate cele 4 șuruburi de transport din partea din spate a mașinii de spălat (consultați A). Trageți de garniturile negre de cauciuc pentru a scoate șurubul, garniturile și distanțierele albe din plastic din mașină (consultați B).
2. Îndepărtați cele 4 șuruburi ale suportului de transport din stânga și din dreapta (consultați C).
3. Îndepărtați (scoateți) cele două tije de transport situate sub cele două orificii pentru șuruburile de transport inferioare (consultați E).
4. Acoperiți găurile șuruburilor de transport cu capacele din plastic (furnizate). Împingeți pentru a fixa în poziție (a se vedea F).

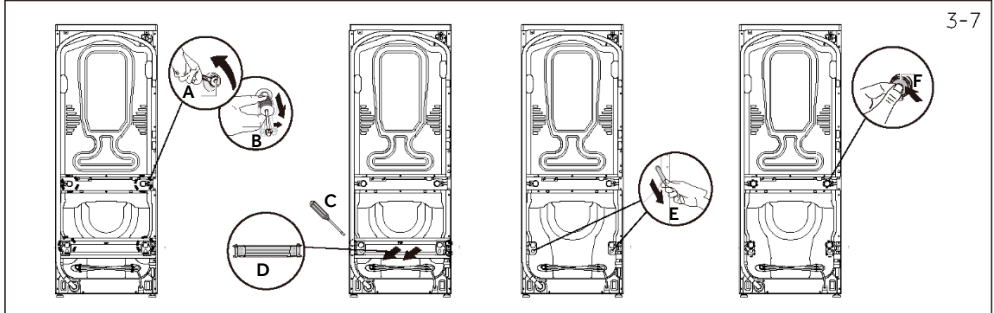

3-7



### Observație: Păstrați într-un loc sigur

Păstrați toate piesele pentru utilizare ulterioară. Dacă aparatul trebuie mutat, reinstalați suporturile, tije și șuruburile în ordine inversă.

## 3.4 Așezarea la nivel a aparatului

Înainte de a poziționa mașina de spălat în poziția finală, ținând cont de spațiile libere necesare și verificați dacă aceasta este așezată la nivel (Fig. 3-8).

### Așezați mașina de spălat la nivel de pe o parte pe alta:

Așezați nivela pe partea centrală din față a mașinii de spălat. Dacă trebuie să reglați poziția mașinii, slăbiți contrapiulița cu ajutorul cheii furnizate și rotiți picioarele în sus sau în jos până când mașina este la nivel. Pentru a înfășura picioarele în sus, rotiți în sensul acelor de ceasornic, pentru a înfășura picioarele în jos, rotiți în sensul invers acelor de ceasornic.

### Așezați mașina la nivel dinspre față spre spate:

Așezați nivela pe partea stângă, aliniată cu centrul mașinii de spălat. Reglați piciorul stâng din față și apoi piciorul drept până când mașina de spălat este așezată la nivel.

Ar trebui să existe o greutate egală pe ambele picioare din față.

Verificați din nou dacă mașina de spălat este la așezată nivel,

din față în spate și dintr-o parte în alta.

Repetăți pașii de mai sus dacă este necesar.

### Cu ajutorul cheii furnizate, strângeți contrapiulițele de la baza mașinii de spălat pentru a bloca picioarele în poziție.

Deplasați și centrați mașina înapoi în poziția sa finală, folosind pereții adiacenți pentru a vă orienta.

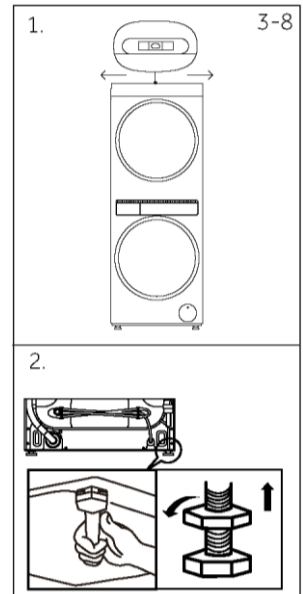

3-8

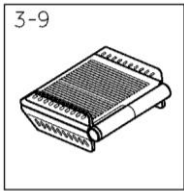

### 3.5 Instalați suportul de uscare (dacă este necesar)

Suportul de uscare (Fig. 3-9) este utilizat în principal pentru uscarea pantofilor și a unor haine care nu sunt potrivite pentru rotirea în uscător, precum și pentru a reduce deteriorarea pantofilor și a anumitor haine.

#### Metoda de montare a suportului:

1. Mai întâi, pliați stativul de uscare și plasați-l în uscătorul cu tambur superior;
2. Apoi depliați suportul de uscare și așezați-l pe peretele cilindrului uscătorului (Fig. 3-10).

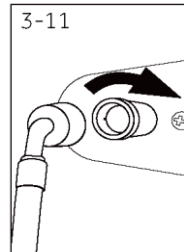
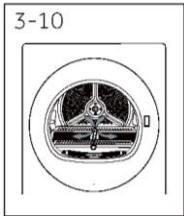

### 3.6 Conectați la furtunul de admisie

1. Conectați capetele drepte ale furtunului (furtunurilor) de admisie la robinet (robinete)

Există șaibe montate în ambele capete.

2. Conectați capetele cotului la supapele de admisie corespunzătoare ale mașinii de spălat (Fig. 3-11). Dacă este inclusă, supapa de apă caldă este colorată cu portocaliu pentru a facilita montarea.
3. Strângeți capetele furtunului (furtunurilor) de admisie cu mâna până când garnitura furtunului face contact cu fața de etanșare a robinetului (Fig. 3-12).

Continuați să strângeți încă o jumătate de tură.

4. Asigurați-vă că furtunul (furtunurile) nu este (sunt) îndoit(e).
5. Deschideți robinetul (robinetele) și verificați dacă există scurgeri. Verificați din nou dacă există scurgeri după 24 de ore.

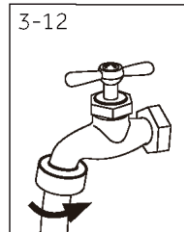

## 3.7 Furtunul de scurgere

În apartamentele cu mai multe etaje sau la orice etaj, mașina de spălat trebuie instalată pe o podea prevăzută cu o scurgere. Scurgerea apei trebuie să respecte regulamentele locale.

### Așezați furtunul de scurgere într-o cadă sau într-o țevă

Ghidajul furtunului este utilizat pentru a menține furtunul de scurgere deasupra căzii sau a țevii (Fig. 3-13).

1. Îndoți ghidajul și trageți furtunul prin ghidaj.
2. Asigurați-vă că maximum 20 mm din furtun este lăsat expus la capăt. Capătul țevii de scurgere nu trebuie să fie scufundat în apă.
3. Fixați ghidajul furtunului pentru a preveni deplasarea acestuia din țevă sau cadă.

Dacă furtunul de scurgere este plasat pe podea sau dacă cada sau țeava are o înălțime mai mică de 800 mm, mașina de spălat se va goli continuu (sifon) în timp ce este umplută.

Înălțimea tubului sau a țevii trebuie să fie de minimum 800 mm și maximum 1000 mm.

Verificați în mod regulat pentru a vă asigura că țeava sau cada nu prezintă scame sau alte obstrucții. Acest lucru poate afecta funcționarea sau cauza inundații.



### Atașați furtunul de scurgere la racord

Ghidajul furtunului este utilizat pentru a fixa furtunul de scurgere suficient de sus pentru a preveni scurgerea continuă a apei (sifonarea).

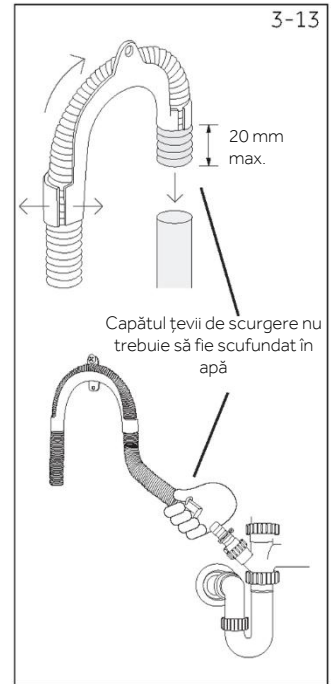
1. Îndoți ghidajul și trageți furtunul prin ghidaj.
2. Fixați ghidajul furtunului pe un perete sau pe peretele din spate al dulapului cu ajutorul unui șurub.
3. Dați gaură în inserția de astupare de la racord pentru a vă asigura că mașina poate scurge apa corect.
4. Atașați furtunul de scurgere la robinet și fixați-l cu o clemă de furtun.
5. Verificați dacă există scurgeri.



## 3.8 Finalizarea instalării

1. Apăsați  pentru a activa mașina de spălat. Selectați tamburul inferior.
2. Selectați un ciclu „Rapid 15'”. Asigurați-vă că tamburul este gol și ușa închisă.
3. Apăsați „▶” pentru a porni aparatul. Mașina de spălat va începe să se umple.
4. Așteptați până când vedeți apă în partea de jos a tamburului.
5. Apăsați „||” pentru a opri ciclul, apoi apăsați „” pentru a opri mașina de spălat.
6. Apăsați din nou , selectați ciclul „Centrifugare” și atingeți „▶”. Verificați dacă furtunul de scurgere este bine fixat pe țeavă sau cadă ori la racord. Observați dacă mașina de spălat pompează apa și se învârtă. Mașina de spălat va emite un semnal sonor pentru a indica sfârșitul ciclului. Dacă pe ecran se afișează defecțiuni, consultați Codurile de defecțiuni.

## 3.9 Lista de verificare finală

### Verificați dacă ați făcut tot ce trebuie înainte de prima spălare:

Au fost îndepărtate ambalajul și șuruburile de transport?

1. Mașina de spălat este corect așezată la nivel, picioarele sunt extinse, iar colțurile dulapului sunt ridicate de pe podea?
2. Furtunul de scurgere este înșurubat prin „cotul în U” al ghidajului furtunului (cu o extensie de cel mult 20 mm) și cuplat în conducta de scurgere sau în cadă ori atașat la un racord?
3. Au fost deschise robinetele?
4. Furtunul de apă caldă este conectat la supapa de apă caldă marcată cu „H”?
5. Furtunul de apă rece este conectat la supapa de apă rece marcată cu „C”?
6. Ați efectuat ciclul de testare? Consultați secțiunea „Finalizarea instalării” de mai sus.
7. Cablul de alimentare a fost conectat la o sursă de alimentare corespunzătoare și alimentarea a fost pornită?
8. Efectuați primul ciclu cu o jumătate de încărcătură de detergent și fără încărcătură, pentru a îndepărta orice reziduuri rămase în mașina de spălat în urma procesului de fabricație.

## 4.1 Date tehnice suplimentare

	<b>CLC108GNU1</b>
Amperi (maxim)	10 A
Volți (V)	220-240 V
Hz	50 Hz
Putere nominală (W)	2000 W

## 4.2 Dimensiunile produsului

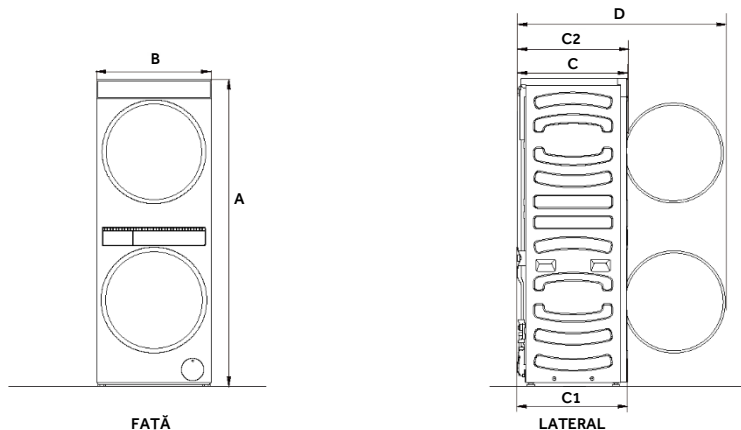

<b>DIMENSIUNILE PRODUSULUI</b>	<b>MM</b>
<b>A</b> Înălțime totală*	1600
<b>B</b> Lățime totală	600
<b>C</b> Adâncimea părții superioare	575
<b>D</b> Adâncimea ușii deschise	1083
<b>C1</b> Adâncimea bazei	570
<b>C2</b> Adâncimea totală**	592
Înălțimea țevii min.	600

\* Înălțimea exactă depinde de reglarea piciorului

\*\*Incluzând cadranul și ușa (când este închisă)

## 4.3 Dimensiunile cavității și ale spațiului liber

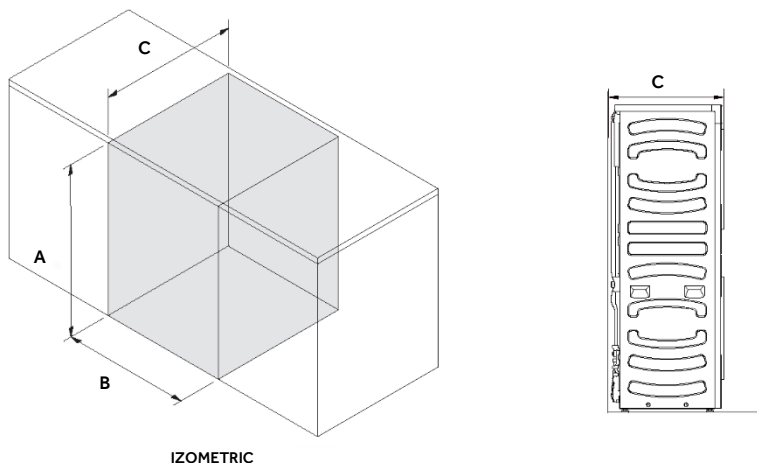

DIMENSIUNILE CAVITĂȚII		MM
<b>A</b>	Înălțimea minimă a cavității	1620
<b>B</b>	Lățimea minimă a cavității	640
<b>C</b>	Adâncimea minimă a cavității	
⌘	La același nivel cu panoul frontal al produsului*	610
⌘	În dulap	645

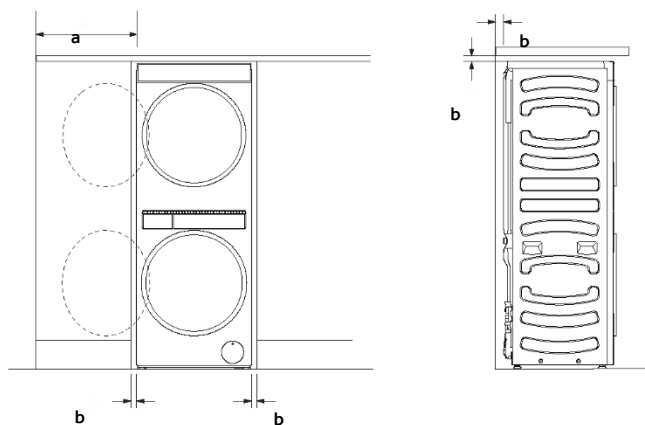

DIMENSIUNI PENTRU SPAȚIUL LIBER		MM
<b>a</b>	Distanța minimă dintre ușa mașinii de spălat și peretele adiacent	200
<b>b</b>	Distanța minimă față de produsul sau dulapul adiacent*	20

\*Valabilă pentru părțile laterale, de sus și din spate

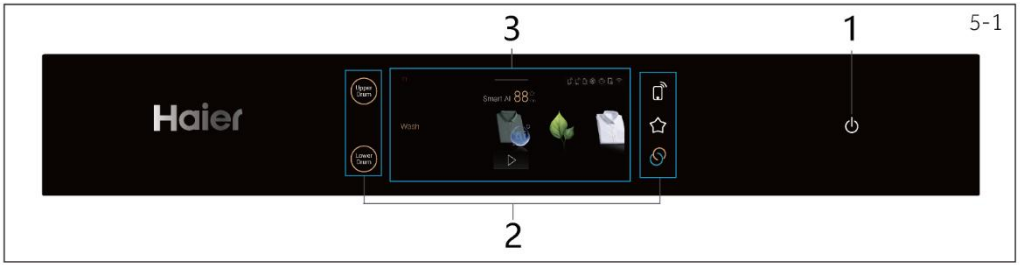

1. Butonul „Pornire” 2. Ecranul tactil 3. Butoane de funcție în afara ecranului tactil

## 5.1 Butonul „Pornire/Oprire”

Apăsați butonul Pornire/Oprire (Fig. 5-2) pentru a porni și opri produsul. Când este pornit, afișajul luminează ciclul și opțiunile implicite; modificatorii posibili și opțiunile selectabile sunt slab luminate.



## 5.2 Butoane de funcție în afara ecranului tactil

În afară de ecranul tactil, există 5 butoane suplimentare disponibile pentru operare, în afara ecranului tactil:

### 5.2.1 Butonul „Tambur superior” și „Tambur inferior”

Atingeți pictograma „Tambur inferior” (Fig. 5-3.1) pentru a selecta programul și funcția corespunzătoare a tamburului inferior și pentru a regla parametrii tamburului inferior.

Atingeți pictograma „Tambur superior” (Fig. 5-3.2) pentru a selecta programul și funcția corespunzătoare tamburului superior și pentru a regla parametrii tamburului superior. (După atingerea pictogramei „Tambur superior”, atingeți „Uscare” pe ecranul tactil pentru a utiliza programul de uscare al tamburului superior și atingeți „Îngrijire” pe ecranul tactil pentru a utiliza programul de îngrijire a hainelor al tamburului superior).

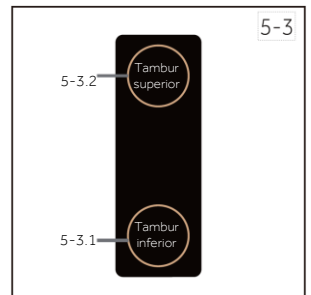

### 5.2.2 Butoanele „” și „” și „”

Selectați tamburul dorit și apăsați scurt acest buton ” pentru a activa/dezactiva controlul de la distanță al aparatului prin intermediul aplicației hOn (fig. 5-4.1).

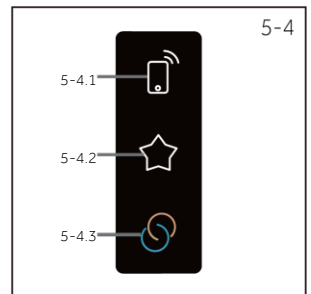

**OBSERVAȚIE:** Pentru a începe procedura de conectare, urmați instrucțiunile din aplicație. Pentru mai multe informații, consultați capitolul 6 dedicat, „Aplicația hOn”.

Pe ecranul de selecție a programelor, atingeți pictograma „☆” de pe un program, iar pictograma se va schimba în „★”, indicând că programul selectat a fost adăugat la favorite. Prin atingerea pictogramei „☆” (Fig. 5-4.2) din partea dreaptă a ecranului tactil, pot fi afișate programele adăugate anterior la favorite. Pe ecranul de selecție a programelor, atingeți pictograma „★” de pe un program, iar pictograma se va schimba în „☆”, moment în care programul va fi eliminat din favorite.

# 5-Panou de control

Utilizați funcția Smart – Combi pentru a preîncălzi tamburul uscătorului și pentru a nu mai fi nevoie să selectați programul de uscare. Când ați selectat ciclul de spălare dorit, apăsați butonul „S” (Fig. 5-4.3) pentru a activa funcția înainte de a începe ciclul. Ciclul selectat va fi selectat automat pentru funcția de uscare, iar tamburul superior al uscătorului se va preîncălzi în timpul ultimelor 15 minute ale ciclului de spălare. Când spălarea s-a terminat, încărcăți hainele în tamburul uscătorului și derulați programul de uscare.

\* Unele programe nu pot fi selectate, consultați afișajul interfeței efective.

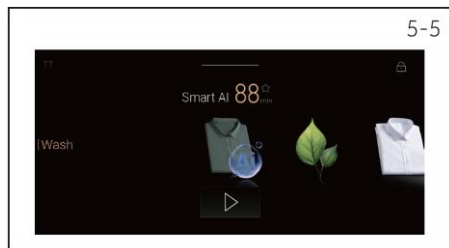

## 5.3 Ecranul tactil

Acest produs adoptă controlul complet al ecranului tactil. Tamburul superior este utilizat pentru uscarea și îngrijirea rufelor, iar tamburul inferior este utilizat pentru rufe.

Prin glisarea sau atingerea ecranului de afișare, puteți selecta programul de spălare, programul de uscare și programul de îngrijire a rufelor și puteți finaliza setările parametrilor (Fig. 5-5). Fiecare tambur poate rula un singur program și poate utiliza în același timp programele de spălare și uscare, dar nu poate utiliza în același timp programele de uscare și de îngrijire a rufelor.

Pe afișaj apar următoarele informații:

- ▶ Durata de spălare/uscare
- ▶ Amânarea orei de finalizare
- ▶ Coduri de eroare și informații de service
- ▶ Butoane de funcție
- ▶ Viteză, temperatură etc.

### 5.3.1 Selectarea programului de spălare și setarea parametrilor

Tamburul inferior este prevăzut cu 16 programe de spălare, în funcție de starea rufelor zilnice ale familiei. După selectarea programului, utilizatorul poate atinge butonul „D” de sub program pentru a porni programul. Alternativ, utilizatorul poate accesa interfața de setare a parametrilor atingând pictograma programului, pentru a modifica parametrii de spălare (Fig. 5-6) (Fig. 5-7).

Parametrii ajustabili ai programului includ:

Reglarea parametrului „Timp”: Reglați durata de spălare a programului. Acest parametru trebuie reglat după „Temp”.

Reglarea parametrului „Clătire”: Reglați numărul de clătiri. Acesta poate fi reglat pentru a include până la 5 clătiri.

Reglarea parametrului „Temp.”: Reglați temperatura de încălzire a apei.

Reglarea parametrului „Viteză”: Reglați viteza de deshidratare.

Reglarea parametrului „Detergent”: Reglați cantitatea de detergent; pictograma mică din colțul din dreapta sus poate afișa cantitatea de detergent rămasă în dozator și cantitatea medie de detergent. Când parametru este reglat la „OFF”, funcția de dozare a detergentului este oprită.

Reglarea parametrului „Balsam”: Reglați cantitatea de balsam de rufe; pictograma mică din colțul din dreapta sus poate afișa dozatorul și balsamul de rufe rămas. Când parametrul este reglată la „OFF”, funcția de dozare a balsamului de rufe este oprită.

Reglarea parametrului „UV”: În timpul spălării și clătirii, activați și dezactivați funcția de tratare cu UV. Utilizarea funcției de tratare cu UV va reduce bacteriile și microorganismele din apă, oferind un mediu de spălare mai curat și steril.

Reglarea parametrului „Pete”: Selectați tipul de pată care urmează să fie spălată de pe haine:

Reglarea parametrului „Întârziere”: Setați ora de începere a întârzierii spălării. Evitați utilizarea acestei funcții la articole umede și rezistente la culoare.

Această funcție poate provoca decolorarea articolelor.

Reglarea parametrului „Ultra Fresh”: Activați sau dezactivați funcția de aerisire. Utilizați funcția de aerisire pentru a ventila cilindrul cu aer din exterior, elimina eficient mirosurile, asigura aer proaspăt în interiorul cilindrului și evita mucegaiul pe haine.

Reglarea parametrului „Adăugare”: Unele caracteristici suplimentare selectate:

Apă Plus: creșteți nivelul și cantitatea de apă în timpul spălării și clătirii.

Intensiv: crește durata spălării, caracteristică potrivită pentru spălarea hainelor murdare.

Înmuiere: crește timpul de înmuiere, caracteristică potrivită pentru spălarea hainelor murdare.

Spălare pe timpul nopții: caracteristică potrivită pentru spălarea hainelor pe timp de noapte.

Când este activată funcția „Spălare pe timpul nopții”, semnalul sonor al mașinii de spălat va fi oprit, iar apăsarea butonului „Sunet butoane” nu va activa sunetul în acest moment.

Energie Plus: economie de energie, caracteristică potrivită pentru spălarea hainelor mai puțin murdare.

Antialergic: crește temperatura apei de spălare, sterilizează și elimină acarieni.

\* Diferitele programe au diferiți parametri de program din care să alegeți, consultați afișajul efectiv al interfeței.

### 5.3.2 Selectarea programului de uscare și setarea parametrilor

În funcție de starea rufelor zilnice ale familiei, pe tambur sunt setate 16 programe de uscare. După selectarea programului, utilizatorul poate atinge butonul „▶” de sub program pentru a porni programul (Fig. 5-8).

Alternativ, utilizatorul poate accesa interfața de setare a parametrilor atingând pictograma programului, pentru a modifica parametrii de uscare. (Fig. 5-8) Parametrii reglabili ai programului includ:

Reglarea „Nivelului de uscare”: Reglați gradul de uscare al programului pentru a usca hainele. Există un total de patru viteze din care puteți alege: „Gata de călcat”, „Gata de purtare”, „Dulap” și „Extra uscare”.

Reglarea parametrului „Temp”: Reglați temperatura ambiantă în tamburul de uscare. Există trei viteze din care puteți alege: „Scăzută”, „Medie” și „Ridicată”.

Reglarea parametrului „Flexy Air”: Reglați viteza aerului în tambur atunci când uscați hainele.

Există 5 niveluri din care puteți alege.

Reglarea parametrului „Întârziere”: Setați timpul pentru a întârzia începerea programului de uscare.

\* Diferitele programe au diferiți parametri de program din care să alegeți, consultați afișajul efectiv al interfeței.



# 5-Panou de control



## 5.3.3 Selectarea programului de îngrijire a hainelor și setarea parametrilor

În funcție de îngrijirea zilnică dorită a hainelor de uz casnic, există 6 programe de îngrijire a hainelor configurate pe tamburul superior. După selectarea programului, utilizatorii pot atinge „▶” sub program pentru a porni programul; (Fig. 5-10) de asemenea, pot accesa interfața de setare a parametrilor atingând pictograma programului pentru a modifica parametrii de uscare (Fig. 5-11).

Parametrii reglabili ai programului includ:

Reglarea parametrului „Timp”: Reglați durata pentru programul de îngrijire a hainelor.

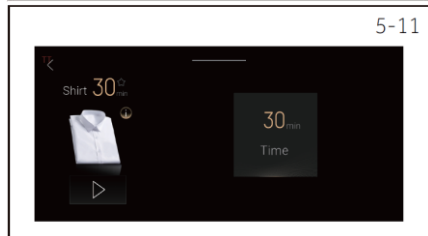

\* Diferitele programe au diferiți parametri de program din care să alegeți, consultați afișajul efectiv al interfeței.

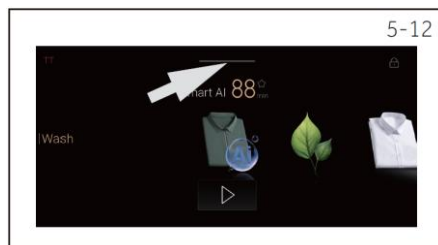

## 5.4 Setări meniu derulant

Glisând în jos „—” pe ecran, puteți deschide meniul derulant pentru setări suplimentare (Fig. 5-12).

Există un total de 9 setări din care puteți alege (Fig. 5-13) (Fig. 5-14).

**Butonul „Sunet butoane”:** sunetul de pornire sau oprire a mașinii. Atunci când pictograma afișează

„🔊”, sunetul este activat. În acest moment, apăsarea butonului de pe mașină și sfârșitul programului sau al alarmei vor duce la emiterea unui sunet. Atunci când pictograma afișează „🔇”, aceasta indică faptul că modul silențios este activat. În acest moment, apăsarea butonului de pe mașină și sfârșitul programului sau al alarmei nu vor duce la emiterea unui sunet. Repornirea mașinii va continua setările anterioare până când acest buton este resetat.

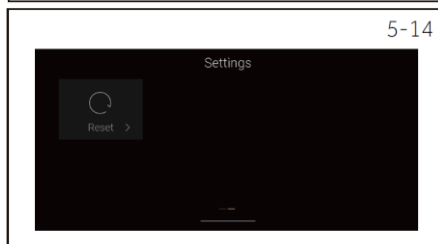
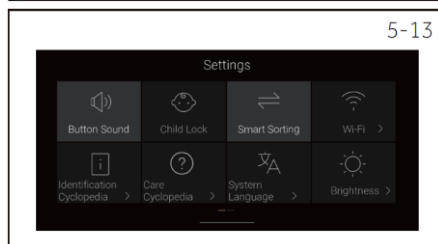

**Butonul „Blocare comenzi”:** Activați sau dezactivați blocarea comenzilor, atingeți pictograma, iar când fundalul pictogramei devine gri deschis, înseamnă că funcția de blocare a comenzilor a fost activată. În acest moment, poate fi utilizat numai butonul de pornire.

Dacă apare o alarmă de defecțiune, puteți opera pentru a confirma informațiile privind alarma de defecțiune. La finalizarea programului, blocarea comenzilor va fi dezactivată automat. Dacă funcția de blocare a comenzilor nu este dezactivată în interfața de setări, funcția de blocare a comenzilor va fi activată implicit la următoarea rulare a programului. După rularea programului timp de 1 minut, blocarea comenzilor va continua să fie activată.

În starea de blocare a comenzilor, dacă funcția de blocare a comenzilor nu mai este necesară, țineți apăsată funcția de blocare a comenzilor în conformitate cu solicitarea ecranului timp de 3 secunde pentru a anula blocarea comenzilor, apoi atingeți pictograma de blocare a comenzilor din interfața de setări pentru a dezactiva funcția de blocare a comenzilor. Dacă funcția de blocare a comenzilor nu este dezactivată în interfața de setări și ecranul nu mai este utilizat. Atunci când fundalul pictogramei devine gri închis, aceasta indică faptul că funcția de blocare a comenzilor a fost dezactivată.

**Butonul „Sortare inteligentă”:** Activați sau dezactivați funcția de sortare inteligentă; atingeți pictograma, iar când fundalul pictogramei devine gri deschis, înseamnă că funcția de sortare inteligentă a fost activată. Sistemul va sorta programele în ordinea afișată în funcție de frecvența de utilizare configurată de utilizator; ordinea programului de uscare a tamburului superior, a programului de îngrijire a rufelor cu tambur superior și, respectiv, a programului de spălare cu tambur inferior sunt sortate; atunci când fundalul pictogramei devine gri închis, înseamnă că funcția de sortare inteligentă a fost dezactivată.

**Butonul „Wi-Fi”** Acesta este utilizat pentru resetarea acreditărilor Wi-Fi.

**Butonul „Date de identificare”:** Apăsarea acestui buton poate afișa semnificația unor pictograme de pe etichetele articolelor de îmbrăcăminte, iar utilizatorii pot seta parametrii programului în funcție de instrucțiunile pictogramelor.

**Butonul „Instrucțiuni de îngrijire”:** Apăsați acest buton pentru a afișa informații relevante despre instalarea, funcționarea, întreținerea, îngrijirea rufelor și alarma centrului de spălare.

**Butonul „Limba sistemului”:** Puteți schimba limba interfeței de operare.

**Butonul „Luminozitate”:** utilizat pentru a modifica luminozitatea ecranului de afișare; dacă atingeți sau glisați indicatorii stânga și dreapta puteți regla luminozitatea ecranului.

**Butonul „Resetare”:** Apăsați acest buton pentru a readuce sistemul la setările din fabrică. Această reglare este ireversibilă.

# 6- Aplicația hOn

## 6.1 Informații generale

Acest aparat este prevăzut cu tehnologie Wi-Fi pentru utilizarea unei telecomenzi prin intermediul aplicației hOn.



### AVERTISMENT!

Respectați măsurile de siguranță indicate în acest manual chiar și atunci când utilizați aparatul prin intermediul aplicației. Respectarea acestor instrucțiuni este esențială pentru utilizarea în siguranță.

## 6.2 Cerințe

- 1. Rețea Wi-Fi:** Este necesar un router compatibil cu 802.11b/g/n și banda de 2,4 GHz. Rețelele care funcționează la 5 GHz și rețelele publice nu sunt acceptate. Numele rețelei (SSID) trebuie să aibă între 1 și 31 de caractere, iar parola între 8 și 64 de caractere. Opțiunile de criptare includ deschisă, WPA-PSK și WPA2-PSK.
- 2. Dispozitive compatibile:** Aplicația este disponibilă pentru dispozitivele Android, iOS și Huawei, atât pe tablete, cât și pe smartphone-uri.
- 3. Poziționare:** Instalați aparatul într-o zonă cu un semnal WiFi puternic.

### Specificații tehnice pentru Wi-Fi:

- Frecvența: 2400 MHz–2483,5 MHz
- Putere max.: 20 dBm
- Standard: IEEE802.11b/g/n & Bluetooth® Energie redusă V4.2 <sup>1</sup>

## 6.3 Descărcarea și instalarea aplicației hOn

Există două modalități de a obține aplicația hOn:

### 1. Din magazinul de aplicații al smartphone-ului dvs.

- Scanați codul QR de mai jos sau accesați [go.haier-europe.com/download-app](http://go.haier-europe.com/download-app).
- Urmăriți instrucțiunile de pe dispozitivul dvs. pentru descărcare și instalare.



Descărcați  
aplicația hOn



### 2. Direct de la aparatul dvs.:

#### a. Prima pornire:

1. Porniți aparatul.
2. Selectați limba preferată.
3. Pe ecran va apărea un cod QR: scanați-l pentru a descărca aplicația hOn.

#### b. Pornirea ulterioară:

1. Porniți aparatul.
2. Apăsăți butonul  de pe panoul de control.
3. Pe ecran va apărea un cod QR: scanați-l pentru a descărca aplicația hOn.

## Observație: Înregistrare



Crearea unui profil (înscrisoare) este necesară numai la prima utilizare sau dacă contul dvs. A fost șters sau dezactivat. Pentru utilizările viitoare, conectați-vă pur și simplu cu adresa dvs. de e-mail și parola. Utilizați modul Demo din aplicație pentru a explora funcțiile Wi-Fi.

## 6.4 Împerecherea aparatelor



**Observație:** Rețeaua de acasă trebuie să fie setată la 2,4 GHz; rețelele care funcționează la 5 GHz nu sunt acceptate. Asigurați-vă că smartphone-ul dvs. este conectat la aceeași rețea Wi-Fi de 2,4 GHz pe care doriți să o utilizați pentru a configura aparatul.

1. Deschideți aplicația hOn, creați un profil nou (sau conectați-vă dacă aveți deja unul).
2. Atingeți „Adăugare aparat” și urmați instrucțiunile de pe ecranul smartphone-ului pentru a finaliza configurarea.

## 6.5 Activarea controlului de la distanță pentru tamburul inferior

1. Asigurați-vă că routerul este pornit și conectat la internet.
2. Încărcați rufele și închideți ușa.
3. Porniți aparatul.
4. Apăsați butonul .
5. Apăsați scurt butonul . Ușa se va bloca.
6. Porniți ciclul prin intermediul aplicației.
7. Controlul de la distanță poate fi, de asemenea, activat în timpul ciclului prin apăsarea scurtă a butonului .



## 6.6 Activarea controlului de la distanță pentru tamburul superior

1. Asigurați-vă că routerul este pornit și conectat la internet.
2. Încărcați rufele și închideți ușa.
3. Porniți aparatul.
4. Apăsați butonul .
5. Apăsați scurt butonul .
6. Porniți ciclul prin intermediul aplicației.
7. Controlul de la distanță poate fi, de asemenea, activat în timpul ciclului prin apăsarea scurtă a butonului .



## Observație: Expirarea controlului de la distanță

Puteți trimite o comandă din aplicație până la 24 de ore după activarea controlului de la distanță.

## 6.7 Dezactivarea controlului de la distanță pentru tamburul inferior

1. În timpul unui ciclu, puteți dezactiva controlul de la distanță prin apăsarea scurtă a butonului ; ciclul va continua. Puteți vizualiza starea ciclului în aplicație, dar nu veți putea trimite comenzi (de exemplu, stop/pauză).
2. Pentru tamburul inferior, dacă sunt îndeplinite toate condițiile de siguranță, puteți deschide ușa după ce funcția de control de la distanță a fost dezactivată.
3. Pentru a relua controlul de la distanță prin intermediul aplicației, asigurați-vă că ușa este închisă, apoi apăsați din nou scurt butonul .

## 6.8 Dezactivarea controlului de la distanță pentru tamburul superior

1. În timpul unui ciclu, puteți dezactiva controlul de la distanță prin apăsarea scurtă a butonului ; ciclul va continua. Puteți vizualiza starea ciclului în aplicație, dar nu veți putea trimite comenzi (de exemplu, stop/pauză).
2. Pentru tamburul superior, puteți deschide ușa după ce funcția de control de la distanță a fost dezactivată.
3. Pentru a relua controlul de la distanță prin intermediul aplicației, asigurați-vă că ușa este închisă, apoi apăsați din nou scurt butonul .

## 6.9 Sfârșitul ciclului cu controlul de la distanță

1. La sfârșitul ciclului, ușa poate fi deschisă dacă sunt îndeplinite toate condițiile de siguranță și controlul de la distanță este dezactivat.
2. După 2 minute, aparatul se va opri automat.

## 6.10 Oprirea modulului Wi-Fi și ștergerea acreditărilor de rețea

Pentru a șterge informațiile de rețea Wi-Fi salvate și pentru a dezactiva modulul Wi-Fi:

1. Asigurați-vă că aparatul este pornit.
2. Fără a începe niciun ciclu, accesați **meniul de setări al aparatului**.
3. Navigați la **secțiunea Wi-Fi** și selectați opțiunea de **resetare a acreditărilor Wi-Fi**. Sistemul vă va solicita să confirmați operațiunea.
4. Atingeți **Confirmare** pentru a continua resetarea sau **Anulare** pentru a anula operațiunea.
5. Informațiile de rețea stocate vor fi șterse. Pentru a ieși, selectați un program de spălare sau opriți aparatul.
6. Pentru reconectarea aparatului, eliminați aparatul din aplicația hOn și începeți o nouă procedură de asociere.





**Observație:** Utilizați această procedură numai dacă intenționați să vindeți aparatul.

<sup>1</sup> Denumirea Bluetooth® și siglele sunt mărci comerciale înregistrate deținute de Bluetooth SIG, Inc., iar orice utilizare a acestor mărci de către Candy Hoover Group Srl se face sub licență. Alte mărci comerciale și denumiri comerciale aparțin proprietarilor lor respectivi.

## Program de spălare

Program	Conceput pentru	Încărcătura max. de spălare, în kg	Temperatura de spălare în °C	Viteza de centrifugare în rpm
Smart AI	Adecvat pentru spălarea inteligentă a hainelor din bumbac, in, fibre chimice și alte materiale.	10	Rece, 20,30,40,60	0,400,600,800, 1000,1200
Eco 40-60	/	10	Rece, 20,30,40,60	0,400,600,800, 1000,1200,1400
Cămăși	Cămăși lavabile la mașină din bumbac sau amestecuri de bumbac.	3	Rece, 20,30,40	0,400,600,800,1000
Bumbac	Articole de îmbrăcăminte murdare în mod normal, confecționate din țesături de bumbac.	10	Rece, 20,30,40,60,90	0,400,600,800, 1000,1200,1400
Haine sintetice	Adecvat pentru spălarea hainelor din fibre chimice	5	Rece, 20,30,40,60	0,400,600,800, 1000,1200
Țesături delicate	Adecvat pentru spălarea hainelor ultra-ușoare.	3	Rece, 20,30	0,400,600
Articole bebeluși	Adecvat pentru spălarea hainelor pentru copii care pot fi spălate la mașină.	5	Rece, 20,30,40,60,90	0,400,600,800, 1000,1200
Anti-alergii	Utilizat pentru îndepărtarea acarienilor la temperaturi ridicate și spălarea hainelor din bumbac, in și fibre chimice, nu este adecvat pentru hainele din lână și mătase	5	Rece, 20,30,40,60,90	0,400,600,800, 1000,1200,1400
Rapid 15'	Adecvat numai pentru spălarea hainelor din bumbac, in și fibre chimice care nu sunt prea murdare.	1	Rece, 20,30,40	0,400,600,800, 1000,1200,1400
Lână	Adecvat pentru spălarea hainelor de lână, care pot fi spălate la mașina de spălat.	2,5	Rece, 20,30,40	0,400,600,800
Centrifugare	Deshidratați și uscați prin centrifugare numai hainele	10	/	0,400,600,800, 1000,1200,1400
Bumbac 20°C	Articole de îmbrăcăminte murdare în mod normal, confecționate din țesături de bumbac.	10	20	0,400,600,800, 1000,1200,1400
Sarcină XXL	Articole voluminoase cu murdărie normală, cum ar fi jachetele.	7	Rece, 20,30,40,60	0,400,600,800,1000
Cuvertură	Adecvat pentru spălarea hainelor din puf, care pot fi spălate la mașină	2,5	Rece, 20,30,40	0,400,600,800
Curățare tambur	Program cu apă extra fierbinte pentru curățarea mașinii de spălat.	/	90	/
Haine de sport	Potrivit pentru spălarea hainelor sport care pot fi spălate la mașina de spălat	3	Rece, 20,30,40	0,400,600,800,1000

# 7-Programe

Sarcina netă	Program	 (kg)	 (HH:MM)	<b>ENERGY</b> (kWh/Cicluri)	 (L/Cicluri)	Temperatura maximă (°C)	Viteza efectivă (U/Min)	 Conținut de umezeală (%)
10 kg	Eco 40-60	10,0	3:58	0,505	68,0	27	1330	53,0
	Eco 40-60	5,0	2:58	0,285	44,0	25	1330	53,0
	Eco 40-60	2,5	2:48	0,195	30,0	25	1330	55,0
	Bumbac 20°C	10,0	0:53	0,300	80,0	20	1000	65,0
	Bumbac 60°C	10,0	1:46	2,000	80,0	57	1330	55,0
	Lână 30°C	1,0	0:45	0,380	40,0	30	800	37,0
	Rapid 15' 30°C	1,0	0:23	0,380	40,0	30	1000	65,0



## Programe de uscare

Program	Conceput pentru	Încărcătura max. de uscare, în kg
Smart AI	Ciclu de detectare automată pentru articole de îmbrăcăminte din bumbac.	8
Eco	Ciclu eficient din punct de vedere energetic	8
Cămăși	Ciclu cu detectare automată pentru cămăși care pot fi uscate cu tambur.	2,5
Bumbac	Ciclu de detectare automată pentru articole de îmbrăcăminte din bumbac.	8
Haine sintetice	Adecvat pentru uscarea hainelor din fibre chimice rezistente la căldură.	3
Țesături delicate	Ciclu de detectare automată delicat pentru articole de îmbrăcăminte delicate.	3
Articole bebeluși	Adecvat pentru uscarea hainelor pentru copii rezistente la căldură.	3
Uscare specială	Potrivit pentru hainele care au nevoie de uscare pe sârmă.	1
Rapid 30'	Adecvat pentru uscarea rapidă a unor cantități mici sau îmbrăcăminte ușoară din fibre chimice sau bumbac, cu un timp de program scurt.	1
Lână	Potrivit pentru uscarea hainelor de lână, care pot fi spălate la mașina de spălat.	1
Cronometru	Adecvat pentru uscarea temporizată a hainelor care pot fi uscate de un tambur (cu excepția mătăsii, a lânii și a textilelor de casă), timpul de uscare poate fi selectat în funcție de greutatea și de conținutul de umiditate al hainelor.	/
Articole de exterior	Adecvat pentru uscarea hainelor de exterior, cum ar fi gecile de vânt care pot fi uscate în tambur.	2,5
Sarcină XXL	Potrivit pentru uscarea articolelor mari de îmbrăcăminte, care pot fi spălate la mașina de spălat.	4
Cuvertură	Adecvat pentru uscarea jachetelor și a vestelor din puf care pot fi uscate la tambur.	2
Prosoape	Adecvat pentru uscarea textilelor de uz casnic rezistente la căldură, cum ar fi prosoapele de baie.	3
Haine de sport	Potrivit pentru uscarea hainelor sport care pot fi spălate la mașina de spălat.	3

## Programul de îngrijire

Program	Conceput pentru
Haine sintetice	Potrivit pentru eliminarea prafului și a mirosurilor, pentru menținerea hainelor pufoase și îmbunătățirea fibrelor sintetice.
Mixte	Potrivit pentru eliminarea prafului și a mirosurilor, pentru menținerea hainelor pufoase și îmbunătățirea bumbacului și a inului, a fibrelor sintetice
Țesături delicate	Potrivit pentru eliminarea prafului și a mirosurilor, pentru menținerea hainelor pufoase și îmbunătățirea hainelor ușoare și fine.
Cămăși	Potrivit pentru încălzirea hainelor, dezumidificarea și îmbunătățirea cămășilor din bumbac și bumbac amestecat.
Lână	Potrivit pentru eliminarea prafului și a mirosurilor, pentru menținerea hainelor pufoase și îmbunătățirea lânii.
Sarcină XXL	Potrivit pentru eliminarea prafului și a acarienilor, pentru menținerea hainelor pufoase și îmbunătățirea articolelor mari.

1. Vă rugăm să păstrați hainele întinse în mod natural atunci când le introduceți.
2. Se recomandă ca hainele pentru adulți să fie îngrijite individual;
3. Cantitatea de haine pentru copii se recomandă să nu depășească 5 articole simultan.
4. Nu puneți țesături excesive sau supradimensionate, în special țesături de mătase, cuverturi de mătase etc.

În interfața de selectare a parametrilor programului, atingeți „” pe pictograma programului, faceți clic pe „Descrierea programului ” sau pe :- Sugestii de spălare” („:- Sugestii de uscare pentru programele de uscare și de îngrijire a hainelor) pentru a afișa descrierea programului și măsurile de precauție. Dacă există diferențe între descrierea ilustrată în manual și întreaga mașină, vă rugăm să consultați descrierea afișată pe întreaga mașină. Consultați eticheta energetică pentru informații despre consumul de energie. Consumul efectiv de energie poate fi diferit de cel declarat, în funcție de condițiile locale. Temperatura reală a apei poate diferi de temperatura declarată a ciclului.

## Îngrijirea lânii Woolmark

Ciclul de uscare a articolelor din lână, cu care este prevăzută această mașină, a fost testat și aprobat de The Woolmark Company. Ciclul este adecvat pentru uscarea articolelor de îmbrăcăminte din lână care sunt etichetate cu „spălare manuală”, cu condiția ca articolele de îmbrăcăminte să fie spălate într-un ciclu de spălare manuală aprobat de Woolmark și uscate în conformitate cu instrucțiunile emise de producătorul acestui aparat M2505.

Ciclul de spălare a articolelor din lână, cu care este prevăzută această mașină, a fost testat și aprobat de The Woolmark Company pentru spălarea articolelor de îmbrăcăminte din lână etichetate ca „spălare manuală”, cu condiția ca produsele să fie spălate în conformitate cu instrucțiunile de pe eticheta articolului de îmbrăcăminte și cu cele emise de producătorul acestei mașini de spălat. M2421.



# 8-Pregătire

## 8.1 Alimentarea cu energie electrică

Conectați mașina de spălat la o sursă de alimentare (220 V / 50 Hz; Fig. 8-1). Vă rugăm să consultați și secțiunea Instalare.

## 8.2 Racordarea la apă

- ▶ Înainte de racordare, verificați curățenia și limpezimea intrării de apă.
- ▶ Deschideți robinetul (Fig.8-2).

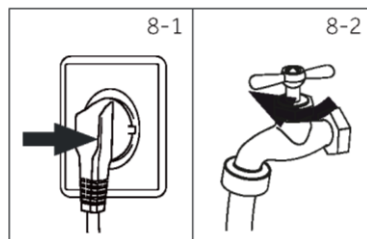

### Observație: Strângere

Înainte de utilizare, verificați dacă există scurgeri la îmbinările dintre robinet și furtunul de admisie, deschizând robinetul.

## 8.3 Pregătirea spălării

- ▶ Sortați hainele în funcție de țesătură (bumbac, materiale sintetice, lână sau mătase etc.) și de gradul de murdărie (Fig. 8-3). Citiți cu atenție informațiile privind îngrijirea de pe etichetele de spălare.
- ▶ Separați hainele albe de cele colorate. Spălați mai întâi manual textilele colorate pentru a verifica dacă acestea se decolorează sau lasă culoare.
- ▶ Goliți buzunarele (chei, monede etc.) și îndepărtați obiectele decorative mai grele (de ex., broșe), precum și obiectele inflamabile (șervețele de hârtie, brichete, chibrituri etc.).
- ▶ Articolele de îmbrăcăminte fără tivuri, articolele delicate și textilele fin țesute, cum ar fi perdelele fine, trebuie puse într-un sac de spălat pentru a proteja aceste rufe delicate (ar fi mai bine să fie spălate manual sau curățate chimic).
- ▶ Închideți fermoarele, sistemele de închidere cu arici și găscile, și asigurați-vă că nasturii sunt bine cusuți.
- ▶ Puneți articolele sensibile, cum ar fi rufele fără tivuri strânse, lenjeria delicată (lenjeria de corp) și articolele mici, cum ar fi șosetele, curelele, sutienele etc. într-un sac de spălat.
- ▶ Depliați țesăturile mari, cum ar fi cearșafuri de pat, cuverturi de pat etc.
- ▶ Întoarceți pe dos blugii și textilele imprimate, decorate sau cu multe culori; eventual, spălați-le separat.

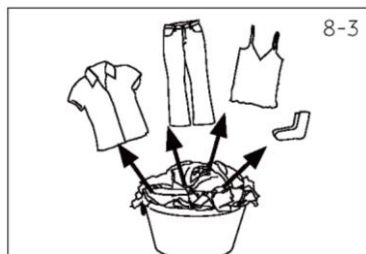

## Grafic de îngrijire

Spălare					
	Spălare până la 95 °C proces normal		Spălare până la 60 °C proces normal		Spălare până la 60 °C proces blând
	Spălare până la 40 °C proces normal		Spălare până la 40 °C proces blând		Spălare până la 40 °C proces foarte blând
	Spălare până la 30 °C proces normal		Spălare până la 30 °C proces blând		Spălare până la 30 °C proces foarte blând
	Spălare manuală, la maximum 40 °C		A nu se spăla		
Înălbire					
	Se permite orice tip de înălbire		Numai oxigen/ fără clor		A nu se înălbi
Uscare					
	Este posibilă folosirea uscătorului la temperatură normală		Este posibilă folosirea uscătorului la temperatură scăzută		A nu se usca la uscător
	Uscare pe sârmă		Uscare pe o suprafață orizontală		
Călcare					
	Călcare la o temperatură maximă de până la 200 °C		Călcare la o temperatură medie de până la 150 °C		Călcare la o temperatură scăzută de până la 110 °C: fără abur (călcatul cu abur poate provoca daune ireversibile)
	A nu se călca				
Îngrijirea profesională a textilelor					
	Curățarea chimică în tetracloretenă		Curățarea chimică în hidrocarburi		A nu se curăța chimic
	Curățare umedă profesională		A nu se folosi curățarea umedă profesională		

## 8.4 Încărcarea tamburului inferior al mașinii de spălat

- ▶ Puneți rufe, una câte una, la spălat.
- ▶ Nu supraîncărcați. Aveți în vedere încărcătura maximă diferită în funcție de program!  
Regula de bază pentru încărcătura maximă: Lăsați un spațiu de 15 cm între încărcătură și partea superioară a tamburului.
- ▶ Închideți ușa cu grijă. Asigurați-vă că nu se prinde nicio rufă în ușă.



### ATENȚIE!

Articolele netextile, precum și obiectele mici, desprinse sau cu muchii ascuțite pot provoca defecțiuni și deteriorarea hainelor și a aparatului.

## 8.5 Selectarea detergentului

- ▶ Eficiența și performanța spălării sunt influențate de calitatea detergentului utilizat.
- ▶ Folosiți numai detergent aprobat pentru spălatul la mașină.
- ▶ Dacă este necesar, folosiți detergenți specifici, de exemplu pentru țesături sintetice și de lână.
- ▶ Consultați recomandările de pe autocolantele detergenților pentru blatul de lucru.
- ▶ Nu utilizați agenți de curățare chimică, precum tricloretilena și produse similare.

## 8.6 Adăugarea detergentului și a balsamului

1. Apăsăți mânerul dozatorului din mijlocul mașinii pentru a scoate cutia dozatorului (Fig. 8-4).
2. Scoateți cutia dozatorului în poziția corespunzătoare și ridicați cu mâna dozatorul de sub bușonul moale de cauciuc din partea inferioară a cutiei, apoi scoateți cutia dozatorului în direcția săgeții (Fig. 8-5).
3. Deșurubați capacul cutiei dozatorului în sensul invers acelor de ceasornic, adăugați detergentul special și balsamul de rufe în cutia corespunzătoare a dozatorului, strângeți capacul în sensul acelor de ceasornic și strângeți cu atenție capacul la locul său pentru a evita scurgerile (Fig. 8-6).
4. După finalizarea adăugării, montați la loc cutia dozatorului în cutia dozatorului și apoi puneți cutia dozatorului înapoi.

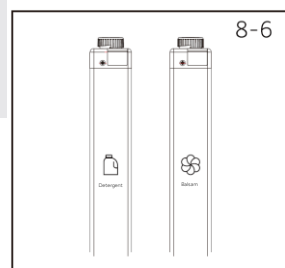
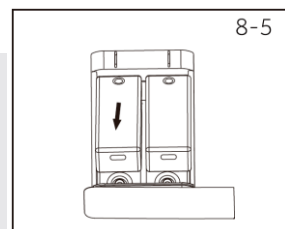
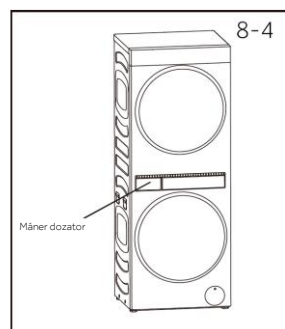

### Observație:

- ▶ Nu folosiți detergent sau balsam în exces.  
Urmați instrucțiunile de pe ambalajul detergentului.
- ▶ Umpleți întotdeauna cu detergent chiar înainte de începerea ciclului de spălare.
- ▶ Detergentul lichid concentrat trebuie diluat înainte de a fi adăugat.
- ▶ Alegeți cu atenție setările programului în funcție de simbolurile de îngrijire de pe toate etichetele rufelor și în conformitate cu tabelul de programe.

**Observație: Prima spălare**

Înainte de a utiliza produsul, se recomandă rularea unui ciclu Bumbac cu o temperatură de spălare de 95°C și o viteză de centrifugare de 800 rpm fără încărcătură, pentru a reduce mirosurile.

**8.7 Încheierea unui ciclu de spălare**

Când se termină un ciclu de spălare, se recomandă scoaterea încărcăturii cât mai curând posibil pentru a preveni șifonarea suplimentară.

Deschideți ușa pentru a preveni formarea umidității și mirosurilor.

Pentru a întrerupe un ciclu, apăsați „||”. Butonul va începe să lumineze intermitent. Apăsați-l din nou pentru a relua ciclul.

Pentru a încheia un ciclu înainte ca acesta să se termine, apăsați „||” pentru a întrerupe ciclul, apoi opriți aparatul ținând apăsat butonul „⏻” timp de 2 secunde. Dacă mai există apă în tambur, se recomandă rularea ciclului „Centrifugare” pentru a scurge apa.

**Observație: Blocare ușă**

- ▶ Din motive de siguranță, atunci când este pornit un ciclu de spălare, ușa inferioară a tamburului mașinii de spălat este blocată. Deschiderea ușii este posibilă numai la sfârșitul unui ciclu sau atunci când un ciclu este anulat corect, iar aparatul este într-o stare de siguranță.
- ▶ Mașina de spălat este în stare de siguranță, cu nivelul apei sub hublou, temperatura tamburului sub 55°C și tamburul staționar.

8-7

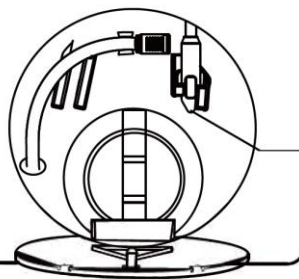

Tamburul inferior al mașinii de spălat se deblochează pentru situații de urgență

**8.8 În caz de urgență**

În caz de urgență (cum ar fi o pană de curent), puteți deschide manual încuietura ușii pentru a scoate rufele.

Dacă nivelul apei din mașina de spălat cu tambur inferior este mai mare decât deschiderea ușii, mai întâi scurgeți apa din tambur. Consultați procesul descris în „Filtru de pompare”.

Deschideți ușa filtrului de scurgere (Fig.8-7) și trageți maneta până când ușa se deblochează cu un clic ușor.

**Observație: Modul de așteptare**

Pentru a economisi energie, produsul va intra în modul de așteptare și afișajul se va opri după 2 minute de inactivitate.

## 8.9 Pregătirea uscătorului

Sortați articolele în încărcături de articole similare și în încărcături cu durată de uscare similară. Acest lucru previne posibilitatea ca unele articole să fie uscate excesiv, în timp ce altele sunt încă umede. Dacă este posibil, separați articole colorate de cele albe/deschise la culoare, mai ales atunci când sunt noi. Culoarea poate fi o problemă, mai ales dacă intenționați să întârziați începerea ciclului de uscare. Etichetele de îngrijire de pe articole de îmbrăcăminte oferă informații valoroase despre tipul de țesătură și despre modul în care ar trebui uscat articolul. Respectați întotdeauna indicațiile de pe etichetele hainelor.

Articolul/cerințele de uscare	Ciclu sugerat	Observații
Prosoape	Prosoape	Prosoapele produc o mulțime de scame și se uscă cel mai bine singure.
Cearșafuri, fețe de pernă	Lenjerie de pat	Asigurați-vă că deschiderile sunt închise/au nasturii încheiați înainte de a le pune în uscător.
Delicate, țesături fine	Țesături delicate	Puteți reduce în continuare nivelul de uscare la umed pentru articolele foarte delicate.
Haine mixte	Bumbac sau haine sintetice	Asigurați-vă că articolele pot rezista în siguranță la căldură.

## 8.10 Înainte de a încărca articolele

- ▶ Verificați buzunarele pentru obiecte care ar putea deteriora hainele sau ar putea fi prinse în uscător. Închideți fermoarele, găicile și alte elemente de prindere (de exemplu, închideți deschiderile fețelor de plapumă/pătură) și îndepărtați firele trase. Acestea pot deteriora atât uscătorul, cât și hainele.
- ▶ Articolele de îmbrăcăminte cu imprimare serigrafică trebuie întoarse pe dos pentru a preveni deteriorarea imprimării.
- ▶ Verificați dacă filtrul de scame este curat.

## 8.11 Încărcarea

- ▶ Articolele de îmbrăcăminte trebuie încărcate corect pentru a reduce la minimum cutarea și șifonarea lor, precum și pentru a asigura uscarea uniformă a încărcăturii.
- ▶ Lăsați suficient spațiu în uscător pentru ca hainele să se învârtă liber. Încărcați uscătorul în funcție de spațiul pe care îl ocupă hainele atunci când sunt uscate mai degrabă decât atunci când sunt ude.
- ▶ Scuturați hainele și încărcați-le pe rând pentru a ajuta articolele să se usuce uniform și pentru a reduce încurcarea.
- ▶ Uscați împreună articole de îmbrăcăminte care se calcă (cămăși elegante) la nivelul de uscare Umed cu opțiunea Anti-șifonare activată. Acest lucru va ajuta la reducerea șifonării și a nevoii de călcare.
- ▶ Agățați hainele imediat ce se încheie ciclul de uscare pentru a reduce nevoia de călcare.

### 8.12 Duratele de uscare

- ▶ Uscarea încărcăturilor foarte mici este inefficientă. Încercați să uscați încărcături medii spre mari.
- ▶ Articolele grele (prosoape, cearșafuri din flanelă) se usucă mai greu decât articolele ușoare (cearșafuri și cămăși din bumbac sintetic și poliester).
- ▶ Durata de uscare poate fi redusă prin centrifugarea încărcăturii de rufe spălate la cea mai mare viteză de centrifugare potrivită pentru tipul încărcăturii.
- ▶ Verificați articolele voluminoase în timpul ciclului pentru a asigura uscarea uniformă; opriți uscătorul și re poziționați articolul dacă este necesar.

### 8.13 Scame

Unele articole lasă scame, în timp ce pe alte articole se pun scame. Uscați întotdeauna separat articolele care lasă scame de cele pe care se pun scame.

Articole lasă scame	Articole pe care se pun scame
Prosoape	Sintetice, de exemplu polar, fleece
Cearșafuri din flanelă	Catifea
	Bumbac, poliester

Articolele delicate sau care se pot deteriora ușor (de exemplu, ciorapi de nailon, țesături fine, țesături brodate delicate) trebuie uscate separat, utilizând ciclul „Delicate”.



## Utilizare responsabilă din punct de vedere ecologic

### Spălare

- ▶ Pentru a obține cea mai bună utilizare a energiei, apei, detergentului și timpului, trebuie să folosiți încărcătura maximă recomandată.
- ▶ Nu supraîncărcați (spațiul liber de deasupra rufelor trebuie să fie de o palmă).
- ▶ Pentru rufe ușor murdare, selectați programul „Rapid 15”.
- ▶ Alegeți cea mai scăzută temperatură de spălare adecvată, detergentii moderni curăță eficient sub 60°C.
- ▶ Creșteți setările implicite numai dacă există multe pete.
- ▶ Stoarceți rufe cu viteza maximă de centrifugare dacă doriți să folosiți ulterior un program de uscare.

### Uscare

- ▶ Se recomandă utilizarea dimensiunii maxime a încărcăturii.
- ▶ Separați rufe înainte de a începe programul de uscare.



## AVERTISMENT!

- ▶ Înainte de curățare și întreținere, scoateți ștecărul de alimentare din priză.
- ▶ După curățare și întreținere, montați la loc componentele în ordine inversă.

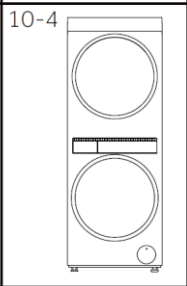
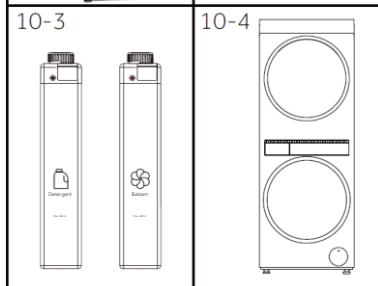
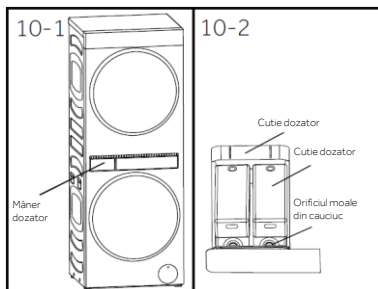

### 10.1 Curățarea sertarului pentru detergent

- ▶ Apăsăți mânerul dozatorului din mijlocul mașinii pentru a scoate cutia dozatorului (Fig. 10-1).
- ▶ Trageți cutia dozatorului în poziția corespunzătoare, ridicați cu mâna partea inferioară a cutiei dozatorului de sub bușonul moale de cauciuc și apoi scoateți cutia dozatorului în direcția (Fig. 10-2).
- ▶ Țineți cu mâna zona de presare auxiliară inferioară a cutiei dozatorului (Fig. 10-3), înclinați ușor colierul în sus și apoi scoateți cutia dozatorului afară din mașină.
- ▶ Clățiți interiorul cutiei dozatorului cu apă și ștergeți exteriorul cutiei dozatorului și exteriorul cutiei dozatorului cu un prosop.
- ▶ Utilizați un prosop pentru a curăța interiorul fantei de pe mașină.
- ▶ Întoarceți cutia dozatorului și cutia dozatorului în pozițiile lor inițiale.

### 10.2 Curățarea mașinii

- ▶ Scoateți aparatul din priză în timpul curățării și întreținerii.
- ▶ Folosiți o cârpă moale cu săpun lichid pentru a curăța carcasa mașinii (Fig. 10-4) și componentele din cauciuc.
- ▶ Nu utilizați substanțe chimice organice sau solvenți corozivi.

### 10.3 Supapa de admisie a apei și filtrul supapei de admisie

Pentru a preveni blocarea alimentării cu apă din cauza substanțelor solide, cum ar fi calcarul, curățați periodic filtrul supapei de admisie.

- ▶ Scoateți cablul de alimentare și opriți alimentarea cu apă.
- ▶ Deșurubați furuncul de admisie a apei din partea din spate (Fig. 10-5) a aparatului, precum și de la robinet.
- ▶ Spălați filtrele cu apă și o perie (Fig. 10-6).
- ▶ Introduceți filtrul și montați furuncul de admisie.

### 10.4 Curățarea tamburului

- ▶ Îndepărtați din tambur obiectele spălate accidental, în special piesele metalice, cum ar fi ace, monede etc. (Fig. 10-7), deoarece acestea provoacă pete de rugină și deteriorări.
- ▶ Pentru îndepărtarea petelor de rugină, folosiți un detergent fără clor. Respectați indicațiile de avertizare ale producătorului agentului de curățare.
- ▶ Nu folosiți obiecte dure sau bureți din sârmă pentru curățare.

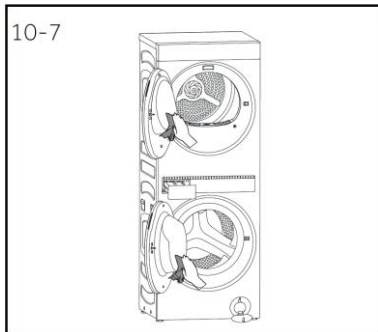
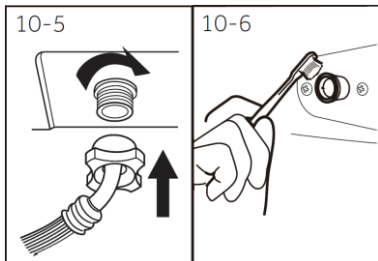

# 10-Îngrijire și curățare

## 10.5 Curățarea filtrului de scame al tamburului superior

### 10.5.1 Curățarea filtru principal

Pentru a asigura rezultate bune la uscare, curățați filtrul principal înainte sau după fiecare ciclu.

1. Deschideți ușa tamburului superior (Fig. 10-8)
2. Scoateți filtrul principal din mașină (Fig. 10-9)
3. Deschideți filtrul (Fig. 10-10)
4. Utilizați un prosop umed pentru a curăța resturile de puf și scame de pe fiecare plasă (Fig. 10-11).

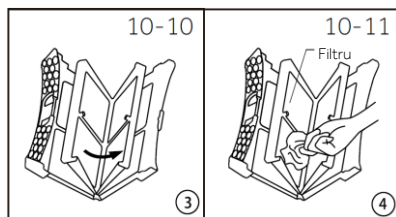
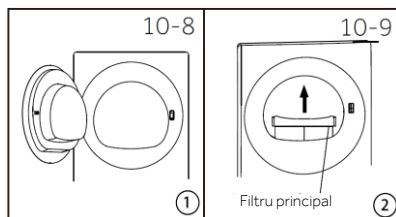

### AVERTISMENT!

- ▶ În cazul în care clătiți filtrul cu apă, asigurați-vă că suprafața filtrului este uscată sau ștersă înainte de a-l pune la loc.
- ▶ Când curățați filtrul principal, curățați praful din jurul garniturii filtrului, geamul ușii de uscare, conducta de aer de uscare și alte colțuri.

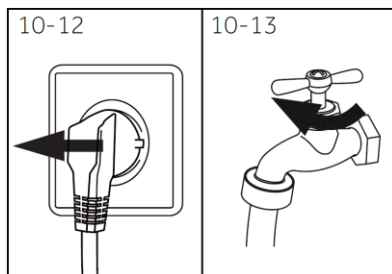

10-12



10-13

## 10.6 Perioade lungi de neutilizare

Dacă aparatul nu este utilizat pentru o perioadă mai lungă de timp:

1. Scoateți ștecărul electric (Fig. 10-12).
2. Închideți alimentarea cu apă (Fig. 10-13).
3. Deschideți ușa pentru a preveni formarea umidității și mirosurilor. Lăsați ușa deschisă atunci când nu utilizați aparatul. Înainte de următoarea utilizare, verificați cu atenție cablul de alimentare, admisia de apă și furtunul de scurgere. Asigurați-vă că totul este instalat corect și că nu există scurgeri.

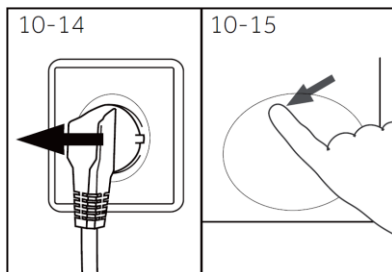

10-14

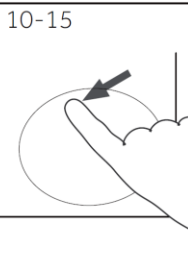

10-15

## 10.7 Filtrul pompei

Curățați filtrul o dată pe lună și verificați filtrul pompei, de exemplu, dacă aparatul:

- ▶ Apa nu se scurge.
- ▶ Nu centrifughează.
- ▶ Produce un zgomot neobișnuit în timpul funcționării.

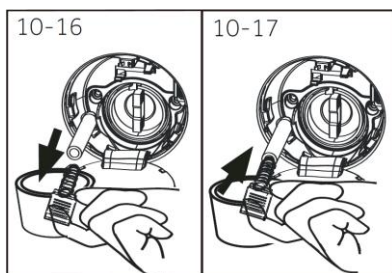

10-16

10-17



## AVERTISMENT!

Risc de opărire! Apa din filtrul pompei poate fi foarte fierbinte! Înainte de orice operațiune, asigurați-vă că apa s-a răcit.

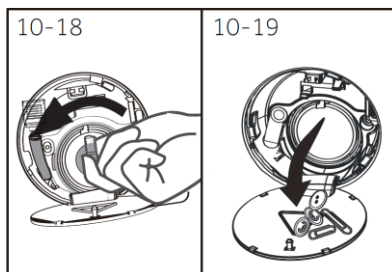

10-18

10-19

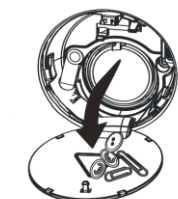

1. Opriiți și scoateți aparatul din priză (Fig. 10-14).
2. Împingeți și deschideți clapeta de service (Fig. 10-15).
3. Aveți la îndemână un recipient plat pentru a colecta apa reziduală (Fig. 10-16). Poate fi vorba de cantități mari!
4. Trageți furtunul de scurgere în afară și țineți capătul acestuia deasupra recipientului (Fig. 10-16).
5. Scoateți dopul de etanșare din furtunul de scurgere (Fig. 10-16).
6. După golirea completă, închideți furtunul de scurgere (Fig. 10-17) și puneți-l înapoi în mașină.
7. Deșurubați și scoateți filtrul pompei în sens invers acelor de ceasornic (Fig. 10-18).
8. Îndepărtați contaminanții și murdăria (Fig. 10-19).

# 10-Îngrijire și curățare

9. Curățați cu grijă filtrul pompei, de ex., folosind apă de la robinet (Fig. 10-20).
10. Puneți-l la loc și fixați-l bine (Fig. 10-21).
11. Închideți clapeta de service.

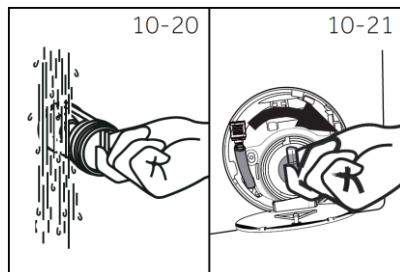

Multe dintre problemele apărute ar putea fi rezolvate de către dumneavoastră fără o expertiză specifică. În cazul unei probleme, verificați toate posibilitățile prezentate și urmați instrucțiunile de mai jos înainte de a contacta un serviciu post-vânzare. Consultați ASISTENȚĂ PENTRU CLIENȚI.



## AVERTISMENT!

- ▶ Înainte de întreținere, dezactivați aparatul și deconectați ștecărul de la priza de rețea.
- ▶ Echipamentele electrice trebuie să fie întreținute numai de către experți calificați în domeniul electric, deoarece reparațiile necorespunzătoare pot provoca daune considerabile.
- ▶ În cazul în care cablul de alimentare este deteriorat, pentru a evita pericolele, acesta trebuie înlocuit de către producător, agentul său de service sau persoane cu calificări similare.

### 11.1 Depanarea cu codul de afișare

Problemă	Cauză	Soluție
CLr FLtr	<ul style="list-style-type: none"> <li>• Anomalie la scurgere.</li> </ul>	<ul style="list-style-type: none"> <li>• Verificați dacă țeava de scurgere este blocată sau îndoită. Verificați și curățați filtrul de scurgere.</li> </ul>
E2	<ul style="list-style-type: none"> <li>• Anomalie blocare ușă</li> </ul>	<ul style="list-style-type: none"> <li>• Dacă programul tocmai a început și ușa nu este blocată, închideți din nou ușa și apăsați butonul de pornire.</li> <li>• La sfârșitul programului, dacă ușa nu se deblochează, întrerupeți ușor alimentarea cu apă și curent și contactați personalul de întreținere.</li> </ul>
E4	<ul style="list-style-type: none"> <li>• Consumul anormal de apă, robinetul nu este deschis sau închis.</li> </ul>	<ul style="list-style-type: none"> <li>• Verificați dacă robinetul este deschis, presiunea apei este prea scăzută sau apa este oprită.</li> </ul>
FH	<ul style="list-style-type: none"> <li>• Modulul wireless nu poate fi configurat.</li> </ul>	<ul style="list-style-type: none"> <li>• Porniți din nou mașina de spălat și apăsați butonul de pornire pentru a o porni.</li> </ul>



### Observație:

Când se aude o serie continuă de semnale sonore și pe afișaj apare un șir de coduri, înseamnă că s-a produs o defecțiune. Apelați la tehnicianul de service Haier instruit și autorizat.

# 11-Depanare

## 11.2 Depanare fără cod de afișare

<b>Problemă</b>	Aparatul nu funcționează.
<b>Cauză</b>	a. Programul nu a fost încă pornit. b. Ușa nu este închisă corespunzător. c. Aparatul nu a fost pornit. d. Pană de curent. e. Blocarea tastelor este activată.
<b>Soluție</b>	a. Verificați programul și porniți-l. b. Închideți ușa în mod corespunzător. c. Porniți aparatul. d. Verificați alimentarea cu energie electrică. e. Dezactivați blocarea tastelor.

<b>Problemă</b>	Aparatul nu va fi umplut cu apă.
<b>Cauză</b>	a. Fără apă. b. Furtunul de admisie este îndoit. c. Filtrul furtunului de admisie este blocat. d. Presiunea apei este mai mică de 0,05 MPa. e. Ușa nu este închisă corespunzător. f. Întreruperea alimentării cu apă.
<b>Soluție</b>	a. Verificați robinetul de apă. b. Verificați furtunul de admisie. c. Deblocați filtrul furtunului de admisie. d. Verificați presiunea apei. e. Închideți ușa în mod corespunzător. f. Asigurați alimentarea cu apă.

<b>Problemă</b>	Mașina evacuează apa în timpul umplerii.
<b>Cauză</b>	a. Înălțimea furtunului de scurgere este sub 80 cm. b. Capătul furtunului de scurgere poate ajunge în apă.
<b>Soluție</b>	a. Asigurați-vă că furtunul de scurgere este instalat corect. c. Asigurați-vă că furtunul de scurgere nu se află în apă.

<b>Problemă</b>	Funcționarea se oprește înainte de finalizarea ciclului de spălare.
<b>Cauză</b>	a. O defecțiune la apă sau la electricitate
<b>Soluție</b>	a. Verificați alimentarea cu energie electrică și apă.

<b>Problemă</b>	Eroare la scurgere.
<b>Cauză</b>	a. Furtunul de scurgere este blocat. b. Filtrul pompei este blocat. c. Capătul furtunului de scurgere este la o înălțime mai mare de 100 cm deasupra nivelului podelei.
<b>Soluție</b>	a. Deblocați furtunul de scurgere. b. Curățați filtrul pompei. c. Asigurați-vă că furtunul de scurgere este instalat corect.

<b>Problemă</b>	Vibrații puternice în timpul centrifugării.
<b>Cauză</b>	a. Nu toate șuruburile de transport au fost îndepărtate. b. Aparatul nu are o poziție stabilă. c. Încărcătura mașinii nu este corectă.
<b>Soluție</b>	a. Îndepărtați toate șuruburile de transport. b. Asigurați-vă că terenul este solid și că poziția este nivelată. c. Verificați greutatea încărcăturii și echilibrul.

<b>Problemă</b>	Funcționarea se oprește pentru o perioadă de timp.
<b>Cauză</b>	a. Aparatul afișează codul de eroare. b. Problemă din cauza modelului de încărcare. c. Programul efectuează ciclul de înmuiere.
<b>Soluție</b>	a. Luați în considerare codurile de afișare. b. Reduceți sau ajustați încărcătura. c. Anulați programul și reporniți.

<b>Problemă</b>	Spumă excesivă în tambur și/sau în sertarul cu detergent.
<b>Cauză</b>	a. Detergentul nu este un produs adecvat. b. Utilizarea în exces a detergentului.
<b>Soluție</b>	a. Verificați recomandările privind detergentul. b. Reduceți cantitatea de detergent.

<b>Problemă</b>	Reglarea automată a timpului de spălare.
<b>Cauză</b>	a. Durata programului de spălare va fi ajustată.
<b>Soluție</b>	a. Acest lucru este normal și nu afectează funcționalitatea.

<b>Problemă</b>	Centrifugarea nu funcționează.
<b>Cauză</b>	a. Dezechilibrul rufelor.
<b>Soluție</b>	a. Verificați încărcătura mașinii și rufele și rulați din nou un program de centrifugare.

<b>Problemă</b>	Rezultat nesatisfăcător al spălării.
<b>Cauză</b>	a. Gradul de murdărire și pete nu este adecvat pentru ciclul ales. b. Cantitatea de detergent nu a fost suficientă c. Încărcătura maximă a fost depășită. d. Rufele erau distribuite neuniform în tambur.
<b>Soluție</b>	a. Selectați un alt program. b. Alegeți detergentul în funcție de gradul de murdărire sau de pete, urmând specificațiile producătorului. c. Reduceți încărcătura. d. Descălciți rufele.

<b>Problemă</b>	Pe rufe se observă reziduuri de pudră de spălare.
<b>Cauză</b>	a. Particulele nedizolvate de detergent pot rămâne sub formă de pete albe pe rufe.
<b>Soluție</b>	a. Efectuați o clătire suplimentară. b. Încercați să periați punctele de pe rufele uscate. c. Alegeți un alt detergent.

<b>Problemă</b>	Rufele au pete gri.
<b>Cauză</b>	a. Provocate de grăsimi, cum ar fi uleiurile, cremele sau unguentele.
<b>Soluție</b>	a. Aplicați înainte pe rufe un detergent special.

<b>Problemă</b>	Cantitate mică de apă în tambur la sfârșitul ciclului
<b>Cauză</b>	a. Furtunul de scurgere este blocat. b. Condițiile de mediu pot afecta funcționarea uscătorului.
<b>Soluție</b>	a. Verificați dacă furtunul de scurgere este blocat. b. Verificați dacă furtunul de scurgere este încă atașat la partea din spate a mașinii și nu este îndoit sau strivit. c. În cazul în care condițiile sunt deosebit de calde, umede sau reci, este posibil ca apa să se recondenseze în tambur sau pe partea interioară a ușii

<b>Problemă</b>	Zgomote
<b>Cauză</b>	a. Uscătorul este supraîncărcat. b. Uscătorul emite zgomote necunoscute.
<b>Soluție</b>	a. Scoateți câteva articole din uscător b. La începutul ciclului, uscătorul poate emite niște zgomote necunoscute atunci când pornește compresorul. Acest lucru este normal.

<b>Problemă</b>	Vibrații
<b>Cauză</b>	a. Uscătorul nu este instalat pe o suprafață stabilă b. Uscătorul nu este așezat la nivel. c. Uscătorul este supraîncărcat.
<b>Soluție</b>	a. Asigurați-vă că uscătorul este instalat pe o suprafață plană și stabilă. b. Asigurați-vă că uscătorul este așezat la nivel. c. Scoateți câteva articole din uscător.

<b>Problemă</b>	Șifonare
<b>Cauză</b>	a. Ciclul selectat nu este adecvat pentru sarcină. b. Uscătorul este supraîncărcat. c. Nivelul de uscare selectat este prea mare pentru tipul de încărcătură.
<b>Soluție</b>	a. Alegeți ciclul corespunzător. b. Consultați „Cicluri de uscare”. c. Scoateți câteva articole din uscător. Încercați să selectați un nivel de uscare mai scăzut.

# 11-Depanare

<b>Problemă</b>	Deteriorarea țesăturii
<b>Cauză</b>	<ol style="list-style-type: none"><li>Instrucțiunile de pe eticheta de îngrijire nu au fost respectate.</li><li>Nivelul de uscare selectat nu este adecvat pentru tipul de țesătură.</li><li>Părți metalice pe articole sau în încărcătură.</li><li>Articole care nu sunt separate sau uscate la un ciclu adecvat pentru tipul de țesătură.</li><li>A folosit un ciclu cu DURATĂ DE USCARE stabilită și nu a monitorizat nivelul de uscare a hainelor în timpul ciclului.</li></ol>
<b>Soluție</b>	<ol style="list-style-type: none"><li>Urmați instrucțiunile de pe eticheta privind modul de întreținere a articolelor.</li><li>Asigurați-vă că nivelul de uscare selectat este adecvat pentru tipul de țesătură. Consultați eticheta privind modul de întreținere a articolelor.</li><li>Închideți fermoarele și alte închizători înainte de a pune articolele în uscător.</li><li>Uscați împreună articole similare. Asigurați-vă că este selectat un ciclu adecvat.</li><li>Asigurați-vă că ați verificat nivelul de uscare a hainelor în timpul ciclului atunci când folosiți programele cu durată stabilită, pentru a evita uscarea excesivă.</li></ol>

<b>Problemă</b>	Scămoșare
<b>Cauză</b>	<ol style="list-style-type: none"><li>Filtrul de scame nu a fost curățat sau înlocuit.</li><li>Articolele încărcate nu sunt sortate corect.</li><li>Haine prea uscate.</li></ol>
<b>Soluție</b>	<ol style="list-style-type: none"><li>Asigurați-vă că filtrul de scame este curățat după fiecare ciclu și înlocuit corect. Consultați „Curățarea filtrului de scame al tamburului superior”.</li><li>Uscați articolele care lasă scame separat de cele pe care se pun scame. De asemenea, uscați împreună culori asemănătoare, de exemplu articole de culoare deschisă cu articole de culoare deschisă, articole de culoare închisă cu articole de culoare închisă. Consultați „Pregătirea uscătorului”.</li><li>Uscarea excesivă a hainelor în uscător poate face ca acestea să atragă scame. Utilizați un ciclu de detectare automată sau asigurați-vă că verificați încărcătura dacă utilizați ciclurile de uscare cu durată stabilită, pentru a evita uscarea excesivă.</li></ol>

<b>Problemă</b>	Transfer de vopsea
<b>Cauză</b>	<ol style="list-style-type: none"><li>Articole albe/deschise la culoare și cele colorate care nu sunt separate înainte de uscare</li><li>Articole umede lăsate în uscător pentru perioade lungi de timp înainte de uscare.</li></ol>
<b>Soluție</b>	<ol style="list-style-type: none"><li>Nu uitați să separați articolele albe/deschise la culoare de cele colorate înainte de a le pune în uscător.</li><li>Consultați „Pregătirea uscătorului” pentru recomandări de prevenire a transferului de vopsea.</li></ol>

<b>Problemă</b>	Încălcire
<b>Cauză</b>	<ol style="list-style-type: none"><li>Articolele nu sunt separate în timpul încărcării.</li><li>Articole încărcate incorect în uscător.</li><li>Încărcătura este prea mare.</li><li>Așternuturile și cuverturile de plapumă/pătură, datorită dimensiunilor lor, se pot încurca.</li></ol>
<b>Soluție</b>	<ol style="list-style-type: none"><li>Încercați să separați articolele mai mari de cele mai mici.</li><li>Încărcați articolele pe rând în uscător. Nu puneți articole împăturite în uscător.</li><li>Încercați să uscați încărcături mai mici. Unele cicluri au o dimensiune maximă a sarcinii mai mică. Consultați „Cicluri de uscare”.</li><li>Uscați cearșafurile și husele de plapumă/pătură separat de celelalte rufe, în afară de prosoape. Asigurați-vă că husele de plapumă/pătură sunt închise la nasturi sau prinse înainte de uscare. Încercați să adăugați un prosop înnodat la încărcăturile de așternuturi dacă rufe se încurcă mult.</li></ol>



## Observație: Formarea spumei

Dacă se detectează prea multă spumă în timpul ciclului de centrifugare, motorul se oprește și pompa de scurgere va fi activată timp de 90 de secunde. Dacă această eliminare a spumei eșuează de până la trei ori, programul se încheie fără centrifugare.

# 12-Asistență pentru clienți

Vă recomandăm să apelați la serviciul de asistență pentru clienți Haier și să utilizați piese de schimb originale. Perioada minimă în care vor exista piesele de schimb pentru mașina de spălat de uz casnic este de 10 ani.

Dacă aveți o problemă cu aparatul dumneavoastră, consultați mai întâi secțiunea Depanare.

Dacă nu găsiți o soluție acolo, contactați:

- ▶ distribuitorul local.
- ▶ zona de service și asistență pe [www.haier-europe.com](http://www.haier-europe.com), unde puteți găsi numere de telefon și întrebări frecvente și unde puteți activa cererea de service.

Pentru informații specifice despre produs, accesați site-ul oficial Haier și căutați modelul pe care îl utilizați, faceți clic pe produs pentru a accesa pagina de detalii, apoi clic pe „documente” pentru a găsi manualul de utilizare și pentru a-l descărca. Puteți găsi, de asemenea, informații despre produs pe această pagină.

Pentru a contacta serviciul nostru, asigurați-vă că aveți la dispoziție următoarele date.

Informațiile se găsesc pe plăcuța de identificare.

Model \_\_\_\_\_ Număr de serie. \_\_\_\_\_

De asemenea, verificați cardul de garanție furnizat împreună cu produsul, în caz de garanție.

Pentru solicitări generale de informații comerciale, în continuare se indică adresele noastre din Europa:

## Adrese Haier din Europa

Țară *	Adresa poștală	Țară *	Adresa poștală
Italia	Haier Europe Trading SRL Via De Cristoforis, 12 21100 Varese ITALIA	Franța	Haier France SAS 3-5 rue de s Graviers 92200 Neuilly sur Seine FRANȚA
Spania Portugalia	Haier Iberia SL Pg. Garcia Faria, 49-51 08019 Barcelona SPANIA	Belgia-FR Belgia-NL Olanda Luxemburg	Haier Benelux SA Anderlecht Route de Lennik 451 BELGIA
Germania Austria	Haier Deutschland GmbH Hewlett-Packard-Str. 4 D-61352 Bad Homburg GERMANIA	Polonia Ungaria Grecia România Rusia	Haier Poland Sp.zo.o.AI. Jerozolimskie 181B 02-222 Warszawa POLONIA
Regatul Unit al Marii Britanii	Haier <b>Smart Home UK&amp;I Ltd</b> 302 Bridgewater Place, Birchwood Park, Warrington, Regatul Unit WA3 6XG	Republica Cehă și Slovacia	Haier Europe ČR s.r.o. Sokolovská 651/136a, 186 00 Praha 8, Republica Cehă

Pentru mai multe informații, consultați [www.haier-europe.com](http://www.haier-europe.com).

# Haier



Points de collecte sur [www.quefairedemesdechets.fr](http://www.quefairedemesdechets.fr)  
Privilégiez la réparation ou le don de votre appareil !



0020511802E