

# Haier

## Centar za pranje veša

CLC108GNU1



Preuzmite aplikaciju  
hOn Smart Home.



## Uputstvo za upotrebu

- Pažljivo pročitajte ovo uputstvo pre upotrebe
- Kompanija zadržava pravo da tumači uputstva
- Pogledajte stvarni proizvod za izgled proizvoda
- Čuvajte ga na odgovarajući način nakon čitanja
- U slučaju tehnoloških ili softverskih unapređenja proizvoda, dodatno obaveštenje neće biti dato



## Hvala vam što ste kupili Haier proizvod.

Pažljivo pročitajte ovo uputstvo za upotrebu pre upotrebe uređaja. Uputstva sadrže važne informacije koje će vam pomoći da iskoristite sve prednosti uređaja i osigurajte bezbednu i pravilnu ugradnju, upotrebu i održavanje.

Držite ovo uputstvo na pogodnom mestu kako biste uvek mogli da ga pročitate.

Ako prodajete uređaj, poklanjajte ga ili ostavljate kada se selite, obavezno prosledite i ovo uputstvo za upotrebu kako bi novi vlasnik mogao da se upozna sa uređajem i bezbednosnim upozorenjima.

### Legenda



**Upozorenje!** – važne bezbednosne informacije



Opšte informacije i saveti



Informacije o životnoj sredini



Upozorenje: Opasnost od požara/zapaljivih materijala



Pročitajte uputstva



### Odlaganje

Pomozite u zaštiti životne sredine i zdravlja ljudi. Stavite ambalažu u odgovarajuće kontejnere da biste je reciklirali. Pomozite u recikliranju otpada električnih i elektronskih uređaja. Nemojte odlagati uređaje označene ovim simbolom zajedno sa otpadom iz domaćinstva. Vratite proizvod u lokalno postrojenje za reciklažu ili se obratite opštinskoj kancelariji da biste dobili savet o adekvatnom odlaganju.

Bezbednosne informacije.....	3
Opis proizvoda.....	10
Instalacija.....	12
Tehnički podaci.....	17
Kontrolna tabla.....	19
hOn aplikacija.....	24
Programi.....	27
Priprema.....	30
Eko-Štedljivo pranje.....	36
Održavanje i čišćenje.....	37
Rešavanje problema.....	41
Korisnički servis.....	45

**Pre prvog uključivanja uređaja, pročitajte i sačuvajte ovo uputstvo.**



## **UPOZORENJE!**

### **Značenje simbola na mašini za pranje i sušenje veša**



Upozorenje: Opasnost od požara/zapaljivih materijala



Pročitajte uputstva

### **Pre prve upotrebe**

- ▶ Nemojte rukovati ovom mašinom ako je oštećena tokom transporta. Obratite se svom prodavcu ili Haier serviseru.
- ▶ Uverite se da su svi transportni vijci uklonjeni pre pokretanja uređaja. U suprotnom može doći do oštećenja uređaja.
- ▶ Uklonite svu ambalažu i držite van domašaja dece.
- ▶ Ovaj uređaj je težak, preporučujemo da 2 osobe pomeraju i montiraju uređaj.
- ▶ Ovaj proizvod je namenjen za ličnu, porodičnu ili kućnu upotrebu. Ovaj proizvod nije namenjen za komercijalnu upotrebu. Svaka komercijalna upotreba će prekinuti garanciju proizvođača ovog proizvoda.

### **Svakodnevna upotreba**

- ▶ Ovaj uređaj nije namenjen za osobe (uključujući i decu) koje imaju ograničene fizičke, senzorne ili mentalne sposobnosti, kojima nedostaje iskustvo ili znanje, osim ako ih nadzire ili daje uputstva o njegovoj upotrebi osoba koja je odgovorna za njihovu bezbednost.
- ▶ Nadgledajte decu kako biste bili sigurni da se ne igraju uređajem ili da se ne penju u bubanj.
- ▶ Nemojte njihati ili opterećivati vrata.
- ▶ Uređaj treba koristiti samo za odeću preporučenu za mašinsko pranje/sušenje. Uvek sledite savete na etiketi za negu.

# 1-Bezbednosne informacije



## UPOZORENJE!

### Svakodnevna upotreba

- ▶ Nemojte dodirivati ili rukovati mašinom mokrim rukama ili bosih nogu.
- ▶ Ne stavljajte mokru odeću koja kaplje u uređaj ili na njega jer to može izazvati opasnost od električne struje.
- ▶ Nemojte koristiti uređaj ako su na odeći korišćene industrijske hemikalije (npr. rastvarači).
- ▶ Izvadite sve predmete kao što su upaljači i šibice iz džepova.
- ▶ Podignite rajsferšlus, pričvrstite labave konce i zaštitite ukrase kako biste sprečili da se odeća ošteti i zapetlja.
- ▶ Odeća koja sadrži metalna pojačanja ne sme se stavljati u uređaj. Ako je potrebno, koristite odgovarajuću vreću ili mrežu za veš.
- ▶ Uređaj može da se zagreje tokom rada, budite oprezni ako se nalazite u neposrednoj blizini.
- ▶ Isključite uređaj iz utičnice pre održavanja. Prilikom isključivanja mašine iz struje povucite za utikač, a ne za kabl.
- ▶ Uverite se da nema neželjenih predmeta unutar bubnja pre početka ciklusa.
- ▶ Uverite se da je temperatura okoline između 5 °C i 35 °C pre upotrebe uređaja.

### Kapacitet

Nemojte preopterećivati uređaj preko njegovog nominalnog kapaciteta:

- ▶ **MAKSIMALNI KAPACITET PRANJA/SUŠENJA:** 10/8 kg
- ▶ Kapacitet se odnosi na maksimalnu suhu težinu predmeta koje uređaj može oprati/osušiti u bilo kom trenutku.



## UPOZORENJE!

### Informacije o mašini za pranje veša

- ▶ Ne otvarajte fioku posude za deterdžent tokom ciklusa.
- ▶ Nemojte otvarati vrata na silu. Vrata su opremljena mehanizmom za samozaključavanje koji će se isključiti po završetku ciklusa. U slučaju nestanka struje vrata mogu ostati zaključana, pogledajte odeljak 8 korisničkog uputstva za uputstva o otvaranju vrata.
- ▶ Ako je izabrana visoka temperatura pranja, staklo vrata će se zagrejati. Ne dodirujte površinu i držite decu dalje od uređaja.
- ▶ Nemojte dodavati benzin, rastvarače za hemijsko čišćenje, parfeme ili druge zapaljive ili eksplozivne supstance u vodu za pranje. Ove supstance ispuštaju pare koje mogu da se zapale ili eksplodiraju.
- ▶ Ne perite predmete koji su prethodno čišćeni, prani, natapani ili zaprljani benzinom, rastvaračima za hemijsko čišćenje ili drugim zapaljivim ili eksplozivnim supstancama, jer isparavanja mogu da se zapale ili izazovu eksploziju.
- ▶ Ne perite električno čebe u mašini za pranje osim ako na etiketi za negu nije izričito navedeno da je to bezbedno.
- ▶ Omekšivač ili slične proizvode treba koristiti u skladu sa uputstvima za upotrebu proizvođača.

### Informacije o mašini za sušenje veša

- ▶ Uverite se da su svi filteri za vlakna očišćeni pre svakog punjenja.
- ▶ Ne koristite ovaj uređaj bez postavljenog filtera za vlakna i ne dozvolite nakupljanje vlakana u ili oko uređaja.
- ▶ Ako je filter za vlakna oštećen, obratite se svom Haier serviseru kako biste dogovorili nabavku novog filtera. Nemojte rukovati uređajem sa oštećenim filterom za vlakna ili bez filtera na mestu, jer će to oštetiti vaš uređaj.

# 1-Bezbednosne informacije



## UPOZORENJE!

### Informacije o mašini za sušenje veša

- ▶ Ako mašina za sušenje veša povezuje na odvod na otvorenom, obezbedite adekvatnu ventilaciju tokom rada uređaja kako biste izbegli povratni tok gasova iz uređaja koji sagorevaju gorivo.



### **UPOZORENJE: Poslednja faza ciklusa sušenja je faza hlađenja. Nikada ne zaustavljajte uređaj za rastresanje odeće pre kraja ciklusa osim ako svi predmeti nisu uklonjeni i rašireni kako bi se toplota raspršila.**

- ▶ Nemojte sušiti predmete koji nisu oprani.
- ▶ Nemojte sušiti predmete koji su očišćeni industrijskim hemikalijama.
- ▶ Predmeti koji su prethodno čišćeni, prani, natapani ili zaprljani zapaljivim tečnostima ili čvrstim materijama, kao što su benzin, kerozin, rastvarači za hemijsko čišćenje, biljna ili jestiva ulja, aceton, denaturisani alkohol, pojedini odstranjivači mrlja, terpentini, voskovi i sredstva za uklanjanje voska ili druge zapaljive ili eksplozivne supstance, ne smeju se stavljati u mašinu za sušenje veša.
- ▶ Predmeti sa gumenom podlogom, penasta guma (lateks pena, odeća ili jastuci sa ulošcima od penaste gume, staklena vlakna, obuća koja sadrži gumu ili plastiku, kapice za tuširanje, vodonepropusne navlake za pelene za bebe i voodootporni tekstil) ne smeju se sušiti u mašini za sušenje veša. Ovi materijali mogu, kada se zagreju, izazvati požar usled spontane zapaljivosti.
- ▶ Nemojte sušiti električno čebe niti bilo koje električne predmete u mašini za sušenje veša osim ako na etiketi za negu nije izričito navedeno da je to bezbedno. Nikada ne sušite ove predmete na visokim temperaturama.
- ▶ Omekšivači tkanine ili slični proizvodi ne smeju se koristiti u mašini za sušenje veša kako bi se eliminisali efekti statičkog elektriciteta osim ako proizvođač proizvoda za omekšavanje tkanine posebno ne preporučuje ovu praksu.



## UPOZORENJE!

### Informacije o mašini za sušenje veša

- ▶ Predmeti zahvaćeni uljem mogu se spontano zapaliti, naročito kada su izloženi izvorima toplote, kao što je mašina za sušenje veša. Predmeti se zagrevaju uzrokujući reakciju oksidacije u ulju. Ova oksidacija stvara toplotu. Ako toplota ne može da se rasprši, predmeti mogu postati dovoljno vrući da se zapale. Nagomilavanje, slaganje ili skladištenje predmeta zahvaćenih uljem može sprečiti oslobađanje toplote i stvoriti opasnost od požara.
- ▶ Ako je neizbežno da se tkanine koje sadrže biljno ulje, ulje za kuvanje ili su kontaminirane proizvodima za negu kose stave u uređaj, one se moraju prethodno oprati u toploj vodi sa dodatnom količinom deterdženta – to će smanjiti, ali ne i u potpunosti otkloniti opasnost od požara. Ciklus hlađenja uređaja treba koristiti za smanjenje temperature ovih predmeta. Ne smeju se uklanjati iz uređaja za sušenje veša i gomilati ili slagati dok su vrući.

### Održavanje, čišćenje i odlaganje

- ▶ Održavajte zaptivku, dozator i vrata čistim kako biste sprečili neprijatne mirise.
- ▶ Nemojte koristiti vodeni sprej ili paru za čišćenje uređaja.
- ▶ Oštećeni električni kabl mora zameniti Haier serviser ili slično kvalifikovano lice. Nemojte koristiti uređaj dok ga ne popravite kako biste izbegli rizik od strujnog udara.
- ▶ Jedini delovi uređaja koje korisnik može ukloniti su filter za vlakna, sekundarni filter, dozator deterdženta, polica za cipele, mlaznica za raspršivanje.
- ▶ Prilikom odlaganja uređaja, preporučuje se da se vrata uklone kako bi se izbeglo da deca ostanu zarobljena unutra i da se električni kabl odseče blizu mašine.
- ▶ Ako ovlašćeni tehničar nije odobrio izmene, bilo kakve promene mogu dovesti do gubitka garancije.

# 1-Bezbednosne informacije

## Instalacija



### **UPOZORENJE! Opasnost od strujnog udara Nepoštovanje ovog saveta može dovesti do strujnog udara ili smrti.**

- ▶ Uverite se da je kabl uređaja postavljen tako da ne dođe u kontakt sa vodom ili vlagom.
- ▶ Uređaj ne sme da se napaja preko spoljnog uređaja za uključivanje/isključivanje, kao što je tajmer, niti da se priključuje na kolo koje redovno uključuje i isključuje komunalno preduzeće.
- ▶ Postavite uređaj u dobro provetreno okruženje bez prašine.
- ▶ Ovaj uređaj se ne sme instalirati ili koristiti na postolju (osim originalnog Haier dela, instaliranog u skladu sa uputstvima).
- ▶ Ne preporučujemo upotrebu produžnih kablova ili prenosnih električnih utičnica.
- ▶ Uverite se da instalacija obezbeđuje pristup utikaču ili ugradite prekidač u fiksno ožičenje u skladu sa pravilima ožičenja kako biste omogućili isključivanje uređaja iz napajanja nakon instalacije.
- ▶ Pregledajte električne informacije na natpisnoj pločici pre uključivanja ovog uređaja kako biste bili sigurni da se mogu obezbediti odgovarajući napon i struja.
- ▶ Postavite uređaj na čvrstu i ravnu površinu, vodeći računa da ima razmak od 20 mm sa svake strane. Uređaj se ne sme postavljati na podne obloge sa teksturom (npr. tepih, prostirke).
- ▶ Za priključenje na vodovod treba koristiti nove komplete creva koji se isporučuju uz uređaj. Stari kompleti creva se ne smeju ponovo koristiti.
- ▶ Preporučujemo da se dovodna creva (ako postoje) zamene svakih 5 godina.
- ▶ UPOZORENJE: U suprotnom može doći do poplave i materijalne štete.
- ▶ Ne izlažite uređaj mrazu, spoljnim izvorima toplote ili direktnoj sunčevoj svetlosti.



## UPOZORENJE!

### Instalacija

- ▶ Ne postavljajte uređaj na mesto gde temperatura okoline pada ispod 5 °C.
- ▶ Ne postavljajte uređaj na otvorenom ili na vlažnom mestu.

### Uređaji priključeni na vodovod.

Zahtevi za dotok vode:

- ▶ Pritisak dovodne vode: Maks. 1 MPa (145 psi), min 50 kPa (7,25 psi)
- ▶ Brzina protoka dovodne vode: Min 6 litara/minuti
- ▶ Ventil za smanjenje pritiska mora biti instaliran ako je pritisak veći od 1 MPa.
- ▶ Za optimalne performanse pranja proverite da li je pritisak dovoda vode u preporučenom opsegu.

### Namena

- ▶ Ovaj uređaj je namenjen za pranje/sušenje odeće koja se može rastresti.
- ▶ Pratite uputstva proizvođača koja se nalaze na etiketi odeće.
- ▶ Nemojte vršiti nikakve izmene ili modifikacije na ovom uređaju, jer mogu prouzrokovati telesne povrede i oštećenje imovine.

### Informacije o mašini za sušenje veša

- ▶ Nemojte postavljati uređaj iza vrata koja se mogu zaključati, kliznih vrata ili iza vrata gde je šarka na suprotnoj strani od one u mašini za sušenje veša na takav način da je potpuno otvaranje vrata onemogućeno. Uverite se da se vrata mašine za sušenje veša uvek mogu potpuno otvoriti.
- ▶ Ako se postavljaju iza vrata ormarića, moraju biti pričvršćena na istoj strani sa mašinom za sušenje veša sa minimalnim razmakom od 30 mm od ručke mašine za sušenje veša do unutrašnje površine vrata ormarića. Vrata ormarića moraju ostati otvorena dok mašina radi.
- ▶ Izduvni vazduh se ne sme ispuštati u dimnjak koji se koristi za ispuštanje isparenja iz uređaja koji sagorevaju gas ili druga goriva.



## Napomena:

Zbog tehničkih promena i različitih modela, ilustracije u sledećim poglavljima mogu se razlikovati od vašeg modela.

### 2.1 Slika uređaja Prednja strana (slika 2-1):

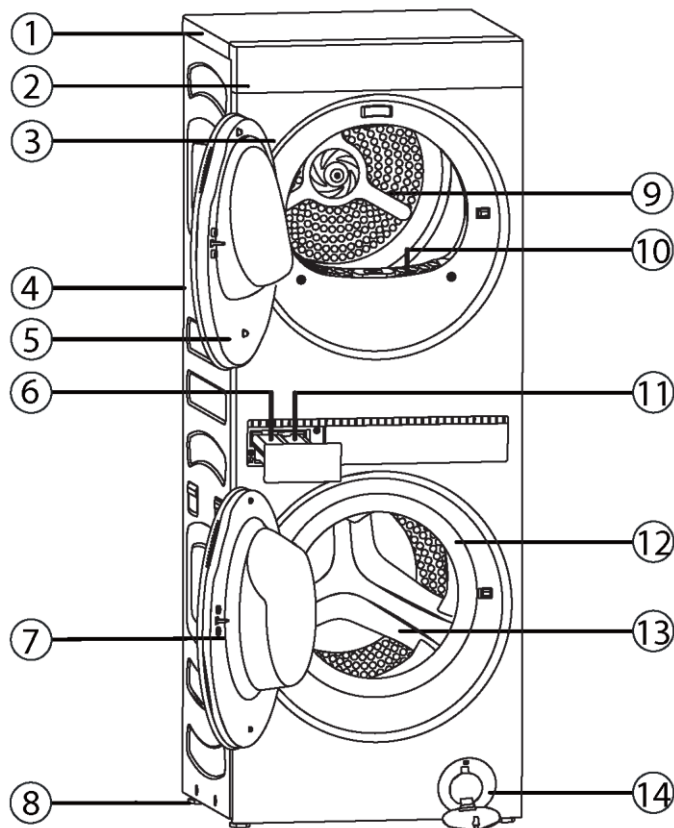

- |   |                          |    |                                 |
|---|--------------------------|----|---------------------------------|
| 1 | Pult                     | 8  | Podesive nožice*4               |
| 2 | Kontrolna tabla displeja | 9  | Otvor gornjeg bubnja            |
| 3 | Prednja ploča            | 10 | Filter za vlakna gornjeg bubnja |
| 4 | Bočna ploča              | 11 | Dozator omekšivača              |
| 5 | Vrata gornjeg bubnja     | 12 | Zaptivka donjeg bubnja          |
| 6 | Dozator deterdženta      | 13 | Otvor donjeg bubnja             |
| 7 | Vrata donjeg bubnja      | 14 | Vrata ispusnog filtera          |

## Zadnja strana (sl. 2-2):

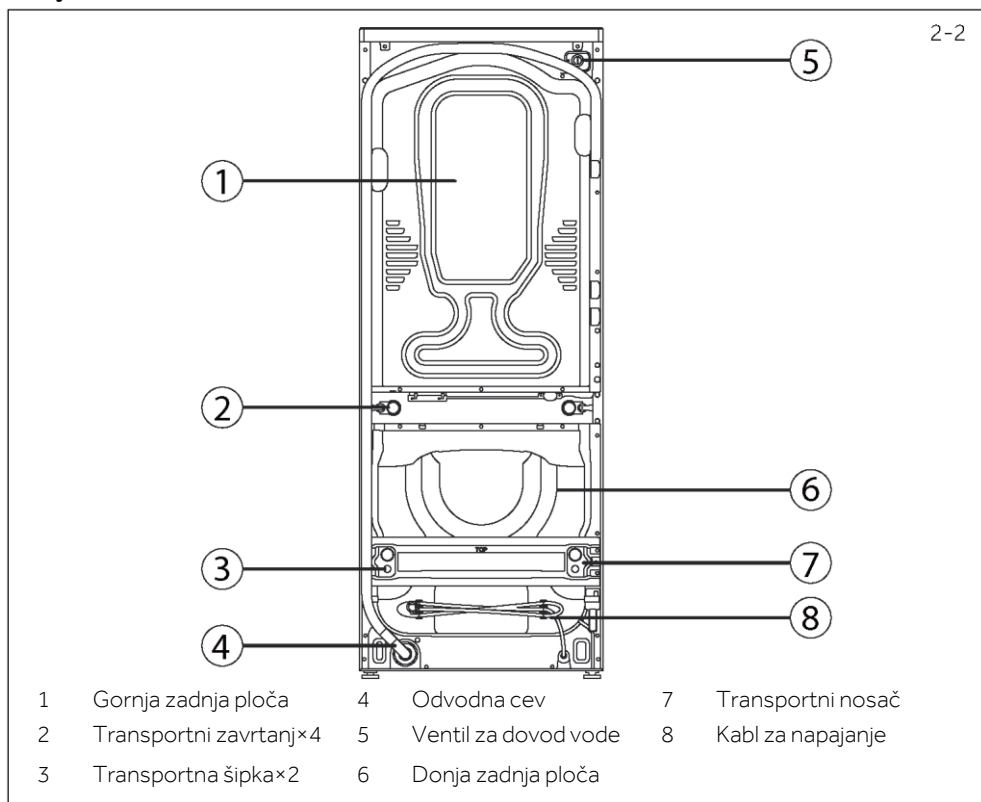

## 2.2 Dodatni pribor

Proverite dodatni pribor i literaturu u skladu sa ovom listom (slika 2-3):

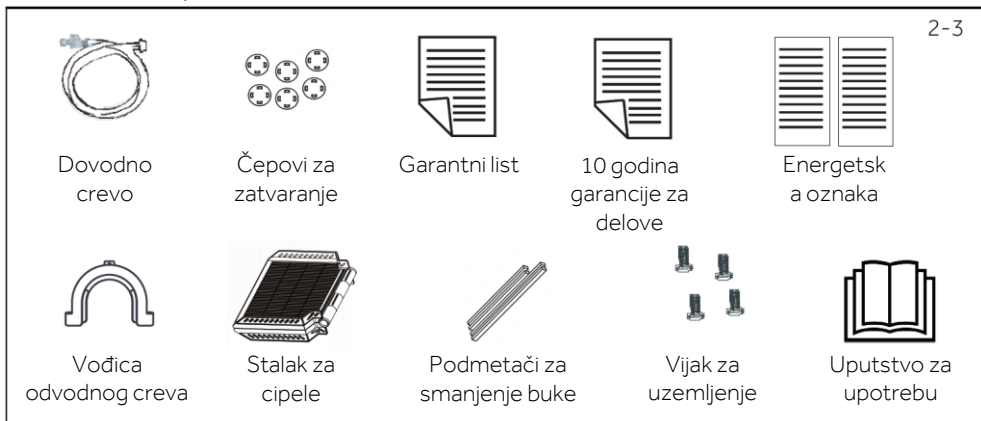

# 3-Instalacija

## 3.1 Raspakivanje

Mašina za pranje veša je teška. Preporučujemo da dve osobe uklone ambalažu.

1. Uklonite spoljnu ambalažu, uključujući stiroporni umetak i plastičnu foliju.
2. Podignite mašinu za pranje veša sa osnove
3. Uklonite svu ambalažu i dodatnu opremu iz unutrašnjosti bubnja.
4. Odložite sav ambalažni materijal na održiv način, vodeći računa da ovi materijali budu van domašaja dece.

## 3.2 OPCIONO: Instalirajte podmetače za smanjenje buke

1. Prilikom otvaranja malog paketa, naći ćete četiri gumena podmetača za smanjenje buke. Oni se koriste za smanjenje buke (sl. 3-1).
2. Položite mašinu za pranje veša na bok, prozor okrenut prema gore, a donja strana prema rukovaocu (sl. 3-2).
3. Izvadite gumene podmetače za smanjenje buke i uklonite obostranu lepljivu zaštitnu foliju; nalepите ih oko dna; postavite gumene podmetače za smanjenje buke ispod kućišta mašine za pranje veša kao što je prikazano na slici 3-3 (dva kraća podmetača na položaje 1 i 3, dva duža podmetača na položaje 2 i 4).

Na kraju ponovo postavite mašinu u uspravan položaj.

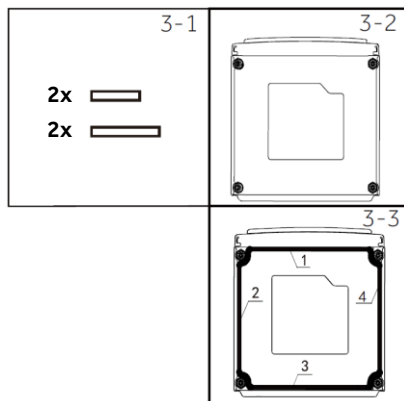

## 3.3 Uklanjanje sigurnosnih vijaka za transport

Detaljne radnje su sledeće (sl. 3-7):

1. Upotrebite ključ ili nasadni ključ da odvijete i uklonite sva 4 transportna vijak na zadnjoj strani mašine za pranje veša (pogledajte A). Povucite crne gumene zaptivke kako biste uklonili vijak, zaptivku i bele plastične razmake iz mašine (pogledajte B).
2. Uklonite 4 vijaka transportnog nosača sa leve i desne strane (pogledajte C). Uklonite nosače (pogledajte D).
3. Uklonite (izvucite) dve šipke za transport koje se nalaze ispod dve rupe za donji transportni zavrtnj (pogledajte E).
4. Pokrijte rupe za transportne zavrtnje plastičnim čepovima (isporučenim). Gurnite da biste se zakačili na mesto (pogledajte F).

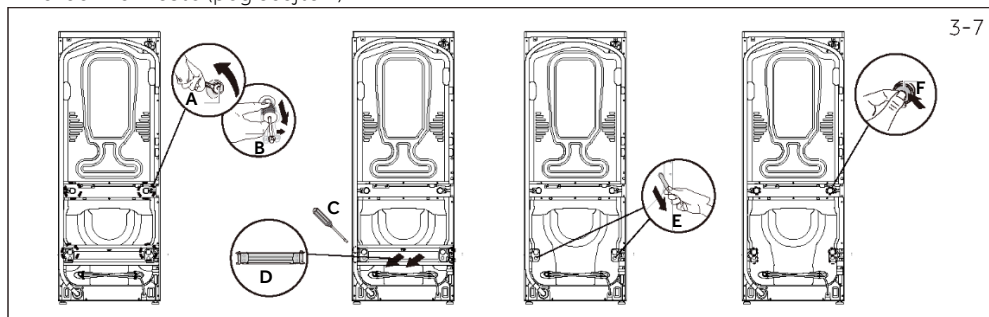

3-7



### Napomena: Čuvati na bezbednom mestu

Sačuvajte sve delove za kasniju upotrebu. Ako treba da se promeni mesto uređaja, ponovo postavite nosače, šipke i zavrtnje obrnutim redosledom.

## 3.4 Nivelisanje uređaja

Pre nego što postavite mašinu za pranje veša u njen konačni položaj, omogućavajući potrebne zapore, proverite da li je nivelisana (slika 3-8).

### Nivelišite mašinu za pranje veša sa jedne strane na drugu:

Postavite libelu na srednji deo prednje strane mašine za pranje veša. Ako treba da podesite položaj mašine za pranje veša, otpustite sigurnosnu navrtku pomoću priloženog ključa i okrenite nožice naviše ili naniže dok se ne poravnaju. Da biste podigli nožice, okrenite nadesno, da biste ih spustili, okrenite nalevo.

### Poravnajte mašinu za pranje veša od napred ka nazad:

Postavite libelu na levu stranu, u ravni sa sredinom mašine za pranje veša. Podesite prednju levu nožicu, a zatim desnu dok se mašina za pranje veša ne poravna.

Na obe prednje nožice treba da postoji jednako opterećenje.

Ponovo proverite da li je mašina za pranje veša ravna, napred-nazad i sa jedne na drugu stranu.

Po potrebi ponovite gorenavedene korake.

### Pomoću priloženog ključa zategnite sigurnosne navrtke uz postolje mašine za pranje veša da biste učvrstili nožice u položaju.

Pomerite i centrirajte mašinu za pranje veša u njen konačni položaj koristeći susedne zidove kao vodič.

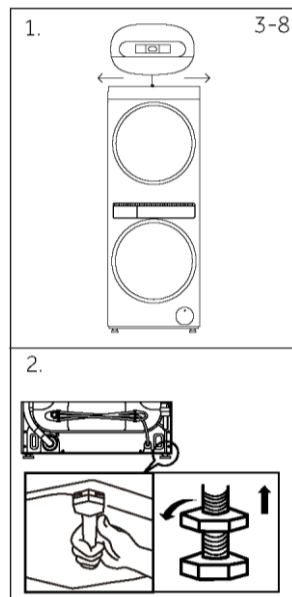

3-8

# 3-Instalacija

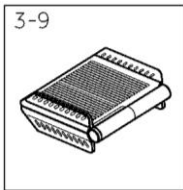

## 3.5 Instalirajte nosač za sušenje (ako je potrebno)

Nosač za sušenje (slika 3-9) uglavnom se koristi za sušenje obuće i odeće koja nije pogodna za okretanje u mašini za sušenje veša, kako bi se smanjilo oštećenje obuće i određene vrste odeće.

### Način montiranja nosača:

1. Prvo preklopite postolje za sušenje i stavite ga u gornji bubanj mašine za sušenje veša;
2. Zatim rasklopite nosač za sušenje i položite ga ravno na zid cilindra mašine za sušenje veša, (slika 3-10)

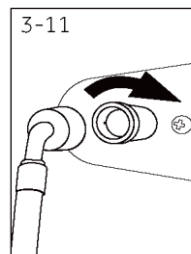
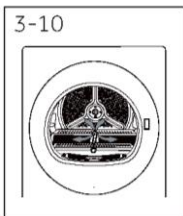

## 3.6 Povežite dovodno crevo

1. Povežite ravne krajeve dovodnih creva sa slavinama. Na oba kraja su postavljene podloške.
2. Povežite kolenaste krajeve sa odgovarajućim dovodnim ventilima podloške (slika 3-11). Ako je prisutan, ventil za toplu vodu obojen je narandžasto radi lakšeg prepoznavanja.
3. Ručno zategnite krajeve dovodnog creva dok zaptivač creva ne dođe u kontakt sa površinom za zaptivanje slavine (slika 3-12). Nastavite da zatežete još pola okreta.
4. Uverite se da nema pregiba u crevima.
5. Uključite slavine i proverite da li cure. Proverite da li cure ponovo nakon 24 sata.

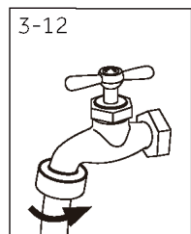

## 3.7 Crevo za odvod

U višespratnim stanovima ili na bilo kom gornjem spratu, mašinu za pranje veša treba postaviti na pod opremljenim odvodom. Ispuštanje vode mora biti u skladu sa lokalnim propisima.

### Postavite crevo za odvod u kadu ili vertikalnu odvodnu cev

Vođica creva se koristi za držanje odvodnog creva iznad kade ili vertikalne odvodne cevi (slika 3-13).

1. Raširite vođicu i provucite crevo kroz nju.
2. Uverite se da je maksimalno 20 mm creva ostavljeno izloženo na kraju. Kraj odvodne cevi ne sme biti uronjen u vodu.
3. Pričvrstite vođicu creva da se ne izvuče iz vertikalne odvodne cevi ili kade.

Ako je odvodno crevo postavljeno na pod ili ako je kada ili vertikalna odvodna cev niža od 800 mm, mašina će neprekidno izbacivati vodu (sifon) tokom punjenja.

Visina kade ili vertikalne odvodne cevi treba da bude najmanje 800 mm, a najviše 1000 mm.

Redovno proveravajte da u kadi ili vertikalnoj odvodnoj cevi nema dlačica ili drugih začepjenja. To može uticati na rad ili izazvati poplave.



### Priključite odvodno crevo na odvodni priključak

Vođica creva se koristi za držanje odvodnog creva dovoljno visoko da bi se sprečilo neprekidno izbacivanje vode (sifoniranje).

1. Raširite vođicu i provucite crevo kroz nju.
2. Pričvrstite vođicu creva na zid ili zadnji zid ormarića pomoću šrafa.
3. Izbušite zatvoreni umetak na odvodnom priključku kako biste obezbedili pravilno ispuštanje vode iz mašine.
4. Priključite odvodno crevo na odvodni priključak i učvrstite ga pomoću objumice za crevo.
5. Proverite da li curi.



## 3.8 Dovršite instalaciju

1. Pritisnite  da biste aktivirali mašinu za pranje veša. I izaberite donji bubanj.
2. Izaberite ciklus „Brzi 15 min“, Uverite se da je bubanj prazan i da su vrata zatvorena.
3. Pritisnite „▶“ da biste započeli. Mašina za pranje veša će početi da se puni.
4. Sačekajte da vidite vodu na dnu bubnja.
5. Pritisnite „||“ da biste zaustavili ciklus, a zatim pritisnite „⏻“ da biste isključili pranje.
6. Ponovo pritisnite , izaberite ciklus „Centrifuga“ i dodirnite „▶“. Proverite da li je odvodno crevo čvrsto pričvršćeno za vertikalnu odvodnu cev, kadu ili odvodni priključak. Posmatrajte da li mašina za pranje veša izbacuje vodu i centrifugira. Mašina za pranje veša će se oglasiti zvučnim signalom kako bi signalizirala kraj ciklusa.  
Sve greške će biti prikazane na ekranu, pogledajte kodove grešaka.

## 3.9 Konačna kontrolna lista

### Proverite da li ste uradili sve što je potrebno pre nego što započnete prvo pranje:

Da li su ambalaža i transportni vijci uklonjeni?

1. Da li je mašina za pranje pravilno nivelisana, da li su nožice ispružene i da li su uglovi ormarića udaljeni od poda?
2. Da li je crevo za odvod provučeno kroz vođicu creva u obliku slova „U“ (sa najviše izvučenih 20 mm) i zakačeno za vertikalnu odvodnu cev ili kadu ili je priključeno na odvodni priključak?
3. Da li su slavine uključene?
4. Da li je crevo za toplu vodu povezano na ventil za toplu vodu označen „H“?
5. Da li je crevo za hladnu vodu povezano na ventil za hladnu vodu označen „C“?
6. Da li ste izvršili ispitivanje ciklusa? Pogledajte odeljak „Dovršite instalaciju“ iznad.
7. Da li je kabl za napajanje priključen na odgovarajuće napajanje i da li je napajanje uključeno?
8. Završite prvi ciklus sa količinom deterdženta sa pola punjenja i bez punjenja kako biste uklonili sve ostatke u mašini za pranje iz proizvodnog procesa.

## 4.1 Dodatni tehnički podaci

	<b>CLC108GNU1</b>
Amperi (maksimalno)	10 A
Volti (V)	220–240 V
Hz	50 Hz
Nominalna snaga (W)	2000 W

## 4.2 Dimenzije proizvoda

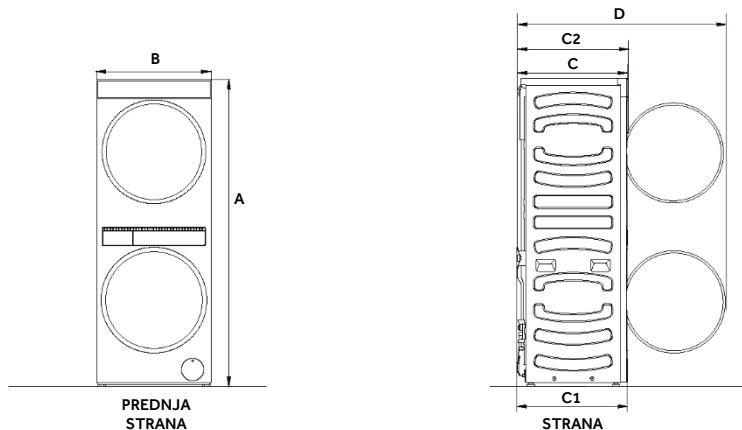

<b>DIMENZIJE PROIZVODA</b>	<b>MM</b>
<b>A</b> Ukupna visina*	1600
<b>B</b> Ukupna širina	600
<b>C</b> Dubina vrha	575
<b>D</b> Dubina otvorenih vrata	1083
<b>C1</b> Dubina dna	570
<b>C2</b> Ukupna dubina**	592
Min visina odvodne cevi	600

\*Tačna visina zavisi od podešavanja nožica

\*\*Uključujući brojčanik i vrata (kada su zatvorena)

# 4-Tehnički podaci

## 4.3 Dimenzije šupljine i zazora

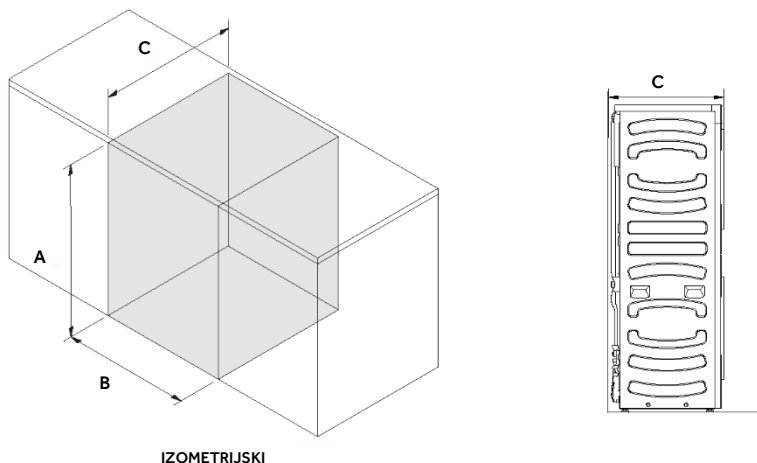

DIMENZIJE ŠUPLJINE		MM
A	Minimalna visina šupljine	1620
B	Minimalna širina šupljine	640
C	Minimalna dubina šupljine	
⌘	Poravnato sa prednjom pločom proizvoda*	610
⌘	U ormariću	645

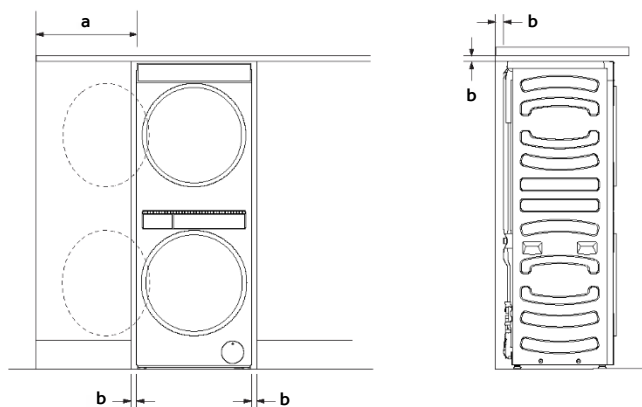

DIMENZIJE ZAZORA		MM
a	Minimalni zazor vrata mašine za pranje veša do susednog zida	200
b	Minimalni razmak do susednog proizvoda ili ormarića*	20

\*Odnosi se na bočne, gornje i zadnje

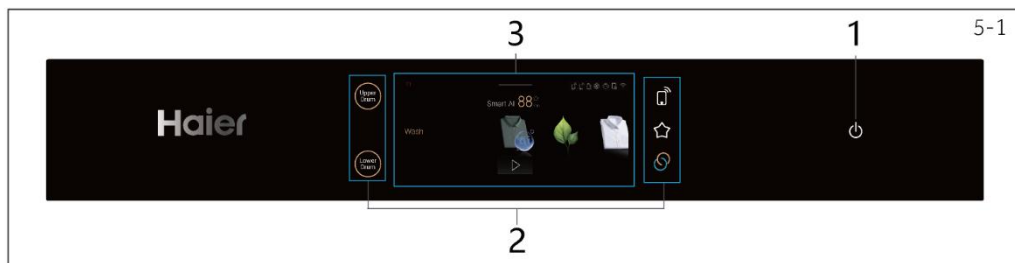

1. Dugme „Napajanje“ 2. Ekran osjetljiv na dodir 3. Dugmad funkcija izvan ekrana osjetljivog na

## 5.1 Dugme za „Napajanje“

Pritisnite dugme za Napajanje (slika 5-2) da biste UKLJUČILI i ISKLJUČILI proizvod. Kada na displeju svetli podrazumevani ciklus i opcije; pri prigušenom osvetljenju displeji prikazuju moguće modifikatore i opcije koje se mogu odabrati.



## 5.2 Dugmad funkcija izvan ekrana osjetljivog na

Uklanjanje operacije unutar ekrana osjetljivog na dodir, postoji 5 dodatnih dugmadi dostupnih za rad izvan ekrana osjetljivog na dodir:

### 5.2.1 Dugme „Gornji bubanj“ i „Donji bubanj“

Dodirnite ikonu „Donji bubanj“ (slika 5-3.1) da biste izabrali odgovarajući program i funkciju donjeg bubnja i podesite parametre donjeg bubnja. Dodirnite ikonu „Gornji bubanj“ (slika 5-3.2) da biste izabrali program i funkciju koji odgovaraju gornjem bubnju i podesite parametre gornjeg bubnja. (Nakon što dodirnete ikonu „Gornji bubanj“, dodirnite „Sušenje“ na ekranu osjetljivom na dodir da biste upravljali programom sušenja gornjeg bubnja i dodirnite „Nega“ na ekranu osjetljivom na dodir da biste upravljali programom za negu odeće gornjeg bubnja.)

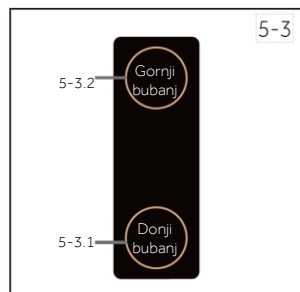



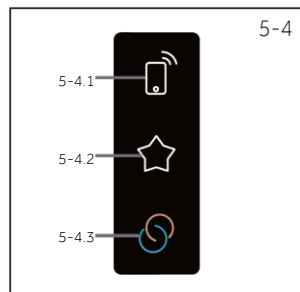

### 5.2.2 Dugme „“, „“ i „“

Izaberite željeni bubanj i kratko pritisnite ovo dugme  da biste aktivirali/deaktivirali daljinsko upravljanje uređajem putem aplikacije hOn (sl. 5-4.1).



**NAPOMENA:** Da biste pokrenuli postupak uparivanja, pratite uputstva u aplikaciji. Više informacija potražite u posebnoj poglavlju 6 „hOn aplikacija“.

Na ekranu za izbor programa dodirnite ikonu „“ na programu; ikona će se promeniti u „“, što pokazuje da je izabrani program dodat u obeleživače. Dodirom na ikonu „“ (Sl. 5-4.2) na desnoj strani ekrana osjetljivog na dodir mogu se prikazati programi koji su prethodno dodati u obeleživače. Na ekranu za izbor programa dodirnite ikonu „“ na programu; ikona će se promeniti u „“, nakon čega će program biti uklonjen iz obeleživača.

# 5-Kontrolna tabla

Koristite funkciju Smart – kombinovanje za prethodno zagrevanje bubnja mašine za sušenje veša i uklanjanje potrebe za izborom programa sušenja. Kada je izabran željeni ciklus pranja, pritisnite dugme „S” (slika 5-4.3) da biste uključili funkciju pre pokretanja ciklusa. Izabrani ciklus će se automatski izabrati za funkciju sušenja i gornji bubanj mašine za sušenje će se zagrejati tokom poslednjih 15 minuta ciklusa pranja. Kada završite sa pranjem, stavite odeću u bubanj mašine za sušenje veša i pokrenite program sušenja.

\*Neki programi se ne mogu izabrati, pogledajte prikaz stvarnog interfejsa.

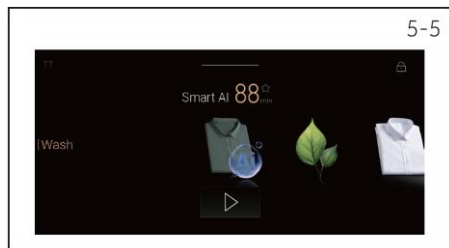

## 5.3 Ekran osetljiv na dodir

Ovim proizvodom se u potpunosti upravlja preko ekrana osetljivog na dodir. Gornji bubanj se koristi za sušenje i negu veša, a donji bubanj se koristi za pranje veša. Pomeranjem ili dodirivanjem ekrana možete da izaberete program za pranje veša, program za sušenje i program za negu veša i da dovršite podešavanja parametara (slika 5-5). Svaki bubanj može da pokreće samo jedan program i može istovremeno da koristi i programe za pranje i sušenje veša, ali ne može istovremeno da koristi i programe za sušenje i programe za pranje veša.

na displeju se prikazuju sledeće informacije:

- ▶ Vreme pranja/sušenja
- ▶ Odlaganje vremena završetka
- ▶ Šifre grešaka i servisne informacije
- ▶ Dugmad funkcija
- ▶ Brzina, temperatura itd.

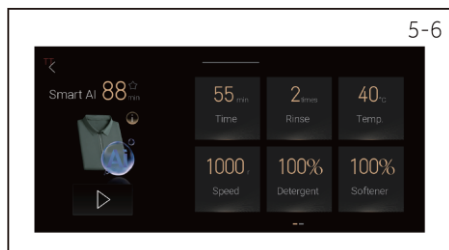

### 5.3.1 Izbor programa pranja i podešavanje parametara

Prema dnevnoj situaciji sa većom u porodici, donji bubanj je opremljen sa 16 programa pranja.



Nakon odabira programa, korisnik može da dodirne dugme „▶” ispod programa da bi pokrenuo program. Alternativno, korisnik može da uđe u interfejs za podešavanje parametara dodirivanjem ikone programa za izmenu parametara pranja (slika 5-6) (slika 5-7).

Podesivi parametri programa su:

Podešavanje „vremena”: Podesite vreme pranja programa. Potrebno ga je podesiti nakon parametra „Temperatura”.

Podešavanje „ispiranja” Podesite broj ispiranja, može se podesiti do 5 puta.

Podešavanje „Temperatura”: Podesite temperaturu zagrevanja vode.

Podešavanje „brzine”: Podesite brzinu odvlaživanja.

Podešavanje „deterdženta”: Podesite količine deterdženta, mala ikona u gornjem desnom uglu može prikazati preostalu količinu deterdženta u dozatoru i prosečnu količinu deterdženta. Kada je zupčanik podešen na „ISKLJUČENO”, funkcija doziranja deterdženta je isključena.

Podešavanje „omekšivača“: Podesite količinu omekšivača tkanine, mala ikona u gornjem desnom uglu može da prikaže dozator i preostalu količinu omekšivača za veš. Kada je zupčanik podešen na „ISKLUČENO“, funkcija doziranja omekšivača tkanine se isključuje.

Podešavanje „UV“: Tokom pranja i ispiranja, uključite i isključite funkciju UV tretmana. Korišćenje funkcije UV tretmana će smanjiti bakterije i mikroorganizme u vodi, obezbeđujući čistije i sterilnije okruženje za pranje.

Podešavanje „fleka“: Izaberite vrstu fleke koju treba oprati na odeći.

Podešavanje „odlaganja“: Podesite vreme odlaganja pranja. Izbegavajte da ga koristite na vlažnim i predmetima otpornim na boje jer to može izazvati gubitak boje.

Podešavanje „Ultra Fresh“: Uključite ili isključite funkciju prozora za prozračivanje. Koristite funkciju prozora za prozračivanje da biste zamenili vazduh unutar cilindra sa spoljnim vazduhom, efikasno eliminisali neprijatne mirise, obezbedili svež vazduh unutar cilindra i izbegli buđ na odeći.

„Dodatno“ podešavanje: Izabrane su neke dodatne funkcije:

Voda plus, povećajte nivo i količinu vode tokom pranja i ispiranja.

Intenzivno pranje, produžite vreme pranja, pogodno za pranje prljave odeće.

Natapanje, produžite vreme natapanja, pogodno za pranje prljave odeće.

Noćno pranje, pogodno za pranje odeće noću. Kada je funkcija „Noćno pranje“ uključena, zvučni signal mašine za pranje veša biće isključen, a pritiskom na dugme „Zvučni signal dugmadi“ zvuk se neće uključiti u tom trenutku.

Energija plus, ušteda energije, pogodno za pranje manje prljave odeće.

Antialergijski, povećava temperaturu vode za pranje, sterilise i uklanja grinje.

\*Različiti programi imaju različite parametre programa koje možete izabrati, pogledajte stvarni displej interfejsa.

### 5.3.2 Izbor programa sušenja i podešavanje parametara

U skladu sa svakodnevnim potrebama za pranjem u domaćinstvu, na bubnju je podešeno 16 programa za sušenje. Nakon odabira programa, korisnik može da dodirne dugme „▶“ ispod programa da bi pokrenuo program (slika 5-8). Alternativno, korisnik može da uđe u interfejs za podešavanje parametara dodirnom ikone programa za izmenu parametara sušenja. (Slika 5-8)

Podesivi parametri programa uključuju:

Podešavanje „Nivoa osušenosti“: Podesite sušenje programa za sušenje odeće. Ukupno postoje četiri stepena koja možete izabrati: „Spremno za peglanje“, „Spremno za nošenje“, „Suvo za ormar“ i „Ekstra suvo“.

Podešavanje „Temperatura“: Podesite temperaturu okoline u bubnju za sušenje. Ukupno postoji tri stepena koja možete izabrati: „Nisko“, „Srednje“ „Visoko“.



Podešavanje parametra „Flexy Air“: Podesite brzinu vazduha u bubnju prilikom sušenja odeće. Možete birati između 5 nivoa.

Podešavanje „Odlaganja“ Podesite vreme za odlaganje početka programa sušenja.

\*Različiti programi imaju različite parametre programa koje možete izabrati, pogledajte stvarni displej interfejsa.

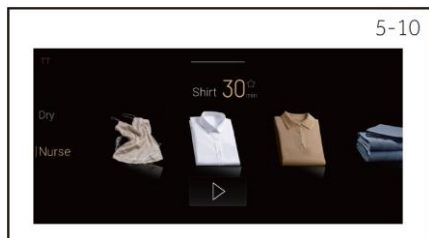

5-10

### 5.3.3 izbor programa za negu odeće i podešavanje parametara

U skladu sa svakodnevnim potrebama za negu odeće u domaćinstvu, na gornjem bubnju je podešeno 6 programa za negu odeće. Nakon odabira programa, korisnici mogu da dodirnu „▶“ ispod programa da bi pokrenuli program; (slika 5-10) takođe mogu da uđu u interfejs za podešavanje parametara dodirnom ikone programa da bi izmenili parametre sušenja (slika 5-11).

Podesivi parametri programa su:

Podešavanje „vremena“: Podesite vreme programa za negu odeće.

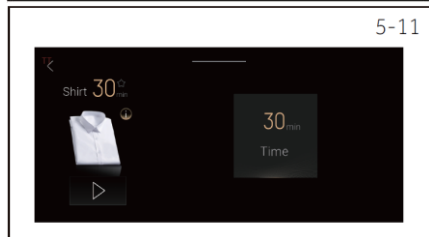

5-11

\*Različiti programi imaju različite parametre programa koje možete izabrati, pogledajte stvarni displej interfejsa.



5-12

### 5.4 Podešavanja padajućeg menija

Prevlačenjem nadole „—“ na ekranu možete da dođete do padajućeg menija za dodatna podešavanja (sl. 5-12). Postoji ukupno 9 podešavanja za izbor (slika 5-13) (slika 5-14).

**Dugme „Zvuk dugmeta“** : zvučni signal pri uključivanju ili isključivanju mašine. Kada se na ikoni prikaže „🔊“, to znači da je zvuk poziva uključen. U ovom trenutku, pritisak na dugme na mašini i kraj programa ili alarma će proizvesti zvuk poziva.

Kada se na ikoni prikaže „🔇“, to znači da je tihi režim uključen. U ovom trenutku, pritisak na dugme na mašini i kraj programa ili alarma neće proizvesti zvučni signal. Ponovno pokretanje mašine će nastaviti sa prethodnim podešavanjima dok se ovo dugme ne resetuje.

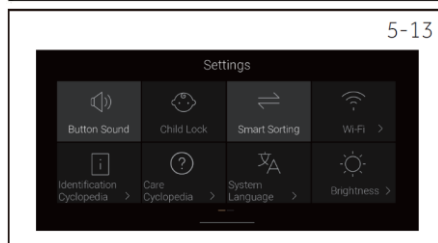

5-13

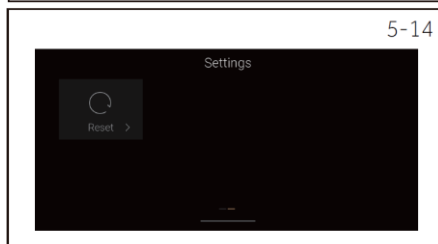

5-14

**Dugme „Blokada tastera“:** Uključite ili isključite blokadu tastera, dodirnite ikonu, a kada pozadina ikone postane svetlosiva, to znači da je funkcija blokade tastera uključena. U ovom trenutku može se upravljati samo dugmetom za napajanje. Ako dođe do alarma kvara, možete izvršiti radnju da potvrdite informacije o alarmu kvara. Nakon završetka programa, blokada tastera će se automatski otpustiti. Ako funkcija blokade tastera nije isključena u interfejsu podešavanja, funkcija blokade tastera će biti podrazumevano uključena sledeći put kada se program pokrene. Nakon pokretanja programa 1 minut, blokada tastera će i dalje biti omogućena. U stanju blokade tastera, ako funkcija blokade tastera više nije potrebna, pritisnite i držite funkciju blokade tastera u skladu sa uputstvom na ekranu 3 sekunde da biste poništili blokadu tastera, a zatim dodirnite ikonu blokade tastera na inetrfejsu podešavanja da biste isključili funkciju blokade tastera. Ako funkcija blokade tastera nije isključena u interfejsu podešavanja i ekran više ne radi. Kada pozadina ikone postane tamnosiva, to znači da je funkcija blokade tastera isključena.

**Dugme „Pametno sortiranje“:** Uključite ili isključite funkciju pametnog sortiranja, dodirnite ikonicu, a kada pozadina ikone postane svetlosiva, to znači da je funkcija pametnog sortiranja uključena. Sistem će sortirati programe redosledom prikazanim prema učestalosti korišćenja korisnika; sortiran je redosled programa sušenja gornjeg bubnja, programa nege gornjeg bubnja i programa pranja donjeg bubnja; kada pozadina ikone postane tamnosiva, to znači da je funkcija pametnog sortiranja isključena.

**Dugme „Wi-Fi“:** Koristi se za resetovanje Wi-Fi akreditiva.

**Dugme „Identifikaciona ciklopedija“:** Pritiskom na ovo dugme može se prikazati značenje nekih ikona na etiketama odeće, a korisnici mogu podesiti parametre programa prema uputstvima ikona.

**Dugme „Ciklopedija nege“:** Pritisnite ovo dugme da biste prikazali relevantne informacije o instalaciji, radu, održavanju, nezi veša i alarmu centra za pranje veša.

**Dugme „Jezik sistema“:** Možete da promenite jezik operativnog interfejsa.

**Dugme „Osvetljenost“:** koristi se za promenu osvetljenosti ekrana, dodirivanjem ili pomeranjem levih i desnih indikatora može se podesiti osvetljenost.

**Dugme „Resetovanje“:** Pritisnite ovo dugme da biste vratili sistem u fabričko stanje. Ovo podešavanje je nepovratno.

# 6-hOn aplikacija

## 6.1 Opšte informacije

Ovaj uređaj je opremljen Wi-Fi tehnologijom za daljinsko upravljanje putem aplikacije hOn.



### UPOZORENJE!

Pridržavajte se mera predostrožnosti navedenih u ovom uputstvu čak i kada koristite uređaj putem aplikacije. Pridržavanje ovih uputstava je od suštinskog značaja za bezbednu upotrebu.

## 6.2 Uslovi

- Wi-Fi mreža:** Potreban je ruter kompatibilan sa 802.11b/g/n i opsegom od 2,4 GHz. Mreže koje rade na 5 GHz i javne mreže nisu podržane. Naziv mreže (SSID) mora imati između 1 i 31 znaka, a lozinka između 8 i 64 znaka. Opcije šifrovanja uključuju otvorene, WPA-PSK i WPA2-PSK.
- Kompatibilni uređaji:** Aplikacija je dostupna za Android, iOS i Huawei uređaje, na tabletima i pametnim telefonima.
- Pozicioniranje:** Postavite uređaj u područje sa jakim WiFi signalom.

### Tehničke specifikacije Wi-Fi:

- Frekvencija: 2400 MHz – 2483.5 MHz
- Maks. snaga: 20 dBm
- Standard: IEEE802.11b/g/n i **Bluetooth® Low Energy V4.2**<sup>1</sup>

## 6.3 Preuzimanje i instalacija hOn aplikacije

Aplikaciju hOn možete preuzeti na dva načina:

### 1. Iz App Store vašeg pametnog telefona

- Skenirajte QR kôd u nastavku ili posetite [go.haier-europe.com/download-app](http://go.haier-europe.com/download-app).
- Pratite uputstva uređaja za preuzimanje i instalaciju.



Preuzmite hOn aplikaciju

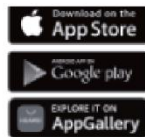

### 2. Direktno sa vašeg uređaja:

#### a. Prvo uključivanje:

1. Uključite uređaj.
2. Izaberite željeni jezik.
3. Na ekranu će se pojaviti QR kôd: skenirajte ga da biste preuzeli aplikaciju hOn.

#### b. Naknadno uključivanje:

1. Uključite uređaj.
2. Pritisnite dugme  na kontrolnoj tabli.

3. Na ekranu će se pojaviti QR kôd: skenirajte ga da biste preuzeli aplikaciju hOn.

## **Napomena: Registracija**



Kreiranje profila (registracija) je potrebno samo prilikom prve upotrebe ili ako je nalog izbrisan ili onemogućen. Za buduću upotrebu, jednostavno se prijavite putem e-adrese i lozinke. Proverite Demo režim u aplikaciji da biste istražili Wi-Fi funkcije.

## **6.4 Uparivanje uređaja**



**Napomena:** Kućna mreža mora biti podešena na 2,4 GHz; mreže koje rade na 5 GHz nisu podržane. Proverite da li je vaš pametni telefon povezan sa istom Wi-Fi mrežom od 2,4 GHz koju želite da koristite za konfigurisanje uređaja.

1. Otvorite aplikaciju hOn, kreirajte novi profil (ili se prijavite ako ga već imate).
2. Dodirnite „Dodaj uređaj“ i pratite uputstva na ekranu pametnog telefona da biste dovršili podešavanje.

## **6.5 Aktivacija daljinskog upravljača za donji bubanj**

1. Proverite da li je ruter uključen i povezan sa internetom.
2. Napunite uređaj vešom i zatvorite vrata.
3. Uključite uređaj.
4. Pritisnite  dugme.
5. Kratko pritisnite dugme . Vrata će se zaključati.
6. Pokrenite ciklus putem aplikacije.
7. Daljinsko upravljanje se takođe može aktivirati tokom ciklusa kratkim pritiskom na dugme .



## **6.6 Aktivacija daljinskog upravljača za gornji bubanj**

1. Proverite da li je ruter uključen i povezan sa internetom.
2. Napunite uređaj vešom i zatvorite vrata.
3. Uključite uređaj.
4. Pritisnite  dugme.
5. Kratko pritisnite dugme .
6. Pokrenite ciklus putem aplikacije.
7. Daljinsko upravljanje se takođe može aktivirati tokom ciklusa kratkim pritiskom na dugme .



## **Napomena: Istek daljinskog upravljanja**

Možete da pošaljete komandu iz aplikacije do 24 sata nakon što je omogućeno daljinsko upravljanje.

## 6.7 Deaktivacija daljinskog upravljača za donji bubanj

1. Tokom ciklusa možete deaktivirati daljinski upravljač kratkim pritiskom na dugme ; ciklus će se nastaviti. Status ciklusa možete da vidite u Aplikaciji, ali nećete moći da šalžete komande (npr. stop/pauza).
2. Za donji bubanj, ako su ispunjeni svi bezbednosni uslovi, možete otvoriti vrata nakon što je funkcija daljinskog upravljača deaktivirana.
3. Da biste nastavili sa daljinskim upravljanjem putem Aplikacije, proverite da li su vrata zatvorena, a zatim ponovo kratko pritisnite dugme .

## 6.8 Deaktivacija daljinskog upravljača za gornji bubanj

1. Tokom ciklusa možete deaktivirati daljinski upravljač kratkim pritiskom na dugme ; ciklus će se nastaviti. Status ciklusa možete da vidite u Aplikaciji, ali nećete moći da šalžete komande (npr. stop/pauza).
2. Za gornji bubanj, možete otvoriti vrata nakon što je funkcija daljinskog upravljača deaktivirana.
3. Da biste nastavili sa daljinskim upravljanjem putem Aplikacije, proverite da li su vrata zatvorena, a zatim ponovo kratko pritisnite dugme .

## 6.9 Kraj ciklusa sa daljinskim upravljačem

1. Na kraju ciklusa, vrata se mogu otvoriti ako su ispunjeni svi bezbednosni uslovi i daljinski upravljač je deaktiviran.
2. Nakon 2 minuta, uređaj će se automatski isključiti.

## 6.10 Isključivanje Wi-Fi modula i brisanje mrežnih akreditiva

Da biste izbrisali sačuvane informacije o Wi-Fi mreži i isključili Wi-Fi modul:

1. Proverite da li je uređaj uključen.
2. Bez pokretanja bilo kog ciklusa, idite u meni **podešavanja uređaja**.
3. Idite na **odeljak Wi-Fi** i izaberite opciju da **resetujete Wi-Fi kredencijale**. Sistem će od vas tražiti da potvrdite operaciju.
4. Dodirnite  da biste nastavili sa resetovanjem ili  da biste prekinuli operaciju.
5. Sačuvane informacije o mreži će biti izbrisane. Da biste izašli, izaberite program pranja ili isključite uređaj.
6. Da biste ponovo povezali uređaj, uklonite uređaj iz aplikacije hOn i pokrenite novi postupak uparivanja.





**Napomena:** Koristite ovaj postupak samo ako nameravate da prodate uređaj.

<sup>1</sup> Rečenični znak Bluetooth® i logotipi su registrovani zaštitni znaci u vlasništvu Bluetooth SIG, Inc., a svaka upotreba ovih znakova od strane Candy Hoover Group Srl vrši se pod licencom. Ostali zaštitni znaci i trgovačka imena pripadaju njihovim odgovarajućim vlasnicima.

## Program pranja

Program	Namenjen za	Maks. opterećenje pranja u kg	Temperatura pranja u °C	Brzina centrifuge u o/min
Smart AI	Pogodno za pametno pranje odeće od pamuka, lana, sintetičkih vlakana i drugih materijala.	10	Hladna voda, 20, 30, 40, 60	0, 400, 600, 800, 1000, 1200
Eco 40-60	/	10	Hladna voda, 20, 30, 40, 60	0, 400, 600, 800, 1000, 1200, 1400
Košulje	Košulje od pamuka ili mešavina pamuka koje se peru u mašini.	3	Hladna voda, 20, 30, 40	0, 400, 600, 800, 1000
Pamuk	Normalno zaprljana odeća od pamučnih tkanina.	10	Hladna voda, 20, 30, 40, 60, 90	0, 400, 600, 800, 1000, 1200, 1400
Sintetika	Pogodno za pranje odeće od sintetičkih vlakana	5	Hladna voda, 20, 30, 40, 60	0, 400, 600, 800, 1000, 1200
Osetljivo	Pogodno za pranje izuzetno osetljive odeće.	3	Hladna voda, 20, 30	0, 400, 600
Baby nega	Pogodno za pranje dečje odeće koja se može prati u mašini.	5	Hladna voda, 20, 30, 40, 60, 90	0, 400, 600, 800, 1000, 1200
Antialergijski	Koristi se za uklanjanje grinja na visokim temperaturama i pranje odeće od pamuka, lana i sintetičkih vlakana, nije pogodno za odeću od vune i svile	5	Hladna voda, 20, 30, 40, 60, 90	0, 400, 600, 800, 1000, 1200, 1400
Brzi 15 min.	Pogodno samo za pranje pamučne, lanene i odeće od sintetičkih vlakana koja nije previše prljava.	1	Hladna voda, 20, 30, 40	0, 400, 600, 800, 1000, 1200, 1400
Vuna	Pogodno za pranje vunениh tkanina koje su predviđene za mašinsko pranje.	2,5	Hladna voda, 20, 30, 40	0, 400, 600, 800
Centrifuga	Samo odvlažite i centrifugirajte suhu odeću	10	/	0, 400, 600, 800, 1000, 1200, 1400
Pamuk 20°C	Normalno zaprljana odeća od pamučnih tkanina.	10	20	0, 400, 600, 800, 1000, 1200, 1400
XXL punjenje	Normalno zaprljani glomazni predmeti kao što su jakne.	7	Hladna voda, 20, 30, 40, 60	0, 400, 600, 800, 1000
Jorgan	Pogodno za pranje jakni koje su predviđene za mašinsko pranje	2,5	Hladna voda, 20, 30, 40	0, 400, 600, 800
Čišćenje bubnja	Dodatni vrući program za čišćenje mašine za pranje veša.	/	90	/
Sportska odeća	Pogodno za pranje sportske odeće koja je predviđena za mašinsko pranje	3	Hladna voda, 20, 30, 40	0, 400, 600, 800, 1000

# 7-Programi

Neto količina veša	Program	 (kg)	 (SS:MM)	<b>ENERGY</b> (kWh/ciklusi)	 (L/ciklusi)	Maks. temperatura (°C)	Efektivna brzina (U/min)	 Preostali sadržaj vlage (%)
10 kg	Eco 40-60	10,0	3:58	0,505	68,0	27	1330	53,0
	Eco 40-60	5,0	2:58	0,285	44,0	25	1330	53,0
	Eco 40-60	2,5	2:48	0,195	30,0	25	1330	55,0
	Pamuk 20 °C	10,0	0:53	0,300	80,0	20	1000	65,0
	Pamuk 60 °C	10,0	1:46	2,000	80,0	57	1330	55,0
	Vuna 30 °C	1,0	0:45	0,380	40,0	30	800	37,0
	Brzi 15 min. 30 °C	1,0	0:23	0,380	40,0	30	1000	65,0



## Program sušenja

Program	Namenjen za	Maks. opterećenje sušenja, u kg
Smart AI	Ciklus automatskog doziranja za odeću od pamučnih tkanina.	8
Eco	Enegetski efikasan ciklus	8
Košulje	Ciklus automatskog doziranja za košulje koje se mogu sušiti u mašini za sušenje veša.	2,5
Pamuk	Ciklus automatskog doziranja za odeću od pamučnih tkanina.	8
Sintetika	Pogodno za sušenje odeće od hemijskih vlakana otpornih na toplotu.	3
Osetljivo	Ciklus osetljivog automatskog doziranja za osetljivu odeću.	3
Baby nega	Pogodno za sušenje dečje odeće otporne na toplotu.	3
Posebno sušenje	Pogodno za odeću koju je potrebno sušiti u mašini za sušenje veša.	1
Brzi 30 min.	Pogodno za brzo sušenje malih količina ili lagane odeće od veštačkih vlakana ili pamuka, uz kratko trajanje programa.	1
Vuna	Pogodno za sušenje vunениh tkanina koje su predviđene za mašinsko pranje.	1
Tajmer	Pogodno za isprogramirano sušenje odeće koja se može sušiti u bubnju (osim svile, vune i kućnog tekstila), vreme sušenja se može izabrati prema težini i sadržaju vlage u odeći.	/
Otvoreni prostor	Pogodno za sušenje odeće za aktivnosti na otvorenom, kao što su vetrovke koje se mogu sušiti u bubnju.	2,5
XXL punjenje	Pogodno za sušenje velikih komada odeće koja je predviđena za mašinsko pranje.	4
Jorgan	Pogodno za sušenje jakni i prsluka koji se mogu sušiti u bubnju.	2
Peškir	Pogodno za sušenje kućnog tekstila otpornog na toplotu, kao što su peškiri za kupanje.	3
Sportska odeća	Pogodno za sušenje sportske odeće koja je predviđena za mašinsko pranje.	3

## Program nege

Program	Namenjen za
Sintetika	Pogodno za uklanjanje prljavštine, uklanjanje neprijatnih mirisa, paperjastu negu i poboljšanje sintetičkih vlakana.
Mešano	Pogodno za uklanjanje prljavštine, uklanjanje neprijatnih mirisa, paperjastu negu i poboljšanje pamuka i posteljine, sintetičke
Osetljivo	Pogodno za uklanjanje prljavštine, uklanjanje neprijatnih mirisa, paperjastu negu i poboljšanje lagane i fine odeće.
Košulje	Pogodno za zagrevanje odeće, odvlaživanje i poboljšanje pamučnih i pamučno-mešanih košulja.
Vuna	Pogodno za uklanjanje prljavštine, uklanjanje neprijatnih mirisa, paperjastu negu i poboljšanje vune.
XXL punjenje	Pogodno za uklanjanje prljavštine, grinja, paperjastu negu i poboljšanje velikih komada odeće.

1. Stavite odeću tako da bude prirodno rastegnuta.
2. Preporučuje se da se odeća za odrasle održava pojedinačno;
3. Preporučuje se da količina odeće za bebe ne prelazi 5 komada odjednom.
4. Nemojte stavljati previše tkanina ili prevelike tkanine, posebno svilene tkanine, svilene jorgane itd.

U interfejsu za izbor parametara programa, dodirnite „“ na ikoni programa, kliknite na „ Opis programa“ ili „;- Predlozi za pranje“ („;- Predlozi za sušenje“ za programe sušenja i nege odeće) da biste prikazali opis programa i mere predostrožnosti. Ako postoje bilo kakve razlike između ilustriranog opisa u uputstvu za upotrebu i cele mašine, pogledajte opis prikazan na celoj mašini.

Proverite energetska oznaku za informacije o potrošnji energije.

Stvarna potrošnja energije može se razlikovati od deklarisanu u skladu sa lokalnim uslovima.

Stvarna temperatura vode može se razlikovati od deklarisanu temperature ciklusa.

## Nega vune Woolmark

Ciklus za sušenje vune kod ove mašine je testirala i odobrila kompanija The Woolmark Company. Ciklus je pogodan za sušenje odeće od vune koja je označena sa „ručno pranje“ pod uslovom da se odeća pere u ciklusu ručnog pranja koji je odobrila kompanija Woolmark i suši u skladu sa uputstvima proizvođača ove mašine. M2505.

Ciklus za pranje vune kod ove mašine je testirala i odobrila kompanija The Woolmark Company za pranje vunjenih odevnih predmeta označenih sa „ručno pranje“ pod uslovom da se proizvodi peru prema uputstvima sa etikete odevnog predmeta i uputstvima datim od proizvođača ove mašine za pranje veša. M2421.



# 8-Priprema

## 8.1 Napajanje

Priključite mašinu za pranje veša na napajanje (220 V / 50 Hz; slika 8-1). Pogledajte i odeljak Instalacija.

## 8.2 Priključivanje vode

- ▶ Pre povezivanja proverite čistoću i prozirnost dovoda vode.
- ▶ Otvrnite slavinu (sl. 8-2).

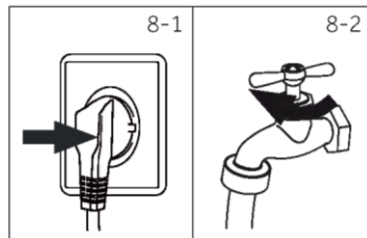

### Napomena: Zategnutost







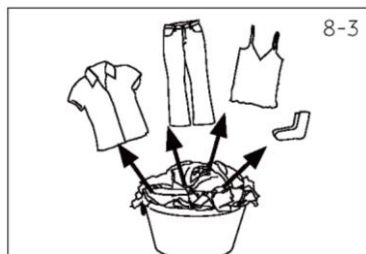











Pre upotrebe proverite curenje u spojevima između slavine i dovodnog creva uključivanjem slavine.

## 8.3 Priprema za pranje

- ▶ Sortirajte odeću prema tkanini (pamuk, sintetika, vuna ili svila itd.) i stepenu zaprljanosti (slika 8-3). Obratite pažnju na etikete za pranje.
- ▶ Odvojite belu odeću od obojene. Prvo ručno operite tekstil u boji da biste proverili da li bleđi ili pušta boju.
- ▶ Ispraznite džepove (ključeve, kovanice itd.) i uklonite teže ukrasne predmete (npr. broševe) kao i zapaljive predmete (papirne maramice, upaljače, šibice itd.).
- ▶ Odeću bez poruba, delikatan i fino tkani tekstil, kao što su fine zavese, treba staviti u vreću za pranje kako biste vodili računa o ovom osetljivom rublju (preporučuje se ručno ili hemijsko čišćenje).
- ▶ Zatvorite rajsferšluse, čičak trake i kuke, uverite se da je dugmad čvrsto prišivena.
- ▶ U vreću za pranje stavite osetljive predmete kao što je veš bez čvrstog poruba, osetljivo donje rublje i male predmete kao što su čarape, kaiševi, grudnjaci itd.
- ▶ Raširite velike komade tkanine kao što su čaršafi, prekrivači itd.
- ▶ Okrenite na naličje farmerke i štampane, ukrašene ili tkanine intenzivne boje; eventualno ih operite zasebno.



## Dijagram nege

Pranje					
	Perivo do 95 °C normalan proces		Perivo do 60 °C normalan proces		Perivo do 60 °C blagi proces
	Perivo do 40 °C normalan proces		Perivo do 40 °C blagi proces		Perivo do 40 °C veoma blag proces
	Perivo do 30 °C normalan proces		Perivo do 30 °C blagi proces		Perivo do 30 °C veoma blag proces
	Ručno pranje maks. 40 °C		Ne perite		
Beljenje					
	Svako izbeljivanje dozvoljeno		Samo kiseonik/bez hlora		Ne izbeljivati
Sušenje					
	Sušenje u mašini za sušenje veša moguće na normalnoj temperaturi		Sušenje u mašini za sušenje veša moguće na nižoj temperaturi		Ne sušite u mašini
	Sušenje na žici		Horizontalno sušenje		
Peglanje					
	Peglati na maksimalnoj temperaturi do 200 °C		Peglati na srednjoj temperaturi do 150 °C		Peglati na niskoj temperaturi do 110 °C; bez pare (peglanje parom može izazvati nepovratna oštećenja)
	Ne peglati				
Profesionalna nega tekstila					
	Hemijsko čišćenje tetrahloroetenom		Hemijsko čišćenje ugljovodonicima		Ne čistiti hemijski
	Profesionalno mokro čišćenje		Nemojte profesionalno mokro čistiti		

# 8-Priprema

## 8.4 Punjenje donjeg bubnja mašine za pranje veša

- ▶ Stavite veš komad po komad.
- ▶ Nemojte preopteretiti. Obratite pažnju na različito maksimalno opterećenje prema programima! Pravilo za maksimalno opterećenje: Ostavite 15 cm između veša i vrha bubnja.
- ▶ Pažljivo zatvorite vrata. Pobrinite se da nijedan komad veša nije priklješten.



### OPREZ!

Predmeti koji nisu od tekstila, kao i mali, labavi ili oštri predmeti mogu da izazovu kvarove i oštećenje odeće i uređaja.

## 8.5 Odabir deterdženta

- ▶ Efikasnost i performanse pranja određuje kvalitet korišćenog deterdženta.
- ▶ Koristite samo deterdžent odobren za mašinsko pranje.
- ▶ Ako je potrebno, koristite posebne deterdžente, npr. za sintetičke i vunene tkanine.
- ▶ Pogledajte savete na etiketama deterdženta.
- ▶ Nemojte koristiti sredstva za hemijsko čišćenje kao što su trihloretilen i slični proizvodi.

## 8.6 Dodajte deterdžent i omekšivač

1. Pritisnite ručku dozatora u sredini mašine da biste izvukli kutiju dozatora (slika 8-4).
2. Izvucite kutiju dozatora sa iskačućim poklopcem do odgovarajućeg položaja i rukom podignite dozator odozdo, ispod gumenog mekog čepa, sa dna kutije, a zatim izvucite kutiju za doziranje u pravcu strelice (slika 8-5).
3. Odvrnite poklopac kutije dozatora nalevo, dodajte specijalni deterdžent i omekšivač tkanina u odgovarajuću kutiju dozatora, zategnite poklopac nadesno i obratite pažnju na to da dobro pritegnete poklopac kako biste izbegli curenje (slika 8-6).
4. Nakon završetka dodavanja, ponovo postavite kutiju dozatora u kutiju dozatora, a zatim vratite kutiju dozatora na mesto.

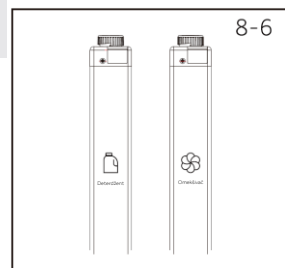
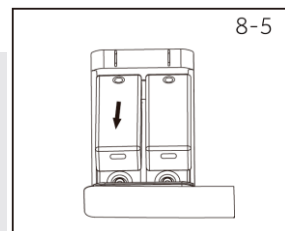
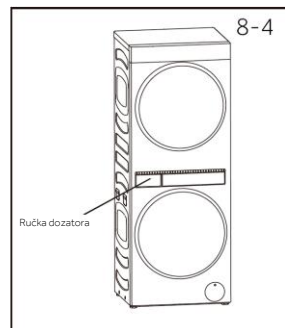

### Napomena:

- ▶ Nemojte preterano koristiti deterdžent ili omekšivač. Sledite uputstva sa pakovanja deterdženta.
- ▶ Uvek napunite deterdžent neposredno pre početka ciklusa pranja.
- ▶ Koncentrovani tečni deterdžent treba razblažiti pre dodavanja.
- ▶ Pažljivo izaberite podešavanja programa u skladu sa simbolima na svim etiketama veša i u skladu sa tabelom programa

**Napomena: Prvo pranje**

Preporučuje se da pre upotrebe proizvoda pokrenete ciklus Pamuk sa temperaturom pranja od 95 °C i brzinom centrifuge od 800 o/min bez opterećenja kako biste smanjili neprijatne mirise.

**8.7 Završetak ciklusa pranja**

Kada ciklus pranja završi, preporučuje se da izvadite veš što je pre moguće kako biste sprečili dodatno gužvanje.

Otvorite vrata kako biste sprečili stvaranje vlage i neprijatnih mirisa.

Da biste pauzirali ciklus, pritisnite „||“ Dugme će početi da treperi. Pritisnite ga ponovo da biste nastavili ciklus.

Da biste završili ciklus pre nego što se završi, pritisnite „||“ da biste pauzirali ciklus, a zatim isključite proizvod tako što ćete držati dugme „⏻“ 2 sekunde. Ako u bubnju još uvek ima vode, preporučuje se da pokrenete ciklus „Centrifuga“ da biste ispraznili vodu.

**Napomena: Vrata su zaključana**

- ▶ Iz bezbednosnih razloga, kada se pokrene ciklus pranja, vrata donjeg bubnja mašine za pranje veša su zaključana. Vrata je moguće otvoriti samo na kraju ciklusa ili kada je ciklus ispravno otkazan i proizvod je u bezbednom stanju.
- ▶ Mašina za pranje veša je u bezbednom stanju sa nivoom vode ispod prozora, temperaturom bubnja ispod 55 °C i bubanj se ne okreće.

8-7

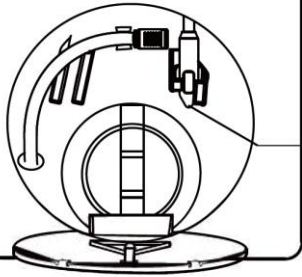

Otključavanje donje podloške za hitne slučajeve

**8.8 U hitnim slučajevima**

U hitnim slučajevima (kao što je nestanak struje), možete ručno otvoriti bravu vrata da biste izvadili veš.

Ako je nivo vode donjeg bubnja u mašini za pranje veša viši od otvora vrata, prvo ispraznite vodu iz bubnja. Pogledajte postupak opisan u odeljku „Filter pumpe“. Otvorite vrata ispusnog filtera (slika 8-7) i povucite ručicu dok se vrata ne otključaju blagim klikom.

**Napomena: Režim pripravnosti**

Da bi se uštedela energija, proizvod će ući u stanje pripravnosti i ekran će se isključiti nakon 2 minuta neaktivnosti.

## 8.9 Priprema mašine za sušenje veša

Sortirajte predmete u gomile sličnih predmeta i količinu veša za koju će verovatno biti potrebno slično vreme da se osuši. Na taj način se sprečava da se neki predmeti previše osuše dok su drugi još vlažni. Odvojite predmete u boji od belih/svetlih predmeta ako je to moguće, posebno kada su novi. Puštanje boje može predstavljati problem, naročito ako planirate da odložite početak ciklusa sušenja. Etikete sa uputstvima za održavanje na odeći pružaju važne informacije o vrsti tkanine i načinu na koji odeću treba sušiti. Uvek sledite savete na etiketama odeće.

Predmet / zahtevi za sušenje	Predloženi ciklus	Komentari
Peškiri	Peškiri	Peškiri stvaraju mnogo dlačica i najbolje ih je sušiti zasebno.
Čaršavi, jastučnice	Posteljina	Pre nego što stavite odeću u mašinu za sušenje veša, proverite da su otvori zakopčani ili pričvršćeni druckerima.
Osetljivo, fine tkanine	Osetljivo	Možete dodatno smanjiti nivo osušenosti na vlažno za veoma osetljive komade odeće.
Mešovita odeća	Pamuk ili sintetika	Uverite se da predmeti mogu bezbedno da izdrže toplotu.

## 8.10 Pre nego što ubacite veš

- ▶ Proverite ima li u džepovima predmeta koji bi mogli da oštete vašu odeću ili da se zaglave u mašini za sušenje veša. Zakopčajte rajsferšluse, kuke i kopče, kao i druge vrste zatvarača (npr. zatvorite otvore navlaka za jorgane) i uklonite labave žice sa grudnjaka. To može oštetiti i mašinu za sušenje veša i odeću.
- ▶ Komadi odeće sa printom treba da se okrenu naopako kako bi se sprečilo oštećenje printa.
- ▶ Proverite da li je filter za vlakna čist.

## 8.11 Ubacivanje

- ▶ Odeća se mora pravilno ubaciti u mašinu kako bi se smanjilo gužvanje i nabiranje, kao i da bi se obezbedilo ravnomerno sušenje veša.
- ▶ Ostavite dovoljno prostora u mašini za sušenje veša da se odeća slobodno okreće tokom sušenja. Napunite mašinu za sušenje veša u smislu prostora koji odeća zauzima kada je suva, a ne kada je mokra.
- ▶ Protresite odeću i ubacujte je pojedinačno kako biste omogućili ravnomerno sušenje i smanjili zapetljavanje.
- ▶ Sušite odeću od materijala otpornih na gužvanje (poslovne košulje) zajedno, uz podešen nivo osušenosti na Vlažno i uključenu opciju Protiv gužvanja. Ovo će pomoći u smanjenju gužvanja i potrebe za peglanjem.
- ▶ Okačite odeću čim se završi ciklus sušenja kako biste smanjili potrebu za peglanjem.

### 8.12 Vremena sušenja

- ▶ Sušenje veoma malih količina veša je neefikasno. Pokušajte da sušite srednje do velike količine veša.
- ▶ Teži komadi (peškiri, flanelna posteljina) će se sušiti duže od lakših komada (sintetičkih i poliestersko-pamučnih čaršava i košulja).
- ▶ Vremena sušenja se mogu skratiti centrifugiranjem količine veša pri najvećoj brzini centrifugiranja koja odgovara tipu veša u vašoj mašini za pranje veša
- ▶ Proverite glomazne komade tokom ciklusa kako biste se uverili da se ravnomerno suše, ako je potrebno, zaustavite mašinu za sušenje veša i prerasporedite ih.

### 8.13 Dlačice

Neki komadi odeće otpuštaju dlaciće, dok ih drugi privlače. Uvek odvojeno sušite komade odeće koji otpuštaju dlaciće i one koje ih privlače.

Komadi odeće koji otpuštaju dlaciće	Komadi odeće koji privlače dlaciće
Peškiri	Sintetika, npr. polarni flis
Flanelski čaršavi	Somot
	Poliestersko-pamučni proizvodi

Osetljivi predmeti ili predmeti koji se lako mogu oštetiti (npr. najlon čarape, fine tkanine, osetljive tkanine sa vezom) treba sušiti odvojeno, koristeći program „Osetljivo“.



## Ekološki odgovorna upotreba

### Pranje

- ▶ Da biste postigli najbolje korišćenje energije, vode, deterdženta i vremena, treba da koristite preporučeno maksimalno opterećenje.
- ▶ Nemojte preopterećivati (zazor u širini šake iznad veša).
- ▶ Za blago zaprljan veš izaberite program „Brzi 15 min“
- ▶ Izaberite najnižu odgovarajuću temperaturu pranja, savremeni deterdženti efikasno peru ispod 60 °C.
- ▶ Podesite podrazumevana podešavanja na veći nivo samo zbog jake zaprljanosti.
- ▶ Centrifugirajte veš maksimalnom brzinom ako želite da koristite program sušenja nakon toga.

### Sušenje

- ▶ Preporučuje se korišćenje maksimalne količine veša.
- ▶ Prerasporedite veš pre početka programa sušenja.



## UPOZORENJE!

- ▶ Pre čišćenja i održavanja, izvucite utikač iz utičnice.
- ▶ Nakon čišćenja i održavanja, ponovo instalirajte komponente obrnutim redosledom.

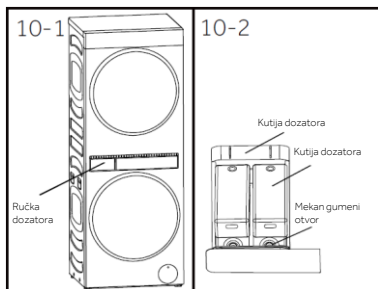

### 10.1 Čišćenje fioke sa deterdžentom

- ▶ Pritisnite ručku dozatora u sredini mašine da biste izvukli kutiju dozatora (slika 10-1).
- ▶ Povucite kutiju dozatora sa iskačućim poklopcem u odgovarajući položaj, ručno podignite dno kutije dozatora ispod gumenog mekog čepa, a zatim izvucite kutiju dozatora u smeru (slika 10-2).
- ▶ Držite donji pomoćni deo za pritiskanje kutije dozatora rukom (slika 10-3), lagano nagnite obruč nagore, a zatim izvucite kutiju dozatora ka spolja iz mašine.
- ▶ Isperite unutrašnjost kutije dozatora vodom i obrišite peškirom spoljašnjost kutije dozatora.
- ▶ Peškirom obrišite unutrašnjost otvora na mašini.
- ▶ Vratite kutiju dozatora i kutiju dozatora u prvobitne položaje.

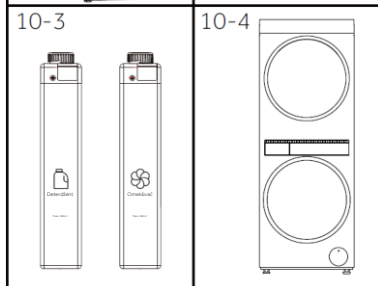

### 10.2 Čišćenje mašine

- ▶ Isključite mašinu iz struje tokom čišćenja i održavanja.
- ▶ Koristite meku krpnu navlaženu tečnim sapunom za čišćenje kućišta mašine (slika 10-4) i gumenih komponenti.
- ▶ Nemojte koristiti organske hemikalije ili korozivne rastvarače.

### 10.3 Ulazni ventil za vodu i filter ulaznog ventila

Da biste sprečili blokadu dovoda vode čvrstim materijama kao što je kamenac, redovno čistite filter ulaznog ventila.

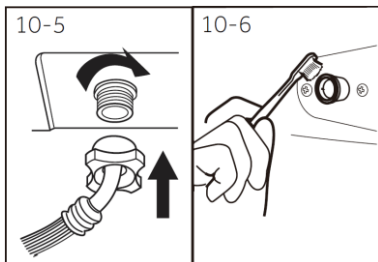

- ▶ Iskopčajte kabl za napajanje i isključite dovod vode.
- ▶ Ođvrite crevo za dovod vode na zadnjoj strani uređaja (slika 10-5), kao i na slavini.
- ▶ Isperite filtere vodom i četkom (slika 10-6).
- ▶ Umetnite filter i postavite dovodno crevo.

### 10.4 Čišćenje bubnja

- ▶ Uklonite iz bubnja slučajno oprane predmete, posebno metalne predmete kao što su igle, kovanice itd. (slika 10-7) jer uzrokuju mrlje od rđe i oštećenja.
- ▶ Koristite sredstvo za čišćenje koje ne sadrže hloride za uklanjanje fleka od rđe. Pridržavajte se saveta upozorenja proizvođača sredstva za čišćenje.
- ▶ Nemojte koristiti tvrde predmete ili čeličnu vunu za čišćenje.

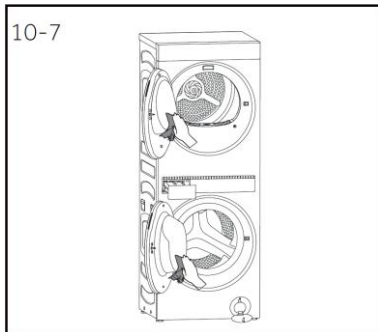

# 10-Održavanje i čišćenje

## 10.5 Čišćenje filtera za vlakna gornjeg bubnja

### 10.5.1 Očistite primarni filter

Da biste osigurali dobre rezultate sušenja, očistite primarni filter pre ili posle svakog ciklusa.

1. Otvorite gornja vrata bubnja (slika 10-8)
2. Uklonite primarni filter iz mašine (slika 10-9)
3. Otvorite filter (slika 10-10)
4. Mokrim peškirom očistite ostatke dlaka i vlakana na svakoj mrežici (slika 10-11).

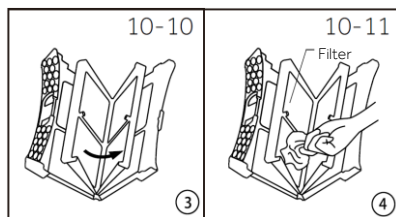
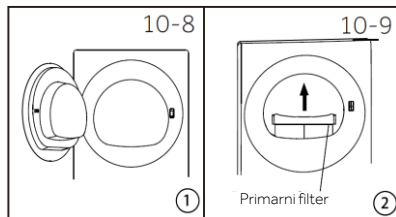

### UPOZORENJE!

- ▶ Ako filter isperete vodom, obavezno se uverite da je njegova površina suva ili obrisana pre nego što ga vratite na mesto.
- ▶ Prilikom čišćenja primarnog filtera, očistite i prašinu oko zaptivke filtera, stakla na vratima mašine za sušenje veša, kanala za protok vazduha i drugih uglova.

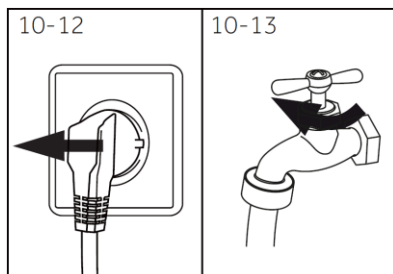

10-13



## 10.6 Dugi periodi nekorišćenja

Ako je uređaj ostavljen u stanju mirovanja duže vreme:

1. Izvucite električni utikač (sl. 10-12).
2. Isključite dovod vode (slika 10-13).
3. Otvorite vrata kako biste sprečili stvaranje vlage i neprijatnih mirisa. Ostavite vrata otvorena kada se ne koriste. Pre sledeće upotrebe pažljivo proverite kabl napajanja, dovod vode i odvodno crevo. Uverite se da je sve pravilno instalirano i da nema curenja.

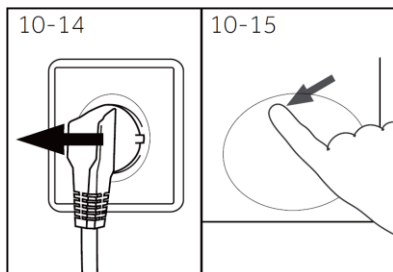

10-14

10-15

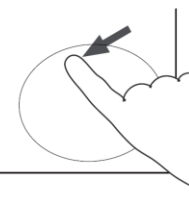

## 10.7 Filter pumpe

Očistite filter jednom mesečno i proverite filter pumpe ako uređaj, na primer:

- ▶ Ne ispušta vodu.
- ▶ Ne centrifugira.
- ▶ Proizvodi neuobičajenu buku tokom rada.



### UPOZORENJE!

Opasnost od opekotina! Voda u filteru pumpe može biti veoma vruća! Pre bilo kakvog rada, uverite se da se voda ohladila.

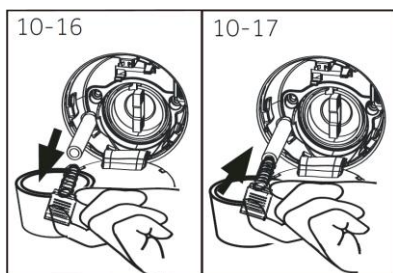

10-16

10-17



1. Isključite uređaj i izvucite utikač iz utičnice (slika 10-14).
2. Gurnite i otvorite servisni poklopac (slika 10-15).
3. Obezbedite ravnu posudu za prihvatanje zaostale vode (slika 10-16). Može biti i većih količina!
4. Izvucite odvodno crevo i držite njegov kraj iznad posude (slika 10-16).
5. Izvadite zaptivni čep iz odvodnog creva (slika 10-16).
6. Nakon potpunog ispuštanja vode, zatvorite odvodno crevo (slika 10-17) i gurnite ga nazad u mašinu.
7. Odvrtite i uklonite filter pumpe nalevo (slika 10-18).
8. Uklonite naslage i prljavštinu (slika 10-19).

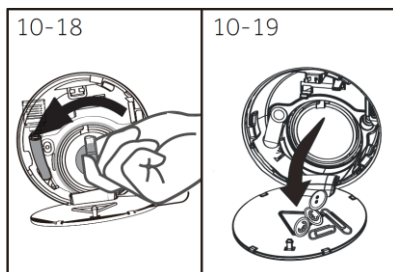

10-18

10-19

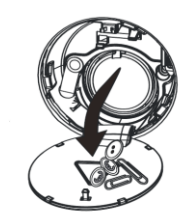

# 10-Održavanje i čišćenje

- Pažljivo očistite filter pumpe, npr. koristeći tekuću vodu (slika 10-20).
- Pažljivo ga vratite nazad (slika 10-21).
- Zatvorite servisni poklopac.

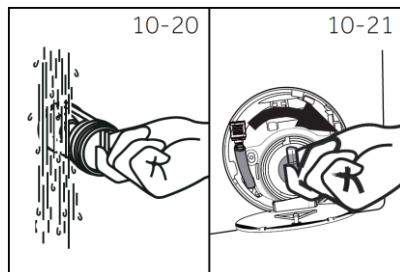

Mnoge probleme koji se javljaju možete rešiti sami bez posebne ekspertize. U slučaju problema, proverite sve prikazane mogućnosti i pratite uputstva u nastavku pre nego što kontaktirate servis. Pogledajte KORISNIČKI SERVIS.



## UPOZORENJE!

- ▶ Pre održavanja, isključite uređaj i izvucite utikač iz utičnice.
- ▶ Električnu opremu treba da servisiraju samo kvalifikovani stručnjaci za električnu, jer nepravilne popravke mogu prouzrokovati značajna oštećenja.
- ▶ Oštećeni električni kabl mora zameniti samo proizvođač, njegov ovlašćeni serviser ili druga kvalifikovana osoba kako bi se izbegla opasnost.

### 11.1 Rešavanje problema pomoću koda na displeju

Problem	Uzrok	Rešenje
CLr FLtr	<ul style="list-style-type: none"><li>• Nepravilnost ispuštanja vode</li></ul>	<ul style="list-style-type: none"><li>• Proverite da li je odvodna cev zapušena ili savijena. Proverite i očistite filter za odvod.</li></ul>
E2	<ul style="list-style-type: none"><li>• Nepravilnost pri zaključavanju vrata</li></ul>	<ul style="list-style-type: none"><li>• Ako je program tek započeo fazu, a vrata nisu zaključana, ponovo zatvorite vrata i pritisnite dugme početak.</li><li>• Na kraju programa, ako se vrata ne otključaju, isključite dovod vode i napajanje električnom energijom i obratite se serviseru.</li></ul>
E4	<ul style="list-style-type: none"><li>• Nepravilan dotok vode, slavina nije otvorena ili je prekinuto snabdevanje vodom.</li></ul>	<ul style="list-style-type: none"><li>• Proverite da li je slavina otvorena, da li je pritisak vode previše slab ili je voda isključena.</li></ul>
FH	<ul style="list-style-type: none"><li>• Bežični modul nije konfigurisan.</li></ul>	<ul style="list-style-type: none"><li>• Ponovo uključite mašinu za pranje veša, pritisnite dugme za uključivanje da biste je pokrenuli.</li></ul>



### Napomena:

Kada se neprekidni niz zvučnih signala oglasi i niz kodova se pojavljuje na ekranu, došlo je do greške. Pozovite obučenog i ovlašćenog Haier serviseru.

# 11-Rešavanje problema

## 11.2 Rešavanje problema bez koda na displeju

<b>Problem</b>	Uređaj ne radi.
<b>Uzrok</b>	a. Program još nije pokrenut. b. Vrata nisu pravilno zatvorena. c. Mašina nije uključena. d. Nestanak struje. e. Blokada tastera je aktivirana.
<b>Rešenje</b>	a. Proverite program i pokrenite ga. b. Pravilno zatvorite vrata. c. Uključite mašinu. d. Proverite napajanje. e. Deaktivirajte zaključavanje tastera.

<b>Problem</b>	Uređaj se ne puni vodom.
<b>Uzrok</b>	a. Nema vode. b. Dovodno crevo je savijeno. c. Filter dovodnog creva je blokiran. d. Pritisak vode je manji od 0,05 MPa. e. Vrata nisu pravilno zatvorena. f. Kvar u snabdevanju vodom.
<b>Rešenje</b>	a. Proverite slavinu za vodu. b. Proverite dovodno crevo. c. Odblokirajte filter ulaznog creva. d. Proverite pritisak vode. e. Pravilno zatvorite vrata. f. Obezbedite dovod vode.

<b>Problem</b>	Mašina ispušta vodu dok se puni vodom.
<b>Uzrok</b>	a. Visina odvodnog creva je ispod 80 cm. b. Kraj odvodnog creva može dopreti do vode.
<b>Rešenje</b>	a. Proverite da li je odvodno crevo pravilno postavljeno. c. Uverite se da odvodno crevo nije u vodi

<b>Problem</b>	Rad se zaustavlja pre završetka ciklusa pranja.
<b>Uzrok</b>	a. Nestanak vode ili struje
<b>Rešenje</b>	a. Proverite napajanje strujom i vodom.

<b>Problem</b>	Kvar ispuštanja vode.
<b>Uzrok</b>	a. Odvodno crevo je blokirano. b. Filter pumpe je blokiran. c. Kraj odvodnog creva je više od 100 cm iznad nivoa poda.
<b>Rešenje</b>	a. Odblokirajte odvodno crevo. b. Očistite filter pumpe. c. Proverite da li je odvodno crevo pravilno postavljeno.

<b>Problem</b>	Snažne vibracije tokom centrifugiranja.
<b>Uzrok</b>	a. Nisu uklonjeni svi transportni vijci. b. Uređaj nema čvrst položaj. c. Opterećenje mašine nije ispravno.
<b>Rešenje</b>	a. Uklonite sve transportne vijke. b. Obezbedite čvrsto tlo i ravan položaj. c. Proverite težinu i balans tereta.

<b>Problem</b>	Rad se zaustavlja na određeno vreme.
<b>Uzrok</b>	a. Uređaj prikazuje kôd greške. b. Problem zbog obrasca opterećenja. c. Program vrši ciklus natapanja.
<b>Rešenje</b>	a. Razmotrite kodove na displeju. b. Smanjite ili podesite opterećenje. c. Otkazite program i ponovo pokrenite.

<b>Problem</b>	Prekomerna pena koja pluta u bubnju i/ili fioci za deterđent
<b>Uzrok</b>	a. Deterđent nije odgovarajući. b. Prekomerna upotreba deterđenta.
<b>Rešenje</b>	a. Proverite preporuke za deterđent. b. Smanjite količinu deterđenta.

# 11-Rešavanje problema

<b>Problem</b>	Automatsko podešavanje vremena pranja.
<b>Uzrok</b>	a. Biće podešeno trajanje programa pranja.
<b>Rešenje</b>	a. To je normalno i ne utiče na funkcionalnost.

<b>Problem</b>	Centrifuga ne radi.
<b>Uzrok</b>	a. Veš nije izbalansiran.
<b>Rešenje</b>	a. Proverite opterećenje mašine i veš i ponovo pokrenite program centrifuge.

<b>Problem</b>	Nezadovoljavajući rezultat pranja.
<b>Uzrok</b>	a. Stepen zaprljanja i mrlja nije odgovarajući za izabrani ciklus. b. Količina deterdženta nije bila dovoljna c. Maksimalno opterećenje je premašeno. d. Veš je bio neravnomerno raspoređen u bubnju.
<b>Rešenje</b>	a. Izaberite drugi program. b. Izaberite deterdžent prema stepenu zaprljanja ili mrlja prema specifikacijama proizvođača. c. Smanjite količinu punjenja. d. Prerasporedite veš.

<b>Problem</b>	Ostaci praška za pranje veša se nalaze na vešu.
<b>Uzrok</b>	a. Nerastvorljive čestice deterdženta mogu napraviti bele fleke na vešu.
<b>Rešenje</b>	a. Izvršite dodatno ispiranje. b. Pokušajte da očistite fleke sa suvog veša. c. Izaberite drugi deterdžent.

<b>Problem</b>	Veš ima sive fleke.
<b>Uzrok</b>	a. Uzrokovane su mastima kao što su ulja, kreme ili maziva.
<b>Rešenje</b>	a. Prethodno obradite veš specijalnim sredstvom za čišćenje.

<b>Problem</b>	Mala količina vode u bubnju na kraju ciklusa
<b>Uzrok</b>	a. Odvodno crevo je blokirano. b. Uslovi okoline mogu uticati na rad mašine za sušenje veša.
<b>Rešenje</b>	a. Proverite da li je odvodno crevo zapušeno. b. Proverite da li je odvodno crevo i dalje pričvršćeno na zadnjem delu mašine i da li nije savijeno ili prignječeno. c. Ako su uslovi posebno topli, vlažni ili hladni, može doći do ponovne kondenzacije vode u bubnju ili na unutrašnjoj strani vrata

<b>Problem</b>	Buka
<b>Uzrok</b>	a. Mašina za sušenje veša je preopterećena. b. Mašina za sušenje veša proizvodi nepoznate zvukove.
<b>Rešenje</b>	a. Uklonite neke predmete iz mašine za sušenje veša b. Na početku ciklusa mašina za sušenje veša može proizvesti neke nepoznate zvukove kada se kompresor uključi. To je normalno.

<b>Problem</b>	Vibracije
<b>Uzrok</b>	a. Mašina za sušenje veša nije postavljena na stabilnu površinu b. Mašina za sušenje veša nije ravna. c. Mašina za sušenje veša je preopterećena.
<b>Rešenje</b>	a. Uverite se da je mašina za sušenje veša postavljena na ravnu, stabilnu površinu. b. Proverite da li je mašina za sušenje veša pravilno nivelisana. c. Uklonite neke predmete iz mašine za sušenje veša.

<b>Problem</b>	Gužvanje
<b>Uzrok</b>	a. Izbor ciklusa nije prikladan za količinu veša. b. Mašina za sušenje veša je preopterećena. c. Nivo osušenosti je izabran previsoko za tip količine veša.
<b>Rešenje</b>	a. Izaberite odgovarajući ciklus. b. Pogledajte deo „Ciklusi sušenja”. c. Uklonite neke predmete iz mašine za sušenje veša Pokušajte da izaberete niži Nivo osušenosti.

# 11-Rešavanje problema

<b>Problem</b>	Oštećenje tkanine
<b>Uzrok</b>	<ol style="list-style-type: none"><li>Uputstva na etiketi za negu nisu ispoštovana.</li><li>Izabrani NIVO OSUŠENOSTI nije odgovarajući za tip tkanine.</li><li>Metalni delovi na predmetima ili u vešu.</li><li>Predmeti koji nisu odvojeni ili osušeni odgovarajućim ciklusom za tip tkanine.</li><li>Koristili ste ciklus VREME SUŠENJA i niste pratili nivo osušenosti odeće tokom ciklusa.</li></ol>
<b>Rešenje</b>	<ol style="list-style-type: none"><li>Pratite uputstva na etiketi za negu odevnih predmeta.</li><li>Uverite se da je izabrani NIVO OSUŠENOSTI odgovarajući za tip tkanine. Pogledajte etiketu za negu odevnih predmeta.</li><li>Zakopčajte rajsferšluse i druge kopče pre nego što stavite odeću u mašinu za sušenje veša.</li><li>Osušite slične predmete zajedno. Uverite se da je izabran odgovarajući ciklus.</li><li>Proveravajte da li je odeća suva tokom ciklusa kada koristite vremenske programe, kako biste izbegli prekomerno sušenje.</li></ol>

<b>Problem</b>	Stvaranje dlačica
<b>Uzrok</b>	<ol style="list-style-type: none"><li>Filter za vlakna nije očišćen ili zamenjen.</li><li>Veš nije pravilno sortiran.</li><li>Odeća je previše osušena.</li></ol>
<b>Rešenje</b>	<ol style="list-style-type: none"><li>Uverite se da je filter za vlakna očišćen nakon svakog ciklusa i pravilno zamenjen. Pogledajte deo „Čišćenje filtera za vlakna gornjeg bubnja”.</li><li>Sušite komade koji otpuštaju dlačice odvojeno od onih koji ih privlače. Takođe, sušite slične boje zajedno, npr. predmete svetlih boja sa predmetima svetlih boja, tamne predmete sa tamnim predmetima. Pogledajte deo „Priprema mašine za sušenje veša”.</li><li>Prekomerno sušenje odeće u mašini za sušenje veša može uzrokovati da ona privlači dlačice. Koristite ciklus automatskog očitavanja ili proverite količinu veša ako koristite cikluse vremenskog sušenja da biste izbegli prekomerno sušenje.</li></ol>

<b>Problem</b>	Puštanje boje
<b>Uzrok</b>	<ol style="list-style-type: none"><li>Beli/svetli i obojeni predmeti nisu odvojeni pre sušenja</li><li>Mokri predmeti ostaju u mašini za sušenje duže vreme pre sušenja.</li></ol>
<b>Rešenje</b>	<ol style="list-style-type: none"><li>Ne zaboravite da razdvojite bele/svetle i obojene predmete pre nego što ih stavite u mašinu za sušenje veša.</li><li>Pogledajte deo „Priprema mašine za sušenje veša” za savete o sprečavanju puštanja boje.</li></ol>

<b>Problem</b>	Zapetljavanje
<b>Uzrok</b>	<ol style="list-style-type: none"><li>Veš nije razdvojen prilikom ubacivanja.</li><li>Predmeti su nepravilno ubačeni u mašinu za sušenje veša.</li><li>Količina veša je prevelika.</li><li>Čaršavi i navlake za jorgane su zbog svoje veličine skloni zapetljavanju.</li></ol>
<b>Rešenje</b>	<ol style="list-style-type: none"><li>Pokušajte da razdvojite veće predmete od manjih.</li><li>Stavite predmete pojedinačno u mašinu za sušenje veša. Ne stavlajte presavijene predmete u mašinu za sušenje veša.</li><li>Probajte da sušite manje količine veša. Neki ciklusi imaju manju maksimalnu količinu veša. Pogledajte deo „Ciklusi sušenja”.</li><li>Čaršave i navlake za jorgane sušite odvojeno od ostalog veša, osim peškira. Uverite se da su navlake za jorgane zakopčane ili zatvorene pre sušenja. Ako dolazi do prevelikog zapetljavanja čaršava, pokušajte da dodate peškir zavezan u čvor.</li></ol>



## Napomena: Formiranje pene

Ako se uoči previše pene tokom ciklusa centrifuge, motor se zaustavlja i odvodna pumpa će se aktivirati na 90 sekundi. Ako eliminacija pene ne uspe do tri puta, program se završava bez centrifuge.

Preporučujemo naš Haier korisnički servis i upotrebu originalnih rezervnih delova, a minimalni period tokom kog su dostupni rezervni delovi za mašinu za pranje veša u domaćinstvu je 10 godina.

Ako imate problem sa uređajem, prvo pogledajte odeljak Rešavanje problema

Ako tamo ne možete da pronađete rešenje, kontaktirajte:

- ▶ vašeg lokalnog prodavca.
- ▶ odeljak Usluge i podrška na [www.haier-europe.com](http://www.haier-europe.com) gde možete pronaći telefonske brojeve i često postavljana pitanja i gde možete aktivirati zahtev za servis.

Za određene informacije o proizvodu, prijavite se na zvanični veb sajt kompanije Haier i pretražite model koji koristite, kliknite na proizvod da biste otišli na stranicu sa detaljima, a zatim kliknite na „dokumente“ da biste pronašli uputstvo za upotrebu da biste ga preuzeli. Informacije o proizvodu možete pronaći i na ovoj stranici.

Da biste kontaktirali naš servis, proverite da li imate na raspolaganju sledeće podatke.

Informacije se mogu naći na pločici sa podacima.

Model \_\_\_\_\_ Serijski br. \_\_\_\_\_

Takođe proverite Garantni list koji se isporučuje sa proizvodom u slučaju garancije.

Za opšte poslovne upite, u nastavku možete pronaći naše adrese u Evropi:

## Adrese kompanije Haier u Evropi

Zemlja *	Poštanska adresa	Zemlja *	Poštanska adresa
Italija	Haier Europe Trading SRL Via De Cristoforis, 12 21100 Varese ITALIJA	Francuska	Haier France SAS 3-5 rue de s Graviers 92200 Neuilly SUR Seine FRANCUSKA
Španija Portugalija	Haier Iberia SL Pg. Garcia Faria, 49-51 08019 Barcelona ŠPANIJA	Belgija - FR Belgija-NL Holandija Luksemburg	Haier Benelux SA Anderlecht Route de Lennik 451 BELGIJA
Nemačka Austrija	Haier Deutschland GmbH Hewlett-Packard-Str. 4 D-61352 Bad Homburg NEMAČKA	Poljska Mađarska Grčka Rumunija Rusija	Haier Poland Sp.zo.o.AI. Jerozolimskie 181B 02-222 Warszawa POLJSKA
Ujedinjeno Kraljevstvo	Haier <b>Smart Home UK&amp;I Ltd</b> 302 Bridgewater Place, Birchwood Park, Warrington, UK WA3 6XG	Češka i Slovačka	Haier Europe ČR s.r.o. Sokolovská 651/136a, 186 00 Praha 8, Češka Republika

\*Više informacija pogledajte na stranici [www.haier-europe.com](http://www.haier-europe.com).

# Haier

**FR**

Cet appareil se recycle

REPRISE À LA LIVRAISON    À DÉPOSER EN MAGASIN    À DÉPOSER EN DÉCHÈTERIE

OU    OU



Points de collecte sur [www.quefairedemesdechets.fr](http://www.quefairedemesdechets.fr)  
Privilégiez la réparation ou le don de votre appareil !

**FR**



0020511802E