

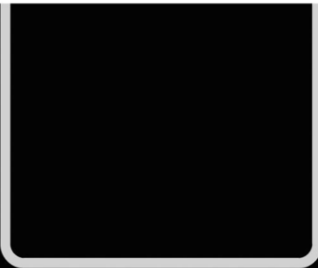

Téléchargez  
l'application  
hOn Smart-  
Home.

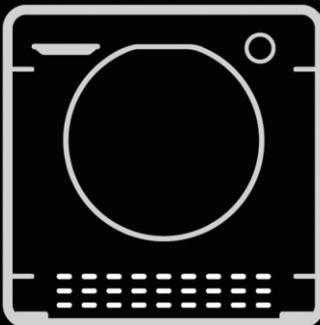

FR

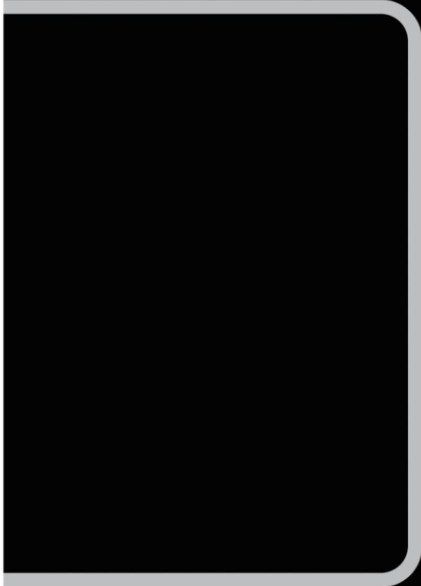

## Merci d'avoir acheté un produit Hoover.

Avant d'utiliser cet appareil, lisez attentivement ces instructions. Les instructions contiennent des informations importantes qui vous aideront à tirer le meilleur parti de l'appareil et à garantir une installation, une utilisation et un entretien sûrs et corrects.

Conservez ce manuel dans un endroit pratique afin de pouvoir le consulter à tout moment pour une utilisation sûre et correcte de l'appareil.

Si vous vendez l'appareil, si vous le donnez ou si vous le laissez lors d'un déménagement, transmettez également ce manuel afin que le nouveau propriétaire puisse se familiariser avec l'appareil et les avertissements de sécurité.

### Légende



Avertissement - Informations importantes en matière de sécurité



Informations générales et conseils



Informations environnementales



### REMARQUE : POUR LE ROYAUME-UNI UNIQUEMENT

À la réception de votre appareil, veuillez vérifier soigneusement qu'il n'est pas endommagé. Tout dommage constaté doit être signalé immédiatement au livreur. Ou bien les dommages constatés doivent être signalés au détaillant dans les 2 jours suivant la réception.



### Conditions ambiantes

Cet appareil est marqué conformément à la directive européenne 2012/19/UE relative aux déchets d'équipements électriques et électroniques (DEEE).

Les DEEE contiennent à la fois des substances polluantes (qui peuvent avoir des conséquences négatives sur l'environnement) et des composants de base (qui peuvent être réutilisés). Il est important de traiter les DEEE de manière spécifique, afin d'éliminer et de mettre au rebut de manière appropriée tous les polluants, et de récupérer et de recycler tous les matériaux. Les particuliers peuvent jouer un rôle important en veillant à ce que les DEEE ne deviennent pas un problème environnemental ; il est essentiel de suivre quelques règles de base :

- Les DEEE ne doivent pas être traités comme des déchets ménagers ;
- Les DEEE doivent être remis aux points de collecte appropriés, gérés par la municipalité ou par des entreprises agréées. Dans de nombreux pays, la collecte à domicile est possible pour les DEEE de grande taille.

Dans de nombreux pays, lorsque vous achetez un nouvel appareil, l'ancien peut être retourné au détaillant qui doit le récupérer gratuitement, sur une base individuelle, à condition que l'équipement soit d'un type équivalent et qu'il ait les mêmes fonctions que l'équipement fourni.



## AVERTISSEMENT !

### Risque de blessure ou d'étouffement !

Débranchez l'appareil de l'alimentation secteur. Coupez le câble secteur et mettez-le au rebut. Retirez le loquet de la porte pour éviter que les enfants et les animaux domestiques ne se retrouvent enfermés dans l'appareil.

1 - Informations en matière de sécurité .....	4
2 - Installation .....	7
3 - Conseils pratiques .....	11
4 - Description du produit .....	13
5 - Panneau de commande .....	14
6 - Programmes .....	20
7 - Consommation .....	23
8 - Utilisation quotidienne .....	24
9 - Application hOn .....	29
10 - Entretien et nettoyage .....	32
11 - Dépannage .....	35
12 - Données techniques .....	38
13 - Service client .....	39



**Avant d'allumer l'appareil pour la première fois, lisez les conseils de sécurité suivants !****AVERTISSEMENT !****Utilisation quotidienne**

- ▶ Cet appareil a pour vocation d'être utilisé au sein du foyer, ou dans ces différentes situations :
  - zones réservées au personnel dans les magasins, bureaux et autres environnements de travail ;
  - exploitations agricoles ;
  - par les clients dans les hôtels, motels et autres environnements résidentiels ;
  - environnement de type chambres d'hôtes ou B&B.

Une utilisation autre que domestique, comme par exemple une utilisation commerciale par des experts ou des utilisateurs formés, est à exclure même dans les applications susmentionnées. Si l'appareil est utilisé de manière incompatible avec les utilisations décrites ci-dessus, la durée de vie de l'appareil pourrait être réduite et la garantie du fabricant pourrait devenir caduque. Tout dommage causé à l'appareil ou tout dommage ou perte dérivant d'une utilisation non conforme à l'utilisation dans un foyer (même si l'utilisation en est faite au sein du foyer) ne permettra pas de recours auprès du fabricant, comme il est établi par la loi.

- ▶ Cet appareil peut être utilisé par des enfants âgés de 8 ans et plus et par des personnes à capacités physiques, sensorielles ou intellectuelles réduites ou sans expérience et connaissances, s'ils sont sous une surveillance appropriée ou bien s'ils ont été informés quant à l'utilisation de l'appareil de manière sûre, et s'ils comprennent les risques impliqués.

Les enfants ne doivent pas jouer avec l'appareil. Le nettoyage et l'entretien ne doivent pas être effectués par des enfants sans surveillance.

- ▶ Les enfants doivent être surveillés pour être sûr qu'ils ne jouent pas avec l'appareil.
- ▶ Les enfants de moins de 3 ans doivent être tenus à l'écart, à moins d'être surveillés en permanence.
- ▶ Si le cordon d'alimentation est endommagé, il doit être remplacé par un cordon ou un assemblage spécial disponible auprès du fabricant ou de son agent de service.

- ▶ L'appareil doit être relié à l'arrivée d'eau exclusivement avec les tuyaux fournis (ne pas réutiliser les anciens tuyaux).
- ▶ La pression de l'eau doit être comprise entre 0,03 MPa et 1 MPa.
- ▶ Les ouvertures de ventilation et la base de l'appareil ne doivent en aucun cas être obstruées par des tapis ou de la moquette.
- ▶ Le positionnement de l'appareil doit permettre un accès facile à la prise de courant après installation.
- ▶ La capacité de charge maximale de linge sec dépend du modèle utilisé (voir le panneau de commande).
- ▶ Pour consulter les spécifications techniques du produit, veuillez vous référer au site web du fabricant.

### **Branchements électriques et consignes de sécurité**

- ▶ Les détails techniques (tension d'alimentation et courant) sont indiqués sur la plaque signalétique du produit.
- ▶ Assurez-vous que le système électrique est raccordé à la terre, qu'il respecte toutes les lois applicables et que la prise (électrique) est compatible avec la fiche de l'appareil. Dans le cas contraire, demandez l'aide d'un professionnel qualifié.
- ▶ L'utilisation d'adaptateurs, de prises multiples ou de rallonges est fortement déconseillée.
- ▶ Avant de nettoyer ou d'effectuer l'entretien du lave-linge, débranchez l'appareil et fermez le robinet d'arrivée d'eau.
- ▶ Ne tirez pas sur le cordon d'alimentation ni sur l'appareil pour le débrancher.
- ▶ Assurez-vous qu'il n'y a pas d'eau dans le tambour avant d'ouvrir la porte.

**AVERTISSEMENT !**

**L'eau peut atteindre des températures très élevées pendant le cycle de lavage.**

- ▶ N'exposez pas le lave-linge à la pluie, à la lumière directe du soleil ou à d'autres intempéries. Protégez-le du gel éventuel.
- ▶ Lorsque vous le déplacez, ne soulevez pas le lave-linge par les boutons ou le tiroir à lessive ; pendant le transport, ne posez jamais la porte sur le chariot. Nous recommandons d'être à deux personnes pour soulever le lave-linge.
- ▶ En cas de panne et/ou de dysfonctionnement, éteignez le lave-linge, fermez le robinet d'eau et n'intervenez pas sur l'appareil. Contactez immédiatement le service client et n'utilisez que des pièces de rechange d'origine. Le non-respect de ces instructions peut compromettre la sécurité de l'appareil.

**Usage prévu**

Cet appareil est destiné à laver uniquement du linge lavable en machine. Suivez toujours les instructions figurant sur l'étiquette de chaque vêtement. Cet appareil est conçu exclusivement pour un usage domestique à l'intérieur de la maison. Il n'est pas destiné à un usage commercial ou industriel.

Il est absolument interdit de modifier l'appareil. Un usage non conforme peut entraîner des risques et la perte de toute garantie et de toute possibilité de réclamation.

## 2.1 Préparation

- ▶ Assurez-vous que l'appareil n'a pas été endommagé suite au transport.
- ▶ Assurez-vous que tous les boulons de transport ont été retirés.
- ▶ Manipulez toujours l'appareil au moins à deux personnes, en raison de son poids.
- ▶ Sortez l'appareil de son emballage.
- ▶ Retirez tous les matériaux d'emballage, y compris le film de protection sur le corps et la base en polystyrène, et tenez-les hors de portée des enfants. Lors de l'ouverture de l'emballage, des gouttes d'eau peuvent apparaître sur le sac en plastique et le hublot. Ce phénomène normal résulte des tests à l'eau effectués en usine.



### Remarque : Mise au rebut des emballages

Conservez tous les matériaux d'emballage hors de portée des enfants et mettez-les au rebut dans le respect de l'environnement.

## 2.2 FACULTATIF : Installation de patins de réduction du niveau sonore

1. En ouvrant l'emballage rétractable, vous trouverez quatre patins de réduction du niveau sonore. Ils servent à réduire le niveau sonore (Fig. 2-1).
2. Posez le lave-linge sur le côté, le hublot orienté vers le haut, la partie inférieure vers l'opérateur.
3. Retirez les patins de réduction du niveau sonore et ôtez le film de protection adhésif double face ; collez les patins sur le fond, sous le corps du lave-linge, comme indiqué à la figure 3 (les deux patins plus longs en positions 1 et 3, les deux patins plus courts en positions 2 et 4). Ensuite, replacez la machine en position verticale.

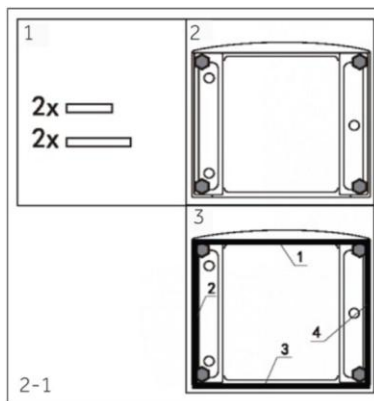

## 2.3 Démontage des boulons de transport

La protection de transport à l'arrière est conçue pour fixer les composants anti-vibration à l'intérieur de l'appareil lors du transport afin d'éviter tout dommage interne. Tous les éléments (T1, T2, T3 et T4, Fig. 2-2) doivent être retirés avant utilisation.

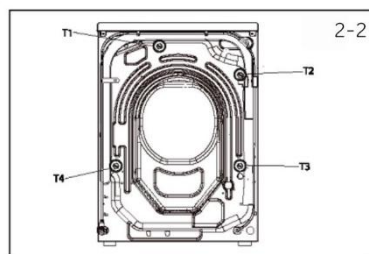

1. Retirez les 4 boulons (T1 - T4) (Fig. 2-3).
2. Remplissez les trous avec des bouchons d'obturation.

Veillez noter : Lorsque vous obturez les trous avec des bouchons, certains modèles en nécessitent quatre, d'autres cinq, mais tous doivent être obturés.

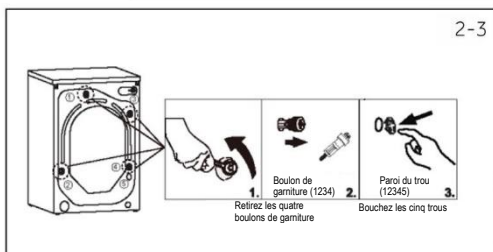



### Remarque : conservation en lieu sûr

Conservez toutes les pièces de protection lors du transport en lieu sûr à des fins d'utilisation ultérieure. Lorsque l'appareil doit être déplacé, commencez par réinstaller les pièces de protection.

## 2.4 Déplacement de l'appareil

Si la machine doit être déplacée à un autre endroit éloigné, remplacez les boulons de transport retirés avant l'installation afin d'éviter tout dommage : L'assemblage se fait dans l'ordre inverse.

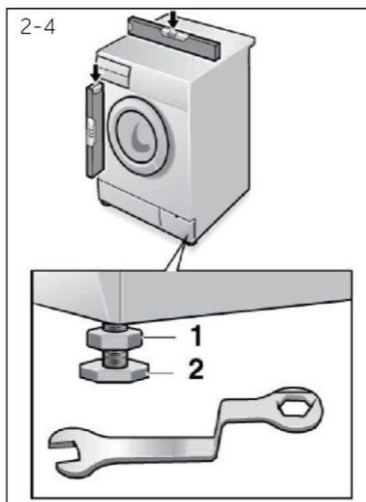

## 2.5 Alignement de l'appareil

Réglez l'ensemble des pieds (Fig. 2-4) de sorte à obtenir une position parfaitement à niveau. Cela permet de minimiser les vibrations et donc le bruit pendant l'utilisation. Cela permet également de réduire l'usure. Pour le réglage, nous recommandons d'utiliser un niveau à bulle. Le sol doit être aussi stable et plat que possible.

1. Desserrez le contre-écrou (1) à l'aide d'une clé.
2. Réglez la hauteur en tournant le pied (2).
3. Serrez le contre-écrou (1) contre le corps.

## 2.6 Alignement de l'appareil

Fixez correctement le tuyau flexible de vidange d'eau à la tuyauterie. Le tuyau doit atteindre à un point donné une hauteur comprise entre 80 et 100 cm au-dessus du bas de l'appareil ! Dans la mesure du possible, le tuyau flexible de vidange doit toujours être fixé à l'attache située à l'arrière de l'appareil.



### AVERTISSEMENT !

- ▶ N'utilisez que le jeu de tuyaux flexibles fourni pour le raccordement.
- ▶ Ne réutilisez jamais de vieux jeux de tuyaux flexibles !
- ▶ Ne raccordez l'appareil qu'à l'arrivée d'eau froide.
- ▶ Avant le raccordement, vérifiez que l'eau est propre et claire.

Les raccords suivants sont possibles :

### 2.6.1 Tuyau flexible de vidange à l'évier

- ▶ Suspendez le tuyau flexible de vidange avec le support en U sur le bord d'un évier de taille adéquate (Fig. 2-5).
- ▶ Empêchez suffisamment le support en U de glisser.

### 2.6.2 Tuyau flexible de vidange vers le raccord d'eaux usées

- ▶ Le diamètre intérieur du tuyau de support à trou d'aération doit être de 40 mm minimum.
- ▶ Placez 80 à 100 mm du tuyau flexible de vidange dans le tuyau d'évacuation des eaux usées.
- ▶ Fixez le support en U et attachez-le suffisamment (Fig. 2-6).

### 2.6.3 Raccordement du tuyau flexible de vidange à l'évier

- ▶ La jonction doit se situer au-dessus du siphon.
- ▶ Un raccord à emboîtement est généralement fermé par un patin (A). Il doit être retiré pour éviter tout dysfonctionnement (Fig. 2-7).
- ▶ Fixez le tuyau flexible de vidange à l'aide d'un collier de serrage.

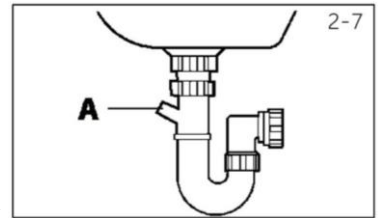
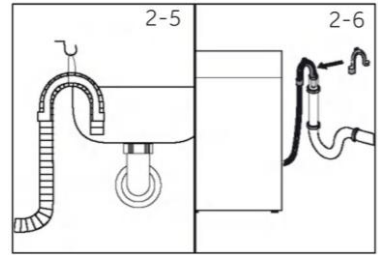

## ! ATTENTION !

- ▶ Le tuyau flexible de vidange ne doit pas être immergé dans l'eau et doit être solidement fixé et étanche. Si le tuyau flexible de vidange est placé sur le sol ou si le tuyau se trouve à une hauteur inférieure à 80 cm, le lave-linge se vidangera continuellement lors de son remplissage (auto-siphonnage).
- ▶ Le tuyau flexible de vidange ne doit pas être prolongé par une rallonge. Si nécessaire, contactez le service après-vente.

### 2.7 Raccordement du tuyau flexible de vidange à l'évier

Vérifiez que les garnitures sont insérées.

1. Raccordez le tuyau d'arrivée d'eau avec l'extrémité coudée à l'appareil (Fig. 2-8). Serrez le joint à vis à la main.
2. L'autre extrémité se branche à un robinet d'eau avec un filetage de 3/4" (env. 2 cm) (Fig. 2-9).

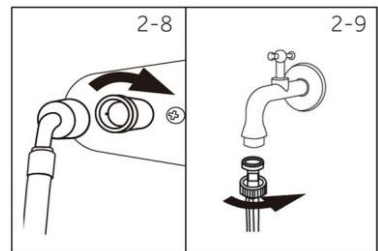

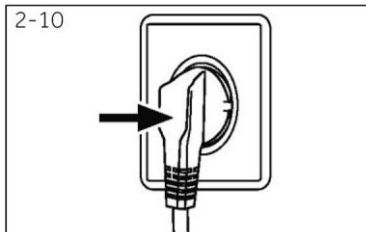

### 2.8 Raccordement électrique

Avant chaque raccordement, vérifiez les points suivants :

- ▶ L'alimentation électrique, la prise et les fusibles sont conformes à la plaque signalétique.
- ▶ La prise de courant est reliée à la terre et aucune multiprise ou rallonge n'est utilisée.
- ▶ la fiche et la prise électriques sont strictement conformes.
- ▶ **Uniquement pour le Royaume-Uni :** la fiche britannique est conforme à la norme BS1363A. Insérez la fiche dans la prise (Fig. 2-10).



### AVERTISSEMENT !

- ▶ Veillez à ce que tous les raccordements (alimentation électrique, tuyaux de vidange et tuyau d'eau froide) soient fermes, secs et exempts de fuites !
- ▶ Veillez à ce que ces pièces ne soient jamais écrasées, pliées ou tordues.
- ▶ Si le cordon d'alimentation est endommagé, il doit être remplacé par l'agent de maintenance (voir la carte de garantie) afin d'éviter tout danger.

### 3.1 Conseils de remplissage

Lorsque vous triez le linge, assurez-vous que :

- vous avez bien éliminé du linge les objets métalliques tels que les pinces à cheveux, les épingles, les pièces de monnaie ;
  - les taies d'oreiller sont boutonnées, les fermetures éclair fermées, les ceintures lâches et les longs rubans de peignoir noués ;
  - vous avez bien enlevé les rouleaux, les crochets ou les pinces des rideaux ;
  - vous avez bien lu attentivement les étiquettes de lavage des vêtements ;
  - vous avez éliminé les taches persistantes à l'aide de détergents spéciaux.
- ▶ Lorsque vous lavez des tapis, des couvre-lits ou d'autres vêtements lourds, nous vous recommandons d'éviter le cycle d'essorage.
  - ▶ Pour laver la laine, assurez-vous que l'article peut être lavé en machine. Consultez l'étiquette du tissu.
  - ▶ Laissez la porte de l'appareil entrouverte entre les lavages, afin d'éviter le développement éventuel de mauvaises odeurs à l'intérieur de la machine.

### 3.2 Conseils utiles pour faire des économies

Astuces pour faire des économies et ne pas polluer l'environnement lorsque vous utilisez votre appareil.

- ▶ Chargez la machine à la capacité suggérée indiquée dans le tableau pour chaque programme - cela vous permettra d'ÉCONOMISER de l'énergie et de l'eau.
- ▶ La vitesse d'essorage a un impact sur le bruit et sur l'humidité résiduelle de votre linge : un essorage plus rapide signifie un bruit plus fort et une humidité résiduelle plus faible pour votre linge.
- ▶ Les programmes les plus efficaces en termes d'utilisation combinée de l'eau et de l'énergie sont généralement ceux qui durent plus longtemps à des températures plus basses.
- ▶ Pour obtenir des informations sur la consommation d'énergie, scannez le QR code de l'étiquette Énergie. Suivant les conditions locales, la consommation d'énergie réelle peut être différente de la consommation déclarée.

#### Maximiser la taille de la charge

- ▶ Optimisez l'utilisation de l'énergie, de l'eau, de la lessive et du temps en utilisant la charge maximale recommandée.  
Économisez jusqu'à 50 % d'énergie en lavant une pleine charge au lieu de 2 demi-charges.

#### Faut-il faire un prélavage ?

- ▶ Pour le linge très sale uniquement !  
ÉCONOMISEZ de la lessive, du temps, de l'eau et de l'énergie en NE sélectionnant PAS le prélavage pour le linge peu ou normalement sale.

#### Un lavage à chaud est-il nécessaire ?

- ▶ Prétraitez les taches avec un détachant ou faites tremper les taches ayant séché dans de l'eau avant de les laver afin de réduire la nécessité d'un programme de lavage à chaud. Économisez de l'énergie en utilisant un programme de lavage à basse température.

### 3.3 Dosage de la lessive

Vous trouverez ci-dessous un petit guide contenant des conseils et des astuces sur l'utilisation de la lessive :

- ▶ Utilisez uniquement des lessives adaptées au lavage en machine.
- ▶ Choisissez votre lessive en fonction du type de tissu (coton, délicat, synthétiques, laine, soie, etc.), de la couleur, du type et du niveau de salissure et de la température de lavage programmée.
- ▶ Pour utiliser la quantité correcte de lessive, d'adoucissant ou tout autre produit supplémentaire, suivez attentivement les instructions du fabricant à chaque lavage : en utilisant correctement l'appareil avec la dose appropriée, vous évitez tout gaspillage et vous réduisez l'impact sur l'environnement.



Pour le lavage du linge blanc très sale, nous recommandons d'utiliser des programmes pour le coton à 60 °C ou plus et une lessive normale (universelle) contenant des agents de blanchiment qui donnent d'excellents résultats à des températures moyennes/élevées. Pour les lavages entre 40 °C et 60 °C, le type de lessive utilisée doit être adapté au type de tissu et au degré de salissure. Les poudres normales conviennent aux tissus « blancs » ou grand teint très sales, tandis que les lessives liquides ou les poudres « protégeant les couleurs » conviennent aux tissus colorés peu sales.

Pour les lavages à des températures inférieures à 40 °C, nous recommandons l'utilisation de lessives liquides ou de lessives spécifiquement étiquetées comme convenant aux lavages à basse température.

Pour le lavage de la laine ou de la soie, n'utilisez que des lessives spécifiquement formulées pour ces tissus.

- ▶ Une quantité trop importante de lessive entraîne un excès de mousse, ce qui empêche un déroulement correct du cycle. Cela peut également affecter la qualité du lavage et du rinçage.

L'utilisation de lessives écologiques sans phosphates peut avoir les effets suivants :

- **eau de rinçage plus trouble** : cet effet est lié aux zéolithes en suspension qui n'ont pas d'effets négatifs sur l'efficacité du rinçage.
- **poudre blanche (zéolithes) sur le linge à la fin du lavage** : c'est parfaitement normal, la poudre n'est pas absorbée par le tissu et ne change pas sa couleur. Pour éliminer les zéolithes, sélectionnez un programme de rinçage. À l'avenir, envisagez d'utiliser un peu moins de lessive.
- **mousse dans l'eau au dernier rinçage** : cela n'indique pas nécessairement un mauvais rinçage. Envisagez d'utiliser moins de lessive lors des prochains lavages.
- **mousse abondante** : cela est souvent dû aux tensioactifs anioniques contenus dans les lessives, qui sont difficiles à éliminer du linge. Dans ce cas, ne rincez pas à nouveau pour éliminer ces effets : cela ne servira à rien. Nous suggérons d'effectuer un lavage d'entretien en utilisant un nettoyant exclusif. Si le problème persiste ou si vous soupçonnez un dysfonctionnement, contactez immédiatement un centre de service client agréé.

## **i** Remarque :

En raison de modifications techniques et de modèles différents, les illustrations des chapitres suivants peuvent être différentes de votre modèle.

### 4.1 Photo de l'appareil

Avant (Fig. 4-1) :

Face arrière (Fig. 4-2) :

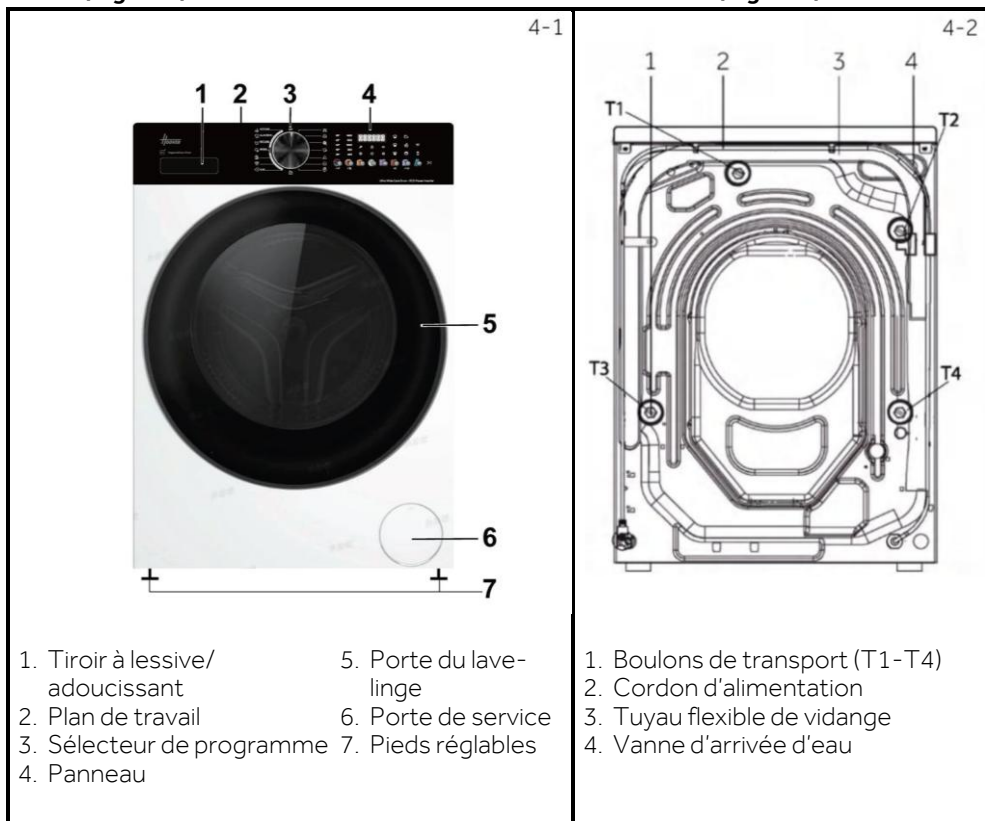

- |                                     |                            |
|-------------------------------------|----------------------------|
| 1. Tiroir à lessive/<br>adoucissant | 5. Porte du lave-<br>linge |
| 2. Plan de travail                  | 6. Porte de service        |
| 3. Sélecteur de programme           | 7. Pieds réglables         |
| 4. Panneau                          |                            |

- |                                 |
|---------------------------------|
| 1. Boulons de transport (T1-T4) |
| 2. Cordon d'alimentation        |
| 3. Tuyau flexible de vidange    |
| 4. Vanne d'arrivée d'eau        |

### 4.2 Accessoires

Vérifiez les accessoires et la documentation conformément à cette liste (Fig. 4-3) :

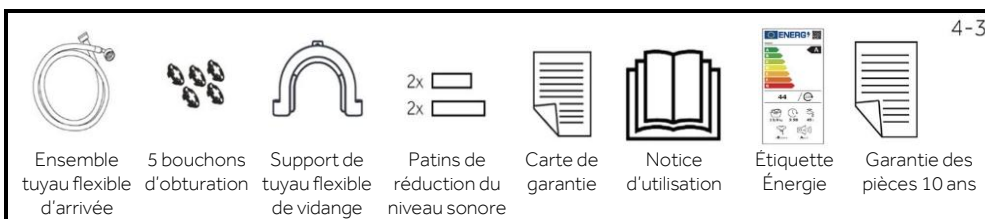

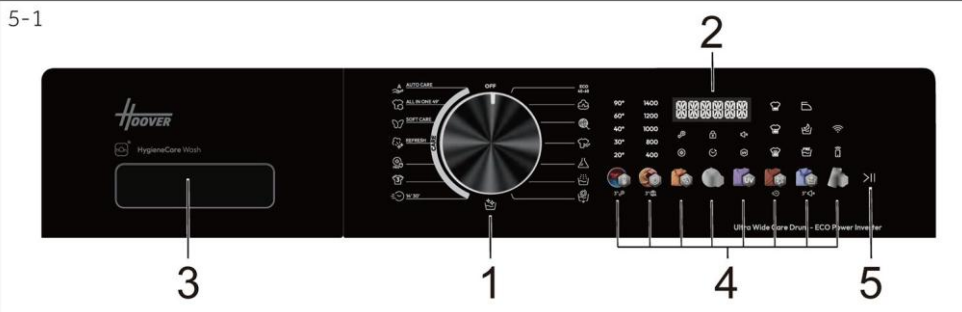

1. Sélecteur de programme    3. Tiroir à lessive/adoucissant    5. Touche « Départ/Pause »
2. Afficheur    4. Touches de fonction

## **i** Remarque : signal acoustique

Le signal acoustique peut être sélectionné ou annulé, si nécessaire ; voir UTILISATION QUOTIDIENNE (voir P29 8.13).

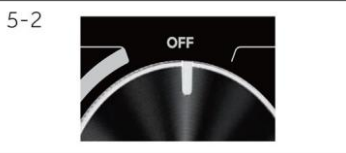

### 5.1 ARRÊT

Tournez le bouton sur n'importe quelle position (sauf ARRÊT) pour démarrer la machine. Tournez le bouton sur la position ARRÊT pour arrêter la machine (Fig. 5-2).



### 5.2 Sélecteur de programme

En tournant le bouton (Fig. 5-3), il est possible de sélectionner l'un des 15 programmes, dont les réglages par défaut s'affichent.

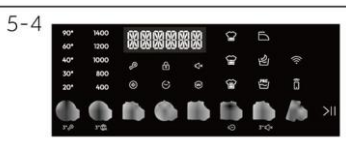

### 5.3 Afficheur

L'afficheur (Fig. 5-4) indique les informations suivantes :

- ▶ Nom du programme
- ▶ Temps restant
- ▶ Temps restant de réservation
- ▶ Informations sur les alarmes et les messages d'alerte
- ▶ Informations sur la fin de la pause
- ▶ Programmation différée

### 5.4 Tiroir à lessive

Ouvrez le tiroir du distributeur ; les composants suivants sont visibles (Fig. 5-5) :

- 1: Compartiment pour la lessive en poudre ou liquide.
- 2: Sélecteur de lessive à rabat ; soulevez-le pour la lessive en poudre et maintenez-le abaissé pour la lessive liquide.
- 3: Mettez un peu de lessive en poudre.
- 4: Compartiment pour l'adoucissant.
- 5: La languette de verrouillage, appuyez dessus pour sortir le tiroir du distributeur. Pour connaître le type de lessive adapté aux différentes températures de lavage, reportez-vous à la notice de la lessive (voir P27).

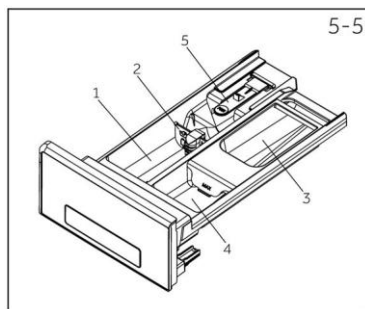

### 5.5 Touches de fonction

Les touches de fonction (Fig. 5-6) permettent d'activer des options supplémentaires du programme sélectionné avant que celui-ci ne démarre.

Les indicateurs correspondants apparaissent.

Si vous éteignez l'appareil ou que vous configurez un nouveau programme, toutes les options sont restaurées aux réglages par défaut.

Si une touche a plusieurs options, l'option souhaitée peut être sélectionnée en appuyant de manière séquentielle sur la touche.

En effleurant les touches, lorsque la lumière est faible, la fonction n'est pas sélectionnée, tandis que lorsque la lumière est forte, la fonction est sélectionnée.

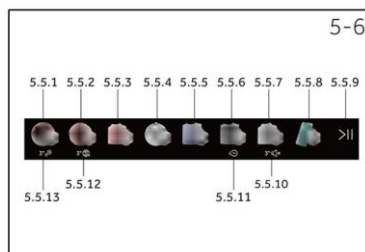

### Remarque : réglages d'usine

Pour obtenir les meilleurs résultats dans chaque programme, Hoover a clairement défini des réglages spécifiques par défaut. S'il n'existe pas de contrainte particulière, il est recommandé d'utiliser les réglages par défaut.

#### 5.5.1 Touche de fonction « »

- Appuyez sur cette touche (Fig. 5-7) pour modifier la température de lavage du programme. Si aucun voyant n'est allumé et que l'écran affiche « FROID », l'eau n'est pas chauffée.



#### 5.5.2 Touche de fonction « »

- Appuyez sur cette touche (Fig. 5-8) pour modifier ou désélectionner l'essorage du programme. Si aucun voyant n'est allumé et que l'écran indique « PAS D'ESSORAGE », le linge ne sera pas essoré.



5-9



### 5.5.3 Touche de fonction « »

- Effleurez cette touche (Fig. 5-9) pour ajouter un rinçage à la fin du cycle de lavage. Cela s'avère utile pour les personnes à la peau délicate et sensible, pour lesquelles une petite quantité de résidu peut provoquer des allergies. Il est conseillé d'utiliser ce programme pour les vêtements d'enfants et pour le lavage des articles très sales, qui nécessitent une grande quantité de lessive ou pour le lavage des articles en tissu éponge, dont les fibres ont tendance à retenir la lessive.

5-10



### 5.5.4 Touche de fonction « »

- Cette touche (Fig. 5-10) vous permet de préprogrammer le cycle de lavage afin de retarder le début du cycle jusqu'à 24 heures.
- Pour retarder le démarrage, procédez comme suit :
  - Sélectionnez le programme souhaité.
  - Appuyez une fois sur la touche pour activer le départ différé et appuyez à nouveau sur la touche pour configurer le retard voulu. Le retard augmente par tranches de 30 minutes à chaque fois que vous appuyez sur la touche et ce jusqu'à 24 heures. Ensuite, si vous appuyez à nouveau sur la touche vous remettez à zéro le départ différé.
  - Confirmez en appuyant sur la touche DÉPART/PAUSE. Le compte à rebours commence et, lorsqu'il est terminé, le programme démarre automatiquement.
- Il est possible d'annuler le départ différé en tournant le sélecteur de programme sur d'autres programmes.

5-11



### 5.5.5 Touche de fonction « »

- En mode veille, la fonction UV peut être activée ou désactivée en effleurant la touche « UV » (Fig. 5-11). Lorsque l'icône est très lumineuse, la fonction UV est activée. Lorsque l'icône est éteinte, la fonction UV est désactivée. La fonction UV est utilisée pour son effet bactéricide pendant le lavage, et certains programmes ne peuvent pas l'activer.

### 5.5.6 Touche de fonction « »

- Cette touche (Fig. 5-12) vous permet de choisir parmi différentes options, en fonction du programme sélectionné :
  - NIVEAU DE SALISSURE
- Une fois le programme sélectionné, le temps de lavage réglé pour ce programme s'affiche automatiquement.
- Cette option vous permet de choisir entre 3 niveaux d'intensité de lavage, en modifiant la durée du programme en fonction du degré de salissure des tissus (elle ne peut être utilisée que sur certains programmes comme cela est indiqué dans le tableau des programmes).
  - SOIN RAPIDE
- La touche s'active lorsque vous sélectionnez le programme SOIN RAPIDE (14'/30') sur le bouton et vous permet de sélectionner l'une des trois durées indiquées.

5-12



### 5.5.7 Touche de fonction « »

- Cette touche (Fig. 5-13) vous permet de choisir entre trois options différentes :
  - PRÉLAVAGE
- Cette option vous permet d'effectuer un pré-lavage et elle est particulièrement utile pour le linge très sale (elle ne peut être utilisée que sur certains programmes comme cela est indiqué dans le tableau des programmes).
- Nous vous recommandons de ne pas utiliser de lessive ou d'utiliser une petite quantité de lessive indiquée sur le paquet de lessive.
  - PROGRAMME NUIT
- La sélection de ce programme éteint le signal sonore, à l'exception de l'alarme, et réduit la vitesse d'essorage intermédiaire.
- Le linge reste immergé dans l'eau après le dernier rinçage afin de détendre parfaitement les fibres. Pendant la phase de rétention d'eau dans le tambour, la machine interrompt le chronométrage. Cette phase dure au maximum 12 heures. Appuyez sur « Départ / Pause » pour terminer le cycle avec la phase d'essorage et de vidange.
  - ANTI-FROISSAGE
- Cette option permet au lave-linge de fonctionner par intermittence pour secouer le linge après l'essorage final, afin d'éviter les moisissures et les odeurs, de réduire les plis et de rendre le linge plus lisse une fois étendu.
- Avec la fonction « ANTI-FROISSAGE », la vitesse d'essorage maximale diminue. Après avoir sélectionné cette fonction, l'utilisateur ne peut plus sélectionner la vitesse. Pendant le fonctionnement, l'afficheur LED indique « APPUYER SUR PLAY POUR LANCER LE PROGRAMME », et cette phase dure au maximum 12 heures. Les utilisateurs peuvent appuyer sur « Départ/Pause » pour mettre fin au programme à tout moment.

5-13



### Remarque : vitesse

Ces options doivent être sélectionnées avant d'appuyer sur la touche DÉPART/PAUSE.

5-14



### 5.5.8 Touche Contrôle à distance « »

- Une pression de courte durée sur cette touche permet d'activer/de désactiver le Contrôle à distance de l'appareil via l'application hOn (Fig. 5-14).



#### Remarque :

Pour lancer la procédure d'appairage, suivez les instructions de l'application. Pour plus d'informations, voir le chapitre 9 consacré à l'application hOn.

5-15



### 5.5.9 Touche de fonction « »

- Appuyez doucement sur cette touche (Fig. 5-15) pour démarrer ou interrompre le programme affiché.

5-16



### 5.5.10 Touche de fonction « 3" »

- En mode veille après la mise sous tension, appuyez longuement sur la touche «  » (Fig. 5-16) pendant plus de 3 secondes pour activer ou désactiver le son. L'interface affiche « SON DÉSACTIVÉ ». Appuyez à nouveau sur cette touche et maintenez-la enfoncée pendant plus de 3 secondes, l'interface affiche alors « SON ACTIVÉ ».

5-17





### 5.5.11 Touche de fonction « »

- La touche (Fig. 5-17) s'active lorsque vous sélectionnez le programme SOIN RAPIDE (14'/30') sur le bouton et vous permet de sélectionner l'une des deux durées indiquées.

5-18



### 5.5.12 Touche de fonction « 3" »

- Appuyez longuement sur la touche «  » (Fig. 5-18) pendant 3 s pour définir la langue.
- Si vous souhaitez changer de langue, vous devez appuyer longuement sur cette touche pendant environ 3 secondes, la langue choisie la dernière fois apparaîtra à l'écran, et vous pourrez choisir une nouvelle langue (en appuyant sur la touche «  » ou «  »). Confirmez en appuyant sur la touche DÉPART/PAUSE.

### 5.5.13 Touche de fonction « 3" »

- Après avoir sélectionné un programme à démarrer, appuyez longuement sur la touche « 3" » pendant 3 secondes pour débloquer la sécurité enfant (Fig. 5-19). « SÉCURITÉ ENFANT ACTIVÉE » s'affiche sur l'interface.  
Appuyez sur la touche « 3" » et maintenez-la enfoncée pendant environ 3 secondes pour débloquer la sécurité enfant.
- La sécurité enfant ne peut pas être configurée ou annulée par l'intermédiaire de l'application hOn.



### **i** Remarque : Sécurité enfant

La sécurité enfant mise en place manuellement doit être annulée manuellement. La sécurité enfant ne sera pas annulée si vous éteignez l'appareil ou en présence d'une information d'erreur. Elle reste en place lorsque l'appareil est allumé la fois suivante.

## 5.6 Premier démarrage

### 5.6.1 Configuration de la langue

- Après avoir branché la machine sur le secteur et l'avoir mise en marche, appuyez sur la touche « 3" » ou « 3" » pour voir les langues disponibles sur l'afficheur.
- Sélectionnez la langue souhaitée en appuyant sur la touche DÉPART/PAUSE.

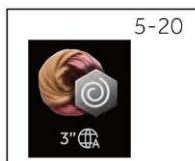

### 5.6.2 Changement de langue

- Si vous souhaitez changer de langue, vous devez appuyer longuement sur cette touche (Fig. 5-20) pendant environ 3 secondes, la langue choisie la dernière fois apparaîtra à l'écran, et vous pourrez choisir une nouvelle langue (en appuyant sur la touche « 3" » ou « 3" »). Confirmez en appuyant sur la touche DÉPART/PAUSE.

● Oui ○ Facultatif / Non	KG MAX					TEMP STD	TEMP MAX	ESSORAGE PRÉRÉGLÉ	ESSORAGE MAX	Compartiment à lessive pour :												
	8 KG	9 KG	10 KG	11 KG	12 KG					1	2	3	RINÇAGE +	DÉPART DIFFÉRE	FONCTION UV	ÉCUMÉ INTENSE	PRÉLAVAGE	PROGRAMME NUIT	ANTI-FROISSAGE	CONTRÔLE À DISTANCE		
AUTO CARE	5	6	7	7	8	30	30	1000	1000	●	○	/	●	●	●	●	/	●	/	●		
TOUT EN UN 49°	8	9	10	11	12	40	40	800	MAX	●	○	/	●	●	●	/	●	●	●	●		
SOIN DOUX	2	2	3	3	3	30	40	400	400	●	○	/	/	/	/	/	/	/	/	●		
REFRESH VAPEUR	1	1	1	1	1	-	-	-	-	/	/	/	/	/	/	/	/	/	/	/		
PRO SPÉCIAL ALLERGIES PRO	8	9	10	11	12	60	60	MAX	MAX	●	○	/	●	●	●	/	●	●	●	●		
SPORT	2	2	3	3	3	40	40	800	MAX	●	○	/	●	●	/	/	/	/	/	●		
SOIN RAPIDE 14' SOIN RAPIDE 30'	1	1	2	2	2	30	30	800	MAX	●	○	/	/	●	/	● <sup>2)</sup>	/	/	/	●		
	2	2	2	3	3	30	30	800	MAX	●	○	/	/	●	/	● <sup>2)</sup>	/	/	/	●		
NETTOYAGE DU TAMBOUR	-	-	-	-	-	-	-	1000	1000	/	/	/	/	/	/	/	/	/	/	●		
<b>ECO</b> <sup>3)</sup> <b>40-60</b> ECO 40-60	8	9	10	11	12	40	90	MAX	MAX	●	○	○	●	●	●	●	●	●	●	●		
COTON	8	9	10	11	12	-	60	MAX	MAX	●	○	○	●	●	●	●	●	●	●	●		
LAINE & LAVAGE À LA MAIN	1	1	1	1	1	30	30	800	800	●	○	/	/	●	/	/	/	/	/	●		
20° 20°C -	8	9	10	11	12	20	20	1000	1000	●	○	/	●	●	●	●	●	●	●	●		
SYNTHÉTIQUES & COULEURS	4	4	5	5	6	40	60	1000	1000	●	○	○	●	●	●	●	●	●	●	●		
RINÇAGE	8	9	10	11	12	-	-	1000	MAX	/	○	/	/	/	/	/	/	/	/	●		
VIDANGE & ESSORAGE	8	9	10	11	12	-	-	1000	1000	/	/	/	/	/	/	/	/	/	/	●		

### INFORMATIONS POUR LES LABORATOIRES D'ESSAIS

PROGRAMME STANDARD CONFORMÉMENT AU RÉGLEMENT (UE) N° 2019/2023 : PROGRAMME ECO 40-60

- 1) Vous pouvez ajouter un peu de lessive uniquement avec la fonction de pré-lavage.
- 2) Cette touche permet également de sélectionner la durée du traitement rapide comme cela est expliqué dans les paragraphes dédiés, mais le voyant n'est pas allumé.
- 3) Eco 40-60 a changé le nom du programme en COTON après avoir modifié les paramètres.

## Description des programmes

Pour nettoyer différents types de tissus et différents degrés de saleté, le lave-linge dispose de programmes spéciaux pour répondre à tous les besoins de lavage (voir le tableau des programmes).



Choisissez le programme en fonction des instructions de lavage figurant sur les étiquettes, en particulier la température maximale recommandée.



## AVERTISSEMENT !

### CONSEILS IMPORTANTS SUR LES PERFORMANCES DE LAVAGE.

- ▶ Les vêtements de couleur neufs doivent être lavés séparément pendant au moins 5 à 6 lavages.
- ▶ Certains grands articles foncés comme les jeans et les serviettes de toilette doivent toujours être lavés séparément.
- ▶ Ne mélangez jamais les tissus qui NE SONT PAS GRAND TEINT.

## AUTO CARE

Grâce à un mélange parfait d'eau et de lessive, la nouvelle technologie POWER CARE prend particulièrement soin de vos vêtements, à une température de 30 °C avec une performance de lavage parfaite. Ce programme innovant est capable d'adapter automatiquement l'action de nettoyage à la capacité et au type de charge pour obtenir les meilleurs résultats sans souci. Ce programme permet de laver du linge mixte peu sale, composé de coton et de synthétiques.

## TOUT EN UN 49'

Ce programme vous permet de laver différents tissus ensemble, comme les cotons, les synthétiques et les tissus mixtes, en seulement 49 minutes à une température de 40 °C (ou moins). Ce programme est particulièrement adapté aux tissus légèrement sales.

## SOIN DOUX

Mis au point pour prendre soin des articles délicats, ce programme lave à basse température en peu de temps. Un rinçage prolongé et en profondeur nourrit les fibres du tissu.

## REFRESH VAPEUR

Ce programme utilise un traitement à la vapeur pour détendre les plis. Conçu uniquement pour les vêtements secs, selon le type de tissu.

## SPÉCIAL ALLERGIES PRO

Ce programme de lavage est capable d'atteindre une température de 60 °C pendant une période prolongée, en combinant l'action vapeur à une action de rinçage puissante pour des vêtements parfaitement propres et hygiéniques. Recommandé pour les tissus en coton.

## SPORT

La combinaison parfaite de temps et de performance. Créé pour éliminer la saleté des vêtements de sport en tissu technique. Un lavage à basse température recommandé pour les petites charges d'articles synthétiques.

## SOIN RAPIDE (14'/30')

Des économies sans compromis ! Ce nouveau programme peut être utilisé pour obtenir d'excellents résultats tout en faisant des économies en eau, énergie, lessive et temps. Cette option permet de laver à une température moyenne convenant au linge mixte peu sale composé de coton et de synthétiques.

Recommandé pour les petites charges et les articles légèrement sales.

## NETTOYAGE DU TAMBOUR

Ce programme permet d'effectuer l'auto-nettoyage du lave-linge.

### ECO 40-60

Le programme ECO 40-60 permet de laver le linge en coton normalement sale, lavable à 40 °C ou à 60 °C, ensemble durant le même cycle. Ce programme est utilisé pour évaluer la conformité à la législation UE relative à l'écoconception (conception de produits respectueux de l'environnement).

### COTON

Ce programme est adapté au lavage des vêtements en coton coloré à 40 °C ou au lavage à 60 °C ou 90 °C du linge résistant en coton, afin d'obtenir un degré de propreté optimal. L'essorage final se fait à la vitesse maximale, ce qui garantit une excellente élimination de l'eau.

### LAINE & LAVAGE À LA MAIN

Ce programme effectue un cycle de lavage réservé aux tissus en laine pouvant être lavés à la machine ou aux articles à laver à la main.

### 20°C

Ce programme novateur vous permet de laver ensemble différents tissus et couleurs comme les cotons, synthétiques et tissus mixtes à 20 °C seulement et offre une excellente performance de nettoyage.

### SYNTHÉTIQUES & COULEURS

Ce programme vous permet de laver différents tissus et différentes couleurs en même temps. Le mouvement de rotation du tambour et les niveaux d'eau sont optimisés, aussi bien durant la phase de lavage que de rinçage. Grâce à l'action précise de l'essorage, moins de plis se forment dans les tissus.

### RINÇAGE



Ce programme effectue 2 rinçages avec un essorage intermédiaire (pouvant être réduit ou exclu en utilisant la touche prévue à cet effet). Il sert à rincer n'importe quel type de tissu, par exemple après un lavage effectué à la main.

### VIDANGE & ESSORAGE

Ce programme termine la vidange et effectue l'essorage à la vitesse maximale. Il est possible de supprimer ou de réduire l'intensité de l'essorage au moyen de la touche de SÉLECTION DE L'ESSORAGE.



### Remarque : procédure de vérification du nombre de cycles effectués par la machine.





Procédure : en mode veille, commencez par sélectionner le programme « COTON », puis appuyez simultanément sur «  » et «  » ; l'appareil affiche le nombre de cycles de fonctionnement pendant 2 secondes, puis revient à l'interface de veille. Le cumul des cycles en cours s'ajoutera à la fin du programme. Les cycles en cours sont affichés au format hexadécimal, si leur valeur est supérieure à 9999.

Pour obtenir des informations sur la consommation d'énergie, scannez le QR code de l'étiquette Énergie. Suivant les conditions locales, la consommation d'énergie réelle peut être différente de la consommation déclarée.

### Remarque : poids auto

L'appareil est équipé d'un système de reconnaissance de la charge. En cas de faible charge, certains programmes réduiront automatiquement l'énergie, l'eau et le temps de lavage. Le temps par défaut affiché peut varier en fonction du poids de la charge, ce qui implique le programme « ECO 40-60, COTON, SYNTHÉTIQUES & COULEURS, SPÉCIAL ALLERGIES PRO ».

### Informations indicatives (conformément au règlement (UE) n° 2019/2023 de la Commission) :

Capacité nominale	Programme	 (kg)	 (HH:MM)	<b>ENERGY</b> (kWh/cycle)	 (L/cycle)	Température maximale (°C)	Vitesse effective (tr/min)	 Humidité résiduelle (%)
8 kg (1400 tr)	Eco 40-60	9	3:48	0,760	68,0	35	1330	52,0
	Eco 40-60	4,5	2:52	0,550	43,0	33	1330	52,0
	Eco 40-60	2,5	2:52	0,230	35,0	25	1330	56,0
	Coton 20 °C	9	1:58	0,220	80,0	20	1000	65,0
	Coton 60 °C	9	3:03	2,300	80,0	57	1400	53,0
	Laine 30 °C	2	0:50	0,250	40,0	30	800	37,0
	Soin rapide 14' 30 °C	1	0:14	0,250	40,0	30	1000	65,0
9 kg (1400 tr)	Eco 40-60	9	3:48	0,750	68,0	35	1330	52,0
	Eco 40-60	4,5	2:52	0,550	43,0	33	1330	52,0
	Eco 40-60	2,5	2:45	0,240	35,0	25	1330	56,0
	Coton 20 °C	9	1:58	0,220	80,0	20	1000	65,0
	Coton 20 °C	9	3:03	2,300	80,0	57	1400	53,0
	Laine 30 °C	2	0:50	0,250	40,0	30	800	37,0
	Soin rapide 14' 30 °C	1	0:14	0,250	40,0	30	1000	65,0
10 kg (1400 tr)	Eco 40-60	10	3:58	0,865	78,0	35	1330	52,0
	Eco 40-60	5	2:58	0,560	47,0	33	1330	52,0
	Eco 40-60	2,5	2:58	0,250	35,0	25	1330	56,0
	Coton 20 °C	10	1:58	0,220	85,0	20	1000	65,0
	Coton 20 °C	10	3:03	2,500	85,0	57	1400	53,0
	Laine 30 °C	2,5	0:50	0,300	45,0	30	800	37,0
	Soin rapide 14' 30 °C	1	0:14	0,250	40,0	30	1000	65,0
11 kg (1400 tr)	Eco 40-60	12	3:58	1,035	98,0	35	1330	53,0
	Eco 40-60	6	2:58	0,700	55,0	33	1330	52,0
	Eco 40-60	3	2:58	0,270	40,0	25	1330	54,0
	Coton 20 °C	12	1:58	0,250	100,0	20	1000	65,0
	Coton 20 °C	12	3:03	2,800	100,0	57	1400	55,0
	Laine 30 °C	3,5	0:50	0,350	50,0	30	800	37,0
	Soin rapide 14' 30 °C	1	0:14	0,280	40,0	30	1000	65,0
12 kg (1400 tr)	Eco 40-60	12	3:58	1,035	98,0	35	1330	53,0
	Eco 40-60	6	2:58	0,700	55,0	33	1330	52,0
	Eco 40-60	3	2:58	0,270	40,0	25	1330	54,0
	Coton 20 °C	12	1:58	0,250	100,0	20	1000	65,0
	Coton 20 °C	12	3:03	2,800	100,0	57	1400	55,0
	Laine 30 °C	3,5	0:50	0,350	50,0	30	800	37,0
	Soin rapide 14' 30 °C	1	0:14	0,280	40,0	30	1000	65,0

Les valeurs indiquées pour les programmes autres que le programme Eco 40-60 et le cycle de lavage sont purement indicatives.

### 8.1 Alimentation électrique

Raccordez le lave-linge à une source d'alimentation électrique (220 V à 240 V~/50 Hz ; Fig. 8-1). Voir également la section INSTALLATION (voir P10).

### 8.2 Raccordement à l'eau

- ▶ Avant de procéder au raccordement, vérifiez la propreté et la clarté de l'arrivée d'eau.
- ▶ Ouvrez le robinet (Fig. 8-2).

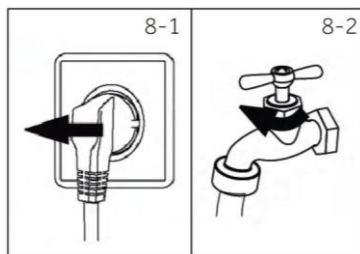

### Remarque : étanchéité

Avant toute utilisation, vérifiez l'étanchéité des joints entre le robinet et le tuyau flexible d'arrivée en ouvrant le robinet.

### 8.3 Préparation du linge

- ▶ Triez les vêtements en fonction de leur matière (coton, synthétiques, laine ou soie, etc.) et de leur degré de saleté (Fig. 8-3). Faites attention aux indications d'entretien des étiquettes de lavage.
- ▶ Séparez les vêtements blancs des vêtements de couleur. Commencez par laver les textiles de couleur à la main pour voir s'ils décolorent ou s'ils déteignent.
- ▶ Videz les poches (clés, pièces de monnaie, etc.) et retirez les objets décoratifs plus durs (broches, par exemple).
- ▶ Les vêtements sans ourlets, les vêtements délicats et les textiles finement tissés tels que les rideaux de type voile doivent être placés dans un sac de lavage pour prendre soin de ce linge délicat (il serait préférable de les laver à la main ou à sec).
- ▶ Fermez les fermetures Éclair, les fermetures Velcro et les crochets, et assurez-vous que les boutons sont bien cousus.
- ▶ Placez les articles sensibles comme le linge sans ourlet fixe, les sous-vêtements (dessous) délicats et les petits articles comme les chaussettes, les ceintures, les soutiens-gorges, etc. dans un sac de lavage.
- ▶ Dépliez les grands morceaux de tissu tels que les draps de lit, les couvre-lits, etc.
- ▶ Retournez les jeans et les textiles imprimés, décorés ou très colorés ; lavez-les éventuellement séparément.



### ATTENTION !

Les objets non textiles ainsi que les petits objets non fixés ou à arêtes vives peuvent provoquer des dysfonctionnements et endommager les vêtements et l'appareil.

## Tableau d'entretien des textiles

## Lavage

	Lavable jusqu'à 95 °C cycle normal		Lavable jusqu'à 60 °C cycle normal		Lavable jusqu'à 60 °C cycle doux
	Lavable jusqu'à 40 °C cycle normal		Lavable jusqu'à 40 °C cycle doux		Lavable jusqu'à 40 °C cycle très doux
	Lavable jusqu'à 30 °C cycle normal		Lavable jusqu'à 30 °C cycle doux		Lavable jusqu'à 30 °C cycle très doux
	Lavage à la main maxi 40 °C		Ne pas laver		

## Blanchiment

	Tout blanchiment autorisé		Uniquement à l'oxygène/sans chlore		Ne pas blanchir
--	---------------------------	--	------------------------------------	--	-----------------

## Séchage

	Séchage en sèche-linge possible à température normale		Séchage en sèche-linge possible à température inférieure		Ne pas sécher en sèche-linge
	Séchage sur fil		Séchage à plat		

## Repassage

	Repasser à une température maximale de 200 °C		Repasser à température moyenne jusqu'à 150 °C		Repasser à basse température jusqu'à 110 °C, sans vapeur (le repassage à la vapeur peut causer des dommages irréversibles)
	Ne pas repasser				

## Entretien par un professionnel

	Nettoyage à sec au tétra-chloroéthène		Nettoyage à sec aux hydrocarbures		Ne pas nettoyer à sec
	Nettoyage humide par un professionnel		Pas de nettoyage humide par un professionnel		

## 8.4 Chargement de l'appareil

- ▶ Mettez le linge dans la machine, un article à la fois.
- ▶ Ne surchargez pas la machine. N'oubliez pas que la charge maximale varie selon le programme ! Règle d'or, pour la charge maximale : conservez une distance de 15 cm entre la charge et le haut du tambour.
- ▶ Fermez soigneusement la porte. Vérifiez qu'aucun vêtement n'est pincé.

## 8.5 Choix de la lessive

- ▶ L'efficacité et la réussite du lavage sont déterminées par la qualité de la lessive utilisée.
- ▶ Utilisez uniquement une lessive approuvée pour le lavage en machine.
- ▶ Si nécessaire, utilisez des lessives spécifiques, par exemple pour les synthétiques et la laine.
- ▶ Voir les conseils sur les autocollants de lessive du plan de travail.
- ▶ N'utilisez pas de produits de nettoyage à sec tels que du trichloréthylène et des produits similaires.

### Choix de la meilleure lessive

Programme		Type de lessive				
		Universel	Couleur	Délicat	Spécial	Adoucissant
	AUTO CARE	L/P	L/P	-	-	○
	TOUT EN UN 49'	L	L	-	-	○
	SOIN DOUX	-	-	○	○	○
	REFRESH VAPEUR	-	-	-	-	-
	SPÉCIAL ALLERGIES PRO	-	-	○	○	○
	SPORT	-	-	○	○	○
	SOIN RAPIDE 14'30'	L	L	-	-	-
	NETTOYAGE DU TAMBOUR	-	-	-	○	-
	ECO 40-60	L/P	L/P	-	-	○
	COTON	L/P	L/P	-	-	○
	LAINE & LAVAGE À LA MAIN	-	-	L/P	L/P	○
	20°C	L/P	L/P	-	-	○
	SYNTHÉTIQUES & COULEURS	-	○	-	-	○
	RINÇAGE	-	-	-	-	○
	VIDANGE & ESSORAGE	-	-	-	-	-
	JOUR & NUIT	L/P	L/P	-	-	○

L = lessive liquide/en gel    P = lessive en poudre    ○ = facultatif    - = non

En cas d'utilisation de lessive liquide, il n'est pas recommandé d'activer la Fin différée.

Nos recommandations :

- ▶ Lessive en poudre : 20 °C à 90 °C\* (utilisation optimale : 40-60 °C)
- ▶ Lessive couleur : 20 °C à 60 °C (utilisation optimale : 30-60 °C)
- ▶ Lessive laine/délicat : 20 °C à 30 °C (utilisation optimale : 20-30 °C)
- \* Sélectionnez une température de lavage à 90 °C uniquement en cas de contraintes hygiéniques particulières.
- \* Si vous sélectionnez une température de l'eau à 60 °C ou plus, nous vous conseillons d'utiliser moins de lessive.
- \* Il est préférable d'utiliser moins de lessive en poudre ou une lessive en poudre non moussante.
- \* Le type de lessive suggéré sur le contrôle à distance dépend du programme choisi sur l'application.

8-4

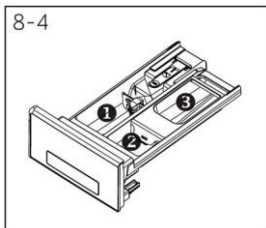

### 8.6 Ajout de lessive

1. Faites glisser le tiroir à lessive pour l'ouvrir.
2. Versez les produits chimiques nécessaires dans les compartiments correspondants (Fig. 8-4).
3. Repoussez doucement le tiroir.



### Remarque :

- ▶ Avant le cycle de lavage suivant, retirez les résidus de lessive du tiroir à lessive.
- ▶ N'utilisez pas trop de lessive ou d'adoucissant.
- ▶ Suivez les instructions figurant sur le paquet de lessive.
- ▶ Versez toujours la lessive juste avant le début du cycle de lavage.
- ▶ La lessive liquide concentrée doit être diluée avant d'être ajoutée.
- ▶ N'utilisez pas de lessive liquide si la fonction « Programmation différée » est sélectionnée.
- ▶ Sélectionnez soigneusement les réglages du programme en fonction des symboles d'entretien figurant sur les étiquettes de tous les vêtements et du tableau de programmes.

8-5

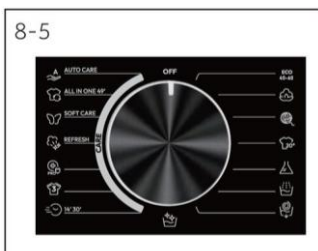

### 8.7 Allumez l'appareil

Tournez le bouton (Fig. 8-5) de « ARRÊT » sur n'importe quelle position pour allumer la machine.

### 8.8 Sélection d'un programme

Pour obtenir les meilleurs résultats de lavage, sélectionnez un programme adapté au degré de saleté et au type de linge.

Tournez le bouton de programme (Fig. 8-5) pour sélectionner le programme adéquat.



### Remarque : élimination des odeurs

Avant la première utilisation, il est recommandé d'exécuter le programme « NETTOYAGE DU TAMBOUR » sans rien à l'intérieur pour éliminer les éventuels résidus. Ne mettez pas de lessive ou de nettoyant spécial dans le compartiment à lessive (2).

8-6



### 8.9 Ajout de sélections individuelles

Sélectionnez les options et les réglages requis (Fig. 8-6) ; voir le paragraphe Panneau de commande.

### 8.10 Démarrage du programme de lavage

Effleurez la touche « Départ/Pause » (Fig. 8-7) pour démarrer.

L'appareil fonctionne selon les réglages actuels.

Les modifications ne sont possibles que si vous annulez le programme.



### 8.11 Interruption / annulation du programme de lavage

Pour interrompre un programme en cours, appuyez doucement sur « Départ/Pause ».

La LED au-dessus de la touche clignote. Appuyez de nouveau sur cette touche pour reprendre le fonctionnement.

Pour annuler un programme en cours et tous ses réglages individuels :

1. Effleurez la touche « Départ/Pause » pour interrompre le programme en cours.
2. Tournez le bouton sur le programme VIDANGE & ESSORAGE et sélectionnez « PAS D'ESSORAGE » pour vidanger l'eau.
3. Après avoir fermé le programme pour redémarrer l'appareil, sélectionnez un nouveau programme et démarrez-le.

### 8.12 Après le lavage



#### Remarque : verrouillage de la porte

- Pour des raisons de sécurité, la porte est partiellement verrouillée pendant le cycle de lavage. Il n'est possible d'ouvrir la porte qu'à la fin du programme ou après l'annulation correcte du programme (voir la description ci-dessus).
- En cas de niveau d'eau élevé, de température de l'eau élevée et pendant l'essorage, il n'est pas possible d'ouvrir la porte ; le verrou est affiché.

1. À la fin du cycle du programme, FIN apparaît.
2. L'appareil s'éteint automatiquement.
3. Enlevez le linge dès que possible pour le préserver et éviter qu'il ne se froisse davantage.
4. Coupez l'arrivée d'eau.
5. Débranchez le cordon d'alimentation.
6. Ouvrez la porte pour éviter la formation d'humidité et d'odeurs. Laissez-le lave-linge ouvert lorsqu'il n'est pas utilisé.



#### Remarque : Mode veille/mode économie d'énergie

L'appareil allumé passe en mode veille s'il n'est pas activé dans les 2 minutes précédant le début du programme ou à la fin du programme, à l'exception de CONTRÔLE À DISTANCE. L'afficheur s'éteint. Cela permet d'économiser de l'énergie. Pour interrompre le mode veille, tournez le bouton sur n'importe quel programme à l'exception de « ARRÊT ».

### 8.13 Activation ou désactivation de la sonnerie

Le signal acoustique peut être désactivé, si nécessaire :

1. En mode veille après la mise sous tension, appuyez longuement sur la touche  pendant plus de 3 secondes pour activer ou désactiver le son. L'interface affiche « SON DÉSACTIVÉ ». Appuyez à nouveau sur cette touche et maintenez-la enfoncée pendant plus de 3 secondes, l'interface affiche alors « SON ACTIVÉ ».

## 9.1 Informations générales

Cet appareil est équipé de la technologie Wi-Fi pour être contrôlé à distance via l'application hOn.

### AVERTISSEMENT !

Respectez les mesures de sécurité indiquées dans ce manuel, même lorsque vous utilisez l'appareil via l'application. Le respect de ces instructions est essentiel pour une utilisation sûre.

## 9.2 Exigences

- 1. Réseau Wi-Fi :** Un routeur compatible avec la norme 802.11b/g/n et la bande de 2,4 GHz est nécessaire.  
Les réseaux fonctionnant à 5 GHz et les réseaux publics ne sont pas pris en charge. Le nom du réseau (SSID) doit comporter entre 1 et 31 caractères, et le mot de passe entre 8 et 64 caractères. Les options de cryptage incluent open, WPA-PSK et WPA2-PSK.
- 2. Appareils compatibles :** L'application est disponible pour les appareils Android, iOS et Huawei, à la fois sur les tablettes et les smartphones.
- 3. Positionnement :** Installez l'appareil dans un endroit où le signal Wi-Fi est puissant.

### Caractéristiques techniques du Wi-Fi :

- Fréquence : 2400 MHz - 2483,5 MHz
- Puissance maximale : 20 dBm
- Norme : IEEE802.11b/g/n & **Bluetooth**® Low Energy v4.2<sup>[1]</sup>

## 9.3 Téléchargement et installation de l'application hOn

Téléchargez l'application en scannant le QR code ci-dessous ou en vous rendant sur [go.haier-europe.com/download-app](http://go.haier-europe.com/download-app).



### Remarque : Inscription

La création d'un profil (inscription) n'est requise que lors de la première utilisation ou si le compte a été supprimé/désactivé. Pour les utilisations ultérieures, il vous suffit de vous connecter avec votre adresse électronique et votre mot de passe. Consultez le mode DÉMO de l'application pour découvrir les fonctionnalités Wi-Fi.



<sup>[1]</sup> La marque et les logos **Bluetooth**® sont des marques déposées appartenant à Bluetooth SIG, Inc. et toute utilisation de ces marques par Candy Hoover Group Srl se fait sous licence. Les autres marques et noms commerciaux appartiennent à leurs propriétaires respectifs.

## 9.4 Appairage des appareils

**Remarque :** Le réseau domestique doit être réglé sur 2,4 GHz ; les réseaux fonctionnant sur 5 GHz ne sont pas pris en charge. Assurez-vous que votre smartphone est connecté au même réseau Wi-Fi 2,4 GHz que celui que vous souhaitez utiliser pour configurer l'appareil.

1. Ouvrez l'application hOn, créez un nouveau profil (ou connectez-vous si vous en avez déjà un).
2. Appuyez sur « Ajouter un appareil » et suivez les instructions à l'écran de votre smartphone pour terminer la configuration.



## 9.5 Activation du contrôle à distance

1. Assurez-vous que le routeur est sous tension et connecté à Internet.
2. Chargez le linge et fermez la porte.
3. Allumez l'appareil.
4. Appuyez brièvement sur la touche Contrôle à distance «  ». La porte se verrouille.
5. Démarrez le cycle via l'application. Le panneau de commande est désactivé, à l'exception de la touche DÉPART/PAUSE. Seule la sécurité enfant sera disponible pendant le programme.
6. Le contrôle à distance peut également être activé pendant le cycle en appuyant brièvement sur la touche Contrôle à distance «  ».

### Remarque : expiration du contrôle à distance

Vous pouvez envoyer une commande à partir de l'application jusqu'à 24 heures après l'activation du contrôle à distance.

## 9.6 Désactivation du contrôle à distance



1. Pendant un cycle, vous pouvez désactiver le contrôle à distance en appuyant brièvement sur la touche Contrôle à distance «  » ;
2. le cycle se poursuivra. Vous pouvez consulter l'état du cycle dans l'application, mais vous ne pourrez pas envoyer de commandes (par exemple, arrêt/pause).
3. Si les conditions de sécurité le permettent, la porte peut être ouverte.
4. Pour reprendre le contrôle à distance via l'application, assurez-vous que la porte est fermée, puis appuyez à nouveau brièvement sur la touche Contrôle à distance «  ».

## 9.7 Fin du cycle avec le Contrôle à distance

1. À la fin du cycle, la porte se déverrouille et le contrôle à distance est désactivé.
2. Au bout de 2 minutes, l'appareil s'éteint automatiquement.

## 9.8 Désactiver le module Wi-Fi et effacer les informations d'identification du réseau

Pour supprimer les informations enregistrées sur le réseau Wi-Fi et éteindre le module Wi-Fi :

1. Mettez l'appareil sous tension.
2. Sans démarrer de cycle, appuyez sur la touche Contrôle à distance «  » pendant 5 secondes jusqu'à ce que le message « RÉINITIALISATION WI-FI » apparaisse.
3. Appuyez sur la touche Programmation différée «  » et maintenez-la enfoncée pendant encore 5 secondes jusqu'à ce que le message « DONE » apparaisse.
4. Les informations de configuration seront supprimées. Sélectionnez un programme ou éteignez l'appareil pour quitter.
5. Pour reconfigurer l'appareil, éliminez-le de l'application hOn et lancez une nouvelle procédure d'appairage.

**Remarque :** N'utilisez cette procédure que si vous avez l'intention de vendre l'appareil.

## 10.1 Nettoyage du tiroir à lessive

Vérifiez toujours l'absence de résidus de lessive.

Nettoyez régulièrement le tiroir (Fig. 10-1) :

1. Tirez le tiroir jusqu'en butée.
2. Appuyez sur le bouton de déverrouillage et retirez le tiroir.
3. Rincez le tiroir à l'eau jusqu'à ce qu'il soit propre et réinsérez le tiroir dans l'appareil.

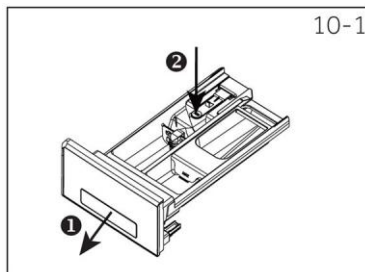

## 10.2 Nettoyage de la machine

- ▶ Pendant le nettoyage et l'entretien de la machine, débranchez-la.
- ▶ Utilisez un chiffon doux avec du liquide savonneux pour nettoyer l'extérieur de la machine (Fig. 10-2) et les composants en caoutchouc.
- ▶ N'utilisez pas de produits chimiques organiques ou de solvants corrosifs.



## 10.3 Vanne d'arrivée d'eau et filtre de la vanne d'arrivée

Pour éviter que des substances solides comme le calcaire n'obstruent l'arrivée d'eau, nettoyez régulièrement le filtre de la vanne d'arrivée.

- ▶ Débranchez le cordon d'alimentation électrique et coupez l'arrivée d'eau.
- ▶ Dévissez le tuyau flexible d'arrivée d'eau à l'arrière (Fig. 10-3) de l'appareil ainsi qu'au niveau du robinet.
- ▶ Rincez les filtres à l'eau et à l'aide d'une brosse (Fig. 10-4).
- ▶ Insérez le filtre et installez le tuyau flexible d'arrivée.

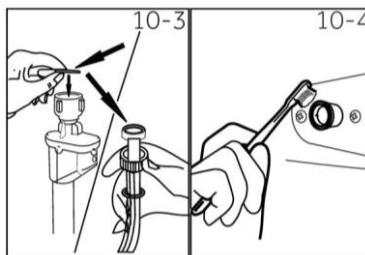

## 10.4 Nettoyage du tambour

- ▶ Retirez du tambour (Fig. 10-5) les objets lavés accidentellement, en particulier les objets métalliques tels que les épingles, les pièces de monnaie, etc., car ils provoquent des taches de rouille et des dommages.
- ▶ Pour éliminer les taches de rouille, utilisez un nettoyant sans chlorure. Respectez les consignes d'avertissement du fabricant du produit de nettoyage.
- ▶ Pour le nettoyage, n'utilisez pas d'objets durs ou de laine d'acier.

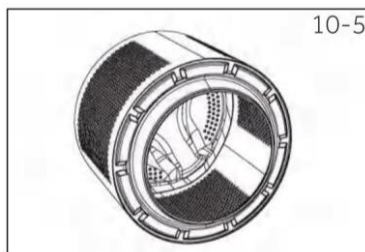

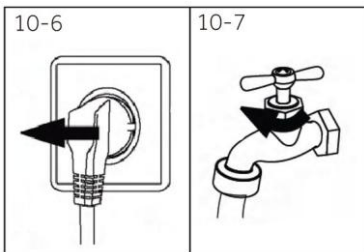

10-7

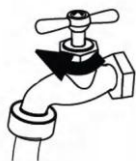

### 10.5 Longues périodes sans utilisation

Si l'appareil reste inactif pendant une période prolongée :

1. Débranchez la fiche électrique (Fig. 10-6).
2. Coupez l'arrivée d'eau (Fig. 10-7).
3. Ouvrez la porte pour éviter la formation d'humidité et d'odeurs. Lorsque l'appareil n'est pas utilisé, laissez la porte ouverte.

Avant l'utilisation suivante, vérifiez soigneusement le cordon d'alimentation, l'arrivée d'eau et le tuyau flexible de vidange. Assurez-vous que tout est correctement installé et vérifiez l'absence de toute fuite.

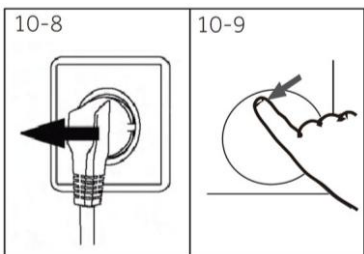

10-9

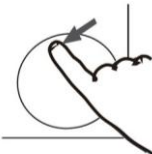

### 10.6 Filtre de la pompe

Nettoyez le filtre une fois par mois et vérifiez le filtre de la pompe, par exemple, si l'appareil :

- ▶ ne vidange pas l'eau ;
- ▶ n'essore pas ;
- ▶ fait un bruit inhabituel lorsqu'il fonctionne.



### AVERTISSEMENT !

Risque de brûlure ! L'eau du filtre de la pompe peut être très chaude ! Avant toute action, assurez-vous que l'eau a refroidi.

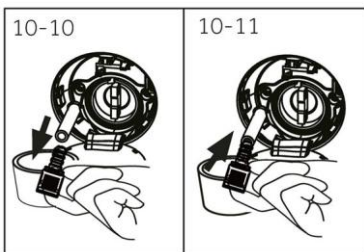

10-11

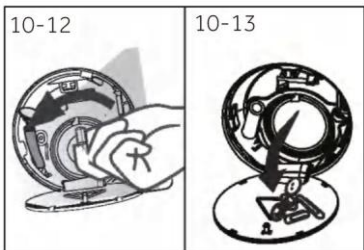

10-13



1. Éteignez et débranchez la machine (Fig. 10-8).
2. Appuyez sur la porte du filtre pour l'ouvrir (Fig. 10-9).
3. Prévoyez un récipient plat pour recueillir l'eau de vidange (Fig. 10-10). Il risque d'y avoir beaucoup d'eau à recueillir !
4. Tirez le tuyau flexible de vidange et maintenez son extrémité au-dessus du récipient (Fig. 10-10).
5. Retirez le bouchon d'étanchéité du tuyau flexible de vidange (Fig. 10-10).
6. Une fois la vidange terminée, fermez le tuyau flexible de vidange (Fig. 10-11) et remettez-le en place dans la machine.
7. Dévissez et retirez le filtre de la pompe dans le sens antihoraire (Fig. 10-12).
8. Retirez les contaminants et la saleté (Fig. 10-13).

9. Nettoyez soigneusement le filtre de la pompe, par exemple, à l'eau courante (Fig. 10-14).
10. Refixez-le soigneusement (Fig. 10-15).
11. Fermez la trappe de service.

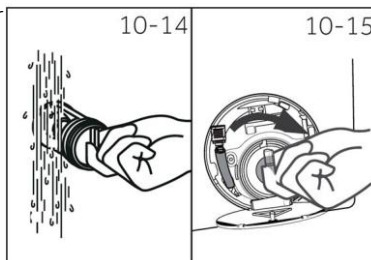

## AVERTISSEMENT !

- ▶ Le joint du filtre de la pompe doit être propre et intact. Si le couvercle n'est pas complètement serré, de l'eau risque de s'échapper.
- ▶ Le filtre doit être en place, sinon cela risque d'entraîner des fuites.

Vous pouvez résoudre de nombreux problèmes par vous-même sans expertise spécifique. En cas de problème, vérifiez toutes les possibilités indiquées et suivez les instructions ci-dessous avant de contacter un service après-vente. Voir la section SERVICE CLIENT.



## AVERTISSEMENT !

- ▶ Avant toute opération de maintenance, mettez l'appareil hors tension et débranchez la fiche électrique de la prise secteur.
- ▶ La maintenance de l'équipement électrique doit être effectuée exclusivement par des électriciens qualifiés, car des réparations incorrectes peuvent entraîner des dommages considérables.
- ▶ Si le cordon d'alimentation est endommagé, il doit être remplacé uniquement par le fabricant, son représentant ou des personnes qualifiées, afin d'éviter tout risque.

### 11.1 Codes d'information

Les codes suivants sont affichés uniquement pour fournir des informations relatives au cycle de lavage. Aucune mesure ne doit être prise.

Code	Message
<b>Sécurité enfant activée</b>	La fonction sécurité enfant est activée.
<b>Sécurité enfant désactivée</b>	La fonction sécurité enfant n'est pas activée.
<b>Fin</b>	Le cycle de lavage est terminé. L'appareil s'arrête automatiquement.
<b>Verrouillage</b>	La porte est fermée en raison d'un niveau d'eau élevé, d'une température de l'eau élevée ou d'un cycle d'essorage.
<b>ND</b>	Le modèle n'a pas été sélectionné.

### 11.2 Dépannage à l'aide du code d'affichage

Problème	Cause	Solution
<b>CLRFLTR</b>	<ul style="list-style-type: none"> <li>• Erreur de vidange ; l'eau n'est pas complètement vidangée dans les 6 minutes.</li> </ul>	<ul style="list-style-type: none"> <li>• Nettoyez le filtre de la pompe.</li> <li>• Vérifiez l'installation du tuyau flexible de vidange.</li> </ul>
<b>E2</b>	<ul style="list-style-type: none"> <li>• Erreur de verrouillage.</li> </ul>	<ul style="list-style-type: none"> <li>• Fermez correctement la porte.</li> </ul>
<b>E4</b>	<ul style="list-style-type: none"> <li>• Le niveau d'eau n'est pas atteint au bout de 12 minutes.</li> <li>• Le tuyau flexible de vidange se siphonne automatiquement.</li> </ul>	<ul style="list-style-type: none"> <li>• Assurez-vous que le robinet est entièrement ouvert et que la pression d'eau est normale.</li> <li>• Vérifiez l'installation du tuyau flexible de vidange.</li> </ul>
<b>E8</b>	<ul style="list-style-type: none"> <li>• Erreur de niveau de protection de l'eau.</li> </ul>	<ul style="list-style-type: none"> <li>• Contactez le service après-vente.</li> </ul>
<b>E5</b>	<ul style="list-style-type: none"> <li>• Erreur de vidange. L'eau n'est pas entièrement vidangée en 1 minute.</li> </ul>	<ul style="list-style-type: none"> <li>• Nettoyez le filtre de la pompe.</li> <li>• Vérifiez l'installation du tuyau flexible de vidange.</li> </ul>
<b>Eb</b>	<ul style="list-style-type: none"> <li>• Alarme de coincement des vêtements.</li> </ul>	<ul style="list-style-type: none"> <li>• Interrompez le fonctionnement, ouvrez la porte et placez à nouveau les vêtements avant de redémarrer.</li> </ul>
<b>F3</b>	<ul style="list-style-type: none"> <li>• Erreur de la sonde de température.</li> </ul>	<ul style="list-style-type: none"> <li>• Contactez le service après-vente.</li> </ul>
<b>F4</b>	<ul style="list-style-type: none"> <li>• Erreur de chauffage.</li> </ul>	<ul style="list-style-type: none"> <li>• Contactez le service après-vente.</li> </ul>
<b>F7</b>	<ul style="list-style-type: none"> <li>• Erreur du moteur.</li> </ul>	<ul style="list-style-type: none"> <li>• Contactez le service après-vente.</li> </ul>
<b>FA</b>	<ul style="list-style-type: none"> <li>• Erreur du capteur de niveau d'eau.</li> </ul>	<ul style="list-style-type: none"> <li>• Contactez le service après-vente.</li> </ul>

Problème	Cause	Solution
<b>FC0 ou FC1, FC2</b>	<ul style="list-style-type: none"> <li>Erreur de communication anormale.</li> </ul>	<ul style="list-style-type: none"> <li>Contactez le service après-vente.</li> </ul>
<b>FH</b>	<ul style="list-style-type: none"> <li>Le module iot ne parvient pas à être configuré.</li> </ul>	<ul style="list-style-type: none"> <li>Contactez le service après-vente pour remplacer le module iot.</li> </ul>

## 11.3 Dépannage sans code d'affichage

Problème	Cause	Solution
Le lave-linge ne fonctionne pas.	<ul style="list-style-type: none"> <li>Le programme n'a pas encore démarré.</li> <li>La porte n'est pas correctement fermée.</li> <li>La machine n'a pas été allumée.</li> <li>Panne de courant.</li> <li>La sécurité enfant est activée.</li> </ul>	<ul style="list-style-type: none"> <li>Vérifiez le programme et démarrez-le.</li> <li>Fermez correctement la porte.</li> <li>Allumez la machine.</li> <li>Vérifiez l'alimentation électrique.</li> <li>Désactivez la sécurité enfant.</li> </ul>
Le lave-linge ne se remplit pas d'eau.	<ul style="list-style-type: none"> <li>Absence d'eau.</li> <li>Le tuyau flexible d'arrivée est plié.</li> <li>Le filtre du tuyau flexible d'arrivée est obstrué.</li> <li>La pression d'eau est inférieure à 0,03 MPa.</li> <li>La porte n'est pas correctement fermée.</li> <li>Absence d'arrivée d'eau.</li> </ul>	<ul style="list-style-type: none"> <li>Vérifiez le robinet d'eau.</li> <li>Vérifiez le tuyau flexible d'arrivée.</li> <li>Débouchez le filtre du tuyau flexible d'arrivée.</li> <li>Vérifiez la pression de l'eau.</li> <li>Fermez correctement la porte.</li> <li>Vérifiez l'arrivée d'eau.</li> </ul>
La machine se vidange pendant le remplissage.	<ul style="list-style-type: none"> <li>La hauteur du tuyau flexible de vidange est inférieure à 80 cm.</li> <li>L'extrémité du tuyau flexible de vidange est peut-être immergée dans l'eau.</li> </ul>	<ul style="list-style-type: none"> <li>Assurez-vous que le tuyau flexible de vidange est correctement installé.</li> <li>Assurez-vous que le tuyau flexible de vidange n'est pas dans l'eau.</li> </ul>
Absence de vidange.	<ul style="list-style-type: none"> <li>Le tuyau flexible de vidange est bouché.</li> <li>Le filtre de la pompe est bloqué.</li> <li>L'extrémité du tuyau flexible de vidange se trouve à plus de 100 cm du sol.</li> </ul>	<ul style="list-style-type: none"> <li>Débouchez le tuyau flexible de vidange.</li> <li>Nettoyez le filtre de la pompe.</li> <li>Assurez-vous que le tuyau flexible de vidange est correctement installé.</li> </ul>
Fortes vibrations lors de l'essorage.	<ul style="list-style-type: none"> <li>Tous les boulons de transport n'ont pas été retirés.</li> <li>La position de l'appareil n'est pas stable.</li> <li>La charge de la machine n'est pas correcte.</li> </ul>	<ul style="list-style-type: none"> <li>Retirez tous les boulons de transport.</li> <li>Vérifiez que le sol est plein et solide et que la position est nivelée.</li> <li>Vérifiez le poids et l'équilibre de la charge.</li> </ul>
L'opération s'arrête avant la fin du cycle de lavage.	<ul style="list-style-type: none"> <li>Panne d'eau ou d'électricité.</li> </ul>	<ul style="list-style-type: none"> <li>Vérifiez l'alimentation en électricité et en eau.</li> </ul>
Le fonctionnement s'arrête pendant un certain temps.	<ul style="list-style-type: none"> <li>L'appareil affiche un code d'erreur.</li> <li>Problème dû à la charge.</li> <li>Le programme effectue un cycle de trempage.</li> </ul>	<ul style="list-style-type: none"> <li>Tenez compte des codes d'affichage.</li> <li>Réduisez ou ajustez la charge.</li> <li>Annulez le programme et redémarrez.</li> </ul>
Une quantité excessive de mousse sort du tambour et/ou du tiroir à lessive.	<ul style="list-style-type: none"> <li>La lessive n'est pas celle recommandée.</li> <li>Utilisation excessive de lessive.</li> </ul>	<ul style="list-style-type: none"> <li>Vérifiez les recommandations en matière de lessive.</li> <li>Réduisez la quantité de lessive.</li> </ul>

Problème	Cause	Solution
Réglage automatique du temps de lavage.	<ul style="list-style-type: none"> <li>La durée du programme de lavage est ajustée.</li> </ul>	<ul style="list-style-type: none"> <li>Ce phénomène est normal et n'affecte pas le fonctionnement de l'appareil.</li> </ul>
L'essorage ne fonctionne pas.	<ul style="list-style-type: none"> <li>Déséquilibre du linge.</li> </ul>	<ul style="list-style-type: none"> <li>Vérifiez la charge de la machine et le linge et relancez un programme d'essorage.</li> </ul>
Résultat de lavage insatisfaisant.	<ul style="list-style-type: none"> <li>Le degré de saleté ne correspond pas au programme sélectionné.</li> <li>La quantité de lessive n'était pas suffisante.</li> <li>La charge maximale a été dépassée.</li> <li>Le linge n'était pas réparti de manière uniforme dans le tambour.</li> </ul>	<ul style="list-style-type: none"> <li>Sélectionnez un autre programme.</li> <li>Sélectionnez la lessive en fonction du degré de saleté et des spécifications de fabrication.</li> <li>Réduisez la charge.</li> <li>Démêlez le linge.</li> </ul>
Il reste des résidus de lessive sur le linge.	<ul style="list-style-type: none"> <li>Des particules non solubles de lessive peuvent rester sous forme de taches blanches sur le linge.</li> </ul>	<ul style="list-style-type: none"> <li>Effectuez un rinçage supplémentaire.</li> <li>Essayez de broser les taches du linge sec.</li> <li>Utilisez une autre lessive.</li> </ul>
Le linge présente des taches grises.	<ul style="list-style-type: none"> <li>Dues à de la graisse telle que de l'huile, de la crème ou de la pomnade.</li> </ul>	<ul style="list-style-type: none"> <li>Prétraitez le linge à l'aide d'un nettoyeur spécial.</li> </ul>



### Remarque : formation de mousse

En cas de détection d'une trop grande quantité de mousse pendant l'essorage, le moteur s'arrête et la pompe de vidange est activée pendant 90 secondes. Si l'élimination de la mousse échoue jusqu'à 3 fois de suite, le programme se termine sans essorage.

Si les messages d'erreur réapparaissent malgré les mesures prises, éteignez l'appareil, coupez l'alimentation électrique et contactez le service client.

### 11.4 En cas de panne de courant

Le programme en cours et ses réglages sont enregistrés. Lorsque l'alimentation électrique est rétablie, le fonctionnement reprend.

Si une panne de courant interrompt un programme de lavage en cours, l'ouverture de la porte est bloquée mécaniquement. Pour sortir le linge, le niveau d'eau ne doit pas être visible dans le hublot vitré de la porte. Risque de brûlures ! Le niveau d'eau doit être abaissé, comme décrit à la section « Filtre de la pompe ». Ensuite, tirez le levier (A) sous la trappe de service (Fig. 11-1) jusqu'à ce que la porte se déverrouille par un léger dé clic. Remplacez ensuite toutes les pièces.

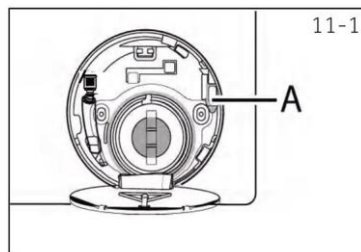

Lorsque le lave-linge est sûr (niveau d'eau sous le hublot sur une certaine distance, température du tambour inférieure à 55 °C, absence de rotation du tambour intérieur), il est possible de déverrouiller les portes du lave-linge.

## 12.1 Données techniques supplémentaires

	H5W 48SBL10GUH-S	H5W 49SBL10UH-S H5W 49SBL10GUH-S	H5W410BL10UH-S	H5W411BL10UH-S	H5W412BL10GUH-S
Tension en V	220-240 V~/50 Hz				
Courant en A	10				
Puissance maxi en W	1950				
Pression de l'eau en MPa	0,03 ≤ P < 1				
Poids net en kg	61	61	65	69	69

## 12.2 Dimensions du produit

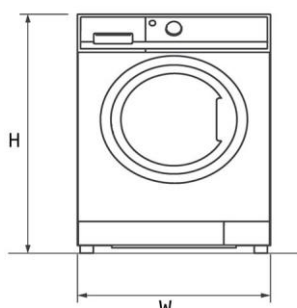

VUE AVANT

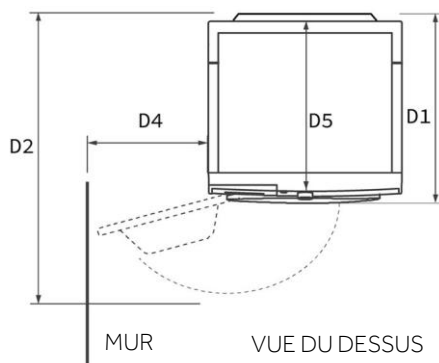

MUR

VUE DU DESSUS

DIMENSIONS DU PRODUIT	H5W 48SBL10GUH-S	H5W49SBL10UH-S H5W 49SBL10GUH-S	H5W410BL10UH-S	H5W 411BL10UH-S	H5W412BL10GUH-S
<b>H</b> Hauteur totale du produit mm	850	850	850	850	850
<b>L</b> Largeur totale du produit mm	595	595	595	595	595
<b>P5</b> Profondeur totale du produit (dimension du panneau supérieur à la carte de commande principale) mm	473	473	531	564	564
<b>P1</b> Profondeur totale du produit mm	505	505	563	597	597
<b>P2</b> Profondeur de la porte ouverte mm	995	995	1 053	1 087	1 087
<b>P4</b> Distance minimale entre la porte et le mur adjacent mm	190	190	190	190	190

**Remarque :**

la hauteur exacte de votre lave-linge dépend de la longueur d'extension des pieds par rapport à la base de la machine. L'espace d'installation de votre lave-linge doit être au moins 40 mm plus large et 20 mm plus profond que ses dimensions.

12.3 Normes et directives 

Ce produit est conforme aux exigences de toutes les directives CE en vigueur et aux normes harmonisées correspondantes, qui prévoient le marquage CE.

Nous recommandons notre service client Hoover et l'utilisation de pièces détachées d'origine. En cas de problème avec votre appareil, commencez par consulter la section DÉPANNAGE.

Si vous n'y trouvez pas la solution à votre problème :

- ▶ contactez votre revendeur local ;
- ▶ consultez la zone d'assistance du site web de Hoover où vous trouverez des informations sur les garanties, les accessoires et les pièces détachées, ainsi que les numéros de contact.

Pour contacter notre service, assurez-vous de disposer des données suivantes. Chaque produit est identifié par un code unique, également appelé « numéro de série », imprimé sur un autocollant. Il se trouve à l'intérieur de l'ouverture de la porte.

Modèle \_\_\_\_\_ N° de série \_\_\_\_\_

Consultez également la Carte de garantie fournie avec le produit en cas de garantie.

Il est toujours recommandé d'utiliser des pièces de rechange d'origine, disponibles dans nos centres de service après-vente agréés.

### **Garantie**

Le produit est garanti selon la loi et conformément aux conditions figurant sur le certificat fourni avec le produit. Le certificat doit être conservé de manière à pouvoir être présenté au centre de service client agréé en cas de besoin. Vous pouvez également consulter les conditions de garantie sur notre site web. Pour bénéficier de l'assistance, veuillez remplir le formulaire en ligne ou nous contacter au numéro indiqué sur la page d'aide de notre site web.

**La garantie standard du fabricant couvre les défauts électriques ou mécaniques du produit dus à un acte ou à une omission du fabricant. S'il s'avère qu'un défaut est dû à des facteurs extérieurs au produit fourni, à une mauvaise utilisation ou au non-respect des instructions d'utilisation, des frais peuvent être facturés.**

Le fabricant n'est pas responsable des erreurs d'impression dans la brochure fournie avec ce produit. Par ailleurs, le fabricant se réserve le droit d'effectuer tout changement jugé utile à ses produits sans modifier leurs caractéristiques essentielles.

\*Pour plus d'informations, rendez-vous sur le site [www.haier-europe.com](http://www.haier-europe.com).