

SAFETY GUIDE

EN 02

FR 10

IT 19

DE 27

ES 36

GR 44

NL 53

PT 61

DA 69

FIN 76

NO 83

SV 90



97

WELCOME

Thank you for choosing our product. To ensure your safety and get the best results, please read this manual carefully, including the safety instructions, and keep it for future reference.

Before installing the oven, make a note of the serial number, which you might need for repairs. Check for any damage during transportation and

consult a technician if you're unsure before using it. Keep packaging materials away from children.

NOTE: Please note that the oven's features and accessories may vary depending on the model you purchased.

SAFETY INSTRUCTIONS

GENERAL WARNINGS

- Do not use a steam cleaner for cleaning operations.
- During use the appliance become hot. Care should be taken to avoid touching heating elements inside the oven.

Use in accordance with the intended use

- Only use the oven for its intended purpose, that is only for the cooking of foods: any other use, for example as a heat source, is considered improper and therefore dangerous. The manufacturer cannot be held responsible for any damage resulting from improper, incorrect or unreasonable usage.

Use limitations

- This appliance is not intended to be used by persons (including children) with reduced physical, sensory or mental capabilities, or lack of experience and knowledge, unless they have been given supervision or instruction concerning use of the appliance by a person responsible for their safety.
Children should be supervised to ensure that they do not play with the appliance.
- WARNING: the appliance and its accessible parts become hot during use. Care should be taken to avoid touching heating elements Children less than 8 years of age shall be kept at away unless continuously supervised.
- WARNING: Accessible parts may become hot during use. Young children should be kept away.

INSTALLATION WARNINGS

- The oven can be located high in a column or under a worktop. Before fixing, you must ensure good ventilation in the oven space to allow proper circulation of the fresh air required for cooling and

protecting the internal parts. Make the openings specified on the illustrations according to the type of fitting. Always fix the oven to the furniture with screws provided with the appliance. The appliance must not be installed behind a decorative door in order to avoid overheating.

- If the furniture has a back panel, make an opening for the power supply cable.
- If the assistance of the manufacturer is required to rectify faults arising from incorrect installation, this assistance is not covered by the guarantee. The installation instructions for professionally qualified personnel must be followed.
- Incorrect installation may cause harm or injury to people, animals or belongings. The manufacturer cannot be held responsible for such harm or injury.
- After unboxing the appliance, always check it is not damaged, in case of issue contact the customer service before installing and do not connect to the power supply.
- The installation furniture and the adjacent ones must withstand temperatures of 95°C .
- To remove protective films and advertisement stickers on front surface of the oven before first usage

ELECTRICAL WARNINGS

- IF THE OVEN IS PROVIDED BY THE MANUFACTURER WITHOUT PLUG:

THE APPLIANCE MUST NOT BE CONNECTED TO THE POWER SOURCE USING PLUG OR SOCKETS, BUT MUST BE DIRECTLY CONNECTED TO THE SUPPLY MAINS. The yellow-green earth cable should not be interrupted by the breaker.

The connection to the power source must be carried out by a suitably qualified professional considering the polarity of the oven and of the power source.

The disconnection must be achieved incorporating a switch in the fixed wiring in accordance with the wiring rules

- IF THE OVEN IS PROVIDED BY THE MANUFACTURER WITH PLUG:
In case of incompatibility between the socket and the appliance plug, ask a qualified electrician to substitute the socket with another suitable type. The socket or omnipolar breaker used for the

connection should be easily accessible when the appliance is installed.

The disconnection may be achieved by having the plug accessible or by incorporating a switch in the fixed wiring in accordance with the wiring rules.

- If the supply cord is damaged, it must be replaced by the manufacturer, its service agent or similarly qualified persons in order to avoid a hazard.
- For any repairs, refer only to the Customer Care Department and request the use of original spare parts.
- Disconnect the appliance from the mains electricity supply before carrying out any work or maintenance on it.
- **WARNING:** ensure that the appliance is switched off before replacing the bulb, to avoid the possibility of electric shocks.
- The oven must be switched off before removing the removable parts. After cleaning, reassemble them according the instructions.
- The use of any electrical appliance implies the observance of some fundamental rules:
 - Do not pull on the power cable to disconnect the appliance from the power source;
 - Do not touch the appliance with wet or damp hands or feet;
 - In general the use of adaptors, multiple sockets and extension cables is not recommended.
 - In case of malfunction and /or poor operation, switch off the appliance and do not tamper with it.
- Any repair, installation and maintenance not carried out correctly can seriously endanger the user.
- The manufacturing company hereby states that it does not assume any responsibility for direct or indirect damages caused by incorrect installation, maintenance, or repair work. Furthermore, it is not liable for damages caused by the absence or interruption of the grounding system (e.g., electric shock).
- **CAUTION:** in order to avoid a hazard due to inadvertent resetting of the thermal cut-out, this appliance must not be supplied through an external switching device, such as a timer, or connected to a circuit that is regularly switched on and off by the utility.

USE & MAINTENANCE

- The dripping pan collects the residues that drip during cooking.
- Place the Airfry tray or the grid with the shorter section (between notch and edge) facing inside the oven to prevent it from sliding out too far. If the grid has a decorative metal bar, position it outward so the brand logo remains visible. For the correct positioning refer also to the image in the Accessories section of this user manual.
- Do not use harsh abrasive cleaners or sharp metal scrapers to clean the oven door glasses, since they can scratch the surface, which may result in shattering of the glass.
- Only use the temperature probe recommended for this oven.
- A long power supply failure during an occurring cooking phase may cause a malfunction of the monitor. In this case contact customer service.
- **WARNING:** Do not line the oven walls with aluminium foil or single-use protection available from stores. Aluminium foil or any other protection, in direct contact with the hot enamel, risk melting and deteriorating the enamel of the insides.
- **WARNING:** Never remove the oven door seal.
- **WARNING:** Do not place food directly on the oven racks. Always use parchment paper and/or suitable baking trays or pans.
- Wash all accessories before first use with a solution of hot water and washing up liquid.

WARNINGS (*FOR PYRO OVENS)

- Excess spillage must be removed before cleaning.
- **WARNING:** before initiating the automatic cleaning cycle:
 - Clean the oven door;
 - Remove large or coarse food residues from the inside of the oven using a damp sponge. Do not use detergents;
 - Remove all accessories and the sliding rack kit (where present);
- In ovens with probe it is necessary, before making the cleaning cycle, close the hole with the nut provided. Always close the hole with the nut when the probe is not used.
- During the pyrolytic cleaning process (if available), the surfaces may get hotter than usual and children should be kept away.
- If a hob has been fitted above the oven, never use the hob while the Pyrolizer is working, this will prevent the hob from

overheating.

GENERAL WARNINGS FOR STEAM (AND *FOR EASY STEAM)

- **WARNING:** Risk of burn and damage to the appliance: using the steam function the released steam can cause burns: Open the door carefully to avoid injury after using a cooking function with steam
- Only use drinking water for steam functions.

ADDITIONAL WARNINGS (*FOR STEAM VESSEL)

- **WARNING:** After use, any residual water in the vessel might still be hot. Please handle with care.
- Please note that the Steam Vessel is intended to be used only inside an oven. Do not use the Steam Vessel on hobs or on an open flame.
- It is not recommended to put the vessel inside the dishwasher. Wash it by hand with a regular dish soap.
- Do not use harsh abrasive cleaners or sharp metal scrapers on the Steam Vessel.

WARNINGS WIRED TEMPERATURE PROBE*

- When a cooking programme is selected, the display shows the default temperature but is never higher than 200°C: the selectable temperature is also limited to 200°C.

WARNINGS WIRELESS TEMPERATURE PROBE*

- This product is exclusive for oven appliances. It should only be used as described in this User Manual.
- **DO NOT TOUCH** wireless probe **WITH BARE HANDS** JUST AFTER COOKING. Always wear oven gloves to remove wireless probe from the food after cooking.
- It is required to **FULLY INSERT** wireless probe metal bar properly into the food until the **BLACK** ceramic **EDGE** of it during cooking.

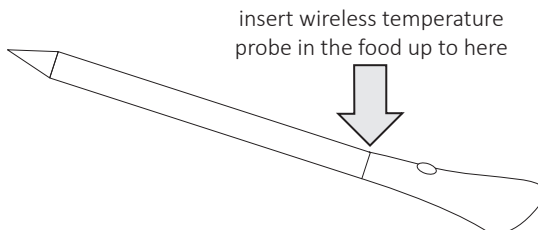

- Do not expose the metal part of probe to the heat generated by

oven directly. Do not expose the metal part of probe to the heat generated by the appliance.

- Do not use probe in another appliance except for the built-in oven.
- Do not use probe in a microwave oven.
- Probe can be cleaned and washed but do not immerse it long in water.
- This product is not intended for use by persons with ages 12 and under.
- The supplier will not be liable for any damage of Probe due to misuse of the device.
- Clean the Probe before the use.
- Probe can work in this range of temperature: 10 °C to an internal maximum temperature of 100°C of the metal part. When a cooking programme is selected, the display shows the default temperature but is never higher than 250°C: the selectable temperature is also limited to 250°C.
- If the probe temperature exceeds 100°C, cooking will stop and the probe must be removed from the oven as soon as possible, wearing gloves, to avoid damage to the probe.

* Depending on the oven model.

ENVIRONMENTAL PROTECTION AND DISPOSAL

SAVING AND RESPECTING THE ENVIRONMENT

Where possible, avoid pre-heating the oven and always try to fill it. Open the oven door as infrequently as possible, because heat from the cavity disperses every time it is opened. For a significant energy saving, switch off the oven between 5 and 10 minutes before the planned end of the cooking time, and use the residual heat that the oven continues to generate. Keep the seals clean and in order, to avoid any heat dispersal outside of the cavity. If you have an electric contract with an hourly tariff, the “delayed cooking” programme makes energy saving more simple, moving the cooking process to start at the reduced tariff time slot.

WASTE MANAGEMENT AND ENVIRONMENTAL PROTECTION

This appliance is labelled in accordance with European Directive 2012/19/EU regarding electric and electronic appliances (WEEE). The WEEE contain both polluting substances (that can



have a negative effect on the environment) and base elements (that can be reused). It is important that the WEEE undergo specific treatments to correctly remove and dispose of the pollutants and recover all the materials. Individuals can play an important role in ensuring that the WEEE do not become an environmental problem; it is essential to follow a few basic rules:

- The WEEE should not be treated as domestic waste;
- The WEEE should be taken to dedicated collection areas managed by the town council or a registered company.

In many countries, domestic collections may be available for large WEEEs. When you buy a new appliance, the old one can be returned to the vendor who must accept it free of charge as a one-off, as long as the appliance is of an equivalent type and has the same functions as the purchased appliance.

! RED regulation 2014/53/EU :Hereby, Candy Hoover Group Srl declares that the radio equipment is in compliance with Directive 2014/53/EU and with the relevant statutory requirements for the UK market. The full text of the declaration of conformity is available at the following internet address: www.candy-group.com

WIRELESS PARAMETERS

A	Technology	Wi-Fi	Bluetooth [®] wireless technology 1)
B	Standard	IEEE 802.11 b/g/n	Bluetooth [®] v4.2, BR/EDR, Bluetooth [®] Low Energy
C	Frequency Band(s) [MHz]	2401÷2483	2402÷2480
D	Maximum Power [mW]	100	10

Wireless Probe Model Et180 Wireless Parameters:

Technology	Bluetooth [®] wireless technology
Standard	Bluetooth [®] v4.0, Bluetooth [®] Low Energy
Frequency Band(s) [MHz]	2400÷2480
Maximum Power [mW]	2.5 - (4dBm)

1) The Bluetooth[®] word mark and logos are registered trademarks owned by Bluetooth SIG, Inc. and any use of such marks by Candy Hoover Group SRL is under license. Other trademarks and trade names are those of their respective owners.

Low power consumption data according to Commission Regulation (EU) 2023/826	
<ul style="list-style-type: none"> • Duo Control + (Steam*) • Dual Select • Tri control • Retrò 	<p>Power consumption of the product in off mode condition: 0,5 W Period after which the equipment reaches automatically off mode condition: 20 min</p>
<ul style="list-style-type: none"> • Smart dial (+Steam*) • Dual Touch • InstantTouch • Essence Dial • Dual Precision • InstantTimer 	<p>Power consumption of the product in standby mode condition with information or status display: 0,8 W Period after which the equipment reaches automatically standby mode condition with information or status display: 20 min</p>
<ul style="list-style-type: none"> • OneTurn 	<p>Power consumption of the product in standby mode condition with information or status display: 0,8 W Period after which the equipment reaches automatically standby mode condition with information or status display: 20 min Power consumption of the product in networked standby mode condition: 2,0 W Period after which the equipment reaches automatically networked standby mode condition: 20 min</p> <p>How to activate wireless network port:</p> <ul style="list-style-type: none"> • If the oven is not enrolled, please follow the instruction for enrollment to enable Wi-Fi. • If the oven is enrolled, in Wi-Fi menu select Wi-Fi and set to On or hOn. <p>How to deactivate wireless network port:</p> <ul style="list-style-type: none"> • If the oven is not enrolled, wifi module is on for the first 30 minutes after oven activation, to turn it off wait 30 minutes or before 30 minutes in wifi menu set wifi to off. • If the oven is enrolled, in Wi-Fi menu select Wi-Fi and set to Off. • When this screen is shown on the display, it means that the oven is updating.

* Depending on the oven model.

BIENVENUE

Merci d'avoir choisi notre produit. Pour garantir votre sécurité et obtenir les meilleurs résultats, veuillez lire attentivement ce manuel, y compris les consignes de sécurité, et le conserver afin de pouvoir le consulter plus tard.

Avant d'installer le four, prenez note du numéro de série dont vous pourriez avoir besoin pour des réparations. Vérifiez qu'il n'a pas été endommagé pendant le transport et consultez

un technicien en cas de doute avant de l'utiliser. Conservez les matériaux d'emballage hors de portée des enfants.

REMARQUE : veuillez noter que les caractéristiques et les accessoires du four peuvent varier en fonction du modèle que vous avez acheté.

CONSIGNES DE SÉCURITÉ

AVERTISSEMENTS GÉNÉRAUX

- N'utilisez pas de nettoyeur vapeur pour les opérations de nettoyage.
- Pendant l'utilisation, l'appareil devient chaud. Faites attention à ne pas toucher les éléments de chauffage à l'intérieur du four.

Utilisation conforme à l'usage prévu

- Utiliser le four uniquement aux fins prévues, à savoir pour cuire des aliments. Toute autre utilisation, par exemple comme source de chaleur, est considérée comme impropre et par conséquent dangereuse. Le fabricant ne peut être tenu pour responsable de tout dégât provoqué par un usage inadapté, incorrect ou déraisonnable.

Limites d'utilisation

- Cet appareil n'est pas prévu pour être utilisé par des personnes (y compris des enfants) à capacités physiques, sensorielles ou intellectuelles réduites ou sans expérience et connaissances, à moins d'être surveillés ou d'avoir appris à utiliser l'appareil par une personne responsable de leur sécurité.

Surveillez les enfants pour éviter qu'ils ne jouent avec l'appareil.

- **AVERTISSEMENT** : l'appareil et ses parties accessibles deviennent chauds au cours de l'utilisation. Il faut veiller à ne pas toucher les éléments chauffants. Les enfants de moins de 8 ans doivent être tenus à l'écart, à moins d'être surveillés en permanence.
- **AVERTISSEMENT** : Les parties accessibles peuvent devenir brûlantes au cours de l'utilisation. Les jeunes enfants doivent être tenus à l'écart.

AVERTISSEMENTS RELATIFS À L'INSTALLATION

- Le four peut être placé en hauteur dans une colonne ou sous un plan de travail.
Avant de le fixer, vous devez garantir une bonne ventilation dans l'espace du four pour permettre une circulation correcte de l'air frais requis pour refroidir et protéger les parties situées à l'intérieur. Réalisez les ouvertures spécifiées sur les illustrations en fonction du type de fixation.
Fixez toujours le four aux meubles à l'aide des vis fournies avec l'appareil.
- Si le fond du meuble est doté d'un panneau de fermeture, prévoyez un orifice pour le passage du câble d'alimentation.
- L'appareil ne doit pas être installé derrière une porte décorative afin d'éviter toute surchauffe.
- Si l'assistance du fabricant est requise pour remédier à des défauts dérivant d'une installation incorrecte, cette assistance n'est pas couverte par la garantie. Il convient de suivre les instructions d'installation à destination du personnel disposant de qualifications professionnelles.
- Une installation incorrecte peut endommager ou blesser des gens, des animaux ou des biens. Le fabricant ne peut être tenu pour responsable de tels dégâts ou blessures.
- Après avoir déballé l'appareil, vérifiez toujours qu'il n'est pas endommagé. En cas de problème, contactez le service clientèle avant de l'installer et ne le branchez pas.
- Les meubles d'installation et les meubles adjacents doivent résister à des températures de 95 °C.
- Pour enlever les films de protection et les autocollants publicitaires sur la surface de la façade du four avant la première utilisation.

AVERTISSEMENTS CONCERNANT LES RISQUES ÉLECTRIQUES

- **SI LE FOUR EST FOURNI PAR LE FABRICANT SANS FICHE : L'APPAREIL NE DOIT PAS ÊTRE RACCORDÉ À LA SOURCE D'ALIMENTATION À L'AIDE D'UNE FICHE OU D'UNE PRISE, MAIS DOIT ÊTRE DIRECTEMENT RACCORDÉ AU SECTEUR D'ALIMENTATION.** Le câble de terrejaune-vert ne doit pas être interrompu par le disjoncteur. Le raccordement à la source d'alimentation doit être effectué par un professionnel qualifié en tenant compte de la polarité du four et de

la source d'alimentation.

La déconnexion doit être réalisée en incorporant un interrupteur dans le câblage fixe conformément aux règles de câblage

- **SI LE FOUR EST FOURNI PAR LE FABRICANT AVEC FICHE :** En cas d'incompatibilité entre la prise et la fiche de l'appareil, demandez à un électricien qualifié de remplacer la prise par une autre d'un type adapté. La prise ou le disjoncteur omnipolaire utilisé pour le raccordement doit être facilement accessible lorsque l'appareil est installé.

Pour le débranchement, il convient de faire en sorte que la fiche soit accessible ou d'intégrer un interrupteur dans le câblage fixe conformément aux règles de câblage.

- Si le cordon d'alimentation est endommagé, faites-le remplacer par le fabricant, le service clientèle ou un électricien qualifié pour éviter tout risque d'accident.
- Pour toute réparation, adressez-vous uniquement au service clientèle et demandez à ce que des pièces détachées originales soient utilisées.
- Débranchez l'appareil du secteur avant d'effectuer tout travail ou opération d'entretien.
- **AVERTISSEMENT :** vérifiez que l'appareil est éteint avant de changer l'ampoule, pour éviter tout risque d'électrocution.
- Le four doit être éteint avant de retirer les pièces amovibles. Après le nettoyage, réassemblez-les selon les instructions.
- L'utilisation de tout appareil électrique implique le respect de certaines règles fondamentales :
 - ne tirez pas sur le cordon d'alimentation pour débrancher l'appareil de la source d'alimentation ;
 - ne touchez pas l'appareil avec les mains ou les pieds humides ou mouillés ;
 - en général, il est déconseillé d'utiliser des adaptateurs, des multiprises et des rallonges ;
 - en cas de dysfonctionnement et/ou de mauvais fonctionnement, éteignez l'appareil et évitez de le bricoler.
- Toute réparation, toute installation ou tout entretien non effectué

correctement peut mettre gravement en danger l'utilisateur.

- Le fabricant déclare par la présente qu'il n'assume aucune responsabilité pour les dommages directs ou indirects causés par une installation, une réparation ou un entretien incorrect. En outre, il n'est pas responsable des dommages provoqués par l'absence ou l'interruption du système de mise à la terre (p. ex. une décharge électrique).
- **ATTENTION** : afin d'éviter tout danger dû à un réarmement accidentel du disjoncteur thermique, cet appareil ne doit pas être alimenté par un dispositif de commutation externe, tel qu'une minuterie, ou raccordé à un circuit qui est régulièrement allumé et éteint par le service public.

UTILISATION ET MAINTENANCE

- La lèchefrite recueille les résidus qui s'égouttent pendant la cuisson.
- Placez la grille ou le plateau Airfry dans les encoches sur les côtés du four, pour le plateau Airfry avec le fond du plateau creusé et perforé positionné vers le bas. Si la grille est dotée d'une barre métallique décorative, placez-la vers l'extérieur afin que le logo de la marque soit visible. Pour un positionnement correct, reportez-vous également à l'image dans la section « Accessoires » de ce manuel d'utilisation.
- N'utilisez pas de nettoyeurs abrasifs agressifs ni de racloirs en métal pointus pour nettoyer les vitres de la porte du four, car ils peuvent rayer la surface du verre et briser la vitre.
- Utiliser uniquement la sonde de température recommandée pour ce four.
- Une longue coupure de courant durant une phase de cuisson peut provoquer un dysfonctionnement du moniteur. Dans ce cas-là, contactez le service clientèle.
- **AVERTISSEMENT** : Ne recouvrez pas les parois du four avec du papier aluminium ou une protection jetable disponible dans le commerce. Au contact direct de l'émail chaud, le papier aluminium ou toute autre protection risque de fondre et de détériorer l'émail à l'intérieur.
- **AVERTISSEMENT** : ne retirez jamais le joint de la porte du four.

- **ATTENTION** : Ne placez pas les aliments directement sur les grilles du four. Utilisez toujours du papier sulfurisé et/ou des plaques ou moules à pâtisserie adaptés.
- Lavez tous les accessoires avant la première utilisation avec une solution à base d'eau chaude et de liquide vaisselle.

AVERTISSEMENTS (*POUR LES FOURS À PYROLYSE)

- Il faut éliminer l'excès de liquide renversé avant d'effectuer le nettoyage.
- **AVERTISSEMENT** : avant de commencer le cycle de nettoyage automatique :
 - Nettoyez la porte du four ;
 - Enlevez les résidus grossiers ou importants de nourriture de l'intérieur du four avec une éponge humide. N'utilisez pas de détergents ;
 - Ôtez tous les accessoires et l'ensemble des rails coulissants (le cas échéant) ;
- Dans les fours avec sonde de cuisson, avant d'effectuer le cycle de nettoyage, il convient de boucher le trou avec le rivet fourni. Fermez toujours le trou avec le rivet lorsque vous n'utilisez pas la sonde de cuisson.
- Pendant le nettoyage par pyrolyse (si disponible), les surfaces peuvent devenir plus chaudes que d'habitude et les enfants doivent être tenus à l'écart.
- Si une plaque de cuisson est installée au-dessus du four, n'utilisez jamais la plaque de cuisson lorsque la pyrolyse fonctionne, cela évitera toute surchauffe de la plaque de cuisson.

AVERTISSEMENTS (*POUR FACILITER LA VAPEUR)

- **AVERTISSEMENT** : risque de brûlure et d'endommagement de l'appareil. L'utilisation de la fonction vapeur peut provoquer des brûlures lorsque la vapeur est libérée : ouvrez la porte avec prudence pour éviter toute blessure après avoir utilisé une fonction de cuisson à la vapeur.
- Utilisez uniquement de l'eau potable pour les fonctions vapeur.

AVERTISSEMENTS (*POUR LE BAC À EAU)

- **AVERTISSEMENT** : risque de brûlure et d'endommagement de

l'appareil. L'utilisation de la fonction vapeur peut provoquer des brûlures lorsque la vapeur est libérée : ouvrez la porte avec prudence pour éviter toute blessure après avoir utilisé une fonction de cuisson à la vapeur.

- **AVERTISSEMENT** : Après utilisation, l'eau résiduelle présente dans le bac peut être encore chaude. Veuillez manipuler le bac avec précaution.
- Veuillez noter que le bac à eau est destiné à être utilisé uniquement à l'intérieur d'un four. N'utilisez pas le bac à eau sur une plaque de cuisson ou sur une flamme nue.
- Il n'est pas recommandé de mettre le bac au lave-vaisselle. Lavez-le à la main avec du liquide vaisselle ordinaire.
- N'utilisez pas de nettoyants abrasifs agressifs ni des racloirs en métal pointus dans le bac à eau.

AVERTISSEMENTS SUR LA SONDE DE TEMPÉRATURE FILAIRE*

- Lorsqu'une fonction de cuisson est sélectionnée, l'écran affiche une température par défaut qui ne peut être supérieure à 200°C. La sélection du degré de température ne peut dépasser 200°C.

AVERTISSEMENTS RELATIFS À LA SONDE DE TEMPÉRATURE SANS FIL*

- Ce produit est réservé aux fours. Il ne doit être utilisé que selon les indications de cette notice d'utilisation.
- **NE TOUCHEZ PAS** wireless probe À MAINS NUES JUSTE APRÈS LA CUISSON. Portez toujours des maniques pour retirer wireless probe des aliments après la cuisson.
- Il est nécessaire d'**INSÉRER INTÉGRALEMENT** la tige métallique de wireless probe dans les aliments jusqu'au **BORD NOIR** en céramique pendant la cuisson.

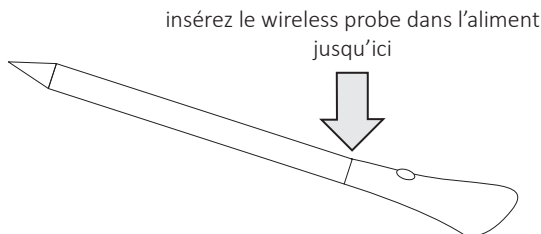

- N'exposez pas directement la partie métallique de wireless probe à la chaleur générée par le four. N'exposez pas la partie métallique de Wireless Probe à la chaleur générée par l'appareil.
- N'utilisez pas wireless probe dans un autre appareil à l'exception du four encastré.
- N'utilisez pas wireless probe dans un four à micro-ondes.
- Wireless Probe peut être nettoyée et lavée mais ne la plongez pas trop longtemps dans l'eau.
- Ce produit n'est pas conçu pour être utilisé par les enfants de moins de 12 ans.
- Le fournisseur ne pourra être tenu pour responsable de tout dégât occasionné à wireless probe suite à une utilisation incorrecte de l'appareil.
- Nettoyez la wireless probe avant de l'utiliser.
- La sonde peut fonctionner dans cette plage de températures : de 10 °C jusqu'à une température maximale interne de 100 °C de la partie métallique. Lorsqu'une fonction de cuisson est sélectionnée, l'écran affiche une température par défaut qui ne peut être supérieure à 250°C. La sélection du degré de température ne peut dépasser 250°C.
- Si la température de wireless probe dépasse 100 °C, la cuisson sera interrompue et il faudra sortir wireless probe du four dans les plus brefs délais, en portant des gants, pour éviter d'abîmer la sonde.

PROTECTION DE L'ENVIRONNEMENT ET ÉLIMINATION

PROTECTION ET RESPECT DE L'ENVIRONNEMENT

Lorsque cela est possible, évitez de préchauffer le four et efforcez-vous de toujours le remplir. Ouvrez la porte du four le moins possible, car la chaleur de la cavité se disperse à chaque fois que vous l'ouvrez. Pour des économies d'énergie significatives, éteignez le four de 5 à 10 minutes avant la fin prévue du temps de cuisson, et utilisez la chaleur résiduelle que le four continue à générer. Maintenez les joints propres et en bon état, afin d'éviter toute dispersion de chaleur à l'extérieur de la cavité. Si vous disposez d'un contrat d'électricité avec un tarif horaire, le programme « cuisson différée » facilite encore plus les économies d'énergie, en déplaçant la cuisson afin qu'elle démarre dans le créneau horaire à tarif réduit.

GESTION DES DÉCHETS ET PROTECTION DE L'ENVIRONNEMENT

Cet appareil est étiqueté conformément à la directive européenne 2012/19/UE relative aux appareils électriques et élec-



troniques (DEEE). Les DEEE contiennent à la fois des substances polluantes (pouvant avoir un effet négatif sur l'environnement) et des éléments de base (pouvant être réutilisés). Il est important que les DEEE fassent l'objet de traitements spécifiques pour enlever et mettre au rebut les polluants et récupérer tous les matériaux. Chaque personne individuelle peut jouer un rôle important en s'assurant que les DEEE ne deviennent pas un problème environnemental ; il est essentiel de suivre quelques règles fondamentales :

- les DEEE ne doivent pas être traités comme des déchets ménagers ;
- les DEEE doivent être amenés sur des sites de collecte spéciaux (déchèteries) gérés par la Mairie ou une entreprise agréée.

Dans de nombreux pays, les collectes chez les particuliers peuvent être disponibles pour les grands DEEE. Lorsque vous achetez un nouvel appareil, l'ancien peut être retourné au vendeur qui doit l'accepter gratuitement sous forme d'échange, à condition que l'appareil soit d'un type équivalent et qu'il possède les mêmes fonctions que l'appareil acheté.

! Règlement RED 2014/53/EU: Par la présente, Candy Hoover Group Srl déclare que l'équipement radio est conforme à la directive 2014/53/UE. Le texte complet de la déclaration UE de conformité est disponible à l'adresse Internet suivante : www.candy-group.com

PARAMÈTRES SANS FIL

A	Technologie	Wi-Fi	Bluetooth® wireless technology 1)
B	Standard	IEEE 802.11 b/g/n	Bluetooth® v4.2, BR/EDR, Bluetooth® Low Energy
C	Bande(s) de fréquence [MHz]	2401÷2483	2402÷2480
D	Puissance maximale [mW]	100	10

Paramètres sans fil du modèle de sonde sans fil Et180

Technologie	Bluetooth® wireless technology
Standard	Bluetooth® v4.0, Bluetooth® Low Energy
Bande(s) de fréquence [MHz]	2400÷2480
Puissance maximale [mW]	2.5 - (4dBm)



1) La marque et les logos Bluetooth® sont des marques déposées appartenant à Bluetooth SIG, Inc. et leur utilisation par Candy Hoover Group SRL se fait sous licence. Les autres marques et noms commerciaux mentionnés appartiennent à leurs propriétaires respectifs.

Données de faible consommation d'électricité selon le règlement (UE) 2023/826 de la Commission	
<ul style="list-style-type: none"> • Duo Control + (Steam*) • Dual Select • Tri control • Retrò 	<p>Consommation d'électricité du produit en mode arrêt : 0,5 W</p> <p>Laps de temps après lequel l'équipement passe automatiquement en mode arrêt : 20 min</p>
<ul style="list-style-type: none"> • Smart dial (+Steam*) • Dual Touch • InstantTouch • Essence Dial • Dual Precision • InstantTimer 	<p>Consommation d'électricité du produit en mode veille avec affichage d'une information ou d'un état : 0,8 W</p> <p>Laps de temps après lequel l'équipement passe automatiquement en mode veille avec affichage d'une information ou d'un état : 20 min</p>
<ul style="list-style-type: none"> • OneTurn 	<p>Consommation d'électricité du produit en mode veille avec affichage d'une information ou d'un état : 0,8 W</p> <p>Laps de temps après lequel l'équipement passe automatiquement en mode veille avec affichage d'une information ou d'un état : 20 min.</p> <p>Laps de temps après lequel l'équipement passe automatiquement en veille avec maintien de la connexion au réseau : 20 min</p> <p>Activation du port réseau sans fil : Si le four n'est pas enregistré, veuillez suivre les instructions d'enregistrement afin d'activer le Wi-Fi. Si le four est enregistré, dans le menu Wi-Fi, sélectionnez Wi-Fi et réglez-le sur On ou hOn.</p> <p>Désactivation du port réseau sans fil : Si le four n'est pas enregistré, le module Wi-Fi est activé pendant les 30 premières minutes après la mise en service du four. Pour le désactiver, attendez 30 minutes ou, avant ce délai, réglez le Wi-Fi sur Off dans le menu Wi-Fi. Si le four est enregistré, dans le menu Wi-Fi, sélectionnez Wi-Fi et réglez-le sur Off.</p>

BENVENUTI

Grazie per aver scelto il nostro prodotto. Per garantire la sicurezza e ottenere i migliori risultati, leggere attentamente questo manuale, comprese le istruzioni di sicurezza, e conservarlo per riferimenti futuri.

Prima di installare il forno, prendere nota del numero di serie, in quanto potrebbe essere necessario in caso di riparazioni. Verificare eventuali

danni durante il trasporto e consultare un tecnico in caso di dubbi prima dell'utilizzo. Tenere sempre tutto il materiale da imballaggio a distanza di sicurezza dai bambini.

NOTA: Le caratteristiche e gli accessori del forno possono variare a seconda del modello acquistato.

ISTRUZIONI PER LA SICUREZZA

AVVERTENZE GENERALI

- Non utilizzare elettrodomestici a vapore per le operazioni di pulizia.
- Durante l'uso, l'elettrodomestico diventa caldo. Non toccare le resistenze all'interno del forno.

Utilizzare in conformità all'uso previsto

- Utilizzare il forno solo per gli scopi previsti, cioè solo per la cottura di alimenti; altri usi, ad es. come fonte di calore, sono considerati impropri e quindi pericolosi. Il fabbricante non potrà essere ritenuto responsabile di eventuali danni causati da usi errati, impropri o irragionevoli.

Limiti d'uso

- Questo elettrodomestico può essere utilizzato da persone (bambini inclusi) con ridotte capacità fisiche, sensoriali o mentali oppure senza esperienza e conoscenza sufficiente dell'uso solo sotto supervisione di una persona responsabile della loro sicurezza e solo se sono state fornite loro istruzioni relative all'utilizzo. Sorvegliare i bambini affinché non giochino con l'elettrodomestico. **AVVERTENZA:** l'elettrodomestico e i componenti accessibili diventano caldi durante l'uso. Non toccare le resistenze Tenere lontani i bambini di età inferiore a 8 anni se non sono sorvegliati continuamente.
- **AVVERTENZA:** durante l'uso, i componenti accessibili potrebbero diventare caldi. Tenere lontani i bambini.

AVVERTENZE PER L'INSTALLAZIONE

- Il forno può essere collocato in alto, in colonna, o sotto un piano di lavoro.

Prima di fissare il forno, accertarsi che la ventilazione sia sufficiente

per consentire la corretta circolazione dell'aria fresca necessaria per il raffreddamento e la salvaguardia dei componenti interni. In base al tipo di sistemazione, praticare le aperture specificate sulle illustrazioni.

Fissare sempre il forno al mobile con le viti in dotazione con l'elettrodomestico.

- Se il mobile ha un fondo posteriore, praticare un foro per il passaggio del cavo di alimentazione.
- Per evitare che l'elettrodomestico si surriscaldi, non installarlo dietro uno sportello decorativo.
- Se occorre l'assistenza del fabbricante per eliminare eventuali guasti dovuti all'installazione errata, tale assistenza non è coperta dalla garanzia. Attenersi alle istruzioni per l'installazione fornite per il personale qualificato.
- Un'installazione errata può causare lesioni a persone, animali e oggetti. Il produttore non può essere ritenuto responsabile di tali lesioni.
- Dopo aver disimballato l'apparecchio, verificare sempre che non sia danneggiato; in caso di problemi contattare il servizio di assistenza clienti prima dell'installazione e non collegare alla rete elettrica.
- I mobili di installazione e quelli adiacenti devono resistere a temperature di 95°C
- Per rimuovere le pellicole protettive e gli adesivi pubblicitari presenti sulla superficie frontale del forno prima del primo utilizzo

AVVERTENZE ELETTRICHE

- SE IL FORNO È FORNITO DAL PRODUTTORE SENZA SPINA: L'APPARECCHIO NON DEVE ESSERE COLLEGATO ALLA FONTE DI ALIMENTAZIONE TRAMITE SPINA O PRESE, MA DEVE ESSERE COLLEGATO DIRETTAMENTE ALLA RETE DI ALIMENTAZIONE. Il cavo di terra giallo-verde non deve essere interrotto dall'interruttore automatico. Il collegamento alla fonte di alimentazione deve essere effettuato da un professionista adeguatamente qualificato considerando la polarità del forno e della fonte di alimentazione. La disconnessione deve essere realizzata incorporando un interruttore nel cablaggio fisso secondo le regole di cablaggio
- SE IL FORNO è FORNITO DAL PRODUTTORE CON SPINA: In caso di incompatibilità tra la presa e la spina dell'apparec-

chio, chiedere a un elettricista qualificato di sostituire la presa con un altro tipo adatto. La presa o l'interruttore automatico onnipolare utilizzati per il collegamento devono essere facilmente accessibili al momento del montaggio dell'elettrodomestico. La disconnessione può essere eseguita con la spina accessibile o aggiungendo un interruttore sul cablaggio fisso, nel rispetto delle normative relative ai cablaggi.

- Se il cavo di alimentazione è danneggiato, deve essere sostituito dal produttore, da un tecnico dell'assistenza o da una persona con analoga qualifica per evitare rischi.
- Per eventuali riparazioni, rivolgersi esclusivamente all'assistenza clienti e chiedere che vengano utilizzati ricambi originali.
- Scollegare l'elettrodomestico dalla rete elettrica prima di effettuare operazioni di manutenzione o altre attività simili.
- **AVVERTENZA:** per evitare scosse elettriche, accertarsi che l'elettrodomestico sia spento prima di sostituire la lampadina.
- Spegnerne il forno prima di rimuovere i componenti rimovibili. Dopo la pulizia, rimontarli secondo le istruzioni.
- L'uso di qualunque elettrodomestico impone il rispetto di alcune regole fondamentali:
 - Non tirare il cavo di alimentazione per scollegare l'elettrodomestico dall'alimentazione.
 - Non toccare l'elettrodomestico con le mani o i piedi umidi o bagnati.
 - In generale, l'uso di adattatori, prese multiple o prolunghe è sconsigliato.
 - In caso di malfunzionamento e/o calo di prestazioni, spegnere l'elettrodomestico e non manometterlo.
- Qualsiasi riparazione, installazione e manutenzione non eseguita correttamente può mettere seriamente in pericolo l'utente.
- L'azienda produttrice dichiara di non assumersi alcuna responsabilità per danni diretti o indiretti causati da errati interventi di installazione, manutenzione o riparazione. Inoltre non risponde dei danni causati dall'assenza o dall'interruzione dell'impianto di messa a terra (es. scossa elettrica).
- **ATTENZIONE:** per evitare pericoli dovuti a un reset accidentale del

disgiuntore termico, questo elettrodomestico non deve essere alimentato tramite un dispositivo di commutazione esterno (ad es. un timer) o collegato a un circuito soggetto ad accensioni e spegnimenti regolari.

USO E MANUTENZIONE

- Il vassoio di gocciolamento raccoglie i residui che gocciolano durante la cottura.
- Posizionare la teglia Airfry o la griglia con il lato più corto (tra le due estremità) rivolta verso l'interno del forno.
- Se la griglia è dotata di una barra metallica decorativa, posizionarla verso l'esterno in modo che il logo del marchio rimanga visibile.
- Per il corretto posizionamento, fare riferimento all'immagine presente nella sezione Accessori del manuale d'uso.
- Non adoperare detersivi aggressivi e abrasivi o raschietti metallici affilati per pulire il vetro dello sportello del forno, altrimenti la superficie potrebbe graffiarsi e il vetro potrebbe frantumarsi.
- Per questo forno utilizzare solo la sonda per la temperatura consigliata.
- Un blackout prolungato durante la cottura potrebbe causare malfunzionamenti del monitor. In tal caso, rivolgersi all'assistenza clienti.
- **AVVERTENZA:** non rivestire le pareti con pellicole di alluminio o protezioni monouso reperibili in commercio. Le pellicole di alluminio o altre protezioni a contatto diretto con lo smalto caldo potrebbero fondersi e rovinare lo smalto interno.
- **AVVERTENZA:** non rimuovere mai la guarnizione dello sportello del forno.
- **AVVERTENZA:** Non posizionare il cibo in diretto contatto con le griglie del forno. Utilizzare sempre carta forno e/o apposite teglie o pirofile per cibo.
- Lavare gli accessori prima del primo utilizzo con una soluzione di acqua calda e detersivo per stoviglie.

AVVERTENZE (*PER FORNI PIROLITICI)

- Rimuovere grossi schizzi prima della pulizia.
- **AVVERTENZA:** prima di avviare il ciclo di pulizia automatica:
 - Pulire lo sportello del forno.
 - Rimuovere grossi residui di cibo dall'interno del forno con una

spugna bagnata. Non utilizzare detersivi.

-Rimuovere tutti gli accessori e far scorrere la rastrelliera (se presente).

- Nei forni con sonda per la carne è necessario, prima del ciclo di pulizia, chiudere il foro con il dado fornito. Chiudere sempre il foro con il dado quando la sonda per la carne non è in uso
- Durante il processo di pulizia pirolitica (se disponibile), le superfici potrebbero diventare più calde del solito, pertanto è necessario tenere lontani i bambini.
- Se è stato collocato un piano cottura sopra il forno, non utilizzare il piano cottura mentre è in funzione il pirolizzatore, per evitare il surriscaldamento del piano cottura.

AVVERTENZE (*PER EASY STEAM)

- **AVVERTENZA:** rischio di ustioni e danni all'elettrodomestico: l'utilizzo della funzione vapore può causare ustioni: dopo aver utilizzato una funzione di cottura a vapore, aprire lo sportello con cautela per evitare lesioni
- Utilizzare solo acqua potabile per le funzioni a vapore.

AVVERTENZE (*PER PIATTO ACQUA PER COTTURA A VAPORE)

- **AVVERTENZA:** rischio di ustioni e danni all'elettrodomestico: l'utilizzo della funzione vapore può causare ustioni: dopo aver utilizzato una funzione di cottura a vapore, aprire lo sportello con cautela per evitare lesioni
- **AVVERTENZA:** Dopo l'uso, l'acqua residua nel contenitore potrebbe essere ancora calda. Maneggiare con cautela.
- Notare che il piatto acqua per cottura a vapore deve essere utilizzato esclusivamente all'interno di un forno. Non utilizzare il piatto acqua per cottura a vapore sui fornelli o su fiamma libera.
- Si sconsiglia di lavare il recipiente in lavastoviglie. Lavarlo a mano con un normale detersivo per i piatti.
- Non usare prodotti per la pulizia fortemente abrasivi o raschietti metallici affilati sul piatto acqua per cottura a vapore.

AVVERTENZE SONDA DI TEMPERATURA CABLATA*

- Quando viene selezionato un programma di cottura, il display visualizza la temperatura di default, ma non è mai superiore a 200 ° C: la temperatura selezionabile è limitata a 200 ° C.

AVVERTENZE SONDA DI TEMPERATURA WIRELESS*

- Il presente prodotto è pensato per essere utilizzato esclusivamente con i forni e secondo le indicazioni riportate nel presente Manuale per l'utente.
- **NON TOCCARE wireless probe A MANI NUDE SUBITO DOPO LA COTTURA.** Indossare sempre guanti da forno per rimuovere wireless probe dagli alimenti dopo la cottura.
- Durante la cottura è necessario **INSERIRE COMPLETAMENTE** negli alimenti la barra metallica della sonda wireless probe fino al **BORDO** in ceramica NERA.

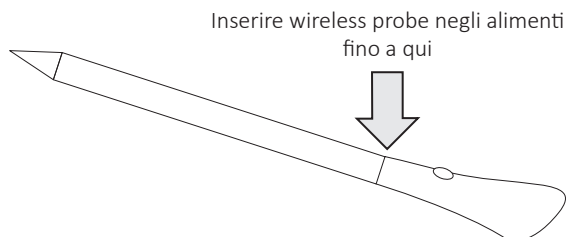

- Non esporre la parte metallica di wireless probe al calore generato direttamente dal forno. Non esporre la parte metallica di wireless probe al calore generato dall'elettrodomestico.
- Non utilizzare wireless probe in altri elettrodomestici a eccezione del forno a incasso.
- Non utilizzare wireless probe in forni a microonde.
- wireless probe può essere pulita e lavata ma non può essere immersa a lungo in acqua.
- Il prodotto non deve essere utilizzato da persone di età pari o inferiore a 12 anni.
- Il fornitore declina ogni responsabilità per eventuali danni a wireless probe dovuti a un uso improprio del dispositivo.
- Pulire wireless probe prima dell'uso.
- La sonda diventa operativa all'interno del seguente intervallo di temperatura: da 10 °C fino a una temperatura interna massima di 100 °C per la parte metallica. Quando viene selezionato un programma di cottura, il display visualizza la temperatura di default, ma non è mai superiore a 250 °C: la temperatura selezionabile è limitata a 250 °C.
- Se la temperatura della sonda Wireless Probe supera i 100 °C, la cottura si interrompe e la sonda deve essere rimossa dal forno il prima possibile, indossando dei guanti, per evitare che si danneggi.

PROTEZIONE DELL'AMBIENTE E SMALTIMENTO

PROTEZIONE E RISPETTO DELL'AMBIENTE

Se possibile, evitare di preriscaldare il forno e provare sempre a riempirlo. Aprire lo sportello del forno il meno possibile per evitare la dispersione di calore. Per ottenere un significativo risparmio energetico, spegnere il forno 5-10 minuti prima del termine del tempo di cottura e utilizzare il calore residuo che il forno continua a generare. Mantenere le guarnizioni pulite e in ordine per evitare la dispersione di calore all'esterno della cavità. In caso di contratto dell'utenza elettrica a tariffa oraria, il programma di "cottura ritardata" consente di risparmiare energia facilmente, spostando l'inizio del processo di cottura in un orario a tariffa ridotta.

GESTIONE DEI RIFIUTI E PROTEZIONE DELL'AMBIENTE

Sull'elettrodomestico è riportato il simbolo di conformità alla direttiva europea 2012/19/ CE relativa allo smaltimento di rifiuti di apparecchiature elettriche ed elettroniche. I rifiuti di apparecchiature elettriche ed elettroniche contengono sostanze



inquinanti per l'ambiente e componenti basilari riutilizzabili.

È fondamentale che i rifiuti di apparecchiature elettriche ed elettroniche siano sottoposti a trattamenti specifici per rimuovere e smaltire correttamente i materiali inquinanti e recuperare tutti i materiali riciclabili. Osservando alcune regole basilari, tutti possono contribuire a evitare danni ambientali causati dai rifiuti di apparecchiature elettriche ed elettroniche:

- I rifiuti di apparecchiature elettriche ed elettroniche non devono essere gestiti come rifiuti domestici.
- I rifiuti di apparecchiature elettriche ed elettroniche devono essere conferiti in aree di raccolta dedicate, gestite a livello municipale o da una società registrata.

In molti paesi potrebbe essere disponibile il prelievo a domicilio per i rifiuti di apparecchiature elettriche ed elettroniche di grandi dimensioni. Quando si acquista un nuovo elettrodomestico, quello vecchio può essere restituito al rivenditore che è tenuto ad accettarlo gratuitamente, purché sia di tipo equivalente e abbia le stesse funzioni di quello acquistato.

! Regolamento RED 2014/53/EU : Con la presente, Candy Hoover Group Srl dichiara che le apparecchiature radio sono conformi alla Direttiva 2014/53/UE e ai relativi requisiti di legge per il mercato UK. Il testo completo della dichiarazione di conformità è disponibile al seguente indirizzo Internet: www.candy-group.com

PARAMETRI WIRELESS

A	Tecnologia	Wi-Fi	Bluetooth® wireless technology 1)
B	Standard	IEEE 802.11 b/g/n	Bluetooth® v4.2, BR/EDR, Bluetooth® Low Energy
C	Bande di frequenza (MHz)	2401÷2483	2402÷2480
D	Potenza massima (mW)	100	10

Parametri wireless della sonda wireless modello Et180:

Tecnologia	Bluetooth® wireless technology
Standard	Bluetooth® v4.0, Bluetooth® Low Energy
Bande di frequenza (MHz)	2400÷2480
Potenza massima (mW)	2.5 - (4dBm)

1) Il marchio e i loghi Bluetooth® sono marchi registrati, di proprietà di Bluetooth SIG, Inc. e qualsiasi utilizzo di tali marchi da parte di Candy Hoover Group SRL avviene su licenza. Gli altri marchi e nomi commerciali appartengono ai rispettivi proprietari.

Dati sul basso consumo energetico secondo il regolamento (UE) 2023/826 della Commissione	
<ul style="list-style-type: none"> • Duo Control + (Steam*) • Dual Select • Tri control • Retrò 	<p>Consumo energetico del prodotto in modalità OFF: 0,5 W</p> <p>Tempo al termine del quale l'apparecchio entra automaticamente in modalità off: 20 min</p>
<ul style="list-style-type: none"> • Smart dial (+Steam*) • Dual Touch • InstantTouch • Essence Dial • Dual Precision • InstantTimer 	<p>Consumo energetico del prodotto in modalità Standby con visualizzazione di informazioni o dello stato: 0,8 W</p> <p>Tempo al termine del quale l'apparecchio entra automaticamente in modalità Standby con visualizzazione di informazioni o dello stato: 20 min</p>
<ul style="list-style-type: none"> • OneTurn 	<p>Consumo energetico del prodotto in modalità Standby con visualizzazione di informazioni o dello stato: 0,8 W</p> <p>Tempo al termine del quale l'apparecchio entra automaticamente in modalità Standby con visualizzazione di informazioni o dello stato: 20 min</p> <p>Tempo al termine del quale l'apparecchio entra automaticamente in Standby di rete: 20 min</p> <p>Attivazione della porta di rete wireless: Se il forno non è registrato, seguire le istruzioni di registrazione per abilitare il Wi-Fi. Se il forno è registrato, nel menu Wi-Fi selezionare Wi-Fi e impostarlo su On o hOn.</p> <p>Disattivazione della porta di rete wireless: Se il forno non è registrato, il modulo Wi-Fi è attivo per i primi 30 minuti dopo l'accensione del forno. Per disattivarlo, attendere 30 minuti oppure, prima di tale periodo, impostare il Wi-Fi su Off nel menu Wi-Fi. Se il forno è registrato, nel menu Wi-Fi selezionare Wi-Fi e impostarlo su Off.</p>

WILLKOMMEN

Vielen Dank, dass Sie sich für unser Produkt entschieden haben. Um Ihre Sicherheit zu gewährleisten und die besten Ergebnisse zu erzielen, lesen Sie bitte dieses Handbuch, einschließlich der Sicherheitshinweise, sorgfältig durch und bewahren Sie es zum späteren Nachschlagen auf.

Notieren Sie sich vor dem Einbau des Backofens die Seriennummer, die Sie eventuell für Repara-

turen benötigen. Überprüfen Sie das Gerät auf eventuelle Transportschäden und wenden Sie sich im Zweifelsfall an einen Techniker, bevor Sie es verwenden. Halten Sie die Verpackungsmaterialien von Kindern fern.

HINWEIS: Bitte beachten Sie, dass die Funktionen und das Zubehör des Backofens je nach erworbenem Modell variieren können.

SICHERHEITSHINWEISE

ALLGEMEINE WARNUNGEN

- Verwenden Sie keinen Dampfreiniger für die Reinigung.
- Während der Verwendung wird das Gerät heiß. Die Heizelemente im Ofen nicht berühren.

Bestimmungsgemäße Verwendung

- Verwenden Sie den Backofen nur für den vorbestimmten Zweck, d. h. für das Garen von Lebensmitteln einsetzen. Alle anderen Verwendungsmöglichkeiten wie beispielsweise als Wärmequelle gelten als unsachgemäß und sind daher gefährlich. Der Hersteller übernimmt keine Haftung für Schäden, die aus einer falschen, unsachgemäßen oder unangemessenen Verwendung hervorgehen.

Nutzungsbeschränkungen

- Das Gerät ist nicht zur Nutzung durch Personen (einschließlich Kindern) mit eingeschränkten körperlichen, sensorischen oder geistigen Fähigkeiten oder mangelnder Erfahrung und mangelndem Wissen bestimmt, sofern diese nicht in die Bedienung des Geräts durch eine Person eingewiesen wurden, die für ihre Sicherheit verantwortlich ist oder von einer solchen Person beaufsichtigt werden. Kinder sollten beaufsichtigt werden, um sicherzustellen, dass sie nicht mit dem Gerät spielen.
- **WARNUNG:** Das Gerät und die zugänglichen Teile können während des Betriebs heiß werden. Es ist darauf zu achten, dass die Heizelemente nicht berührt werden. Kinder unter 8 Jahren müssen vom Gerät ferngehalten werden, es sei denn, sie werden ständig beaufsichtigt.
- **WARNUNG:** Zugängliche Teile können während des Betriebs heiß

werden. Kleine Kinder nicht in die Nähe des Geräts gelangen lassen.

INSTALLATIONSHINWEISE

- Der Backofen kann oben in einem Einbauschrank oder unter der Arbeitsfläche eingebaut werden. Vor dem Fixieren muss gewährleistet sein, dass im Backofenraum genügend Frischluft zirkulieren kann, um die Kühlung und den Schutz der innenliegenden Teile zu gewährleisten. Stellen Sie die auf den Abbildungen angegebenen Öffnungen je nach Art der Montage her. Den Backofen immer mit den mitgelieferten Schrauben an den Möbeln befestigen.
- Wenn das Gerät mit einer Abdeckung auf der Rückseite ausgestattet ist, sorgen Sie für eine Öffnung für das Stromversorgungskabel.
- Das Gerät nicht hinter einer Dekortür einbauen, um ein Überhitzen zu vermeiden.
- Wird das Eingreifen des Herstellers erforderlich, um Fehler zu beheben, die aus einem falschen Einbau hervorgehen, so erfolgt dieses nicht im Rahmen der Gewährleistungsgarantie. Die Installationsanweisungen für qualifiziertes Fachpersonal müssen befolgt werden.
- Eine falsche Installation kann Personen- oder Sachschäden hervorrufen. Für derartige Schäden oder Verletzungen übernimmt der Hersteller keine Haftung.
- Überprüfen Sie nach dem Auspacken des Geräts immer, dass es nicht beschädigt ist. Wenden Sie sich im Falle eines Problems vor der Installation an den Kundendienst und schließen Sie es nicht an das Stromnetz an.
- Die Einbaumöbel und die angrenzenden Möbel müssen Temperaturen von 95 °C standhalten.
- Schutzfolien und Werbeaufkleber auf der Vorderseite des Backofens vor dem ersten Gebrauch entfernen.

ELEKTRISCHE WARNUNGEN

- Wenn der Backofen vom Hersteller ohne Stecker ausgeliefert wird: **DAS GERÄT DARF NICHT ÜBER STECKER ODER STECKDOSEN MIT DER STROMQUELLE VERBUNDEN WERDEN, SONDERN MUSS DIREKT AN DAS STROMNETZ ANGESCHLOSSEN WERDEN.** Das gelb/grüne Erdungskabel darf nicht vom Schalter unterbrochen werden.

Der Anschluss an die Stromquelle muss von einem entsprechend qualifizierten Fachmann unter Berücksichtigung der Polarität des Ofens und der Stromquelle vorgenommen werden. Die Trennung von der Stromversorgung muss durch einen Poltrenner erfolgen, der gemäß den geltenden VDE-Vorschriften an den Stromkreis angeschlossen wird.

- Wenn der Backofen vom Hersteller mit Stecker geliefert wird: Passen Steckdose und Stecker nicht zueinander, muss die Steckdose durch einen qualifizierten Elektriker gegen eine geeignete ausgetauscht werden. Bei der Installation des Geräts darauf achten, dass die für den Anschluss verwendete Steckdose oder der allpolige Schalter gut zugänglich ist. Die Trennung von der Stromversorgung kann entweder durch einen zugänglichen Stecker oder durch einen Poltrenner erfolgen, der gemäß den geltenden VDE-Vorschriften an den Stromkreis angeschlossen wird.
- Wenn das Stromkabel beschädigt ist, muss es vom Hersteller, von seinem Service-Mitarbeiter oder einer gleichwertig qualifizierten Person ausgetauscht werden, um jegliches Risiko zu vermeiden.
- Wenden Sie sich für alle Reparaturen an den Kundendienst und veranlassen Sie die Verwendung originaler Ersatzteile.
- Trennen Sie das Gerät immer vorher von der Stromversorgung, bevor Sie Arbeiten oder Wartungsarbeiten an dem Gerät vornehmen.
- **WARNUNG:** Stellen Sie vor dem Austauschen der Glühbirne sicher, dass das Gerät ausgeschaltet ist, um die Gefahr von Stromschlägen zu vermeiden.
- Den Ofen vor dem Herausnehmen der abnehmbaren Teile ausschalten. Nach der Reinigung diese entsprechend den Anweisungen wieder einsetzen.
- Der Betrieb elektrischer Geräte erfordert die Einhaltung einiger Grundregeln:
 - Das Gerät nicht am Stromkabel aus der Steckdose ziehen;
 - Das Gerät nicht mit nassen oder feuchten Händen oder Füßen berühren;
 - Die Verwendung von Adaptern, Mehrfachsteckern und Verlängerungskabeln wird nicht empfohlen;
 - Bei einer Fehlfunktion beziehungsweise bei unzulänglichem

Betrieb das Gerät ausschalten und nicht öffnen.

- Jede nicht ordnungsgemäß durchgeführte Reparatur, Installation und Wartung kann den Benutzer ernsthaft gefährden.
- Der Hersteller erklärt hiermit, dass er keine Verantwortung für direkte oder indirekte Schäden übernimmt, die durch eine unsachgemäße Installation, Wartung oder Reparaturen entstehen. Darüber hinaus haftet er nicht für Schäden, die durch das Fehlen oder die Unterbrechung des Erdungssystems (z. B. Stromschlag) verursacht werden.
- **VORSICHT:** Um eine Gefährdung durch versehentliches Zurücksetzen des thermischen Schutzschalters zu vermeiden, darf dieses Gerät nicht über ein externes Schaltgerät, wie z. B. einen Timer, gespeist oder an einen Stromkreis angeschlossen werden, der vom Energieversorger regelmäßig ein- und ausgeschaltet wird.

NUTZUNG UND WARTUNG

- Die Fettpfanne fängt die beim Garen austretenden Säfte auf.
- Platziere das Airfry-Blech oder den Rost so, dass der kürzere Abschnitt (zwischen Einkerbung und Rand) nach innen in den Ofen zeigt, um ein zu weites Herausziehen zu verhindern. Wenn der Rost eine dekorative Metallstange besitzt, richte sie nach außen aus, damit das Markenlogo sichtbar bleibt. Siehe auch das Bild im Abschnitt Zubehör dieser Bedienungsanleitung für die korrekte Positionierung.
- Für die Reinigung der Glasbestandteile der Ofentür keine Scheuermittel oder scharfkantigen Metallschaber verwenden, da diese die Oberfläche zerkratzen und das Glas zerspringen kann.
- Nur den für diesen Ofen empfohlenen Temperaturfühler verwenden.
- Ein längerer Stromausfall während des Garens kann zu einer Fehlfunktion des Monitors führen. Kontaktieren Sie in diesem Fall den Kundenservice. *function of the monitor. In this case contact customer service.*
- **WARNUNG:** Die Ofenwände nicht mit Aluminiumfolie oder sonstiger im Handel erhältlicher Einmalschutzfolie auskleiden. Kommt Aluminiumfolie oder sonstige Schutzfolie mit der heißen Emaille in Berührung, so kann sie schmelzen und die Qualität der Backofenbeschichtung beeinträchtigen.

- **WARNUNG:** Entfernen Sie niemals die Dichtung der Backofentür.
- **WARNUNG:** Legen Sie Lebensmittel nicht direkt auf die Ofenroste. Verwenden Sie immer Backpapier und/oder geeignete Backbleche oder-formen.
- Waschen Sie alle Zubehörteile vor dem ersten Gebrauch mit einer Lösung aus heißem Wasser und Spülmittel.

WARNHINWEISE (*FÜR PYROÖFEN)

- Entfernen Sie übermäßige Verschmutzungen vor dem Reinigungsvorgang.
- **WARNUNG:** Vor dem Start des automatischen Reinigungszyklus:
 - Backofentür reinigen.
 - Große oder grobe Speisereste mit einem feuchten Schwamm aus dem Inneren des Backofens entfernen. Keine Reinigungsmittel verwenden.
 - Alle Zubehörteile und Gleitschienen (falls vorhanden) herausnehmen.
- Bei Backöfen mit Fleischthermometer, das Anschlussloch vor dem Reinigungszyklus mit der beigefügten Mutter verschließen. Wird das Fleischthermometer nicht verwendet, sollte das Anschlussloch immer mit der Mutter verschlossen werden.
- Während des pyrolytischen Reinigungsprozesses (falls vorhanden) können die Oberflächen heißer als gewöhnlich werden und Kinder sollten ferngehalten werden.
- Wenn sich über dem Backofen ein Kochfeld befindet, dieses nicht einschalten, während der Pyrolysator läuft, da sich das Kochfeld sonst übermäßig erhitzen könnte.

WARNHINWEISE (*FÜR LEICHTES DAMPFEN)

- **WARNUNG:** Verbrennungsgefahr und Beschädigung des Geräts: Der freigesetzte Dampf der Dampffunktion kann zu Verbrennungen führen: Öffnen Sie die Türe vorsichtig, um Verletzungen nach dem Dampfgaren zu vermeiden.
- Verwenden Sie nur Trinkwasser für die Dampffunktionen.

WARNHINWEISE (*FÜR DAMPFGARER)

- **WARNUNG:** Verbrennungsgefahr und Beschädigung des Geräts: Der freigesetzte Dampf der Dampffunktion kann zu Verbrennungen führen: Öffnen Sie die Türe vorsichtig, um

Verletzungen nach dem Dampfgaren zu vermeiden.

- **WARNUNG:** Nach dem Gebrauch kann das Restwasser im Kessel noch heiß sein. Den Kessel daher vorsichtig handhaben.
- Der Dampfgarer ist nur für den Gebrauch in einem Ofen bestimmt. Den Dampfgarer nicht auf Kochfeldern oder offenem Feuer benutzen.
- Der Kessel ist nicht spülmaschinengeeignet. Den Kessel von Hand mit normalem Spülmittel reinigen.
- Den Dampfgarer nicht mit scharfen, scheuernden Reinigungsmitteln oder Metallbürsten reinigen.

WARNHINWEISE FÜR DES VERKABELTEN TEMPERATURFÜHLER*

- Wird ein Garprogramm ausgewählt, so zeigt das Display die Standardtemperatur an, die 200°C nie überschreitet. Die auswählbare Temperatur ist ebenfalls auf 200°C begrenzt.

WARNHINWEISE FÜR DEN KABELLOSEN TEMPERATURFÜHLER*

- Dieses Produkt ist exklusiv für die Verwendung in Öfen geeignet. Es sollte nur wie in diesem Benutzerhandbuch beschrieben verwendet werden.
- Den wireless probe-Temperaturfühler **DIREKT NACH DEM GAREN NICHT MIT BLOSSEN HÄNDEN ANFASSEN**. Den wireless probe-Temperaturfühler nach dem Garen nur mit Ofenhandschuhen aus dem Gargut ziehen.
- Der wireless probe-Temperaturfühler aus Metall muss **VOLLSTÄNDIG** bis zum **SCHWARZEN** Keramikrand in das Gargut **EINGEFÜHRT** werden.

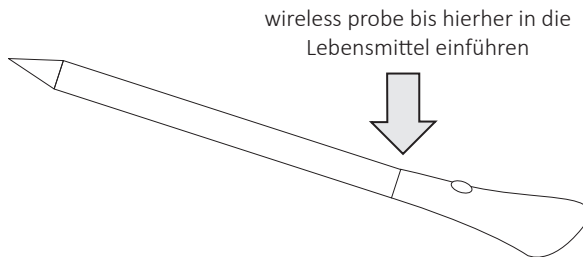

- Den Metallteil des wireless probe-Temperaturfühlers nicht der direkten Ofenhitze aussetzen. Den Metallteil des wireless probe-Temperaturfühlers nicht der direkten Gerätehitze aussetzen.
- Den wireless probe-Temperaturfühler in keinem anderen Gerät als dem Einbauofen verwenden..

- Den wireless probe-Temperaturfühler nicht in der Mikrowelle verwenden.
- Der wireless probe-Temperaturfühler kann abgewischt und gesäubert werden, sollte aber nicht lange in Wasser eingetaucht werden.
- Dieses Produkt ist nicht für die Verwendung von Kindern unter 12 Jahren vorgesehen.
- Der Hersteller übernimmt keine Haftung für Beschädigungen des wireless probe-Temperaturfühlers, die auf einer falschen oder unsachgemäßen Verwendung des Geräts beruhen.
- Den wireless probe-Temperaturfühler vor der Verwendung reinigen.
- Bei dieser Temperatur funktioniert der Temperaturfühler nicht: 10 °C bis zu einer inneren Höchsttemperatur von 100°C im Metallteil. Wird ein Garprogramm ausgewählt, so zeigt das Display die Standardtemperatur an, die 250°C nie überschreitet. Die auswählbare Temperatur ist ebenfalls auf 250°C begrenzt.
- Überschreitet die Temperatur des wireless probe-Temperaturfühlers 100 °C, wird der Garvorgang abgebrochen und der wireless probe muss schnellstmöglich mit Handschuhen aus dem Ofen genommen werden, damit er nicht kaputt geht.

UMWELTSCHUTZ UND ENTSORGUNG

MASSNAHMEN ZUM STROMSPAREN UND UMWELTSCHUTZ

Sofern möglich, das Vorheizen des Backofens vermeiden und seine Kapazität voll ausnutzen. Die Backofentür so selten wie möglich öffnen, weil die Hitze aus dem Innenraum bei jedem Öffnen verloren geht. Für eine deutliche Energieersparnis den Backofen 5-10 Minuten vor dem Ende der Garzeit ausschalten und mit der Restwärme zu Ende garen. Die Dichtungen sollten sauber und unversehrt bleiben, damit keine Hitze aus dem Inneren verloren geht. Falls Sie einen Stromversorgungsvertrag mit wechselndem Stundentarif haben, erleichtert das Programm der „verzögerten Startzeit“ das Stromsparen, indem der Anfang des Garvorgangs in die Zeit verschoben wird, wo der günstigere Stromtarif gilt.

ABFALLENTSORGUNG UND UMWELTSCHUTZ

Dieses Elektrohaushaltsgerät ist in Einklang mit der EU-Richtlinie 2012/19/EU über Elektro- und Elektronik-Altgeräte (WEEE) gekennzeichnet. Elektro- und Elektronik-Altgeräte enthalten



umweltschädigende Substanzen (die ggf. eine negative Auswirkung auf die Umwelt haben) sowie (wiederverwendbare) Grundelemente. Daher ist es wichtig, Elektro- und Elektronik-Altgeräte spezifisch zu entsorgen, um alle schädlichen Substanzen zu entfernen und wiederverwendbare Teile zu recyceln. Verbraucher leisten einen wichtigen Beitrag, um zu gewährleisten, dass Elektro- und Elektronik-Altgeräte nicht zu einem Umweltproblem werden. Halten Sie sich daher bitte an die folgenden Grundregeln:

- Elektro- und Elektronik-Altgeräte dürfen nicht mit dem normalen Hausmüll entsorgt werden.
- Elektro- und Elektronik-Altgeräte müssen bei zugelassenen Sammelstellen abgegeben werden, die von der Stadtverwaltung oder anderen zuständigen Stellen verwaltet werden..

In vielen Ländern wird für die Entsorgung großer Elektro- und Elektronik-Altgeräte ein Abholservice angeboten. Beim Kauf eines neuen Geräts wird das alte vom Händler zurückgenommen, der es kostenfrei entsorgt, sofern das neue Gerät von einem ähnlichen Typ ist und die gleiche Funktion erfüllt wie das Altgerät.

! RED-Verordnung 2014/53/EU : Hereby, Candy Hoover Group Srl declares that the radio equipment is in compliance with Directive 2014/53/EU and with the relevant statutory requirements for the UK market. The full text of the declaration of conformity is available at the following internet address: www.candy-group.com

WLAN- PARAMETER

A	Technologie	Wi-Fi	Bluetooth [®] wireless technology ¹⁾
B	Standard	IEEE 802.11 b/g/n	Bluetooth [®] v4.2, BR/EDR, Bluetooth [®] Low Energy
C	Frequenzbandbereich (e) [MHz]	2401÷2483	2402÷2480
D	Maximale Leistung [mW]	100	10

Drahtlose Sonde Modell Et180 Drahtlose Parameter:

Technologie	Bluetooth [®] wireless technology
Standard	Bluetooth [®] v4.0, Bluetooth [®] Low Energy
Frequenzbandbereich (e) [MHz]	2400÷2480
Maximale Leistung [mW]	2.5 - (4dBm)

1) Die Bluetooth[®]-Wortmarke und -Logos sind eingetragene Marken von Bluetooth SIG, Inc. und jede Verwendung dieser Marken durch Candy Hoover Group SRL erfolgt unter Lizenz. Andere Marken und Markennamen sind Eigentum ihrer jeweiligen Inhaber.

Geringe Leistungsaufnahme gemäß der Verordnung (EU) 2023/826 der Kommission	
<ul style="list-style-type: none"> • Duo Control + (Steam*) • Dual Select • Tri control • Retrò 	<p>Stromverbrauch des Produkts im Aus-Modus: 0,5 W Zeitraum, nach dem das Gerät automatisch in den Aus-Modus übergeht: 20 min</p>
<ul style="list-style-type: none"> • Smart dial (+Steam*) • Dual Touch • InstantTouch • Essence Dial • Dual Precision • InstantTimer 	<p>Stromverbrauch des Produkts im Standby-Modus mit Informations- oder Statusanzeige: 0,8 W Zeitspanne, nach der das Gerät automatisch in den Standby-Modus mit Informations- oder Statusanzeige übergeht: 20 min</p>
<ul style="list-style-type: none"> • OneTurn 	<p>Stromverbrauch des Produkts im Standby-Modus mit Informations- oder Statusanzeige: 0,8 W Zeitspanne, nach der das Gerät automatisch in den Standby-Modus mit Informations- oder Statusanzeige übergeht: 20 min Zeitraum, nach dem das Gerät automatisch in den vernetzten Standby-Modus wechselt: 20 min</p> <p>Aktivierung des drahtlosen Netzwerkanschlusses: Wenn der Backofen nicht registriert ist, befolgen Sie bitte die Anweisungen zur Registrierung, um Wi-Fi zu aktivieren. Wenn der Backofen registriert ist, wählen Sie im Wi-Fi-Menü Wi-Fi und stellen Sie es auf On oder hOn.</p> <p>Deaktivierung des drahtlosen Netzwerkanschlusses: Wenn der Backofen nicht registriert ist, ist das Wi-Fi-Modul in den ersten 30 Minuten nach der Inbetriebnahme des Backofens aktiviert. Um es zu deaktivieren, warten Sie 30 Minuten oder stellen Sie vor Ablauf dieser Zeit im Wi-Fi-Menü Wi-Fi auf Off. Wenn der Backofen registriert ist, wählen Sie im Wi-Fi-Menü Wi-Fi und stellen Sie es auf Off.</p>

* Je nach Backofenmodell.

BIENVENIDO/A

Gracias por elegir nuestro producto. Para garantizar su seguridad y obtener los mejores resultados, lea atentamente este manual, incluidas las instrucciones de seguridad, y consérvelo para futuras consultas.

Antes de instalar el horno, anote el número de serie, ya que podría necesitarlo para realizar reparaciones. Compruebe si ha sufrido algún

daño durante el transporte y consulte a un técnico si no está seguro antes de utilizarlo. Mantenga los materiales de embalaje fuera del alcance de los niños.

NOTA: Tenga en cuenta que las características y accesorios del horno pueden variar en función del modelo adquirido.

INSTRUCCIONES DE SEGURIDAD

ADVERTENCIAS GENERALES

- No utilice un limpiador de vapor para las operaciones de limpieza.
- Durante el uso, el aparato se calienta. Procure no tocar la resistencia interna del horno.

Utilización conforme al uso previsto

- Utilice el horno únicamente para el fin para el que fue diseñado, es decir, solo para cocinar alimentos. Cualquier otro uso (por ejemplo, como fuente de calor) se considera inadecuado y, por lo tanto, peligroso. El fabricante no se hace responsable de ningún daño resultante de un uso incorrecto, inadecuado o irracional del horno.

Limitaciones de uso

- Este electrodoméstico no está pensado para ser usado por personas (incluidos niños) con capacidades físicas, sensoriales o mentales reducidas o con falta de experiencia y conocimientos, a no ser que sea bajo supervisión o tras haber recibido instrucciones precisas respecto a su uso por parte de una persona responsable de su seguridad.

En presencia de niños, vigile el aparato para evitar que los niños jueguen con él.

- **ADVERTENCIA:** Este electrodoméstico y sus partes accesibles se calientan durante el uso. Se debe tener cuidado para evitar tocar los elementos calefactores. Los niños menores de 8 años deben mantenerse alejados a menos que estén continuamente supervisados.
- **ADVERTENCIA:** Las partes accesibles pueden calentarse durante el uso.

Los niños pequeños deben mantenerse alejados de este electrodoméstico.

ADVERTENCIAS DE INSTALACIÓN

- El horno se puede ubicar en la parte alta de una columna o debajo de una encimera.
Antes de instalarlo, debe garantizar una buena ventilación en el espacio del horno para permitir la circulación adecuada del aire fresco requerido para enfriar y proteger las partes internas. Realice las aberturas especificadas en las ilustraciones según el tipo de accesorio.
Fije siempre el horno a los muebles con los tornillos suministrados con el aparato.
- Si el mueble tiene panel posterior, haga un orificio para el cable de alimentación.
- Para evitar sobrecalentamientos, este electrodoméstico no debe instalarse detrás de una puerta decorativa.
- Si se requiere la asistencia del fabricante para corregir fallos derivados de una instalación incorrecta, esta asistencia no estará cubierta por la garantía. Se deben seguir las instrucciones de instalación para personal profesionalmente cualificado.
- Una instalación incorrecta puede causar daños o lesiones a personas, animales o pertenencias. El fabricante no se hace responsable de tales daños o lesiones.
- Después de desembalar el aparato, compruebe siempre que no esté dañado; en caso de problemas, póngase en contacto con el servicio de atención al cliente antes de instalarlo y no lo conecte a la red eléctrica.
- El mobiliario de la instalación y los adyacentes deben soportar temperaturas de 95 °C.
- Retirar las películas protectoras y los adhesivos publicitarios de la superficie frontal del horno antes de utilizarlo por primera vez.

ADVERTENCIAS ELÉCTRICAS

- Si el horno es suministrado por el fabricante sin enchufe:
EL ELECTRODOMÉSTICO NO DEBE CONECTARSE A LA FUENTE DE ALIMENTACIÓN MEDIANTE ENCHUFES O TOMAS DE CORRIENTE, SINO QUE DEBE CONECTARSE DIRECTAMENTE A LA RED ELÉCTRICA. El cable de tierra amarillo-verde no debe ser interrumpido por el interruptor. La conexión a la fuente de alimentación debe llevarla a cabo un profesional cualificado teniendo en cuenta la polaridad del horno y de la fuente de alimentación. La desconexión debe llevarse a cabo incorporando un interruptor en el cableado

- fijo de acuerdo con las normas de cableado.
- Si el horno es suministrado por el fabricante con enchufe: En caso de incompatibilidad entre la toma de corriente y la clavija del electrodoméstico, solicite a un electricista cualificado que sustituya la toma de corriente por otra del tipo adecuado. Cuando se instala el electrodoméstico, la toma de corriente o el interruptor omnipolar utilizado para la conexión deben ser fácilmente accesibles. La desconexión se puede lograr manteniendo la clavija accesible o incorporando un interruptor en el cableado fijo de acuerdo con las normas de cableado.
 - Si el cable de alimentación está dañado, debe ser sustituido por el fabricante, por su servicio técnico o por cualquier profesional cualificado similar para evitar riesgos.
 - Para cualquier reparación, diríjase exclusivamente al departamento de atención al cliente y solicite el uso de repuestos originales.
 - Desconecte el dispositivo de la red eléctrica antes de realizar cualquier operación o mantenimiento sobre este.
 - **ADVERTENCIA:** Para evitar la posibilidad de descargas eléctricas, asegúrese de que el electrodoméstico esté apagado antes de cambiar la bombilla.
 - Antes de retirar las piezas extraíbles, hay que apagar el horno. Después de realizar la limpieza, vuelva a montarlas siguiendo las instrucciones.
 - El uso de cualquier aparato eléctrico implica el cumplimiento de algunas reglas fundamentales:
 - No tire del cable de alimentación para desconectar este electrodoméstico de la fuente de alimentación.
 - No toque el aparato con las manos o los pies mojados o húmedos.
 - En general no se recomienda el uso de adaptadores, múltiples tomas de corriente y cables alargadores.
 - En caso de avería y/o mal funcionamiento, apague el aparato y no lo manipule.
 - Cualquier reparación, instalación y mantenimiento no realizados correctamente pueden poner en grave peligro al usuario.
 - La empresa fabricante declara que no asume ninguna responsabilidad por daños directos o indirectos causados por

una instalación, mantenimiento o reparación incorrectos.

Además, no se hace responsable de los daños causados por la ausencia o interrupción del sistema de puesta a tierra (por ejemplo, descargas eléctricas).

- **PRECAUCIÓN:** Para evitar peligros debido al restablecimiento inadvertido después de una interrupción de corriente, este electrodoméstico no debe alimentarse a través de un dispositivo de conmutación externo, como un temporizador, ni conectarse a un circuito de encendido y apagado regular mediante la red.

USO Y MANTENIMIENTO

- La bandeja de goteo recoge los residuos que gotean durante la cocción.
- Coloque la bandeja Airfry o la rejilla con la sección más corta (entre la muesca y el borde) mirando hacia el interior del horno para evitar que se deslice demasiado hacia fuera. Si la rejilla tiene una barra metálica decorativa, colóquela hacia fuera para que el logotipo de la marca siga siendo visible. Para una colocación correcta, consulte también la imagen de la sección de Accesorios de este manual de usuario.
- No utilice limpiadores abrasivos o raspadores metálicos afilados para limpiar los cristales de la puerta del horno, ya que pueden rayar la superficie, lo que podría provocar la rotura del cristal.
- Utilice exclusivamente la sonda de temperatura recomendada para este horno.
- Una falla prolongada en la fuente de alimentación durante una fase de cocción puede causar un mal funcionamiento del monitor. En este caso, póngase en contacto con el servicio de atención al cliente.
- **ADVERTENCIA:** No cubra las paredes del horno con papel de aluminio o protectores de un solo uso disponibles en las tiendas. En contacto directo con el esmalte caliente, el papel de aluminio o cualquier otro protector corre el riesgo de derretirse y deteriorar el esmalte del interior.
- **ADVERTENCIA:** Nunca retire la junta de la puerta del horno.
- **ADVERTENCIA:** No coloque alimentos directamente sobre las rejillas del horno. Utilice siempre papel vegetal o bandejas o moldes adecuados.

- Lave todos los accesorios antes de usarlos por primera vez con una solución de agua caliente y detergente líquido.

ADVERTENCIAS (*PARA HORNOS PIRO)

- Los derrames excesivos deben eliminarse antes de realizar la limpieza.
- **ADVERTENCIA:** Antes de iniciar el ciclo de limpieza automática:
 - Limpie la puerta del horno.
 - Retire los residuos de comida grandes del interior del horno con una esponja húmeda. No use detergentes.
 - Retire todos los accesorios y el kit de estante deslizante (si está presente).
- Antes de ejecutar el ciclo de limpieza en los hornos con termómetro para carne es necesario cerrar el orificio con la tuerca incluida. Cierre siempre el orificio con la tuerca cuando no use el termómetro para carne.
- Durante el proceso de limpieza pirolítica (si está disponible), las superficies pueden calentarse más de lo normal y debe mantenerse alejados a los niños.
- Si encima del horno se ha instalado una placa de cocción, nunca use la placa mientras el pirolizador está en funcionamiento; esto evitará que la placa se sobrecaliente.

ADVERTENCIAS (*PARA EASY STEAM)

- **ADVERTENCIA:** Riesgo de quemaduras y daños al electrodoméstico: el vapor liberado al usar la función vapor puede causar quemaduras: abra la puerta con cuidado para evitar lesiones después de utilizar una función de cocción con vapor.
- Utilice únicamente agua potable para las funciones de vapor.

ADVERTENCIAS (*PARA EL RECIPIENTE PARA EL AGUA)

- **ADVERTENCIA:** Riesgo de quemaduras y daños al electrodoméstico: el vapor liberado al usar la función vapor puede causar quemaduras: abra la puerta con cuidado para evitar lesiones después de utilizar una función de cocción con vapor.
- **ADVERTENCIA:** Tras su uso, es posible que el agua residual del recipiente aún esté caliente. Manéjelo con cuidado.
- Tenga en cuenta que el recipiente para el agua está destinado a ser utilizado únicamente dentro de un horno. No utilice el recipiente para el agua sobre placas de cocción ni sobre una llama abierta.

- No se recomienda meter el recipiente en el lavavajillas. Lávelo a mano con un jabón normal para vajilla.
- No utilice limpiadores abrasivos fuertes ni raspadores metálicos afilados en el recipiente para el agua.

ADVERTENCIAS PARA LA SONDA DE TEMPERATURA CABLEADA*

- Cuando se selecciona un programa de cocción, la pantalla muestra la temperatura predeterminada, que nunca es superior a los 200°C: la temperatura que se puede seleccionar también se limita a 200°C.

ADVERTENCIAS PARA SONDA DE TEMPERATURA INALÁMBRICA*

- Este producto es exclusivo para hornos. Solo debe utilizarse como se describe en este Manual del usuario.
- **NO TOQUE** wireless probe **CON LAS MANOS DESNUDAS INMEDIATAMENTE DESPUÉS DE COCINAR**. Utilice siempre manoplas para horno para sacar wireless probe de la comida después de cocinar.
- Es necesario **INTRODUCIR COMPLETAMENTE** la barra de metal del termómetro wireless probe en el alimento hasta el **BORDE CERÁMICO NEGRO** durante la cocción.

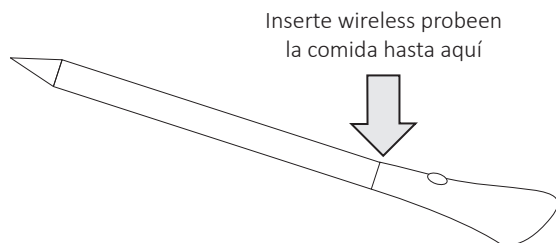

- No esponga la parte metálica de wireless probe al calor generado por el horno directamente. No esponga la parte metálica de wireless probe al calor generado por el electrodoméstico.
- No utilice wireless probe en otro electrodoméstico que no sea el horno encastrable.
- No utilice wireless probe en un horno microondas.
- Wireless probe se puede limpiar y lavar, pero no lo sumerja durante mucho tiempo en agua.
- Este producto no está destinado a ser utilizado por personas de 12 años o menores de edad.
- El proveedor no será responsable por ningún daño causado por wireless probe debido al uso indebido del dispositivo.
- Limpie wireless probe antes del uso.

- El termómetro puede funcionar en este rango de temperatura: 10 °C a una temperatura máxima interna de 100 °C de la parte metálica. Cuando se selecciona un programa de cocción, la pantalla muestra la temperatura predeterminada, que nunca es superior a los 250°C: la temperatura que se puede seleccionar también se limita a 250°C.
- Si la temperatura de wireless probe excede los 100 °C, la cocción se detendrá y tendrá que retirar wireless probe del horno lo antes posible, con manoplas, para evitar que se dañe.

ELIMINACIÓN Y PROTECCIÓN DEL MEDIO AMBIENTE

AHORRAR Y RESPETAR EL MEDIO AMBIENTE

Siempre que sea posible, llene el horno y evite precalentarlo. Abra la puerta del horno con la menor frecuencia posible, porque el calor de la cavidad se dispersa cada vez que se abre. Para lograr un ahorro de energía significativo, apague el horno entre 5 y 10 minutos antes del final del tiempo de cocción planificado y aproveche el calor residual que el horno continúa generando. Mantenga las juntas limpias y bien colocadas para evitar que el calor se disperse fuera de la cavidad. Si tiene un contrato eléctrico con tarifa horaria, el programa «Cocción diferida» le ayudará a ahorrar energía más fácilmente, ya que le permitirá retrasar el inicio del proceso de cocción hasta el inicio de la franja horaria con tarifa reducida.

GESTIÓN DE RESIDUOS Y PROTECCIÓN DEL MEDIO AMBIENTE

Este electrodoméstico está etiquetado de acuerdo con la directiva europea 2012/19/UE en materia de residuos de aparatos



tos eléctricos y electrónicos (RAEE). Los RAEE contienen tanto sustancias contaminantes (que pueden tener un efecto negativo en el medio ambiente) como elementos básicos (que pueden reutilizarse). Es importante que los RAEE se sometan a tratamientos específicos para desechar y eliminar correctamente los contaminantes y recuperar todos los materiales reutilizables. Las personas desempeñan un papel clave a la hora de garantizar que los RAEE no se conviertan en un problema medioambiental. Para ello, es esencial seguir algunas normas básicas:

- Los RAEE no deben recibir el mismo tratamiento que los residuos domésticos.
- Los RAEE deben llevarse a áreas de recolección específicas gestionadas por el ayuntamiento o por una empresa registrada.

En muchos países puede haber servicios de recogida a domicilio para RAEE de gran tamaño. Al comprar un electrodoméstico nuevo, el antiguo puede devolverse al proveedor (que debe aceptarlo de forma gratuita) siempre y cuando el electrodoméstico antiguo tenga características similares y sea de un tipo equivalente al electrodoméstico adquirido.

! Reglamento RED 2014/53/EU : Por la presente, Candy Hoover Group Srl declara que este equipo radioeléctrico cumple con lo dispuesto por la Directiva 2014/53/UE y con los requisitos legales pertinentes para el mercado UKCA. El texto completo de la declaración de conformidad está disponible en la siguiente dirección web: www.candy-group.com

Parámetros de conexión inalámbrica

A	Tecnología	Wi-Fi	Bluetooth® wireless technology 1)
B	Estándar	IEEE 802.11 b/g/n	Bluetooth® v4.2, BR/EDR, Bluetooth® Low Energy
C	Bandas de frecuencia [MHz]	2401÷2483	2402÷2480
D	Potencia máxima [mW]	100	10

* Según el modelo de horno.

Parámetros inalámbricos del modelo de sonda inalámbrica Et180:

Tecnología	Bluetooth® wireless technology
Estándar	Bluetooth® v4.0, Bluetooth® Low Energy
Bandas de frecuencia [MHz]	2400÷2480
Potencia máxima [mW]	2.5 - (4dBm)

1) La palabra y los logotipos Bluetooth® son marcas registradas propiedad de Bluetooth SIG, Inc., y cualquier uso de dichas marcas por parte de Candy Hoover Group SRL se realiza bajo licencia. Las demás marcas comerciales y nombres comerciales pertenecen a sus respectivos propietarios.

	Datos de bajo consumo según el Reglamento (UE) 2023/826 de la Comisión
<ul style="list-style-type: none"> • Duo Control + (Steam*) • Dual Select • Tri control • Retrò 	<p>Consumo eléctrico del producto en condición de modo apagado: 0,5 W Periodo tras el cual el equipo alcanza automáticamente la condición de modo apagado: 20 min.</p>
<ul style="list-style-type: none"> • Smart dial (+Steam*) • Dual Touch • InstantTouch • Essence Dial • Dual Precision • InstantTimer 	<p>Consumo eléctrico del producto en condición de modo de espera con visualización de información o de estado: 0,8 W Periodo tras el cual el equipo alcanza automáticamente la condición de modo de espera con visualización de información o de estado: 20 min</p>
<ul style="list-style-type: none"> • OneTurn 	<p>Consumo eléctrico del producto en condición de modo de espera con visualización de información o de estado: 0,8 W Periodo tras el cual el equipo alcanza automáticamente la condición de modo de espera con visualización de información o de estado: 20 min. Periodo tras el cual el equipo alcanza automáticamente la condición de espera en red: 20 min</p> <p>Activación del puerto de red inalámbrica: Si el horno no está registrado, siga las instrucciones de registro para habilitar el Wi-Fi. Si el horno está registrado, en el menú Wi-Fi seleccione Wi-Fi y configúrelo en On/Off.</p> <p>Desactivación del puerto de red inalámbrica: Si el horno no está registrado, el módulo Wi-Fi permanece activo durante los primeros 30 minutos después de la activación del horno. Para desactivarlo, espere 30 minutos o, antes de que transcurra ese tiempo, configure el Wi-Fi en Off en el menú Wi-Fi. Si el horno está registrado, en el menú Wi-Fi seleccione Wi-Fi y configúrelo en Off.</p>

* Según el modelo de horno.

ΚΑΛΩΣΗΡΘΑΤΕ

Σας ευχαριστούμε που επιλέξατε το προϊόν μας. Για τη διασφάλιση της ασφάλειάς σας και για να πετύχετε τα καλύτερα αποτελέσματα, σας παρακαλούμε να διαβάσετε προσεκτικά το παρόν εγχειρίδιο, συμπεριλαμβανόμενων των οδηγιών ασφαλείας, και να το φυλάξετε για μελλοντική χρήση.

Πριν εγκαταστήσετε τον φούρνο, σημειώστε τον σειριακό αριθμό, τον οποίο ενδέχεται να

χρειαστείτε για επισκευές. Ελέγξτε για τυχόν ζημιές από τη μεταφορά και συμβουλευτείτε έναν τεχνικό, αν δεν είστε βέβαιοι, πριν από τη χρήση του. Φυλάξτε τα υλικά συσκευασίας μακριά από παιδιά.

ΣΗΜΕΙΩΣΗ: Λάβετε υπόψη ότι τα χαρακτηριστικά και τα εξαρτήματα του φούρνου ενδέχεται να διαφέρουν ανάλογα με το μοντέλο που αγοράσατε

ΟΔΗΓΙΕΣ ΑΣΦΑΛΕΙΑΣ

ΓΕΝΙΚΕΣ ΠΡΟΕΙΔΟΠΟΙΗΣΕΙΣ

- Μη χρησιμοποιείτε ατμοκαθαριστή για εργασίες καθαρισμού.
- Κατά τη χρήση η συσκευή θερμαίνεται. Πρέπει να προσέχετε ώστε να μην αγγίζετε θερμαντικά στοιχεία μέσα στον φούρνο.

Χρήση σύμφωνα με την προβλεπόμενη χρήση

- Χρησιμοποιείτε τον φούρνο μόνο για τον σκοπό για τον οποίο προορίζεται, δηλαδή μόνο για το μαγείρεμα των τροφίμων. Οποιαδήποτε άλλη χρήση, για παράδειγμα ως πηγή θερμότητας, θεωρείται ακατάλληλη και επομένως επικίνδυνη. Ο κατασκευαστής δεν μπορεί να θεωρηθεί υπεύθυνος για τυχόν ζημιές που οφείλονται σε ακατάλληλη, εσφαλμένη ή παράλογη χρήση.

Περιορισμοί χρήσης

- Αυτή η συσκευή δεν προορίζεται για χρήση από άτομα (συμπεριλαμβανομένων των παιδιών) με μειωμένες φυσικές, κινητικές ή διανοητικές ικανότητες ή χωρίς εμπειρία και γνώσεις, εκτός και εάν εποπτεύονται ή έχουν λάβει οδηγίες αναφορικά με τη χρήση της συσκευής από πρόσωπο υπεύθυνο για την ασφάλειά τους.

Τα παιδιά πρέπει να εποπτεύονται συνεχώς ώστε να διασφαλιστεί ότι δεν παίζουν με τη συσκευή.

- ΠΡΟΕΙΔΟΠΟΙΗΣΗ: η συσκευή και τα προσβάσιμα μέρη της ζεσταίνονται κατά τη διάρκεια της χρήσης. Πρέπει να προσέχετε ώστε να μην αγγίζετε θερμαντικά στοιχεία. Παιδιά ηλικίας κάτω των 8 ετών πρέπει να παραμένουν σε απόσταση, εκτός εάν επιβλέπονται συνεχώς.
- ΠΡΟΕΙΔΟΠΟΙΗΣΗ: Διάφορα προσβάσιμα εξαρτήματα ή μέρη (της συσκευής) θερμαίνονται κατά τη χρήση. Τα μικρά παιδιά δεν επιτρέπεται να πλησιάζουν.

ΠΡΟΕΙΔΟΠΟΙΗΣΕΙΣ ΕΓΚΑΤΑΣΤΑΣΗΣ

- Ο φούρνος μπορεί να βρίσκεται ψηλά επάνω σε μια (υψηλή) βάση ή κάτω από τον πάγκο εργασίας.

Πριν από τη στερέωση και σταθεροποίηση, πρέπει να εξασφαλίσετε καλό αερισμό στον χώρο του φούρνου ώστε να επιτρέπεται η σωστή κυκλοφορία του φρέσκου αέρα που απαιτείται για την ψύξη και την προστασία των εσωτερικών μερών. Δημιουργήστε τα ανοίγματα που προσδιορίζονται στις απεικονίσεις ανάλογα με τον τύπο της τοποθέτησης.

Στερεώνετε πάντα τον φούρνο στα έπιπλα με τις βίδες που παρέχονται με τη συσκευή.

- Εάν τα έπιπλα είναι κάλυψη με ένα κάτω μέρος στο πίσω μέρος, παρέχετε ένα άνοιγμα για το καλώδιο τροφοδοσίας.
- Η συσκευή δεν πρέπει να εγκατασταθεί πίσω από διακοσμητική πόρτα για να αποφευχθεί η υπερθέρμανση.
- Εάν απαιτείται η βοήθεια του κατασκευαστή για την αποκατάσταση βλαβών που προκύπτουν από λανθασμένη εγκατάσταση, αυτή η βοήθεια δεν καλύπτεται από την εγγύηση. Πρέπει να τηρούνται οι οδηγίες εγκατάστασης για επαγγελματικά καταρτισμένο προσωπικό.
- Η λανθασμένη εγκατάσταση μπορεί να προκαλέσει βλάβη ή τραυματισμό σε ανθρώπους, ζώα ή αντικείμενα. Ο κατασκευαστής δεν μπορεί να θεωρηθεί υπεύθυνος για τέτοια βλάβη ή τραυματισμό.
- Μετά την αποσυσκευασία της συσκευής, ελέγχετε πάντα ότι δεν έχει υποστεί ζημιά, σε περίπτωση προβλήματος επικοινωνήστε με την υπηρεσία εξυπηρέτησης πελατών πριν από την εγκατάσταση και μη συνδέετε τη συσκευή με την παροχή ρεύματος.
- Τα έπιπλα εγκατάστασης και τα παρακείμενα πρέπει να αντέχουν σε θερμοκρασίες 95°C
- Για την αφαίρεση προστατευτικών φιλμ και διαφημιστικών αυτοκόλλητων στην μπροστινή επιφάνεια του φούρνου πριν την πρώτη χρήση

ΗΛΕΚΤΡΙΚΕΣ ΠΡΟΕΙΔΟΠΟΙΗΣΕΙΣ

- ΣΕ ΠΕΡΙΠΤΩΣΗ ΠΟΥ Ο ΦΟΥΡΝΟΣ ΠΑΡΕΧΕΤΑΙ ΑΠΟ ΤΟΝ ΚΑΤΑΣΚΕΥΑΣΤΗ ΧΩΡΙΣ ΒΥΣΜΑ:

Η ΣΥΣΚΕΥΗ ΔΕΝ ΠΡΕΠΕΙ ΝΑ ΕΙΝΑΙ ΣΥΝΔΕΔΕΜΕΝΗ ΜΕ ΤΗΝ ΠΗΓΗ

ΤΡΟΦΟΔΟΣΙΑΣ ΧΡΗΣΙΜΟΠΟΙΩΝΤΑΣ ΒΥΣΜΑ Η ΠΡΙΖΕΣ, ΑΛΛΑ ΠΡΕΠΕΙ ΝΑ ΕΙΝΑΙ ΑΠΕΥΘΕΙΑΣ ΣΥΝΔΕΔΕΜΕΝΗ ΜΕ ΤΗΝ ΠΑΡΟΧΗ ΡΕΥΜΑΤΟΣ. Το κίτρινο-πράσινο καλώδιο γείωσης δεν πρέπει να διακόπτεται από τον ασφαλειοδιακόπτη.

Η σύνδεση με την πηγή τροφοδοσίας πρέπει να πραγματοποιείται από επαγγελματία με τα κατάλληλα προσόντα, λαμβάνοντας υπόψη την πολικότητα του φούρνου και της πηγής τροφοδοσίας. Η αποσύνδεση πρέπει να επιτυγχάνεται ενσωματώνοντας ένα διακόπτη στη σταθερή καλωδίωση σύμφωνα με τους κανόνες καλωδίωσης

- **ΑΝ Ο ΦΟΥΡΝΟΣ ΠΑΡΕΧΕΤΑΙ ΑΠΟ ΤΟΝ ΚΑΤΑΣΚΕΥΑΣΤΗ ΜΕ ΒΥΣΜΑ:**
Σε περίπτωση ασυμβατότητας μεταξύ της πρίζας και του φις της πρίζας της συσκευής, ζητήστε από έναν πιστοποιημένο ηλεκτρολόγο να αντικαταστήσει την πρίζα με μία άλλη κατάλληλου τύπου. Η πρίζα ή ο ασφαλειοδιακόπτης που χρησιμοποιείται για τη σύνδεση θα πρέπει να είναι εύκολα προσβάσιμος όταν έχει τοποθετηθεί η συσκευή στη θέση της.
Η αποσύνδεση μπορεί να επιτευχθεί έχοντας πρόσβαση στο φις ή ενσωματώνοντας έναν διακόπτη στην σταθερή καλωδίωση σύμφωνα με τους κανόνες καλωδίωσης.
- Αν το καλώδιο παροχής ρεύματος έχει φθαρεί πρέπει να αντικατασταθεί από τον κατασκευαστή ή τον αντιπρόσωπο του σέρβις ή παρόμοια εξουσιοδοτημένα πρόσωπα, προς αποφυγή του κινδύνου.
- Για τυχόν επισκευές, επικοινωνήστε μόνο με το Τμήμα Εξυπηρέτησης Πελατών και ζητήστε τη χρήση γνήσιων ανταλλακτικών.
- Αποσυνδέετε τη συσκευή από την παροχή ηλεκτρικού ρεύματος πριν εκτελέσετε οποιαδήποτε εργασία ή συντήρηση σε αυτήν.
- **ΠΡΟΕΙΔΟΠΟΙΗΣΗ:** βεβαιωθείτε ότι η συσκευή είναι απενεργοποιημένη πριν αντικαταστήσετε τη λάμπα, για να αποφύγετε την πιθανότητα ηλεκτροπληξίας.
- Ο φούρνος πρέπει να σβήσει πριν αφαιρέσετε τα αφαιρούμενα μέρη. Μετά τον καθαρισμό, συναρμολογήστε τα ξανά σύμφωνα με τις οδηγίες.
- Η χρήση οποιασδήποτε ηλεκτρικής συσκευής συνεπάγεται την τήρηση ορισμένων θεμελιωδών κανόνων:
-Μην τραβάτε το καλώδιο τροφοδοσίας για να αποσυνδέσετε τη

συσκευή από την πηγή τροφοδοσίας.

- Μην αγγίζετε τη συσκευή με βρεγμένα ή υγρά χέρια ή πόδια.
- Γενικά δεν συνιστάται η χρήση προσαρμογέων, πολλαπλών υποδοχών και καλωδίων επέκτασης.
- Σε περίπτωση δυσλειτουργίας ή/και κακής λειτουργίας, απενεργοποιήστε τη συσκευή και μην προβείτε σε τροποποιήσεις.
- Οποιαδήποτε επισκευή, εγκατάσταση και συντήρηση που δεν πραγματοποιείται σωστά μπορεί να θέσει σε σοβαρό κίνδυνο τον χρήστη.
- Η κατασκευάστρια εταιρεία δηλώνει ότι δεν αναλαμβάνει καμία ευθύνη για άμεσες ή έμμεσες ζημιές που προκαλούνται από εσφαλμένη εγκατάσταση, συντήρηση ή επισκευή.
Επιπλέον, δεν ευθύνεται για ζημιές που προκαλούνται από την απουσία ή τη διακοπή του συστήματος γείωσης (π.χ. ηλεκτροπληξία).
- ΠΡΟΣΟΧΗ: προκειμένου να αποφευχθεί κίνδυνος λόγω ακούσιας επαναφοράς της θερμικής διακοπής, αυτή η συσκευή δεν πρέπει να τροφοδοτείται μέσω εξωτερικής συσκευής μεταγωγής, όπως χρονοδιακόπτη, ή να συνδέεται σε κύκλωμα που ενεργοποιείται και απενεργοποιείται τακτικά από το βοηθητικό πρόγραμμα.

ΧΡΗΣΗ ΚΑΙ ΣΥΝΤΗΡΗΣΗ

- Το ταψί μαζεύει τα υπολείμματα που στάζουν κατά το μαγείρεμα.
- Τοποθετήστε τον δίσκο Airfry ή την σχάρα με το κοντύτερο τμήμα (προστατευτικά τοιχώματα εμπρός και πίσω) προς το εσωτερικό του φούρνου ώστε να το εμποδίζει να γλιστρήσει προς τα έξω πάρα πολύ. Εάν η σχάρα έχει διακοσμητική μεταλλική μπάρα, τοποθετήστε την προς τα έξω έτσι ώστε το λογότυπο της μάρκας να είναι ορατό. Για τη σωστή τοποθέτηση ανατρέξτε επίσης στην εικόνα στην ενότητα Αξεσουάρ αυτού του εγχειριδίου χρήσης.
- Μη χρησιμοποιείτε σκληρά λειαντικά καθαριστικά ή αιχμηρές μεταλλικές ξύστρες για να καθαρίσετε τα τζάμια της πόρτας του φούρνου επειδή μπορούν να γρατζουνίσουν την επιφάνεια, με ενδεχόμενη συνέπεια τη θραύση του τζαμιού.
- Χρησιμοποιήστε μόνο τον αισθητήρα θερμοκρασίας που συνιστάται για αυτόν τον φούρνο.
- Μια παρατεταμένη διακοπή παροχής ρεύματος κατά τη διάρκεια μιας φάσης μαγειρέματος μπορεί να προκαλέσει δυσλειτουργία

της οθόνης. Σε αυτή την περίπτωση επικοινωνήστε με την εξυπηρέτηση πελατών.

- ΠΡΟΕΙΔΟΠΟΙΗΣΗ: Μην επενδύετε τους τοίχους του φούρνου με αλουμινόχαρτο ή προστασία μιας χρήσης που διατίθεται από τα καταστήματα. Αλουμινόχαρτο ή οποιαδήποτε άλλη προστασία, σε άμεση επαφή με το καυτό σμάλτο, κινδυνεύει να λιώσει και να αλλοιώσει το σμάλτο των εσωτερικών χώρων.
- ΠΡΟΕΙΔΟΠΟΙΗΣΗ: Μην αφαιρείτε ποτέ το στεγανοποιητικό της πόρτας του φούρνου.
- ΠΡΟΕΙΔΟΠΟΙΗΣΗ: Μην τοποθετείτε φαγητό απευθείας στις σχάρες του φούρνου. Χρησιμοποιείτε πάντα λαδόκολλα ή/και κατάλληλα ταψιά ή ταψιά.
- Πλύνετε όλα τα εξαρτήματα πριν από την πρώτη χρήση με διάλυμα ζεστού νερού και υγρού απορρυπαντικού.

ΠΡΟΕΙΔΟΠΟΙΗΣΕΙΣ (*ΓΙΑ ΦΟΥΡΝΟΥΣ ΜΕ ΠΥΡΟΛΥΣΗ)

- Πριν από τον καθαρισμό πρέπει να απομακρυνθούν τα επιπλέον υγρά που έχουν χυθεί.
- ΠΡΟΕΙΔΟΠΟΙΗΣΗ: πριν ξεκινήσετε τον αυτόματο κύκλο καθαρισμού:
 - Καθαρίστε την πόρτα του φούρνου.
 - Απομακρύνετε τυχόν μεγάλα ή χοντρά υπολείμματα φαγητού από το εσωτερικό του φούρνου, με ένα νωπό σφουγγάρι. Μην χρησιμοποιείτε απορρυπαντικά.
 - Αφαιρέστε όλα τα εξαρτήματα και το κιτ ράγας ολίσθησης (εάν υπάρχει).
- Στους φούρνους που διαθέτουν αισθητήρα κρέατος, πριν από την εκτέλεση του κύκλου καθαρισμού, απαιτείται κλείσιμο της οπής με το παρεχόμενο παξιμάδι. Κλείνετε πάντα την οπή με το παξιμάδι όταν δεν χρησιμοποιείται ο αισθητήρας κρέατος.
- Κατά τη διάρκεια της διαδικασίας πυρολυτικού καθαρισμού (εάν διατίθεται), οι επιφάνειες ενδέχεται να θερμανθούν περισσότερο από το συνηθισμένο και τα παιδιά θα πρέπει να κρατούνται μακριά.
- Εάν έχει τοποθετηθεί εστία πάνω από τον φούρνο, μην χρησιμοποιείτε ποτέ την εστία ενώ ταυτόχρονα λειτουργεί το Pyrolizer, αυτό θα αποτρέψει την υπερθέρμανση της εστίας.

ΠΡΟΕΙΔΟΠΟΙΗΣΕΙΣ (*ΓΙΑ ΕΥΚΟΛΟ ΑΤΜΟ)

- ΠΡΟΕΙΔΟΠΟΙΗΣΗ: Κίνδυνος εγκαύματος και ζημιάς στη συσκευή: χρησιμοποιώντας τη λειτουργία ατμού ο απελευθερωμένος ατμός

μπορεί να προκαλέσει εγκαύματα: Ανοίξτε την πόρτα προσεκτικά για να αποφύγετε τραυματισμούς μετά τη χρήση μιας λειτουργίας μαγειρέματος με ατμό

- Χρησιμοποιείτε μόνο πόσιμο νερό για τις λειτουργίες ατμού.

ΠΡΟΕΙΔΟΠΟΙΗΣΕΙΣ (*ΓΙΑ ΔΟΧΕΙΟ ΑΤΜΟΥ)

- ΠΡΟΕΙΔΟΠΟΙΗΣΗ: Κίνδυνος εγκαύματος και ζημιάς στη συσκευή: χρησιμοποιώντας τη λειτουργία ατμού ο απελευθερωμένος ατμός μπορεί να προκαλέσει εγκαύματα: Ανοίξτε την πόρτα προσεκτικά για να αποφύγετε τραυματισμούς μετά τη χρήση μιας λειτουργίας μαγειρέματος με ατμό
- ΠΡΟΕΙΔΟΠΟΙΗΣΗ: Μετά τη χρήση, τυχόν εναπομένον νερό στο δοχείο μπορεί να είναι ακόμα καυτό. Να το χειρίζεστε με προσοχή.
- Σημειώστε ότι το δοχείο ατμού προορίζεται για χρήση μόνο μέσα σε φούρνο. Μη χρησιμοποιείτε το δοχείο ατμού σε εστίες ή επάνω σε ανοιχτή φλόγα.
- Δεν συνιστάται η τοποθέτηση του δοχείου στο πλυντήριο πιάτων. Το πλένετε στο χέρι με κανονικό υγρό για τα πιάτα.
- Μη χρησιμοποιείτε σκληρά λειαντικά καθαριστικά ή αιχμηρά μεταλλικά ξέστρα στο δοχείο ατμού.

ΠΡΟΕΙΔΟΠΟΙΗΣΕΙΣ ΑΙΣΘΗΤΗΡΑ ΕΝΣΩΜΑΤΟΣ ΘΕΡΜΟΚΡΑΣΙΑΣ*

- Όταν επιλέγετε ένα πρόγραμμα μαγειρέματος, στην ψηφιακή οθόνη εμφανίζεται ο προκαθορισμένος χρόνος μαγειρέματος ο οποίος ποτέ δεν ξεπερνά τους 200°C. Οι θερμοκρασίες που μπορείτε να επιλέξετε επίσης δεν μπορούν να ξεπερνούν τους 200°C.

ΠΡΟΕΙΔΟΠΟΙΗΣΕΙΣ ΑΣΥΡΜΑΤΟΥ ΑΙΣΘΗΤΗΡΑ ΘΕΡΜΟΚΡΑΣΙΑΣ*

- Αυτό το προϊόν προορίζεται αποκλειστικά για συσκευές φούρνου. Θα πρέπει να χρησιμοποιείται μόνο όπως περιγράφεται στο παρόν εγχειρίδιο χρήσης.
- ΜΗΝ ΑΓΓΙΖΕΤΕ το αισθητήριο wireless probe ΜΕ ΓΥΜΝΑ ΧΕΡΙΑ ΑΜΕΣΩΣ ΜΕΤΑ ΤΟ ΜΑΓΕΙΡΕΜΑ. Να φοράτε πάντα γάντια φούρνου για να αφαιρέσετε το αισθητήριο wireless probe από το φαγητό μετά το μαγείρεμα.
- Κατά τη διάρκεια του μαγειρέματος, πρέπει να ΤΟΠΟΘΕΤΗΣΕΤΕ ΠΛΗΡΩΣ στο φαγητό τη μεταλλική ράβδο του wireless probe έως το ΜΑΥΡΟ κεραμικό ΑΚΡΟ της.

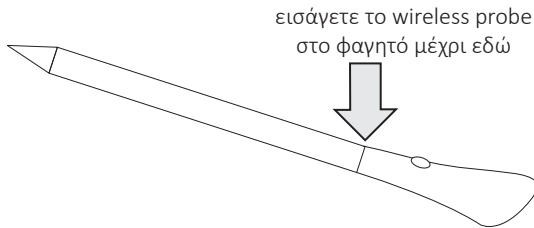

- Μην εκθέτετε το μεταλλικό τμήμα του αισθητήριου wireless probe στη θερμότητα που παράγεται απευθείας από τον φούρνο. Μην εκθέτετε το μεταλλικό τμήμα του αισθητήριου wireless probe στη θερμότητα που παράγεται από τη συσκευή.
- Μη χρησιμοποιείτε το αισθητήριο wireless probe σε άλλη συσκευή εκτός από τον εντοιχιζόμενο φούρνο.
- Μη χρησιμοποιείτε το wireless probe σε φούρνο μικροκυμάτων.
- Το wireless probe μπορεί να καθαριστεί και να πλυθεί, αλλά δεν πρέπει να βυθίζεται για πολύ ώρα στο νερό.
- Αυτό το προϊόν δεν προορίζεται για χρήση από άτομα ηλικίας 12 ετών και κάτω.
- Ο προμηθευτής δεν θα είναι υπεύθυνος για οποιαδήποτε βλάβη του wireless probe λόγω κακής χρήσης της συσκευής.
- Καθαρίζετε το wireless probe πριν τη χρήση.
- Το αισθητήριο μπορεί να λειτουργήσει σε εύρος θερμοκρασίας: 10 °C έως 100 °C μέγιστη εσωτερική θερμοκρασία του μεταλλικού τμήματος. Όταν επιλέγετε ένα πρόγραμμα μαγειρέματος, στην ψηφιακή οθόνη εμφανίζεται ο προκαθορισμένος χρόνος μαγειρέματος ο οποίος ποτέ δεν ξεπερνά τους 250°C. Οι θερμοκρασίες που μπορείτε να επιλέξετε επίσης δεν μπορούν να ξεπερνούν τους 250°C..
- Εάν η θερμοκρασία του wireless probe ξεπεράσει τους 100°C, το μαγείρεμα θα σταματήσει και το wireless probe πρέπει να αφαιρεθεί από το φούρνο όσο το δυνατόν συντομότερα, φορώντας γάντια, για να αποφευχθεί η ζημιά στο αισθητήριο.

ΠΡΟΣΤΑΣΙΑ ΤΟΥ ΠΕΡΙΒΑΛΛΟΝΤΟΣ ΚΑΙ ΑΠΟΡΡΙΨΗ

ΑΠΟΘΗΚΕΥΣΗ ΚΑΙ ΣΕΒΑΣΜΟΣ ΣΤΟ ΠΕΡΙΒΑΛΛΟΝ

Όπου είναι δυνατόν, αποφύγετε την προθέρμανση του φούρνου και προσπαθήστε πάντα να τον γεμίζετε.

Να ανοίγετε την πόρτα του φούρνου όσο πιο σπάνια γίνεται, γιατί η θερμότητα από την κοιλότητα διασκορπίζεται κάθε φορά που (η πόρτα) ανοίγει. Για σημαντική εξοικονόμηση ενέργειας, σβήστε το φούρνο μεταξύ 5 και 10 λεπτών πριν από το προγραμματισμένο τέλος του χρόνου μαγειρέματος και χρησιμοποιήστε την υπολειπόμενη θερμότητα που συνεχίζει να παράγει ο φούρνος. Διατηρήστε τις τσιμούχες καθαρές και σε τάξη, για να αποφύγετε τυχόν διασπορά θερμότητας έξω από την κοιλότητα. Αν έχετε συμβόλαιο ηλεκτρικής ενέργειας με ωριαία χρέωση, το πρόγραμμα “καθυστερημένο μαγείρεμα” κάνει την εξοικονόμηση ενέργειας πιο απλή, μετακινώντας τη διαδικασία μαγειρέματος για να ξεκινήσει από τη μειωμένη χρονοθυρίδα.

ΔΙΑΧΕΙΡΙΣΗ ΑΠΟΒΛΗΤΩΝ ΚΑΙ ΠΡΟΣΤΑΣΙΑ ΠΕΡΙΒΑΛΛΟΝΤΟΣ

Αυτή η συσκευή φέρει επισήμανση σύμφωνα με την Ευρωπαϊκή Οδηγία 2012/19/ΕΕ σχετικά με τις ηλεκτρικές και ηλεκτρονικές συσκευές (ΑΗΗΕ). Τα ΑΗΗΕ (Απόβλητα Ηλεκτρικού και Ηλεκτρονικού Εξοπλισμού) περιέχουν τόσο ρυπογόνες ουσίες (που μπορούν



να έχουν αρνητικές επιπτώσεις στο περιβάλλον) όσο και βασικά δομικά στοιχεία (που μπορούν να επαναχρησιμοποιηθούν).

Είναι σημαντικό τα ΑΗΗΕ (Απόβλητα Ηλεκτρικού και Ηλεκτρονικού Εξοπλισμού) να υποβληθούν σε συγκεκριμένες επεξεργασίες για την σωστή απομάκρυνση και απόρριψη των ρύπων και ανάκτηση όλων των υλικών. Τα φυσικά πρόσωπα μπορούν να παίξουν σημαντικό ρόλο στη διασφάλιση ότι τα ΑΗΗΕ

(Απόβλητα Ηλεκτρικού και Ηλεκτρονικού Εξοπλισμού) δεν θα γίνουν περιβαλλοντικό πρόβλημα είναι σημαντικό να ακολουθήσετε μερικούς βασικούς κανόνες:

- Τα ΑΗΗΕ (Απόβλητα Ηλεκτρικού και Ηλεκτρονικού Εξοπλισμού) δεν πρέπει να αντιμετωπίζονται ως οικιακά απόβλητα.
- Τα ΑΗΗΕ (Απόβλητα Ηλεκτρικού και Ηλεκτρονικού Εξοπλισμού) θα πρέπει να μεταφέρονται σε ειδικούς χώρους συλλογής που διαχειρίζονται από το δημοτικό συμβούλιο ή από μια εξουσιοδοτημένη εταιρεία.
- Σε πολλές χώρες, οι εγχώριοι χώροι συλλογής ενδέχεται να είναι διαθέσιμοι για μεγάλα ΑΗΗΕ (ηλεκτρικές και ηλεκτρονικές συσκευές). Όταν αγοράζετε μια νέα συσκευή, η παλιά μπορεί να επιστραφεί στον πωλητή που πρέπει να την αποδεχτεί δωρεάν ως εφάπαξ, αρκεί η συσκευή να είναι ισοδύναμου τύπου και να έχει τις ίδιες λειτουργίες με την αγορασμένη συσκευή.

! Κανονισμός RED 2014/53/EU : Δια του παρόντος, η Candy Hoover Group Srl δηλώνει ότι ο ραδιοεξοπλισμός συμμορφώνεται με την οδηγία 2014/53/ΕΕ και με τις σχετικές νομοθετικές απαιτήσεις για την αγορά του Η.Β. Το πλήρες κείμενο της δήλωσης συμμόρφωσης είναι διαθέσιμο στο διαδίκτυο στην ακόλουθη διεύθυνση: www.candy-group.com

Παράμετροι ασύρματης σύνδεσης

A	Τεχνολογία	Wi-Fi	Bluetooth® wireless technology 1)
B	Βασική	IEEE 802.11 b/g/n	Bluetooth® v4.2, BR/EDR, Bluetooth® Low Energy
C	Ζώνη συχνότητας [MHz]	2401±2483	2402±2480
D	Μέγιστη ισχύς [mW]	100	10

Ασύρματο μοντέλο αισθητήρα Et180 Ασύρματες παράμετροι:

Τεχνολογία	Bluetooth® wireless technology
Βασική	Bluetooth® v4.0, Bluetooth® Low Energy
Ζώνη συχνοτήτων [MHz]	2400÷2480
Μέγιστη ισχύς [mW]	2.5 - (4dBm)

1) Το λεκτικό σήμα Bluetooth® και τα λογότυπα είναι καταχωρημένα σήματα που ανήκουν στη Bluetooth SIG, Inc. και οποιαδήποτε χρήση αυτών των αναγνωριστικών από την Candy Hoover Group SRL γίνεται βάσει άδειας. Άλλα σήματα και εμπορικές ονομασίες είναι ιδιοκτησία των αντίστοιχων κατόχων τους.

	Δεδομένα χαμηλής κατανάλωσης ενέργειας σύμφωνα με τον κανονισμό (ΕΕ) 2023/826 της Επιτροπής
<ul style="list-style-type: none">• Duo Control + (Steam*)• Dual Select• Tri control• Retrò	Κατανάλωση ενέργειας του προϊόντος σε κατάσταση εκτός λειτουργίας: 0,5 W Η περίοδος μετά την οποία ο εξοπλισμός φτάνει αυτόματα στην κατάσταση εκτός λειτουργίας: 20 λεπ.
<ul style="list-style-type: none">• Smart dial (+Steam*)• Dual Touch• InstantTouch• Essence Dial• Dual Precision• InstantTimer	Κατανάλωση ενέργειας του προϊόντος σε κατάσταση αναμονής με εμφάνιση πληροφοριών ή κατάστασης: 0,8 W Περίοδος μετά την οποία ο εξοπλισμός φτάνει αυτόματα σε κατάσταση αναμονής με εμφάνιση πληροφοριών ή κατάστασης: 20 λεπ.
<ul style="list-style-type: none">• OneTurn	Κατανάλωση ενέργειας του προϊόντος σε κατάσταση αναμονής με εμφάνιση πληροφοριών ή κατάστασης: 0,8 W Περίοδος μετά την οποία ο εξοπλισμός φτάνει αυτόματα σε κατάσταση αναμονής με εμφάνιση πληροφοριών ή κατάστασης: 20 λεπ. Η περίοδος μετά την οποία ο εξοπλισμός φτάνει αυτόματα στην κατάσταση αναμονής μέσω δικτύου: 20 λεπ. Ενεργοποίηση της θύρας ασύρματου δικτύου: Εάν ο φούρνος δεν είναι καταχωρημένος, ακολουθήστε τις οδηγίες καταχώρησης για να ενεργοποιήσετε το Wi-Fi. Εάν ο φούρνος είναι καταχωρημένος, στο μενού Wi-Fi επιλέξτε Wi-Fi και ρυθμίστε το σε On ή hOn. Απενεργοποίηση της θύρας ασύρματου δικτύου: Εάν ο φούρνος δεν είναι καταχωρημένος, η μονάδα Wi-Fi είναι ενεργή για τα πρώτα 30 λεπτά μετά την ενεργοποίηση του φούρνου. Για να την απενεργοποιήσετε, περιμένετε 30 λεπτά ή, πριν από τη λήξη αυτού του χρόνου, ρυθμίστε το Wi-Fi σε Off στο μενού Wi-Fi. Εάν ο φούρνος είναι καταχωρημένος, στο μενού Wi-Fi επιλέξτε Wi-Fi και ρυθμίστε το σε Off.

WELKOM

Bedankt dat u voor ons product heeft gekozen. Lees deze handleiding zorgvuldig door, inclusief de veiligheidsinstructies, om uw veiligheid te garanderen en de beste resultaten te verkrijgen, en bewaar de handleiding voor toekomstig gebruik. Voordat u de oven installeert, noteert u het serienummer, dat u mogelijk nodig hebt voor reparaties. Controleer op eventuele schade die is

ontstaan tijdens het transport en raadpleeg vóór gebruik een technicus als u twijfelt. Houd verpakkingsmateriaal uit de buurt van kinderen.

OPMERKING: Houd er rekening mee dat de functies en accessoires van de oven kunnen verschillen afhankelijk van het model dat u hebt gekocht.

VEILIGHEIDSINSTRUCTIES

ALGEMENE WAARSCHUWINGEN

- Gebruik geen stoomreiniger voor reinigingswerkzaamheden.
- Tijdens het gebruik wordt het apparaat heet. Voorkom aanraking van de verwarmingselementen in de oven.

Gebruiken in overeenstemming met het beoogde gebruik

- Gebruik de oven uitsluitend voor het beoogde doel: het bereiden van voedsel. Ieder ander soort gebruik, bijvoorbeeld als warmtebron, wordt als oneigenlijk en daarom gevaarlijk beschouwd. De fabrikant kan niet aansprakelijk worden gesteld voor schade voortkomend uit oneigenlijk, onjuist of nodeloos gebruik.

Gebruiksbeperkingen

- Dit apparaat mag niet worden gebruikt door personen (waaronder kinderen) met verminderde fysieke, zintuiglijke of geestelijke vermogens of met een gebrek aan kennis en ervaring, tenzij deze personen door iemand die verantwoordelijk is voor hun veiligheid onder toezicht worden gehouden of instructies hebben gekregen over de werking van het apparaat. Houd kinderen in de gaten, om te voorkomen dat zij met het apparaat spelen..
- **WAARSCHUWING:** Tijdens het gebruik worden het apparaat en de toegankelijke delen ervan heet. Zorg ervoor dat u de verwarmingselementen niet aanraakt. Kinderen jonger dan 8 jaar moeten uit de buurt blijven, tenzij ze voortdurend onder toezicht staan.
- **WAARSCHUWING:** Toegankelijke delen kunnen heet worden tijdens het gebruik. Houd kleine kinderen uit de buurt.

INSTALLATIEWAARSCHUWINGEN

- De oven kan zich hoger op in een kast of onder een aanrecht bevinden. Vóór de bevestiging moet u zorgen voor een goede

ventilatie in de ovenruimte, om een goede circulatie mogelijk te maken van de frisse lucht die nodig is voor het koelen en beschermen van de interne delen. Maak de openingen zoals aangegeven op de illustraties, afhankelijk van het type fitting. Bevestig de oven altijd aan de meubels met de met het apparaat meegeleverde schroeven.

- Indien het toestel aan de achterzijde voorzien is van een afdekking, maak dan een opening voor de stroomkabel.
- Om oververhitting te voorkomen mag het apparaat niet achter een decoratieve deur worden geïnstalleerd.
- Als de service van de fabrikant vereist is om storingen te corrigeren die het gevolg zijn van onjuiste installatie, wordt deze service niet gedekt door de garantie. De installatie-instructies voor professioneel gekwalificeerd personeel moeten worden gevolgd.
- Een onjuiste installatie kan schade of persoonlijk letsel veroorzaken aan personen, dieren of eigendommen. De fabrikant kan niet aansprakelijk worden gesteld voor dergelijke schade of letsel.
- Controleer na het uitpakken altijd of het apparaat niet beschadigd is, neem in geval van problemen contact op met de klantenservice voordat u het apparaat installeert en sluit het niet aan op de voeding.
- Het meubilair waarin wordt geïnstalleerd en de aangrenzende meubelen moeten bestand zijn tegen temperaturen van 95°C.
- Verwijder beschermfolie en reclamestickers op de voorkant van de oven voor het eerste gebruik.

ELEKTRISCHE WAARSCHUWINGEN

- Als de oven door de fabrikant zonder stekker wordt geleverd: HET APPARAAT MAG NIET OP DE VOEDINGSBRON WORDEN AANGESLOTEN DOOR MIDDEL VAN STEKKERS OF CONTACTDOZEN, MAAR MOET RECHTSTREEKS OP HET ELEKTRICITEITSNET WORDEN AANGESLOTEN. De groen-gele aardingsleiding mag niet door de scheidingschakelaar onderbroken worden. De aansluiting op de krachtbron moet worden uitgevoerd door een voldoende gekwalificeerde professional die rekening houdt met de polariteit van de oven en van de krachtbron. De uitschakeling moet worden bereikt door het opnemen van een schakelaar in de vaste bedrading in overeenstemming met de bedradingsregels.
- Als de oven door de fabrikant met de stekker is geleverd:

Vraag in geval van incompatibiliteit tussen het stopcontact en de apparaatstekker een erkende elektricien om het stopcontact door een ander geschikt type te vervangen. Het stopcontact of de omnipo-laire scheidingsschakelaar gebruikt voor de aansluiting moet makkelijk toegankelijk zijn wanneer het apparaat wordt geïnstalleerd. De uitschakeling kan worden bereikt met een toegankelijke stekker of door het opnemen van een schakelaar in de vaste bedrading in overeenstemming met de bedradingsregels.

- Als het netsnoer beschadigd is, moet het worden vervangen door de fabrikant, diens servicevertegenwoordiger of vergelijkbaar gekwalificeerde personen om gevaar te voorkomen.
- Laat alle reparaties uitsluitend over aan de klantenserviceafdeling en vraag om het gebruik van originele reserveonderdelen.
- Trek de stekker van het apparaat uit het stopcontact voordat u werkzaamheden of onderhoud uitvoert.
- **WAARSCHUWING:** Zorg ervoor dat het apparaat uitgeschakeld is voordat u de lamp vervangt, om de mogelijkheid van elektrische schokken te voorkomen.
- De oven moet worden uitgeschakeld voordat u de verwijderbare onderdelen verwijdert. Plaats na het reinigen terug volgens de instructies.
- Het gebruik van een elektrisch apparaat brengt de inachtneming van bepaalde fundamentele regels met zich mee:
 - Trek niet aan de stroomkabel om de stekker van het apparaat uit het stopcontact te halen.
 - Raak het apparaat niet aan met natte of vochtige handen of voeten.
 - Over het algemeen wordt het gebruik van adapters, stekkerdozen en verlengkabels afgeraden.
 - In geval van storing en/of slechte werking, het apparaat uitschakelen en het niet manipuleren.
- Niet correct uitgevoerde reparaties, installatie en onderhoud kunnen de gebruiker ernstig in gevaar brengen.
- De fabrikant verklaart hierbij dat het geen verantwoordelijkheid aanvaardt voor directe of indirecte schade veroorzaakt door onjuiste installatie, onderhoud of reparatiewerkzaamheden. Bovendien is hij niet aansprakelijk voor schade veroorzaakt door de afwezigheid of onderbreking van het aardingssysteem (bijv. elektrische schokken).

- LET OP: Om ieder risico veroorzaakt door het per ongeluk resetten van het thermische uitschakelapparaat te voorkomen, mag het apparaat niet worden gevoed door een extern schakeltoestel, zoals een timer, of worden aangesloten op een circuit dat regelmatig wordt in- en uitgeschakeld.

GEBRUIK EN ONDERHOUD

- De lekbak vangt de resten op die tijdens het koken druppelen.
- Plaats de Airfryer-lade of het rooster met het kortere gedeelte (tussen de inkeping en de rand) naar de binnenkant van de oven gericht om te voorkomen dat het te ver naar buiten schuift.
- Als het rooster een decoratieve metalen stang heeft, plaats deze dan naar buiten zodat het merk logo zichtbaar blijft.
- Raadpleeg voor de juiste plaatsing ook de afbeelding in de sectie accessoires van deze handleiding.
- Gebruik voor het reinigen van ovendeurruiten geen agressieve of schurende reinigingsmiddelen of scherpe metalen schrapers, omdat het glasoppervlak hierdoor bekrast kan raken, wat kan leiden tot breuk van het glas.
- Gebruik uitsluitend de temperatuursonde die voor deze oven wordt aanbevolen.
- Een lange stroomstoring tijdens een voorkomende kookfase kan een storing van de monitor veroorzaken. Neem in dit geval contact op met de klantenservice.
- WAARSCHUWING: Bedek de ovenwanden niet met aluminiumfolie of wegwerpbescherming die u in winkels kunt kopen. Aluminiumfolie of andere soorten bescherming kan smelten wanneer het in direct contact komt met het hete email, waardoor het email aan de binnenkant beschadigd kan raken.
- WAARSCHUWING: Verwijder nooit de ovendeurafdichting.
- WAARSCHUWING: Plaats geen voedsel in direct contact met de ovenroosters. Gebruik altijd bakpapier en/of speciale bakplaten of pyrophyll voor voedsel.
- Was alle accessoires voor het eerste gebruik met een oplossing van heet water en afwasmiddel.

WAARSCHUWINGEN (*VOOR PYRO-OVENS)

- Maak waar veel gemorst is eerst schoon, alvorens te reinigen.
- WAARSCHUWING: Voordat u de automatische reinigingscyclus begint:
 - Maak de ovendeur schoon.

-Verwijder grote of grove etensresten van de binnenkant van de oven met een vochtige spons. Gebruik geen schoonmaakmiddelen.

-Verwijder alle accessoires en de schuifrekset (waar aanwezig);

- In ovens met vleessonde is het noodzakelijk, voordat tot de reinigingscyclus wordt overgegaan, de opening te sluiten met de meegeleverde bout. Sluit de opening altijd met de bout wanneer de vleessonde niet wordt gebruikt.
- Tijdens het pyrolytisch reinigingsproces (indien beschikbaar) kunnen de oppervlakken heter worden dan normaal en kinderen moeten uit de buurt worden gehouden.
- Alser zich een kookplaat boven de oven bevindt, mag u de kookplaat nooit gebruiken terwijl het pyrolytische reinigingssysteem werkt, om oververhitting van de kookplaat te voorkomen.

WAARSCHUWINGEN (*VOOR GEMAKKELIJKE STOOM)

- **WAARSCHUWING:** Gevaar voor brandwonden en schade aan het apparaat: bij gebruik van de stoomfunctie kan de vrijgekomen stoom brandwonden veroorzaken: Open de deur voorzichtig om letsel na gebruik van een kookfunctie met stoom te voorkomen.
- Gebruik alleen drinkwater voor stoomfuncties.

WAARSCHUWINGEN (*VOOR STOOBBAKJE)

- **WAARSCHUWING:** Gevaar voor brandwonden en schade aan het apparaat: bij gebruik van de stoomfunctie kan de vrijgekomen stoom brandwonden veroorzaken: Open de deur voorzichtig om letsel na gebruik van een kookfunctie met stoom te voorkomen.
- **WAARSCHUWING:** Na gebruik kan het resterende water in het bakje nog heet zijn. Wees voorzichtig.
- Houd er rekening mee dat het stoombakje alleen bedoeld is voor gebruik in een oven. Gebruik het stoombakje niet op een kookplaat of op open vuur.
- Het wordt afgeraden om het bakje in de vaatwasser te doen. Met de hand met gewoon afwasmiddel afwassen.
- Gebruik geen sterk schurende reinigingsmiddelen of scherpe metalen schrapers op het stoombakje.

WAARSCHUWINGEN BEDRADE TEMPERATUURSONDE*

- Wanneer een kookprogramma wordt geselecteerd, toont het display de standaard temperatuur, maar nooit hoger dan 200 ° C: de selecteerbare temperatuur is ook beperkt tot 200 ° C.

WAARSCHUWINGEN DRAADLOZE TEMPERATUURSONDE*

- Dit product is uitsluitend voor oventoepassingen. Het mag alleen worden gebruikt zoals beschreven staat in deze gebruikershandleiding.
- **RAAK** de wireless probe **NIET AAN MET BLOTE HANDEN VLAK NA EEN BEREIDING**. Draag altijd ovenhandschoenen om de wireless probe uit het voedsel te verwijderen na de bereiding.
- De metalen wireless probe-staaf moet tijdens de bereiding **VOLLEDIG** in het voedsel **ZIJN GESTOKEN**, tot aan de **ZWARTE** keramische **RAND**.

Plaats de wireless probe tot hier
in het voedsel

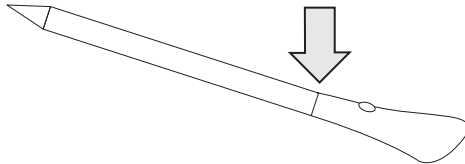

- Stel het metalen gedeelte van de wireless probe niet rechtstreeks bloot aan de warmte die door de oven wordt gegenereerd. Stel het metalen gedeelte van de wireless probe niet bloot aan de warmte die door het apparaat wordt gegenereerd.
- Gebruik de wireless probe niet in een ander apparaat dan de ingebouwde oven.
- Gebruik de wireless probe niet in een magnetron.
- De wireless probe kan worden gereinigd en gewassen, maar mag niet lang in water ondergedompeld blijven.
- Dit product is niet bedoeld voor gebruik door personen van 12 jaar en jonger.
- De leverancier is niet aansprakelijk voor schade aan de wireless probe door een verkeerd gebruik van het apparaat.
- Reinig de wireless probe voor het gebruik.
- De sonde kan werken in het volgende temperatuurbereik: 10°C tot een interne maximumtemperatuur van 100°C van het metalen gedeelte. Wanneer een kookprogramma wordt geselecteerd, toont het display de standaard temperatuur, maar nooit hoger dan 250 °C: de selecteerbare temperatuur is ook beperkt tot 250 °C.
- Als de wireless probe-temperatuur hoger wordt dan 100°C, stopt de bereiding en moet de wireless probe zo snel mogelijk uit de oven worden verwijderd, met handschoenen aan, om schade aan de sonde te voorkomen.

MILIEUBESCHERMING EN VERWIJDERING

MILIEUBESCHERMING

Voorkom indien mogelijk voorverwarming van de oven en probeer deze altijd te vullen. Open de oven deur zo weinig mogelijk, omdat er warmte uit de ruimte verloren gaat iedere keer als hij geopend wordt. Om aanzienlijk op energie te besparen, de oven uitschakelen tussen 5 en 10 minuten voor het geplande einde van de bereidingsstijd en de restwarmte gebruiken die de oven blijft produceren. Houd de afdichting schoon en in orde, om warmteverlies buiten de ruimte te voorkomen. Als u een elektriciteitscontract hebt met een uurtarief, maakt het programma "uitgestelde bereiding" het besparen van energie eenvoudiger, door het bereidingsproces te laten starten in het tijdvenster met gereduceerd tarief.

AFVALBEHEER EN MILIEUBESCHERMING

Dit apparaat is gemarkeerd in overeenstemming met de Europese Richtlijn 2012/19/EG betreffende afgedankte elektrische en elektronische apparatuur (AEEA). De AEEA bevat zowel vervuilende stoffen (die



een negatief effect op het milieu kunnen hebben) als basiscomponenten (die hergebruikt kunnen worden).

Het is belangrijk dat de AEEA specifieke behandelingen ondergaat om de vervuilende stoffen op de juiste wijze te verwijderen en af te voeren en alle materialen terug te winnen. Individuen kunnen een belangrijke rol spelen om ervoor te zorgen dat de AEEA geen milieuprobleem wordt; het is van essentieel belang om enkele basisregels te volgen:

- De AEEA mag niet worden behandeld als huishoudelijk afval;
- De AEEA moet naar speciale inzamelgebieden worden gebracht, die beheerd worden door het gemeentebestuur of een geregistreerd bedrijf.

In veel landen wordt grote AEEA thuis opgehaald. Wanneer u een nieuw apparaat koopt, kan het oude teruggegeven worden aan de leverancier die het gratis moet accepteren met dien verstande dat het apparaat van een gelijkwaardig type is en dezelfde functies heeft als het gekochte apparaat.

 RED-verordening 2014/53/EU : Candy Hoover Group Srl verklaart dat de radioapparatuur voldoet aan Richtlijn 2014/53/EU en aan de desbetreffende wettelijke voorschriften voor de VK-markt. De volledige tekst van de conformiteitsverklaring is beschikbaar op het volgende internetadres: www.candy-group.com

Draadloze parameters

A	Technologie	Wi-Fi	Bluetooth® wireless technology 1)
B	Standaard	IEEE 802.11 b/g/n	Bluetooth® v4.2, BR/EDR, Bluetooth® Low Energy
C	Frequentieband(en) [MHz]	2401÷2483	2402÷2480
D	Maximaal vermogen [mW]	100	10

Draadloze probe model Et180 Draadloze parameters:

Technologie	Bluetooth® wireless technology
Standaard	Bluetooth® v4.0, Bluetooth® Low Energy
Frequentieband(en) [MHz]	2400÷2480
Maximaal vermogen [mW]	2.5 - (4dBm)

1) Het woordmerk en de logo's van Bluetooth® zijn geregistreerde handelsmerken van Bluetooth SIG, Inc. en elk gebruik van deze merken door Candy Hoover Group SRL gebeurt onder licentie. Andere handelsmerken en handelsnamen zijn eigendom van hun respectieve eigenaren.

Gegevens laag energieverbruik volgens Verordening (EU) 2023/826 van de Commissie	
<ul style="list-style-type: none"> • Duo Control + (Steam*) • Dual Select • Tri control • Retrò 	<p>Stroomverbruik van het product in uitgeschakelde toestand: 0,5 W Periode waarna de apparatuur automatisch de uitgeschakelde toestand bereikt: 20 min.</p>
<ul style="list-style-type: none"> • Smart dial (+Steam*) • Dual Touch • InstantTouch • Essence Dial • Dual Precision • InstantTimer 	<p>Stroomverbruik van het product in stand-bymodus met informatie- of statusweergave: 0,8 W Periode waarna de apparatuur automatisch in stand-bymodus gaat met informatie- of statusweergave: 20 min.</p>
<ul style="list-style-type: none"> • OneTurn 	<p>Stroomverbruik van het product in stand-bymodus met informatie- of statusweergave: 0,8 W Periode waarna de apparatuur automatisch in stand-bymodus gaat met informatie- of statusweergave: 20 min. Periode waarna de apparatuur automatisch de netwerkgebonden stand-bytoestand bereikt: 20 min.</p> <p>Activering van de draadloze netwerkpoort: Als de oven niet is geregistreerd, volg dan de registratie-instructies om Wi-Fi in te schakelen. Als de oven is geregistreerd, selecteert u in het Wi-Fi-menu Wi-Fi en stelt u dit in op On of hOn.</p> <p>Deactivering van de draadloze netwerkpoort: Als de oven niet is geregistreerd, is de Wi-Fi-module actief gedurende de eerste 30 minuten na het inschakelen van de oven. Om deze uit te schakelen, wacht u 30 minuten of stelt u vóór het verstrijken van deze tijd in het Wi-Fi-menu Wi-Fi in op Off. Als de oven is geregistreerd, selecteert u in het Wi-Fi-menu Wi-Fi en stelt u dit in op Off.</p>

* Afhankelijk van het ovenmodel.

BEM-VINDO

Obrigado por ter escolhido o nosso produto. Para garantir a sua segurança e obter os melhores resultados, leia atentamente este manual, incluindo as instruções de segurança, e guarde-o para referência futura.

Antes de instalar o forno, anote o número de série, que pode ser necessário para reparações.

Verifique se houve danos durante o transporte e consulte um técnico se não tiver a certeza antes de o utilizar. Mantenha os materiais de embalagem longe do alcance das crianças.

NOTA: As características e os acessórios do forno podem variar consoante o modelo que adquiriu

INSTRUÇÕES DE SEGURANÇA

AVISOS GERAIS

- Não use um dispositivo de limpeza a vapor para operações de limpeza.
- Durante a utilização, o aparelho fica quente. Deve ter-se cuidado para evitar tocar nas resistências dentro do forno.

Utilização de acordo com a utilização prevista

- Só utilize o forno para o fim a que se destina, ou seja, para cozinhar alimentos: qualquer outra utilização, por exemplo como fonte de calor, é considerada inadequada e, por conseguinte, perigosa. O fabricante não pode ser responsabilizado por quaisquer danos que resultem de utilização imprópria, incorreta ou não razoável.

Limitações de utilização

- Este aparelho não se destina a ser utilizado por pessoas (incluindo crianças) com capacidades físicas, sensoriais ou mentais reduzidas, ou falta de experiência e conhecimento, exceto se estiverem sob supervisão ou instrução referente à utilização do aparelho por uma pessoa responsável pela sua segurança.

As crianças devem ser supervisionadas para garantir que não brincam com o aparelho.

- AVISO: o aparelho e peças acessíveis ficam quentes durante a utilização. Deve ter-se o cuidado de evitar tocar nas resistências. As crianças com menos de 8 anos de idade devem ser mantidas afastadas, exceto se forem permanentemente vigiadas.
- AVISO: As peças acessíveis podem ficar quentes durante a utilização. As crianças pequenas devem ser mantidas afastadas.

AVISOS DE INSTALAÇÃO

- O forno pode ser montado num local alto numa coluna ou sob uma bancada. Antes de o fixar, deve assegurar uma boa ventilação no espaço do forno para proporcionar a circulação adequada de ar

fresco necessária para a refrigeração e proteção das peças internas. Efetue as aberturas indicadas nas ilustrações em função do tipo de ligação. Fixe sempre o forno aos armários com os parafusos fornecidos com o aparelho.

- Se o móvel estiver equipado com uma cobertura na parte posterior, faça uma abertura para a passagem do cabo de alimentação.
- Este aparelho não pode ser instalado atrás de uma porta decorativa de forma a evitar sobreaquecimento.
- Se for necessária assistência do fabricante para corrigir avarias que decorram de uma instalação incorreta, esta assistência não está abrangida pela garantia. Devem ser seguidas as instruções de instalação para pessoal profissionalmente qualificado.
- Uma instalação incorreta pode prejudicar ou ferir pessoas, animais ou danificar objetos materiais. O fabricante não pode ser considerado responsável por tais danos ou lesões.
- Depois de desembalar o aparelho, verifique sempre se não está danificado. Em caso de problema, contacte o serviço de apoio ao cliente antes de o instalar e não o ligue à alimentação elétrica.
- O armário de instalação e os adjacentes devem resistir a temperaturas de 95°C
- Remover as películas de proteção e os autocolantes publicitários da superfície frontal do forno antes da primeira utilização.

AVISOS ELÉTRICOS

- SE O FORNO FOR FORNECIDO PELO FABRICANTE SEM FICHA: O ELETRODOMÉSTICO NÃO DEVE ESTAR CONECTADO À FONTE DE ALIMENTAÇÃO ATRAVÉS DE FICHAS OU TOMADAS, MAS DEVE ESTAR DIRETAMENTE CONECTADO À REDE ELÉTRICA. O cabo de terra amarelo-verde não deve ser interrompido pelo disjuntor. A ligação à fonte de alimentação deve ser efetuada por um profissional devidamente qualificado, tendo em conta a polaridade do forno e da fonte de alimentação. A desconexão pode ser obtida incorporando um interruptor na cablagem fixa de acordo com as regras de colocação de cablagem.
- SE O FORNO FOR FORNECIDO PELO FABRICANTE COM FICHA: No caso de incompatibilidade entre a tomada e a ficha do aparelho, peça a um eletricista qualificado para substituir a tomada por

outra de tipo adequado. A tomada ou disjuntor onipolar utilizados para a conexão deve ser facilmente acessível quando o eletrodoméstico está instalado. A desconexão pode ser obtida tendo a ficha acessível ou incorporando um interruptor na cablagem fixa de acordo com as regras de colocação de cablagem.

- Se o cabo de alimentação estiver danificado, tem de ser substituído pelo fabricante, pelo agente de serviço ou por pessoas igualmente qualificadas de forma a evitar o perigo.
- Para quaisquer reparações, consulte apenas o Departamento de Assistência ao Cliente e solicite peças sobressalentes originais.
- Desligue o aparelho da alimentação elétrica de rede antes de realizar qualquer manutenção de rotina.
- AVISO: certifique-se de que o aparelho está desligado antes de substituir a lâmpada, para evitar a possibilidade de choques elétricos.
- O forno deve ser desligado antes de se retirar as partes amovíveis. Após a limpeza, volte a montá-las de acordo com as instruções.
- A utilização de qualquer aparelho elétrico implica a observação de algumas regras fundamentais:
 - não puxe o cabo de alimentação para desligar o aparelho da fonte de alimentação;
 - não toque no aparelho com mãos ou pés molhados;
 - no geral não se recomenda a utilização de adaptadores, tomadas múltiplas e cabos de extensão.
 - no caso de avaria e/ou operação fraca, desligue aparelho e não efetue qualquer intervenção no mesmo.
- Qualquer reparação, instalação ou manutenção não efetuada corretamente pode pôr seriamente em perigo o utilizador.
- A empresa fabricante declara que não assume qualquer responsabilidade por danos diretos ou indiretos causados por trabalhos de instalação, manutenção ou reparação incorretos. Além disso, não é responsável por danos causados pela ausência ou interrupção do sistema de ligação à terra (por exemplo, choque elétrico).
- CUIDADO: A fim de evitar perigo devido à reinicialização inadvertida do corte térmico, este aparelho não deve ser fornecido através de um dispositivo de comutação externo, como um temporizador ou ligado

a um circuito que seja ligado e desligado regularmente pelo utilitário.

UTILIZAÇÃO E MANUTENÇÃO

- O tabuleiro de forno recolhe os resíduos que gotejam durante a cozedura.
- Coloque o tabuleiro Airfry ou a grade com a seção mais curta (entre a reentrância e o extremo) voltada para dentro do forno para evitar que deslize demais. Se a grade tiver uma barra de metal decorativo, coloque-a para fora para que o logotipo da marca permaneça visível. Para o posicionamento correto, consulte também a imagem na seção “Acessórios” deste manual.
- Não use produtos de limpeza abrasivos ou raspadores afiados de metal para limpar o vidro da porta do forno, uma vez que podem arranhar a superfície, o que pode fazer estalar o vidro.
- Utilize apenas a sonda de temperatura recomendada para este forno.
- Uma falha de alimentação prolongada durante uma fase de cozedura em curso pode provocar uma avaria do monitor. Neste caso contacte a assistência ao cliente.
- AVISO: Não forre as paredes do forno com película de alumínio nem com proteções descartáveis disponíveis em lojas. Folha de alumínio ou outra proteção, em contacto direto com esmalte quente, apresenta o risco de derreter e deteriorar o esmalte do interior.
- AVISO: Nunca remova o vedante da porta do forno.
- AVISO: Não coloque alimentos em contacto direto com as grelhas do forno. Utilize sempre papel vegetal e/ou tabuleiros especiais ou pirofila para alimentos.
- Lave todos os acessórios antes da primeira utilização com uma solução de água quente e detergente para a loiça.

AVISOS (*PARA FORNOS PYRO)

- Derrames em excesso devem ser removidos antes da limpeza.
- AVISO: antes de iniciar o ciclo de limpeza automático:
 - Limpar a porta do forno;
 - Remova resíduos de alimentos do interior do forno utilizando uma esponja húmida. Não use detergentes;
 - Remova todos os acessórios e o kit da prateleira deslizante (caso presente);

- Nos fornos com sonda para carne é necessário, antes de fazer o ciclo de limpeza, fechar o orifício com a porca fornecida. Feche sempre o orifício com a porca quando a sonda para carne não estiver a ser utilizada.
- Durante o processo de limpeza pirolítica (se disponível), as superfícies podem ficar mais quentes do que o habitual e as crianças devem ser mantidas afastadas.
- Se uma placa estiver equipada sobre o forno, nunca utilize a placa enquanto o sistema Pirolítico estiver a funcionar, isto impedirá o sobreaquecimento da placa.

AVISOS (*PARA EASY STEAM)

- AVISO: Risco de queimadura e danos no aparelho: ao usar a função de vapor, a libertação de vapor pode causar queimaduras: Abra a porta cuidadosamente para evitar lesões depois de usar uma função de cozedura com vapor
- Utilize apenas água potável para as funções de vapor.

AVISOS (*PARA RECIPIENTE PARA VAPOR)

- AVISO: Risco de queimadura e danos no aparelho: ao usar a função de vapor, a libertação de vapor pode causar queimaduras: Abra a porta cuidadosamente para evitar lesões depois de usar uma função de cozedura com vapor
- AVISO: Após a utilização, a água residual no recipiente pode ainda estar quente. Manuseie com cuidado.
- Tenha em atenção que o recipiente para vapor se destina a ser utilizado apenas no interior de um forno. Não utilize o recipiente para vapor sobre a placa de fogão ou sobre uma chama aberta.
- Não é recomendável colocar o recipiente na máquina de lavar loiça. Lave-o à mão com um detergente normal.
- Não utilize produtos de limpeza abrasivos nem raspadores de metal afiados no Recipiente para vapor.

AVISOS SONDA DE TEMPERATURA COM FIO*

Quando um programa de cozedura é selecionado, o visor mostra a temperatura padrão, que nunca é superior a 200 °C: a temperatura selecionável também está limitada a 200 °C.

AVISOS SONDA DE TEMPERATURA SEM FIOS*

- Este produto é exclusivo para fornos. Apenas deve ser utilizado con-

forme descrito neste Manual do Utilizador.

- NÃO TOQUE NA wireless probe COM AS MÃOS DESPROTEGIDAS IMEDIATAMENTE APÓS A COZEDURA. Use sempre luvas para forno para remover a wireless probe da comida depois de cozinhar.
- É necessário INSERIR COMPLETAMENTE a barra de metal da wireless probe apropriadamente no alimento, até à EXTREMIDADE de cerâmica PRETA da mesma, durante a cozedura.

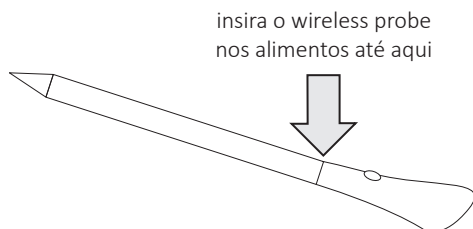

- Não exponha a parte de metal da wireless probe ao calor gerado pelo forno diretamente. Não exponha a parte de metal da wireless probe ao calor gerado pelo aparelho.
- Não use a wireless probe noutra aparelho exceto para o forno encastrado.
- Não use a wireless probe num forno micro-ondas.
- A wireless probe pode ser limpa e lavada mas não mergulhe demasiado tempo em água.
- Este produto não se destina a ser utilizado por pessoas com idade igual ou inferior a 12 anos.
- O fornecedor não é responsável por qualquer dano na wireless probe devido a má utilização do dispositivo.
- Limpe a wireless probe antes de utilizar.
- A sonda consegue trabalhar neste intervalo de temperatura: 10 °C até um intervalo de temperatura máxima de 100°C da peça metálica. Quando um programa de cozedura é seleccionado, o visor mostra a temperatura padrão, que nunca é superior a 250 °C: a temperatura seleccionável também está limitada a 250 °C.
- Se a temperatura da wireless probe exceder os 100 °C, a cozedura será interrompida e a wireless probe deve ser retirada do forno o mais rápido possível, usando luvas, para evitar danos na sonda.

PROTEÇÃO DO AMBIENTE E ELIMINAÇÃO

POUPAR E RESPEITAR O AMBIENTE

Sempre que possível, evite pré-aquecer o forno e tente sempre enche-lo. Abra a porta do forno o menor número de vezes possível, porque o calor da cavidade do forno dispersase

de cada vez que este é aberto. Para obter uma poupança de energia significativa, desligue o forno entre 5 e 10 minutos antes do fim planeado para o tempo de cozedura e use o calor residual que o forno continua a gerar. Mantenha os vedantes limpos e em bom estado para evitar a dispersão de calor para fora da cavidade. Se tiver um contrato de eletricidade com tarifa horária, o programa “Cozinhar Adiado” torna a poupança de energia mais simples, fazendo com que o processo de cozedura comece no horário de tarifa reduzida.

GESTÃO DE RESÍDUOS E PROTEÇÃO DO AMBIENTE

Este aparelho está rotulado de acordo com a Diretiva Europeia 2012/19/EU relativamente a aparelhos elétricos e eletrónicos



(REEE). Os REEE incluem substâncias poluentes (que podem ter um efeito nocivo no ambiente) e elementos base (que podem ser reutilizados).

É importante que os REEE sejam submetidos a tratamentos específicos para remover e eliminar corretamente os poluentes e recuperar todos os materiais. Os indivíduos têm um papel importante em assegurar que os REEE não se tornam num problema ambiental; é essencial seguir algumas regras básicas:

- Os REEE não devem ser tratados como resíduos domésticos;
- Os REEE devem ser entregues em áreas de recolha dedicadas geridas pela câmara ou uma empresa registada.

Em muitos países, recolhas domésticas podem estar disponíveis para REEE grandes. Ao comprar um novo aparelho, o antigo pode ser devolvido ao fornecedor que tem de o recolher sem qualquer custo, pontualmente, desde que o equipamento seja de um tipo equivalente e tenha as mesmas funções que o eletrodoméstico comprado.

 Regulamento RED 2014/53/EU : Candy Hoover Group Srl verklaart dat de radioapparatuur voldoet aan Richtlijn 2014/53/EU en aan de desbetreffende wettelijke voorschriften voor de VK-markt. De volledige tekst van de conformiteitsverklaring is beschikbaar op het volgende internetadres: www.candy-group.com

PARÂMETROS WIRELESS

A	Tecnologia	Wi-Fi	Bluetooth [®] wireless technology 1)
B	Standard	IEEE 802.11 b/g/n	Bluetooth [®] v4.2, BR/EDR, Bluetooth [®] Low Energy
C	Banda(s) de frequência [MHz]	2401÷2483	2402÷2480
D	Potência máxima [mW]	100	10

Parâmetros da sonda sem fios modelo ET180:

Tecnologia	Bluetooth [®] wireless technology
Standard	Bluetooth [®] v4.0, Bluetooth [®] Low Energy
Banda(s) de frequência [MHz]	2400÷2480
Potência máxima [mW]	2.5 - (4dBm)

1) A marca verbal Bluetooth[®] e os logótipos são marcas registradas pertencentes à Bluetooth SIG, Inc. e qualquer uso destes identificadores pela Candy Hoover Group SRL é feito sob licença. Outras marcas e nomes comerciais são propriedade dos seus respectivos titulares.

Dados de baixo consumo de energia de acordo com o Regulamento (UE) 2023/826 da Comissão	
<ul style="list-style-type: none"> • Duo Control + (Steam*) • Dual Select • Tri control • Retrò 	<p>Consumo de energia do produto no estado desligado: 0,5 W Período após o qual o equipamento atinge automaticamente o estado do modo desligado: 20 min</p>
<ul style="list-style-type: none"> • Smart dial (+Steam*) • Dual Touch • InstantTouch • Essence Dial • Dual Precision • InstantTimer 	<p>Consumo de energia do produto em modo de standby com visualização de informações ou de estado: 0,8 W Período após o qual o equipamento atinge automaticamente o modo de standby com visualização de informações ou de estado: 20 min</p>
<ul style="list-style-type: none"> • OneTurn 	<p>Consumo de energia do produto em modo de standby com visualização de informações ou de estado: 0,8 W Período após o qual o equipamento atinge automaticamente o modo de standby com visualização de informações ou de estado: 20 min. Período após o qual o equipamento atinge automaticamente o estado de espera em rede: 20 min</p> <p>Ativação da porta de rede sem fio: Se o forno não estiver registado, siga as instruções de registo para ativar o Wi-Fi. Se o forno estiver registado, no menu Wi-Fi seleccione Wi-Fi e defina para On ou hOn.</p> <p>Desativação da porta de rede sem fio: Se o forno não estiver registado, o módulo Wi-Fi permanece ativo durante os primeiros 30 minutos após a ativação do forno. Para o desativar, aguarde 30 minutos ou, antes de decorrido esse tempo, defina o Wi-Fi para Off no menu Wi-Fi. Se o forno estiver registado, no menu Wi-Fi seleccione Wi-Fi e defina para Off.</p>

* Dependendo do modelo do forno.

VELKOMMEN

Tak fordi du valgte vores produkt. For din sikkerhed og de bedste resultater bedes du læse denne vejledning omhyggeligt, inklusive sikkerhedsinstruktionerne, og gemme den til fremtidig opslag.

Før du installerer ovnen, skal du notere serienummeret, som du muligvis skal bruge til reparationer. Tjek for eventuelle skader under trans-

porten, og kontakt en tekniker, hvis du er usikker, før du bruger den. Hold emballagemateriale væk fra børn.

BEMÆRK: Bemærk venligst, at ovnens funktioner og tilbehør kan variere afhængigt af den model, du har købt.

SIKKERHEDSANVISNINGER

GENERELLE ADVARSLER

- Brug ikke en damprenser til rengøring.
- Under brug bliver apparatet varmt. Vær forsigtig, og undgå at røre varmeelementerne inde i ovnen.

Brug i overensstemmelse med den tilsigtede brug

- Brug kun ovnen til det tilsigtede formål, dvs. kun til tilberedning af fødevarer. Enhver anden anvendelse, f.eks. som varmekilde, betragtes som forkert brug og derfor som farlig. Producenten kan ikke holdes ansvarlig for skader som følge af utilsigtet, forkert eller urimelig brug.

Brug begrænsninger

- Apparatet ikke må bruges af personer (inkl. børn) med reducerede fysiske, sensoriske eller mentale evner, eller manglende erfaring og viden, med mindre de har fået vejledning eller instruktion i brugen af apparatet.
Børn skal være under opsyn for at sikre, at de ikke leger med apparatet.
- ADVARSEL: Apparatet og dets tilgængelige dele kan blive varme i brug. Man skal passe på ikke at røre ved varmeelementer Børn under 8 år skal holdes væk, medmindre de er under konstant opsyn.
- ADVARSEL: De tilgængelige dele kan blive varme under brug. Små børn skal holdes væk.

ADVARSLER VED INSTALLATION

- Ovnen kan placeres i højden i en søjle eller under et arbejdsbord. Før fastgørelse skal du sikre god ventilation i ovnrummet for at muliggøre korrekt cirkulation af den friske luft, der kræves til køling og beskyttelse af de indvendige dele. Lav de åbninger, der er angivet på illustrationerne afhængigt af beslagtypen. Fastgør altid ovnen til

køkkenelementet med den skrue, der følger med apparatet.

- For at undgå overophedning må apparatet må ikke installeres bag en afdækningslåge.
- Hvis der er brug for hjælp fra producenten til at afhjælpe fejl, der skyldes forkert installation, er denne assistance ikke dækket af garantien. Installationsvejledningen til professionelt kvalificeret personale skal følges.
- Forkert installation kan forårsage skade på mennesker, dyr eller ejendele. Fabrikanten kan ikke holdes ansvarlig for sådan en skade.
- Efter udpakning af apparatet skal du altid kontrollere, at det ikke er beskadiget. I tilfælde af et problem skal du kontakte kundeservice før installation og ikke tilslutte det til strømforsyningen.
- Indbygningsmøblerne og de tilstødende indbygningselementer skal kunne modstå temperaturer på 95°C .
- Til fjernelse af den beskyttende film og reklamemærkaterne på ovnsens forside før første brug

ELEKTRISKE ADVARSLER

- HVIS OVNEN LEVERES AF FABRIKANTEN UDEN STIK: APPARATET MÅ IKKE TILSLUTTETES STRØMKILDEN VED HJÆLP AF STIK ELLER STIKKONTAKTER, MEN SKAL VÆRE DIREKTE TILSLUTTET STRØMFORSYNINGEN. Det gul-grønne jordkabel må ikke afbrydes af afbryderen. Tilslutningen til strømkilden skal foretages af en behørigt kvalificeret fagmand, der tager hensyn til ovnsens og strømkildens polaritet. Afbrydelsen skal opnås ved at indsætte en afbryder i den faste ledning i overensstemmelse med ledningsreglerne.
- HVIS OVNEN LEVERES AF FABRIKANTEN MED STIK: I tilfælde af inkompatibilitet mellem stikkontakten og apparatets stik, skal du bede en kvalificeret elektriker om at udskifte stikkontakten med en anden egnet type. Stikkontakten eller den omnipolære afbryder, der anvendes til tilslutningen, skal være let tilgængelig, når apparatet er installeret.

Afbrydelsen kan opnås ved at have stikket tilgængeligt eller ved at inkorporere en afbryder i den faste ledning i overensstemmelse med ledningsreglerne.

- Hvis forsyningsledningen er beskadiget, skal den udskiftes af producenten, dens serviceagent eller en lignende kvalificeret

- fagperson for at undgå fare.
- Kontakt udelukkende kundeserviceafdelingen og krævs brug af originale reservedele, ved behov for reparation.
 - Frakobl apparatet fra elforsyningen ved hovedkontakten, før der udføres arbejde eller vedligeholdelse af apparatet.
 - ADVARSEL: Sørg for, at apparatet er slukket, før du udskifter lampen, for at undgå risikoen for elektrisk stød.
 - Ovnen skal være slukket, før de aftagelige dele fjernes. Efter rengøring skal de samles igen i henhold til instruktionerne.
 - Anvendelse af elektriske apparater indebærer overholdelse af nogle grundlæggende regler:
 - Træk ikke i strømkablet for at afbryde produktet fra strømkilden.
 - Rør ikke apparatet med våde eller fugtige hænder eller fødder.
 - Generelt frarådes det at anvende adaptere, flere stik og forlængerledninger.
 - I tilfælde af funktionsfejl og/eller defekt drift skal du slukke for apparatet og ikke pille ved det.
 - Enhver reparation, installation og vedligeholdelse, der ikke udføres korrekt, kan bringe brugeren i alvorlig fare.
 - Produktionsvirksomheden erklærer hermed, at den ikke påtager sig noget ansvar for direkte eller indirekte skader forårsaget af forkert installation, vedligeholdelse eller reparationsarbejde. Endvidere er den ikke ansvarlig for skader forårsaget af fravær eller afbrydelse af jordforbindelser (f.eks. elektrisk stød).
 - FORSIGTIG: For at undgå enhver fare forårsaget af utilsigtet nulstilling af termosikringen, bør apparatet ikke strømforsynes af en ekstern afbryderanordning, såsom en timer, eller være tilsluttet et kredsløb, der regelmæssigt tændes og slukkes.

BRUG & VEDLIGEHOLDELSE

- Dryppanden opsamler de rester, der drypper under madlavning.
- Placer Airfry-bakken eller risten med den korte del (mellem hakket og kanten) vendt ind i ovnen for at forhindre, at den glider for langt ud. Hvis risten har en dekorativ metalstang, skal den placeres udad, så mærkelogoet forbliver synligt. Se også billedet i afsnittet Tilbehør i denne brugermanual for korrekt placering.
- Brug ikke stærke skuremidler eller skarpe metalskrabere til at rengøre ovnlågens glas da de kan ridse overfladen, hvilket kan resultere i, at glasset knuses.

- Brug kun den anbefalede termometersonde til denne ovn.
- Et langvarigt strømsvigt under en igangværende tilberedningsfase kan forårsage en funktionsfejl på monitoren. Kontakt i så fald kundeservice.
- ADVARSEL: Beklæd ikke ovnvæggene med aluminiumsfolie eller engangsbeskyttelse, der fås fra butikkerne. Aluminiumsfolie eller enhver anden beskyttelse, der er i direkte kontakt med den varme emalje, risikerer at smelte og nedbryde emaljen på indersiden.
- ADVARSEL: Fjern aldrig ovnlågens forsegling.
- ADVARSEL: Placer ikke mad i direkte kontakt med ovnrister. Brug altid bagepapir og/eller specielle bageplader eller pyrofyl til mad.
- Vask alt tilbehør før første brug med en opløsning af varmt vand og opvaskemiddel.

ADVARSLER (*FOR PYROLYSEOVNE)

- Overskydende spild skal fjernes før rengøring.
- ADVARSEL: før påbegyndelse af en automatisk rengøringscyklus:
 - Rengør ovnlågen.
 - Fjern store eller grove madrester fra ovnens inderside med en fugtig svamp. Brug ikke rengøringsmidler.
 - Fjern alt tilbehør og teleskopskinnesættet (hvis det findes).
- I ovne med stegetermometer skal hullet lukkes med den medfølgende møtrik, inden rengøringsprogrammet udføres. Luk altid hullet med møtrikken, når stegetermometeret ikke bruges.
- Under pyrolyserengøringen (hvis tilgængelig), kan overfladerne blive varmere end normalt, og børn bør holdes væk.
- For at forhindre kogepladen i at blive overophedet, hvis der er monteret en kogeplade over ovnen, må kogepladen aldrig bruges, mens pyrolysen virker.

ADVARSLER (* FOR LET DAMP)

- ADVARSEL: Risiko for forbrænding og beskadigelse af apparatet: Ved brug af dampfunktionen kan den frigivne damp forårsage forbrændinger: Åbn lågen forsigtigt for at undgå skader efter brug af en tilberedningsfunktion med damp
- Brug kun drikkevand til dampfunktioner.

ADVARSLER (*FOR DAMPINDSATS)

- ADVARSEL: Risiko for forbrænding og beskadigelse af apparatet: Ved brug af dampfunktionen kan den frigivne damp forårsage

forbrændinger: Åbn lågen forsigtigt for at undgå skader efter brug af en tilberedningsfunktion med damp.

- ADVARSEL: Efter brug kan eventuelt resterende vand i indsatsen stadig være varmt. Håndter den med forsigtighed.
- Bemærk, at dampindsatsen kun er beregnet til at blive brugt inde i en ovn. Brug ikke dampindsatsen på kogeplader eller over åben ild.
- Det frarådes at sætte dampindsatsen i opvaskemaskinen. Vask den i hånden med et almindelig opvaskemiddel.
- Brug ikke skrappe rengøringsmidler eller skarpe metalskrabere på dampindsatsen.

ADVARSLER FORBUNDET TEMPERATURSONDE*

- Når et tilberedningsprogram er valgt, viser displayet standardtemperaturen, men den er aldrig højere end 200°C: den valgbare temperatur er også begrænset til 200°C.

ADVARSLER for TRÅDLØST TERMOMETER*

- Dette produkt er udelukkende til ovne. Det bør kun bruges som beskrevet i denne brugervejledning.
- RØR IKKE Wireless Probe MED BARE HÆNDER LIGE EFTER TILBEREDNING. Bær altid ovnhandsker for at fjerne Wireless Probe fra maden efter tilberedning.
- For at bruge termometeret korrekt er det vigtigt at indsætte termometerets metaldel helt ind i maden under tilberedningen, til det når den sorte keramikdel på termometerets spids.

Indsæt WirelessProbe i maden
til dette punkt

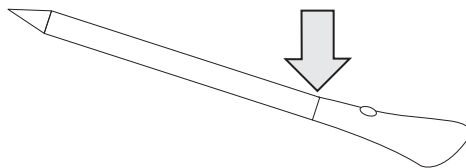

- Udsæt ikke metaldelen på Wireless Probe direkte for den varme, der genereres af ovnen.
- Brug ikke wireless probe i et andet apparat end den indbyggede ovn.
- Brug ikke Wireless Probe i en mikrobølgeovn.
- Wireless Probe kan rengøres og vaskes, men nedsænk det ikke længe i vand.

- Dette produkt er ikke beregnet til brug af personer på 12 år og yngre.
- Leverandøren er ikke ansvarlig for skader på Wireless Probe på grund af forkert brug af enheden.
- Rengør Wireless Probe før brug.
- Termometeret kan arbejde i dette temperaturområde: 10 °C til en indvendig maksimal temperatur på 100 °C for metaldelen. Når et tilberedningsprogram er valgt, viser displayet standardtemperaturen, men den er aldrig højere end 250°C: den valgbare temperatur er også begrænset til 250°C.
- Hvis temperaturen for Wireless Probe overstiger 100 °C, stopper tilberedningen, og Wireless Probe skal fjernes fra ovnen så hurtigt som muligt med handsker for at undgå beskadigelse af termometeret.

MILJØBESKYTTELSE OG BORTSKAFFELSE

AT REDDE OG RESPEKTERE MILJØET

Hvis det er muligt, skal du undgå forvarmning af ovnen og altid forsøge at fylde den.

Åbn ovnlågen så sjældent som muligt, fordi varmen fra ovnrummet spredes, hver gang den åbnes. For at opnå en betydelig energibesparelse slukkes ovnen mellem 5 og 10 minutter før den planlagte afslutning af tilberedningstiden, og restvarmen, som ovnen fortsætter med at generere, anvendes.

Hold tætningerne rene og i orden for at undgå varmespredning uden for ovnrummet. Hvis du har en elkontrakt med en timetakst, gør programmet "timet tilberedning" det lettere at spare energi og flytter tilberedningen, så den starter i tidsrummet med den reducerede takst.

AFFALDSHÅNDTERING OG MILJØBESKYTTELSE

Dette apparat er mærket i overensstemmelse med EU-direktiv 2012/19/EU vedrørende elektrisk og elektronisk udstyr



(WEEE). WEEE indeholder både forurenende stoffer (som kan have en negativ indvirkning på miljøet) og grundelementer (som kan genbruges).

Det er vigtigt, at WEEE-udstyret gennemgår specifikke behandlinger for at fjerne og bortskaffe de forurenende stoffer korrekt og genvinde alle materialerne.

Enkeltpersoner kan spille en vigtig rolle for at sikre, at WEEE-udstyr ikke bliver et miljøproblem. Det er vigtigt at følge nogle få grundlæggende regler:

- WEEE-udstyr må ikke behandles som husholdningsaffald.
- WEEE-udstyr skal medbringes til dedikerede indsamlingsområder, der forvaltes af kommunen eller en registreret virksomhed.

I mange lande kan der være indsamling af storskrald til stort WEEE-udstyr. Når du køber et nyt apparat, kan det gamle returneres til leverandøren, som skal modtage det uden beregning, så længe apparatet er af samme type og har samme funktioner som det købte.



RED-forordning 2014/53/EU : Candy Hoover Group Srl erklærer hermed, at radioudstyret er i overensstemmelse med direktiv 2014/53/EU. Den fulde ordlyd af EU-overensstemmelseserklæringen findes på følgende internetadresse: www.candy-group.com

TRÅDLØSE PARAMETRE

A	Teknologi	Wi-Fi	TrBluetooth [®] wireless technology 1)
B	Standard	IEEE 802.11 b/g/n	Bluetooth [®] v4.2, BR/EDR, Bluetooth [®] Low Energy
C	Frekvensbånd(er) [MHz]	2401÷2483	2402÷2480
D	Maksimal effekt [mW]	100	10

Trådløs probemodell Et180 Trådløse parametre:

Teknologi	Bluetooth [®] wireless technology
Standard	Bluetooth [®] v4.0, Bluetooth [®] Low Energy
Frekvensbånd(er) [MHz]	2400÷2480
Maksimal effekt [mW]	2.5 - (4dBm)

1) Bluetooth[®]-ordmærket og -logoerne er registrerede varemærker, der ejes af Bluetooth SIG, Inc., og enhver brug af sådanne mærker af Candy Hoover Group SRL sker under licens. Andre varemærker og handelsnavne tilhører deres respektive ejere.

	Data for lavt strømforbrug i henhold til Kommissionens forordning (EU) 2023/826
<ul style="list-style-type: none"> • Duo Control + (Steam*) • Dual Select • Tri control • Retrò 	<p>Produktets strømforbrug i slukket tilstand: 0,5 W</p> <p>Periode, hvorefter udstyret automatisk opnår slukket tilstand: 20 min</p>
<ul style="list-style-type: none"> • Smart dial (+Steam*) • Dual Touch • InstantTouch • Essence Dial • Dual Precision • InstantTimer 	<p>Produktets strømforbrug i standbytilstand med visning af oplysninger eller status: 0,8 W</p> <p>Periode, hvorefter udstyret automatisk opnår standbytilstand med visning af oplysninger eller status: 20 min</p>
<ul style="list-style-type: none"> • OneTurn 	<p>Produktets strømforbrug i standbytilstand med informations- eller statusdisplay: 0,8 W</p> <p>Tidsperiode, hvorefter udstyret automatisk skifter til standbytilstand med informations- eller statusdisplay: 20 min</p> <p>Produktets strømforbrug i netværksforbundet standbytilstand: 2,0 W</p> <p>Tidsperiode, hvorefter udstyret automatisk skifter til netværksforbundet standbytilstand: 20 min</p> <p>Sådan aktiveres den trådløse netværksport:</p> <p>Hvis ovnen ikke er registreret, skal du følge instruktionerne for registrering for at aktivere Wi-Fi.</p> <p>Hvis ovnen er registreret, skal du i Wi-Fi-menuen vælge Wi-Fi og indstille den til On eller hOn.</p> <p>Sådan deaktiveres den trådløse netværksport:</p> <p>Hvis ovnen ikke er registreret, er Wi-Fi-modulet aktivt i de første 30 minutter efter aktivering af ovnen. For at slukke det skal du vente 30 minutter eller – inden for de 30 minutter – indstille Wi-Fi til Off i Wi-Fi-menuen.</p> <p>Hvis ovnen er registreret, skal du i Wi-Fi-menuen vælge Wi-Fi og indstille den til Off.</p>

* Afhængigt af ovn modellen

TERVETULOA

Kiitos, että valitsit tuotteemme. Turvallisuutesi varmistamiseksi ja parhaiden tulosten saamiseksi lue tämä käyttöopas huolellisesti, mukaan lukien turvallisuusohjeet, ja säilytä se myöhempäa käyttöä varten.

Ennen kuin asennat uunin, merkitse muistiin sarjanumero, jota saatat tarvita korjauksia varten. Tarkista mahdolliset kuljetuksen aikana syn-

tyneet vauriot ja ota yhteyttä teknikkoon ennen uunin käyttöä, jos olet epävarma asiasta. Pidä pakkausmateriaalit poissa lasten ulottuvilta.

HUOMAA: Huomaa, että uunin ominaisuudet ja lisävarusteet voivat vaihdella ostamasi mallin mukaa.

TURVALLISUUSOHJEET

YLEISET VAROITUKSET

- Älä käytä puhdistamiseen höyrypesuria.
- Käytön aikana laite kuumenee. Varo koskettamasta uunin sisällä olevia lämmityselementtejä.

Käytä uunia käyttötarkoituksen mukaisesti

- Käytä uunia vain siihen tarkoitukseen, johon se on tarkoitettu, eli ainoastaan ruuan valmistamiseen: mikä tahansa muu käyttö esim. lämmönlähteenä on sopimaton ja siten vaarallinen. Valmistaja ei vastaa vahingoista, jotka johtuvat virheellisestä, väärästä tai kohtuuttomasta käytöstä.

Käyttörajoitukset

- Tätä laitetta ei ole tarkoitettu henkilöiden (mukaan lukien lapset), joilla on alentuneet fyysiset, sensoriset tai henkiset kyvyt tai joilla ei ole kokemusta ja tietoa, käyttöön, ellei heidän turvallisuudestaan vastaava henkilö ole valvonut tai opastanut laitteen käyttöä.
Lapsia on valvottava, jotta varmistetaan, etteivät he leiki laitteella.
- VAROITUS: Laite ja sen näkyvät osat kuumentuvat käytön aikana. On varottava koskettamasta lämmityselementtejä. Alle 8-vuotiaat lapset on pidettävä poissa laitteen läheisyydestä, ellei heitä valvota jatkuvasti.
- VAROITUS: Kosketettavissa olevat osat voivat kuumentua käytön aikana. Pienet lapset on pidettävä poissa laitteen luota.

ASENNUSVAROITUKSET

- Uuni voidaan sijoittaa korkealle kaappiin tai työtason alle. Ennen kiinnitystä paikalleen on varmistettava uunitilan hyvä ilmanvaihto, jotta sisäosien jäähtyäkseen ja suojaukseen tarvittava raitis ilma pääsee kiertämään kunnolla. Tee kuvissa määritellyt aukot

asennustyyppin mukaan. Kiinnitä uuni aina huonekaluihin laitteen mukana toimitetuilla ruuveilla.

- Ylikuumenemisen välttämiseksi laitetta ei saa asentaa sisustusoven taakse.
- Jos valmistajan apua tarvitaan virheellisen asennuksen aiheuttamien vikojen korjaamiseksi, takuu ei kata tätä apua. Ammattitaitoisen henkilöstön asennusohjeita on noudatettava.
- Väärä asennus voi aiheuttaa henkilö-, eläin- tai tavaravahinkoja. Valmistaja ei vastaa näistä vahingoista tai henkilövahingoista.
- Kun olet poistanut laitteen laatikosta, tarkista aina, ettei se ole vaurioitunut. Jos ilmenee ongelmia, ota yhteyttä asiakaspalveluun ennen asennusta, äläkä kytke laitetta virtalähteeseen.
- Asennuskalusteiden ja viereisten kalusteiden on kestettävä 95 °C:n lämpötiloja.
- Poista suojakalvot ja mainostarrat uunin etupinnalta ennen ensimmäistä käyttöä

SÄHKÖÖN LIITTYVÄT VAROITUKSET

JOS VALMISTAJA TOIMITTAA UUNIN ILMAN PISTOKETTA: LAITETTA EI SAA KYTKEÄ VIRTALÄHTEESEEN PISTOKKEITA TAI PISTORASIOITA KÄYTTÄEN, VAANSEONKYTKETTÄVÄSUORAAN VIRTALÄHTEESEEN. Kytkin ei saa keskeyttää keltavihreää maadoituskaapelia. Liitäntä virtalähteeseen on tehtävä riittävän pätevän ammattilaisen toimesta ja liitännässä on otettava huomioon uunin ja virtalähteen napaisuus. Irti kytkeminen on tehtävä sisällyttämällä kytkin kiinteään johdotukseen johdotussääntöjen mukaisesti.

JOS VALMISTAJA TOIMITTAA UUNIN PISTOKKEELLA:

Jos pistorasia ja laitteen pistoke eivät ole yhteensopivia, pyydä pätevää sähköasentajaa korvaamaan pistorasia toisella sopivalla tyyppillä. Kytkentään käytettävän pistorasian tai omnipolaarisen kytkimen on oltava helposti saatavilla, kun laite on asennettu.

Irrottaminen voidaan tehdä käsin, jos pistoke on helposti saatavilla, tai sisällyttämällä kytkin kiinteään johdotukseen (johdotussääntöjen mukaisesti).

- Jos virtajohto on vaurioitunut, sen saa vaaran välttämiseksi vaihtaa valmistaja, valmistajan huoltoedustaja tai vastaava ammattilainen.
- Ota kaikissa korjaustarpeissa yhteyttä asiakaspalveluun ja pyydä alkuperäisten varaosien käyttöä.

- Irrota laite verkkovirrasta ennen sen huolto- ja kunnossapitotoimia.
- VAROITUS: vältä sähköiskun mahdollisuus varmistamalla ennen lampun vaihtamista, että laitteen virta on kytketty pois päältä.
- Uuni on sammutettava ennen irrotettavien osien irrottamista. Aseta ne paikoilleen puhdistuksen jälkeen ohjeiden mukaisesti.
- Sähkölaitteiden käyttö edellyttää joidenkin perussääntöjen noudattamista:
 - Älä irrota tuotetta virtalähteestä vetämällä virtajohtoa.
 - Älä koske laitteeseen märillä tai kosteilla käsillä tai jaloilla.
 - Sovittimien, useiden pistorasioiden ja jatkokaapelien käyttöä ei suositella.
 - Jos laitteessa on toimintahäiriö ja/tai se toimii huonosti, sammuta laite, äläkä yritä korjata sitä.
- Kaikki korjaukset, asennukset ja huollot, joita ei ole suoritettu oikein, voivat vakavasti vaarantaa käyttäjän.
- Valmistajayritys ilmoittaa täten, että se ei ota mitään vastuuta virheellisistä asennus-, huolto- tai korjaustöistä aiheutuneista välittömistä tai välillisistä vahingoista. Lisäksi se ei ole vastuussa maadoitusjärjestelmän puuttumisen tai toiminnan keskeytymisen aiheuttamista vahingoista (esim. sähköisku).
- HUOMIO: Lämpökatkaisun tahattoman nollauksen aiheuttaman vaaran välttämiseksi laitetta ei saa syöttää ulkoisen kytkinlaitteen, kuten ajastimen, kautta tai liittää piiriin, jonka käyttölaite kytkee säännöllisesti päälle ja pois päältä.

KÄYTTÖ JA HUOLTO

- Nesteeneräyspelti kerää ruuanvalmistuksen aikana tippuneet jäämät.
- Aseta Airfry-pelti tai ritilä lyhyempi osa (loven ja reunan välissä) uunin sisäänpäin, jotta se ei liu'u liikaa ulos. Jos ritilällä on koristeellinen metallipalkki, aseta se ulospäin niin, että tuotemerkin logo pysyy näkyvissä. Katso oikea sijoittelu myös tämän käyttöoppaan Lisävarusteet-osiossa olevasta kuvasta.
- Älä puhdista uunin lasiluukkuja voimakkailla hankaavilla puhdistusaineilla tai terävillä metallikaapimilla, koska ne voivat naarmuttaa pintaa, mikä voi johtaa lasin säröilyyn.
- Käytä ainoastaan tälle uunille suositeltua lämpömittaria.
- Pitkä sähkökatko ruoanvalmistusvaiheessa voi aiheuttaa

monitorin toimintahäiriön. Ota tällöin yhteyttä asiakaspalveluun.

- VAROITUS: Älä vuoraa uunin seiniä alumiinifoliolla tai kauposta saatavalla kertakäyttöisellä suojalla. Alumiinifolio tai muu suojaus, joka on suoraan kosketuksissa kuuman emalin kanssa, voi sulaa ja vahingoittaa uunin sisäosien emalointia.
- VAROITUS: älä koskaan irrota uuninluukun tiivistettä.
- VAROITUS: Älä aseta ruokaa suoraan uunipellille. Käytä aina leivinpaperia ja/tai sopivia uunipeltejä tai-pannuja.
- Pese kaikki lisävarusteet ennen ensimmäistä käyttöä kuumalla vedellä ja astianpesuaineella.

VAROITUKSET (*PYRO-UUNIT)

- Ylimääräiset roiskeet on poistettava ennen puhdistusta.
- VAROITUS: ennen automaattisen puhdistusjakson aloittamista:
 - Puhdista uunin ovi.
 - Poista uunin sisältä suuret tai karkeat ruokajäämät kostealla sienellä. Älä käytä pesuaineita.
 - Poista kaikki lisävarusteet ja liukutelinesarja (jos käytössä).
- Jos uuni on varustettu liha-anturilla, sulje anturin reikä mukana toimitetulla mutterilla ennen puhdistussyklin aloittamista. Sulje reikä aina mutterilla, kun liha-anturia ei käytetä.
- Pyrolyyttisen puhdistusprosessin aikana (jos saatavilla) pinnat voivat tulla tavallista kuumemmiksi ja lapset on pidettävä poissa uunin lähetyviltä.
- Jos uunin yläpuolelle on asennettu keittotasoa, älä koskaan käytä sitä, kun Pyrolizer toimii. Tämä estää keittotasoa ylikuumentumasta.

VAROITUKSET (*EASY STEAM -TOIMINTOA VARTEN)

- VAROITUS: Palovamman ja laitevaurion vaara: höyrytoiminnon vapauttaman höyryn käyttö voi aiheuttaa palovammoja: Avaa ovi varovasti, kun olet käyttänyt paistotoimintoa höyryn kanssa
- Käytä vain juomavettä höyrytoiminnoissa.

VAROITUKSET (*HÖYRYASTIAN OSALTA)

- VAROITUS: Palovamman ja laitevaurion vaara: höyrytoiminnon vapauttaman höyryn käyttö voi aiheuttaa palovammoja: Avaa ovi varovasti, kun olet käyttänyt paistotoimintoa höyryn kanssa
- VAROITUS: Käytön jälkeen astiaan jäänyt vesi saattaa olla vielä kuumaa. Käsittele varovasti.
- Huomaa, että höyryastia on tarkoitettu käytettäväksi vain uunin

sisällä. Älä käytä höyryastiaa liedellä tai avotulella.

- Astiaa ei suositella laitettavaksi astianpesukoneeseen. Pese se käsin tavallisella astianpesuaineella.

- Älä puhdistusta höyryastiaa käyttämällä kovia hankaavia puhdistusaineita tai teräviä metallisia kaapimia.

VAROITUKSET LANGALLISESTA LÄMPÖTILA-ANTURISTA*

- Kun kypsennysohjelma valitaan, näytössä näkyy oletuslämpötila, mutta se ei ole koskaan yli 200 °C: valittavissa oleva lämpötila on myös rajoitettu 200 °C:een.

LANGATTOMAN LÄMPÖTILA-ANTURIN VAROITUKSET*

- Tämä tuote on tarkoitettu ainoastaan uunilaitteille. Sitä saa käyttää vain tässä käyttöoppaassa kuvatulla tavalla.
- Älä KOSKE Wireless Probe-anturiin PALJAIN KÄSIN HETI KYPSENNYKSEN JÄLKEEN. Käytä aina patakintaita Wireless Probe-anturin poistamiseksi ruoasta kypsennyksen jälkeen.
- Lämpötila-anturin oikeanlainen käyttö edellyttää, että anturin metallitanko työnnetään ruokaan kokonaan kypsennyksen ajaksi siten, että ruoka ylettyy anturin kärjessä olevaan mustanväriseen keraamisen osaan.

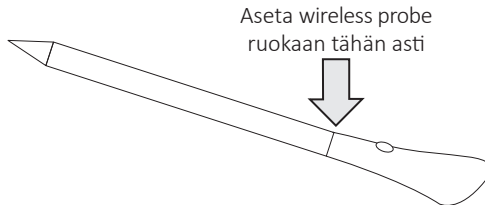

- Älä altista Wireless Probe-anturin metalliosaa suoraan uunin tuotamalle lämmölle.
- Älä käytä Wireless Probe-anturia muussa laitteessa kuin sisäänrakennetussa uunissa.
- Älä käytä Wireless Probe-anturia mikroaaltouunissa.
- Wireless Probe-anturi voidaan puhdistaa ja pestä, mutta älä upota sitä veteen pitkäksi aikaa.
- Tätä tuotetta ei ole tarkoitettu alle 12-vuotiaiden käyttöön.
- Toimittaja ei ole vastuussa laitteen väärinkäytöstä johtuvista Wireless Probe -vaurioista..
- Puhdistusta Wireless Probe ennen käyttöä.
- Anturi voi toimia tällä lämpötila-alueella: 10 celsiusasteesta aina metalliosan maksimilämpötilaan, joka on 100 °C. Kun kypsenny-

sohjelma valitaan, näytössä näkyy oletuslämpötila, mutta se ei ole koskaan yli 250 °C: valittavissa oleva lämpötila on myös rajoitettu 250 °C:een.

- Jos Wireless Probe-anturin lämpötila ylittää 100 °C, kypsennys päättyy, ja Wireless Probe on vaurioiden välttämiseksi poistettava uunista mahdollisimman pian patakintaita käyttäen.

YMPÄRISTÖNSUOJELU JA HÄVITTÄMINEN

YMPÄRISTÖN SUOJELU JA KUNNIOITTAMINEN

Vältä uunin esilämmitystä mahdollisuuksien mukaan ja yritä aina täyttää uuni.

Avaa uunin ovi mahdollisimman harvoin, koska uunista poistuu lämpöä aina, kun ovi avataan. Voit säästää energiaa merkittävästi, kun sammutat uunin 5-10 minuuttia ennen suunnitellun kypsennysajan päättymistä. Näin voit hyödyntää uunin tuottamaa jälkilämpöä.

Pidä tiivisteet puhtaina ja kunnossa, jotta lämpö ei pääse karkaamaan uunin ulkopuolelle. Jos sinulla on tuntimaksullinen sähkösojimus, ajastettu kypsennys tekee energian säästämistä yksinkertaisempaa ja siirtää ruoanvalmistusprosessin alkamaan halvemman sähkön ajankohtaan.

JÄTEHUOLTO JA

YMPÄRISTÖNSUOJELU

Tämä laite on merkitty Euroopan unionin sähkö- ja elektroniikkalaitteita koskevan direktiivin 2012/19/EY (WEEE) mukaisesti. Sähkö- ja elektroniikkaromussa on sekä pilaantuvia aineita, jotka



voivat vaikuttaa ympäristöön haitallisesti, että perusaineita (joita voidaan käyttää uudelleen).

On tärkeää, että sähkö- ja elektroniikkaromu käsitellään oikein, jotta epäpuhtaudet voidaan poistaa ja hävittää ja kaikki materiaalit ottaa talteen.

Yksilöillä voi olla tärkeä rooli sen varmistamisessa, että sähkö- ja elektroniikkaromusta ei tule ympäristöongelmaa. Sen vuoksi on tärkeää noudattaa muutamaa perussääntöä:

- sähkö- ja elektroniikkaromua ei tule käsitellä kotitalousjätteenä
- sähkö- ja elektroniikkaromu on vietävä kunnan tai rekisteröidyn yrityksen hallinnoimille omille keräysalueille.

Monissa maissa voi olla saatavilla keräyspisteitä kotitalouksien suurta sähkö- ja elektroniikkaromua varten. Kun ostat uuden laitteen, vanha laite voidaan palauttaa kauppiaille, jonka on otettava se vastaan ilmaiseksi kertaluonteisesti, kunhan laite on samantyyppinen ja toimii samalla tavalla kuin hankittu laite.



RED-asetus 2014/53/EU : Candy Hoover Group Srl vakuuttaa, että radiolaitte on direktiivin 2014/53/EU mukainen. EU-vaatimustenmukaisuusvakuutuksen koko teksti on saatavilla Internet-osoitteessa: www.candy-group.com

LANGATTOMAT PARAMETRIT

A	Teknologia	Wi-Fi	Bluetooth [®] wireless technology ¹⁾
B	Standardi	IEEE 802.11 b/g/n	Bluetooth [®] v4.2, BR/EDR, Bluetooth [®] Low Energy
C	Taajuuskaista(t) [MHz]	2401÷2483	2402÷2480
D	Suurin teho [mW]	100	10

Langattoman anturin malli Et180 Langattomat parametrit:

Teknologia	Bluetooth [®] wireless technology
Standardi	Bluetooth [®] v4.0, Bluetooth [®] Low Energy
Taajuuskaista(t) [MHz]	2400÷2480
Suurin teho [mW]	2.5 - (4dBm)

1) Bluetooth[®]-sanamerkki ja -logot ovat Bluetooth SIG, Inc:n omistamia rekisteröityjä tavaramerkkejä, ja Candy Hoover Group SRL käyttää näitä tavaramerkkejä lisenssillä. Muut tavaramerkit ja kaupanimet ovat omistajiensa omaisuutta.

	Komission asetuksen (EU) 2023/826 mukaiset alhaisen virrankulutuksen tiedot
<ul style="list-style-type: none"> • Duo Control + (Steam*) • Dual Select • Tri control • Retrò 	<p>Tuotteen virrankulutus Pois päältä-tilassa: 0,5 W Aika, jonka jälkeen laite siirtyy automaattisesti Pois päältä-tilaan: 20 minuuttia</p>
<ul style="list-style-type: none"> • Smart dial (+Steam*) • Dual Touch • InstantTouch • Essence Dial • Dual Precision • InstantTimer 	<p>Tuotteen virrankulutus valmiustilassa, jossa on tieto- tai tilanäyttö: 0,8 W Ajanjakso, jonka jälkeen laite siirtyy automaattisesti valmiustilaan, jossa näytetään tiedot tai tila: 20 minuuttia</p>
<ul style="list-style-type: none"> • OneTurn 	<p>Laitteen virrankulutus valmiustilassa, kun käytössä on tieto- tai tilanäyttö: 0,8 W Aika, jonka jälkeen laite siirtyy automaattisesti valmiustilaan tieto- tai tilanäytön kanssa: 20 min Laitteen virrankulutus verkkoon kytkettynä valmiustilassa: 2,0 W Aika, jonka jälkeen laite siirtyy automaattisesti verkkoon kytkettyyn valmiustilaan: 20 min</p> <p>Langattoman verkkoliitännän aktivointi: Jos uunia ei ole rekisteröity, seuraa rekisteröinti-ohjeita Wi-Fi:n aktivoimiseksi. Jos uuni on rekisteröity, valitse Wi-Fi-valikosta Wi-Fi ja aseta se tilaan On tai hOn.</p> <p>Langattoman verkkoliitännän deaktivointi: Jos uunia ei ole rekisteröity, Wi-Fi-moduuli on aktiivinen ensimmäiset 30 minuuttia uunin käynnistämisen jälkeen. Sen sammuttamiseksi odota 30 minuuttia tai ennen 30 minuutin kulumista aseta Wi-Fi valikossa tilaan Off. Jos uuni on rekisteröity, valitse Wi-Fi-valikosta Wi-Fi ja aseta se tilaan Off.</p>

VELKOMMEN

Takk for at du valgte vårt produkt. For å sikre din sikkerhet og få de beste resultatene, les denne håndboken nøye, inkludert sikkerhetsinstruksjonene, og oppbevar den for fremtidig referanse. Før du installerer ovnen, noterer du serienummeret, som du kanskje trenger for reparasjoner. Se etter skader under transport og kontakt en

tekniker hvis du er usikker før du bruker den. Hold emballasjemateriale unna barn.

MERK: Vær oppmerksom på at ovnens funksjoner og tilbehør kan variere avhengig av modellen du har kjøpt.

SIKKERHETSANVISNINGER

GENERELLE ADVARSLER

- Ikke bruk en damprenser til rengjøring.
- Under bruk blir apparatet varmt. Pass på at du ikke tar på varmeelementene inne i ovnen.

Bruk i samsvar med tiltenkt bruk

- Bruk bare ovnen til det tiltenkte formålet, det vil si kun for tilberedning av mat; all annen bruk, for eksempel som varmekilde, anses som upassende og derfor farlig. Produsenten kan ikke holdes ansvarlig for eventuelle skader på grunn av upassende, feil eller urimelig bruk.

Bruksbegrensninger

- Dette apparatet er ikke beregnet brukt av personer (herunder barn) med reduserte fysiske, sensoriske eller psykiske evner, eller mangel på erfaring og kunnskap, med mindre de har fått instruksjoner om bruk av apparatet av en person som er ansvarlig for sikkerheten deres. Pass på barnet så de ikke leker med apparatet.
- ADVARSEL: Apparatet og dets tilgjengelige deler blir varme under drift. Pass på å unngå å berøre varmeelementer. Barn under åtte år skal holdes unna, med mindre de er under kontinuerlig tilsyn.
- ADVARSEL: De tilgjengelige delene kan bli varme under bruk. Småbarn må holdes unna.

INSTALLASJONSADVARSLER

- Før du fester må du sørge for god ventilasjon i ovnen for å muliggjøre riktig sirkulasjon av frisk luft som kreves for å kjøle og beskytte de interne delene. Lag åpningene spesifisert på illustrasjonene i henhold til type beslag. Fest alltid ovnen til møblene med skruen som følger med apparatet.
- Apparatet må ikke installeres bak en dekorativ dør for å unngå

overoppheting.

- Hvis det er nødvendig å rette opp feil som oppstår på grunn av feilmontering, dekkes ikke denne assistansen av garantien. Installasjonsinstruksjonene for kvalifisert personale må følges.
- Feilmontering kan føre til skade på personer, dyr eller eiendom. Produsenten kan ikke holdes ansvarlig for slike personskader eller skader.
- Etter å ha pakket ut apparatet, sjekk alltid at det ikke er skadet, i tilfelle problemer kontakt kundeservice før installasjon og ikke koble til strømforsyningen.
- Monteringsmøblene og de tilstøtende må tåle temperaturer på 95 °C
- For å fjerne beskyttelsesfilmer og reklameklistremerker på forsiden av ovnen før første gangs bruk

ELEKTRISKE ADVARSLER

HVIS OVNEN ER LEVERT AV PRODUSENTEN UTEN PLUGG:

- APPARATET MÅ IKKE KOBLES TIL STRØMKILDEN VED HJELP AV STØTTE ELLER STØTTER, MEN MÅ KOBLES DIREKTE TIL TILSTRØMNET. Den gule jordkabelen skal ikke avbrytes av bryteren.

Tilkoblingen til strømkilden må utføres av en kvalifisert fagperson med tanke på polariteten til ovnen og strømkilden.

Frakoblingen må oppnås ved å inkludere en bryter i den faste ledningen i henhold til ledningsreglene

- HVIS OVNEN ER LEVERT AV PRODUSENTEN MED PLUGG:

Ved kompatibilitet mellom stikkkontakten og apparatets plugg, be en kvalifisert elektriker om å bytte ut kontakten med en annen egnet type. Kontakten eller enheten skal være lett tilgjengelig når apparatet er installert. Frakoblingen kan oppnås ved å ha støpselet tilgjengelig eller ved å innlemme en bryter i den faste ledningen i samsvar med ledningsreglene.

- Hvis strømledningen er skadet, må den byttes ut av produsenten, serviceagenten eller tilsvarende kvalifiserte personer for å unngå fare.
- For alle reparasjoner, henvis bare til kundeserviceavdelingen og be om bruk av originale reservedeler.
- Koble apparatet fra nettstrømforsyningen før det utføres arbeid eller vedlikehold på det.

- **ADVARSEL:** Pass på at apparatet er slått av før du skifter lampen, slik at du unngår fare for elektrisk støt.
- Ovnen må være slått av før du fjerner de avtakbare delene. Etter rengjøringen må du montere dem igjen i henhold til anvisningene.
- Bruken av ethvert elektrisk apparat innebærer at noen grunnregler overholdes:
 - Ikke dra i strømledningen for å koble produktet fra strømkilden;
 - Ikke berør apparatet med våte eller fuktige hender eller føtter;
 - Generelt anbefales ikke bruk av adaptere, flere stikkontakter og skjøteledninger;
 - Ved feil og/eller dårlig drift, slå av apparatet og ikke tukle med det.
- Enhver reparasjon, installasjon og vedlikehold som ikke utføres på riktig måte kan medføre alvorlig fare for brukeren.
- Produksjonsselskapet erklærer herved at det ikke påtar seg noe ansvar for direkte eller indirekte skader forårsaket av feil installasjon, vedlikehold eller reparasjonsarbeid. Videre er den ikke ansvarlig for skader forårsaket av fravær eller avbrudd av jordingssystemet (f.eks. elektrisk støt).
- **FORSIKTIGHET:** For å unngå farlige situasjoner på grunn av uønsket tilbakestilling av varmesikringsbryteren, må dette apparatet ikke tilføres strøm via en ekstern bryterenheter, som for eksempel en tidsbryter, eller kobles til en krets som jevnlig slås av og på av utstyret.

BRUK OG VEDLIKEHOLD

- Dryppekaret samler opp rester som drypper under matlaging.
- Plasser Airfry-brettet eller risten med den korteste delen (mellom hakket og kanten) vendt inn i ovnen for å hindre at den glir for langt ut. Hvis risten har en dekorativ metallstang, plasser den utover slik at merkelogoen forblir synlig. For riktig plassering, se også bildet i tilbehørsdelen av denne brukerhåndboken.
- Ikke bruk sterke skurende rengjøringsmidler eller skarpe metallskrapere for å rengjøre ovnsdørens glass siden de kan ripe opp overflaten, noe som kan føre til at glasset knuses.
- Bruk bare temperatursonden som anbefales for denne ovnen.
- Et langt strømbrudd under en eventuell matlagingsperiode kan føre til en funksjonssvikt i monitoren. I dette tilfellet må du kontakte kundeservice.

- ADVARSEL: Ikke påfør ovnsveggene aluminiumsfolie eller engangsbeskyttelse tilgjengelig fra butikker. Aluminiumsfolie eller annen beskyttelse, i direkte kontakt med den varme emaljen, risiko for å smelte og forringe innsidens emalje.
- ADVARSEL: Fjern aldri ovnsdørtetningen.
- ADVARSEL: Ikke plasser mat direkte på ovnsristene. Bruk alltid bakepapir og/eller egnede stekebrett eller former.
- Vask alt tilbehør før første gangs bruk med en løsning av varmt vann og oppvaskmiddel.

ADVARSLER (*FOR PYROOVNER)

- Overflødig søl må fjernes før rengjøring.
- ADVARSEL: før start av en automatisk rengjøringsssyklus:
 - Rengjør ovnsdøren;
 - Fjern store eller grove matrester fra innsiden av ovnen med en fuktig svamp. Ikke bruk rengjøringsmidler;
 - Fjern alt tilbehør og glidestativsettet (der dette finnes);
- I ovner med kjøttføler er det nødvendig, før rengjøringsssyklusen gjennomføres, lukker du hullet med mutteren som følger med. Lukk alltid hullet med mutteren når kjøttsonden ikke brukes..
- Under den pyrolytiske rengjøringsprosessen (hvis tilgjengelig), kan overflatene bli varmere enn vanlig, og barn bør holdes unna.
- Hvis en hob har blitt montert over ovnen, må du aldri bruke hoben mens Pyrolisatoren fungerer, noe som hindrer at hoben blir overopphetet.

ADVARSLER (*FOR ENKEL DAMP)

- ADVARSEL: Fare for brann og skade på apparatet: bruk av dampfunksjonen utløst av damp kan forårsake brannskader: Åpne døren forsiktig for å unngå skader etter bruk av en matlagingsfunksjon med damp
- Bruk kun drikkevann til dampfunksjoner.

ADVARSLER (*FOR DAMPPANNE)

- ADVARSEL: Fare for brann og skade på apparatet: bruk av dampfunksjonen utløst av damp kan forårsake brannskader: Åpne døren forsiktig for å unngå skader etter bruk av en matlagingsfunksjon med damp
- ADVARSEL: Etter bruk kan eventuelt gjenværende vann i pannen fortsatt være varmt. Vær forsiktig.

- Vær oppmerksom på at damppannen kun er ment å brukes inne i en ovn. Ikke bruk damppannen på kokeplater eller åpen ild.
- Det anbefales ikke å sette pannen inn i oppvaskmaskinen. Vask den for hånd med en vanlig oppvaskmiddel.

- Ikke bruk sterke slipende rengjøringsmidler eller skarpe metallskrapere på damppannen.

ADVARSLER KABELTILKOBLET TEMPERATURFØLER*

- Når et tilberedningsprogram er valgt, viser displayet standardtemperaturen, men den er aldri høyere enn 200 °C: den valgbare temperaturen er også begrenset til 200 °C.

ADVARSLER FOR TRÅDLØS TEMPERATURSONDE*

- Dette produktet er eksklusivt for ovnsapparater. Den skal kun brukes som beskrevet i denne brukerhåndboken.
- IKKE RØR Wireless Probe-sonden MED BARE HENDER LIKE ETTER TILBEREDNING. Bruk alltid ovnshansker for å fjerne Wireless Probe-sonden fra maten etter tilberedning.
- For å bruke temperatursonden riktig, er det viktig å sette metallstangen på sonden helt inn i maten under tilberedning til den når den svartfargede keramiske delen som er plassert på tuppen av sonden.

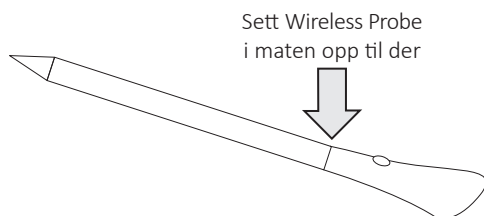

- Ikke utsett metalldelen av Wireless Probe-sonden for varmen som genereres av ovnen direkte.
- Ikke bruk Wireless Probe-sonden i et annet apparat bortsett fra den innebygde ovnen.
- Ikke bruk Wireless Probe-sonden i en mikrobølgeovn.
- Wireless Probe-sonden kan rengjøres og vaskes, men ikke dypp den lenge i vann.
- Dette produktet er ikke beregnet for bruk av personer over 12 år.
- Leverandøren er ikke ansvarlig for skade på Wireless Probe-sonden på grunn av feil bruk av enheten.
- Rengjør Wireless Probe-sonden før bruk.
- Sonden kan fungere i dette temperaturområdet: 10 °C til en innven-

* Avhengig av ovnsmodellen.

dig maksimal temperatur på 100 °C i metalleden. Når et tilberedningsprogram er valgt, viser displayet standardtemperaturen, men den er aldri høyere enn 250 °C: den valgbare temperaturen er også begrenset til 250 °C.

- Hvis temperaturen på Wireless Probe-sonden overstiger 100 °C, vil tilberedningen stoppe og Wireless Probe-sonden må fjernes fra ovnen så snart som mulig, med hansker, for å unngå skade på sonden.

MILJØVERN OG KASSERING

SAVING AND RESPECTING THE ENVIRONMENT

Hvis det er mulig, må du unngå forvarming av ovnen og alltid prøve å fylle den.

Åpne ovnsdøren så hyppig som mulig, fordi varmen fra hulromsdispenserne slipper ut hver gang den åpnes. For en betydelig energisparing kan du slå av ovnen mellom 5 og 10 minutter før den planlagte slutten på matlagingsstiden, og bruke resten av varmen som ovnen fortsetter å generere.

Hold tetningene rene og i god stand for å unngå at varme slipper ut utenfor hulrommet. Hvis du har en elektrisk kontrakt med timetariff, gjør "forsinket matlaging"-programmet det enklere å spare energi, og flytter matlagingsprosessen til å begynne på den reduserte tariff-tiden.

WASTE MANAGEMENT AND ENVIRONMENTAL PROTECTION

Dette apparatet er merket i henhold til EU-direktiv 2012/19/EU



for elektriske og elektroniske apparater (WEEE). WEEE inneholder både forurensende stoffer (som kan ha en negativ effekt på miljøet) og basiselementer (som kan gjenbrukes).

Det er viktig at WEEE-behandlingen tar hånd om spesifikke behandlinger for å fjerne og kassere forurensningene korrekt og gjenvinne alt materialet.

Enkeltpersoner kan spille en viktig rolle i å sikre at WEEE ikke blir et miljøproblem. Det er avgjørende å følge noen få grunnleggende regler:

- WEEE skal ikke behandles som husholdningsavfall;
- WEEE skal bringes til dedikerte innsamlingsområder som administreres av byrådet eller et registrert selskap.

I mange land kan boligsinnsamlinger være tilgjengelige for store WEEE-produkter. Når du kjøper et nytt apparat, kan det gamle returneres til forhandleren som må ta imot det gratis. Så lenge apparatet er av en tilsvarende type og har samme funksjoner som den kjøpte enheten.



RED-forordning 2014/53/EU : Herved er Candy Hoover Group Srl at radioutstyret er i samsvar med direktiv 2014/53/EU. Den fullstendige teksten til EU-samsvarserklæringen er tilgjengelig på følgende internettsadresse: www.candy-group.com

TRÅDLØSE PARAMETERE

A	Teknologi	Wi-Fi	Bluetooth® wireless technology 1)
B	Standard	IEEE 802.11 b/g/n	Bluetooth® v4.2, BR/EDR, Bluetooth® Low Energy
C	Frekvensbånd(er) [MHz]	2401÷2483	2402÷2480
D	Maksimal effekt [mW]	100	10

* Avhengig av ovnsmodellen.

Trådløs probemodell Et180 trådløse parametere:

Teknologi	Bluetooth® wireless technology
Standard	Bluetooth® v4.0, Bluetooth® Low Energy
Frekvensbånd(er) [MHz]	2400÷2480
Maksimal effekt [mW]	2.5 - (4dBm)

1) Bluetooth®-ordmerket og -logoene er registrerte varemerker som eies av Bluetooth SIG, Inc., og all bruk av slike merker av Candy Hoover Group SRL skjer under lisens. Andre varemerker og handelsnavn tilhører sine respektive eiere.

	Data for lavt strømforbruk i henhold til kommisjonsforordning (EU) 2023/826
<ul style="list-style-type: none">• Duo Control + (Steam*)• Dual Select• Tri control• Retrò	Produktets strømforbruk i betingelse for av-modus: 0,5 W Periode der utstyret automatisk når betingelsen for av-modus: 20 min
<ul style="list-style-type: none">• Smart dial (+Steam*)• Dual Touch• InstantTouch• Essence Dial• Dual Precision• InstantTimer	Produktets strømforbruket i standby-modus med informasjons- eller statusvisning: 0,8 W Periode der utstyret automatisk når betingelsen for standby-modus med informasjons- eller statusvisning: 20 min
<ul style="list-style-type: none">• OneTurn	Strømforbruk for produktet i standby-modus med informasjons- eller statusdisplay: 0,8 W Periode før utstyret automatisk går i standby-modus med informasjons- eller statusdisplay: 20 min Strømforbruk for produktet i nettverksstandby-modus: 2,0 W Periode før utstyret automatisk går i nettverksstandby-modus: 20 min Slik aktiverer du den trådløse nettverksporten: Hvis ovnen ikke er registrert, følg instruksjonene for registrering for å aktivere Wi-Fi. Hvis ovnen er registrert, velg Wi-Fi i Wi-Fi-menyen og sett den til On eller hOn. Slik deaktiverer du den trådløse nettverksporten: Hvis ovnen ikke er registrert, er Wi-Fi-modulen aktiv i de første 30 minuttene etter at ovnen er slått på. For å slå den av, vent 30 minutter eller sett Wi-Fi til Off i Wi-Fi-menyen før 30 minutter har gått. Hvis ovnen er registrert, velg Wi-Fi i Wi-Fi-menyen og sett den til Off.

VÄLKOMMEN

Tack för att du valde vår produkt. För att garantera din säkerhet och bästa resultat, läs denna bruksanvisning noggrant, inklusive säkerhetsanvisningarna och spara den för framtida behov.

Innan du installerar ugnen, notera serienumret. Detta behövs om ugnen ska repareras. Kontrollera om det finns några transportskador och

kontakta en tekniker om du är osäker innan du använder den. Håll förpackningsmaterialet borta från barn.

OB! Observera att ugnens funktioner och tillbehör kan variera beroende på vilken modell du har köpt.

SÄKERHETSANVISNINGAR

ALLMÄNNA VARNINGAR

- Använd inte ånga (ångtvätt) för rengöring.
- Apparaten blir varm under användning. Var uppmärksam så att du inte rör heta delar inuti ugnen.

Använd i enlighet med avsedd användning

- Ugnen ska endast användas för avsett ändamål, det vill säga för tillagning av mat: all annan användning (som t.ex. värmekälla) är olämplig och kan innebära fara. Tillverkaren hålls inte ansvarig för skador till följd av felaktig, ej korrekt eller oansvarig användning.

Restriktioner för användning

- Användning av denna apparat är inte tillåten för personer (inklusive barn) med nedsatt fysisk eller mental förmåga, eller som saknar erfarenhet eller kunskap, såvida de inte övervakas av en person med ansvar för deras säkerhet.
Barn ska alltid övervakas för att säkerställa att de inte leker med apparaten.
- VARNING: apparaten och dess tillgängliga delar blir heta under användning. Var försiktig så att du inte vidrör värmeelementen. Barn under åtta år ska hållas på avstånd om de inte är under kontinuerlig uppsikt.
- VARNING: Tillgängliga delar kan bli heta under användning. Små barn bör hållas borta från ugnen.

INSTALLATIONSVARNINGAR

- Ugnen kan placeras högt upp i en pelare eller under en bänkskiva. Innan du fixerar ugnen, säkerställ att det finns en god ventilation i ugnsutrymmet som möjliggör att frisk luft kan cirkulera för nedkylning och som skydd av de inre delarna. Gör de öppningar som anges i illustrationerna beroende på typ av montering. Fäst alltid ugnen i möbelen med de skruvar som medföljer apparaten.

- För att undvika överhettning ska apparaten inte installeras bakom en dekorativ lucka.
- Om tillverkaren behöver assistans för att åtgärda fel som beror på felaktig installation täcks detta inte av garantin. Installationsanvisningarna för professionellt kvalificerad personal måste följas.
- Felaktig installation kan orsaka personskada, skador av djur eller tillhörigheter. Tillverkaren kan inte hållas ansvarig för sådan skada.
- Kontrollera alltid att apparaten inte är skadad när du har öppnat förpackningen, kontakta kundtjänst innan du installerar apparaten och anslut den inte till strömförsörjningen.
- Installationsmöblerna och de intilliggande möblerna måste tåla temperaturer på 95 °C
- För att ta bort skyddsfilmerna och klistermärken på ugnens framsida före första användning

ELEKTRISKA VARNINGAR

OM UGNEN TILLHANDAHÅLLS AV TILLVERKAREN UTAN STICKKONTAKT:

- APPARATEN FÅR INTE ANSLUTAS TILL STRÖMKÄLLAN MED STICKKONTAKT ELLER UTTAG. DEN MÅSTE ANSLUTAS DIREKT TILL STRÖMFÖRSÖRJNINGEN. Den gulgröna jordkabeln ska inte avbrytas av brytaren. Anslutningen till strömkällan måste utföras av en kvalificerad elektriker med hänsyn till ugnens och strömkällans polaritet. Frånkopplingen ska ske med brytare i det fasta kablaget enligt ledningsreglerna
- OM UGNEN TILLHANDAHÅLLS AV TILLVERKAREN MED STICKKONTAKT: Vid inkompatibilitet mellan uttaget och apparatens kontakt, be en kvalificerad elektriker att byta ut uttaget till ett lämpligt uttag. Uttaget eller den omnipolära brytaren som används för anslutningen ska vara lätt att komma åt när apparaten är installerad.

Frånkoppling kan åstadkommas genom en åtkomlig kontakt eller genom att inkorporera en brytare i det fasta kablaget i enlighet med ledningsreglerna.

- Om elsladden skadas måste den bytas av tillverkaren, dennes serviceombud eller liknande kvalificerad person för att undvika faror.

- Föreventuellreparationer, hänvisa endast till kundtjänstavdelningen och begär användning av originalreservdelar.
- Innan du rengör eller underhåller apparaten ska apparatens huvudström kopplas bort.
- VARNING: för att undvika elektriska stötar ska apparaten vara avstängd innan lampan byt ut.
- Ugnen måste vara avstängd innan de avtagbara delarna tas ut. Efter rengöring, sätt tillbaka delarna enligt instruktionerna.
- Användning av elektriska apparater förutsätter att vissa grundläggande regler följs:
 - Dra inte i strömkabeln för att koppla bort apparaten från strömkällan.
 - Vid rör inte apparaten med våta eller fuktiga händer eller fötter.
 - I allmänhet rekommenderas inte användning av adaptrar, flervägsuttag och förlängningskablar.
 - Vid felaktig och/eller dålig drift, stäng av apparaten och manipulera den inte.
- Reparation, installation och underhåll som inte utförs korrekt kan medföra allvarlig fara för användaren.
- Tillverkaren fransäger sig härmed allt ansvar för direkta eller indirekta skador som orsakats av felaktig installation, underhåll eller reparation. Tillverkaren ansvarar inte heller för skador som orsakas av frånvaro eller avbrott i jordningssystemet (t.ex. elektriska stötar).
- FÖRSIKTIGHET: För att undvika fara orsakad av oavsiktlig återställning av värmeanordningens brytare ska apparaten inte anslutas till en extern omkopplingsenhet, som en timer eller till en krets som regelbundet slås på och av.

ANVÄNDNING OCH UNDERHÅLL

- I dropplåten samlas rester som droppar under matlagningen.
- Placera Airfry-plåten eller gallret med den kortare delen (mellan skåran och kanten) vänd inuti ugnen för att förhindra att det glider ut för långt. Om gallret har en dekorativ metallstång, placera den utåt så att varumärkeslogotypen förblir synlig. För korrekt placering, se även bilden i avsnittet Tillbehör i denna användarmanual.
- Använd inte hårda slipande rengöringsmedel eller vassa metallskrapor för att rengöra ugnsluckans glas. Detta kan repa ytan och göra så att glaset spricker.

- Använd endast den temperatursond som rekommenderas för denna ugn.
- Ett långvarigt strömavbrott under en pågående matlagningsfas kan leda till felfunktion av monitorn. Kontakta i så fall kundservice.
- VARNING: Täck inte ugnsväggarna med aluminiumfolie eller engångsskydd som finns tillgängliga i butiker. Använd inte aluminiumfolie eller något annat skydd, i direkt kontakt med den heta emaljen. Detta kan göra att emaljen på insidan smälts eller försämras.
- VARNING: Ta aldrig bort ugnsluckans packning.
- VARNING: Placera inte mat direkt på ugnsgallren. Använd alltid bakplåtspapper och/eller lämpliga bakplåtar eller formar.
- Tvätta alla tillbehör före första användningen med en lösning bestående av varmt vatten och diskmedel.

VARNINGAR (*FÖR PYROLYSUGNAR)

- Större mängder spill måste avlägsnas före rengöring.
- VARNING: innan du påbörjar den automatiska rengöringscykel:
 - Rengör ugnsluckan;
 - Ta bort större eller hårdare rester från ugnens insida med en fuktig svamp. Använd inte rengöringsmedel
 - Ta bort alla tillbehör och glidstället (om det finns sådant).
- För ugnar med kotttermometer måste hålet stängas till med den medföljande muttern innan du börjar rengöringscykeln. Stäng alltid hålet med muttern när kotttermometern inte används.
- Under den pyrolytiska rengöringen (om sådan finns) kan ytorna bli hetare än vanligt och barn bör hållas på avstånd.
- Om ugnen sitter under en håll ska denna aldrig användas när pyrolysen är i funktion. Hällen kan överhettas.

VARNINGAR (*FÖR EASY STEAM)

- VARNING: Risk för brännskador och skador på apparaten: när du använder ångfunktionen kan den frigjorda ångan orsaka brännskador: Öppna luckan försiktigt för att undvika skada efter tillagning med ångfunktion
- Använd endast dricksvatten för ångfunktioner.

VARNINGAR (*FÖR ÅNGKÄRL)

- VARNING: Risk för brännskador och skador på apparaten: när du använder ångfunktionen kan den frigjorda ångan orsaka

brännskador: Öppna luckan försiktigt för att undvika skada efter tillagning med ångfunktion.

- **VARNING:** Efter användning kan eventuellt kvarvarande vatten i behållaren fortfarande vara varmt. Hantera med försiktighet.
 - Observera att ångkärlet endast är avsett att användas i en ugn. Använd inte ångkärlet på spishällar eller med öppen låga.
 - Det är inte rekommenderat att diska kärlet i diskmaskinen. Diska kärlet för hand med vanligt diskmedel.
 - Använd inte starka rengöringsmedel med slipverkan eller vassa metallskrapor på ångkärlet.
- VARNINGAR TRÅDBUNDEN TEMPERATURSOND***
- När ett tillagningsprogram väljs visar displayen standardtemperaturen men är aldrig högre än 200 °C: den valbara temperaturen är också begränsad till 200 °C.

VID ANVÄNDNING AV TRÅDLÖS KÖTTERMOMETER*

- Denna produkt är uteslutande avsedd för ugnapparater. Den ska endast användas enligt beskrivningen i denna bruksanvisning.
- **RÖR INTE** Wireless Probe MED BARA HÄNDER PRECIS EFTER TILLAGNINGEN. Använd alltid ugnshandskar för att ta bort Wireless Probe från maten efter tillagning.
- För att använda kötttermometern korrekt är det viktigt att föra in sondens metallstav helt i livsmedlet under tillagningen tills den når den svartfärgade keramiska delen som finns på sondens spets.

Sätt in Wireless Probe till märket.

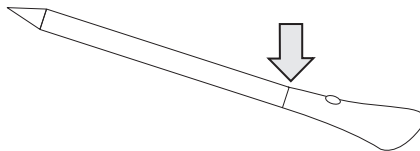

- Utsätt inte metalldelen på Wireless Probe för direktvärmens som alstras av ugnen.
- Använd inte Wireless Probe i en annan apparat förutom den inbyggda ugnen.
- Använd inte Wireless Probe i en mikrovågsugn.
- Wireless Probe kan rengöras och tvättas. Den ska inte läggas i vatten under en längre tid.
- Denna produkt är inte avsedd att användas av personer som är 12 år och yngre.

- Leverantören ansvarar inte för eventuella skador på Wireless Probe till följd av felaktig användning av enheten.
- Rengör Wireless Probe före användning.
- Sonden fungerar i detta temperaturområde: 10 °C till en inre högsta temperatur på 100 °C i metalldelen. När ett tillagningsprogram väljs visar displayen standardtemperaturen men är aldrig högre än 250 °C: den valbara temperaturen är också begränsad till 250 °C.
- Om Wireless Probes temperatur överstiger 100 °C avbryts tillagningen och Wireless Probe måste tas ut ur ugnen så snart som möjligt (använd ugnshandskar) för att undvika att sonden skadas.

MILJÖSKYDD OCH BORTSKAFFANDE

BEVARA OCH RESPEKTERA MILJÖN

Undvik förvärmning av ugnen och försök alltid att fylla ugnen helt, så långt det är möjligt.

Öppna ugnsluckan så sällan som möjligt. Värmen släpps ut från ugnen varje gång den öppnas. För en betydande energibesparing, stäng av ugnen mellan 5 och 10 minuter före tillagningstidens slut. Använd ugnens restvärme resten av tiden.

Undvik eventuellt värmeutsläpp genom att hålla ugnspackningarna rena och i gott skick. Om du har ett elkontrakt

med timtaxa gör programmet "Fördröjd tillagning" det enklare att spara energi genom att flytta matlagningssprocessen så att den börjar vid den reducerade taxan.

AVFALLSHANTERING OCH MILJÖSKYDD

Apparaten är märkt i enlighet med EU-direktiv 2012/19/EU gällande elektriska och elektroniska



apparater (WEEE).

WEEE innehåller både miljöförstörande substanser och baselement (som kan återanvändas).

Det är viktigt att WEEE genomgår specifik bearbetning så att miljöförstörande ämnen avlägsnas och hanteras på rätt sätt, och andra material kan återvinnas.

Individer kan spela en viktig roll i att säkerställa att WEEE inte blir ett miljöproblem. Det är viktigt att följa några grundläggande regler:

- WEEE ska inte betraktas som hushållsavfall;
- WEEE ska tas till en särskild återvinningsstation som drivs kommunalt eller av ett privat företag.

I många länder kan stora WEEE-produkter hämtas i hemmen. När du köper en ny apparat kan den gamla lämnas till leverantören som måste acceptera den kostnadsfritt som en engångslösning, så länge den gamla apparaten är av liknande typ och har samma funktioner som den nyinköpta apparaten.



RED-förordningen 2014/53/EU : Candy Hoover Group Srl förklarar härmed att radioutrustningen överensstämmer med direktiv 014/53/EU. Den fullständiga texten till EU-försäkran om överensstämmelse finns på följande webbadress: www.candy-group.com

TRÅDLÖSA PARAMETRAR

A	Teknologi	Wi-Fi	Bluetooth [®] wireless technology ¹⁾
B	Standard	IEEE 802.11 b/g/n	Bluetooth [®] v4.2, BR/EDR, Bluetooth [®] Low Energy
C	Frekvensband [MHz]	2401÷2483	2402÷2480
D	Maximal effekt [mW]	100	10

Trådlös probmodell Et180 Trådlösa parametrar:

Teknologi	Bluetooth [®] wireless technology
Standard	Bluetooth [®] v4.0, Bluetooth [®] Low Energy
Frekvensband [MHz]	2400÷2480
Maximal effekt [mW]	2.5 - (4dBm)

1) Bluetooth[®]-ordmärket och logotyperna är registrerade varumärken som ägs av Bluetooth SIG, Inc. och all användning av sådana varumärken av Candy Hoover Group SRL sker under licens. Andra varumärken och handelsnamn tillhör sina respektive ägare.

	Uppgifter om låg energiförbrukning enligt kommissionens förordning (EU) 2023/826
<ul style="list-style-type: none"> • Duo Control + (Steam*) • Dual Select • Tri control • Retrò 	<p>Produktens strömförbrukning i avstängt läge: 0,5 W Period efter vilken utrustningen automatiskt når avstängt läge: 20 min.</p>
<ul style="list-style-type: none"> • Smart dial (+Steam*) • Dual Touch • InstantTouch • Essence Dial • Dual Precision • InstantTimer 	<p>Produktens strömförbrukning i standbyläge med visning av information eller status: 0,8 W Period efter vilken utrustningen når automatiskt standbyläge med visning av information eller status: 20 min.</p>
<ul style="list-style-type: none"> • OneTurn 	<p>Produktets strömförbrukning i standby-läge med informations- eller statusdisplay: 0,8 W Tid innan utrustningen automatiskt går in i standby-läge med informations- eller statusdisplay: 20 min Produktets strömförbrukning i nätverksanslutet standby-läge: 2,0 W Tid innan utrustningen automatiskt går in i nätverksanslutet standby-läge: 20 min</p> <p>Så här aktiverar du den trådlösa nätverksporten: Om ugnen inte är registrerad, följ registreringsinstruktionerna för att aktivera Wi-Fi. Om ugnen är registrerad, välj Wi-Fi i Wi-Fi-menyn och ställ in på On eller hOn.</p> <p>Så här inaktiverar du den trådlösa nätverksporten: Om ugnen inte är registrerad är Wi-Fi-modulen aktiv under de första 30 minuterna efter att ugnen har aktiverats. För att stänga av den, vänta 30 minuter eller ställ in Wi-Fi på Off i Wi-Fi-menyn innan 30 minuter har gått. Om ugnen är registrerad, välj Wi-Fi i Wi-Fi-menyn och ställ in på Off.</p>

* Beroende på ugnsmodell.

ACCESSORIES

(FR) ACCESSOIRES (IT) ACCESSORI (DE) ZUBEHÖR (ES) ACCESORIOS (GR) ΕΞΑΡΤΗΜΑΤΑ (NL) ACCESSOIRES (PT) ACESSÓRIOS (DA) TILBEHØR (FIN) LISÄVARUSTEET (NO) TILBEHØR (SV) TILLBEHÖR

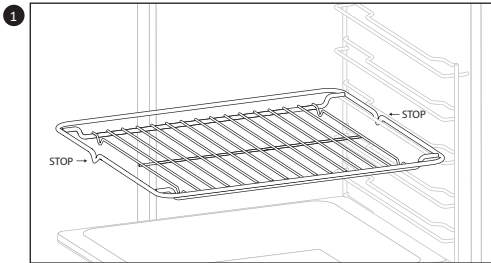

* (EN) Metal grid (FR) Grilles (IT) Griglie (DE) Metallrost (ES) Rejilla metálica (GR) Μεταλλικό πλέγμα (NL) Metaallicke pléγμα (PT) Grade metálica (DA) Metalrist (FI) Metalliristilä (NO) Metallgitter (SV) Metallgaller

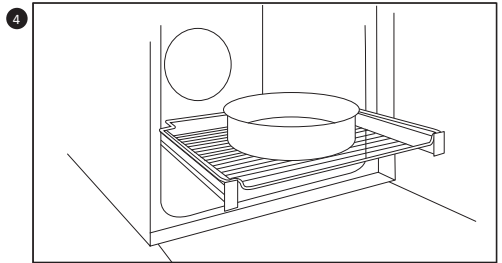

* (EN) Telescopic Guides (FR) Rails Téléscopiques (IT) Guide Telescopiche (DE) Teleskopschienen (ES) Guías telescópicas (GR) Τηλεσκοπικοί οδηγοί (NL) Telescopische geleiders (PT) Guias telescópicas (DA) Teleskopskinner (FI) Teleskoopiohjaimet (NO) Teleskopiske guider (SV) Teleskopiska skenor

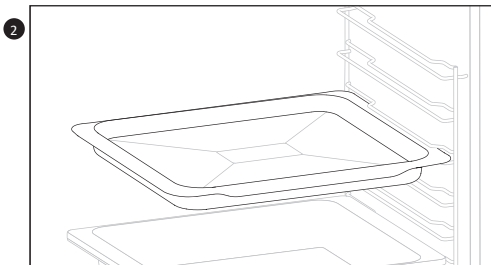

* (EN) Deeper Tray (FR) Plaque plus profonde (IT) Teglia profonda (DE) Tieferes Backblech (ES) Bandeja profunda (GR) Ταψί βαθύ (NL) Diepere plaat (PT) Tabuleiro mais profundo (DA) Dybere bradepande (FI) Syvempi pelti (NO) Dypere Brett (SV) Djup bakplåt

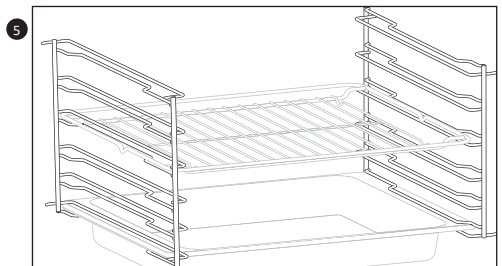

* (EN) Lateral Wire Grids (FR) Grilles Latérales (IT) Griglie Metalliche Laterali (DE) Seitliche Drahtgitter (ES) Rejillas laterales (GR) Πλευρικά συρμάτινα πλέγματα (NL) Zijroosters (PT) Grades de arame laterais (DA) Hyldebærere på siden (FI) Sivukannattimet (NO) Trådgitter på siden (SV) Sidogaller

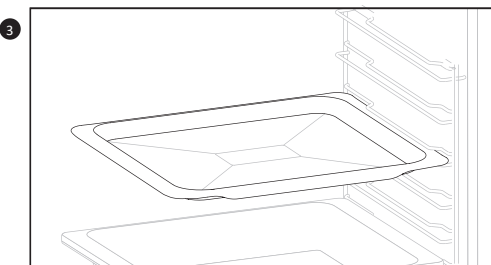

* (EN) Baking tray (FR) Plaque du four (IT) Teglia sottile (DE) Backblech (ES) Bandeja de horneado (GR) ΤΤαψί ψησίματος (NL) Bakplaat (PT) Tabuleiro de forno (DA) Bageplade (FI) Leivinpelti (NO) Stekebrett (SV) Bakplåt

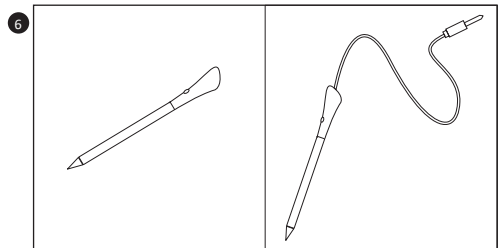

* (EN) (FR) (IT) (DE) (ES) (GR) (NL) (PT) (DA) (FI) (NO) (SV) Wireless Probe / Wired Probe

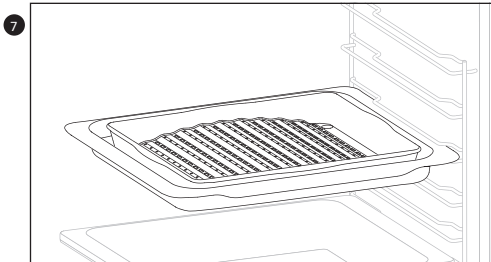

*** (EN) (FR) (IT) (DE) (ES) (GR) (NL) (PT) (DA) (FI) (NO) (SV)**
H-LAB Tray- BBQ Mode

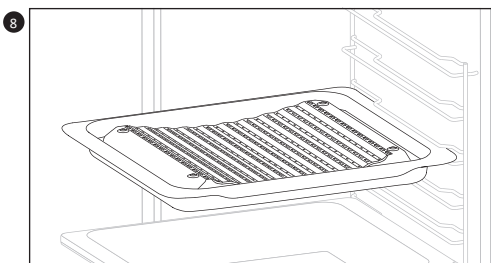

*** (EN) (FR) (IT) (DE) (ES) (GR) (NL) (PT) (DA) (FI) (NO) (SV)**
H-LAB Tray- STEAM Mode

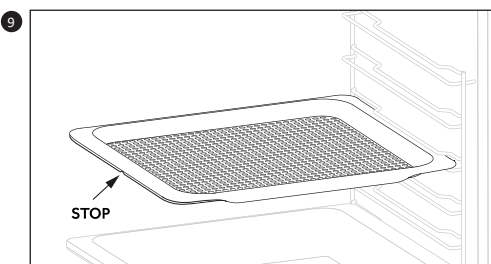

*** (EN) (FR) (IT) (DE) (ES) (GR) (NL) (PT) (DA) (FI) (NO) (SV)**
Airfry tray (FR) Plat de cuisson Air Fry (IT) Teglia per airfry (DE) Airfry-Tablett (ES) Bandeja de Airfry (GR) Δίσκος Airfry (NL) Airfry tray (PT) Bandeja de Airfry (DA) Airfry-bakke (FI) Airfry-pelti (NO) Airfry-brett (SV) Airfry-plåt

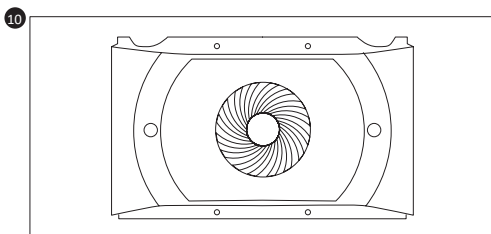

*** (EN) (FR) (IT) (DE) (ES) (GR) (NL) (PT) (DA) (FI) (NO) (SV)**
Chef panel (FR) Panneau chef (IT) TPannello chef t (DE) Chef-Panel (ES) Panel del chef (GR) Πάνελ σεφ (NL) Chef-kokspanel (PT) Painel do chef (DA) Kokkepanel (FI) Chef-paneeli (NO) Kokkepanel (SV) Tillagningspanel

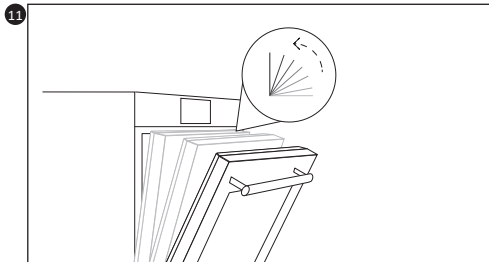

*** (EN) (FR) (IT) (DE) (ES) (GR) (NL) (PT) (DA) (FI) (NO) (SV)**
Softclose/Softopen Hinges (FR) Charnières à Fermeture/Ouverture en Douceur (IT) Cerniere Con Apertura/Chiusura Soft (DE) Softclose/Softopen-Scharniere (ES) Softclose/Softopen-Scharniere (GR) Μεντεσέδες Softopen/Softclose (NL) Soft-close/Soft-open scharnieren (PT) Dobradiças de fechamento suave/ abertura suave (DA) Softclose/Softopen Hængsler (FI) Pehmeästi sulkeutu- vat/avautu- vat saranat (NO) Myklukkende/mykåpnende hengsler (SV) Mjukstängande/mjuköppnande gångjärn

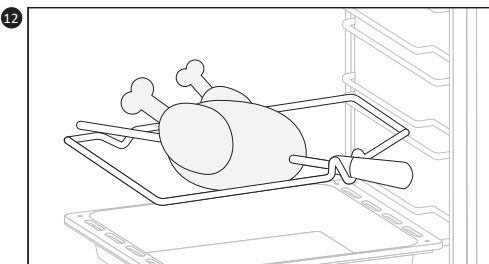

*** (EN) (FR) (IT) (DE) (ES) (GR) (NL) (PT) (DA) (FI) (NO) (SV)**
Turnspit (FR) Tournebrotche (IT) Girarrosto (DE) Dreh- spiel (ES) Asador (GR) ψήστης (NL) Draaispits (PT) DobrE- speto (DA) Roterende spyd (FI) Pyörivä varras (NO) Roterende spyd (SV) Roterande spett

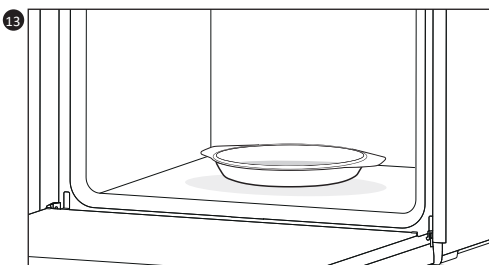

*** (EN) (FR) (IT) (DE) (ES) (GR) (NL) (PT) (DA) (FI) (NO) (SV)**
Steam Vessel (FR) Le Bac à Eau (IT) Piatto Acqua Per Cottura a Vapore (DE) Der Dampfgarer (ES) El Recipiente Para El Agua (GR) Δοχείο Ατμού (NL) Het Stoombakje (PT) Recipiente Para Vapor (DA) Dampindsats (FI) Höryrastia (NO) Damppanne (SV) Ångkärl

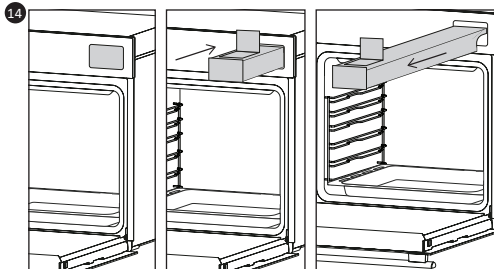

* (EN) Steam Tank (FR) Réservoir à vapeur (IT) Serbatoio del vapore (DE) Dampfkessel (ES) Depósito de agua (GR) Δοχείο ατμού (NL) Stoomreservoir (PT) Depósito de vapor (DA) Damp tank (FI) Höyrysäiliö (NO) Damptank (SV) Ångtank

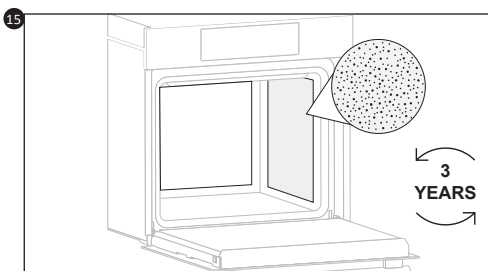

* (EN) Catalytic Panels (FR) Panneaux Catalytiques (IT) Pannelli Catalitici (DE) Katalysewände (ES) Paneles catalíticos (GR) Καταλυτικά πάνελ (NL) Katalysatorpanelen (PT) Painéis catalíticos (DA) Katalytiske paneler (FI) Katalyyttiset paneelit (NO) Katalytiske paneler (SV) Katalytiska paneler



EN- The oven racks are not suitable for direct contact with food. Please use appropriate baking trays or baking paper.

FR- Les grilles du four ne sont pas adaptées au contact direct avec les aliments. Veuillez utiliser des plateaux appropriés ou du papier cuisson.

IT- Le griglia del forno non sono adatte al contatto diretto con gli alimenti. Si prega di utilizzare teglie idonee o carta da forno.

DE- Die Ofengitter sind nicht für den direkten Kontakt mit Lebensmitteln geeignet. Bitte verwenden Sie geeignete Backbleche oder Backpapier.

ES- Las rejillas del horno no son aptas para el contacto directo con los alimentos. Utilice bandejas apropiadas o papel de horno.

GR- Οι σχάρες του φούρνου δεν είναι κατάλληλες για άμεση επαφή με τα τρόφιμα. Παρακαλούμε

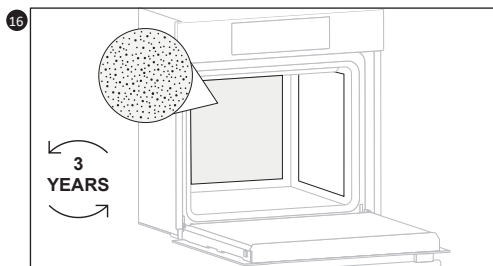

* (EN) Catalytic Fan Cover (FR) Couvercle de ventilateur catalytique (IT) Copertura della ventola catalitica (DE) Katalysator-Lüfterabdeckung (ES) Cubierta del ventilador catalítico (GR) Κάλυμμα καταλυτικού ανεμιστήρα (NL) Katalytische ventilatorkap (PT) Tampa do ventilador catalítico (DA) Katalytiske Blæser dæksel (FI) Katalyyttiset Tuulettimen suojuus (NO) Katalytiske Viftedekse (SV) Katalytiska Fläktkläpa

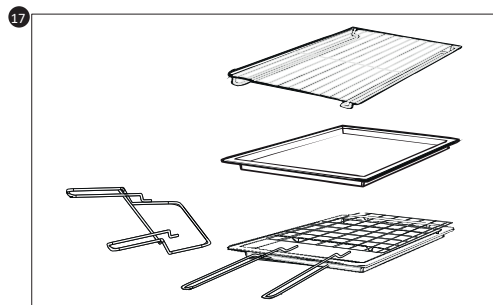

* (EN) Grill pan set (FR) Ensemble de poêles à griller (IT) Set griglia (DE) Grillpfannen-Set (ES) Grill pan set (GR) Σετ ταψιού γκριλ (NL) Grillpan set (PT) Trem de panelas para grelhar (DA) Grillpande sæt (FI) Grillipannu setti (NO) Grillpannesett (SV) Grillpanna set

χρησιμοποιήστε κατάλληλα ταψιά ή χαρτί ψησίματος.

NL- De ovenroosters zijn niet geschikt voor direct contact met voedsel. Gebruik passende bakplaten of bakpapier.

PT- As grelhas do forno não são adequadas para contato direto com os alimentos. Utilize tabuleiros próprios ou papel vegetal.

DA- Ovnristene er ikke egnede til direkte kontakt med fødevarer. Brug venligst egnede bageplader eller bagepapier.

FIN- Uunin ritilät eivät sovellu suoraan kosketukseen elintarvikkeiden kanssa. Käytähän sopivia uunipeltiä tai leivinpaperia.

NO- Ovnristene er ikke egnede for direkte kontakt med mat. Vennligst bruk passende bakebrett eller bakepapier.

SV- Ugnsgallren är inte lämpliga för direktkontakt med livsmedel. Använd gärna lämpliga bakplåtar eller bakplåts-papper.

* (EN) Only if present* (FR) Si présents* (IT) Solo se presenti* (DE) Sofern vorhanden* (ES) Solo si están presentes* (GR) μόνο εάν υπάρχουν* (NL) Alleen indien aanwezig* (PT) Apenas se presentes* (DA) Kun hvis til stede (FI) Vain jos läsnä (NO) Kun hvis tilstede (SV) Endast om det finns



70093785•Rev 0•12.25

