



Gebruikershandleiding Warmtepomp-droger

HD80-D357U1
HD80-D357GU1
HD90-D357BU1
HD90-D357GU1
HD90-D357U1
HD100-D357BU1
HD100-D357GU1
HD100-D357U1



Download
de hOn
Smart-Home-app.



Haier

NL

Bedankt voor het kopen van een Haier-product.

Lees deze instructies zorgvuldig door voordat u het apparaat gebruikt. De handleiding bevat belangrijke informatie voor een veilige en juiste installatie, dagelijks gebruik en onderhoud. Bewaar deze handleiding op een handige plaats, zodat u deze altijd kunt raadplegen voor een veilig en juist gebruik van het apparaat.

Veiligheidsaanwijzing



WAARSCHUWING! – Belangrijke veiligheidsinformatie



Algemene informatie en tips



Milieu-informatie



Verwijdering

Deze markering op het product, de accessoires of de literatuur geeft aan dat het product en de elektronische accessoires (bijv. oplader, koptelefoon, USB-kabel) aan het einde van hun levensduur niet met ander huishoudelijk afval mogen worden weggegooid.

Om mogelijke schade aan het milieu of de volksgezondheid door ongecontroleerde afvalverwijdering te voorkomen, verzoeken wij u deze items van andere soorten afval te scheiden en ze op verantwoorde wijze te recyclen om duurzaam hergebruik van materiaalbronnen te bevorderen.

Huishoudelijke gebruikers moeten contact opnemen met de winkelier waar ze dit product hebben gekocht of met hun plaatselijke overheidsinstantie voor informatie over waar en hoe ze deze artikelen kunnen inleveren voor milieuveilige recycling. Zakelijke gebruikers moeten contact opnemen met hun leverancier en de voorwaarden van het aankoopcontract controleren.

Dit product en de elektronische accessoires mogen niet worden gemengd met ander commercieel afval voor verwijdering.



WAARSCHUWING!

Dit apparaat is gevuld met R290. Brandgevaar door brandbaar materiaal.

WAARSCHUWING: Houd ventilatieopeningen in de behuizing van het apparaat of in de ingebouwde structuur vrij van obstructies.

WAARSCHUWING: Beschadig het koelcircuit niet.



WAARSCHUWING!

Gevaar voor verwonding of verstikking!

Om de veiligheid te garanderen bij het weggooien van een oude wasdroger, moet u de stekker uit het stopcontact halen, het netsnoer doorsnijden en dit samen met de stekker vernietigen. Breek de deurscharnieren of de deurvergrendeling af om te voorkomen dat kinderen zich in de machine opsluiten.



WAARSCHUWING!

Het apparaat mag niet worden gevoed via een extern schakelapparaat, zoals een timer, of worden aangesloten op een circuit dat regelmatig wordt in- en uitgeschakeld door een nutsbedrijf.

1 - Veiligheidsinformatie	4
2 - Installatiefoto's	7
3 - Beoogd gebruik.....	8
4 - Productbeschrijving.....	9
5 - Bedieningspaneel.....	10
6 - Programma's.....	15
7 - Verbruik.....	16
8 - Suggesties en tips.....	17
9 - Dagelijks gebruik.....	19
10 - Onderhoud en reiniging	23
11 - Problemen oplossen.....	25
12 - Installatie	27
13 - Technische gegevens	30
14 - hOn-app.....	31
15 - Klantenservice	33



Download de
hOn app





WAARSCHUWING!

Voor het eerste gebruik

- ▶ Controleer of er geen transportschade is.
- ▶ Verwijder alle verpakkingsmaterialen en houd ze buiten het bereik van kinderen.
- ▶ Verplaats het apparaat altijd met minstens twee personen, het is namelijk zwaar.

Dagelijks gebruik

- ▶ Dit apparaat mag worden gebruikt door kinderen vanaf 8 jaar en door personen met verminderde lichamelijke, zintuiglijke of geestelijke vermogens of met een gebrek aan kennis en ervaring, mits zij onder toezicht worden gehouden of instructies hebben gekregen om het apparaat veilig te kunnen gebruiken en de gevaren begrijpen die ermee gepaard gaan.
- ▶ Houd kinderen jonger dan 3 jaar uit de buurt van het apparaat, tenzij ze voortdurend onder toezicht staan.
- ▶ Kinderen mogen niet met het apparaat spelen.
- ▶ Zorg ervoor dat de kamer droog en goed geventileerd is. De omgevingstemperatuur moet tussen 5°C en 35°C liggen.
- ▶ Dek ventilatieopeningen in de basis niet af met een tapijt of iets dergelijks.
- ▶ Houd de ruimte rond de wasdroger vrij van stof en pluizen.
- ▶ Zorg ervoor dat er alleen wasgoed in het apparaat zit en geen huisdieren of kinderen voordat u het gebruikt.
- ▶ Raak de stekker alleen aan met droge handen en raak het apparaat niet aan en gebruik het niet als u blootsvoets bent of natte handen of voeten heeft.
- ▶ Droog ongewassen artikelen niet in de wasdroger.
- ▶ Zorg ervoor dat u niet meer laadt dan de nominale belasting.
- ▶ Verwijder alle voorwerpen, zoals aanstekers en lucifers, uit zakken.
- ▶ Wasverzachtters of soortgelijke producten moeten worden gebruikt zoals aangegeven in de gebruiksaanwijzing van de wasverzachter.
- ▶ Gebruik of bewaar geen ontvlambare sprays of ontvlambare gassen in de buurt van het apparaat.
- ▶ Plaats geen zware voorwerpen of warmte- of vochtbronnen op het apparaat.
- ▶ Houd de stekker vast, niet het snoer, wanneer u de stekker uit het apparaat trekt.
- ▶ Raak de achterkant en de trommel niet aan tijdens het gebruik, ze zijn heet.

**WAARSCHUWING!****Dagelijks gebruik**

- ▶ Gebruik het apparaat niet om de volgende voorwerpen te drogen:
 - ▶ Artikelen die niet gewassen zijn.
 - ▶ Voorwerpen die vervuild zijn met ontvlambare stoffen zoals bakolie, aceton, alcohol, benzine, petroleum, kerosine, vlekkenverwijderaars, terpentijn, was, wasverwijderaars of andere chemicaliën. De dampen kunnen brand of een explosie veroorzaken. Voorwerpen die zijn bevuild met substanties zoals bakolie, aceton, alcohol, benzine, kerosine, vlekkenverwijderaars, terpentijn, was en wasverwijderaars moeten in heet water met een extra hoeveelheid wasmiddel worden gewassen voordat ze in de wasdroger worden gedroogd.
 - ▶ Artikelen met vulling (bijv. kussens, jassen), omdat de vulling eruit kan lopen met het risico van ontbranding.
 - ▶ Artikelen zoals schuimrubber (latexschuim), douchekeppes, waterdicht textiel, artikelen met een rubberen achterkant en kleding of kussens met schuimrubberen kussentjes mogen niet in de wasdroger worden gedroogd.
- ▶ Drink het condenswater niet.
- ▶ Gebruik het apparaat niet zonder pluizenfilter of condensfilter of met beschadigd filter.
- ▶ Let op, het laatste deel van de droogcyclus vindt zonder warmte plaats (afkoelcyclus) om ervoor te zorgen dat de resterende kledingstukken een lagere temperatuur heeft die ze niet beschadigt.
- ▶ Laat het apparaat niet lange tijd onbeheerd achter tijdens gebruik. Als u lang afwezig moet zijn, moet u de droogcyclus onderbreken door het apparaat uit te schakelen en de stekker uit het stopcontact te halen.
- ▶ Schakel het apparaat pas uit als de droogcyclus is voltooid. Stop een wasdroger nooit voor het einde van de droogcyclus, tenzij alle items snel worden verwijderd en uitgespreid zodat de warmte wordt afgevoerd.
- ▶ Schakel het apparaat na elk droogprogramma uit om elektriciteit te besparen en voor de veiligheid.

Onderhoud/reiniging

- ▶ Zorg ervoor dat kinderen onder toezicht staan als ze schoonmaken en onderhoud uitvoeren.
- ▶ Haal de stekker van het apparaat uit het stopcontact voordat u routineonderhoud uitvoert.

WAARSCHUWING!

Onderhoud/reiniging

- ▶ Reinig het pluizenfilter en het condensfilter na elk programma (raadpleeg '10 - Onderhoud en reiniging' op pagina 23).
- ▶ Gebruik geen waternevel of stoom om het apparaat schoon te maken.
- ▶ Gebruik geen industriële chemicaliën om het apparaat schoon te maken.
- ▶ Als het netsnoer beschadigd is, moet het worden vervangen door de fabrikant, diens servicevertegenwoordiger of vergelijkbaar gekwalificeerde personen om gevaar te voorkomen.
- ▶ Probeer het apparaat niet zelf te repareren. Neem als reparatie nodig is contact op met onze klantenservice.

Installatie

- ▶ Zet het apparaat op een plaats waar de deur helemaal open kan. Installeer de wasdroger niet achter een afsluitbare deur, een schuifdeur of een deur met scharnieren aan de andere kant van de wasdrogerdeur, omdat dit de volledige opening van de deur beperkt.
- ▶ Installeer het apparaat op een goed geventileerde, droge plaats.
- ▶ Installeer het apparaat nooit in een vochtige buitenruimte of in een ruimte met risico op waterlekage, zoals onder of in de buurt van een gootsteen. Zodra er waterlekage is opgetreden, moet u de stroomtoevoer onderbreken en de machine op natuurlijke wijze laten drogen.
- ▶ Installeer of gebruik het apparaat alleen op een plek waar de temperatuur hoger is dan 5°C.
- ▶ Plaats het apparaat niet rechtstreeks op een tapijt of dicht bij een muur of meubels.
- ▶ Stel het apparaat niet bloot aan vorst, hitte of direct zonlicht en zet het niet bij warmtebronnen (zoals kachels, verwarmingstoestellen).
- ▶ Controleer of de elektrische informatie op het typeplaatje overeenkomt met de stroomvoorziening. Als dit niet het geval is, neem dan contact op met een elektricien.
- ▶ Gebruik geen adapters met meerdere stekkers en verlengkabels.
- ▶ Zorg ervoor dat u de elektrische kabel en de stekker niet beschadigt. Als de kabel en de stekker beschadigd zijn, laat deze dan vervangen door een elektricien.
- ▶ Gebruik voor de stroomvoorziening een apart geaard stopcontact dat gemakkelijk toegankelijk is na de installatie. Het apparaat moet geaard zijn.
- ▶ Alleen voor het Verenigd Koninkrijk: Het netsnoer van het apparaat is voorzien van een 3-aderige (geaarde) stekker die in een standaard 3-aderig (geaard) stopcontact past. Snijd de derde pin (aarding) nooit af en demonteer deze ook niet. Nadat het apparaat is geïnstalleerd, moet de stekker toegankelijk zijn.

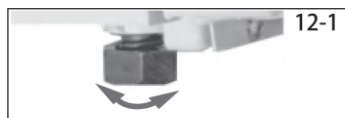

12-1

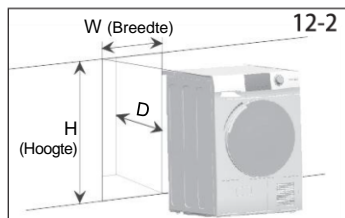

12-2



12-3

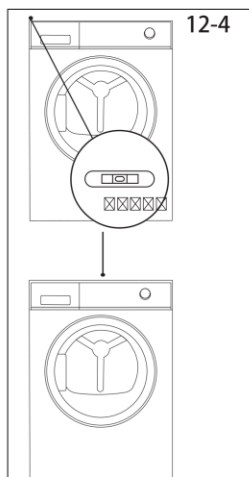

12-4

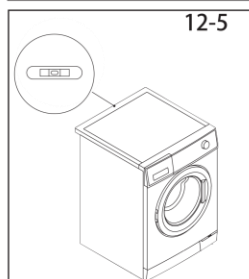

12-5

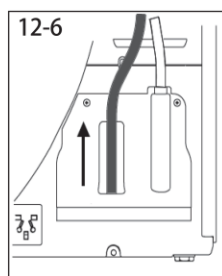

12-6

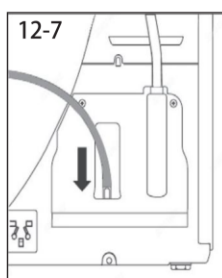

12-7

Model	W (Breedte)	D	H (Hoogte)
HD80-D357U1	625 mm	605 mm	865 mm
HD80-D357GU1	625 mm	605 mm	865 mm
HD90-D357BU1	625 mm	695 mm	865 mm
HD100-D357BU1	625 mm	695 mm	865 mm
HD90-D357GU1	625 mm	695 mm	865 mm
HD100-D357GU1	625 mm	695 mm	865 mm
HD90-D357U1	625 mm	695 mm	865 mm
HD100-D357U1	625 mm	695 mm	865 mm

Beoogd gebruik

Dit apparaat is bedoeld voor het drogen van artikelen die gewassen zijn in een wateroplossing en waarvan op het wasetiket van de fabrikant staat dat ze geschikt zijn voor de droogtrommel.

Het apparaat is uitsluitend ontworpen voor huishoudelijk gebruik binnenshuis. Het is niet bedoeld voor commercieel of industrieel gebruik. Wijzigingen of aanpassingen aan het apparaat zijn niet toegestaan. Oneigenlijk gebruik kan leiden tot gevaren en verlies van alle garantie- en aansprakelijkheidsclaims.

Normen en richtlijnen

Dit product voldoet aan de eisen van alle toepasselijke EG-richtlijnen met de bijbehorende geharmoniseerde normen, die de CE-markering opleveren.



Milieubewust gebruik

- ▶ **Volledig centrifugeren:** Centrifugeer het wasgoed met de maximale centrifugeersnelheid.
- ▶ **Maximale belading:** Gebruik de maximale vulhoeveelheid volgens de programmatabel, maar overbelast de droger niet. Om te profiteren van de maximale belading kan het wasgoed dat 'KLAAR om te dragen' gedroogd moet worden, eerst gemakkelijk worden gedroogd met 'Strijkherinnering'. Verwijder het wasgoed dat gestreken moet worden als het programma afgelopen is en droog het resterende wasgoed vervolgens tot het einde.
- ▶ **Haal de was los van elkaar:** Schud het wasgoed uit voordat u het in de droger doet.
- ▶ **Vermijd overmatig drogen:** Overmatig drogen moet worden vermeden. Selecteer het juiste programma en het juiste droogniveau.
- ▶ **Wasverzachter overbodig:** Gebruik geen wasverzachter bij het wassen, omdat het wasgoed dan pluizig en zacht wordt in de droger.
- ▶ **De pluizenfilters schoonmaken:** Maak de pluizenfilters na elke cyclus schoon.
- ▶ **Ventilatie:** Zorg ervoor dat het apparaat goed geventileerd is (raadpleeg '12 - Installatie' op pagina 27).
- ▶ **Hergebruik van condenswater:** Het opgevangen condenswater kan worden gebruikt voor het stoomstrijkijzer. Daarvoor moet het door een fijne zeef of koffiefilterpapier worden gegoten. De kleinste deeltjes worden door het filter tegengehouden.

i Opmerking

Door technische wijzigingen en verschillende modellen kunnen de illustraties in de volgende hoofdstukken afwijken van uw model.

4.1 Afbeelding van apparaat

Voorkant (afb. 4-1):



Achterkant (afb. 4-2):

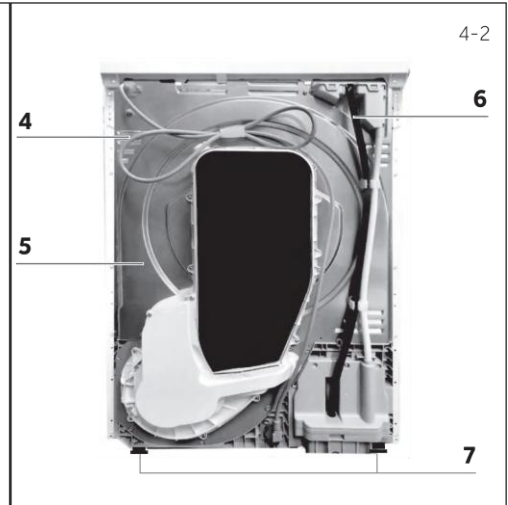

- 1 Waterreservoir
- 2 Deur wasdroger
- 3 Bedieningspaneel

- 4 Netsnoer
- 5 Achterplaat
- 6 Afvoer
- 7 Verstelbare pootjes

4.2 Accessoires

Controleer de accessoires en literatuur aan de hand van deze lijst (afb. 4.3):



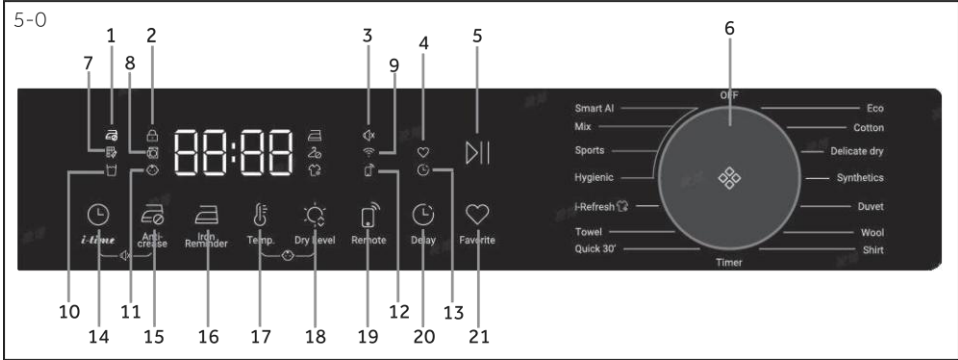

- | | | | |
|--------------------------------|---------------------------------|--------------------------------------|-------------------------------------|
| 1. Antikreukindicator | 7. Indicator Filter schoonmaken | 12. Indicator 'Bediening op afstand' | 17. Temp.-toets |
| 2. Indicator deurvergrendeling | 8. Indicator deuropening | 13. Uitstelindicator | 18. Droogniveautoets |
| 3. Indicator 'Gedempt' | 9. Wifi-indicator | 14. Toets 'i-time' | 19. Toets voor bediening op afstand |
| 4. Indicator 'Favoriet' | 10. Indicator 'Reservoir legen' | 15. Antikreuktoets | 20. Uitsteltoets |
| 5. Start/Pauze-toets | 11. Kinderslotindicator | 16. Toets 'Strijkerherinnering' | 21. Toets 'Favoriet' |
| 6. Aan/uit-knop/Programmaknop | | | |



5.1 Antikreukindicator

De antikreukfunctie (afb. 5-1) is ontworpen om kreukels uit kleding te helpen verwijderen. De trommel draait na de droogcyclus om kleding uit te rekken, u hoeft u dus geen zorgen te maken dat u vergeet de kleding eruit te halen.



5.2 Deurslotindicator (van toepassing tot 12 kg)

Sterke elektrische deurslotidentificatie. Als dit pictogram (afb. 5-2) brandt, kan de machinedeur niet worden geopend.



5.3 Indicator 'Gedempt'

Standaard staat de pieptoon aan. Na afloop van het programma klinkt er een piep. Toon om beëindiging van het programma aan te geven: De tonen klinken om de 5 minuten. Tijdens het gebruik gaat er een alarm af dat elke 16 minuten opnieuw afgaat om de gebruiker eraan te herinneren. Dit pictogram wordt weergegeven (afb. 5-3).



5.4 Indicator 'Favoriet'

Onder normale omstandigheden licht het pictogram niet op. Als het opgeslagen programma is geselecteerd, licht het pictogram (afb. 5-4) op.

5.5 Start/Pauze-toets

Druk op Start/Pauze (afb. 5-5) om een droogcyclus te starten. Druk nogmaals op de toets om de droogcyclus te pauzeren. Druk nogmaals op de toets om verder te gaan.



5.6 Aan/uit-knop/Programmaknop

Gebruik de knop om de machine aan te zetten en kies met de knop (afb. 5-6) een van de 14 programma's. De indicator van het desbetreffende programma licht op. Raadpleeg '6 - Programma's' op pagina 15 voor meer informatie.

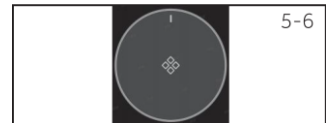

5.7 Indicator Filter schoonmaken

Het lampje gaat niet branden onder normale omstandigheden, als de droogtijd meer dan 30 minuten is, gaat het na het programma naar de EINDE-fase en knippert het indicatielampje (afb. 5-7). Raadpleeg voor de reinigingsstappen '10.1 Het pluizenfilter schoonmaken' op pagina 23 of '10.2 Het condensfilter schoonmaken' op pagina 23.



5.8 Indicator deuropening

Als de deur open is, licht deze indicator (afb. 5-8) op. Gebruikers moeten de deur sluiten en kunnen dan een droogcyclus starten.



5.9 Wifi-indicator

Tijdens de netwerkconfiguratie knippert het wifilampje (0,5 sec. aan, 0,5 sec. uit) en dit pictogram (afb. 5-9) blijft branden na een succesvolle netwerkconfiguratie.



5.10 Indicator 'Reservoir legen'

Deze indicator is bedoeld om gebruikers eraan te herinneren dat het waterreservoir geleegd moet worden (afb. 5-10).

Belangrijk: Leeg het waterreservoir na elke droogcyclus.



5.11 Kinderslotindicator

Nadat het kinderslot is ingesteld, zijn alle aanraaktoetsen ongeldig, behalve de uitschakelfunctie, die het geluid voor ongeldig afgeeft. Tegelijkertijd geeft het digitale display 'cLoK' weer. Dit pictogram wordt weergegeven (afb. 5-11).





5-12

5.12 Indicator 'Bediening op afstand'

Nadat de functie 'Bediening op afstand' met succes is geconfigureerd, brandt het pictogram (afb. 5-12).

Smart AI-drogen

De Smart AI-droogfunctie in de hOn-app optimaliseert droogcycli voor gemengde ladingen (katoen, synthetisch).

Door deze functie te activeren, kunt u het gewenste droogniveau selecteren: '**Kastdroog**' of '**Klaar om te dragen**'. Tijdens de cyclus stuurt het apparaat een melding naar de hOn-app wanneer het niveau '**Strijkdroog**' is bereikt. Dit is de fase waarin lichtere kledingstukken al droog zijn.

Op dit moment kunt u de deur openen, de droge kledingstukken verwijderen en vervolgens de deur sluiten en op '**Hervatten**' drukken om de droogcyclus voor de resterende items voort te zetten. Dit proces zorgt ervoor dat je het drogen in één enkele cyclus kunt voltooien in plaats van twee afzonderlijke, waardoor je zowel tijd als energie bespaart.

Opmerking

Deze functie is beschikbaar via de hOn-app. U moet de wasdroger koppelen met de hOn-app voordat u deze functie kunt gebruiken.



5-13

5.13 Uitstelindicator

Onder normale omstandigheden licht deze niet op. Nadat de reservering is geselecteerd, blijft deze constant ingeschakeld en blijft deze (Afb. 5-13) altijd ingeschakeld tijdens de reserveringsbewerking.



5-14

5.14 Toets 'i-time'

Pas de tijd van het timingsprogramma aan door de toets (afb. 5-14) ingedrukt te houden (gedurende 3 seconden). De tijd zal met een snelheid van ongeveer 0,25 seconden per tel toenemen.



5-15

5.15 Antikreuktoets

Het verwijst naar een modus waarin de droger de kleding droogt en een continue beweging uitvoert om te voorkomen dat de drogende kleding zich opstapelt in de droger en ernstige kreuken veroorzaakt. Dit pictogram wordt weergegeven (afb. 5-15).

5.16 Toets 'Strijkherinnering'

Zet hiermee de strijkfunctie aan en uit. De standaardinstelling is uit. Dit pictogram wordt weergegeven (afb. 5-16).



5.17 Temp.-toets

Met deze toets kan de droogtemperatuur worden ingesteld op basis van persoonlijke behoeften of vereisten. Druk op deze toets (afb. 5-17) om de gewenste droogtemperatuur in te stellen. Er zijn 4 niveaus en de bijbehorende displayweergave wordt hieronder getoond:

- ⌋ - 3 Hoge temperatuur.
- ⌋ - 2 Middelste temperatuur.
- ⌋ - 1 Lage temperatuur.
- [ool Koele lucht.



5.18 Droogniveautoets

Druk op de toets (afb. 5-18) om het uiteindelijke vochtgehalte van het wasgoed aan het einde van de cyclus in te stellen. De displayweergave is als volgt:



Strijken



Klaar om te dragen



Kastdroog

5.19 Toets voor bediening op afstand

Druk kort op deze toets om de bediening op afstand van het apparaat via de hOn-app te activeren/deactiveren (Afb. 5-19).



i Opmerking

Volg de instructies in de app om de koppelpprocedure te starten. Zie voor meer informatie het specifieke hoofdstuk 14 'hOn-app'.

5.20 Uitsteltoets

Met de uitstelfunctie kunnen gebruikers de starttijd van de cyclus uitstellen (van 1 tot 12 uur). Als de functie geactiveerd is, licht het pictogram (afb. 5-20) op.

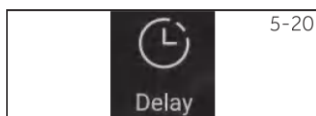

5.21 Toets 'Favoriet'

Houd in de stand-bymodus deze toets (afb 5-21) 3 seconden ingedrukt om het huidige programma te onthouden.

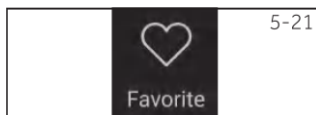

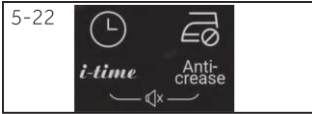

5.22 Piepgeluid

Houd in de stand-bymodus de combinatie 'i-time' + 'Anti-crease' toets 3 seconden ingedrukt om de herinneringstoon aan of uit te zetten. Bij het inschakelen staat er 'AAN', maar het piepgeluidpictogram licht niet op. Bij uitschakelen toont het display 'UIT' en blijft het piepgeluidpictogram constant aan. Dit pictogram wordt weergegeven (Afb. 5-22).



5.23 Kinderslot

Druk na het inschakelen in de lopende status 3 seconden lang op de combinatie 'Temp' + 'Uitstel' om het kinderslot te activeren (Afb. 5-23). Druk nogmaals 3 seconden op dezelfde toetsencombinatie om het te deactiveren. Zodra het kinderslot geactiveerd is, worden alle aanraaktoetsen ongeldig (behalve de uitschakelknop) en een ongeldige bediening activeert een waarschuwingstoon. Op het digitale display verschijnt 'clok' (Afb. 5-24).



i Opmerking

1. Nadat je het apparaat uit en weer aan hebt gezet, blijft het kinderslot actief.
2. Wanneer de deur tijdens het gebruik wordt geopend en vervolgens gesloten, moet het kinderslot worden ontgrendeld voordat de machine kan worden gestart.
3. Wanneer het programma klaar is, wordt het kinderslot uitgeschakeld.

● Ja ○ Optioneel* / = Nee

 Programma	Max. lading kg			SELECTEERBARE OPTIES					
	HD80-D357U1 HD80-D357GU1	HD90-D357BU1 HD90-D357GU1 HD90-D357U1	HD100-D357BU1 HD100-D357GU1 HD100-D357U1	i-time	Antikreuk	Strijk-herin-nering	Temp.	Droog-niveau	Uitstel
Eco**)	8	9	10	/	●	●	○	●	●
Katoen	2	4	5	/	●	●	○	●	●
Delicaat drogen	1	1	1	/	●	/	/	/	●
Synthetisch	2,5	3,5	4	/	●	●	○	●	●
Dekbed	2	2	2	●	●	/	●	/	●
Wol	1	4	5	●	/	/	/	/	●
Over-hemden	2,5	2,5	3	/	●	●	○	●	●
Timer	-	-	-	●	●	/	●	/	●
Snel 30'	1	1	1	/	/	/	●	/	●
Handdoeken	2	4	5	/	●	/	○	●	●
i-Refresh	1	1	1	●	/	/	○	/	/
Hygiëne	2	3	3	/	●	/	/	/	●
Sport	2	3,5	4	/	●	/	○	●	●
Gemengd	4	4	4	/	●	●	○	●	●
SmartAI	2	3	4	/	●	●	○	●	●

*) Optioneel betekent dat niet alle niveaus beschikbaar zijn. Raadpleeg het display van de machine voor meer informatie.

***) Testprogramma-instelling conform EN 61121. Wij raden wij u aan het condenswater extern af te voeren via de afvoerslang wanneer u een volledige lading droogt met het Eco-programma. Dit voorkomt dat het waterreservoir gedurende de cyclus moet worden geleegd.

Warmtepomptechnologie

De condensdroger met warmtewisselaar blinkt uit in efficiënt energieverbruik. Dit zijn richtwaarden die zijn bepaald onder standaardomstandigheden. De waarden kunnen afwijken van de opgegeven waarden, afhankelijk van over- en onderspanning, het type stof, de samenstelling van het te drogen wasgoed, het restvocht en de werkelijke belading. Met HD90-D357BU1 als referentie:

Programma	Nominaal vermogen (kg)	Tijd (u:min)	Energieverbruik (kWh)	Eindvochtigheid (%)
Eco	9	3:20	1,69	2,0
Synthetisch	3,5	2:20	0,65	2,0
Delicaat drogen	1	4:27	0,40	2,0
Katoen	4	2:50	1,30	0,0

**Milieubewust gebruik**

- ▶ Centrifugeer het wasgoed zo droog mogelijk voordat u het in de wasdroger stopt.
- ▶ Vermijd overbelasting van de wasdroger.
- ▶ Schud het wasgoed los voordat u het in de droger stopt.
- ▶ Kies een goed droogprogramma. Zorg ervoor dat de was niet langer dan nodig wordt gedroogd.
- ▶ Zorg ervoor dat u de wasdroger met schone filters gebruikt.

8.1 Gesteven wasgoed

Gesteven wasgoed laat een laagje stijfjel achter in de trommel en is niet geschikt voor de droger.

8.2 Wasverzachter

Gebruik geen wasverzachter bij het wassen, want de was wordt zacht en pluizig in de droger.

8.3 Microvezeldoekjes

Het gebruik van 'microvezeldoekjes' kan leiden tot een laagje op de pluizenfilters. Hierdoor kunnen de filters verstopt raken. In dergelijke gevallen raden we aan om geen microvezeldoekjes toe te voegen of om een ander merk te kiezen. Let in elk geval op de instructies van de fabrikant.

8.4 Kleine hoeveelheden

Bij een hoeveelheid van minder dan 1,0 kg moet het "Timer"-programma worden geselecteerd, omdat het droogniveau van kleding soms niet kan worden gedetecteerd vanwege de kleine lading.

8.5 Binnenverlichting trommel

Als het apparaat is ingeschakeld, blijft de trommelverlichting branden wanneer de deur open is.

8.6 Serviceklep

Zorg ervoor dat de serviceklep tijdens het gebruik altijd dicht is.

8.7 Antikreukbescherming

Wanneer u antikreuk hebt ingesteld, dan beweegt aan het einde van de cyclus, als het wasgoed er niet wordt uitgehaald, de trommel af en toe om kreukels te voorkomen.

8.8 Resterende tijd

De programmaduur wordt beïnvloed door de volgende factoren: het type stof, de hoeveelheid wasgoed, het vochtgehalte, het gewenste droogniveau en de centrifugeersnelheid tijdens het wassen. Deze factoren worden tijdens het programma door de elektronica geregistreerd en de resterende tijd wordt dienovereenkomstig gecorrigeerd.

8.9 Extra grote items

Als aan het einde van de cyclus het gewenste droogniveau niet is bereikt, haalt u het wasgoed uit elkaar en droogt u het opnieuw met het tijdprogramma (TIMER).

8.10 Vooral delicate stoffen

Stof die gemakkelijk krimpt of zijn vorm verliest, zoals zijden kousen en lingerie, mag niet rechtstreeks in de droger. Doe delicate kledingstukken in een waszak en droog ze niet te lang.

8.11 Jersey en breisels

Bij kleding zoals jersey en gebreide kleding raden we aan om te drogen met het programma Fijne was om te voorkomen dat het te lang droogt.

8.12 Kleding binnenstebuiten draaien

Het is aan te raden om de rits te sluiten en kleding binnenstebuiten te draaien voor gebruik, om overmatig drogen te voorkomen.

8.13 Metalen ornament

Als er metalen versieringen en plastic nagels of kralen op de kleding worden gebruikt, moeten deze voor gebruik goed worden ingepakt om te voorkomen dat ze tegen de trommel slaan en schade veroorzaken.

8.14 Geluidssignaal

Er kan een geluidssignaal worden geactiveerd:

- ▶ Als het waterreservoir vol is.
- ▶ Als er een storing is.

Daarnaast kan het akoestische signaal ook worden geselecteerd in de volgende gevallen:

- ▶ aan het einde van een programma;
- ▶ bij het indrukken van een toets;
- ▶ wanneer u de programmakeuzeknop draait.

9.1 Het apparaat voorbereiden

- Sluit het apparaat aan op een stroomvoorziening (220 V tot 240 V~/50 Hz) (afb. 9-1). Raadpleeg ook het hoofdstuk '2 - Installatiefoto's' op pagina 7.
- Zorg ervoor dat:
 - ▶ het waterreservoir leeg is en correct is geïnstalleerd (afb. 9-2);
 - ▶ het pluizenfilter schoon is en correct is geïnstalleerd (afb. 9-3);
 - ▶ het condensfilter schoon is en correct is geïnstalleerd (afb. 9-4).

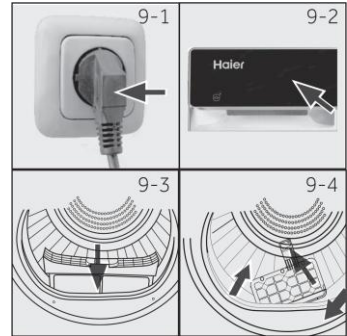

9.2 De was voorbereiden

- ▶ Sorteert kleding op stof (katoen, synthetisch, wol, etc.). Droog alleen kleding die is gecentrifugeerd.
- ▶ Verwijder alle scherpe of brandbare voorwerpen zoals sleutels, aanstekers en lucifers uit de zakken. Verwijder harde decoratieve voorwerpen zoals broches.
- ▶ Doe de ritsen dicht en zorg ervoor dat de knopen goed vastzitten en doe kleine spullen zoals sokken, beha's, etc. in een waszakje.
- ▶ Haal grote stukken stof zoals lakens, tafelkleden, etc. uit elkaar.
- ▶ Volg de instructies op het wasetiket en droog alleen kledingstukken die in de machine gedroogd kunnen worden.

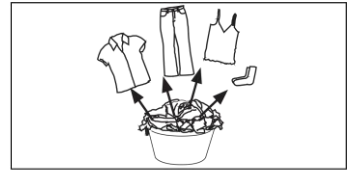

i Tips

- ▶ Scheid witte kleren van gekleurde.
- ▶ Beddengoed en kussenslopen moeten dichtgeknoopt zijn, zodat er geen kleine items in kunnen vast kunnen blijven zitten.
- ▶ Sluit ritsen en haken en bind losse riemen zonder metalen onderdelen, schortkoorden etc. samen.
- ▶ Verwijder losse metalen onderdelen, zoals metalen knopen, van kleding voordat u deze in de droger stopt.
- ▶ Droog onderhoudsvrij linnen niet te lang. Risico op kreukels. Laat uiteindelijk drogen aan de lucht.
- ▶ Kleding zoals gebreide kleding kan soms overmatig drogen. We raden aan voor het droog-niveau 'Strijken' te kiezen.
- ▶ Voor voorgedroogde kledingstukken met meerdere lagen of voor de uiteindelijke droging moet het tijdprogramma (TIMER) worden gekozen.

Type lading	Samenstelling	Gemiddeld gewicht per artikel
Beddengoed (eenpersoons)	Katoen	Ca. 800 g
Kleding van gemengde stoffen	/	Ca. 800 g
Jassen	Katoen	Ca. 800 g
Jeans	/	Ca. 800 g
Overalls	Katoen	Ca. 950 g
Pyjama's	/	Ca. 200 g
Overhemden	/	Ca. 200 g
Sokken	Gemengde stoffen	Ca. 50 g
T-shirts	Katoen	Ca. 150 g
Ondergoed	Gemengde stoffen	Ca. 70 g

9.3 Kleding in het apparaat laden

- ▶ Voorgesorteerd wasgoed uit elkaar halen en in de machine plaatsen.
- ▶ Niet te vol laden.
- ▶ Sluit voorzichtig de deur. Zorg ervoor dat er geen kleding tussen bekneld zit.



VOORZICHTIG!

Voorwerpen die niet van stof zijn, maar ook kleine, losse of scherpgerande items kunnen storingen en schade aan kleding en apparatuur veroorzaken.

9.4 De droger laden

1. Plaats het wasgoed gelijkmatig in de trommel en zorg ervoor dat de droger niet te vol zit.
2. Zet de wasdroger aan door aan de knop te draaien (afb. 9-5).



Let op

Wasverzachters of soortgelijke producten moeten worden gebruikt zoals aangegeven in de instructies van de fabrikant.

9.5 Een programma instellen en starten

1. Draai aan de programmaknop (afb. 9-6) om het gewenste programma te kiezen.
2. Stel functies zoals temperatuur, droogniveau, uitstel in. Druk daarna op de toets Start/Pauze (afb. 9-6a) om de droogcyclus te starten.

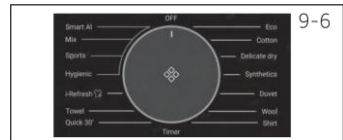

9.6 Kleding verwijderen en toevoegen

Om kleding te verwijderen of toe te voegen, kan het programma op elk moment worden onderbroken:

- ▶ Druk op de **'Start/Pauze'**-toets. De cyclus wordt onderbroken als de deur wordt geopend. Wees voorzichtig bij het verwijderen of toevoegen van kleding! De binnenkant van de trommel of de kleding zelf kan heet zijn, zodat er gevaar op brandwonden bestaat.
- ▶ Druk op de **'Start/Pauze'**-toets na het sluiten van de deur om het programma voort te zetten.

9.7 Einde van de droogcyclus

De wasdroger stopt automatisch wanneer een droogcyclus voltooid is. Het display toont ongeveer 5 seconden **End**. Open de deur van de wasdroger en haal de kleding eruit. Als de kleding er niet uit wordt gehaald, start de kreukvrijfunctie automatisch en toont het scherm **0:00**. (Deze functie is alleen beschikbaar bij sommige programma's.)

1. Draai de knop om de droger uit te zetten (afb. 9-7).
2. Haal de stekker van de wasdroger uit het stopcontact (afb. 9-7a).
3. Leeg het waterreservoir na elke droogcyclus (afb. 9-7b).
4. Reinig het pluizenfilter na elke droogcyclus (afb. 9-7c).
5. Reinig het condensfilter na elke droogcyclus (afb. 9-7d).



9-7



9-7a



9-7b

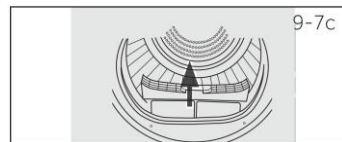

9-7c

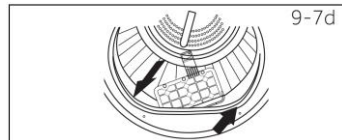

9-7d

WAARSCHUWING!



Zet de wasdroger nooit voor het einde van de droogcyclus uit, tenzij alle items snel worden verwijderd en uitgespreid zodat de warmte wordt afgevoerd.

Verzorgingstabel





Wassen

	Wasbaar tot 95°C, normaal proces		Wasbaar tot 60°C, normaal proces		Wasbaar tot 60°C, mild proces
	Wasbaar tot 40°C, normaal proces		Wasbaar tot 40°C, mild proces		Wasbaar tot 40°C, zeer mild proces
	Wasbaar tot 30°C, normaal proces		Wasbaar tot 30°C, mild proces		Wasbaar tot 30°C, zeer mild proces
	Met de hand wassen op max. 40°C		Niet wassen		

Bleken

	Bleken toegestaan		Alleen zuurstof/geen chloor		Niet bleken
--	-------------------	---	-----------------------------	---	-------------

Drogen

	Drogen in de droogtrommel mogelijk bij normale temperatuur		Drogen in de droogtrommel mogelijk bij lagere temperatuur		Niet in de droger drogen
	Drogen aan de lijn		Vlak drogen		

Strijken

	Strijken met een maximumtemperatuur tot 200°C		Strijken met een gemiddelde temperatuur tot 150°C		Strijken op een lage temperatuur tot 110°C: zonder stoom (strijken met stoom kan onherstelbare schade veroorzaken)
	Niet strijken				

10.1 Het pluizenfilter schoonmaken

Maak het pluizenfilter na elke droogcyclus schoon.

1. Verwijder het pluizenfilter uit de trommel (afb. 10-1).
2. Open het pluizenfilter (afb. 10-1a).
3. Verwijder de pluusresten uit het pluizenfilter (afb. 10-1b).
4. Plaats het schoongemaakte pluizenfilter terug in de wasdroger (Afb. 10-1c).

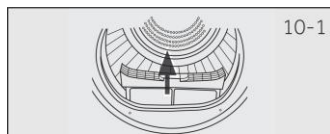

10-1



10-1a

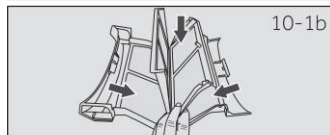

10-1b

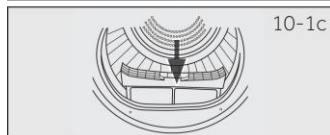

10-1c

10.2 Het condensfilter schoonmaken

Reinig het filter na elke droogcyclus.

1. Open de deur (afb. 10-2).
2. Trek het pluizenfilter uit het voorste kanaal (afb. 10-2a).
3. Trek het condensfilter uit het luchtkanaal (Afb. 10-2b).
4. Scheid het sponsfilter van het condensfilter en verwijder eventuele residuen (afb. 10-2c).
5. Plaats de spons terug op het condensfilter en plaats het terug in het kanaal.

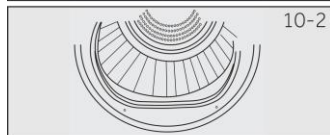

10-2

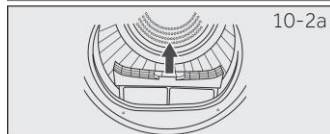

10-2a

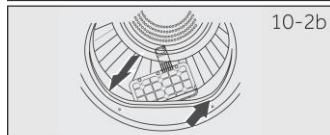

10-2b

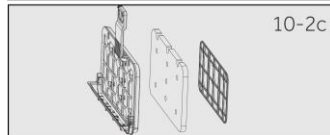

10-2c

i Let op

Wanneer u de filters reinigt, moet u de pluizen in de vuilnisbak gooien. Deze mogen niet door de afvoer worden gespoeld om verspreiding van microplastics in het gebruikt watersysteem te voorkomen. Maak het filter regelmatig schoon voor optimale droogprestaties. Een verstopt filter kan leiden tot langere droogcycli, waardoor het energieverbruik toeneemt.



10.3 Het waterreservoir legen

Tijdens de werking wordt stoom gecondenseerd tot water en opgevangen in het waterreservoir. Leeg het waterreservoir na elke droogcyclus.

1. Trek het waterreservoir uit de behuizing (afb. 10-3).



2. Leeg het waterreservoir (afb. 10-3a).



3. Plaats het waterreservoir terug in de wasdroger (afb. 10-3b).

i Let op

Gebruik het water niet om te drinken of voedsel te verwerken.

10.4 Wasdroger

Neem de buitenkant van de wasdroger en het bedieningspaneel af met een vochtige doek. Gebruik geen organische oplosmiddelen of bijtende middelen om schade aan het apparaat te voorkomen.

10.5 Trommel

Na een poos gebruik zullen micro-elementen zoals kalk en minerale stoffen in het water resulteren in een onzichtbaar laagje in de trommel. Gebruik een vochtige doek en wat schoonmaakmiddel om het te verwijderen. Gebruik geen organische oplosmiddelen of bijtende middelen om schade aan het apparaat te voorkomen.

Veel problemen kunt u zelf oplossen zonder specifieke expertise. Controleer alle getoonde mogelijkheden en volg de onderstaande instructies voordat u contact opneemt met een after-sales-service. Raadpleeg het hoofdstuk "15 - Klantenservice" op pagina 34.



WAARSCHUWING!

- ▶ Schakel het apparaat uit en haal de stekker uit het stopcontact voordat u onderhoud gaat plegen.
- ▶ Elektrische apparatuur mag alleen worden onderhouden door gekwalificeerde elektrische experts, omdat onjuiste reparaties aanzienlijke gevolgschade kunnen veroorzaken.
- ▶ Een beschadigd netsnoer mag alleen worden vervangen door de fabrikant, diens service-vertegenwoordiger of vergelijkbaar gekwalificeerde arbeider om gevaar te voorkomen.

Problemen oplossen met de displaycode

Code	Oorzaak	Oplossing
F2	Storing afvoerpomp/storing waterpeilschakelaar	Neem contact op met de klantenservice.
F32	NTC2 is open of kapot	Neem contact op met de klantenservice.
F33	NTC3 is open of kapot	Neem contact op met de klantenservice.
F4	Abnormale verwarming	Neem contact op met de klantenservice.
FF0	De bus zelf is defect	Neem contact op met de klantenservice.
FH	Alarm IoT-configuratiestoring	Neem contact op met de klantenservice.

Als de foutcodes na het nemen van maatregelen opnieuw verschijnen, schakel het apparaat dan uit, trek de stekker uit het stopcontact en neem contact op met de klantenservice.

Problemen oplossen zonder displaycodes

Probleem	Mogelijke oorzaak	Mogelijke oplossing
De wasdroger werkt niet.	<ul style="list-style-type: none"> Slechte verbinding met de voeding. Stroomuitval. Er is geen droogprogramma ingesteld. Het apparaat staat niet aan. Als het waterreservoir vol is. De deur is niet goed gesloten. 	<ul style="list-style-type: none"> Controleer de aansluiting op de voeding. Controleer de voeding. Stel een droogprogramma in. Zet het apparaat aan. Leeg het waterreservoir. Sluit de deur goed.
De wasdroger werkt niet en op het display verschijnt End .	<ul style="list-style-type: none"> Het wasgoed heeft het droog-niveau bereikt dat door het programma is gedefinieerd. 	<ul style="list-style-type: none"> Controleer of de programma-instelling geschikt is of niet.
De droogtijd is te lang en de resultaten zijn niet bevredigend.	<ul style="list-style-type: none"> De programma-instelling is niet juist. Het filter is verstopt. De verdamper is geblokkeerd. De wasdroger is overbelast. De was is te nat. Het ontluchtungskanaal is geblokkeerd. 	<ul style="list-style-type: none"> Controleer of het programma juist is ingesteld. Maak het filter schoon. Reinig de verdamper. Verminder de hoeveelheid wasgoed. Centrifugeer het wasgoed volledig voordat u het droogt. Controleer en reinig het ventilatiekanaal.
Resterende tijd op het display stopt of slaat over.	<p>De resterende tijd wordt continu aangepast op basis van de volgende factoren:</p> <ul style="list-style-type: none"> Soort stof van het wasgoed. Laadgewicht. Vochtigheidsgraad van het wasgoed. Omgevingstemperatuur. 	<ul style="list-style-type: none"> De automatische afstelling is een normale handeling.

**Let op**

Alle voor de installatie relevante afbeeldingen staan aan het begin van deze handleiding.

12.1 Voorbereiding

- ▶ Verwijder eerst alle verpakkingsmaterialen, waaronder de piepschuimbasis. Bij het verwijderen van de verpakking kunnen waterdruppels worden waargenomen. Dit is een normaal verschijnsel dat het resultaat is van watertests in de fabriek.

**Let op**

Gooi de verpakking op een milieuvriendelijke manier weg. Raadpleeg uw winkelier of de plaatselijke autoriteiten voor informatie over de huidige verwijderingslocaties.

**WAARSCHUWING!**

Na transport en installatie MOET u de droger twee uur ongemoeid laten staan vóór gebruik.

12.2 Transport en wachttijd

Transporteer het apparaat alleen horizontaal. De onderhoudsvrije smeerolie bevindt zich in de capsule van de compressor. Deze olie kan tijdens schuin transport door het gesloten buizensysteem heen lopen. Voordat u het apparaat op het lichtnet aansluit, moet u 2 uur wachten zodat de olie terug in de capsule loopt.

12.3 Plaats van het apparaat

Het apparaat moet op een vlakke en stevige ondergrond worden geplaatst. Stel de voeten in op het gewenste niveau (afb. 12-1).

12.4 Installatie onder werkblad

De afmetingen van de uitsparing moeten ten minste overeenkomen met de aangegeven afmetingen (Afb. 12-2).

1. Plaats het apparaat naast de uitsparing. Zorg ervoor dat alle aansluitingen gemakkelijk toegankelijk en functioneel zijn.
2. Stel alle voeten nauwkeurig af om een stevige horizontale positie te krijgen.
3. Installeer het apparaat voorzichtig in de uitsparing.
4. Zorg voor voldoende ventilatie.

12.5 Elektrische aansluiting

Controleer bij elke aansluiting of:

- ▶ de stroomvoorziening, het stopcontact en de zekering overeenkomen met het typeplaatje;
- ▶ het stopcontact geaard is en er geen stekkerdoos of verlengsnoer wordt gebruikt;
- ▶ de stekker en het stopcontact bij elkaar passen.
- ▶ **Alleen VK:** De VK-stekker voldoet aan de BS1363A-norm.

Steek de stekker in het stopcontact (afb. 12-3).



WAARSCHUWING!

Als het netsnoer beschadigd is, moet het worden vervangen door de servicevertegenwoordiger (zie garantiekaart) om gevaar te voorkomen!

12.6 De droger waterpas zetten

Het is **BELANGRIJK** om de droger waterpas te zetten om ervoor te zorgen dat de machine efficiënt en met minimaal geluid werkt. De droger moet waterpas worden gezet, zodat hij evenwichtig op alle vier de voetjes staat. Zorg ervoor dat de droger in geen enkele richting schommelt.

Zet de droger van voor naar achter waterpas (afb. 12-4):

- Plaats de waterpas aan de linkerkant.
- Stel de linkervoorvoet bij (omlaag draaien).
- Herhaal het bovenstaande voor de rechervoet.

Zet de droger van zij naar zij waterpas (afb. 12-5):

- Plaats de waterpas in het midden achterop de droger.
- Stel de achterste voetjes af tot de droger van zijkant tot zijkant waterpas staat.
- Schroef de voetjes nooit helemaal uit hun behuizing.

Controleer of de droger in balans is:

- Plaats de waterpas in het midden voorop de droger.
- Zorg ervoor dat de droger in geen enkele richting schommelt.
- Als de droger niet in balans is, herhaal dan de bovenstaande stappen.

Na het waterpas zetten moeten de hoeken van de drogerbehuizing vrij van de vloer staan en mag de droger in geen enkele richting schommelen.

12.7 Afvoer

De droger is uitgerust met een condensator waarin water zich verzamelt tijdens de droogcyclus. Dit water wordt opgevangen in het verwijderbare waterreservoir linksboven in de droger. Het verzamelde water moet na elke droogcyclus worden gelegeed of u kunt de droger zo instellen dat hij automatisch leegloopt met de bijgeleverde afvoerslang.

We raden aan om de droger zodanig in te stellen dat deze waar mogelijk automatisch leegloopt, vooral bij het drogen van volle ladingen. Dit verkleint het risico op het moeten legen van het waterreservoir tijdens een droogcyclus.

De afvoerslang aansluiten

- Verwijder de zwarte slang van de aansluiting aan de achterkant van de droger (afb. 12-6).
- Rol de afvoerslang (meegeleverd met de droger) af en sluit deze aan op de zwarte slang (afb. 12-7).
- Plaats het andere uiteinde van de afvoerslang in een emmer of standpijp.

Aanvullende gegevens

Voeding (zie typeplaatje) – spanning/stroom/invoer	(220-240) V/50 Hz/ 3,5 A/ 530-650 W
Toegestane omgevingstemperatuur	5°C tot 35°C
Koelmiddel	R290
Volume	125 g

Productafmetingen

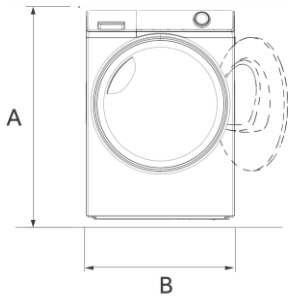

VOORAANZICHT

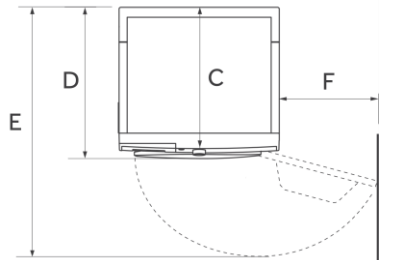

BOVENAANZICHT

MUUR

PRODUCTAFMETINGEN	HD80-D357U1 HD80-D357GU1	HD90-D357BU1 HD90-D357GU1 HD90-D357U1 HD100-D357BU1 HD100-D357GU1 HD100-D357U1
A Totale hoogte van het product mm	845	845
B Totale breedte van het product in mm	595	595
C Totale diepte van product (tot hoofdbedieningspaneel) mm	552	652
D Totale diepte van het product in mm	593	685
E Diepte met geopende deur in mm	1078	1170
F Minimale afstand deur tot aangrenzende muur in mm	186	186

Opmerking: De exacte hoogte van de droger hangt af van hoe ver de voetjes uitsteken vanaf de onderkant van de machine. De ruimte om de droger te installeren moet minstens 30 mm breder, 10 mm dieper en 20 mm hoger zijn dan de afmetingen.

Opmerking: Afwijkingen

Als gevolg van voortdurende updates van de hOn-app kunnen de functies en de gebruikersinterface van de app afwijken van de volgende beschrijving.

14.1 Algemene informatie

Dit apparaat is uitgerust met wifitechnologie voor bediening op afstand via de hOn-app.

WAARSCHUWING!

Volg de veiligheidsmaatregelen in deze handleiding, ook als u het apparaat via de app gebruikt. Het opvolgen van deze instructies is essentieel voor een veilig gebruik.

14.2 Vereisten

1. **Wifi-netwerk:** Er is een router vereist die compatibel is met 802.11b/g/n en 2,4GHz-band. Netwerken die werken op 5 GHz en openbare netwerken worden niet ondersteund. De netwerknaam (SSID) moet tussen 1 en 31 tekens lang zijn en het wachtwoord tussen 8 en 64 tekens. De encryptieopties zijn: open, WPA-PSK en WPA2-PSK.
2. **Compatibele apparaten:** De app is beschikbaar voor Android-, iOS- en Huawei-apparaten, op zowel tablets als smartphones.
3. **Positionering:** Installeer het apparaat in een gebied met een sterk wifisignaal.

Technische specificaties wifi:

Frequentie	2400 MHz–2483,5 MHz
Max. vermogen	20 dBm
Standaard	IEEE802.11b/g/n en Bluetooth® Low Energy v4.2[1]

14.3 De hOn-app downloaden en installeren

1. Download de app door de QR-code hieronder te scannen of ga naar go.haier-europe.com/download-app.



Download de
hOn app



Opmerking: Registratie

Het aanmaken van een profiel (aanmelden) is alleen vereist bij het eerste gebruik of als het account is verwijderd/uitgeschakeld. Voor toekomstig gebruik logt u gewoon in met uw e-mailadres en wachtwoord. Gebruik de Demomodus in de app om de Wifi-functies te ontdekken.

[1] Het Bluetooth®-woordmerk en -logo's zijn gedeponeerde handelsmerken van Bluetooth SIG, Inc. en elk gebruik van deze merken door Candy Hoover Group Srl gebeurt onder licentie. Andere handelsmerken en handelsnamen behoren toe aan hun respectieve eigenaars.

14.4 Het apparaat koppelen

Opmerking: Het thuisnetwerk moet zijn ingesteld op 2,4 GHz; netwerken die werken op 5 GHz worden niet ondersteund. Zorg ervoor dat uw smartphone verbonden is met hetzelfde 2,4GHz-wifinetwerk dat u wilt gebruiken om het apparaat te configureren.

1. Open de hOn-app, maak een nieuw profiel aan (of log in als u er al een hebt).
2. Tik op 'Apparaat toevoegen' en volg de instructies op het scherm van de smartphone om de installatie te voltooien.

14.5 Activering bediening op afstand

1. Zorg ervoor dat de router is ingeschakeld en verbonden is met het internet.
2. Laad de was en sluit de deur.
3. Schakel het apparaat in.
4. Druk kort op de toets .
5. Start de cyclus via de app. Het bedieningspaneel wordt uitgeschakeld, behalve de toetsen 'AAN/UIT' en 'START/PAUZE'. Alleen het kinderslot is beschikbaar tijdens het programma.
6. Bediening op afstand kan ook tijdens de cyclus worden geactiveerd door kort op de toets





te drukken.

Opmerking: Einde van de bediening op afstand

U kunt tot 24 uur nadat bediening op afstand is ingeschakeld een opdracht verzenden vanuit de app.

14.6 Deactivering bediening op afstand



1. Tijdens een cyclus kunt u de bediening op afstand uitschakelen door kort op de toets  te drukken; de cyclus gaat dan verder. U kunt de status van de cyclus bekijken in de app, maar geen commando's sturen (zoals Stop/Pauze).
2. Om de bediening op afstand via de app te hervatten, zorgt u ervoor dat de deur gesloten is en drukt u nogmaals kort op de toets .

14.7 Einde cyclus met bediening op afstand

1. Aan het einde van de cyclus wordt de bediening op afstand gedeactiveerd.
2. Na 2 minuten schakelt het apparaat zichzelf automatisch uit.

14.8 Wifimodule uitschakelen en netwerkgegevens wissen

De opgeslagen wifinetwerkinformatie verwijderen en de wifimodule uitschakelen:

1. Schakel het apparaat in.
2. Houd, zonder een cyclus te starten, de toets  5 seconden ingedrukt totdat 'rESE' verschijnt.
3. Houd de toets  nog eens 5 seconden ingedrukt tot 'done' verschijnt.
4. De configuratie-informatie wordt verwijderd. Selecteer een programma of schakel het apparaat uit om af te sluiten.
5. Om opnieuw te configureren, verwijdert u het apparaat uit de hOn-app en start u een nieuwe koppelprocedure.



Opmerking: Gebruik deze procedure alleen als u van plan bent het apparaat te verkopen.

We raden onze Haier-klantenservice en het gebruik van originele reserveonderdelen aan. Als u een probleem hebt met uw apparaat, raadpleeg dan eerst het hoofdstuk '11 – Problemen oplossen' op pagina 25.

Als u daar geen oplossing kunt vinden, neem dan contact op:

- ▶ met uw lokale verkoper; of
- ▶ Ga naar het gedeelte Service & Support op www.haier.com waar u telefoonnummers en veel-gestelde vragen vindt en waar u de serviceclaim kunt activeren.

Als u contact wilt opnemen met onze serviceafdeling, moet u ervoor zorgen dat u de hiernavolgende gegevens bij de hand hebt.

Deze informatie is te vinden op het typeplaatje.

Model _____ Serienummer _____

Raadpleeg ook de garantiekaart die bij het product wordt geleverd in geval van garantie.

Voor algemene vragen kunt u hieronder onze adressen in Europa vinden:

Europese Haier-adressen			
Land*	Postadres	Land*	Postadres
Italië	Haier Europe Trading SRL Via De Cristoforis, 12 21100 Varese ITALIË	Frankrijk	Haier France SAS 53 Boulevard Ornano - Pleyad 3 93200 Saint Denis FRANKRIJK
Spanje en Portugal	Haier Iberia SL Pg. Garcia Faria, 49-51 08019 Barcelona SPANJE	België-FR België-NL Nederland Luxemburg	Haier Benelux SA Anderlecht Route de Lennik 451 BELGIË
Duitsland Oostenrijk	Haier Deutschland GmbH Konrad-Zuse-Platz 6 81829 München DUITSLAND	Polen Hongarije Griekenland Roemenië Rusland	Haier Poland Sp. zo.o. Al. Jerozolimskie 181B 02-222 Warschau POLEN
Verenigd Koninkrijk	Haier Smart Home UK&I 302 Bridgewater Place Birchwood Park Warrington WA36XG	Tsjechië en Slowakije	Haier Europe ČR s.r.o. Sokolovská 651/136a, 186 00 Praag 8 Karlín Tsjechië

*Ga voor meer informatie naar www.haier.com.

Download en lees de volledige gebruikershandleiding online voor meer informatie over: go.he.services/haier-um

VERKLARING VAN NALEVING PSTI

WSH240036PSTI rev. A-HQD

Product

Beschrijving:	Wasdroger met wifi-interface en hOn-app
Merk:	Haier
Model:	overeenkomstig bijlage
Onderdeelnummer:	overeenkomstig bijlage
Gemaakt in:	Volksrepubliek China

Fabrikant

Naam:	Shanghai Haier washing machine Co.,Ltd
Adres:	Haier Industrial Park, No. 1 Haier Road, Qingdao, Volksrepubliek China

Deze conformiteitsverklaring is opgesteld door de fabrikant van het product.

De fabrikant is van mening dat hij heeft voldaan aan de voorwaarden voor veronderstelde naleving in bijlage 2 van de Britse wet genaamd 'Product Security and Telecommunications Infrastructure (Security Requirements for Relevant Connectable Products) Regulations 2023':

- bepalingen 5.1-1 en 5.1-2 van ETSI EN 303 645 V2.1.1 (2020-06) voor *wachtwoorden*;
- bepaling 5.2-1 van ETSI EN 303 645 V2.1.1 (2020-06) voor *informatie over het melden van beveiligingsproblemen*;
- bepaling 5.3-13 van ETSI EN 303 645 V2.1.1 (2020-06) voor *informatie over minimale termijnen voor beveiligingsupdates*.

De gedefinieerde ondersteuningsperiode is minimaal 2 jaar vanaf de aankoop van het product.

Elke ongeoorloofde wijziging aan het product maakt deze verklaring ongeldig.

Ondertekend voor en namens Qingdao Haier Washing Machine Co. Ltd

Qingdao, 20 maart 2024



Zhang Teng
Productmanager LGO's EU



Haier



0180503116

Manuel d'utilisation Sèche-linge à pompe à chaleur



HD80-D357U1
HD80-D357GU1
HD90-D357BU1
HD90-D357GU1
HD90-D357U1
HD100-D357BU1
HD100-D357GU1
HD100-D357U1



Téléchargez
l'application hOn
Smart Home.



Haier

FR

Merci d'avoir acheté un produit Haier.

Avant d'utiliser cet appareil, lisez attentivement ces instructions. Les instructions contiennent des informations importantes qui vous aideront à réaliser une installation sûre et correcte ainsi que dans l'utilisation et l'entretien au quotidien.

Conservez ce manuel dans un endroit pratique afin de pouvoir le consulter à tout moment pour une utilisation sûre et correcte de l'appareil.

Avis de sécurité



AVERTISSEMENT ! - Informations importantes en matière de sécurité



Informations générales et conseils



Informations environnementales



Mise au rebut

Ce marquage sur le produit, les accessoires ou la documentation indique que le produit et ses accessoires électroniques (p. ex. chargeur, casque, câble USB) ne doivent pas être jetés avec les autres déchets ménagers à la fin de leur durée de vie. Afin d'éviter que l'élimination incontrôlée des déchets ne nuise à l'environnement ou à la santé humaine, veuillez séparer ces articles des autres types de déchets et les recycler de manière responsable afin de promouvoir la réutilisation durable des ressources matérielles.

Les particuliers doivent contacter le détaillant où ils ont acheté ce produit, ou leur administration locale, pour savoir où et comment ils peuvent déposer ces articles afin qu'ils soient recyclés dans le respect de l'environnement. Les utilisateurs professionnels doivent contacter leur fournisseur et vérifier les conditions du contrat d'achat.

Ce produit et ses accessoires électroniques ne doivent pas être mélangés avec d'autres déchets commerciaux en vue de leur élimination.



AVERTISSEMENT !

Cet appareil est rempli de R290. Matière inflammable, risque d'incendie.

AVERTISSEMENT : veillez à ce que les ouvertures de ventilation ne soient pas obstruées à l'intérieur du capot de l'appareil ou dans la structure incorporée.

AVERTISSEMENT : n'endommagez pas le circuit du réfrigérant.



AVERTISSEMENT !

Risque de blessure ou d'étouffement !

Pour garantir la sécurité lors de la mise au rebut d'un vieux sèche-linge, débranchez la fiche de la prise de courant, coupez le câble d'alimentation et détruisez-le avec la fiche. Pour éviter que les enfants ne s'enferment dans la machine, cassez les charnières ou le verrouillage de la porte.



AVERTISSEMENT !

L'appareil ne doit pas être alimenté par un dispositif de commutation externe, tel qu'une minuterie, ni être raccordé à un circuit qui est régulièrement mis en marche et arrêté par un service public.

1 - Informations en matière de sécurité	4
2 - Images d'installation	7
3 - Usage prévu	8
4 - Description du produit	9
5 - Panneau de commande	10
6 - Programmes	15
7 - Consommation	16
8 - Suggestions et conseils	17
9 - Utilisation quotidienne	19
10 - Entretien et nettoyage	23
11 - Dépannage	25
12 - Installation	27
13 - Données techniques	30
14 - Application hOn	31
15 - Service client	33



Téléchargez
l'application



GET IT ON
Google play

DOWNLOAD ON
AppGallery



AVERTISSEMENT !

Avant toute première utilisation

- ▶ Assurez-vous que l'appareil n'a pas été endommagé suite au transport.
- ▶ Retirez tous les emballages et conservez-les hors de portée des enfants.
- ▶ Déplacez toujours l'appareil à deux personnes au moins, car il est lourd.

Utilisation quotidienne

- ▶ Cet appareil peut être utilisé par des enfants âgés de 8 ans et plus et par des personnes à capacités physiques, sensorielles ou intellectuelles réduites ou sans expérience et connaissances, s'ils sont sous une surveillance appropriée ou bien s'ils ont été informés quant à l'utilisation de l'appareil de manière sûre, et s'ils comprennent les risques impliqués.
- ▶ Tenez les enfants de moins de 3 ans à l'écart de l'appareil, à moins qu'ils ne soient sous surveillance constante.
- ▶ Les enfants ne doivent pas jouer avec l'appareil.
- ▶ Veillez à ce que la pièce soit sèche et bien ventilée. La température ambiante doit être comprise entre 5 °C et 35 °C.
- ▶ Ne recouvrez pas les ouvertures de ventilation de la base avec un tapis ou un objet similaire.
- ▶ Veillez à ce que la zone autour du sèche-linge soit exempte de poussière et de peluches.
- ▶ Assurez-vous qu'il n'y a que du linge à l'intérieur de l'appareil et qu'il n'y a pas d'animaux ou d'enfants avant de l'utiliser.
- ▶ Ne touchez la prise secteur qu'avec des mains sèches et ne touchez pas ou n'utilisez pas l'appareil si vous êtes pieds nus ou si vous avez les mains ou les pieds mouillés.
- ▶ Ne séchez pas dans le sèche-linge les articles qui ne sont pas lavés.
- ▶ Veillez à ne pas dépasser la charge nominale.
- ▶ Retirez des poches tous les objets tels que les briquets et les allumettes.
- ▶ Les adoucissants ou produits similaires doivent être utilisés conformément aux instructions figurant sur l'adoucissant.
- ▶ N'utilisez pas et ne stockez pas de pulvérisateurs inflammables ou de gaz inflammables à proximité de l'appareil.
- ▶ Ne placez pas d'objets lourds ou de sources de chaleur ou d'humidité sur l'appareil.
- ▶ Débranchez l'appareil en tenant la fiche, et non le câble.
- ▶ Ne touchez pas l'arrière et le tambour pendant le fonctionnement car ils sont chauds.

**AVERTISSEMENT !****Utilisation quotidienne**

- ▶ N'utilisez pas l'appareil pour sécher les articles suivants :
 - ▶ Articles qui ne sont pas lavés.
 - ▶ Les articles contaminés par des substances inflammables telles que l'huile de cuisson, l'acétone, l'alcool, le benzène, l'essence, le kérosène, les détachants, la térébenthine, les cires, les décapants pour cire ou d'autres produits chimiques. Les fumées peuvent provoquer un incendie ou une explosion. Les articles qui ont été souillés par des substances telles que l'huile de cuisson, l'acétone, l'alcool, l'essence, le kérosène, les détachants, la térébenthine, les cires et les décapants doivent être lavés à l'eau chaude avec une quantité supplémentaire de lessive avant d'être séchés dans le sèche-linge.
 - ▶ Les articles contenant des rembourrages ou des garnitures (par exemple, oreillers, vestes), car la garniture peut s'échapper et risquer de s'enflammer.
 - ▶ Les articles tels que le caoutchouc mousse (mousse de latex), les bonnets de douche, les textiles imperméables, les articles à endos de caoutchouc et les vêtements ou oreillers équipés de coussinets en mousse de caoutchouc ne doivent pas être séchés dans le sèche-linge.
- ▶ Ne buvez pas l'eau condensée.
- ▶ N'utilisez pas l'appareil si le filtre à peluches ou le filtre du condenseur n'est pas en place ou si le filtre est endommagé.
- ▶ Notez que la dernière partie du cycle de séchage se déroule sans chaleur (cycle de refroidissement) afin de garantir que les vêtements restants sont à une température qui ne les abîme pas.
- ▶ Ne laissez pas l'appareil sans surveillance lorsqu'il fonctionne pendant longtemps. En cas d'absence prolongée, le cycle de séchage doit être interrompu en éteignant l'appareil et en le débranchant.
- ▶ N'éteignez pas l'appareil avant la fin du cycle de séchage. N'arrêtez jamais un sèche-linge avant la fin du cycle de séchage, à moins que tous les articles ne soient rapidement retirés et étalés pour que la chaleur se dissipe.
- ▶ Pour des raisons de sécurité et d'économies d'électricité, éteignez l'appareil après chaque programme de séchage.

Entretien/nettoyage

- ▶ Veillez à ce que les enfants soient sous surveillance s'ils effectuent des opérations de nettoyage et d'entretien.
- ▶ Débranchez l'appareil de l'alimentation électrique avant d'entreprendre tout entretien de routine.

 **AVERTISSEMENT !****Entretien/nettoyage**

- ▶ Nettoyez le filtre à peluches et le filtre du condenseur après chaque programme (voir « 10 - Entretien et nettoyage » à la page 23).
- ▶ N'utilisez pas de pulvérisateur ou de vapeur d'eau pour nettoyer l'appareil.
- ▶ N'utilisez pas de produits chimiques industriels pour nettoyer l'appareil.
- ▶ Si le cordon d'alimentation est endommagé, il doit être remplacé par le fabricant, son représentant ou des personnes qualifiées afin d'éviter tout risque.
- ▶ N'essayez pas de réparer l'appareil vous-même. Si une réparation est nécessaire, veuillez contacter notre service client.

Installation

- ▶ Veillez à placer la machine dans un endroit qui permette d'ouvrir complètement la porte. N'installez pas le sèche-linge derrière une porte verrouillable, une porte coulissante ou une porte dont les charnières se trouvent du côté opposé à la porte du sèche-linge, car cela limite l'ouverture complète de la porte.
- ▶ Installez l'appareil dans un endroit sec et bien aéré.
- ▶ N'installez jamais l'appareil dans un endroit humide à l'extérieur, ni dans un endroit où il y a un risque de fuite d'eau, par exemple sous ou à proximité d'un évier. En cas de fuite d'eau, coupez l'alimentation électrique et laissez la machine sécher naturellement.
- ▶ N'installez ou n'utilisez l'appareil qu'à un endroit où la température ambiante est supérieure à 5 °C.
- ▶ Ne placez pas l'appareil directement sur un tapis ou à proximité d'un mur ou d'un meuble.
- ▶ N'exposez pas l'appareil au gel, à la chaleur ou à la lumière directe du soleil, et ne le placez pas à proximité de sources de chaleur (par exemple, poêles, radiateurs).
- ▶ Assurez-vous que les informations électriques figurant sur la plaque signalétique correspondent à l'alimentation électrique. Si ce n'est pas le cas, contactez un électricien.
- ▶ N'utilisez pas d'adaptateurs multiprises ni de câbles de rallonge.
- ▶ Veillez à ne pas endommager le câble électrique et la fiche. S'ils sont endommagés, faites-les remplacer par un électricien.
- ▶ Utilisez une prise distincte avec mise à la terre pour l'alimentation électrique, facilement accessible après l'installation. L'appareil doit être mis à la terre.
- ▶ Uniquement pour le Royaume-Uni : Le câble d'alimentation de l'appareil est équipé d'une fiche à 3 fils (mise à la terre) qui s'adapte à une prise standard à 3 fils (mise à la terre). Ne jamais couper ou démonter la troisième broche (mise à la terre). Une fois l'appareil installé, la prise doit être accessible.

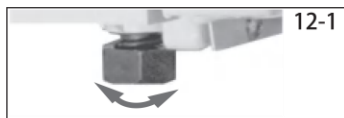

12-1

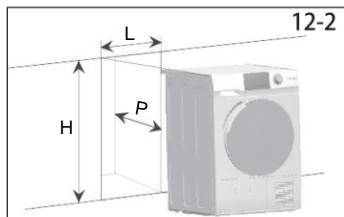

12-2



12-3

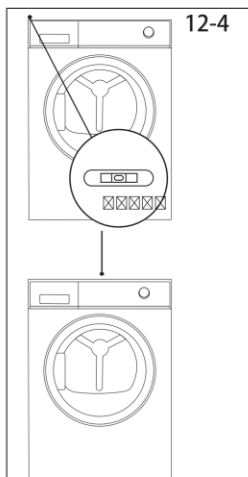

12-4

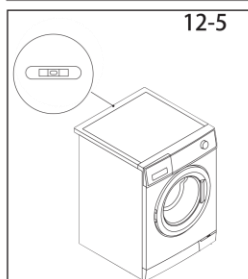

12-5

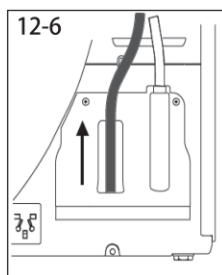

12-6

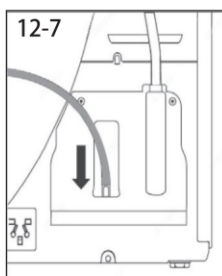

12-7

Modèle	L	P	H
HD80-D357U1	625 mm	605 mm	865 mm
HD80-D357GU1	625 mm	605 mm	865 mm
HD90-D357BU1	625 mm	695 mm	865 mm
HD100-D357BU1	625 mm	695 mm	865 mm
HD90-D357GU1	625 mm	695 mm	865 mm
HD100-D357GU1	625 mm	695 mm	865 mm
HD90-D357U1	625 mm	695 mm	865 mm
HD100-D357U1	625 mm	695 mm	865 mm

Usage prévu

Cet appareil est destiné à sécher des articles qui ont été lavés dans une solution d'eau et dont l'étiquette d'entretien du fabricant indique qu'ils peuvent être séchés au sèche-linge.

Cet appareil est conçu exclusivement pour un usage domestique à l'intérieur de la maison. Il n'est pas destiné à un usage commercial ou industriel. Il est absolument interdit de modifier l'appareil. Un usage non conforme peut entraîner des risques et la perte de toute garantie et de toute possibilité de réclamation.

Normes et directives

Ce produit est conforme aux exigences de toutes les directives CE en vigueur et aux normes harmonisées correspondantes, qui prévoient le marquage CE.



Utilisation respectueuse de l'environnement

- ▶ **Essorage complet** : essorez le linge à la vitesse maximale.
- ▶ **Charge maximale** : utilisez la quantité maximale de remplissage conformément au tableau des programmes, mais ne surchargez pas le sèche-linge. Pour profiter de la charge maximale, le linge qui doit être séché « **PRÊT à porter** » peut être d'abord séché facilement avec le « **Rappel repassage** ». Lorsque le programme se termine, sortez le linge qui doit être repassé et séchez le reste du linge jusqu'à la fin.
- ▶ **Détendez le linge** : secouez le linge avant de le mettre dans le sèche-linge.
- ▶ **Évitez de trop sécher le linge** : il faut éviter tout séchage excessif. Sélectionnez le bon programme et le niveau de séchage approprié.
- ▶ **Adoucissant inutile** : n'utilisez pas d'adoucissant lors du lavage, car le linge deviendra souple et doux dans le sèche-linge.
- ▶ **Nettoyage des filtres à peluches** : nettoyez les filtres à peluches après chaque cycle.
- ▶ **Ventilation** : assurez-vous que l'appareil est correctement ventilé (voir « 12 - Installation » à la page 27).
- ▶ **Réutilisation de l'eau condensée** : l'eau condensée recueillie peut être utilisée dans le fer à repasser. Avant cela, elle doit être versée au travers d'un tamis fin ou d'un filtre à café. Les plus petites parties seront retenues par le filtre.

i Information

En raison de modifications techniques et de modèles différents, les illustrations des chapitres suivants peuvent être différentes de votre modèle.

4.1 Photo de l'appareil

Façade (Fig. 4-1) :

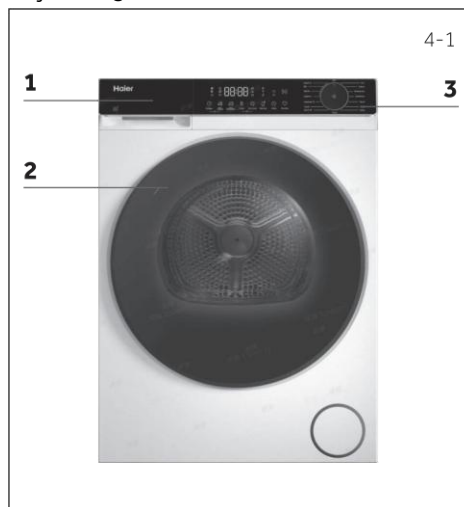

Face arrière (Fig. 4-2) :

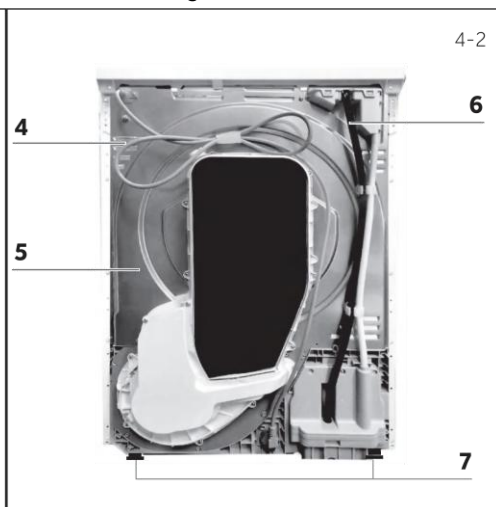

- 1 Réservoir d'eau
- 2 Porte du sèche-linge
- 3 Panneau de commande

- 4 Cordon d'alimentation
- 5 Plaque arrière
- 6 Sortie de vidange
- 7 Pieds réglables

4.2 Accessoires

Vérifiez les accessoires et la documentation conformément à cette liste (Fig. 4.3) :

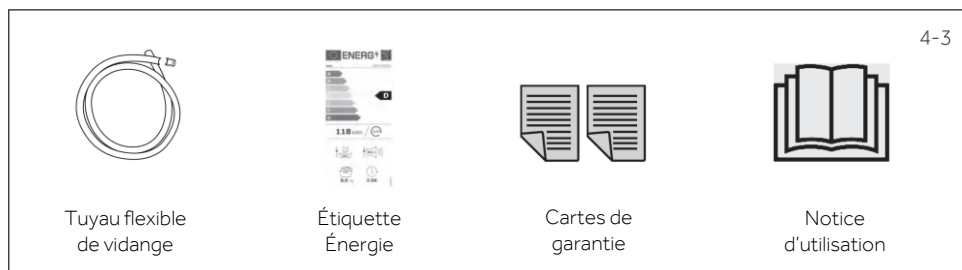

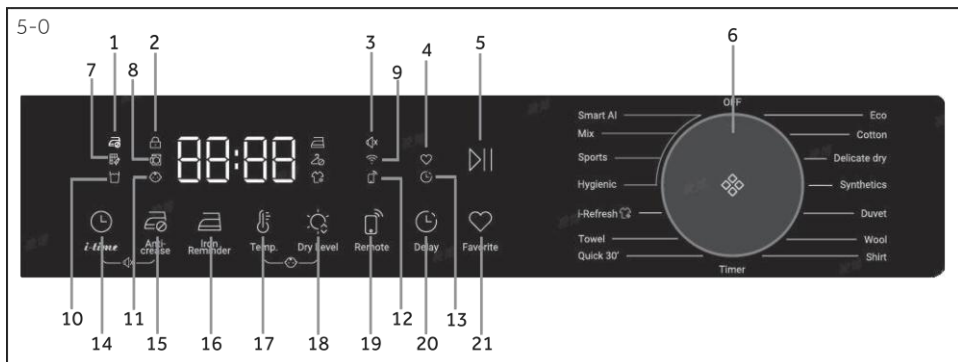

- | | | | |
|--|-------------------------------------|---------------------------------------|-----------------------------------|
| 1. Indicateur Anti-froissage | 7. Indicateur Nettoyage du filtre | 12. Indicateur Contrôle à distance | 17. Touche Temp. |
| 2. Indicateur Verrouillage de la porte | 8. Indicateur Ouverture de la porte | 13. Indicateur Programmation différée | 18. Bouton Niveau de séchage |
| 3. Indicateur Muet | 9. Indicateur Wi-Fi | 14. Touche i-time | 19. Touche du contrôle à distance |
| 4. Indicateur Favori | 10. Indicateur Bac vide | 15. Touche Anti-froissage | 20. Touche Programmation différée |
| 5. Touche Départ/Pause | 11. Indicateur Sécurité enfant | 16. Touche Rappel repassage | 21. Touche Favori |
| 6. Bouton de marche/arrêt/programme | | | |



5.1 Indicateur Anti-froissage

La fonction Anti-froissage (Fig. 5-1) est conçue pour aider à éliminer les plis des vêtements. Après le cycle de séchage, le tambour tourne pour étirer les vêtements. Cela évite d'avoir peur d'oublier de sortir le linge.



5.2 Indicateur de verrouillage de la porte (applicable à 12 kg)

Identification du bon verrouillage électrique de la porte. Lorsque cette icône (Fig. 5-2) est allumée, il est impossible d'ouvrir la porte de la machine.



5.3 Indicateur Muet

Son activé par défaut. Après la fin du programme, on entend un bip sonore. Tonalité d'invite de fin de programme : l'appareil sonne une fois toutes les 5 minutes. Une alarme se déclenche pendant le fonctionnement et sonne à nouveau toutes les 16 minutes pour avertir l'utilisateur. L'illustration est la suivante (Fig. 5-3).



5.4 Indicateur Favori

Dans des circonstances normales, l'icône ne s'allume pas. Lorsque le programme mémorisé est sélectionné, l'icône (Fig. 5-4) s'allume.

5.5 Touche Départ/Pause

Appuyez sur Départ/Pause (Fig. 5-5) pour démarrer un cycle de séchage. Appuyez de nouveau sur la touche pour interrompre le cycle de séchage. Appuyez à nouveau sur la touche pour continuer.



5.6 Bouton de marche/arrêt/programme

Mettez l'appareil sous tension, sélectionnez l'un des 14 programmes à l'aide du bouton (Fig. 5-6). L'indicateur du programme correspondant s'allume. Voir « 6 - Programmes » à la page 15 pour plus d'informations.

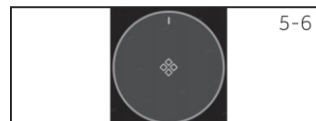

5.7 Indicateur Nettoyage du filtre

Il ne s'allume pas dans des conditions normales, lorsque le temps de séchage est supérieur à 30 minutes, il entre dans la phase FIN après le programme, et l'indicateur (Fig. 5-7) clignote. Pour les étapes de nettoyage, se reporter au paragraphe « 10.1 Nettoyage du filtre à peluches » à la page 23 ou au paragraphe « 10.2 Nettoyage du filtre du condenseur » à la page 23.



5.8 Indicateur Ouverture de la porte

Si la porte est ouverte, cet indicateur (Fig. 5-8) s'allume. Les utilisateurs doivent fermer la porte, puis peuvent lancer un cycle de séchage.



5.9 Indicateur Wi-Fi

Pendant la configuration du réseau, le voyant Wi-Fi clignote (0,5 s allumé, 0,5 s éteint), et cette icône (Fig. 5-9) reste allumée une fois la configuration du réseau réussie.



5.10 Indicateur Bac vide

Cet indicateur est conçu pour rappeler aux utilisateurs que le bac d'eau doit être vidé (Fig. 5-10).

Important : videz le bac d'eau après chaque cycle de séchage.



5.11 Indicateur Sécurité enfant

Une fois la sécurité enfant mise en place, toutes les touches tactiles sont invalides, à l'exception de la fonction de mise hors tension, qui émet un son invalide. Au même moment, l'écran numérique affiche « cLoK ». L'illustration est la suivante (Fig. 5-11).





5-12

5.12 Indicateur Contrôle à distance

Une fois la fonction Contrôle à distance configurée avec succès, l'icône (Fig. 5-12) s'allume.

Séchage Smart AI

La fonction Séchage Smart AI de l'application hOn optimise les cycles de séchage pour les charges mixtes (coton, synthétiques). En activant cette fonction, vous pouvez sélectionner le niveau de séchage souhaité : « **Prêt à ranger** » ou « **Prêt à porter** ». Pendant le cycle, l'appareil envoie une notification à l'application hOn lorsque le niveau « **Prêt à repasser** » est atteint : c'est le stade où les vêtements légers sont déjà secs.

À ce stade, vous pouvez ouvrir la porte, sortir les vêtements secs, puis fermer la porte et appuyer sur « **Reprendre** » pour poursuivre le cycle de séchage pour les articles restants. Ce processus vous permet de terminer le séchage en un seul cycle au lieu de deux cycles distincts, ce qui permet de gagner du temps et d'économiser de l'énergie.

Information

Cette fonction est disponible à partir de l'application hOn. Vous devez appairer le sèche-linge avec l'application hOn avant d'utiliser cette fonction.



5-13

5.13 Indicateur Programmation différée

Dans des conditions normales, il ne s'allume pas. Après avoir sélectionné l'heure souhaitée, il reste allumé en permanence, et il (Fig.5-13) est toujours allumé pendant l'opération de programmation.



5-14

5.14 Touche i-time

Ajustez le temps du programme de minuterie en maintenant la touche (Fig. 5-14) enfoncée (pendant 3 secondes), et le temps augmentera à un rythme d'environ 0,25 seconde par chiffre.



5-15

5.15 Touche Anti-froissage

Il s'agit d'un mode dans lequel le sèche-linge sèche les vêtements et effectue un mouvement continu pour éviter que les vêtements ne s'empilent dans le sèche-linge pendant une longue période et ne provoquent des plis plus marqués. L'illustration est la suivante (Fig. 5-15).

5.16 Touche Rappel repassage

Pour configurer l'activation et la désactivation de la fonction de repassage. La configuration par défaut est « désactivé ». L'illustration est la suivante (Fig. 5-16).



5.17 Touche Temp.

Cette touche permet de régler la température de séchage en fonction des besoins personnels. Appuyez sur cette touche (Fig. 5-17) pour régler la température de séchage souhaitée. Il y a 4 niveaux et l'affichage correspondant est illustré ci-dessous :



- ⌋ - 3 Température haute.
- ⌋ - 2 Température moyenne.
- ⌋ - 1 Température basse.
- ⌋ 000 Air froid.

5.18 Touche Niveau de séchage

Appuyez sur la touche (Fig. 5-18) pour régler le taux d'humidité final du linge à la fin du cycle. L'affichage est le suivant :

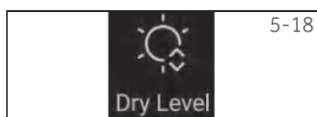

Repassage



Prêt à porter



Prêt à ranger

5.19 Touche du contrôle à distance

Appuyez brièvement sur cette touche pour activer/désactiver le contrôle à distance de l'appareil via l'application hOn (Fig. 5-19).

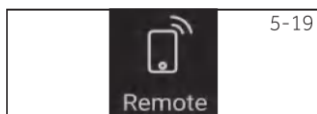

Information

Pour lancer la procédure d'appairage, suivez les instructions de l'application. Pour plus d'informations, voir le chapitre 14 consacré à l'application hOn.

5.20 Touche Programmation différée

La fonction Programmation différée permet aux utilisateurs de retarder l'heure de début du cycle (de 1 à 12 heures). Lorsqu'elle est activée, l'icône (Fig. 5-20) s'allume.

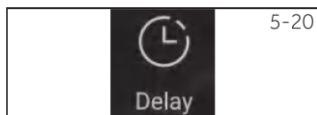

5.21 Touche Favori

En mode veille, appuyez sur cette touche (Fig. 5-21) et maintenez-la enfoncée pendant 3 secondes pour mémoriser le programme en cours.

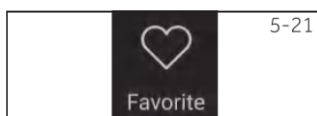



5.22 Bip sonore

En mode veille, appuyez sur la touche combinée 3 « **i-time** » + « **Anti-froissage** » et maintenez-la enfoncée pour activer/désactiver la tonalité d'invite. Lorsqu'il est allumé, il affiche « MARCHÉ », mais l'icône du bip sonore ne s'allume pas. L'écran de désactivation affiche « ARRÊT » et l'icône du bip sonore reste allumée en permanence. L'illustration est la suivante (Fig. 5-22).

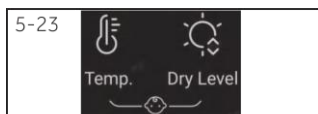

5.23 Sécurité enfant

Après la mise sous tension, en état de marche, appuyez simultanément sur les touches combinées « **Temp** » + « **Programation différée** » pendant 3 secondes pour activer la sécurité enfant (Fig. 5-23). Appuyez à nouveau sur la même combinaison de touches pendant 3 secondes pour la désactiver. Une fois la sécurité enfant activée, toutes les touches tactiles deviennent invalides (à l'exception de la touche de mise hors tension), et une opération invalide déclenche une tonalité d'alerte. L'écran numérique affiche « **cl0k** » (Fig. 5-24).



i Information

1. Après avoir éteint l'appareil et l'avoir rallumé, la sécurité enfant est toujours présente.
2. Lors de l'ouverture de la porte en cours de fonctionnement, puis de sa fermeture, la sécurité enfant doit être déverrouillée avant de pouvoir démarrer la machine.
3. Lorsque le programme se termine, la sécurité enfant est débloquée.

● Oui ○ Facultatif* / Non

 Programme	Charge max. en kg			OPTIONS SÉLECTIONNABLES					
	HD80-D357U1 HD80-D357GU1	HD90-D357BU1 HD90-D357GU1 HD90-D357U1	HD100-D357BU1 HD100-D357GU1 HD100-D357U1	i-time	Anti-froissage	Rappel repasage	Temp.	Niveau de séchage	Programmation différée
Eco**)	8	9	10	/	●	●	○	●	●
Coton	2	4	5	/	●	●	○	●	●
Séchage délicat	1	1	1	/	●	/	/	/	●
Synthétiques	2,5	3,5	4	/	●	●	○	●	●
Couette	2	2	2	●	●	/	●	/	●
Laine	1	4	5	●	/	/	/	/	●
Chemise	2,5	2,5	3	/	●	●	○	●	●
Minuterie	-	-	-	●	●	/	●	/	●
Rapide 30'	1	1	1	/	/	/	●	/	●
Serviettes	2	4	5	/	●	/	○	●	●
i-Refresh	1	1	1	●	/	/	○	/	/
Hygiène	2	3	3	/	●	/	/	/	●
Sports	2	3,5	4	/	●	/	○	●	●
Mixte	4	4	4	/	●	●	○	●	●
SmartAI	2	3	4	/	●	●	○	●	●

*) Facultatif, ce qui signifie que tous les niveaux ne sont pas disponibles, veuillez vous référer à l'afficheur de la machine pour plus de détails.

***) Réglage du programme d'essai selon la norme EN 61121, nous vous recommandons d'évacuer l'eau de condensation à l'extérieur par le tuyau d'évacuation lorsque vous séchez une charge complète à l'aide du programme Eco. Cela évitera de vider le bac d'eau pendant le cycle.

Technologie de la pompe à chaleur

Le sèche-linge à condensation avec échangeur de chaleur est remarquable en matière d'efficacité énergétique. Les valeurs ci-dessous sont indicatives et déterminées dans des conditions standard. Les valeurs peuvent différer de celles indiquées, en fonction de la surtension et de la sous-tension, du type de tissu, de la composition du linge à sécher, de l'humidité résiduelle et de la charge réelle. En prenant le modèle HD90-D357BU1 comme référence :

Programme	Capacité nominale (kg)	Temps (h:min)	Consommation d'énergie (kWh)	Humidité finale (%)
Eco	9	3:20	1,69	2,0
Synthétiques	3,5	2:20	0,65	2,0
Séchage délicat	1	4:27	0,40	2,0
Coton	4	2:50	1,30	0,0

**Utilisation respectueuse de l'environnement**

- ▶ Essorez le linge au maximum avant de le mettre dans le sèche-linge.
- ▶ Évitez de surcharger le sèche-linge.
- ▶ Secouez le linge avant de le mettre dans le sèche-linge.
- ▶ Choisissez un programme de séchage approprié. Veillez à ce que le linge ne soit pas séché plus longtemps que nécessaire.
- ▶ Veillez à utiliser un sèche-linge dont les filtres ont été nettoyés.

8.1 Linge amidonné

Le linge amidonné laisse une pellicule d'amidon dans le tambour et ne convient pas au sèche-linge.

8.2 Adoucissant

N'utilisez pas d'adoucissant lors du lavage, car le linge deviendra souple et doux dans le sèche-linge.

8.3 Chiffons d'entretien doux

L'utilisation de « **chiffons d'entretien doux** » peut entraîner la formation d'une couche sur les filtres à peluches. Cela peut entraîner une obstruction des filtres. Dans ce cas, nous recommandons de ne pas ajouter de chiffons d'entretien doux ou de choisir une autre marque. Dans tous les cas, respectez les instructions du fabricant.

8.4 Petites quantités de remplissage

Pour une quantité inférieure à 1,0 kg, le programme « **Minuterie** » doit être sélectionné car il peut arriver que le niveau de séchage du linge ne soit pas détecté en raison de la petite charge.

8.5 Éclairage intérieur du tambour

Lorsque l'appareil est en marche, le voyant du tambour reste allumé lorsque la porte est ouverte.

8.6 Trappe de service

Veillez à ce que la trappe de service soit toujours fermée pendant le fonctionnement.

8.7 Protection Anti-froissage

Lorsque vous avez réglé l'Anti-froissage, à la fin du cycle, si le linge n'est pas sorti, le tambour se déplace de temps en temps pour éviter que le linge se froisse.

8.8 Temps restant

La durée du programme est influencée par les facteurs suivants : le type de tissu, la quantité de chargement, le taux d'humidité, le niveau de séchage souhaité, ainsi que la vitesse d'essorage pendant le lavage. Ces facteurs sont enregistrés par l'électronique pendant le programme et le temps restant est corrigé en conséquence.

8.9 Très grands articles

À la fin du cycle, si le niveau de séchage souhaité n'est pas atteint, détendez le linge et séchez-le à nouveau avec le programme Minuterie (**MINUTERIE**).

8.10 Tissus particulièrement délicats

Les textiles qui peuvent facilement rétrécir ou se déformer, ainsi que les bas de soie et la lingerie, ne doivent pas être mis directement dans le sèche-linge. Placez les vêtements délicats dans un sac à linge et évitez de trop les sécher.

8.11 Jersey et tricot

Pour les vêtements en jersey et en tricot, il est recommandé d'utiliser le programme Délicat pour éviter de trop les sécher.

8.12 Vêtements sur l'envers

Il est recommandé de fermer la fermeture à glissière et de la retourner à l'intérieur et à l'extérieur avant de l'utiliser, afin d'éviter un séchage excessif.

8.13 Ornement en métal

Si des décorations métalliques et des perles en plastique sont utilisées sur les vêtements, il faut préalablement les emballer correctement pour éviter qu'ils heurtent le tambour et l'endommagent.

8.14 Signal acoustique

Il est possible d'activer un signal acoustique :

- ▶ Lorsque le bac d'eau est plein ;
- ▶ En cas de panne.

En outre, le signal acoustique peut également être sélectionné dans les cas suivants :

- ▶ À la fin du programme ;
- ▶ Lorsque vous appuyez sur une touche ;
- ▶ Lorsque vous tournez le sélecteur de programme.

9.1 Préparer l'appareil

1. Branchez l'appareil sur une source d'alimentation (220 V à 240 V~/50 Hz) (Fig. 9-1). Veuillez également vous référer à la section « 2 - Images d'installation » à la page 7.
2. Assurez-vous que :
 - ▶ Le bac d'eau est vide et correctement installé (Fig. 9-2);
 - ▶ Le filtre à peluches est propre et correctement installé (Fig. 9-3);
 - ▶ Le filtre du condenseur est propre et correctement installé (Fig. 9-4).

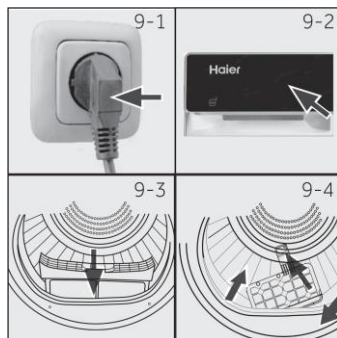

9.2 Préparer le linge

- ▶ Triez les vêtements en fonction du tissu (coton, synthétiques, laine, etc.). Ne séchez que les vêtements qui ont été essorés.
- ▶ Videz les poches de tous les objets pointus ou inflammables tels que les clés, les briquets et les allumettes. Retirez les objets décoratifs durs tels que les broches.
- ▶ Remontez les fermetures à glissière et assurez-vous que les boutons sont bien cousus. Placez les petits objets tels que les chaussettes, les soutiens-gorge, etc. dans un sac à linge.
- ▶ Dépliez les pièces de tissu volumineuses telles que les draps de lit, les nappes, etc.
- ▶ Suivez les instructions figurant sur l'étiquette du linge et ne séchez que les vêtements qui peuvent être séchés en machine.

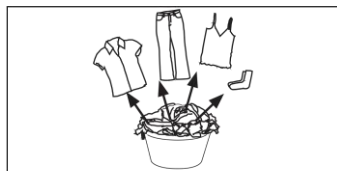

i Conseils

- ▶ Séparez les vêtements blancs des vêtements de couleur.
- ▶ Les draps et les taies d'oreiller doivent être boutonnés, afin d'éviter que de petits articles se retrouvent coincés à l'intérieur.
- ▶ Fermez les fermetures à glissière et les crochets, attachez les ceintures sans pièces métalliques, les ficelles de tablier, etc.
- ▶ Retirez les parties métalliques des vêtements avant de les mettre dans le sèche-linge, comme les boutons en métal.
- ▶ Ne séchez pas trop le linge facile à entretenir. Risque de plis. Laissez-le finir de sécher à l'air libre.
- ▶ Les vêtements comme les tricotés peuvent parfois trop sécher. Il est toujours recommandé de choisir le niveau de séchage Repassage.
- ▶ Pour les vêtements pré-séchés, multicouches ou pour le séchage final, il convient de choisir le programme Minuterie (MINUTERIE).

Référence de la charge	Composition	Poids moyen par article
Drap de lit (une place)	Coton	Env. 800 g
Vêtements en tissu mélangé	/	Env. 800 g
Vestes	Coton	Env. 800 g
Jeans	/	Env. 800 g
Salopettes	Coton	Env. 950 g
Pyjamas	/	Env. 200 g
Chemises	/	Env. 200 g
Chaussettes	Tissus mélangés	Env. 50 g
T-shirts	Coton	Env. 150 g
Sous-vêtements	Tissus mélangés	Env. 70 g

9.3 Placer les vêtements dans l'appareil

- ▶ Dépliez et introduisez du linge trié à l'avance.
- ▶ Ne surchargez pas la machine.
- ▶ Fermez soigneusement la porte. Veillez à ce que les vêtements ne soient pas pincés dans la porte.

ATTENTION !

Les objets non textiles ainsi que les petits objets non fixés ou à arêtes vives peuvent provoquer des dysfonctionnements et endommager les vêtements et l'appareil.

9.4 Remplir le sèche-linge

1. Placez le linge uniformément dans le tambour en veillant à ne pas surcharger le sèche-linge.
2. Mettez le sèche-linge en marche en tournant le bouton (Fig. 9-5).

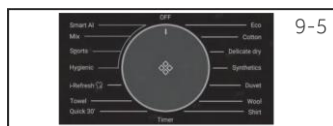

Information

Les adoucissants ou produits similaires doivent être utilisés conformément aux instructions du fabricant.

9.5 Régler le programme et démarrer

1. Tournez le bouton de programme (Fig. 9-6) pour sélectionner le programme souhaité.
2. Réglez les fonctions telles que la température, le niveau de séchage, la programmation différée. Appuyez ensuite sur la touche Départ/Pause (Fig. 9-6a) pour lancer le cycle de séchage.

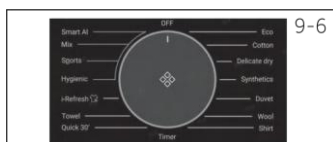

9.6 Retirer et ajouter des vêtements

Pour enlever ou ajouter des vêtements, il est possible d'interrompre le programme à tout moment :

- ▶ Appuyez sur la touche « **Départ/Pause** ». Le cycle sera interrompu si vous ouvrez la porte. Faites attention lorsque vous enlevez ou ajoutez des vêtements ! L'intérieur du tambour ou les vêtements eux-mêmes peuvent être chauds, d'où un risque de brûlure.
- ▶ Pour poursuivre le programme, appuyez sur la touche « **Départ/Pause** » après avoir fermé la porte.

9.7 Fin du cycle de séchage

Le sèche-linge s'arrête automatiquement lorsqu'un cycle de séchage est terminé. L'écran affiche **End** pendant environ 5 s. Ouvrez la porte du sèche-linge et sortez les vêtements.

Si vous ne sortez pas les vêtements, la fonction Anti-froissage démarre automatiquement et l'écran affiche **0:00** (cette fonction n'est disponible que pour certains programmes).

1. Tournez le bouton pour éteindre le sèche-linge (Fig. 9-7).

2. Débranchez le sèche-linge de la prise de courant (Fig. 9.7a).

3. Videz le bac d'eau après chaque cycle de séchage (Fig. 9.7b).

4. Nettoyez le filtre à peluches après chaque cycle de séchage (Fig. 9-7c).

5. Nettoyez le filtre du condenseur après chaque cycle de séchage (Fig. 9-7d).

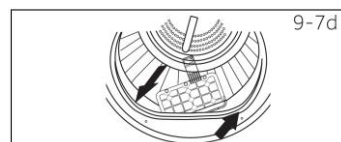
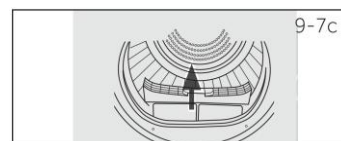
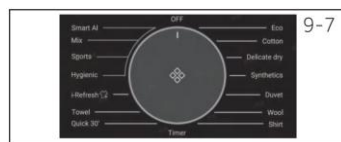

AVERTISSEMENT !

N'éteignez jamais le sèche-linge avant la fin du cycle de séchage, à moins que tous les articles ne soient rapidement retirés et étalés pour que la chaleur puisse se dissiper.

Tableau d'entretien des textiles

Lavage			
	Lavable jusqu'à 95 °C cycle normal		Lavable jusqu'à 60 °C cycle normal
	Lavable jusqu'à 60 °C cycle doux		Lavable jusqu'à 40 °C cycle normal
	Lavable jusqu'à 40 °C cycle doux		Lavable jusqu'à 40 °C cycle très doux
	Lavable jusqu'à 30 °C cycle normal		Lavable jusqu'à 30 °C cycle doux
	Lavable jusqu'à 30 °C cycle très doux		Lavable jusqu'à 30 °C cycle très doux
	Lavage à la main maxi 40 °C		Ne pas laver
Blanchiment			
	Tout blanchiment autorisé		Uniquement à l'oxygène/ sans chlore
			Ne pas blanchir
Séchage			
	Séchage en sèche-linge possible à température normale		Séchage en sèche-linge possible à température inférieure
			Ne pas sécher en sèche- linge
	Séchage sur fil		Séchage à plat
Repassage			
	Repasser à une tempéra- ture maximale de 200 °C		Repasser à température moyenne jusqu'à 150 °C
	Ne pas repasser		Repasser à basse tempé- rature jusqu'à 110 °C, sans vapeur (le repassage à la vapeur peut causer des dommages irréversibles)

10.1 Nettoyage du filtre à peluches

Nettoyez le filtre à peluches après chaque cycle de séchage.

1. Retirez le filtre à peluches du tambour (Fig. 10-1).
2. Ouvrez le filtre à peluches (Fig. 10-1a).
3. Retirez les résidus de peluches du filtre à peluches (Fig. 10-1b).
4. Remplacez le filtre à peluches nettoyé dans le sèche-linge (Fig. 10-1c).

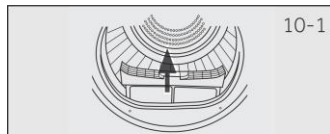

10-1



10-1a

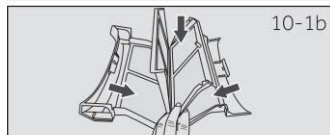

10-1b

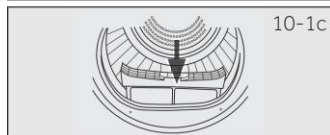

10-1c

10.2 Nettoyage du filtre du condenseur

Nettoyez le filtre après chaque cycle de séchage.

1. Ouvrez la porte (Fig. 10-2).
2. Retirez le filtre à peluches du conduit avant (Fig. 10-2a).
3. Retirez le filtre du condenseur du conduit d'air (Fig. 10-2b).
4. Séparez le filtre en éponge du filtre du condenseur et nettoyez-le de tout résidu (Fig. 10-2c).
5. Remettez l'éponge sur le filtre du condenseur et remettez-le dans le conduit.

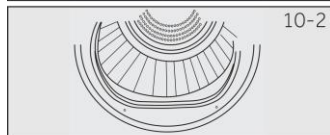

10-2

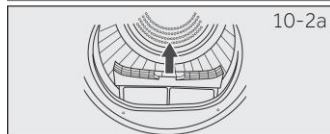

10-2a

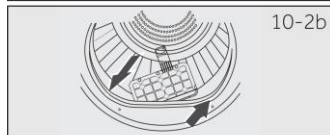

10-2b

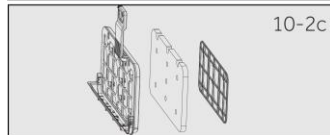

10-2c

i Avis

Lorsque vous nettoyez les filtres, les peluches doivent être jetées à la poubelle et ne doivent pas être rejetées à l'égout pour éviter de disperser des microplastiques dans le système des eaux usées. Pour un séchage optimal, nettoyez régulièrement le filtre. Un filtre obstrué peut entraîner des cycles de séchage plus longs, ce qui peut augmenter la consommation d'énergie.



10.3 Vider le bac d'eau

Pendant le fonctionnement, la vapeur est condensée en eau et recueillie dans le réservoir d'eau. videz le bac d'eau après chaque cycle de séchage.

1. Sortez le bac d'eau de son logement (Fig. 10-3).



2. Videz le bac d'eau (Fig. 10-3a).



3. Réinstallez le bac d'eau dans le sèche-linge (Fig. 10-3b).

i Information

N'utilisez pas l'eau en guise de boisson ou pour la transformation d'aliments.

10.4 Sèche-linge

Essayez l'extérieur du sèche-linge et le panneau de commande avec un chiffon humide. N'utilisez pas de solvant organique ou d'agent corrosif pour éviter d'endommager l'appareil.

10.5 Tambour

Après un certain temps de fonctionnement, les micro-éléments tels que le calcium et les substances minérales contenus dans l'eau forment un film invisible à l'intérieur du tambour. Utilisez un chiffon humide et un peu de lessive pour l'enlever. N'utilisez pas de solvant organique ou d'agent corrosif pour éviter d'endommager l'appareil.

Vous pouvez résoudre de nombreux problèmes par vous-même sans expertise spécifique. Vérifiez toutes les possibilités indiquées et suivez les instructions ci-dessous avant de contacter un service après-vente. Voir la section « 15 - Service clientèle » à la page 34.



AVERTISSEMENT !

- ▶ Avant toute opération d'entretien, éteignez l'appareil et débranchez la fiche de la prise de courant.
- ▶ La maintenance de l'équipement électrique doit être effectuée exclusivement par des électriciens qualifiés, car des réparations incorrectes peuvent entraîner des dommages considérables.
- ▶ Si le cordon d'alimentation est endommagé, il doit être remplacé uniquement par le fabricant, son représentant ou des personnes qualifiées, afin d'éviter tout risque.

Dépannage à l'aide du code d'affichage

Code	Cause	Solution
F2	Panne de la pompe de vidange / panne de l'interrupteur de niveau d'eau.	Contactez le service client.
F32	NTC2 est ouvert ou cassé	Contactez le service client.
F33	NTC3 est ouvert ou cassé	Contactez le service client.
F4	Chauffage anormal	Contactez le service client.
FF0	Le bus lui-même est en panne	Contactez le service client.
FH	Alarme d'échec de la configuration IoT	Contactez le service client.

Si les codes d'erreur réapparaissent après avoir pris des mesures, éteignez l'appareil, coupez l'alimentation électrique et contactez le service client.

Dépannage sans code d'affichage

Problème	Cause possible	Solution possible
Le sèche-linge ne fonctionne pas.	<ul style="list-style-type: none"> • Mauvais branchement à l'alimentation électrique. • Panne de courant. • Aucun programme de séchage n'est défini. • L'appareil n'a pas été allumé. • Le bac d'eau est plein. • La porte n'est pas correctement fermée. 	<ul style="list-style-type: none"> • Vérifier le branchement à l'alimentation électrique. • Vérifier l'alimentation électrique. • Définir un programme de séchage. • Allumer l'appareil. • Vider le bac d'eau. • Fermer correctement la porte.
Le sèche-linge ne fonctionne pas et l'afficheur indique End .	<ul style="list-style-type: none"> • Le linge a atteint le niveau de séchage défini par le programme. 	<ul style="list-style-type: none"> • Vérifier si le réglage du programme est approprié ou non.
Le temps de séchage est trop long et les résultats ne sont pas satisfaisants	<ul style="list-style-type: none"> • Le réglage du programme n'est pas correct. • Le filtre est obstrué. • L'évaporateur est obstrué. • Le sèche-linge est surchargé. • Le linge est trop mouillé. • Le conduit d'aération est bloqué. 	<ul style="list-style-type: none"> • S'assurer que le programme est correctement réglé. • Nettoyer la grille du filtre. • Nettoyer l'évaporateur. • Réduire la quantité de linge. • Essorer complètement le linge avant de le sécher. • Vérifier et nettoyer le conduit d'aération.
Le temps restant sur l'afficheur s'arrête ou saute.	<p>Le temps restant sera ajusté en permanence en fonction des facteurs suivants :</p> <ul style="list-style-type: none"> • Tissu du linge. • Poids de la charge. • Degré d'humidité du linge. • Température ambiante. 	<ul style="list-style-type: none"> • L'ajustement automatique est une opération normale.

 **Information**

Toutes les images relatives à l'installation se trouvent au début de ce manuel.

12.1 Préparation

- ▶ Retirez d'abord tous les emballages, y compris la base en polystyrène. Il se peut que des gouttes d'eau soient présentes lorsque vous enlevez l'emballage. Ce phénomène est tout à fait normal et résulte des tests à l'eau effectués en usine.

 **Information**

Éliminez l'emballage dans le respect de l'environnement. Pour obtenir des informations sur les déchetteries, adressez-vous à votre revendeur ou aux autorités locales.

 **AVERTISSEMENT !**

Après le transport et l'installation, vous DEVEZ laisser le sèche-linge reposer pendant deux heures avant de l'utiliser.

12.2 Transport et temps d'attente

Transportez l'appareil uniquement à l'horizontale. L'huile de lubrification sans entretien se trouve dans la capsule du compresseur. Cette huile peut passer à travers le système fermé de tuyaux pendant le transport de travers. Avant de brancher l'appareil, il faut attendre 2 heures pour que l'huile s'écoule dans la capsule.

12.3 Installation de l'appareil à son emplacement

L'appareil doit être placé sur une surface plane et solide. Réglez les pieds au niveau souhaité (Fig. 12-1).

12.4 Installation sous le plan de travail

Les dimensions du renforcement doivent au moins correspondre aux dimensions (Fig. 12-2).

1. Placez l'appareil à côté de l'emplacement. Assurez-vous que tous les branchements sont facilement accessibles et qu'ils fonctionnent.
2. Ajustez avec précision tous les pieds pour obtenir une position ferme et horizontale.
3. Installez prudemment l'appareil dans le renforcement.
4. Veillez à ce que la ventilation soit suffisante.

12.5 Raccordement électrique

Avant chaque raccordement, vérifiez les points suivants :

- ▶ L'alimentation électrique, la prise et les fusibles sont conformes à la plaque signalétique.
- ▶ La prise de courant est reliée à la terre et aucune multiprise ou rallonge n'est utilisée.
- ▶ La fiche et la prise électriques correspondent parfaitement.
- ▶ **Uniquement pour le Royaume-Uni** : la fiche britannique est conforme à la norme BS1363A.

Insérez la fiche dans la prise (Fig. 12-3).



AVERTISSEMENT !

Si le cordon d'alimentation est endommagé, il doit être remplacé par l'agent d'entretien (voir la carte de garantie) afin d'éviter tout danger !

12.6 Mise à niveau du sèche-linge

Il est **IMPORTANT** de mettre le sèche-linge à niveau pour que la machine fonctionne efficacement avec un minimum de bruit. Le sèche-linge doit être mis à niveau de façon à ce qu'il repose en équilibre sur ses quatre pieds. Assurez-vous que le sèche-linge ne bascule dans aucune direction.

Mettez le sèche-linge à niveau d'avant en arrière (Fig. 12-4) :

- Placez le niveau à bulle sur le côté gauche.
- Ajustez le pied avant gauche (baissez-le).
- Répétez l'opération pour le pied droit.

Mettez le sèche-linge à niveau d'un côté à l'autre (Fig. 12-5) :

- Placez le niveau à bulle au centre à l'arrière du sèche-linge.
- Réglez les pieds arrière jusqu'à ce que le sèche-linge soit à niveau d'un côté à l'autre.
- Ne dévissez jamais complètement les pieds de leur logement.

Vérifiez que le sèche-linge est équilibré :

- Placez le niveau à bulle au centre à l'avant du sèche-linge.
- Assurez-vous que le sèche-linge ne bascule dans aucune direction.
- Si le sèche-linge n'est pas équilibré, répétez les étapes ci-dessus.

Après la mise à niveau, les coins du sèche-linge doivent être soulevés du sol et le sèche-linge ne doit osciller dans aucune direction.

12.7 Vidange

Le sèche-linge est équipé d'un condenseur qui accumule l'eau pendant le cycle de séchage. Cette eau est recueillie dans le bac d'eau amovible situé en haut à gauche du sèche-linge. L'eau accumulée doit être vidée après chaque cycle de séchage ou vous pouvez régler votre sèche-linge pour qu'il la vide automatiquement à l'aide du tuyau de vidange fourni.

Nous recommandons de régler le sèche-linge pour qu'il se vidange automatiquement dans la mesure du possible, en particulier lors du séchage de charges complètes, afin d'éviter d'avoir à vider le bac d'eau au cours d'un cycle de séchage.

Raccordement du tuyau flexible de vidange

- Retirez le tuyau noir du raccord situé à l'arrière du sèche-linge (Fig. 12-6).
- Déroulez le tuyau de vidange (fourni avec votre sèche-linge) et raccordez-le au tuyau noir (Fig. 12-7).
- Placez l'autre extrémité du tuyau de vidange dans une baignoire ou une colonne montante.

Données complémentaires

Alimentation (voir plaque signalétique) - tension / courant / entrée	(220-240) V/50 Hz/ 3,5 A/ 530-650 W
Température ambiante admissible	5 °C à 35 °C
Réfrigérant	R290
Volume	125 g

Dimensions du produit

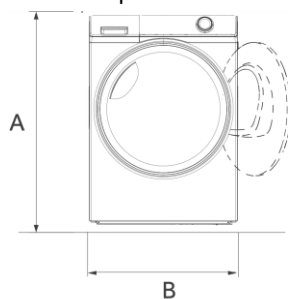

VUE AVANT

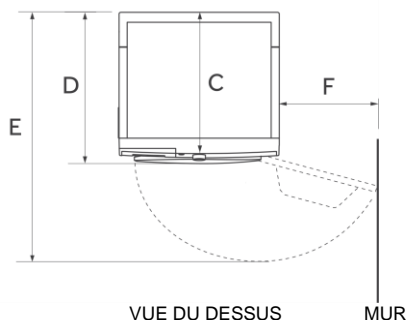

VUE DU DESSUS

MUR

DIMENSIONS DU PRODUIT	HD80-D357U1 HD80-D357GU1	HD90-D357BU1 HD90-D357GU1 HD90-D357U1 HD100-D357BU1 HD100-D357GU1 HD100-D357U1
A Hauteur totale du produit en mm	845	845
B Largeur totale du produit en mm	595	595
C Profondeur totale du produit (taille de la carte de commande principale) en mm	552	652
P Profondeur totale du produit en mm	593	685
E Profondeur de la porte ouverte en mm	1078	1170
F Distance minimale entre la porte et le mur adjacent en mm	186	186

Remarque : la hauteur exacte du sèche-linge dépend de la distance entre les pieds et le bas de l'appareil. L'espace où installer le sèche-linge doit être au moins 30 mm plus large, 10 mm plus profond et 20 mm plus haut que ses dimensions.

Information : différences

En raison des mises à jour constantes de l'application hOn, les fonctions et l'interface d'affichage de l'application peuvent différer de la description suivante.

14.1 Informations générales

Cet appareil est équipé de la technologie Wi-Fi pour être contrôlé à distance via l'application hOn.

AVERTISSEMENT !

Respectez les mesures de sécurité indiquées dans ce manuel, même lorsque vous utilisez l'appareil via l'application. Le respect de ces instructions est essentiel pour une utilisation sûre.

14.2 Exigences

1. **Réseau Wi-Fi** : un routeur compatible avec la norme 802.11b/g/n et la bande de 2,4 GHz est nécessaire. Les réseaux fonctionnant à 5 GHz et les réseaux publics ne sont pas pris en charge. Le nom du réseau (SSID) doit comporter entre 1 et 31 caractères, et le mot de passe entre 8 et 64 caractères. Les options de cryptage incluent open, WPA-PSK et WPA2-PSK.
2. **Appareils compatibles** : L'application est disponible pour les appareils Android, iOS et Huawei, à la fois sur les tablettes et les smartphones.
3. **Positionnement** : Installez l'appareil dans un endroit où le signal Wi-Fi est puissant.

Caractéristiques techniques du Wi-Fi :

Fréquence	2 400 MHz-2 483,5 MHz
Puissance maximale	20 dBm
Norme	IEEE802.11b/g/n & Bluetooth® Low Energy v4.2[1]

14.3 Téléchargement et installation de l'application hOn

1. Téléchargez l'application en scannant le QR code ci-dessous ou en vous rendant sur go.haier-europe.com/download-app.



Téléchargez
hOn l'application



Information : inscription

La création d'un profil (inscription) n'est requise que lors de la première utilisation ou si le compte a été supprimé/désactivé. Pour les utilisations ultérieures, il vous suffit de vous connecter avec votre adresse électronique et votre mot de passe. Consultez le mode démo de l'application pour découvrir les fonctionnalités Wi-Fi.

[1] La marque et les logos Bluetooth® sont des marques déposées appartenant à Bluetooth SIG, Inc. et toute utilisation de ces marques par Candy Hoover Group Srl se fait sous licence. Les autres marques et noms commerciaux appartiennent à leurs propriétaires respectifs.



14.4 Appairage de l'appareil

Information : le réseau domestique doit être réglé sur 2,4 GHz ; les réseaux fonctionnant sur 5 GHz ne sont pas pris en charge. Assurez-vous que votre smartphone est connecté au même réseau Wi-Fi 2,4 GHz que celui que vous souhaitez utiliser pour configurer l'appareil.

1. Ouvrez l'application hOn, créez un nouveau profil (ou connectez-vous si vous en avez déjà un).
2. Appuyez sur Ajouter un appareil et suivez les instructions à l'écran de votre smartphone pour terminer la configuration.

14.5 Activation du contrôle à distance



1. Assurez-vous que le routeur est sous tension et connecté à Internet.
2. Chargez le linge et fermez la porte.
3. Allumez l'appareil.

4. Appuyez brièvement sur la touche «  ».
5. Démarrez le cycle via l'application. Le panneau de commande est désactivé, à l'exception des touches MARCHE/ARRÊT et DÉPART/PAUSE. Seule la sécurité enfant sera disponible pendant le programme.
6. Le contrôle à distance peut également être activé pendant le cycle en appuyant brièvement sur la touche «  ».

Information : expiration du contrôle à distance

Vous pouvez envoyer une commande à partir de l'application jusqu'à 24 heures après l'activation du contrôle à distance.

14.6 Désactivation du contrôle à distance



1. Pendant un cycle, vous pouvez désactiver le contrôle à distance en appuyant brièvement sur la touche «  » ; le cycle se poursuivra. Vous pouvez consulter le statut du cycle dans l'application, mais vous ne pourrez pas envoyer de commandes (par exemple, arrêt/pause).
2. Pour reprendre le contrôle à distance via l'application, assurez-vous que la porte est fermée, puis appuyez à nouveau brièvement sur la touche «  ».

14.7 Fin du cycle avec le Contrôle à distance

1. À la fin du cycle, le contrôle à distance est désactivé.
2. Au bout de 2 minutes, l'appareil s'éteint automatiquement.

14.8 Désactiver le module Wi-Fi et effacer les informations d'identification du réseau

Pour supprimer les informations enregistrées sur le réseau Wi-Fi et éteindre le module Wi-Fi :

1. Mettez l'appareil sous tension.
2. Sans démarrer de cycle, appuyez sur la touche «  » et maintenez-la enfoncée pendant 5 secondes jusqu'à ce que le message « rESEt » apparaisse.
3. Appuyez sur la touche «  » et maintenez-la enfoncée pendant encore 5 secondes jusqu'à ce que le message « donÉ » apparaisse.
4. Les informations de configuration seront supprimées. Sélectionnez un programme ou éteignez l'appareil pour quitter.
5. Pour reconfigurer l'appareil, éliminez-le de l'application hOn et lancez une nouvelle procédure d'appairage.



Information : N'utilisez cette procédure que si vous avez l'intention de vendre l'appareil.

Nous recommandons notre service client Haier et l'utilisation de pièces détachées d'origine. En cas de problème avec votre appareil, commencez par consulter la section « 11 - Dépannage » à la page 25.

Si vous n'y trouvez pas la solution à votre problème :

- ▶ contactez votre revendeur local ou
- ▶ consultez la section Service & Support sur www.haier.com, où vous trouverez les numéros de téléphone et les FAQ et où vous pourrez déposer une demande de service.

Pour contacter notre service, assurez-vous de disposer des données suivantes. Ces informations figurent sur la plaque signalétique.

Modèle _____ N° de série _____

Consultez également la Carte de garantie fournie avec le produit en cas de garantie.

Pour toute question d'ordre général, vous trouverez ci-dessous nos adresses en Europe :

Adresses européennes de Haier			
Pays*	Adresse postale	Pays*	Adresse postale
Italie	Haier Europe Trading SRL Via De Cristoforis, 12 21100 Varese ITALIE	France	Haier France SAS 53 Boulevard Ornano - Pleyad 3 93200 Saint-Denis FRANCE
Espagne et Portugal	Haier Iberia SL Pg. Garcia Faria, 49-51 08019 Barcelona ESPAGNE	Belgique-FR Belgique-NL Pays-Bas Luxembourg	Haier Benelux SA Anderlecht Route de Lennik 451 BELGIQUE
Allemagne Autriche	Haier Deutschland GmbH Konrad-Zuse-Platz 6 81829 München ALLEMAGNE	Pologne Hongrie Grèce Roumanie Russie	Haier Poland Sp. zo.o. Al. Jerozolimskie 181B 02-222 Varsovie POLOGNE
Royaume-Uni	Haier Smart Home UK&I 302 Bridgewater Place Birchwood Park Warrington WA36XG	République tchèque et Slovaquie	Haier Europe ČR s.r.o. Sokolovská 651/136a, 186 00 Praha 8 Karlín République tchèque

*Pour plus d'informations, rendez-vous sur le site www.haier.com

Téléchargez et lisez le manuel de l'utilisateur complet en ligne pour plus d'informations sur : go.he.services/haier-um

DÉCLARATION DE CONFORMITÉ PSTI

WSH240036PSTI rév. A-HQD

Produit

Description : **Sèche-linge avec interface Wi-Fi et application hOn**
Marque : **Haier**
Modèle : **conformément à l'annexe**
Numéro de pièce : **conformément à l'annexe**
Fabriqué en : **RPC**

Fabricant

Nom : **Shanghai Haier washing machine Co., Ltd**
Adresse : **Haier Industrial Park, No. 1 Haier Road, Qingdao, R.P.C.**

Cette déclaration de conformité est préparée par le fabricant du produit.

De l'avis du fabricant, il s'est conformé aux conditions de conformité présumée de l'annexe 2 des « Product Security and Telecommunications Infrastructure (Security Requirements for Relevant Connectable Products) Regulations 2023 » :

- dispositions 5.1-1 et 5.1-2 de la norme ETSI EN 303 645 V2.1.1 (2020-06) pour les *mots de passe* ;
- disposition 5.2-1 de la norme ETSI EN 303 645 V2.1.1 (2020-06) pour les *informations sur la manière de signaler les problèmes de sécurité* ;
- disposition 5.3-13 de la norme ETSI EN 303 645 V2.1.1 (2020-06) pour les *informations sur les périodes minimales de mise à jour de la sécurité*.

La période d'assistance définie est de 2 ans au minimum à compter de l'achat du produit.

Toute modification non autorisée du produit rend cette déclaration caduque.

Signé au nom et pour le compte de Qingdao Haier Washing Machine Co. Ltd.

Qingdao, le 20 mars 2024



Zhang Teng
Chef de produit outre-mer pour l'UE



Haier



0180503116