



Manuale d'uso
Lavatrice

HW80-B14387TU1

Haier

IT

Grazie per aver acquistato un prodotto Haier.

Leggere attentamente le presenti istruzioni prima di utilizzare questo elettrodomestico. Le istruzioni contengono informazioni importanti che vi aiuteranno a utilizzare al meglio l'elettrodomestico e a garantire un'installazione, un uso e una manutenzione sicuri e corretti.

Conservare questo manuale in un luogo comodo in modo da poterlo consultare sempre per un uso sicuro e corretto dell'elettrodomestico.

Se si vende l'elettrodomestico, lo si regala o se lo si lascia a un acquirente quando ci si trasferisce, assicurarsi di consegnare anche questo manuale in modo che il nuovo proprietario possa familiarizzare con l'elettrodomestico e le avvertenze di sicurezza.

Leggenda



Avvertenza– Informazioni importanti sulla sicurezza



Informazioni generali e consigli



Informazioni ambientali

Smaltimento



Contribuire a proteggere l'ambiente e la salute umana. Riporre l'imballaggio in appositi contenitori per il riciclaggio. Riciclare i rifiuti di apparecchi elettrici ed elettronici. Non smaltire gli apparecchi contrassegnati da questo simbolo assieme ai rifiuti domestici. Consegnare il prodotto al centro di riciclaggio locale oppure contattare l'ufficio municipale.



AVVERTENZA

Rischio di lesioni o soffocamento!

Scollegare l'elettrodomestico dalla rete elettrica. Tagliare il cavo di alimentazione e smaltirlo. Rimuovere la chiusura dell'oblò per evitare che bambini e animali domestici rimangano chiusi all'interno dell'elettrodomestico.

1- Informazioni sulla sicurezza.....	4
2- Descrizione del prodotto	7
3- Pannello di controllo	8
4- Programmi.....	12
5- Consumo	13
6- Uso quotidiano.....	14
7- App hOn.....	19
8- Lavaggio ecologico	22
9- Cura e pulizia	23
10- Risoluzione dei problemi.....	26
11- Installazione	29
12- Dati tecnici.....	33
13- Servizio clienti.....	34

Prima di accendere l'elettrodomestico per la prima volta, leggere i consigli di sicurezza riportati di seguito.



AVVERTENZA!

Prima del primo utilizzo

- ▶ Assicurarsi che non vi siano danni dovuti al trasporto.
- ▶ Assicurarsi che tutti i bulloni di trasporto siano stati rimossi.
- ▶ Rimuovere completamente i materiali di imballaggio e tenerli fuori dalla portata dei bambini.
- ▶ L'elettrodomestico deve essere sempre spostato da almeno due persone perché è pesante.

Uso quotidiano

- ▶ Questo elettrodomestico può essere utilizzato da bambini di almeno 8 anni, da persone con ridotte capacità fisiche, sensoriali o mentali e da persone inesperte solo se sono controllate o se hanno appreso le modalità di utilizzo sicuro dell'elettrodomestico e sono consapevoli dei relativi rischi.
- ▶ Tenere lontano dall'elettrodomestico i bambini di età inferiore a 3 anni a meno che non siano costantemente sorvegliati.
- ▶ Impedire ai bambini di giocare con l'elettrodomestico.
- ▶ Non lasciare che bambini o animali domestici si avvicinino all'elettrodomestico quando l'oblò è aperto.
- ▶ Conservare gli agenti di lavaggio fuori dalla portata dei bambini.
- ▶ Chiudere le cerniere, riparare i fili scuciti e avere cura dei capi di piccole dimensioni per evitare che il bucato si impigli. Se necessario, utilizzare un sacchetto o una rete adeguati.
- ▶ Non toccare né utilizzare l'elettrodomestico a piedi nudi o con mani o piedi bagnati o umidi.
- ▶ Non coprire né ricoprire l'elettrodomestico durante il funzionamento o successivamente per consentire l'evaporazione dell'umidità.
- ▶ Non collocare oggetti pesanti o fonti di calore o umidità sopra l'elettrodomestico.
- ▶ Non utilizzare o conservare detersivi infiammabili o detersivi a secco nelle immediate vicinanze dell'elettrodomestico.
- ▶ Non utilizzare spray infiammabili nelle immediate vicinanze dell'elettrodomestico.
- ▶ Non lavare nell'elettrodomestico indumenti trattati con solventi senza averli preventivamente asciugati all'aria.

**AVVERTENZA!****Uso quotidiano**

- ▶ Non rimuovere o inserire la spina in presenza di gas infiammabili.
- ▶ Non lavare a caldo gommapiuma o materiali spugnosi.
- ▶ Non lavare biancheria sporca di farina.
- ▶ Non aprire il cassetto del detersivo durante il ciclo di lavaggio.
- ▶ Non toccare l'oblò durante il processo di lavaggio perché si surriscalda.
- ▶ Non aprire l'oblò se il livello dell'acqua è visibilmente sopra di esso.
- ▶ Non forzare l'apertura dell'oblò. L'oblò è dotato di un dispositivo di autobloccaggio e si apre poco dopo il termine della procedura di lavaggio.
- ▶ Spegnere l'elettrodomestico dopo ogni programma di lavaggio e prima di intraprendere qualsiasi manutenzione ordinaria, quindi scollegare l'elettrodomestico dall'alimentazione elettrica per risparmiare energia e per motivi di sicurezza.
- ▶ Quando si scollega l'elettrodomestico, afferrare la spina e non il cavo.

Manutenzione / pulizia

- ▶ Assicurarsi che i bambini siano sorvegliati se eseguono le operazioni di pulizia e manutenzione.
- ▶ Scollegare l'elettrodomestico dalla rete elettrica prima di intraprendere qualsiasi operazione di manutenzione ordinaria.
- ▶ Se l'elettrodomestico non è in uso, tenere pulita la parte inferiore dell'oblò e aprire l'oblò e il cassetto del detersivo per evitare la formazione di cattivi odori.
- ▶ Non utilizzare acqua nebulizzata o vapore per pulire l'elettrodomestico.
- ▶ Un cavo di alimentazione danneggiato deve essere sostituito unicamente dal produttore, da un fornitore di servizi o da personale qualificato per evitare rischi.
- ▶ Non tentare di riparare l'elettrodomestico da soli. In caso di riparazione si prega di contattare il nostro servizio clienti.
- ▶ Rimuovere dall'elettrodomestico tutti i corpi estranei come oggetti metallici, prodotti chimici, merci fragili, candele accese, sigarette accese, ecc.

Installazione

- ▶ L'elettrodomestico deve essere collocato in un luogo ben ventilato. Garantire una posizione che consenta l'apertura completa dell'oblò.
- ▶ Non installare mai l'elettrodomestico all'aperto in un luogo umido o in un'area che potrebbe essere soggetta a perdite d'acqua, come sotto o vicino a un lavello. In caso di perdite d'acqua disinserire l'alimentazione e lasciare asciugare l'elettrodomestico all'aria.



AVVERTENZA!

Installazione

- ▶ Installare o utilizzare l'elettrodomestico solo dove la temperatura è superiore a 5 °C.
 - ▶ Non posizionare l'elettrodomestico direttamente su un tappeto o vicino a una parete o a un mobile.
 - ▶ Non installare l'elettrodomestico in un luogo esposto alla luce solare diretta o in prossimità di fonti di calore (es. stufe, caloriferi).
 - ▶ Assicurarsi che le informazioni elettriche sulla targhetta identificativa siano conformi all'alimentazione elettrica. In caso contrario, contattare un elettricista.
 - ▶ Non utilizzare adattatori multipresa e prolunghie.
 - ▶ Accertarsi che vengano utilizzati solo il cavo elettrico e il set di tubi flessibili forniti.
 - ▶ Prestare attenzione a non danneggiare il cavo elettrico e la presa. In caso di danni, far eseguire la sostituzione da un elettricista.
 - ▶ Utilizzare una presa separata con messa a terra per l'alimentazione facilmente accessibile dopo l'installazione. L'elettrodomestico deve essere collegato a terra.
- Solo per il Regno Unito:** il cavo di alimentazione dell'elettrodomestico è dotato di una spina a 3 fili (con messa a terra) adatta a una presa standard a 3 fili (con messa a terra). Non tagliare o smontare mai il terzo polo (messa a terra). Dopo aver installato l'elettrodomestico, la spina dovrebbe essere accessibile.
- ▶ Assicurarsi che i giunti e i collegamenti dei tubi siano saldi e che non vi siano perdite.

Destinazione d'uso

Questo elettrodomestico è destinato esclusivamente al lavaggio di biancheria lavabile in lavatrice. Seguire in qualsiasi momento le istruzioni riportate sull'etichetta di ogni indumento. L'elettrodomestico è progettato esclusivamente per uso domestico all'interno dell'abitazione. Non è destinato all'uso commerciale o industriale.

Non sono consentiti cambiamenti o modifiche al dispositivo. L'uso non previsto può causare pericoli e la perdita di tutte le richieste di garanzia e responsabilità.

i Nota:

A causa di modifiche tecniche emodelli diversi, le illustrazioni nei capitoli che seguono potrebbero differire dal modello in uso.

2.1 Immagine dell'elettrodomestico.

Lato anteriore (Fig. 2-1):

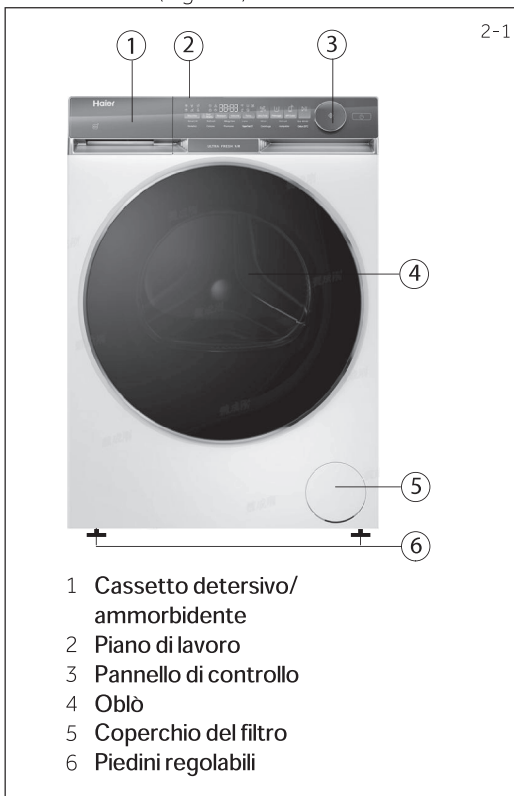

Lato posteriore (Fig. 2-2):

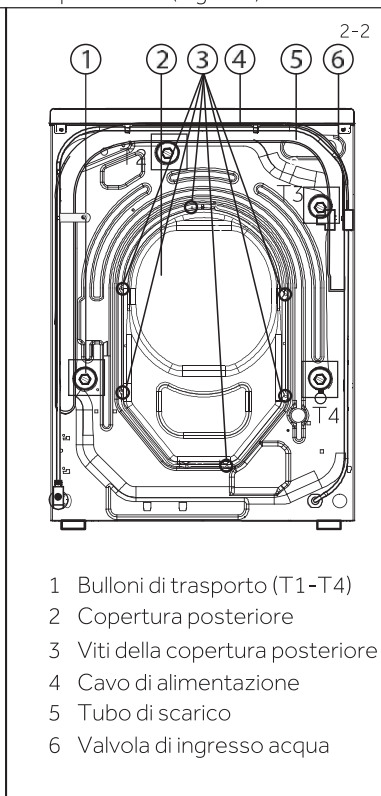

2.2 Accessori

Controllare gli accessori e la documentazione in base a questo elenco (Fig. 2 -3):



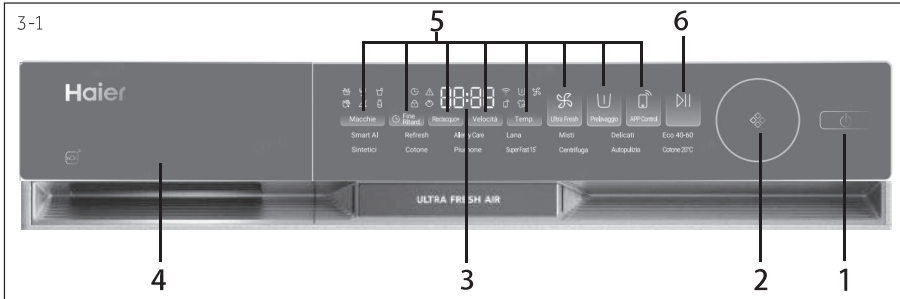

- | | | |
|---------------------------|---------------------------------------|--------------------------|
| 1 Pulsante di accensione | 3 Display | 5 Pulsanti funzione |
| 2 Selettore del programma | 4 Cassetto detersivo/
ammorbidente | 6 Pulsante "Start/Pausa" |



Nota: segnale acustico

Un segnale acustico non emette suoni per impostazione predefinita nei seguenti casi:

- ▶ quando si preme un pulsante
- ▶ alla fine del programma
- ▶ quando si ruota il selettore programmi

Se necessario, il segnale acustico può essere selezionato o eliminato; vedere Uso quotidiano (vedere P.18 6.13).

3-2



3.1 Pulsante di accensione

Per l'accensione toccare delicatamente questo pulsante (Fig. 3-2); il display si illumina e l'indicatore del pulsante "Start/Pausa" lampeggia. Toccare nuovamente il pulsante per circa 2 secondi per lo spegnimento. Se nessun elemento del pannello o programma viene attivato dopo un po', la macchina si spegne automaticamente.



Nota: Spegnimento

Senza connessione Wi-Fi, l'apparecchio acceso si spegne automaticamente se non viene attivato entro 2 minuti prima dell'avvio del programma o alla fine del programma. Con la connessione Wi-Fi il tempo di attesa è di 24h

3-3



Smart AI Refresh Allergy Care Lana Mist Delicati Eco 40-60
Similcol Colore Plus Zone SaniFertIF CerchiLug Autpulizia Deterzo 20°C

3.2 Selettore del programma

Ruotando la manopola (Fig. 3-3) è possibile selezionare uno dei 14 programmi, il LED corrispondente si accende e vengono visualizzate le rispettive impostazioni predefinite.

3.3 Display

Il display (Fig.3-4) mostra le seguenti informazioni:

- ▶ Tempo di lavaggio
- ▶ Fine ritardata
- ▶ Codici di errore e informazioni di servizio
- ▶ Simboli visualizzati
- ▶ Velocità, temperatura, ecc.



Simbolo	Spiegazione
	Fine ritardata.
	Allarme.
	L'oblò è bloccato.
	Il pannello di controllo è bloccato.
	L'elettrodomestico è connesso alla rete Wi-Fi.
	Prelavaggio.
	Ultra fresh.
	App Control.
	Vapore: Smart AI, Allergy Care dispongono della funzione dilavaggio a vapore per impostazione predefinita.

3.4 Pulsanti funzione

I pulsanti funzione (Fig. 3-5) abilitano opzioni aggiuntive nel programma selezionato prima dell'avvio del programma. Vengono visualizzati i relativi indicatori. Spegnendo l'elettrodomestico o impostando un nuovo programma, tutte le opzioni vengono disabilitate. Se un pulsante consente più opzioni, quella desiderata può essere selezionata premendo il pulsante in sequenza.



Nota: impostazioni di fabbrica

Per ottenere i migliori risultati in ciascun programma, Haier presenta impostazioni predefinite specifiche ben definite. Se non vi sono requisiti speciali, sono consigliate le impostazioni predefinite.

3.4.1 Pulsante " Macchie "

Toccare questo pulsante (Fig. 3-6) per scegliere le funzioni speciali per le macchie. I simboli sono spiegati nella tabella seguente.



	Erba		Vino		Succo
	Sangue		Terra		Latte

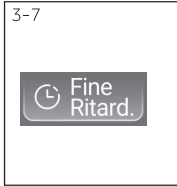

3.4.2 Pulsante funzione "Fine Ritard."

Toccare questo pulsante (Fig.3-7) per avviare il programma con un ritardo. Il ritardo della fine può essere aumentato in incrementi di 30 minuti da 0,5 a 24 ore (l'ora di fine sarà posticipata rispetto all'ora del programma originale). Ad esempio, se il display visualizza "off 6:30" significa che la fine del ciclo del programma avverrà tra 6 ore e 30 minuti. Toccare il pulsante "Start/Pausa" per attivare il ritardo. Non è applicabile ai programmi Centrifuga, Refresh.



Nota: detersivo liquido

Se si utilizza detersivo liquido, si sconsiglia di attivare la fine ritardata.



3.4.3 Tasto funzione "Risciacquo + "

Premere questo pulsante (Fig.3-8) per risciacquare la biancheria più intensamente con acqua fresca. Raccomandato per le persone con pelle sensibile.

Premendo più volte il pulsante è possibile selezionare da zero a tre cicli aggiuntivi, visualizzati sul display con P--0/P--1/P--2/P--3. Le opzioni di programmi diversi sono anch'esse diverse.



3.4.4 Pulsante funzione "Velocità"

Toccare questo pulsante (Fig. 3-9) per modificare o deselegionare la centrifuga del programma. Se nessun valore è illuminato sul display "0", non verrà effettuata la centrifuga del bucato.

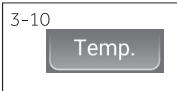

3.4.5 Pulsante funzione "Temp."

Toccare questo pulsante (Fig.3-10) per modificare la temperatura di lavaggio del programma. Se nessun valore è illuminato (display "--") l'acqua non viene riscaldata.



3.4.6 Pulsante funzione "Ultra Fresh"

Tocca questo pulsante, l'icona dell'aria fresca si illuminerà (Fig.3-11). Avvia la funzione di aria fresca dopo la fine del programma. L'aria viene soffiata nel tamburo dalla ventola dalla parte anteriore; rinnovare i vestiti e la guarnizione a secco e la parte tra l'interno e l'esterno, evitando la crescita di muffe e batteri all'interno del tamburo e impedendo da cattivi odori. L'aria scorre fuori da entrambi i lati della parte anteriore della scheda di controllo principale; dura fino a 12 ore fino a quando il consumatore lo interrompe. Durante il funzionamento dell'aria fresca, è possibile premere il pulsante "Start/Pausa" per pausa, aprire la porta per prendere i vestiti, quindi premere di nuovo il pulsante "Start/Pausa" per riprendere l'operazione di aria fresca.



3.4.7 Tasto funzione "Prelavaggio"

Toccano questo pulsante (Fig. 3-12) è possibile selezionare il programma Prelavaggio. Selezionando questa funzione, è necessario aggiungere un po' di detersivo nella zona Prelavaggio (non più di 30 g). Con i programmi Misti, Sintetici, Cotton 20°C, Cotone, Allergy Care Piumone è possibile selezionare questa funzione; quando si seleziona la funzione Prelavaggio, l'icona si illuminerà.



3.4.8 Pulsante "APP Control"

Premendo brevemente questo pulsante (Fig.3-13) si attiva il Controllo Remoto. Per maggiori informazioni consultare il capitolo 7 "App hOn".

3.4.9 Pulsante funzione "Start/Pausa"

Toccare questo pulsante (Fig. 3-14) delicatamente per avviare o interrompere il programma attualmente visualizzato.



3.5 Blocco bambini

Scegliere un programma e avviarlo, toccare contemporaneamente il pulsante "Macchie" e "Fine Ritard." (Fig. 3-15) per 3 secondi per bloccare l'attivazione di tutti gli elementi del pannello, display pannello. Per lo sblocco, toccare nuovamente questi due pulsanti. Quando il blocco bambini è attivo, si accende l'indicatore corrispondente. La funzione è facoltativa quando la macchina è accesa.

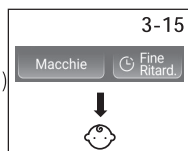

Se viene toccato un pulsante quando il blocco bambini è attivato, il display visualizza **cLoT** (Fig. 3-16), ma non cambierà nulla.



Nota: Blocco bambini

- ▶ Il blocco bambini impostato manualmente deve essere annullato manualmente o viene annullato automaticamente alla fine del programma. Lo spegnimento e le informazioni sull'errore non annullano il blocco bambini, che rimane ancora attivo alla successiva accensione dell'elettrodomestico.
- ▶ Se si utilizza il blocco bambini, premere prima il tasto del programma, quindi il blocco bambini.
- ▶ Tenendolo premuto per 3 secondi, il blocco bambini si illuminerà completamente e verrà attivato.
- ▶ Il blocco bambini non può essere impostato o annullato tramite l'app hOn.

3.6 Cassetto deterdivo

Aprire il cassetto dosatore; sono visibili i seguenti componenti (Fig. 3-17):

- 1: Lo scomparto di lavaggio principale, per detersivo in polvere o liquido.
- 2: Selettore ad aletta del detersivo: sollevarlo per il detersivo in polvere, tenerlo abbassato per il detersivo liquido.
- 3: Scomparto per l'ammorbidente.
- 4: Scomparto prelavaggio, per una piccola quantità di detersivo in polvere.
- 5: Linguetta di blocco, premerla verso il basso per estrarre il cassetto erogatore.

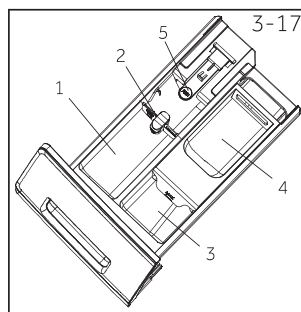

Per raccomandazioni sul tipo di detersivo adatto alle varie temperature di lavaggio, fare riferimento al manuale del detersivo.



Nota: Procedura per controllare il numero di cicli eseguiti dalla macchina.

Procedura: in modalità standby, selezionare prima il programma "Cotone", quindi premere "Temp." e "Velocità" allo stesso tempo; viene visualizzato il numero di cicli in esecuzione per 2 secondi, quindi si torna all'interfaccia di standby. I cicli di esecuzione cumulativi aggiungeranno 1 al termine del programma. I cicli in esecuzione vengono visualizzati in formato esadecimale se viene superato il numero 9999.

4- Programmi

IT

● Sì ○ Opzionale/ No

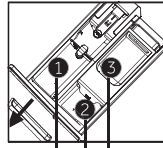

Scomparto detersivo per:

- 1 Detersivo
- 2 Ammorbidente o prodotto per trattamento
- 3 Detersivo ³⁾

Programma	Carico max in kg HW90	Temperatura in °C ¹⁾ Intervallo selezionabile	Preimpostazione	Preimpostazione			Tipo di tessuto	Velocità di centri fuga preimpostata in giri/min	Funzione						Durata predefinita
				1	2	3			Macchie	Fine Ritard.	Risciacquo+	Ultra Fresh	Prelavaggio	APP Control	
Smart AI	9	-- a 60	40	●	○	/	Biancheria mista cotone e sintetici sporco leggero	1000	○	○	○	●	/	○	1:18
Refresh	1	/	/	/	/	/	/	/	/	/	/	/	/	○	0:18
Allergy Care	9	-- a 90	60	●	○	○	Cotone	1000	/	○	○	●	○	○	1:47
Lana	1	-- a 40	--	●	○	/	Tessuto lavabile in lavatrice in lana o con contenuto di lana	800	/	○	○	/	/	○	0:40
Misti	9	-- a 60	30	●	●	○	/	1000	○	○	○	●	○	○	1:10
Delicati	2	-- a 30	30	●	○	/	Bucato delicato e seta	600	/	○	○	/	/	○	0:42
Eco 40-60	9	-- a 60	40	●	○	/	/	1400	○	○	○	○	/	○	2:31
Sintetici	4,5	-- a 60	40	●	○	○	Tessuto sintetico o misto	1200	○	○	○	●	○	○	2:07
Cotone	9	-- a 90	40	●	○	○	Cotone	1400	○	○	○	●	○	○	3:08
Piumone	2	-- a 40	30	/	○	○	Cotone	800	/	○	○	●	○	○	1:09
Super Fast 15' ²⁾	1	-- a 40	--	●	○	/	Cotone/sintetici	1000	/	○	○	●	/	○	0:15
Centrifuga	9	/	/	/	/	/	Tessuto non delicato	1000	/	/	/	●	/	○	0:08
Autopulizia	/	--, 90	90	/	/	/	/	/	/	/	/	/	/	○	1:00
Cotone 20°C	9	/	/	●	○	○	Cotone	1000	/	○	○	●	○	○	0:53

-- L'acqua non viene riscaldata.

1) Scegliere una temperatura di lavaggio di 90 °C solo per esigenze igieniche particolari.

2) Ridurre la quantità di detersivo perché la durata del programma è breve.

3) È possibile aggiungere una piccola quantità di detersivo nello scomparto del pre-lavaggio solo quando questa funzione è attiva. (nota: il detersivo in polvere non deve superare i 30 g).

In alcuni programmi con funzione aria fresca occorre annullare la funzione aria fresca per poter selezionare "Fine Ritard".

Nei programmi con funzione di lavaggio a vapore (eccetto "Allergy Care"), è necessario modificare la temperatura prima di selezionare "Macchie".





Per informazioni sul consumo energetico, scansionare il codice QR sull'etichetta energetica. Il consumo energetico effettivo può differire da quello dichiarato a seconda delle condizioni locali.



Nota: Peso automatico

L'elettrodomestico è dotato di riconoscimento del carico. A basso carico, energia, acqua e tempo di lavaggio saranno ridotti automaticamente in alcuni programmi. Il tempo predefinito visualizzato può variare a seconda del peso del carico, a seconda del programma "Smart AI, Sintetici, Cotone, Cotone20°C, Eco 40-60".

Informazioni indicative (come da Regolamento della Commissione (UE) 2019/2023):

Capacità nominale	Programma	 (kg)	 (HH:MM)	ENERG ⁺ (kWh/ciclo)	 (L/ciclo)	Temperatura max. (°C)	Velocità effettiva (RPM)	 Velocità residua (%)
9 kg	Eco 40-60	9,0	3:48	0,630	64,0	28	1330	53,0
	Eco 40-60	4,5	2:52	0,300	36,0	26	1330	53,0
	Eco 40-60	2,5	2:48	0,200	28,0	25	1330	55,0
	Cotone 20 °C	9,0	0:53	0,300	80,0	20	1000	65,0
	Cotone 60°C	9,0	1:37	2,000	80,0	57	1400	55,0
	Lana 30°C	1,0	0:45	0,380	40,0	30	800	37,0
	Super Fast 15'30°C	1,0	0:23	0,380	40,0	30	1000	65,0

Ad eccezione di Eco 40-60, il valore indicato per ciascun programma è solo indicativo.

6.1 Alimentazione elettrica

Collegare la lavatrice a una presa di corrente (da 220V a 240V~/50Hz; Fig. 6-1). Fare riferimento anche alla sezione Installazione (vedere P31).

6.2 Collegamento dell'acqua

- ▶ Prima di eseguire il collegamento controllare la pulizia dell'ingresso dell'acqua e accertarsi che non sia ostruito.
- ▶ Aprire il rubinetto (Fig.6-2).

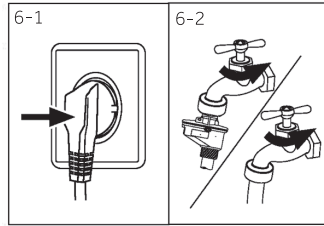

Nota: Tenuta

Prima dell'uso verificare la presenza di perdite nelle giunzioni tra il rubinetto e il tubo di ingresso aprendo il rubinetto.

6.3 Preparare il bucato

- ▶ Separare i capi in base al tessuto (cotone, sintetici, lana o seta, ecc.) e al livello di sporco (Fig. 6-3). Prestare attenzione alle etichette che forniscono indicazioni di lavaggio.
- ▶ Separare i vestiti bianchi da quelli colorati. Lavare prima a mano gli indumenti colorati per verificare che non perdano colore o si rovinino.
- ▶ Svuotare le tasche (chiavi, monete, ecc.) e rimuovere gli oggetti decorativi più duri (es. spille).
- ▶ Gli indumenti senza orli, i tessuti delicati e quelli a trama fine, come le tende sottili, devono essere messi in un sacchetto per la cura di questo bucato delicato (meglio il lavaggio a mano o a secco).
- ▶ Chiudere cerniere, chiusure in velcro e ganci, assicurarsi che i bottoni siano saldamente cuciti.
- ▶ Inserire i capi delicati come biancheria senza orlo rigido, biancheria delicata e piccoli capi come calze, cinghie, reggiseni, ecc. in un sacchetto da lavaggio.
- ▶ Spiegare i pezzi grandi di tessuto come lenzuola, copriletti, ecc.
- ▶ Rivoltare i jeans e i tessuti stampati, decorati o dai colori intensi; se possibile, lavare separatamente.

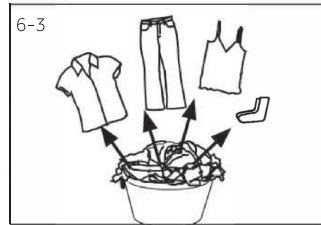

ATTENZIONE!

Gli articoli non in tessuto, così come quelli piccoli, sfilacciati o con spigoli vivi possono causare malfunzionamenti e danni sia agli indumenti che all'elettrodomestico.

Tabella dei trattamenti

Lavaggio		
 Lavaggio normale fino a 95 °C	 Lavaggio normale fino a 60 °C	 Lavaggio delicato fino a 60 °C
 Lavaggio normale fino a 40 °C	 Lavaggio delicato fino a 40 °C	 Lavaggio molto delicato fino a 40 °C
 Lavaggio normale fino a 30 °C	 Lavaggio delicato fino a 30 °C	 Lavaggio molto delicato fino a 30 °C
 Lavaggio a mano max. 40 °C	 Non lavare	
Candeggio		
 Qualsiasi candeggiante è consentito	 Solo ossigeno/ non cloro	 Non candeggiare
Asciugatura		
 Asciugatura in asciugatrice a temperatura normale	 Asciugatura in asciugatrice a temperatura più bassa	 Non asciugare in asciugatrice
 Asciugatura su filo da bucato	 Asciugatura in piano	
Stiratura		
 Stirare a una temperatura massima di 200 °C	 Stirare a una temperatura media fino a 150 °C	 Stirare a bassa temperatura fino a 110 °C: senza vapore (la stiratura a vapore può provocare danni irreversibili)
 Non stirare		
Trattamento professionale dei tessuti		
 Lavaggio a secco con tetracloroetilene	 Lavaggio a secco con idrocarburi	 Non lavare a secco
 Lavaggio a umido professionale	 Non eseguire lavaggio a umido professionale	

Non tutti questi simboli sono visualizzati nel menù dell'apparecchio.

6.4 Caricamento dell'elettrodomestico

- ▶ Inserire il bucato un pezzo alla volta.
- ▶ Non sovraccaricare. Tenere in considerazione che il carico massimo è diverso a seconda dei programmi! Regola empirica per il carico massimo: lasciare uno spazio di 15 cm tra il carico e la parte superiore del cestello.
- ▶ Chiudere con cura lo sportello, assicurandosi che nessun capo resti incastrato.

6.5 Selezione del detersivo

- ▶ L'efficienza e le prestazioni di lavaggio sono determinate dalla qualità del detersivo utilizzato.
- ▶ Utilizzare solo detersivi approvati per il lavaggio in lavatrice.
- ▶ Se necessario utilizzare detersivi specifici, ad esempio per tessuti sintetici e di lana.
- ▶ Attenersi sempre alle indicazioni fornite dal produttore del detersivo.
- ▶ Non utilizzare detersivi a secco come tricloroetilene e prodotti simili.

Scegliere il detersivo migliore

Programma	Tipo di detersivo				
	Universal	Colour	Delicate	Special	Softener
Smart All	√	√	-	-	√
Refresh	-	-	-	-	-
Allergy Care	√	√	-	-	√
Lana	-	-	-	√	√
Misti	√L	√	-	-	√
Delicati	-	-	√	√	√
Eco 40-60	√	√	-	-	√
Sintetici	-	√	-	-	√
Cotone	√	√	-	-	√
Piumone	-	-	√L	√	o
Super Fast15'	L	√L	-	-	√
Centrifuga	-	-	-	-	-
Autopulizia	-	-	-	√	-
Cotone 20°C	√	√	-	-	√

L = gel-/liquid detergent P = detersivo in polvere √=Raccomandato -=Non raccomandato
O = no

Se si utilizza detersivo liquido, si consiglia di non attivare l'opzione di fine ritardata.

Consigliamo di utilizzare:

- ▶ Polvere per bucato: da 20 °C a 90 °C* (utilizzo ottimale: 40-60 °C)
- ▶ Detersivo per colorati: da 20 °C a 60 °C (utilizzo ottimale: 30-60 °C)
- ▶ Detersivo per lana/delicati: da 20°C a 30°C (utilizzo ottimale: 20-30 °C)

* Scegliere una temperatura di lavaggio di 90°C solo per esigenze igieniche particolari.

* Se si sceglie una temperatura dell'acqua di 60 °C o superiore, consigliamo di utilizzare una quantità inferiore di detersivo. Si prega di utilizzare l'apposito disinfettante, adatto per cotone o tessuti sintetici.

* È preferibile usare meno detersivo in polvere oppure un detersivo non schiumogeno.

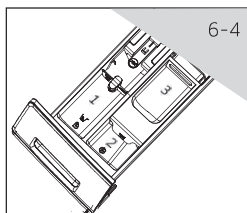

6.6 Aggiunta del detersivo

1. Estrarre il cassetto del detersivo.
2. Versare i prodotti chimici richiesti negli scomparti corrispondenti (Fig. 6-4).
3. Richiudere delicatamente il cassetto.



Nota:

- ▶ Rimuovere i residui di detersivo dal cassetto del detersivo prima del ciclo di lavaggio successivo.
- ▶ Non utilizzare una quantità eccessiva di detersivo o ammorbidente.
- ▶ Seguire le istruzioni riportate sulla confezione del detersivo.
- ▶ Versare sempre il detersivo appena prima dell'inizio del ciclo di lavaggio. Il detersivo liquido concentrato deve essere diluito prima dell'aggiunta.
- ▶ Non utilizzare detersivo liquido se è selezionata la funzione "Fine ritardata".
- ▶ Scegliere con attenzione le impostazioni del programma in base ai simboli di trattamento su tutte le etichette della biancheria e in base alla tabella dei programmi.



6.7 Accensione dell'elettrodomestico

Toccare il pulsante di accensione per accendere l'elettrodomestico (Fig. 6-5). Il LED del pulsante "Start/Pausa" lampeggia.

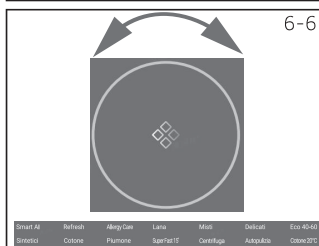

6.8 Selezionare un programma

Per ottenere i migliori risultati di lavaggio, selezionare un programma adatto al grado di sporco e al tipo di bucato. Ruotare la manopola dei programmi (Fig. 6-6) per selezionare il programma corretto. Il LED del programma correlato si accende e vengono visualizzate le impostazioni predefinite.



Nota: Eliminazione degli odori

Prima del primo utilizzo si consiglia di eseguire il programma "Autopulizia" senza carico per rimuovere eventuali residui corrosivi. Se necessario, aggiungere una piccola quantità di detergente speciale per la macchina nel compartimento detergente (3) o metterlo direttamente nel secchio.

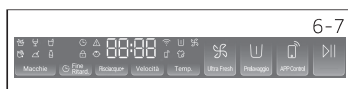

6.9 Aggiunta di singole selezioni

Selezionare le opzioni e le impostazioni richieste (Fig. 6-7); fare riferimento a Pannello di controllo.

6.10 Avviare il programma di lavaggio

Toccare il pulsante "Start/Pausa" (Fig. 6-8) per avviare. Il LED del pulsante "Start/Pausa" smette di lampeggiare e si accende in modo fisso. L'elettrodomestico funziona in base alle impostazioni attuali. Le modifiche sono possibili soltanto annullando il programma.

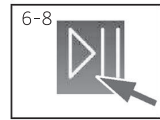

6.11 Interrompere/annullare il programma di lavaggio

Per interrompere un programma in corso toccare delicatamente "Start/Pausa". Il LED sopra il pulsante lampeggia. Toccare nuovamente il pulsante per riprendere il funzionamento. Per annullare un programma in esecuzione e tutte le sue singole impostazioni:

1. Toccare il pulsante "Start/Pausa" per interrompere il programma in corso.
2. Per spegnere l'elettrodomestico, toccare il pulsante di accensione per circa 2 secondi.
3. Toccare il tasto di accensione per accendere l'elettrodomestico, selezionare il programma Centrifuga e "No velocità", avviare il programma Centrifuga per scaricare l'acqua.
4. Dopo avere chiuso il programma per riavviare l'elettrodomestico, selezionare un nuovo programma e avviarlo.

6.12 Dopo il lavaggio



Nota: serratura dell'oblò

- Per motivi di sicurezza l'oblò è parzialmente bloccato durante il ciclo di lavaggio. L'apertura dell'oblò è possibile solo al termine del programma o dopo che il programma è stato annullato correttamente (vedere la descrizione sopra).
- In caso di livello dell'acqua alto, temperatura dell'acqua elevata e durante la centrifuga non è possibile aprire l'oblò; viene visualizzato **LoCl-**.

1. Alla fine del ciclo di programma viene visualizzato **End**.
2. L'elettrodomestico si spegne automaticamente.
3. Togliere il bucato non appena possibile in modo delicato, evitando così che si increspi ulteriormente.
4. Chiudere l'alimentazione dell'acqua.
5. Scollegare il cavo di alimentazione.
6. Aprire l'oblò per evitare la formazione di umidità e odori. Lasciarlo aperto mentre l'elettrodomestico non è in funzione.
7. I capi di piccole dimensioni aderiscono facilmente alla parete dopo l'asciugatura ad oscillazione ad alta velocità; non dimenticarsi di raccogliere questi indumenti quando si apre l'oblò.



Nota: modalità standby/modalità risparmio energetico

L'elettrodomestico acceso si imposta in modalità standby se non viene attivato entro 2 minuti prima dell'inizio del programma o alla fine del programma. Il display si spegne. Ciò consente di risparmiare energia. Per interrompere la modalità standby, toccare il pulsante "Power".

6.13 Attivare o disattivare il cicalino

Se necessario è possibile selezionare il segnale acustico:

1. Accendere l'elettrodomestico.
2. Selezionare il programma Centrifuga.
3. Tenere premuti contemporaneamente il pulsante "Macchie" e il pulsante "Risciacquo+" per circa 3 secondi. Viene visualizzato " **OFF** " e il cicalino si disattiva.

Per attivare il cicalino premere nuovamente questi due pulsanti contemporaneamente; viene visualizzato " **ON** ".

7.1 Informazioni generali

Questo elettrodomestico è dotato di tecnologia Wi-Fi per il controllo remoto tramite l'app hOn.



AVVERTENZA!

Attenersi alle precauzioni di sicurezza indicate in questo manuale anche quando si utilizza l'elettrodomestico tramite l'app. Per un utilizzo sicuro è fondamentale rispettare queste istruzioni.

7.2 Requisiti

1. Rete Wi-Fi: è necessario un router compatibile con 802.11b/g/n e banda 2,4 GHz. Le reti che operano a 5 GHz e le reti pubbliche non sono supportate. Il nome della rete (SSID) deve essere compreso tra 1 e 32 caratteri, mentre la password deve essere composta da 8 a 64 caratteri. Le opzioni di crittografia includono aperto, WPA-PSK e WPA2-PSK.
2. Dispositivi compatibili: l'app è disponibile per dispositivi Android, iOS e Huawei, sia su tablet che su smartphone.
3. Posizionamento: installare l'elettrodomestico in una zona con un segnale Wi-Fi potente.

Specifiche tecniche Wi-Fi:

- Frequenza: 2400 MHz-2483,5 MHz
- Potenza max: 20 dBm
- Standard: IEEE802.11b/g/n e BLE V4.2

7.3 Download e installazione dell'app hOn

1. Scaricare l'app scansionando il codice QR qui sotto o visitando il sito go.haier-europe.com/download-app.



Scarica l'app

hOn



Get it on Google play

EXPLORER IT ON AppGallery



Nota: Registrazione

La creazione di un profilo (registrazione) è richiesta solo al primo utilizzo o nel caso in cui l'account sia stato eliminato/disattivato. Per i futuri utilizzi si accede semplicemente con la propria e-mail e password. Per esplorare le funzionalità Wi-Fi, attivare la modalità DEMO nell'app.



7.4 Associazione dell'elettrodomestico

**Nota:**

La rete domestica deve essere impostata su 2,4 GHz; le reti che operano a 5 GHz non sono supportate. Accertarsi che lo smartphone sia connesso alla stessa rete Wi-Fi a 2,4 GHz che si desidera utilizzare per configurare l'elettrodomestico.

1. Aprire l'app hOn, creare un nuovo profilo (o accedere se se ne possiede già uno).
2. Toccare "Aggiungi elettrodomestico" e seguire le istruzioni visualizzate sullo schermo dello smartphone per completare la configurazione.



7.5 Attivazione del controllo remoto

1. Verificare che il router sia acceso e connesso a Internet.
2. Caricare la biancheria e chiudere l'oblò.
3. Accendere l'elettrodomestico.
4. Premere brevemente il pulsante App Control . L'oblò viene bloccato.
5. Avviare il ciclo tramite l'app. Il pannello di controllo sarà disabilitato ad eccezione del pulsante di accensione e del pulsante "START/PAUSE". Nel corso del programma sarà disponibile solo il blocco bambini.
6. Il controllo remoto può essere attivato anche durante il ciclo premendo brevemente il pulsante App Control .

**Nota: scadenza del controllo remoto**

È possibile inviare un comando dall'App fino a 24 ore dopo l'attivazione del controllo remoto.

7.6 Disattivazione del controllo remoto

1. Durante un ciclo, è possibile disattivare il controllo remoto premendo brevemente il pulsante App Control ; il ciclo continuerà. Si potrà visualizzare lo stato del ciclo nell'app, ma non sarà possibile inviare comandi (ad esempio, stop/pausa).
2. Se le condizioni di sicurezza lo consentono, l'oblò può essere aperto.
3. Per riattivare il controllo remoto tramite l'app, accertarsi che l'oblò sia chiuso, quindi premere di nuovo brevemente il pulsante App Control .

7.7 Fine del ciclo con controllo remoto

1. Al termine del ciclo l'oblò si sblocca e il controllo remoto si disattiva.
2. Dopo 2 minuti l'elettrodomestico si spegne automaticamente.

7.8 Disattivazione del modulo Wi-Fi e cancellazione delle credenziali di rete

Per eliminare le informazioni di rete Wi-Fi salvate e disattivare il modulo Wi-Fi:

1. Accendere l'elettrodomestico.
2. Senza avviare un ciclo, tenere premuto il pulsante App Control  per 5 secondi finché non appare "rEst".
3. Premere e tenere premuto il pulsante "Fine ritard." per altri 5 secondi finché non compare "donE".
4. Le informazioni di configurazione verranno eliminate. Selezionare un programma o spegnere l'elettrodomestico per uscire.
5. Per la riconfigurazione, rimuovere l'elettrodomestico dall'app hOn e avviare una nuova procedura di associazione.



Nota:

Utilizzare questa procedura solo se si intende vendere l'elettrodomestico.



Uso responsabile dal punto di vista ambientale

- ▶ Per ottenere il miglior utilizzo di energia, acqua, detersivo e tempo, è necessario utilizzare il carico massimo consigliato.
- ▶ Non sovraccaricare (spazio libero sopra il bucato pari al palmo di una mano).
- ▶ Per biancheria poco sporca selezionare il programma Super Fast 15'.
- ▶ Applicare i dosaggi esatti di ciascun agente di lavaggio.
- ▶ Scegliere la temperatura di lavaggio adeguata più bassa: i detersivi moderni puliscono efficacemente al di sotto dei 60 °C.
- ▶ Aumentare le impostazioni predefinite solo in caso di macchie intense.



Informazioni generali:

- ▶ Il programma Eco 40-60 è in grado di pulire biancheria di cotone normalmente sporca dichiarata lavabile a 40 °C o 60 °C, insieme nello stesso ciclo. Questo programma viene utilizzato per valutare la conformità alla legislazione UE sulla progettazione ecocompatibile;
- ▶ I programmi più efficienti in termini di consumo energetico sono generalmente quelli che operano a temperature più basse e con una durata maggiore;
- ▶ Il rumore e l'umidità residua vengono influenzati dalla velocità di centrifuga: maggiore è la velocità di centrifuga nella fase di centrifuga, maggiore è il rumore e minore è l'umidità residua.

9.1 Pulizia del cassetto del detersivo

Controllare sempre con attenzione che non siano presenti residui di detersivo. Pulire regolarmente il cassetto (Fig. 9-1):

1. Estrarre il cassetto fino all'arresto.
2. Premere il pulsante di rilascio e rimuovere il cassetto.
3. Pulire l'interno del pozzetto con un asciugamano.
4. Sciacquare il cassetto con acqua finché non è pulito e reinserirlo nell'elettrodomestico.

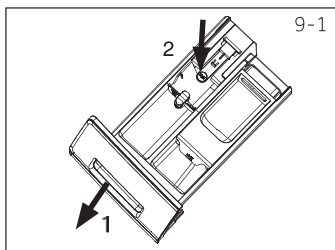

9.2 Pulizia della macchina

- ▶ Scollegare la macchina durante la pulizia e la manutenzione.
- ▶ Utilizzare un panno morbido con sapone liquido per pulire la scocca della macchina (Fig. 9-2) e le parti in gomma.
- ▶ Non utilizzare prodotti chimici organici o solventi corrosivi.



9.3 Valvola ingresso acqua e filtro valvola ingresso

Per evitare l'ostruzione dell'alimentazione idrica da parte di sostanze solide come la calce, pulire regolarmente il filtro della valvola di ingresso.

- ▶ Scollegare il cavo di alimentazione e chiudere l'alimentazione dell'acqua.
- ▶ Svitare il tubo di ingresso dell'acqua sul retro (Fig. 9-3) dell'elettrodomestico e sul rubinetto.
- ▶ Lavare i filtri con acqua e una spazzola (Fig. 9-4).
- ▶ Inserire il filtro e installare il tubo di ingresso.
- ▶ Aprire il rubinetto per accertarsi che non presenti perdite.

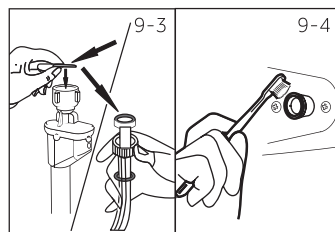

9.4 Pulizia del cestello

- ▶ Rimuovere gli oggetti lavati accidentalmente, soprattutto le parti metalliche come spille, monete, ecc. dal cestello e dalla scanalatura della guarnizione dell'oblò (anello in gomma) perché causano macchie di ruggine e danni.
- ▶ Utilizzare un detersivo privo di cloruro per rimuovere le macchie di ruggine. Osservare le avvertenze del produttore del detersivo.
- ▶ Non utilizzare oggetti duri o paglietta d'acciaio per la pulizia.
- ▶ Dopo la procedura, aprire l'oblò, usare un asciugamani per pulire le macchie e la schiuma attorno alla guarnizione e mantenere puliti l'interno e l'esterno della guarnizione (Fig. 9-5).

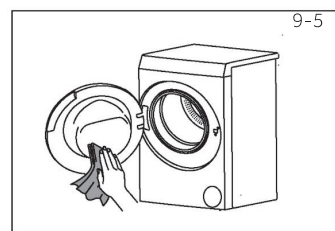

Nota: Igiene

Per una manutenzione regolare, si consiglia di eseguire il programma "Autopulizia" entro 50 cicli per evitare possibili residui corrosivi. Aggiungi una piccola quantità di detersivo per macchine speciali.

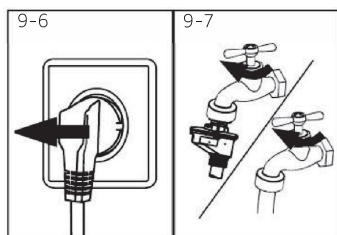

9.5 Periodi di inutilizzo prolungati

Se l'elettrodomestico rimane inattivo per un lungo periodo:

1. Estrarre la spina elettrica (Fig. 9-6).
2. Chiudere l'alimentazione dell'acqua (Fig. 9-7).
3. Aprire l'oblò per evitare la formazione di umidità e odori. Lasciarlo aperto mentre non è in funzione.

Prima dell'utilizzo successivo, controllare attentamente il cavo di alimentazione, l'ingresso dell'acqua e il tubo di scarico. Assicurarsi che tutto sia installato correttamente e non vi siano perdite.

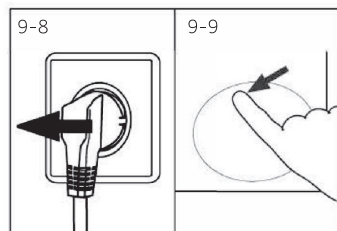

9.6 Filtro della pompa

Pulire il filtro una volta al mese e controllare il filtro della pompa, ad esempio se l'elettrodomestico:

- ▶ Non scarica l'acqua.
- ▶ Non centrifuga.
- ▶ Provoca rumori anomali durante il funzionamento.



AVVERTENZA!

Rischio di ustioni! L'acqua nel filtro della pompa può essere molto calda! Prima di qualsiasi azione assicurarsi che l'acqua si sia raffreddata.

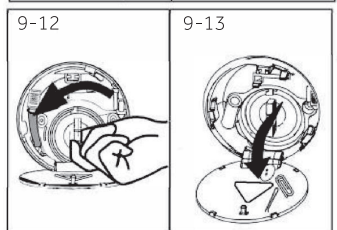
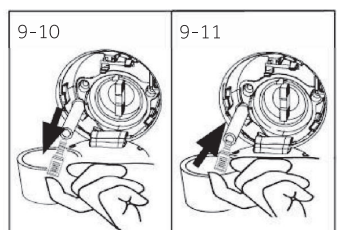

1. Spegner e scollegare la macchina (Fig. 9-8).
2. Spingere e aprire lo sportello di servizio (Fig. 9-9).
3. Preparare un contenitore piatto per raccogliere l'acqua che fuoriesce (Fig. 9-10). Il quantitativo di acqua potrebbe essere importante!
4. Estrarre il tubo di scarico e tenerne l'estremità sopra il contenitore (Fig. 9-10).
5. Estrarre il tappo di tenuta dal tubo di scarico (Fig. 9-10).
6. Dopo il completo drenaggio, chiudere il tubo di scarico (Fig. 9-11) e reinserirlo nella macchina.
7. Svitare e rimuovere in senso antiorario il filtro della pompa (Fig. 9-12).
8. Rimuovere i contaminanti e lo sporco (Fig. 9-13).

9. Pulire accuratamente il filtro della pompa, ad es. con acqua corrente (Fig. 9-14).
10. Dopo la pulizia, reinstallare la maniglia e serrarla finché non si muove. In questo momento, la maniglia è in posizione verticale (Fig. 9-15).
11. Chiudere lo sportello di servizio.

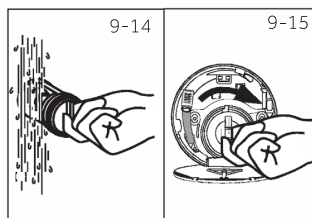

ATTENZIONE!

- ▶ La guarnizione del filtro della pompa deve essere pulita e intatta. Se il coperchio non è completamente serrato, l'acqua può fuoriuscire.
- ▶ Il filtro deve essere in posizione, in caso contrario potrebbe causare perdite.

9.7 Autopulizia

Questo programma è utilizzato per pulire i cilindri interni ed esterni delle lavatrici e si possono selezionare diverse modalità di pulizia a seconda dello scenario di utilizzo.

1. Modalità di pulizia lanugine: Selezionare il programma "Autopulizia", toccare il pulsante "Temp.", impostare la temperatura su "--" (nessun riscaldamento) e visualizzare il tempo di esecuzione "0:08", avviare il programma. Durante l'uso della lavatrice, la lanugine potrebbe accumularsi all'interno della macchina. L'esecuzione di questa modalità può rimuovere efficacemente la lanugine. Non aggiungere detersivo e assicurarsi che non vi siano indumenti all'interno del cilindro.
2. Modalità auto-pulizia del cilindro: Selezionare il programma "Autopulizia", toccare il pulsante "Temp.", impostare la temperatura su "90 °C", visualizzare il tempo di esecuzione di "1:00" e avviare il programma. Questa modalità consente di rimuovere efficacemente le macchie residue sulla parete del cilindro tramite pulizia ad alta temperatura. Non aggiungere detersivo e assicurarsi che non vi siano indumenti all'interno del cilindro.

Numerosi problemi che si verificano potrebbero essere risolti autonomamente senza competenze specifiche. In caso di problemi, verificare tutte le possibilità mostrate e seguire le istruzioni riportate di seguito prima di contattare un servizio post-vendita. Vedere SERVIZIO CLIENTI.



AVVERTENZA!

- ▶ Prima della manutenzione, disattivare l'elettrodomestico e scollegare la spina dalla presa di corrente.
- ▶ Le apparecchiature elettriche devono essere sottoposte a manutenzione esclusivamente da parte di esperti elettrici qualificati, poiché riparazioni improprie possono causare notevoli danni consequenziali.
- ▶ Un cavo di alimentazione danneggiato deve essere sostituito unicamente dal produttore, dal fornitore di servizi o da personale qualificato per evitare rischi.

10.1 Codici informativi

I codici riportati di seguito vengono visualizzati solo per informazioni riferite al ciclo di lavaggio. Non è necessario eseguire alcuna misura.

Codice	Messaggio
<i>1:25</i>	Il tempo rimanente del ciclo di lavaggio sarà di 1 ora e 25 minuti.
<i>5:30</i>	Il tempo rimanente del ciclo di lavaggio, inclusa la fine ritardata scelta, sarà di 6 ore e 30 minuti.
<i>End</i>	Il ciclo di lavaggio è terminato. L'elettrodomestico si spegne automaticamente.
<i>LoT</i>	L'oblò è chiuso a causa del livello dell'acqua alto, della temperatura dell'acqua elevata o del ciclo di centrifuga.
<i>OFF</i>	Il cicalino è disattivato.
<i>ON</i>	Il cicalino è attivato.
<i>LoT</i>	I tasti funzione sono disattivati. La modifica del programma non è valida.

10.2 Risoluzione dei problemi con il codice visualizzato

Problema	Causa	Soluzione
<i>CLr FLtr</i>	<ul style="list-style-type: none"> • Errore di drenaggio, l'acqua non viene scaricata completamente entro 6 minuti. 	<ul style="list-style-type: none"> • Pulire il filtro della pompa. • Controllare se il tubo di scarico è stato collegato correttamente.
<i>E2</i>	<ul style="list-style-type: none"> • Errore di blocco. 	<ul style="list-style-type: none"> • Chiudere correttamente l'oblò.
<i>E4</i>	<ul style="list-style-type: none"> • Livello dell'acqua non raggiunto dopo 12 minuti. • Il tubo di scarico si svuota in automatico tramite sifone. 	<ul style="list-style-type: none"> • Assicurarsi che il rubinetto sia completamente aperto e che la pressione dell'acqua sia normale. • Controllare se il tubo di scarico è stato collegato correttamente.
<i>E8</i>	<ul style="list-style-type: none"> • Errore livello protettivo acqua. 	<ul style="list-style-type: none"> • Contattare il servizio post vendita.
<i>E5</i>	<ul style="list-style-type: none"> • Errore di scarico. L'acqua non viene scaricata completamente entro il tempo impostato (programma Refresh) 	<ul style="list-style-type: none"> • Pulire il filtro della pompa • Controllare che il tubo di scarico sia stato collegato correttamente
<i>F3</i>	<ul style="list-style-type: none"> • Errore del sensore di temperatura 	<ul style="list-style-type: none"> • Contattare il servizio post vendita.

Problema	Causa	Soluzione
E4	• Errore di riscaldamento.	• Contattare il servizio post vendita.
F7	• Errore motore.	• Contattare il servizio post vendita.
FR	• Errore sensore di livello acqua.	• Contattare il servizio post vendita.
FH	• Errore configurazione modulo iot	• Contattare il servizio post vendita.
FE0, FE1 o FE2	• Errore di comunicazione anomalo.	• Contattare il servizio post vendita.
Eb	• Sono presenti indumenti incastrati.	• Aprire l'oblò della macchina e inserire completamente gli indumenti nel cestello, quindi premere il pulsante "Start" per eseguire il programma.

10.3 Risoluzione dei problemi senza il codice visualizzato

Problema	Causa	Soluzione
La lavatrice non funziona.	<ul style="list-style-type: none"> • Il programma non è ancora iniziato. • L'oblò non è chiuso correttamente. • La macchina non è stata accesa. • Mancanza di corrente. • Il blocco bambini è attivato. 	<ul style="list-style-type: none"> • Controllare il programma e avviarlo. • Chiudere correttamente l'oblò. • Accendere la macchina. • Controllare l'alimentazione. • Disattivare il blocco bambini.
La lavatrice non si riempie d'acqua.	<ul style="list-style-type: none"> • Acqua assente. • Il tubo di ingresso è piegato. • Il filtro del tubo di ingresso è ostruito. • La pressione dell'acqua è inferiore a 0,03 MPa. • L'oblò non è chiuso correttamente. • Guasto dell'alimentazione idrica. 	<ul style="list-style-type: none"> • Controllare il rubinetto dell'acqua. • Controllare il tubo di ingresso. • Sbloccare il filtro del tubo di ingresso. • Controllare la pressione dell'acqua. • Chiudere correttamente l'oblò. • Ripristinare l'alimentazione idrica.
La macchina scarica durante il riempimento.	<ul style="list-style-type: none"> • L'altezza del tubo di scarico è inferiore a 80 cm. • L'estremità del tubo di scarico potrebbe essere immersa nell'acqua. 	<ul style="list-style-type: none"> • Assicurarsi che il tubo di scarico sia installato correttamente. • Assicurarsi che il tubo di scarico non sia immerso nell'acqua.
Drenaggio non riuscito.	<ul style="list-style-type: none"> • Il tubo di scarico è ostruito. • Il filtro della pompa è ostruito. • L'estremità del tubo di scarico è più alta di 100 cm rispetto al livello del pavimento. 	<ul style="list-style-type: none"> • Sbloccare il tubo di scarico. • Pulire il filtro della pompa. • Assicurarsi che il tubo di scarico sia installato correttamente.
Forte vibrazione durante la centrifuga.	<ul style="list-style-type: none"> • Non tutti i bulloni di trasporto sono stati rimossi. • L'elettrodomestico non ha una posizione solida. • Il carico della macchina non è corretto. 	<ul style="list-style-type: none"> • Rimuovere tutti i bulloni di trasporto. • Garantire una base solida e una posizione livellata. • Controllare il peso e l'equilibrio del carico.
Il funzionamento si interrompe prima del completamento del ciclo di lavaggio.	<ul style="list-style-type: none"> • Guasto idrico o elettrico. 	<ul style="list-style-type: none"> • Controllare l'alimentazione elettrica e idrica.
Il funzionamento si interrompe per un periodo di tempo.	<ul style="list-style-type: none"> • Sull'elettrodomestico è visualizzato il codice di errore. • Problema dovuto allo schema di carico. • Il programma esegue il ciclo di ammollo. 	<ul style="list-style-type: none"> • Prendere in considerazione i codici visualizzati. • Ridurre o regolare il carico. • Annullare il programma e riavviare.

Problema	Causa	Soluzione
Quantità eccessiva di schiuma galleggiante nel cestello e/o nel cassetto del detersivo.	<ul style="list-style-type: none"> • Il detersivo non è appropriato. • Uso eccessivo di detersivo. 	<ul style="list-style-type: none"> • Controllare le istruzioni del detersivo. • Ridurre la quantità di detersivo.
Regolazione automatica del tempo di lavaggio.	<ul style="list-style-type: none"> • La durata del programma di lavaggio verrà regolata. 	<ul style="list-style-type: none"> • Questo è normale e non influisce sulla funzionalità.
La centrifuga non funziona.	<ul style="list-style-type: none"> • Sbilanciamento della biancheria. 	<ul style="list-style-type: none"> • Controllare il carico della lavatrice e il bucato ed eseguire nuovamente un programma di centrifuga.
Risultato di lavaggio insoddisfacente.	<ul style="list-style-type: none"> • Il livello di sporcizia non è conforme al programma selezionato • La quantità di detersivo non era sufficiente. • Il carico massimo è stato superato. • La biancheria era distribuita in modo non uniforme nel cestello. 	<ul style="list-style-type: none"> • Selezionare un altro programma. • Scegliere il detersivo secondo il livello di sporco e secondo le specifiche di fabbricazione. • Ridurre il carico. • Distribuire il bucato.
Sulla biancheria sono presenti residui di detersivo in polvere.	<ul style="list-style-type: none"> • Le particelle insolubili di detersivo possono rimanere come macchie bianche sul bucato. 	<ul style="list-style-type: none"> • Eseguire un risciacquo extra. • Provare a rimuovere con una spazzola i punti dal bucato asciutto. • Scegliere un altro detersivo.
Il bucato presenta macchie grigie.	<ul style="list-style-type: none"> • Queste macchie sono causate da grassi come oli, creme o unguenti. 	<ul style="list-style-type: none"> • Pretrattare il bucato con un detersivo speciale.

i **Nota: formazione di schiuma**

Se durante il ciclo di centrifuga viene rilevata troppa schiuma, il motore si ferma e la pompa di scarico si attiva per 90 secondi. Se l'eliminazione della schiuma non riesce fino a 3 volte, il programma termina senza centrifuga.

Se i messaggi di errore dovessero ripresentarsi anche dopo gli interventi effettuati, spegnere l'elettrodomestico, disattivare l'alimentazione e contattare il servizio clienti.

10.4 In caso di interruzione di corrente

Il programma attuale e la relativa impostazione vengono salvati. Al ripristino dell'alimentazione il funzionamento riprende.

Se un guasto dell'alimentazione interrompe un programma di lavaggio in corso, l'apertura dell'oblò viene bloccata meccanicamente. Se il bucato deve essere tolto, il livello dell'acqua non deve essere visibile dall'oblò. - Pericolo di ustioni! Il livello dell'acqua deve essere abbassato come descritto in "Filtro della pompa". Tirare la leva (A) sotto lo sportello di servizio (Fig. 10-1) fino a che l'oblò non si sblocca con un piccolo scatto. Successivamente fissare tutti i componenti.

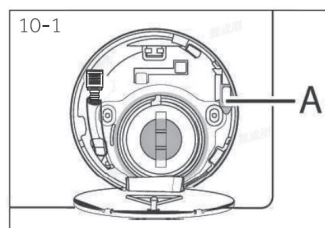

i Quando la lavatrice è in stato di sicurezza (livello dell'acqua sotto l'oblò, a una certa distanza, temperatura cestello inferiore a 55 °C, cestello interno fermo), si può sbloccare l'oblò della macchina.

11.1 Preparazione

- ▶ Estrarre l'elettrodomestico dall'imballaggio.
- ▶ Rimuovere tutto il materiale, compresa la pellicola protettiva sull'armadio, la base in polistirolo, e tenerlo fuori dalla portata dei bambini. All'apertura dell'imballaggio si possono notare gocce d'acqua sulla busta di plastica e sull'oblò. Si tratta di un fenomeno normale risultante dai test dell'acqua in fabbrica.



Nota: smaltimento degli imballaggi

Tenere tutti i materiali di imballaggio fuori dalla portata dei bambini e smaltirli nel rispetto dell'ambiente.

11.2 OPZIONALE: installare cuscinetti per la riduzione del rumore

1. All'interno dell'imballaggio termoretraibile si trovano quattro cuscinetti, il cui scopo è quello di ridurre il rumore (Fig. 11-1).
2. Adagiare la lavatrice su un fianco, con oblò rivolto verso l'alto e il lato inferiore verso l'operatore (Fig. 11-2).
3. Estrarre i cuscinetti di riduzione del rumore e rimuovere la pellicola protettiva biadesiva, quindi incollare i cuscinetti antirumore sotto il mobile della lavatrice come mostrato in Figura 3 (due cuscinetti più lunghi in posizione 1 e 3, due cuscinetti più corti in posizione 2 e 4). Infine, riportare la macchina in posizione verticale (Fig. 11-3).

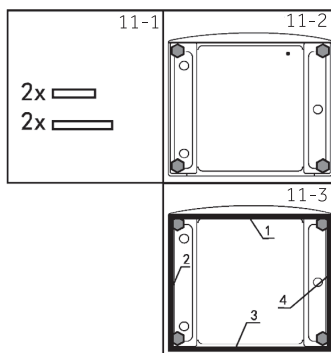

Suggerimento:

Il cuscinetto per la riduzione del rumore è opzionale e può aiutare a ridurre il rumore. Si prega di installarlo o meno in base alle proprie esigenze.

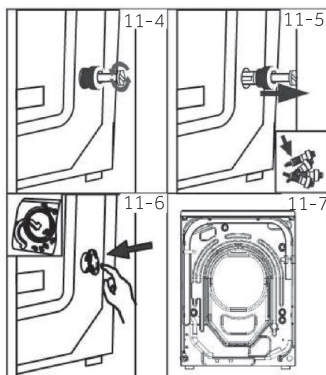

11.3 Smontare i bulloni di trasporto

I bulloni di trasporto sono progettati per bloccare i componenti antivibranti all'interno dell'elettrodomestico durante il trasporto per evitare danni interni.

1. Rimuovere tutti e 4 i bulloni sul lato posteriore ed estrarre i distanziatori in plastica (Fig. 11-4) (Fig. 11-5).
2. Riempire i fori a sinistra con tappi ciechi (Fig. 11-6) (Fig. 11-7).



Nota: conservare in un luogo sicuro

Conservare tutte le parti della protezione per il trasporto in un luogo sicuro per un uso successivo. Ogni volta che l'elettrodomestico deve essere spostato, reinstallare prima le parti di protezione.

11.4 Spostamento dell'elettrodomestico

Se la macchina deve essere spostata in una posizione distante, ricollocare i bulloni di trasporto rimossi prima dell'installazione per evitare danni: il montaggio avviene in ordine inverso.

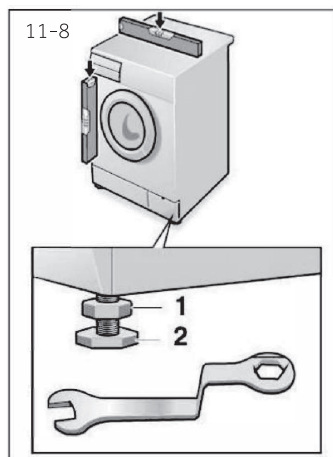

11.5 Allineamento dell'elettrodomestico

Regolare tutti i piedini (Fig. 11-8) per ottenere una posizione perfettamente livellata. Ciò ridurrà al minimo le vibrazioni e quindi il rumore durante l'uso. Verrà ridotta anche l'usura. Si consiglia di utilizzare una livella a bolla d'aria per la regolazione. Il pavimento deve essere il più stabile e piano possibile.

1. Allentare il controdado (1) utilizzando una chiave.
2. Regolare l'altezza ruotando il piedino (2).
3. Serrare il fermo (1) contro l'alloggiamento.

11.6 Collegamento dell'acqua di scarico

Fissare correttamente il tubo di scarico dell'acqua alla tubazione. Il tubo deve raggiungere in un punto un'altezza compresa tra 80 e 100 cm sopra la linea inferiore dell'elettrodomestico! Se possibile, tenere sempre il tubo di scarico fissato al fermaglio sul retro dell'elettrodomestico.



AVVERTENZA!

- ▶ Utilizzare solo il set di tubi in dotazione per il collegamento.
- ▶ Non riutilizzare mai vecchi set di tubi!
- ▶ Collegare solo alla fornitura di acqua fredda.
- ▶ Prima del collegamento, controllare se l'acqua è pulita e limpida.

Sono possibili i seguenti collegamenti:

11.6.1 Tubo di scarico al lavello

- ▶ Appendere il tubo di scarico con il supporto a U al bordo di un lavello di dimensioni adeguate (Fig. 11-9).
- ▶ Proteggere in modo sufficiente il supporto a U dallo scivolamento.

11.6.2 Tubo di scarico al collegamento dell'acqua di scarico

- ▶ Il diametro interno del tubo verticale con foro di sfiato deve essere minimo 40 mm.
- ▶ Inserire il tubo di scarico per 80-100 mm nel tubo dell'acqua di scarico.
- ▶ Collegare il supporto a U e fissarlo a sufficienza (Fig. 11-10).

11.6.3 Collegamento del tubo di scarico al lavandino

- ▶ La giunzione deve trovarsi sopra il sifone.
- ▶ Una connessione a bicchiere è solitamente chiusa da un tampone (A). Questo deve essere rimosso per evitare eventuali malfunzionamenti (Fig. 11-11).
- ▶ Fissare il tubo di scarico con una fascetta.

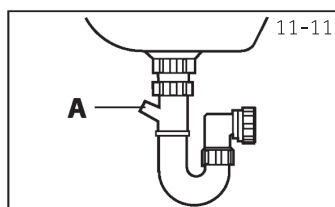
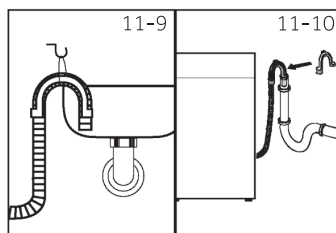

ATTENZIONE!

- ▶ Il tubo di scarico non deve essere immerso in acqua, deve essere fissato saldamente ed essere privo di perdite. Se il tubo di scarico è appoggiato a terra o se il tubo si trova ad un'altezza inferiore a 80 cm, la lavatrice scarica continuamente durante il riempimento (autotravasò).
- ▶ Il tubo di scarico non deve essere esteso. Se necessario contattare il servizio post vendita.

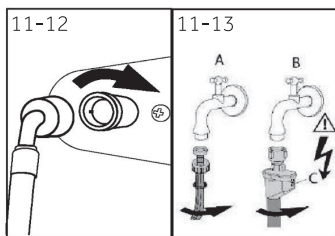

11.7 Collegamento acqua fresca

Assicurarsi che le guarnizioni siano inserite.

1. Collegare il tubo di ingresso dell'acqua con l'estremità angolata all'elettrodomestico (Fig. 11-12). Serrare a mano il giunto a vite.
2. L'altra estremità si collega a un rubinetto dell'acqua con una filettatura da 3/4" (Fig. 11-13).

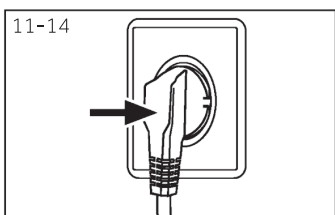

11.8 Collegamento elettrico

Prima di ogni collegamento verificare se:

- ▶ l'alimentatore, la presa e il fusibile sono conformi a quanto riportato sulla targhetta identificativa;
- ▶ la presa di corrente è provvista di messa a terra e non sono utilizzate ciabatte o prolunghe;
- ▶ la spina e la presa di corrente sono rigorosamente conformi.
- ▶ **Solo Regno Unito:** La spina utilizzata nel Regno Unito è conforme allo standard BS1363A.

Inserire la spina nella presa (Fig. 11-14).



AVVERTENZA!

- ▶ Assicurarsi sempre che tutti i collegamenti (alimentazione, tubo di scarico e tubo dell'acqua fresca) siano saldi, asciutti e privi di perdite!
- ▶ Fare in modo che queste parti non vengano mai schiacciate, piegate o attorcigliate.
- ▶ Se il cavo di alimentazione è danneggiato, deve essere sostituito dal fornitore di servizi (vedere scheda di garanzia) per evitare rischi.

12.1 Ulteriori dati tecnici

	HW90-B14387TU1
Tensione in V	220-240 V~/50Hz
Corrente in A	10
Potenza max. in W	2000
Pressione dell'acqua in MPa	$0,03 \leq P \leq 1$
Peso netto in kg	67

12.2 Dimensioni del prodotto

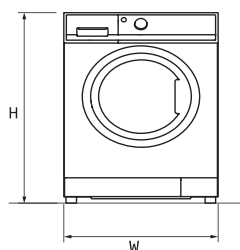

VISTA FRONTALE

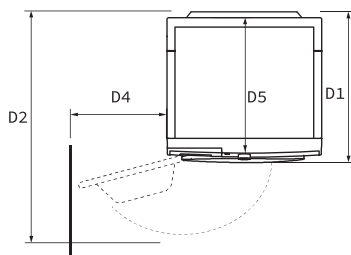

PARETE VISTA DALL'ALTO

DIMESIONI DEL PRODOTTO	HW90-B14387TU1
H Altezza media prodotto in mm	850
W Larghezza media prodotto in mm	595
D5 Profondità media del prodotto in mm (Alla scheda di controllo principale) in mm	452
D1 Profondità totale del prodotto (Compreso lo spessore dell'oblò) mm	502
D2 Profondità apertura oblò in mm	993
D4 Spazio libero minimo oblò alla parete adiacente in mm	188

Nota: L'altezza esatta della lavatrice dipende da quanto sono estesi i piedini dalla base della macchina. Lo spazio in cui si installa la lavatrice deve essere almeno 40 mm più largo e 20 mm più profondo delle sue dimensioni.

12.3 Norme e direttive **CE**

Questo prodotto soddisfa i requisiti di tutte le direttive CE applicabili con le corrispondenti norme armonizzate, che prevedono la marcatura CE.

Raccomandiamo il nostro Servizio Clienti Haier e l'utilizzo di ricambi originali; il periodo minimo durante il quale i ricambi per la lavatrice domestica è di 10 anni.

In caso di problemi con l'elettrodomestico, controllare prima la sezione SOLUZIONE DEI PROBLEMI. Se non si trova una soluzione:

- ▶ contattare il rivenditore locale;
- ▶ l'area Service & Support all'indirizzo www.haier-europe.com, dove è possibile trovare numeri di telefono e FAQ e dove è possibile attivare la richiesta di assistenza.

Per informazioni specifiche sul prodotto, accedere al sito web ufficiale Haier https://www.haier-europe.com/en_GB/technical-assistance/ e ricercare il proprio modello, fare clic sul prodotto per accedere alla pagina dei dettagli, quindi fare clic su "documenti" per trovare il manuale utente e scaricarlo. In questa pagina sono disponibili anche le informazioni sul prodotto.

Per contattare il nostro Servizio, assicurarsi di avere a disposizione i seguenti dati. Le informazioni sono riportate sulla targhetta identificativa.

Modello _____ Numero di serie _____

Controllare anche la scheda di garanzia fornita con il prodotto in caso di garanzia.

Per richieste commerciali generali, di seguito sono riportati i nostri indirizzi in Europa:

Indirizzi Haier europei			
Paese *	Indirizzo postale	Paese *	Indirizzo postale
Italia	Haier Europe Trading S.R.L Via De Cristoforis, 12 21100 Varese ITALIA	Francia	Haier Francia SAS 3-5 rue des Graviers 92200 Neuilly sur Seine FRANCIA
Spagna Portogallo	Haier Iberia SL Pg. Garcia Faria, 49-51 08019 Barcellona SPAGNA	Belgio-FR Belgio-NL Paesi Bassi Lussemburgo	Haier Benelux SA Anderlecht Route de Lennik 451 BELGIO
Germania Austria	Haier Germania GmbH Hewlett-Packard-Str. 4 D-61352 Bad Homburg GERMANIA	Polonia Ungheria Grecia Romania Russia	Haier Poland Sp.zo.o.AI. Jerozolimskie 181B 02-222 Varsavia POLONIA
Regno Unito	Haier Appliances UK Co.Ltd. One Crown Square Church Street est Woking, Surrey, GU21 6HR Regno Unito	Repubblica Ceca e Slovacchia	Haier Europe ČR s.r.o. Sokolovská 651/136a, 186 00 Praha 8, Repubblica Ceca

*Per ulteriori informazioni, fare riferimento a www.haier-europe.com.

Le informazioni sul modello sono disponibili nel database dei prodotti all'indirizzo <https://eprel.ec.europa.eu/> cercando l'identificatore del modello riportato nel campo Modello dell'etichetta del prodotto apposta sul prodotto: il collegamento al modello nel database dei prodotti è disponibile di seguito per ciascun identificatore del modello:



HW90-B14387TU1

HW90-B14387TU1

Haier



0020509288EU