



Upute za upotrebu Perilica rublja

HW90-BD14387U1
HW100-BD14387U1

HR

Haier

Zahvaljujemo na kupnji Haier proizvoda.

Pažljivo pročitajte ove upute prije upotrebe uređaja. Upute sadrže važne informacije koje će vam pomoći da iskoristite sve prednosti uređaja te osigurate sigurnu i pravilnu ugradnju, upotrebu i održavanje.

Držite ovaj priručnik na prikladnom mjestu kako biste ga uvijek mogli pogledati radi sigurne i pravilne upotrebe uređaja.

Ako prodajete uređaj, poklanjate ga ili ostavljate prilikom selidbe, obavezno prosljedite i priručnik kako bi se novi vlasnik mogao upoznati s uređajem i upozorenjima u vezi sigurnosti.

Legenda



Upozorenje - važne informacije u vezi sigurnosti



Opće informacije i savjeti



Informacije u vezi zaštite okoliša

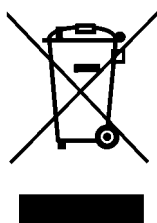

Zbrinjavanje

Pomozite u zaštiti okoliša i zdravlja ljudi. Stavite ambalažu u odgovarajuće spremnike za potrebe recikliranja. Pomozite u recikliranju otpada električnih i elektroničkih uređaja. Nemojte odlagati uređaje označene ovim simbolom zajedno s kućanskim otpadom. Vratite proizvod u lokalno postrojenje za recikliranje ili se obratite općinskom uredu.



UPOZORENJE!

Opasnost od ozljeda ili gušenja!

Odvojite uređaj od mrežnog napajanja. Odvojite mrežni kabel i zbrinite ga. Uklonite bravu vrata kako se djeca i kućni ljubimci ne bi zatvorili u uređaju.

1- Informacije u vezi sigurnosti	4
2- Opis proizvoda.....	7
3- Upravljačka ploča	8
4- Programi	12
5- Potrošnja	13
6- Svakodnevna upotreba.....	14
7- Aplikacija hOn.....	19
8- Ekološki prihvatljivo pranje	22
9- Čišćenje i održavanje.....	23
10- Rješavanje problema	26
11- Ugradnja	29
12- Tehnički podaci.....	33
13- Korisnička služba.....	34

Prije prvog uključivanja uređaja pročitajte sljedeće savjete o sigurnosti!



UPOZORENJE!

Prije prve upotrebe

- ▶ Provjerite da nema oštećenja prilikom transporta.
- ▶ Provjerite jesu li uklonjeni svi vijci za transport.
- ▶ Uklonite svu ambalažu i čuvajte je izvan dohvata djece.
- ▶ Uređajem trebaju rukovati najmanje dvije osobe jer je težak.

Svakodnevna upotreba

- ▶ Ovaj uređaj mogu upotrebljavati djeca starija od osam godina i osobe sa smanjenim fizičkim, osjetilnim ili mentalnim sposobnostima ili nedostatkom iskustva i znanja ako su pod nadzorom ili su dobili upute u vezi sa sigurnom upotrebom uređaja te ako shvaćaju pripadajuće opasnosti.
- ▶ Držite djecu mlađu od 3 godine dalje od uređaja ako nisu pod stalnim nadzorom.
- ▶ Djeca se ne smiju igrati uređajem.
- ▶ Ne dopuštajte djeci ili kućnim ljubimcima da se približe uređaju dok su vrata otvorena.
- ▶ Sredstva za pranje čuvajte izvan dohvata djece
- ▶ Zatvorite patentne zatvarače, uklonite labave niti i male predmete kako se ne bi zapleli u rublju. Ako je potrebno, upotrijebite odgovarajuću vrećicu ili mrežu.
- ▶ Nemojte dodirivati ili koristiti uređaj bosih nogu ili mokrih ili vlažnih ruku ili nogu.
- ▶ Nemojte pokrivati ili zatvarati uređaj za vrijeme ili nakon upotrebe kako bi se omogućilo isparavanje vlage ili vlage.
- ▶ Ne stavljajte teške predmete ili izvore topline ili vlage na uređaj.
- ▶ Nemojte upotrebljavati ili skladištiti zapaljivi deterdžent ili sredstvo za kemijsko čišćenje u neposrednoj blizini uređaja.
- ▶ Nemojte koristiti zapaljive sprejeve u blizini uređaja.
- ▶ Nemojte prati odjeću tretiranu otapalima u uređaju ako je prethodno niste posušili na zraku.



UPOZORENJE!

Svakodnevna upotreba

- ▶ Nemojte uklanjati ili ukopčavati utikač u prisutnosti zapaljivog plina.
- ▶ Nemojte vrućom vodom prati pjenastu gumu ili spužvaste materijale.
- ▶ Nemojte prati rublje koje je onečišćeno brašnom.
- ▶ Ne otvarajte ladicu za deterdžent za vrijeme ciklusa pranja.
- ▶ Nemojte dodirivati vrata za vrijeme postupka pranja jer će se zagrijati.
- ▶ Nemojte otvarati vrata ako je razina vode vidljivo iznad okna.
- ▶ Nemojte silom otvarati vrata. Vrata su opremljena uređajem za samoza-ključavanje i otvorit će se ubrzo nakon završetka postupka pranja.
- ▶ Isključite uređaj nakon svakog programa pranja i prije obavljanja bilo kakvog rutinskog održavanja i odspojite ga iz izvora napajanja radi uštede električne energije i sigurnosti.
- ▶ Prilikom odvajanja uređaja, držite za utikač, a ne za kabel.

Održavanje/čišćenje

- ▶ Djeca moraju biti pod nadzorom ako obavljaju čišćenje i održavanje.
- ▶ Isključite uređaj iz električnog napajanja prije bilo kakvog redovitog održavanja.
- ▶ Donji dio okna održavajte čistim i otvorite vrata i ladicu za deterdžent ako se uređaj ne koristi kako bi se spriječilo nakupljanje neugodnih mirisa.
- ▶ Uređaj nemojte čistiti raspršivanjem vode ili parom.
- ▶ Oštećeni kabel napajanja smije zamijeniti samo proizvođač, njegov serviser ili slično kvalificirane osobe kako bi se izbjegla opasnost.
- ▶ Ne pokušavajte sami popravljati uređaj. Ako je potreban popravak, obratite se našoj korisničkoj službi.
- ▶ Iz uređaja uklonite sve strane predmete kao što su metalni predmeti, kemikalije, osjetljiva roba, upaljene svijeće, upaljene cigarete itd.

Ugradnja

- ▶ Uređaj postavite na dobro mjesto s dobrim provjetranjem. Odaberite mjesto na kojem se vrata mogu otvoriti do kraja.
- ▶ Uređaj ne postavljajte na vlažno mjesto na otvorenom ili u područje gdje može doći do curenja vode, na primjer ispod ili u blizini lavaboja. U slučaju curenja vode isključite uređaj iz napajanja i pustite da se prirodno osuši.



UPOZORENJE!

Ugradnja

- ▶ Uređaj instalirajte ili upotrebljavajte samo na temperaturi iznad 5 °C.
- ▶ Ne postavljajte uređaj neposredno na tepih ili blizu zida ili namještaja.
- ▶ Ne postavljajte uređaj na izravnu sunčevu svjetlost ili u blizini izvora topline (npr. peći, grijalice).
- ▶ Provjerite jesu li električni podaci na natpisnoj pločici u skladu s izvorom napajanja. Ako nisu, obratite se električaru.
- ▶ Nemojte upotrebljavati adaptere s više utičnica i produžne kabele.
- ▶ Provjerite koriste li se samo isporučeni električni kabel i komplet crijeva.
- ▶ Pazite da ne oštetite električni kabel i utikač. Ako se oštete, prepustite njihovu zamjenu električaru.
- ▶ Koristite zasebnu uzemljenu utičnicu za napajanje kojoj se može jednostavno pristupiti nakon ugradnje. Uređaj mora biti uzemljen.
Samo za Ujedinjeno Kraljevstvo: Kabel za napajanje uređaja opremljen je trolinim utikačem (uzemljenje) koji odgovara standardnoj trolinnoj utičnici (uzemljenje). Nemojte odrezati ili demontirati treći kontakt (uzemljenje). Nakon ugradnje uređaja, utikač bi trebao biti dostupan.
- ▶ Provjerite jesu li spojevi crijeva i spojevi čvrsti i ima li curenja.

Predviđena namjena

Ovaj je uređaj namijenjen samo za pranje rublja u perilici rublja. U svakom trenutku slijedite upute navedene na naljepnici svakog odjevnog predmeta. Dizajniran je isključivo za kućnu upotrebu unutar doma. Nije namijenjen za komercijalnu ili industrijsku upotrebu.

Nisu dopuštene promjene ili preinake na uređaju. Nenamjerna upotreba može povećati opasnosti i dovesti do gubitka svih prava na jamstvene i odštetne zahtjeve.

i Napomena:

Zbog tehničkih promjena i različitih modela, ilustracije u sljedećim poglavljima mogu se razlikovati od vašeg modela.

2.1 Slika uređaja.

Prednja strana (slika 2-1):

Stražnja strana (slika 2-2):

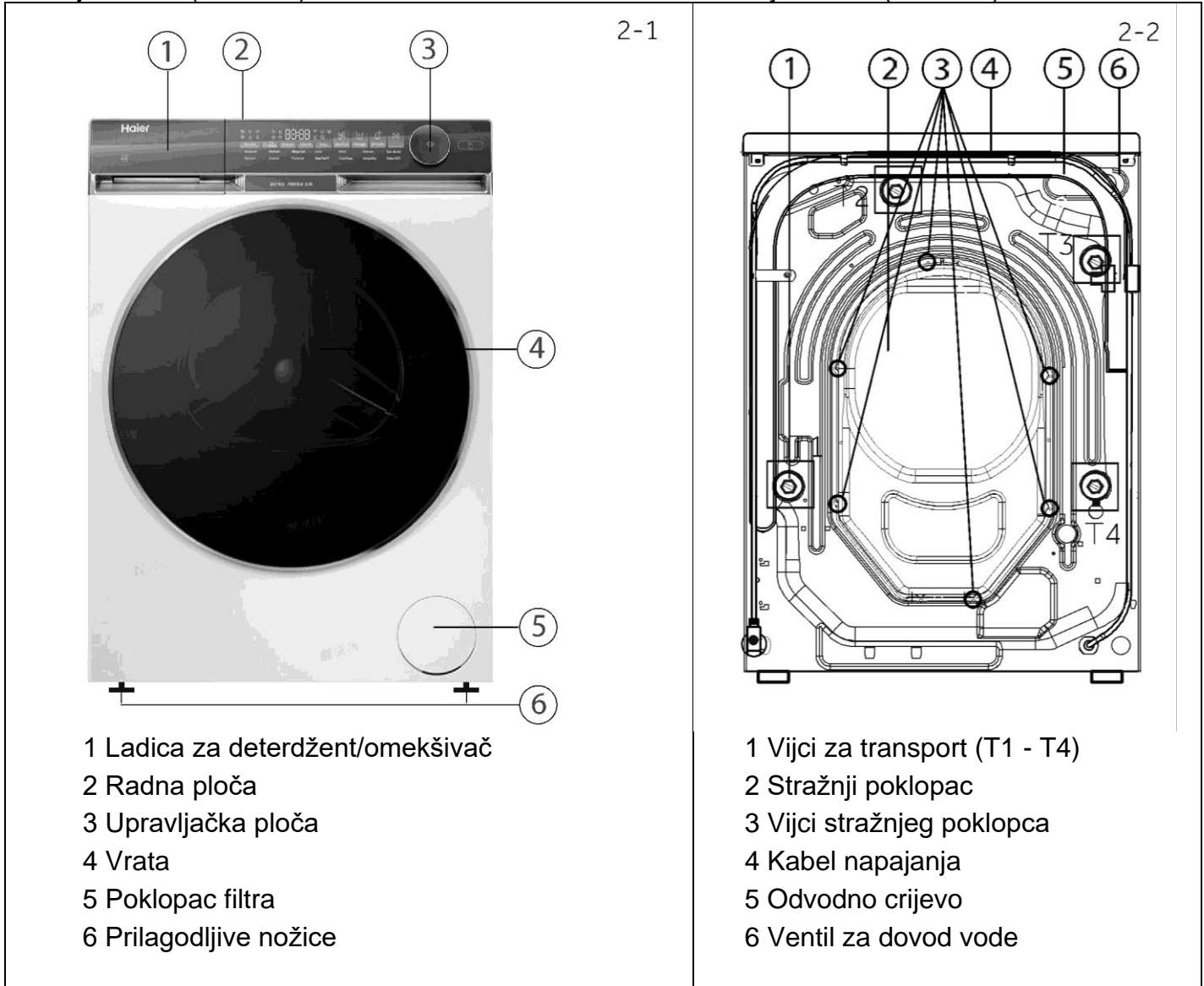

2.2 Dodaci

Provjerite dodatke i literaturu u skladu s ovim popisom (slika 2-3):

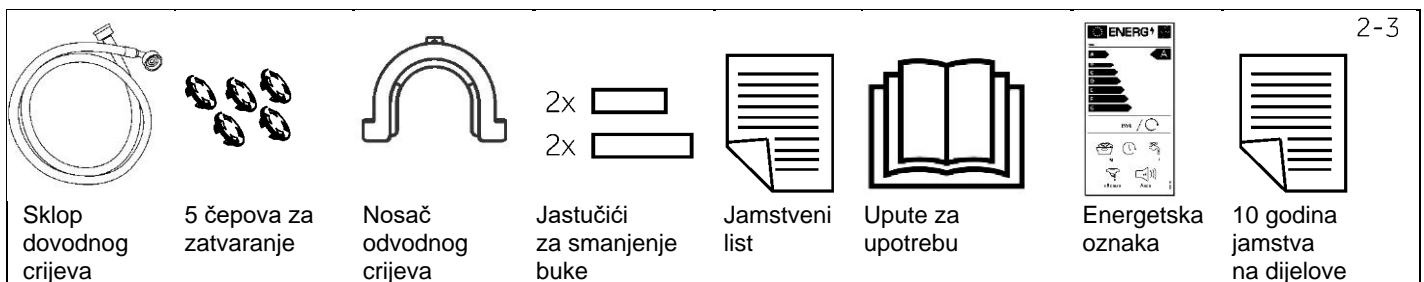

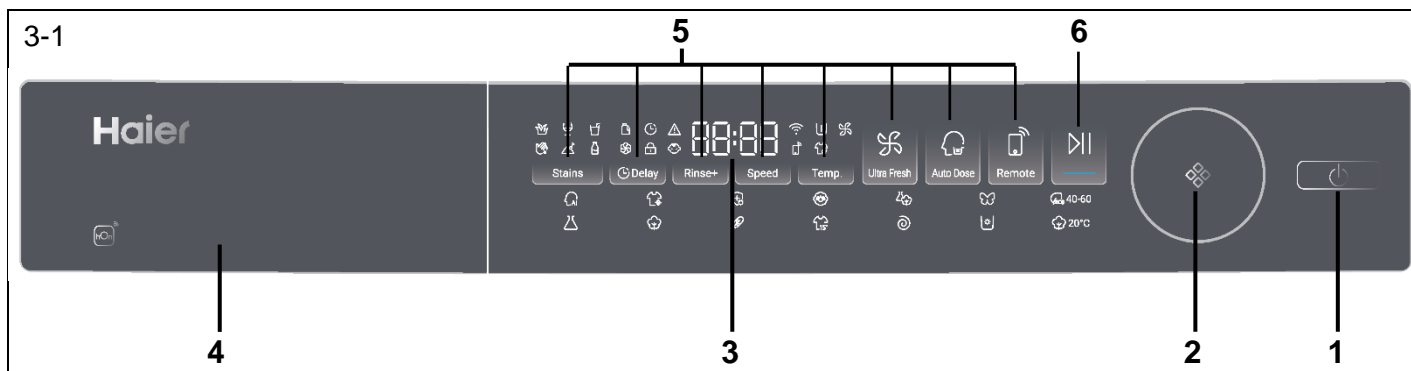

- 1 Gumb za uključivanje/isključivanje 3 Zaslون 5 Funkcijski gumbi
 2 Izbornik programa 4 Ladica za deterđent/omekšivač 6 Gumb za pokretanje/pauzu

i Napomena: Zvučni signal

U sljedećim slučajevima ne oglašava se zvučni signal prema zadanim postavkama:

- ▶ kad pritisnete gumb
- ▶ po završetku programa
- ▶ pri okretanju regulatora programa

Po potrebi možete odabrati zvučni signal; pogledajte odjeljak SVAKODNEVNA UPOTREBA (pogledajte 6.13 na str. 18).



3.1 Gumb za uključivanje/isključivanje

Lagano dodirnite ovaj gumb (slika 3-2) za uključivanje, zaslon će svijetliti, a indikator gumba za „pokretanje/pauzu” će treptati. Dodirnite još jednom i držite 2 sekunde za isključivanje. Ako se nakon nekog vremena ne aktivira nijedan element ili program ploče, uređaj će se automatski isključiti.

i Napomena: Isključivanje

Ako nema Wi-Fi veze, uključeni uređaj automatski se isključuje ako se ne aktivira u roku od 2 minute prije pokretanja programa ili po njegovom završetku. Ako postoji Wi-Fi veza, vrijeme čekanja je 24 sata.

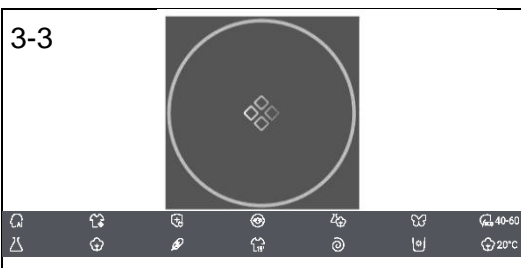

3.2 Izbornik programa











Okretanjem regulatora (slika 3-3) možete odabrati jedan od 14 programa, nakon čega se uključuje odgovarajući LED indikator i prikazuju se njegove zadane postavke.

3.3 Zaslون

Na zaslonu (slika 3-4) se prikazuju sljedeće informacije:

- ▶ Vrijeme pranja
- ▶ Ogdoda vremena kraja
- ▶ Kodovi pogrešaka i servisne informacije
- ▶ Simboli na zaslonu
- ▶ Brzina, temperatura itd.



Simbol	Značenje
	Deterdžent u ladici.
	Omekšivač u ladici.
	Delay.
	Vrata bubnja su zaključana.
	Alarm.
	Upravljačka ploča je zaključana.
	Uređaj je povezan na Wi-Fi.
	Remote.
	Prepranje.
	Para: Smart AI, Alergijska njega imaju funkciju ispiranja parom prema zadanim postavkama.
	Ultra Fresh.

3.4 Funkcijski gumbi

Funkcijski gumbi (slika 3-5) omogućuju pristup dodatnim opcijama u sklopu odabranog programa prije njegova pokretanja. Prikazuju se povezani indikatori.

Isključivanjem uređaja ili podešavanjem novog programa, prikazuju se sve opcije.

Ako gumb sadrži više opcija, željenu opciju možete odabrati uzastopnim dodiranjem gumba.

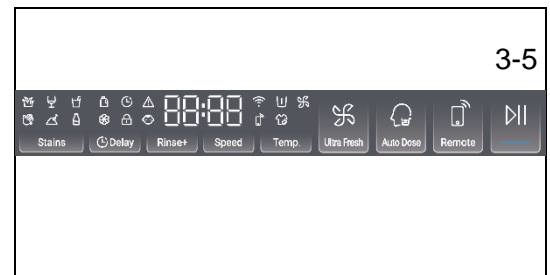

Napomena: Tvorničke postavke

Kako bi rezultati svakog programa bili najbolji mogući, tvrtka Haier donosi dobro definirane zadane postavke. Ako nema posebnih zahtjeva, preporučujemo da koristite zadane postavke.

3.4.1 Gumb "Stains"

Dodirnite ovaj gumb (slika 3-6) za odabir posebnih značajki za mrlje. Simboli su objašnjeni u sljedećoj tablici.

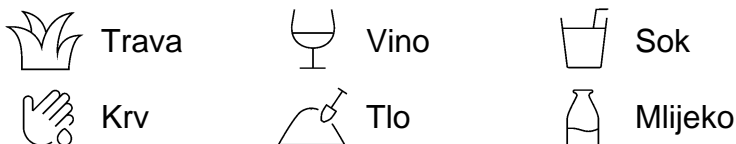
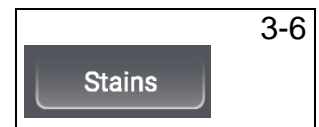

3.4.2 Funkcijski gumb „Delay”

Dodirnite ovaj gumb (slika 3-7) za pokretanje programa s odgodom. Vrijeme odgođenog kraja može se povećavati u koracima od 30 minuta u rasponu od 0,5 - 24 h (vrijeme završetka bit će duže od vremena izvornog programa). Na primjer, ako je prikazano 6:30, to znači da će kraj ciklusa programa nastupiti za 6 sati i 30 minuta. Dodirnite gumb za „pokretanje/pauzu” želite li aktivirati vremensku odgodu. Ne vrijedi za programe **Refresh, Centrifuga, Ciscenje bubnja**.



Napomena: Tekući deterdžent

Ako koristite tekući deterdžent, ne preporučujemo aktiviranje odgode vremena završetka.



3.4.3 Funkcijski gumb „Rinse+”

Dodirnite ovaj gumb (slika 3-8) za intenzivnije ispiranje rublja svježom vodom. Preporučuje se osobama s osjetljivom kožom.

Dodiranjem gumba nekoliko puta možete odabrati nula do tri dodatna ciklusa. Prikazuju se na zaslonu predstavljeni oznakama P--0/P--1/P--2/P--3. Dostupne su različite opcije programa.

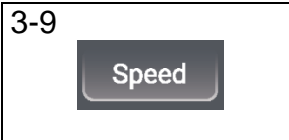

3.4.4 Funkcijski gumb „Speed”

Dodirnite ovaj gumb (slika 3-9) za promjenu ili poništavanje odabira centrifuge u sklopu programa. Ako nije osvjetljena nijedna vrijednost, prikazuje se „” i rublje se neće centrifugirati.

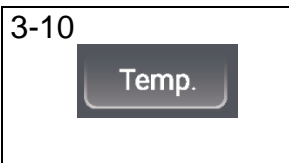

3.4.5 Funkcijski gumb „Temp.”

Dodirnite ovaj gumb (slika 3-10) želite li promijeniti temperaturu programa pranja. Ako nije osvjetljena nijedna vrijednost (prikazuje se „--”), voda se neće zagrijavati.



3.4.6 Funkcijska tipka "Ultra Fresh"

Dodirnete li ovaj gumb, zasvijetlit će ikona svježeg zraka (slika 3-11). Pokrenite funkciju svježeg zraka nakon završetka programa. Ventilator s prednje strane upuhuje zrak u bubanj; osvježite odjeću, suhu brtvu i dio između unutarnjeg i vanjskog bubnja, čime se izbjegava razvoj plijesni i bakterija unutar bubnja i sprječava se stvaranje neugodnih mirisa. Zrak izlazi s obje strane prednjeg dijela glavne upravljačke ploče; traje do 12 sati dok ga korisnik ne zaustavi. Tijekom upotrebe funkcije za svježi zrak možete pritisnuti gumb za „pokretanje/pauzu” da biste napravili pauzu, otvoriti vrata i uzeti odjeću, a zatim ponovno pritisnuti gumb za „pokretanje/pauzu” za nastavak upotrebe funkcije za svježi zrak.

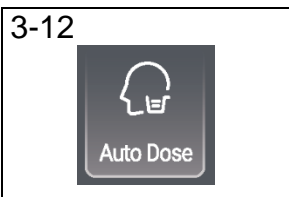

3.4.7 Funkcijski gumb "Auto Dose"

Dodirnite ovaj gumb (Slika 3-12), na zaslonu će se automatski prikazati "100". Dodirnite gumb "Auto Dose" ponovno ili više puta za izmjenu količine doziranja deterdženta, a na zaslonu će se prikazati ciklus "100", "70", "40", "OFF", "200", "150", "120", "100".

Kada je odabir potrebnog postotka doze završen, pričekajte 2 sekunde, perilica rublja automatski ulazi u **sučelje za odabir** omekšivača i na zaslonu će se prikazati "" (omekšivač se koristi prema zadanim postavkama). Za otkazivanje uporabe omekšivača ponovno dodirnite **ovaj gumb** i na zaslonu će se prikazati "OFF".



3.4.8 Funkcijski gumb "Remote"

Kratko pritisnite ovaj gumb (slika 3-13) da biste aktivirali daljinsko upravljanje. Više informacija potražite u posebnom poglavlju 7 „Aplikacija hOn”.

3.4.9 Funkcijski gumb za „pokretanje/pauzu”

Lagano dodirnite ovaj gumb (slika 3-14) za pokretanje ili prekid trenutačno prikazanog programa.

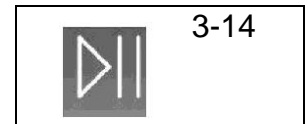

3.5 Sigurnosno zaključavanje

Odaberite program, a zatim ga pokrenite, istodobno dodirnite gumb „Stains” i „Delay” (slika 3-15) na 3 sekunde kako biste blokirali sve elemente ploče protiv aktivacije, zaslon ploče . Za otključavanje ponovno dodirnite dva gumba. Indikatorska svjetla sigurnosnog zaključavanja svijetle kada je sigurnosno zaključavanje aktivno. Ta je značajka neobavezna kada stroj radi.

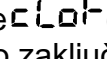
Na zaslonu se prikazuje  (slika 3-16) ako dodirnete gumb kada je aktivirano sigurnosno zaključavanje. Promjena se ne izvršava.

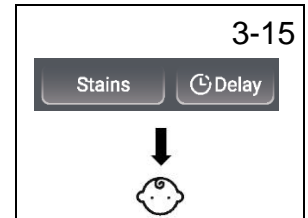

Napomena: sigurnosno zaključavanje

- ▶ Sigurnosno zaključavanje, koje se postavlja ručno, mora se ručno poništiti ili će se automatski poništiti na kraju programa. Isključivanje i podaci o pogreškama neće otkazati sigurnosno zaključavanje. Radit će i nakon sljedećeg uključivanja uređaja.
- ▶ Ako koristite sigurnosno zaključavanje, prvo pritisnite tipku programa, a zatim će se uključiti sigurnosno zaključavanje.
- ▶ Zadržite li ga 3 sekunde, indikator sigurnosnog zaključavanja će neprekidno svijetliti označavajući da je sigurno zaključavanje aktivirano.
- ▶ Sigurnosno zaključavanje ne može se postaviti ili poništiti putem aplikacije hOn.

3.6 Ladica za deterdžent

Otvorite li ladicu dozatora, moći ćete vidjeti sljedeće njene komponente (slika 3-17).

- 1: Glavni odjeljak za pranje, za tekući deterdžent.
- 2: Pretinac za omekšivač.
- 3: Odjeljak za deterdžent u prahu.
- 4: Zaključajte jezičak i pritisnite ga prema dolje za izvlačenje ladice dozatora.

Preporuka o vrsti deterdženta prikladna je za različite temperature pranja - pogledajte priručnik za deterdžent.

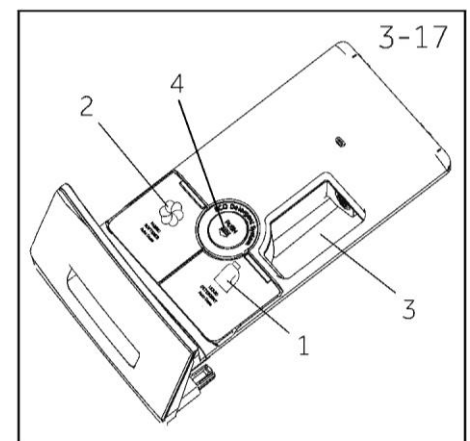

Napomena: Postupak provjere broja ciklusa koje je uređaj pokrenuo.

Postupak: u stanju pripravnosti prvo odaberite program „Pamuk“, zatim istodobno pritisnite „Temp.“ i „Speed“ da bi se prikazao broj ciklusa rada na 2 sekunde, a zatim se vratite na sučelje stanja pripravnosti. Po završetku programa, ukupnom će se broju ciklusa rada dodati 1. Ciklusi rada prikazuju se u heksadecimalnom obliku ako je njihov broj veći od 9999.

● Da, ○ Neobvezno, / Ne

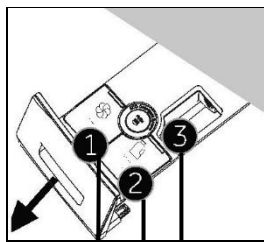

Odjeljak za deterdžent za:

- ① Omekšivač
- ② Deterdžent³⁾
- ③ Prašak za rublje

Program	Najveće punjenje u kg HW90/ HW100	Temperatura u °C ¹⁾ Raspon koji se može odabrati	Unaprijed postavljeno	↓			Vrsta tkanine	Prethodno postavljena brzina centrifuge u o/min	Funkcija						Zadano trajanje HW90/HW100	
				Omekšivač	Deterdžent	Prašak za rublje			Saten	Delay	Rinse+	Ultra Fresh	Auto Dose	Remote		
Smart AI	9/10	-- do 60	40	○	○	○	Lagano zaprljano miješano prljavo rublje od pamuka i sintetike	1000	○	○	○	○	○	○	○	1:18
Refresh	1	/	/	/	/	/	/	/	/	/	/	/	/	○	0:18	
Alergijska njega	9/10	-- do 90	60	○	○	○	Pamuk	1000	/	○	○	○	○	○	1:47	
Vuna	1	-- do 40	--	○	○	○	Tkanina od vune ili s određenim udjelom vune periva u perilici rublja	800	/	○	○	/	○	○	0:40	
Miješano	9/10	-- do 60	30	○	○	○	/	1000	○	○	○	○	○	○	1:10	
Osjetljivo	2/2,5	-- do 30	30	○	○	○	Osjetljivo rublje i svila	600	/	○	○	/	○	○	0:42 0:47	
Eco 40-60	9/10	-- do 60	40	○	○	○	/	1400	○	○	○	○	○	○	2:33	
Sintetika	4,5/5	-- do 60	40	○	○	○	Sintetička ili mješovita tkanina	1200	○	○	○	○	○	○	2:07	
Pamuk	9/10	-- do 90	40	○	○	○	Pamuk	1400	○	○	○	○	○	○	3:08	
Popluni	2/2,5	-- do 40	30	/	○	○	Pamuk	800	/	○	○	○	○	○	1:09 1:14	
Super brzi 15 ²⁾	1	-- do 40	--	○	○	○	Pamuk/sintetika	1000	/	○	○	○	○	○	0:15	
Centrifuga	9/10	/	/	/	/	/	Neosjetljiva tkanina	1000	/	/	/	○	/	○	0:08	
Ciscenje bubnja	/	--/ 90	90	/	/	/	/	/	/	/	/	/	/	○	1:00	
Pamuk 20 °C	9/10	/	/	○	○	○	Pamuk	1000	/	○	○	○	○	○	0:53	

- Voda se ne zagrijava.

- 1) Odaberite temperaturu pranja od 90 °C samo u slučaju posebnih higijenskih zahtjeva.
- 2) Smanjite količinu deterdženta jer je program prekratko traje.
- 3) Odjeljak za deterdžent, funkcija prepranja neće automatski dozirati deterdžent ako poništite funkciju automatskog doziranja.





Neki programi s funkcijom svježeg zraka moraju poništiti funkciju svježeg zraka kako bi se prikazao "Delay". Za programe s funkcijom pranja parom (osim za Alergijsku njegu), potrebno je promijeniti temperaturu prije odabira "Stains".





Skenirajte QR kôd na energetskej naljepnici s informacijama o potrošnji energije. Stvarna potrošnja energije može se razlikovati od deklarirane ovisno o lokalnim uvjetima.

Napomena: Automatska težina

Uređaj je opremljen funkcijom za prepoznavanje opterećenja. Pri niskom opterećenju, energija, voda i vrijeme pranja automatski se smanjuju u nekim programima. Zadano vrijeme na zaslonu može varirati ovisno o težini opterećenja, uključujući programe Smart AI, Sintetika, Pamuk, Pamuk 20 °C, Eco 40 - 60.

Indikativne informacije (prema Uredbi Komisije (EU) 2019./2023.):

Nazivni kapacitet	Program			ENERGY		Najviša temperatura (°C)	Efektivna brzina (O/MIN)	
		(kg)	(HH:MM)	(kWh/ciklus)	(l/ciklus)			Preostala vlaga (%)
9 kg	Eco 40-60	9,0	3:48	0,630	64,0	28,0	1330	53,0
	Eco 40-60	4,5	2:52	0,300	36,0	26,0	1330	53,0
	Eco 40-60	2,5	2:48	0,200	28,0	25,0	1330	55,0
	Pamuk 20 °C	9,0	0:53	0,300	80,0	20,0	1000	65,0
	Pamuk 60 °C	9,0	1:37	2,000	80,0	57,0	1400	55,0
	Vuna 30 °C	1,0	0:50	0,380	40,0	30,0	800	37,0
	Super brzi 15' 30 °C	1,0	0:28	0,380	40,0	30,0	1000	65,0

Nazivni kapacitet	Program			ENERGY		Maks. temperatura (°C)	Efektivna brzina (o/min)	
		(kg)	(HH:MM)	(kWh/ciklus)	(l/ciklus)			Preostala vlaga (%)
10 kg	Eco 40-60	10,0	3:58	0,570	66,0	28,0	1330	53,0
	Eco 40-60	5,0	2:58	0,380	40,0	26,0	1330	53,0
	Eco 40-60	2,5	2:48	0,210	28,0	25,0	1330	55,0
	Pamuk 20 °C	10,0	0:53	0,300	80,0	20,0	1000	65,0
	Pamuk 60 °C	10,0	3:28	2,000	80,0	57,0	1400	55,0
	Vuna 30 °C	1,0	0:50	0,380	40,0	30,0	800	37,0
	Super brzi 15'30°C	1,0	0:28	0,380	40,0	30,0	1000	65,0

Vrijednosti dane za programe osim programa Eco 40-60 služe samo su ogleadne svrhe.

6.1 Napajanje

Spojite perilicu rublja na napajanje (220 V do 240 V~ / 50 Hz; slika 6-1). Pogledajte i odjeljak (pogledajte stranicu 29).

6.2 Spajanje na dovod vode

- ▶ Prije spajanja, provjerite čistoću i bistrinu vode koja dolazi kroz dovod.
- ▶ Otvorite slavinu (slika 6-2).

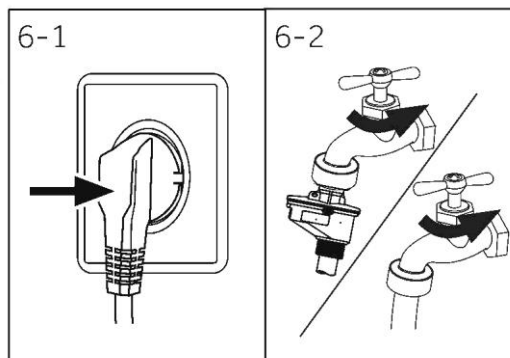

i Napomena: Npropusnost

Prije upotrebe otvorite slavinu da provjerite ima li curenja na spojevima između slavine i dovodnog crijeva.

6.3 Priprema rublja

- ▶ Odjeću razvrstajte prema vrsti tkanine (pamuk, sintetika, vuna ili svila itd.) i prema tome koliko je prljava (slika 6-3). Obratite pozornost na oznake za njegu na naljepnicama za pranje.
- ▶ Odvojite bijelu odjeću od odjeće u boji. Prvo ručno operite tkaninu u boji kako biste provjerili hoće li izbljediti ili puštati boju.
- ▶ Ispraznite džepove (ključeve, kovanice itd.) i uklonite tvrde ukrasne predmete (npr. broševe).
- ▶ Odjeću bez poruba, osjetljivo rublje i sitno tkani tekstil kao što su fine zavjese stavite u vrećicu za pranje tog osjetljivog rublja (bolje bi bilo ručno ili kemijsko čišćenje).
- ▶ Zatvorite patentne zatvarače, traku na čičak i kuke, provjerite jesu li gumbi čvrsto prišiveni.
- ▶ U vrećicu za pranje stavite osjetljive predmete kao što je rublje bez čvrstog ruba, osjetljivo donje rublje i male predmete kao što su čarape, remeni, grudnjaci itd.
- ▶ Rasklopite velike komade tkanine kao što su plahte, prekrivači itd.
- ▶ Izokrenite traperice i tiskane, ukrašene ili tkanine intenzivne boje, eventualno ih perite odvojeno.

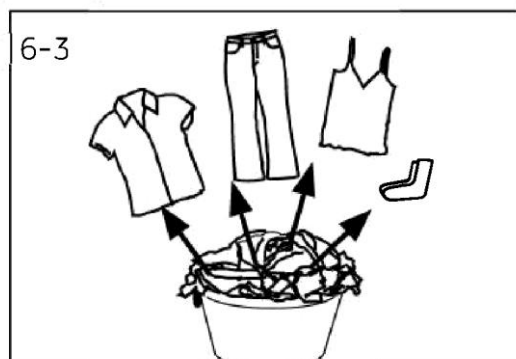

! OPREZ!

Predmeti koji nisu od tekstila, kao i mali, labavi ili oštri predmeti mogu uzrokovati neispravan rad i oštećenje odjeće i uređaja.

Dijagram za njegu

Pranje					
	Može se prati do 95 °C, normalan postupak		Može se prati do 60 °C, normalan postupak		Može se prati do 60° C, blagi postupak
	Može se prati do 40 °C, normalan postupak		Može s prati do 40 °C, blagi postupak		Može se prati do 40 °C, vrlo blagi postupak
	Može se prati do 30 °C, normalan postupak		Može se prati do 30 °C, blagi postupak		Može se prati do 30 °C, vrlo blagi postupak
	Ručno pranje do maksimalno 40 °C		Nemojte prati		
Izbjeljivanje					
	Dopuštena je upotreba svih vrsta izbjeljivača		Samo s kisikom / bez klora		Nemojte koristiti izbjeljivač
Sušenje					
	Moguće sušenje u sušilici na normalnoj temperaturi		Moguće sušenje u sušilici na nižoj temperaturi		Ne sušite u sušilici
	Sušenje na štriku		Sušenje ravnanjem		
Glačanje					
	Glačajte na temperaturi do maksimalno 200 °C		Glačajte na srednjoj temperaturi do 150 °C		Glačajte na niskoj temperaturi do 110 °C, bez pare (glačanje s parom može uzrokovati nepovratna oštećenja)
	Nemojte glačati				
Stručna njega tekstila					
	Kemijsko čišćenje u tetrakloretenu		Kemijsko čišćenje u ugljikovodicima		Nemojte čistiti kemijski
	Stručno mokro čišćenje		Nemojte stručno mokro čistiti		

Neki od ovih simbola možda se ne nalaze u izborniku uređaja.

6.4 Punjenje uređaja

- ▶ Stavite jedan po jedan komad rublja.
- ▶ Ne preopterećujte uređaj. Vodite računa o različitim maksimalnim opterećenjima za svaki program! Osnovno pravilo za maksimalno opterećenje: Razmak između rublja i vrha bubnja mora iznositi barem 15 cm.
- ▶ Pažljivo zatvorite vrata, pazeći da se ne zaglave komadi rublja.

6.5 Odabir deterdženta

- ▶ Učinkovitost pranja ovisi o kvaliteti deterdženta.
- ▶ Koristite samo deterdžent odobren za pranje u perilici rublja.
- ▶ Ako je potrebno, koristite posebne deterdžente, npr. sintetičku i vunenu tkaninu.
- ▶ Pogledajte savjete za naljepnice deterdženta na radnoj površini.
- ▶ Nemojte koristiti sredstva za kemijsko čišćenje kao što su trikloretilen i slični proizvodi.

Odaberite najbolji deterdžent

Program	Vrsta deterdženta				
	Univerzalno	Boja	Osjetljivo	Poseban	Omekšivač
Smart AI	√	√	-	-	√
Refresh	-	-	-	-	-
Alergijska njega	√P	√	-	-	√
Vuna	-	-	√	√	√
Miješano	√L	√	-	-	√
Osjetljivo	-	-	√	√	√
Eco 40-60	√	√	-	-	√
Sintetika	-	√	-	-	√
Pamuk	√	√	-	-	√
Popluni	-	-	√L	√	○
Super brzi 15'	√L	√L	-	-	√
Centrifuga	-	-	-	-	-
Ciscenje bubnja	-	-	-	√	-
Pamuk 20 °C	√	√	-	-	√

L = deterdžent u gelu/tekućini P = deterdžent u prahu √ = preporučeno - = nije preporučeno
○ = ne

Ako koristite tekući deterdžent, ne preporučujemo aktiviranje vremenske odgode.

Preporučujemo pri korištenju:

- ▶ Praška za pranje rublja: 20 °C do 90 °C* (najbolja upotreba: 40 - 60 °C)
- ▶ Deterdžent za rublje u boji: 20 °C do 60 °C* (najbolja upotreba: 30 - 60 °C)
- ▶ Deterdžent za rublje od vune / osjetljivo rublje: 20 °C do 30 °C (najbolja upotreba: 20 do 30 °C)

* Odaberite temperaturu pranja od 90 °C samo u slučaju posebnih higijenskih zahtjeva.

* Ako ste odabrali temperaturu vode 60 °C ili više, savjetujemo da koristite manje deterdženta.

Upotrijebite posebno sredstvo za dezinfekciju koje je prikladno za pamučnu ili sintetičku tkaninu.

* Bolje je koristiti manju količinu deterdženta u prahu ili ga uopće ne koristiti.

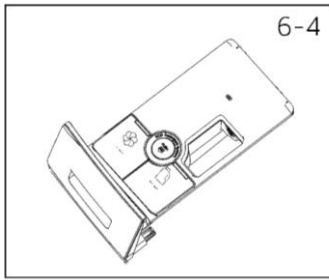

6.6 Dodavanje deterdženta

1. Izvucite ladicu za deterdžent.
2. Stavite potrebne kemikalije u odgovarajuće odjeljke (sl. 6-4).
3. Lagano gurnite ladicu natrag.



Napomena:

- ▶ Nemojte prekomjerno koristiti deterdžent ili omekšivač.
- ▶ Slijedite upute na pakiranju deterdženta.
- ▶ Koncentrirani tekući deterdžent razrijedite prije dodavanja.
- ▶ Pažljivo odaberite postavke programa prema simbolima za njegu na svim naljepnicama rublja i sukladno tablici programa.

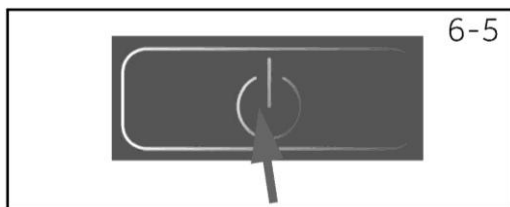

6.7 Uključite uređaj

Dodirnite gumb Power da biste uključili uređaj (sl. 6-5). LED indikator gumba za pokretanje/pauzu počeo će treptati.

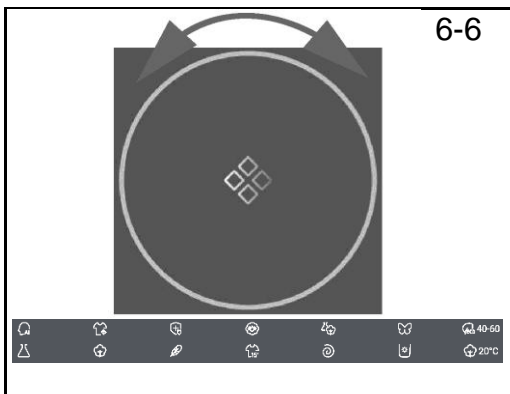

6.8 Odabir programa

Odaberite program koji odgovara stupnju zaprljanosti i vrsti rublja kako bi rezultati pranja bili najbolji mogući.

Okretanjem regulatora programa (slika 6-6) odaberite odgovarajući program. Uključuje se LED indikator povezanog programa i prikazuju se zadane postavke.



Napomena: Uklanjanje neugodnih mirisa

Prije prve upotrebe preporučujemo pokretanje programa „Ciscenje bubnja” bez opterećenja kako biste uklonili štetne ostatke. Ako je potrebno, dodajte malu količinu posebnog sredstva za čišćenje perilice u odjeljak za sredstvo za pranje (2) ili ga izravno stavite u kantu.



6.9 Dodavanje pojedinačnih odabira

Odaberite obavezne opcije i postavke (slika 6-7); pogledajte odjeljak Upravljačka ploča.

6.10 Pokretanje programa pranja

Dodirnite gumb za pokretanje/pauzu (slika 6-8) za početak. LED indikator gumba za pokretanje/pauzu prestat će treptati i neprekidno će svijetliti.

Uređaj radi u skladu s trenutačnim postavkama.

Promjene su moguće samo ako poništite program.

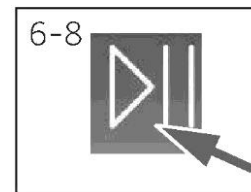

6.11 Prekid/ponišćavanje programa pranja

Želite li prekinuti program, lagano dodirnite gumb za „pokretanje/pauzu”. LED iznad gumba trepće. Dodirnite ga ponovno za nastavak rada.

Poništavanje programa koji se izvodi i svih njegovih pojedinačnih postavki:

1. Dodirnite gumb za pokretanje/pauzu da prekinete pokrenuti program.
2. Dodirnite gumb za uključivanje/isključivanje na oko 2 sekunde kako biste isključili uređaj.
3. Dodirnite gumb za uključivanje/isključivanje da biste uključili uređaj, odaberite program Centrifuga i „bez Speed” pa pokrenite program Centrifuga za odvod vode.
4. Nakon zatvaranja programa radi ponovnog pokretanja uređaja, odaberite novi program i pokrenite ga.

6.12 Nakon pranja

Napomena: Zaključavanje vrata

- ▶ Iz sigurnosnih razloga, vrata su djelomično zaključana za vrijeme ciklusa pranja. Vrata je moguće otvoriti samo na kraju programa ili nakon ispravnog poništavanja programa (pogledajte gornji opis).
- ▶ U slučaju visoke razine vode, visoke temperature vode i za vrijeme centrifugiranja nije moguće otvoriti vrata; prikazuje se **L0C1-**.

1. Na kraju ciklusa programa prikazuje se **End**.
2. Uređaj se automatski isključuje.
3. Izvadite rublje što je prije moguće kako biste lakše s njime postupali i spriječili veće gužvanje.
4. Isključite dovod vode.
5. Odspojite kabel napajanja.
6. Otvorite vrata kako biste spriječili stvaranje vlage i neugodnih mirisa. Ostavite ih otvorenima dok ne koristi uređaj.
7. Mali odjevni predmeti lako se lijepe za stijenke nakon sušenja njihovom velikom brzinom, nemojte zaboraviti ukloniti to rublje prilikom otvaranja vrata.

Napomena: Stanje pripravnosti / način ušćede energije

Uključeni uređaj prebacit će se u stanje pripravnosti ako se ne aktivira u roku 2 minute prije pokretanja programa ili po njegovom završetku. Zaslón se isključuje. Tako se štedi energija. Želite li prekinuti stanje pripravnosti, dodirnite gumb za uključivanje/isključivanje.

6.13 Aktiviranje i deaktiviranje zvućnog signala

Po potrebi možete odabrati zvućni signal:

1. Uključite uređaj.
2. Odaberite program "Miješano".
3. Istodobno pritisnite gumb „Stains” i „Rinse+” na oko 3 sekunde. Prikazat će se **OFF** i deaktivirat će se zvućni signal.

Za aktiviranje zvućnog signala ponovno dodirnite ova dva gumba u isto vrijeme.

Prikazat će se **OFF**.

7.1 Opće informacije

Ovaj uređaj opremljen je Wi-Fi tehnologijom za daljinsko upravljanje putem aplikacije hOn.



UPOZORENJE!

Pridržavajte se sigurnosnih mjera navedenih u ovom priručniku čak i pri upotrebi uređaja putem aplikacije. Pridržavanje ovih uputa ključno je za sigurnu upotrebu.

7.2 Preduvjeti

1. Wi-Fi mreža: Potreban je usmjerivač kompatibilan sa standardom 802.11b/g/n i pojasom od 2,4 GHz. Mreže koje rade na 5 GHz i javne mreže nisu podržane. Naziv mreže (SSID) mora imati između 1 i 32 znaka, a lozinka između 8 i 64 znaka. Podržani načini šifriranja: otvoreni, WPA-PSK i WPA2-PSK.
2. Kompatibilni uređaji: Aplikacija je dostupna za Android, iOS i Huawei uređaje, na tabletima i pametnim telefonima.
3. Pozicioniranje: Uređaj postavite na mjesto sa snažnim Wi-Fi signalom.

Tehničke specifikacije Wi-Fi mreže:

- Frekvencija: 2400 MHz - 2483,5 MHz
- Maks. snaga: 20 dBm
- Standard: IEEE802.11b/g/n i BEE V4.2

7.3 Preuzimanje i instalacija aplikacije hOn

1. Preuzmite aplikaciju skeniranjem QR koda u nastavku ili odlaskom na web mjesto go.haier-europe.com/download-app.



Preuzimanje
hOn aplikacije

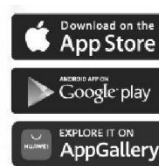

Napomena: Registracija

Izrada profila (registracija) potrebna je samo pri prvoj upotrebi ili ako je račun izbrisan/onemogućen. Pri svakoj sljedećoj upotrebi jednostavno se prijavite sa svojom poštom i lozinkom. Provjerite POKAZNI način rada u aplikaciji kako biste istražili značajke Wi-Fi veze.



7.4 Uparivanje uređaja.

Napomena:

Kućna mreža mora biti postavljena na 2,4 GHz; mreže koje rade na 5 GHz nisu podržane. Provjerite je li vaš pametni telefon spojen na istu Wi-Fi mrežu od 2,4 GHz koju želite koristiti za konfiguriranje uređaja.

1. Otvorite aplikaciju hOn, izradite novi profil (ili se prijavite ako ga već imate).
2. Dodirnite „Dodaj uređaj” i slijedite upute na zaslonu pametnog telefona kako biste dovršili podešavanje.



7.5 Aktiviranje daljinskog upravljača

1. Provjerite je li usmjerivač uključen i povezan na internet.
2. Stavite rublje u uređaj i zatvorite vrata.
3. Uključite uređaj.
4. Nakratko pritisnite gumb Remote . Vrata će se zaključati.
5. Pokrenite ciklus putem aplikacije. Upravljačka ploča bit će onemogućena, osim gumba za UKLJUČIVANJE/ISKLJUČIVANJE i POKRETANJE/PAUZU. Tijekom programa bit će dostupno samo sigurnosno zaključavanje.
6. Daljinski upravljač također se može aktivirati tijekom ciklusa kratkim pritiskom gumba Remote .

Napomena: Istek daljinskog upravljanja

Naredbu iz aplikacije možete poslati do 24 sata nakon što je omogućeno daljinsko upravljanje.

7.6 Deaktiviranje daljinskog upravljanja

1. Tijekom ciklusa možete deaktivirati daljinsko upravljanje kratkim pritiskom gumba Remote ; ciklus će se nastaviti. Status ciklusa možete vidjeti u aplikaciji, ali ne možete slati naredbe (npr. zaustavljanje/pauziranje).
2. Vrata je moguće otvoriti ako to sigurnosni uvjeti dopuštaju.
3. Za nastavak daljinskog upravljanja putem aplikacije provjerite jesu li vrata zatvorena, a zatim ponovno kratko pritisnite gumb Remote .

7.7 Završetak ciklusa s daljinskim upravljanjem

1. Na kraju ciklusa vrata se otključavaju i daljinsko se upravljanje deaktivira.
2. Nakon 2 minute uređaj će se automatski isključiti.

7.8 Isključivanje Wi-Fi modula i brisanje mrežnih vjerodajnica

Za brisanje pohranjenih podataka o Wi-Fi mreži i isključivanje Wi-Fi modula:

1. Uključite uređaj.
2. Bez pokretanja bilo kojeg ciklusa, pritisnite i zadržite gumb Remote  5 sekundi dok se ne prikaže „rEST”.
3. Pritisnite i zadržite gumb „Delay” još 5 sekundi dok se ne prikaže „donE”.
4. Podaci o konfiguraciji bit će izbrisani. Odaberite program ili isključite uređaj da biste izašli.
5. Za ponovno konfiguriranje uklonite uređaj iz aplikacije hOn i pokrenite novi postupak uparivanja.



Napomena:

Koristite ovaj postupak samo ako namjeravate prodati uređaj.



Upotreba prihvatljiva za okoliš

- ▶ Koristite preporučeno maksimalno opterećenje kako bi potrošnja energije, vode, deterdženta i vremena bila optimalna.
- ▶ Nemojte prekomjerno napuniti perilicu (razmak širine ruke iznad rublja).
- ▶ Za blago zaprljano rublje odaberite program Super brzi 15'.
- ▶ Dodajte točnu dozu svakog sredstva za pranje.
- ▶ Odaberite najnižu odgovarajuću temperaturu pranja, moderni deterdženti učinkovito čiste na temperaturama ispod 60 °C.
- ▶ Povećajte zadane postavke samo u slučaju jakih mrlja.



Opće informacije:

- ▶ Program „Eco 40-60“ može zajedno u istom ciklusu čistiti normalno zaprljano pamučno rublje za koje je utvrđeno da se može prati na 40 °C ili 60 °C i da se ovaj program koristi za procjenu usklađenosti sa zakonodavstvom EU-a o ekološkom dizajnu;
- ▶ najučinkovitiji programi u smislu potrošnje energije općenito su oni koji rade na nižim temperaturama i koji dulje traju;
- ▶ Na buku i količinu preostale vlage utječe brzina centrifuge: što je veća brzina centrifuge u fazi centrifuge, to je veća buka i manja je količina preostale vlage.

9.1 Čišćenje ladice za deterdžent

Uvjerite se da nema ostataka deterdženta. Redovito čistite ladicu (sl. 9-1):

1. Izvlačite ladicu dok se ne zaustavi.
2. Pritisnite gumb za otpuštanje i izvadite ladicu.
3. Obrišite unutrašnjost odvodnog kanala ručnikom.
4. Ispirite ladicu vodom dok se ne očisti, zatim je vratite u uređaj.

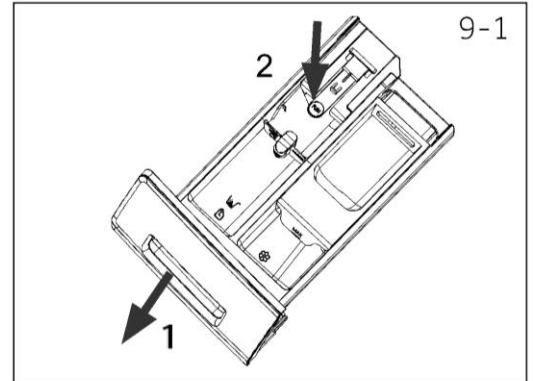

9.2 Čišćenje uređaja

- ▶ Isključite uređaj iz napajanja prije čišćenja i održavanja.
- ▶ Pri čišćenju kućišta uređaja (slika 9-2) i gumenih dijelova koristite meku krpu s tekućim sapunom.
- ▶ Nemojte koristiti organske kemikalije ili korozivna otapala.

9.3 Ventil za dovod vode i filter ventila za dovod

Redovito čistite filter ventila za dovod kako biste spriječili začepljenje dovoda vode krutim tvarima kao što je kamenac.

- ▶ Odspojite kabel napajanja i isključite dovod vode.
- ▶ Odvrnite crijevo za dovod vode na stražnjoj strani (sl. 9-3) uređaja i na slavini.
- ▶ Očistite filtre vodom i četkom (slika 9-4).
- ▶ Umetnite filter i postavite dovodno crijevo.
- ▶ Otvorite slavinu kako biste provjerili ima li curenja.

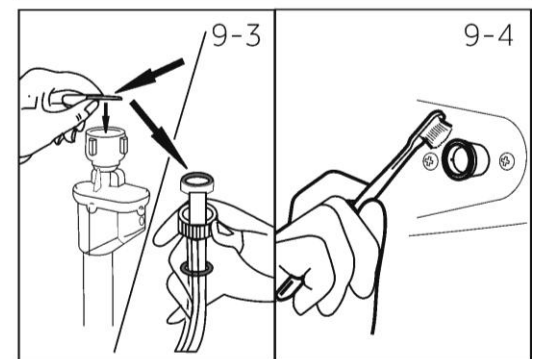

9.4 Čišćenje bubnja

- ▶ Iz bubnja i utora brtve vrata uklonite slučajno oprane predmete, posebno metalne dijelove kao što su igle, kovanice i sl. (gumeni prsten) jer stvaraju mrlje od hrđe i oštećenja.
- ▶ Za uklanjanje mrlja od hrđe koristite sredstvo za čišćenje bez klora. Pridržavajte se upozorenja proizvođača sredstva za čišćenje.
- ▶ Pri čišćenju nemojte koristiti tvrde predmete ili čeličnu vunu.
- ▶ Po završetku postupka otvorite vrata, ručnikom očistite mrlje i pjenu oko brtve te održavajte unutrašnjost i vanjštinu brtve čistima (sl. 9-5).

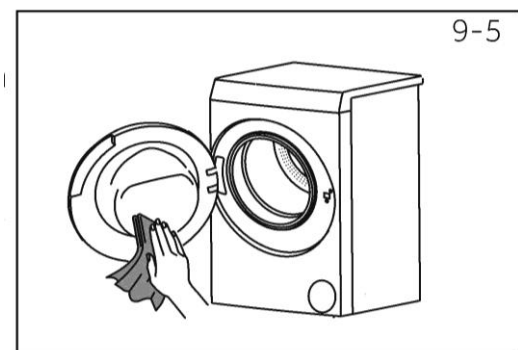

i Napomena: Higijena

Za redovito održavanje preporučujemo program „Čišćenje bubnja” unutar 50 ciklusa kako bi se izbjegli mogući korozivni ostaci. Ako je potrebno, dodajte malu količinu posebnog sredstva za čišćenje perilice u odjeljak za sredstvo za pranje (2) ili ga izravno stavite u kantu.

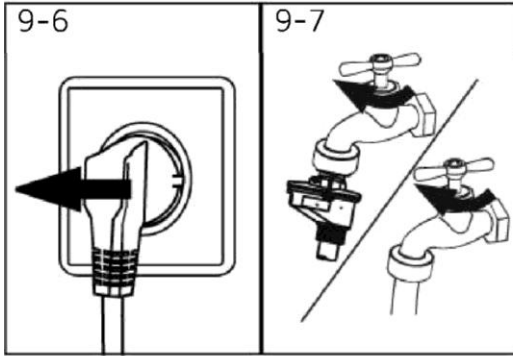

9.5 Dugotrajno nekorištenje

Ako je uređaj dulje vrijeme neaktivan:

1. Izvucite električni utikač (slika 9-6).
2. Isključite dovod za vodu (slika 9-7).
3. Otvorite vrata kako biste spriječili stvaranje vlage i neugodnih mirisa. Ostavite vrata otvorena dok ne koristite uređaj.

Prije sljedeće upotrebe pažljivo provjerite kabel napajanja, dovod za vodu i odvodno crijevo. Provjerite je li sve pravilno postavljeno i ima li curenja.

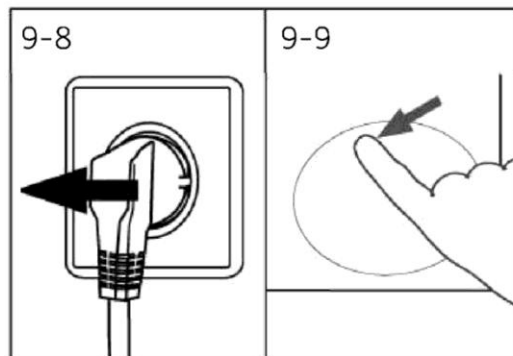

9.6 Filtar pumpe

Očistite filtar jednom mjesečno i provjerite filtar pumpe ako uređaj:

- ▶ Ne isušuje vodu.
- ▶ Ne vrti se.
- ▶ Stvara neobičnu buku za vrijeme rada.



UPOZORENJE!

Opasnost od opekline od pare! Voda u filtru pumpe može biti vrlo vruća! Provjerite je li se voda ohladila prije svake radnje.

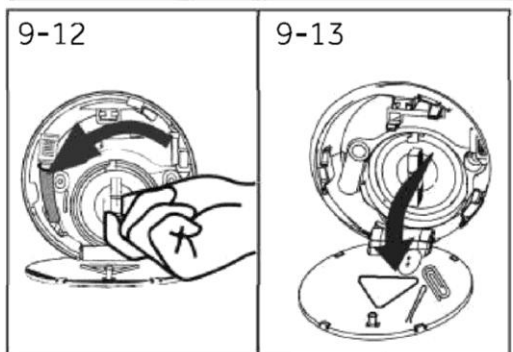
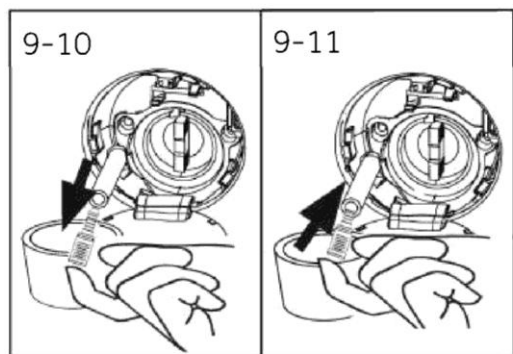

1. Isključite i odspojite uređaj (sl. 9-8).
2. Pritisnite i otvorite servisni poklopac (slika 9-9).
3. Postavite ravnu posudu u koju će istjeći preostala voda (slika 9-10). Količina bi mogla biti velika!
4. Izvucite odvodno crijevo i držite njegov kraj iznad spremnika (sl. 9-10).
5. Izvadite čep za brtvljenje iz odvodnog crijeva (sl. 9-10).
6. Po završetku pražnjenja, zatvorite odvodno crijevo (slika 9-11) i ugurajte ga natrag u uređaj.
7. Odvrnite i uklonite filtar pumpe u smjeru suprotnom od kazaljke na satu (slika 9-12)
8. Uklonite kontaminante i prljavštinu (sl. 9-13).

9. Pažljivo očistite filtar pumpe, npr. tekućom vodom (slika 9-14).
10. Nakon čišćenja ponovno postavite ručku i zategnite je tako da se ne može pomicati. U tom će trenutku ručka biti u vertikalnom položaju (sl. 9-15).
11. Zatvorite servisni poklopac.

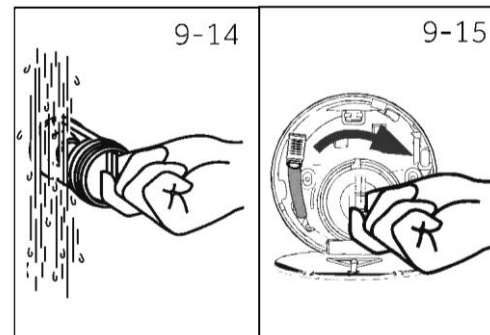

OPREZ!

- ▶ Brtva filtra pumpe mora biti čista i neoštećena. Ako poklopac nije potpuno zatvoren, mogla bi istjecati voda.
- ▶ Filtar mora biti na svom mjestu, u protivnom može doći do curenja.

9.7 Čišćenje bubnja

Ovaj program koristi se za čišćenje unutarnjih i vanjskih cilindara perilica rublja, a različiti načini čišćenja mogu se odabrati za različite potrebe.

1. Način za uklanjanje vlakana: Odaberite program „Ciscenje bubnja“, dodirnite gumb „Temp.“, podesite temperaturu na „--“ (bez grijanja), a kad se na zaslonu prikaže vrijeme rada „0:08“, pokrenite program. Tijekom uporabe perilice rublja u njoj se može nakupiti prhut. U ovom načinu možete učinkovito ukloniti prhut. Nemojte dodavati deterdžent i pazite da u cilindru nema odjeće.
2. Način samočišćenja cilindra: Odaberite program „Ciscenje bubnja“, dodirnite gumb „Temp.“, podesite temperaturu na „90 °C“, a kad se na zaslonu prikaže vrijeme rada „1:00“, pokrenite program. U ovom načinu rada možete učinkovito ukloniti zaostale mrlje na cilindru pranjem pod visokom temperaturom. Nemojte dodavati deterdžent i pazite da u cilindru nema odjeće.

Većinu problema možete riješiti sami bez pomoći stručnjaka. U slučaju problema, provjerite sve prikazane mogućnosti i slijedite upute u nastavku prije nego se obratite servisu. Pogledajte odjeljak KORISNIČKA SLUŽBA.



UPOZORENJE!

- ▶ Prije održavanja deaktivirajte uređaj i odspojite električni utikač iz utičnice.
- ▶ Električnu opremu smiju servisirati samo kvalificirani električari, nepravilni popravci mogu uzrokovati znatna oštećenja.
- ▶ Ako je kabel napajanja oštećen, mora ga zamijeniti proizvođač, njegov serviser ili slično kvalificirane osobe kako bi se izbjegle opasnosti.

10.1 Informativni kodovi

Sljedeći su kodovi prikazani samo za informacije koje se odnose na ciklus pranja. Ne smiju se provoditi nikakve mjere.

Kôd	Poruka
1:25	Preostalo vrijeme ciklusa pranja bit će 1 sat i 25 minuta.
6:30	Preostalo vrijeme ciklusa pranja, uključujući odabranu odgodu vremena završetka bit će 6 sati i 30 minuta.
End	Ciklus pranja je završen. Uređaj se automatski isključuje.
Loct	Vrata su zatvorena zbog visoke razine, temperature vode ili ciklusa centrifuge.
OFF	Zvučni signal je deaktiviran.
ON	Zvučni signal je aktiviran.
cLoct	Funkcijske tipke su zatvorene. Promjena programa nije valjana.

10.2 Rješavanje problema s prikazanim kodovima

Problem	Uzrok	Rješenje
CLr FLtr	<ul style="list-style-type: none">• Pogreška odvodnje, voda nije potpuno ispražnjena unutar 6 minuta.	<ul style="list-style-type: none">• Očistite filter pumpe.• Provjerite je li odvodno crijevo pravilno ugrađeno.
E2	<ul style="list-style-type: none">• Pogreška zaključavanja.	<ul style="list-style-type: none">• Pravilno zatvorite vrata.
E4	<ul style="list-style-type: none">• Razina vode nije dosegnuta nakon 12 minuta. <p>Odvodno crijevo samo obavlja funkciju sifona.</p>	<ul style="list-style-type: none">• Provjerite je li slavina potpuno otvorena i je li tlak vode normalan.• Provjerite je li odvodno crijevo pravilno ugrađeno.
E8	<ul style="list-style-type: none">• Pogreška zaštitne razine vode.	<ul style="list-style-type: none">• Obratite se postprodajnom servisu.
E5	<ul style="list-style-type: none">• Pogreška pri odvodnji. Voda nije potpuno ispražnjena u zadanom vremenu (program Refresh)	<ul style="list-style-type: none">• Očistite filter pumpe• Provjerite je li odvodno crijevo pravilno ugrađeno
F3	<ul style="list-style-type: none">• Pogreška senzora temperature	<ul style="list-style-type: none">• Obratite se postprodajnom servisu.

Problem	Uzrok	Rješenje
••	<ul style="list-style-type: none"> Pogreška pri zagrijavanju. 	<ul style="list-style-type: none"> Obratite se postprodajnom servisu.
F7	<ul style="list-style-type: none"> Pogreška u radu motora. 	<ul style="list-style-type: none"> Obratite se postprodajnom servisu.
FA	<ul style="list-style-type: none"> Pogreška senzora razine vode. 	<ul style="list-style-type: none"> Obratite se postprodajnom servisu.
FH	<ul style="list-style-type: none"> lot modul ne može se konfigurirati 	<ul style="list-style-type: none"> Obratite se postprodajnom servisu.
FC0, FC1 ili FC2	<ul style="list-style-type: none"> Neuobičajena pogreška u komunikaciji. 	<ul style="list-style-type: none"> Obratite se postprodajnom servisu.
Eb	<ul style="list-style-type: none"> Odjeća je zahvaćena. 	<ul style="list-style-type: none"> Otvorite vrata uređaja i umetnite svu odjeću u spremnik, pritisnite gumb „Pokretanje” za pokretanje programa.

10.3 Rješavanje problema bez prikazanih kodova

Problem	Uzrok	Rješenje
Perilica rublja ne radi.	<ul style="list-style-type: none"> Program još nije pokrenut. Vrata nisu pravilno zatvorena. Uređaj nije uključen. Prekid napajanja. Aktivirano je sigurnosno zaključavanje. 	<ul style="list-style-type: none"> Provjerite program i pokrenite ga. Pravilno zatvorite vrata. Uključite uređaj. Provjerite napajanje. Deaktivirajte sigurnosno zaključavanje.
Perilica rublja neće se puniti vodom.	<ul style="list-style-type: none"> Nema vode. Dovodno crijevo je izvijeno. Filtar dovodnog crijeva je začepljen. Tlak vode je manji od 0,03 MPa. Vrata nisu pravilno zatvorena. Kvar na dovodu vode. 	<ul style="list-style-type: none"> Provjerite slavinu za vodu. Provjerite dovodno crijevo. Odčepite filtar dovodnog crijeva. Provjerite tlak vode. Pravilno zatvorite vrata. Osigurajte pravilan dovod vode.
Uređaj se prazni za vrijeme punjenja.	<ul style="list-style-type: none"> Visina odvodnog crijeva je manja od 80 cm. Kraj odvodnog crijeva može dospjeti u vodu. 	<ul style="list-style-type: none"> Provjerite je li odvodno crijevo pravilno postavljeno. Uvjerite se da odvodno crijevo nije u vodi.
Neuspješna odvodnja.	<ul style="list-style-type: none"> Odvodno crijevo je začepljeno. Filtar pumpe je začepljen. Kraj odvodnog crijeva više je od 100 cm iznad poda. 	<ul style="list-style-type: none"> Odčepite odvodno crijevo. Očistite filtar pumpe. Provjerite je li odvodno crijevo pravilno postavljeno.
Snažne vibracije za vrijeme centrifugiranja.	<ul style="list-style-type: none"> Nisu uklonjeni svi vijci za transport. Uređaj nije učvršćen u mjestu. Opterećenje stroja nije ispravno. 	<ul style="list-style-type: none"> Uklonite sve vijke za transport. Osigurajte čvrsto tlo i izravnatost. Provjerite težinu i ravnotežu opterećenja.
Rad je zaustavljen prije završetka ciklusa pranja.	<ul style="list-style-type: none"> Nestanak vode ili napajanja. 	<ul style="list-style-type: none"> Provjerite napajanje i dovod vode.
Rad je zaustavljen na neko vrijeme.	<ul style="list-style-type: none"> Na uređaju je prikazan kôd pogreške. Problem zbog obrasca opterećenja. Program izvodi ciklus namakanja. 	<ul style="list-style-type: none"> Proučite kodove koji se prikazuju na zaslonu. Smanjite ili prilagodite opterećenje. Poništite program i ponovno ga pokrenite.

Problem	Uzrok	Rješenje
U bubnju i/ili ladici za deterdžent pluta prekomjerna količina pjene.	<ul style="list-style-type: none"> • Deterdžent nije prikladan. • Pretjerana upotreba deterdženta. 	<ul style="list-style-type: none"> • Provjerite preporuke za deterdžent. • Smanjite količinu deterdženta.
Automatska prilagodba vremena pranja.	<ul style="list-style-type: none"> • Prilagodit će se trajanje programa pranja. 	<ul style="list-style-type: none"> • To je normalno i ne utječe na funkcionalnost.
Centrifuga ne radi pravilno.	<ul style="list-style-type: none"> • Rublje nije ravnomjerno raspoređeno 	<ul style="list-style-type: none"> • Provjerite opterećenje stroja i rublje pa ponovno pokrenite program centrifuge.
Nezadovoljavajući rezultati pranja.	<ul style="list-style-type: none"> • Stupanj onečišćenja nije u skladu s odabranim programom • Količina deterdženta nije bila dovoljna. • Premašeno je maksimalno opterećenje. • Rublje je neravnomjerno raspoređeno u bubnju. 	<ul style="list-style-type: none"> • Odaberite drugi program. • Odaberite deterdžent prema stupnju onečišćenja i sukladno specifikacijama proizvođača • Smanjite opterećenje. • Omekšajte rublje.
Ostaci praška za pranje rublja nalaze se na rublju.	<ul style="list-style-type: none"> • Netopljive čestice deterdženta mogu ostati kao bijele mrlje na rublju. 	<ul style="list-style-type: none"> • Izvršite dodatno ispiranje. • Pokušajte očistiti mrlje sa suhog rublja. • Odaberite drugi deterdžent.
Na rublju se nalaze sive mrlje.	<ul style="list-style-type: none"> • Stvaraju ih masnoće kao što su ulja, kreme ili lubrikanti. 	<ul style="list-style-type: none"> • Prethodno tretirajte rublje posebnim sredstvom za čišćenje.

i Napomena: Stvaranje pjene

Ako za vrijeme ciklusa centrifugiranja uočite preveliku količinu pjene, motor će se zaustaviti i aktivirat će se odvodna pumpa na 90 sekundi. Ako uklanjanje pjene ne uspije do 3 puta, program završava bez centrifuge.

Ako se poruke o pogrešci ponovno pojave čak i nakon poduzetih mjera, isključite uređaj, odspojite ga napajanja i obratite se korisničkoj službi.

10.4 U slučaju prekida napajanja

Spremit će se trenutni program i njegova postavka.

Nakon ponovnog uspostavljanja napajanja, rad će se nastaviti.

Ako dođe do prekida napajanja, pri aktivnom programu pranja bit će mehanički blokirano otvaranje vrata. Želite li izvaditi rublje iz perilice, razina vode ne smije se vidjeti u staklenom prozorčiću vrata. - Opasnost od opekline! Razina vode mora se spustiti kako je opisano u odjeljku „Filtar pumpe“. Tek tada povucite ručicu (A) ispod servisnog poklopca (slika 10-1) dok se vrata ne otključaju uz blagi zvuk mehanizma. Nakon toga popravite sve dijelove.

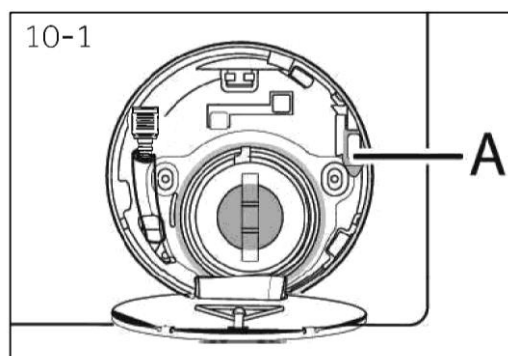

Kada je perilica rublja u sigurnom stanju (razina vode je ispod razine prozora na određenoj udaljenosti, temperatura cijevi manja je od 55 °C, unutarnja cijev se ne okreće), mogu se otključati za vrijeme rada stroja.

11.1 Priprema

- ▶ Izvadite uređaj iz ambalaže.
- ▶ Uklonite sav ambalažni materijal, uključujući zaštitnu foliju na ormariću i polistirenskoj bazi i držite ih izvan dohvata djece. Na plastičnoj vrećici i oknu mogli biste uočiti kapljice vode prilikom otvaranja pakiranja. Ta normalna pojava rezultat je ispitivanja vode u tvornici.



Napomena: Zbrinjavanje ambalaže

Sve ambalažne materijale držite izvan dohvata djece i zbrinite ih na ekološki prihvatljiv način.

11.2 NEOBVEZNO: Ugradnja jastučića za smanjenje buke

1. U paketu za skupljanje pronaći ćete četiri jastučića za smanjenje buke. Služe se za smanjenje buke (slika 11-1).
2. Perilicu rublja položite na bočnu stranu s otvorom okrenutim prema gore, a donjom stranom prema rukovatelju (sl. 11-2).
3. Izvadite jastučiće za smanjenje buke i uklonite obostranu ljepljivu zaštitnu foliju; zalijepite ih oko dna; jastučići za smanjenje buke ispod ormarića perilice rublja kao što je prikazano na slici 3 (dva dulja jastučića u položaju 1 i 3, dva kraća jastučića u položaju 2 i 4). Na kraju stroj vratite u uspravan položaj (sl. 11-3).

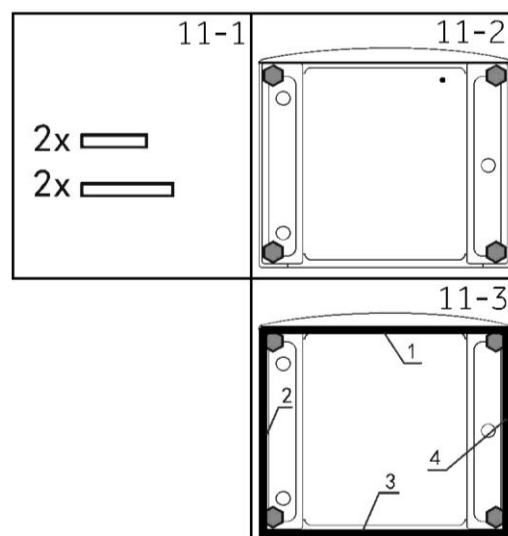

Topli savjet:

Jastučić za smanjenje buke nije obavezan, može pomoći u smanjenju buke, a stavite ga prema vlastitoj želji.

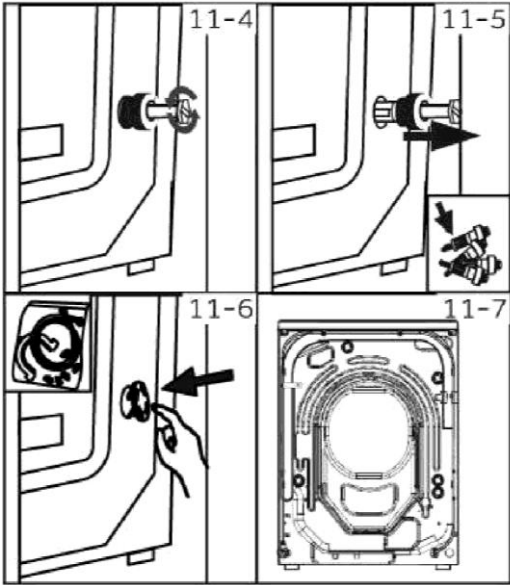

11.3 Uklonite vijke za transport

Vijci za transport dizajnirani su za pritezanje protuvibracijskih komponenti unutar uređaja za vrijeme transporta kako bi se spriječilo unutarnje oštećenje.

1. Uklonite sva 4 vijka sa stražnje strane i izvadite plastične odstoynike (slika 11-4, slika 11-5).
2. U rupe na lijevoj strani postavite čepove za zatvaranje (slika 11-6, slika 11-7).



Napomena: Čuvajte na sigurnom mjestu

Čuvajte sve dijelove zaštite prilikom transporta na sigurnom mjestu radi kasnije upotrebu. Pri svakom prvom pomicanju uređaja ponovno postavite zaštitne dijelove.

11.4 Premještanje uređaja

Ako uređaj namjeravate premještat na udaljeno mjesto, prije ugradnje ponovno postavite uklonjene vijke za transport kako biste spriječili oštećenje: Sastavljanje se odvija obrnutim redoslijedom.

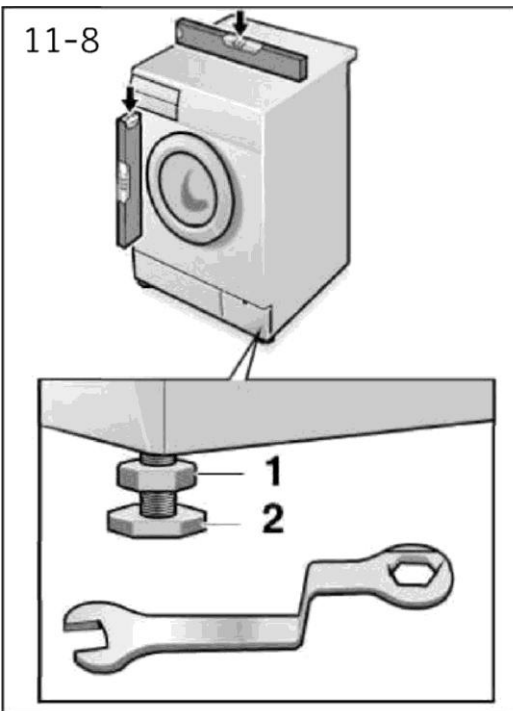

11.5 Poravnavanje uređaja

Prilagodite sve nožice (slika 11-8) tako da je uređaj u potpuno izravnom položaju. Tako ćete smanjiti vibracije, a time i buku za vrijeme rada. Također ćete smanjiti trošenje i habanje. Preporučujemo da prilikom podešavanja koristite libelu. Pod treba biti što je moguće stabilniji i ravniji.

1. Otpustite sigurnosnu maticu (1) ključem.
2. Podesite visinu okretanjem nožice (2).
3. Pritegnite sigurnosnu maticu (1) na kućište.

11.6 Priključak za odvodnju vode

Pravilno pričvrstite odvodno crijevo za vodu na cjevovod. Crijevo u jednom trenutku mora doseći visinu između 80 i 100 cm iznad donje ravnine uređaja! Ako je moguće, odvodno crijevo treba biti pričvršćeno na kopču na stražnjoj strani uređaja.



UPOZORENJE!

- ▶ Prilikom spajanja koristite samo isporučeni komplet crijeva.
- ▶ Nemojte ponovno koristiti stare komplete crijeva!
- ▶ Spojite samo na dovod hladne vode.
- ▶ Prije spajanja provjerite je li voda čista i bistra.

Mogući su sljedeći spojevi:

11.6.1 Odvodno crijevo na lavabo

- ▶ Objesite odvodno crijevo s U nosačem preko ruba lavaboa odgovarajuće veličine (slika 11-9).
- ▶ Dovoljno zaštitite U nosač od klizanja.

11.6.2 Odvodno crijevo na priključak za otpadnu vodu

- ▶ Unutarnji promjer uspravne cijevi s otvorom za odzračivanje mora iznositi najmanje 40 mm.
- ▶ Postavite odvodno crijevo 80 do 100 mm u cijev za otpadnu vodu.
- ▶ Postavite U nosač i dovoljno ga pričvrstite (slika 11-10).

11.6.3 Spajanje odvodnog crijeva na umivaonik

- ▶ Spoj mora biti iznad sifona.
- ▶ Priključak slavine obično se zatvara pločicom (A). Mora se ukloniti kako bi se spriječio nepravilan rad (slika 11-11).
- ▶ Pričvrstite odvodno crijevo stezaljkom.

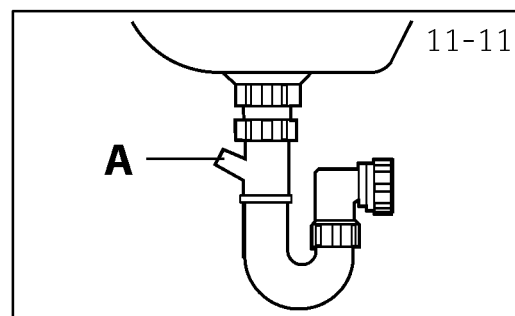
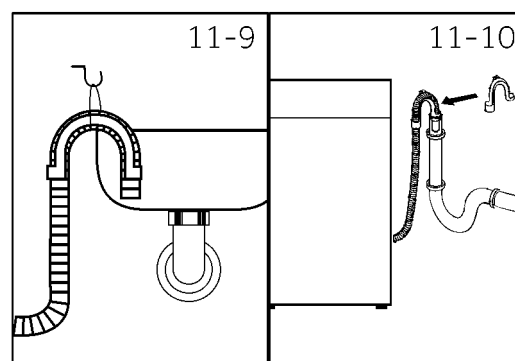

OPREZ!

- ▶ Odvodno crijevo ne smije se uranjati u vodu, mora biti pričvršćeno i ne smije propuštati. Ako je odvodno crijevo postavljeno na tlo ili ako je cijev na visini manjoj od 80 cm, perilica rublja će se kontinuirano prazniti za vrijeme punjenja (samostalno obavlja ulogu sifona).
- ▶ Odvodno crijevo ne smije se izvlačiti. Ako je potrebno, obratite se servisu nakon kupnje.

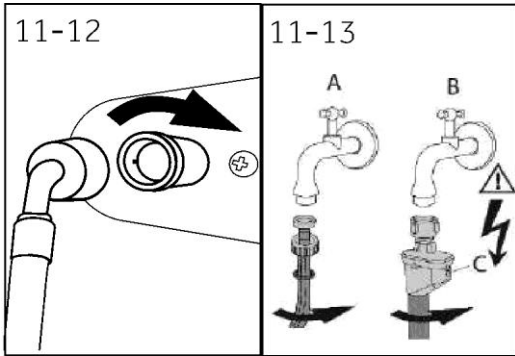

11.7 Priključak za svježu vodu

Provjerite jesu li brtve umetnute.

1. Spojite kutni kraj crijeva za dovod vode na uređaj (slika 11-12). Ručno pritegnite vijčani spoj.
2. Drugi kraj spojite na slavinu za vodu s navojem veličine 3/4" (slika 11-13).

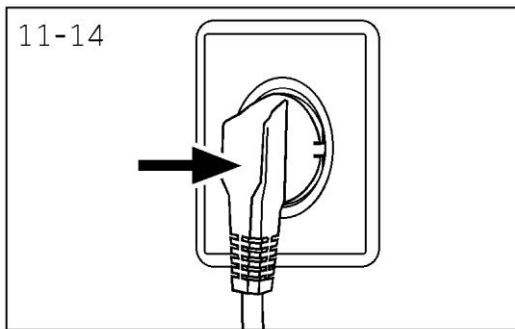

11.8 Električni spojevi

Prije svakog spajanja provjerite sljedeće:

- ▶ Jesu li napajanje, utičnica i osigurači prikladni s obzirom na podatke na nazivnoj pločici.
- ▶ Je li utičnica uzemljena i uvjerite se da se ne koristi višestruki utikač ili nastavak.
- ▶ Jesu li električni utikač i utičnica strogo usklađeni.
- ▶ **Samo za UK:** UK utikač zadovoljava standard BS1363A.

Spojite utikač u utičnicu (slika 11-14).



UPOZORENJE!

- ▶ Provjerite jesu li svi spojevi (električno napajanje, odvod i crijevo za svježu vodu) čvrsti, suhi i da ne cure!
- ▶ Pazite da se ti dijelovi ne zgnječe, ne saviju ili ne uvrnu.
- ▶ Ako je kabel napajanja oštećen, mora ga zamijeniti serviser (pogledajte jamstveni list) kako biste izbjegli opasnosti.

12.1 Dodatni tehnički podaci

	HW90-BD14387U1	HW100-BD14387U1
Napon u V	220 V - 240 V / 50 Hz	
Struja u A	10	
Maksimalna snaga u W	2000	
Tlak vode u MPa	$0,03 \leq P \leq 1$	
Neto težina u kg	71	

12.2 Mjere proizvoda

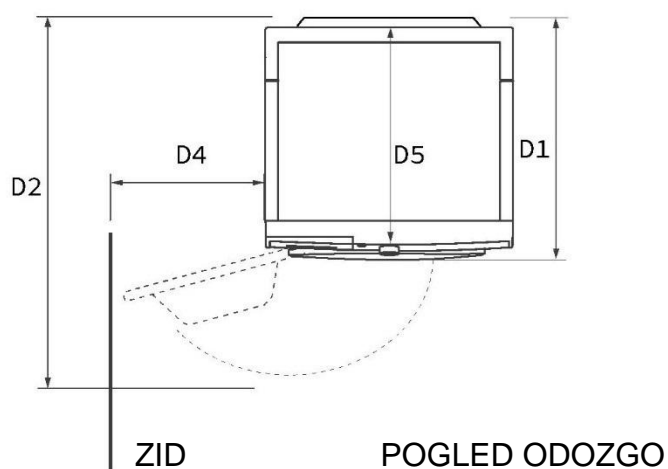

MJERE PROIZVODA	HW90-BD14387U1	HW100-BD14387U1
V Ukupna visina proizvoda u mm	850	
Š Ukupna širina proizvoda u mm	595	
D5 Ukupna dubina proizvoda (u odnosu na glavnu upravljačku ploču) u mm	544	
D1 Ukupna dubina proizvoda (uključujući debljinu vrata) mm	593	
D2 Dubina s otvorenim vratima u mm	1084	
D4 Minimalni razmak vrata do susjednog zida u mm	188	

Napomena: Točna visina vaše perilice ovisi o tome koliko su nožice ispružene od podnožja perilice. Prostor u koji postavljate perilicu mora biti najmanje 40 mm širi i 20 mm dublji od mjera uređaja.

12.3 Standardi i direktive 

Ovaj proizvod ispunjava zahtjeve svih primjenjivih direktiva EZ-a i odgovarajuće usklađene standarde, zbog čega nosi oznaku CE.

Preporučujemo Haier korisničku službu i upotrebu izvornih rezervnih dijelova, a minimalno razdoblje valjanosti rezervnih dijelova za kućansku perilicu rublja iznosi 10 godina.

Ako imate problema s uređajem, prvo pogledajte odjeljak RJEŠAVANJE PROBLEMA.

Ako tamo ne možete pronaći rješenje, obratite se.

- ▶ Lokalnom zastupniku.
- ▶ Području usluga i podrške na web-mjestu www.haier-europe.com, gdje možete pronaći telefonske brojeve i često postavljana pitanja te gdje možete aktivirati zahtjev za servisom.

Za određene informacije o proizvodu, prijavite se na službenu web stranicu tvrtke Haier https://www.haier-europe.com/en_GB/technical-assistance/ i pretražite model koji koristite, kliknite proizvod da biste otišli na stranicu s detaljima, a zatim kliknite „dokumenti” da biste pronašli korisnički priručnik za preuzimanje. Informacije o proizvodu možete pronaći i na ovoj stranici.

Prije nego se obratite našem servisu, provjerite imate li na raspolaganju sljedeće podatke.

Podatke možete pronaći na nazivnoj pločici.

Model _____ Serijski br. _____

Također provjerite jamstveni list isporučen s proizvodom u slučaju jamstvenog zahtjeva.

Za opće poslovne upite dostupne su naše adrese u Europi navedene u nastavku:

Europske adrese tvrtke Haier			
Zemlja*	Poštanska adresa	Zemlja*	Poštanska adresa
Italija	Haier Europe Trading SRL Via De Cristoforis, 12 21100 Varese ITALIJA	Francuska	Haier France SAS 3-5 rue des Graviers 92200 Neuilly sur Seine FRANCUSKA
Španjolska Portugal	Haier Iberia SL Pg. Garcia Faria, 49-51 08019 Barcelona ŠPANJOLSKA	Belgija - FR Belgija - NL Nizozemska Luksemburg	Haier Benelux SA Anderlecht Route de Lennik 451 BELGIJA
Njemačka Austrija	Haier Deutschland GmbH Hewlett-Packard-Str. 4 D-61352 Bad Homburg NJEMAČKA	Poljska Mađarska Grčka Rumunjska Rusija	Haier Poland Sp.zo.o.AI. Jerozolimskie 181B 02-222 Warszawa POLJSKA
Ujedinjeno Kraljevstvo	Haier Appliances UK Co.Ltd. One Crown Square Church Street East Woking, Surrey, GU21 6HR UK	Češka i Slovačka	Haier Europe CR s.r.o. Sokolovská 651/136a, 186 00 Praha 8, Češka Republika

*Više informacija potražite na www.haier-europe.com.

Informacije o modelu dostupne su u bazi podataka o proizvodu na web-mjestu <https://eprel.ec.europa.eu/> - potražite identifikator modela navedenog u polju Model na naljepnici na proizvodu: poveznicu na model u bazi podataka o proizvodu možete pronaći u nastavku i tako za svaki identifikator modela:



Haier