

Manual  
de utilizare  
Mașină de spălat

HW100-BP14357U1  
HW110-BP14357U1

RO

**Haier**

## Vă mulțumim că ați achiziționat un produs Haier.

Citiți cu atenție aceste instrucțiuni înainte de a utiliza aparatul. Instrucțiunile conțin informații importante care vă vor ajuta să obțineți o performanță optimă a aparatului și să asigurați instalarea, utilizarea și întreținerea sigure și corecte.

Păstrați acest manual la îndemână, astfel încât să-l puteți consulta întotdeauna pentru utilizarea sigură și corectă a aparatului.

Dacă vindeți aparatul, îl oferiți cadou sau îl lăsați în urmă când vă mutați, asigurați-vă că dați mai departe și acest manual, astfel încât noul proprietar să se poată familiariza cu aparatul și cu avertismentele de siguranță.

### Legenda



Avertisment – Informații importante privind siguranța



Informații generale și sfaturi



Informații de mediu



### Eliminare

Contribuiți la protejarea mediului și a sănătății umane. Puneți ambalajele în containerele corespunzătoare pentru a le recicla. Ajutați la reciclarea deșeurilor de aparate electrice și electronice. Nu aruncați aparatele marcate cu acest simbol la gunoiul menajer. Returnați produsul la centrul de reciclare local sau contactați primăria.



## AVERTISMENT!

### Risc de rănire sau sufocare!

Deconectați aparatul de la rețeaua de alimentare. Deconectați cablul de alimentare și eliminați-l. Îndepărtați dispozitivul de închidere a ușii pentru a împiedica animalele de companie și copii să se închidă în aparat.

1- Informații de siguranță .....	4
2- Descrierea produsului .....	7
3- Panoul de control .....	8
4- Programe.....	12
5- Consum .....	12
6- Utilizarea zilnică.....	14
7- Aplicația hOn .....	18
8- Spălare ecologică .....	22
9- Îngrijire și curățare .....	23
10- Depanare .....	26
11- Instalare.....	29
12- Date tehnice.....	33
13- Serviciul de asistență pentru clienți.....	34

**Înainte de a porni aparatul pentru prima dată, citiți următoarele indicații de siguranță!****AVERTISMENT!****Înainte de prima utilizare**

- ▶ Asigurați-vă că nu există daune de transport.
- ▶ Asigurați-vă că toate șuruburile de transport sunt îndepărtate.
- ▶ Îndepărtați toate ambalajele și nu le lăsați la îndemâna copiilor.
- ▶ Aparatul este greu, manipulați-l între cel puțin două persoane.

**Utilizarea zilnică**

- ▶ Acest aparat poate fi utilizat de către copiii cu vârste de minim 8 ani și de către persoanele cu capacități fizice, senzoriale sau mintale reduse sau cu lipsă de experiență sau cunoștințe cu condiția să fie supravegheate sau instruite corespunzător privind modul de utilizare a acestui aparat în mod sigur și să înțeleagă pericolele implicate.
- ▶ Țineți departe de aparat copiii cu vârsta de sub 3 ani, cu excepția cazului în care aceștia sunt supravegheați în permanență.
- ▶ Copiii nu trebuie să se joace cu aparatul.
- ▶ Nu lăsați copiii sau animalele de companie să se apropie de aparat atunci când ușa este deschisă.
- ▶ Depozitați detergentii într-un loc care să nu fie la îndemâna copiilor.
- ▶ Trageți fermoarele, reparați firele rupte și aveți grijă de obiectele mici pentru a preveni încurcarea rufelor. Dacă este necesar, folosiți un sac sau o plasă adecvată.
- ▶ Nu atingeți și nu utilizați aparatul când nu purtați încălțăminte sau cu mâinile ori picioarele umede sau ude.
- ▶ Nu acoperiți și nu înveliți aparatul în timpul funcționării sau ulterior, pentru a permite evaporarea umezelii.
- ▶ Nu așezați obiecte grele sau surse de căldură sau de umezeală deasupra aparatului.
- ▶ Nu utilizați și nu depozitați detergenți inflamabili sau agenți de curățare chimică în imediata apropiere a aparatului.
- ▶ Nu folosiți spray-uri inflamabile în imediata apropiere a aparatului
- ▶ Nu spălați în aparat niciun articol de îmbrăcăminte tratat cu solvenți, fără a-l fi uscat în prealabil la aer.



## AVERTISMENT!

### Utilizarea zilnică

- ▶ Nu scoateți și nu introduceți ștecărul în prezența unui gaz inflamabil.
- ▶ Nu spălați cu apă caldă spumă de cauciuc sau materiale de tip burete.
- ▶ Nu spălați rufe care sunt murdare de făină.
- ▶ Nu deschideți sertarul pentru detergent în timpul ciclurilor de spălare.
- ▶ Nu atingeți ușa în timpul procesului de spălare, deoarece se încălzește.
- ▶ Nu deschideți ușa dacă nivelul apei este vizibil peste hublou.
- ▶ Nu forțați deschiderea ușii. Ușa este prevăzută cu un dispozitiv de auto-blocare și se va deschide la scurt timp după încheierea procedurii de spălare.
- ▶ Opriți aparatul după fiecare program de spălare și înainte de a efectua orice operațiune de întreținere de rutină și deconectați aparatul de la rețeaua electrică pentru a economisi energie electrică și pentru siguranță.
- ▶ Țineți de ștecăr, nu de cablu, atunci când scoateți aparatul din priză.

### Întreținere/curățare

- ▶ Copiii trebuie supravegheați dacă efectuează curățenia și întreținerea aparatului.
- ▶ Deconectați aparatul de la alimentarea cu energie electrică înainte de a efectua orice operațiune de întreținere de rutină.
- ▶ Păstrați curată partea inferioară a hubloului și deschideți ușa și sertarul pentru detergent dacă aparatul nu este utilizat, pentru a preveni apariția mirosurilor.
- ▶ Nu folosiți apă pulverizată sau abur pentru a curăța aparatul.
- ▶ În cazul în care cablul de alimentare este deteriorat, pentru a evita pericolele, acesta trebuie înlocuit de către producător, agentul său de service sau persoane cu calificări similare.
- ▶ Nu încercați să reparați pe cont propriu aparatul. În caz de reparații, contactați serviciul nostru de asistență pentru clienți.
- ▶ Îndepărtați din aparat toate obiectele străine, cum ar fi obiecte metalice, substanțe chimice, bunuri fragile, lumânări aprinse, țigări aprinse etc.

### Instalare

- ▶ Aparatul trebuie amplasat într-un loc bine ventilat. Amplasați produsul într-o locație care să permită deschiderea completă a ușii.
- ▶ Nu instalați niciodată aparatul în aer liber, într-un loc umed sau într-o zonă în care se pot produce scurgeri de apă, cum ar fi sub o chiuvetă sau lângă aceasta. În cazul unei scurgeri de apă, întrerupeți alimentarea cu energie electrică și lăsați aparatul să se usuce în mod natural.

**AVERTISMENT!****Instalare**

- ▶ Instalați sau utilizați aparatul numai în locuri unde temperatura este mai mare de 5 °C.
  - ▶ Nu așezați aparatul direct pe un covor sau în apropierea unui perete sau a mobilei.
  - ▶ Nu instalați aparatul în lumina directă a soarelui sau în apropierea unor surse de căldură (de exemplu, sobe, reșouri).
  - ▶ Asigurați-vă că informațiile electrice de pe plăcuța cu datele tehnice corespund cu cele de pe sursa de alimentare. În caz contrar, contactați un electrician.
  - ▶ Nu utilizați adaptoare cu mai multe prize și cabluri prelungitoare.
  - ▶ Asigurați-vă că sunt utilizate numai cablul electric și setul de furtunuri livrate.
  - ▶ Aveți grijă să nu deteriorați cablul electric și ștecărul. În cazul în care s-au deteriorat, contactați un electrician pentru a înlocui componentul.
  - ▶ Utilizați o priză separată cu împământare pentru alimentarea cu energie electrică, care să fie ușor accesibilă după instalare. Aparatul trebuie să fie împământat.
- Numai pentru Regatul Unit:** Cablul de alimentare al aparatului este prevăzut cu un ștecăr cu 3 pini (cu împământare) care se potrivește la o priză standard cu 3 orificii (cu împământare). Nu deconectați și nu demontați niciodată cel de-al treilea pin (împământare). După ce aparatul este instalat, ștecărul trebuie să fie accesibil.
- ▶ Asigurați-vă că îmbinările și racordurile furtunurilor sunt bine strânse și că nu există scurgeri.

**Utilizarea preconizată**

Acest aparat este destinat exclusiv spălării rufelor care pot fi spălate la mașină. Urmați întotdeauna instrucțiunile de pe eticheta fiecărui articol de îmbrăcăminte. Aparatul este conceput exclusiv pentru uz casnic în interiorul locuinței. Acesta nu este destinat utilizării comerciale sau industriale. Nu sunt permise schimbări sau modificări ale dispozitivului. Utilizarea nepreconizată poate cauza pericole și pierderea tuturor pretențiilor la garanție și în ce privește răspunderea.

### **i** Observație:

Ca urmare a modificărilor tehnice și a modelelor diferite, ilustrațiile din capitolele următoare pot fi diferite de modelul dumneavoastră.

## 2.1 Imaginea aparatului.

Față (Fig. 2-1):

Partea din spate (Fig. 2-2):

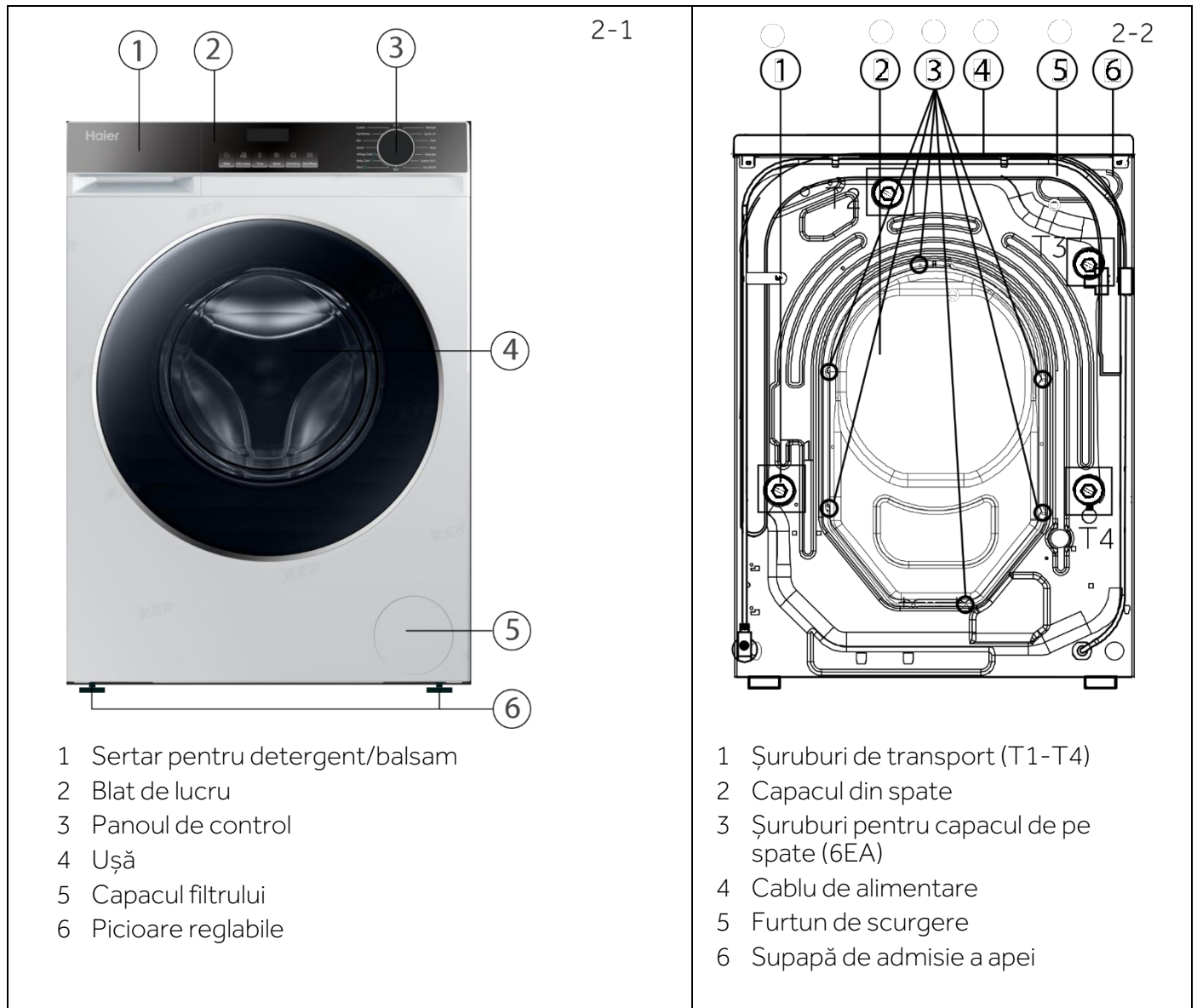

## 2.2 Accesorii

Verificați accesoriile și documentația în conformitate cu această listă (Fig. 2-3):

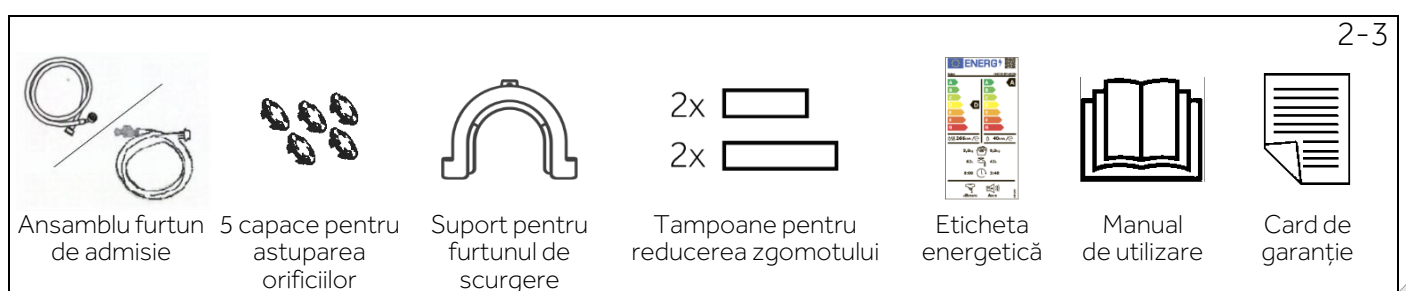

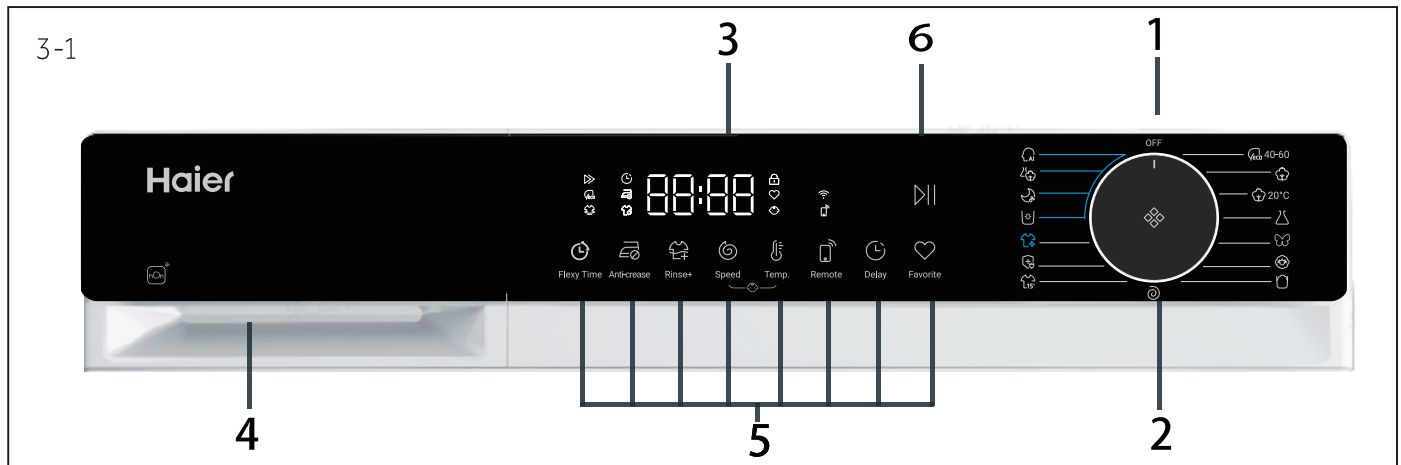

- 1 OFF                                      3 Afișaj                                      5<sup>1)</sup> Butoane de funcție  
 2 Selector de programe                4 Sertar pentru detergent/balsam      6 Butonul „Pornire/Pauză”

1) Pictograma afișată este zona tactilă.

### **i** Observație: Semnal acustic

În cazurile următoare se emite un semnal acustic:

- ▶ la apăsarea unui buton
- ▶ în caz de defecțiuni
- ▶ la sfârșitul programului
- ▶ când selectați un program

Semnalul acustic poate fi deselectat dacă este necesar; consultați UTILIZARE ZILNICĂ.

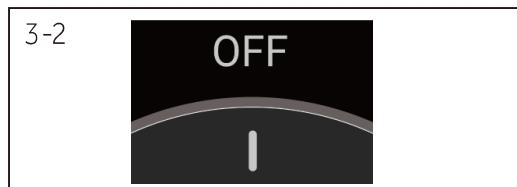

#### 3.1 OFF

Rotiți butonul în orice poziție (cu excepția OFF) pentru a porni aparatul. Rotiți butonul în poziția OFF pentru a opri aparatul (Fig. 3-2).

### **i** Observație: Oprește

Fără o conexiune Wi-Fi, aparatul pornit se oprește automat dacă nu este activat în termen de 2 minute înainte de începerea programului sau la sfârșitul acestuia. În cazul în care există conexiune Wi-Fi, durata timpului de așteptare este de 24 ore.

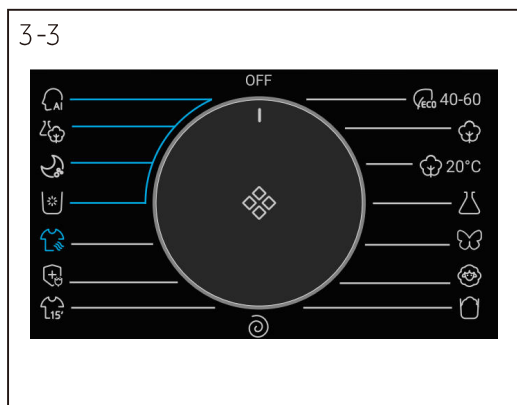

#### 3.2 Selector de programe

Prin rotirea butonului (Fig. 3-3), puteți selecta unul dintre cele 15 programe (butonul Off nu este inclus).

### 3.3 Afișaj

Pe afișaj (Fig. 3-4) apar următoarele informații:

- ▶ Timp de spălare
- ▶ Amânarea orei de finalizare
- ▶ Coduri de eroare și informații de service
- ▶ Simboluri de afișare
- ▶ Viteză, temperatură etc.



Simbol	Semnificație
	Întârziere.
	Favorite
	Ușa tamburului este blocată.
	Panoul de control este blocat.
	Aparatul este conectat la Wi-Fi.
	Anti-șifonare.
	Control de la distanță.
	Abur: Smart, Anti-alergii, Tricourile au funcția de spălare cu aburi implicită
	Rapid.
	Eco.
	Intensiv.

### 3.4 Butoane de funcție

Butoanele de funcție (Fig. 3-5) permit opțiuni suplimentare în programul selectat, înainte de începerea programului. Se afișează indicatorii corespunzători.

Prin oprirea aparatului sau prin setarea unui nou program, sunt dezactivate toate opțiunile.

Dacă un buton are mai multe opțiuni, opțiunea dorită poate fi selectată prin atingerea succesivă a butonului.

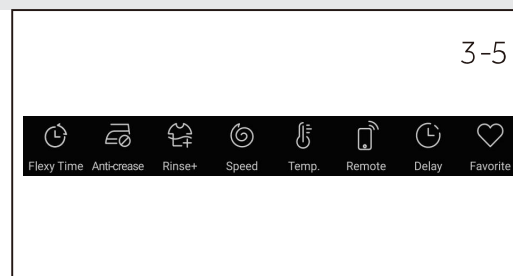

#### **Observație: Setări din fabrică**

Pentru a obține cele mai bune rezultate în fiecare program, Haier a definit bine setările implicite specifice. Dacă nu există cerințe speciale, se recomandă setările implicite

#### 3.4.1-Butonul de funcție „Întârziere”

Atingeți acest buton (Fig. 3-6) pentru a porni programul cu o anumită întârziere. Amânarea sfârșitului programului poate fi mărită în trepte de 30 de minute, de la 0,5 la 24 de ore (timpul de finalizare va fi mai mare decât timpul programului inițial). De exemplu, afișajul 6:30 înseamnă că sfârșitul ciclului programului va fi peste 6 ore și 30 de minute. Apăsați butonul „Pornire/Pauză” pentru a activa durata amânării.

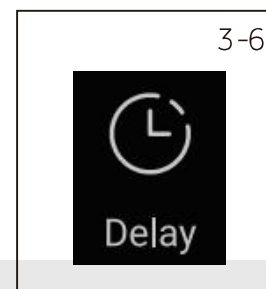

#### **Observație: Detergent lichid**

Dacă se utilizează detergent lichid, nu se recomandă activarea întârzierii pentru finalizarea programului.

3-7



### 3.4.2-Butonul funcției „Anti-șifonare”

Pentru acele programe care pot selecta funcția „Anti-șifonare” (Fig. 3-7), atingeți butonul „Anti-șifonare” pentru a selecta această funcție, iar pictograma corespunzătoare se va aprinde. Atingeți din nou sau selectați un alt program, această funcție va fi anulată.

Sub funcția „Anti-șifonare”, viteza maximă de centrifugare va scădea. După centrifugare, mașina de spălat menține funcționarea intermitentă pentru a scutura hainele pentru a preveni mucegaiul și mirosul, pentru a reduce ridurile și a le face mai netede după agățare.

În timpul funcționării, afișajul LED arată „-” „--” „---” „----” și această fază durează cel mult 12 ore; utilizatorii pot atinge „Pornire/Pauză” pentru a încheia programul în orice moment.

3-8



### 3.4.3-Butonul de funcție „Temp.”

Atingeți acest buton (Fig. 3-8) pentru a modifica temperatura de spălare a programului. Dacă nu este aprinsă nicio valoare (afișajul „--”), apa nu va fi încălzită.

3-9



### 3.4.4-Butonul de funcție „Viteză”

Atingeți acest buton (Fig. 3-9) pentru a schimba sau a deselecta rotirea programului. Dacă nu este aprinsă nicio valoare pe afișajul „0”, rufele nu se vor stoarce prin centrifugare.

3-10



### 3.4.5-Butonul de funcție „Extra clătire”

Atingeți acest buton (Fig. 3-10) pentru a clăti rufele mai intens cu apă proaspătă. Acest program este recomandat pentru persoanele cu pielea sensibilă.

Prin atingerea butonului de mai multe ori se pot selecta între zero și trei cicluri suplimentare. Acestea apar pe afișaj ca P--0/P--1/P--2/P--3. Există diferite opțiuni în funcție de program.

3-11

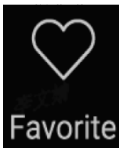

### 3.4.6-Butonul de funcție „Favorite”

Dacă atingeți acest buton (Fig.3-11), pictograma cu favorite se va aprinde. Mergeți la programul care deschide funcția Favorite și afișați funcțiile care au fost colectate. Faceți clic din nou pe butonul Favorite, iar pictograma Favorite se va stinge pentru a anula funcția Favorite.

3-12



### 3.4.7-Butonul funcției „Pornire/Pauză”

Atingeți ușor acest buton (Fig. 3-12) pentru a porni sau întrerupe programul afișat în acel moment.

3-13

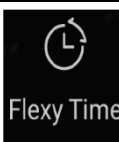

### 3.4.8-Butonul „Timp flexibil”

Atingeți acest buton (Fig.3-13) pentru a selecta Rapid (reduceți timpul principal de spălare și accelerați spălarea), Eco (reduceți temperatura apei de spălare pentru a reduce consumul de energie) sau Intensiv (creșteți timpul principal de spălare și intensificați spălarea).

3-14



### 3.4.9-Butonul „Control de la distanță”

Apăsăți scurt acest buton pentru a activa/dezactiva controlul de la distanță a aparatului prin intermediul aplicației hOn (Fig.3-14).



### Observație:

Pentru a începe procedura de asociere, urmați instrucțiunile din aplicație. Pentru mai multe informații, consultați capitolul 7 dedicat, „Aplicația hOn”.

### 3.5 Blocare pentru copii

Alegeți un program și apoi porniți; atingeți butonul „Viteză” și „Temp.” (Fig. 3-15) timp de 3 secunde simultan pentru a bloca toate elementele panoului împotriva activării. Panoul afișează . Pentru deblocare, atingeți din nou cele două butoane. Indicatorul blocării comenzilor se aprinde atunci când blocarea comenzilor este activată. Caracteristica este opțională atunci când mașina este în funcțiune.

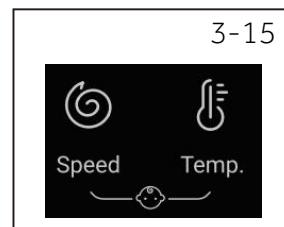

Afișajul arată  (Fig. 3-16) dacă un buton va fi atins atunci când este activată blocarea pentru copii. Modificarea nu este aplicată.



- ▶ Funcția de blocare comenzi setată manual trebuie să fie anulată manual sau va fi anulată automat la sfârșitul programului. Oprirea alimentării și informațiile de eroare nu vor anula blocarea pentru copii. Funcționează în continuare atunci când aparatul este pornit din nou.
- ▶ Dacă utilizați blocarea pentru copii, apăsați mai întâi tasta de program, apoi blocarea pentru copii va fi activată.
- ▶ Țineți apăsat timp de 3 secunde; funcția de blocare comenzi se va aprinde complet și va fi activată.
- ▶ Blocarea comenzilor nu poate fi configurată sau anulată prin intermediul aplicației hOn.

### 3.6 Sertar pentru detergent

Deschideți sertarul dozatorului, unde puteți observa următoarele componente (Fig. 3-17):

- 1: Compartimentul principal de spălare, pentru detergent praf sau lichid.
- 2: Selectorul clapetei pentru detergent, ridicați-l pentru detergent sub formă de pudră. Țineți-l în jos pentru detergent lichid.
- 3: Compartiment pentru balsam.
- 4: Compartiment de prespălare, pentru o cantitate mică de detergent praf.
- 5: Clapetă de blocare; apăsați-o în jos pentru a scoate sertarul dozatorului.

Recomandarea privind tipul de detergenți este adecvată pentru diferitele temperaturi de spălare. Consultați instrucțiunile detergentului.

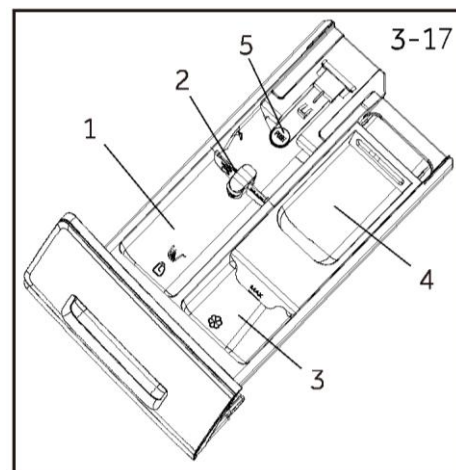

### Observație: Procedura de verificare a numărului de cicluri pe care le-a efectuat mașina.

Procedură: în modul de așteptare, selectați mai întâi programul „Bumbac”, apoi apăsați „Anti-șifonare” și „Viteză” în același timp. Numărul de cicluri de funcționare se va afișa timp de 2 secunde și apoi se va reveni la interfața de așteptare. Ciclurile de funcționare cumulate vor însuma 1 după încheierea programului. Ciclurile de funcționare vor fi afișate în hexazecimale dacă sunt mai mari de 9999.

● Da sau Opțional, / Nu

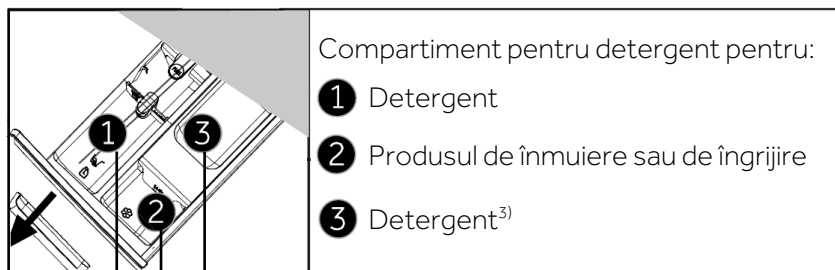

Program	Încărcătură maximă în kg HW100/ HW110	Temperatura în °C <sup>1)</sup> interval selectabil	Presetare	Compartiment pentru detergent			Viteza de centrifugare prestabilită în rpm	Funcția							
				1	2	3		Tip de țesături	Timp flexibil	Anti-șifonare	Clătire+	Întârziere	Wifi	Favorite	
Smart AI	10/11	-- la 60	40	●	○	/	Lenjerie mixtă din bumbac și sintetice, puțin murdară	1000	○ <sup>4)</sup>	○	○	○	○	○	○
Mixte	10/11	-- la 60	30	●	○	○	Lenjerie mixtă din bumbac și sintetice, puțin murdară	1000	○	○	○	○	○	○	○
Bumbac	10/11	-- la 90	40	●	○	○	Bumbac	1400	○	○	○	○	○	○	○
Sintetice	5/5,5	-- la 60	40	●	○	○	Țesături sintetice sau mixte	1200	○	○	○	○	○	○	○
Țesături delicate	2,5/2,5	-- la 30	30	●	○	/	Țesături delicate și mătase	600	/	/	○	○	○	○	○
Reîmprospătare	1/1	/	/	/	/	/	Bumbac/sintetice	/	/	/	/	/	○	○	
Curățare automată	/	-- la 90	90	/	/	/	/	/	/	/	/	/	○	○	
Anti-alergii	10/11	-- la 90	60	●	○	○	Bumbac/sintetice	1000	○ <sup>4)</sup>	○	○	/	○	○	
Rapid 15' <sup>2)</sup>	1/1	-- la 40	--	●	○	/	Bumbac/sintetice	1000	/	○	○	○	○	○	
Lână	2,5/2,5	-- la 40	--	●	○	/	Țesătură lavabilă la mașină, confecționată din lână sau cu conținut de lână	800	/	/	○	○	○	○	
Centrifugare	10/11	/	/	/	/	/	Țesătură nefragilă	1000	/	○	/	/	○	○	
Bumbac 20 °C	10/11	/	/	●	○	○	Bumbac	1000	○	○	○	○	○	○	
Eco 40-60	10/11	-- la 60	40	●	○	○	Bumbac	1400	○	○	○	○	○	○	
Spălare pe timpul nopții	10/11	-- la 60	30	●	○	○	Bumbac/sintetice	800	○	/	○	/	○	○	
Tricouri	2,5/2,5	-- la 40	40	●	○	○	Cămăși	1000	○	○	○	○	○	○	

-- Apa nu este încălzită.

- 1) Alegeți temperatura de spălare de 90 °C numai pentru cerințe speciale în ceea ce privește igienizarea.
- 2) Reduceți cantitatea de detergent deoarece durata programului este scurtă.
- 3) Fără detergent sau cu o cantitate mică de detergent pudră. Se poate adăuga puțin detergent numai cu funcția de prespălare din aplicație.

Când spălați încărcături grele, este posibil ca mașina de spălat să vibreze foarte mult sau să se miște dacă hainele sunt înfășurate. Cu scopul de a îmbunătăți calitatea, proiectarea și specificațiile aparatului pot fi modificate fără notificare prealabilă.

- 4) Această funcție poate fi selectată numai după reglarea temperaturii pentru a anula pictograma





Scanați codul QR de pe eticheta energetică pentru informații despre consumul de energie. Consumul efectiv de energie poate fi diferit de cel declarat, în funcție de condițiile locale.



### Observație: Cântărire automată

Aparatul este prevăzut cu o funcție pentru recunoașterea încărcăturii. La o încărcătură redusă, energia, apa și timpul de spălare vor fi reduse automat în unele programe. Timpul implicit afișat poate varia în funcție de greutatea încărcăturii, în cazul programelor „Smart AI, Sintetice, Bumbac, Bumbac 20 °C, ECO 40-60, Mixte, Spălare pe timpul nopții”.

Informații orientative (în conformitate cu Regulamentul (UE) 2019/2023 al Comisiei):

Capacitate nominală	Program	 (kg)	 (HH:MM)	<b>ENERGY</b> (kWh/ciclu)	 (L/ciclu)	Temperatura maximă (°C)	Viteza efectivă (RPM)	 Umiditate reziduală (%)
10 kg (1400r)	Eco 40-60	10	3:58	0,670	65,0	28	1330	53,0
	Eco 40-60	5	2:58	0,440	42,0	28	1330	53,0
	Eco 40-60	2,5	2:48	0,220	32,0	25	1330	55,0
	BUMBAC 20 °C	10	0:55	0,220	85,0	20	1000	65,0
	BUMBAC 60°C	10	1:23	2,500	85,0	57	1400	53,0
	Sintetice 40 °C	5	1:45	0,900	70,0	40	1200	40,0
	Rapid 30°C	1	0:14	0,250	40,0	30	1000	65,0
11 kg (1400r)	Eco 40-60	11	3:58	0,700	72,0	28	1330	53,0
	Eco 40-60	5,5	2:58	0,370	42,0	26	1330	52,0
	Eco 40-60	3	2:48	0,200	32,0	25	1330	55,0
	BUMBAC 20 °C	11	0:55	0,300	100,0	20	1000	65,0
	BUMBAC 60°C	11	1:23	2,800	100,0	57	1400	55,0
	Sintetice 40 °C	5,5	1:45	0,950	75,0	40	1200	40,0
	Rapid 30°C	1	0:14	0,300	45,0	30	1000	65,0

Valorile indicate pentru alte programe decât programul Eco 40-60 sunt doar orientative.

### 6.1 Alimentarea cu energie electrică

Conectați mașina de spălat la o sursă de alimentare (220V până la 240V~/50Hz; Fig. 6-1). Consultați și secțiunea INSTALARE (a se vedea P29).

### 6.2 Racordarea la apă

- ▶ Înainte de racordare, verificați curățenia și limpezimea intrării de apă.
- ▶ Deschideți robinetul (Fig.6-2).

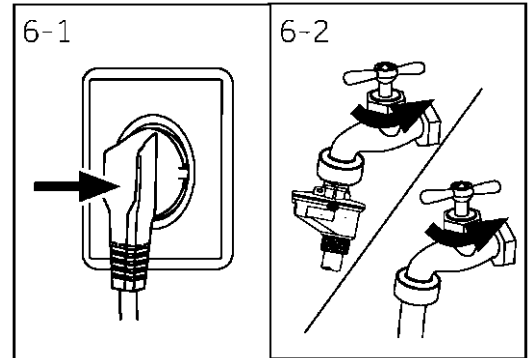

## **i** Observație: Strângere

Înainte de utilizare, verificați dacă există scurgeri la îmbinările dintre robinet și furtunul de admisie, deschizând robinetul.

### 6.3 Pregătirea rufelor

- ▶ Sortați hainele în funcție de țesătură (bumbac, materiale sintetice, lână sau mătase etc.) și de grad de murdărie (Fig. 6-3). Citiți cu atenție informațiile privind îngrijirea de pe etichetele de spălare.
- ▶ Separați hainele albe de cele colorate. Spălați mai întâi manual textilele colorate pentru a verifica dacă acestea se decolorează sau lasă culoare.
- ▶ Goliți buzunarele (chei, monede etc.) și îndepărtați obiectele decorative mai dure (de exemplu, broșele).
- ▶ Articolele de îmbrăcăminte fără tivuri, articolele delicate și textilele fin țesute, cum ar fi perdelele fine, trebuie puse într-un sac de spălat pentru a proteja aceste rufe delicate (ar fi mai bine să fie spălate manual sau curățate chimic).
- ▶ Închideți fermoarele, sistemele de închidere cu arici și găicile, și asigurați-vă că nasturii sunt bine cusuți.
- ▶ Puneți articolele sensibile, cum ar fi rufe fără tivuri strânse, lenjeria delicată și articolele mici, cum ar fi șosetele, curelele, sutienele etc., într-un sac de spălat.
- ▶ Depliați țesăturile mari, cum ar fi cearșafuri de pat, cuverturi de pat etc.
- ▶ Întoarceți pe dos blugii și textilele imprimare, decorate sau cu multe culori; eventual, spălați-le separat.

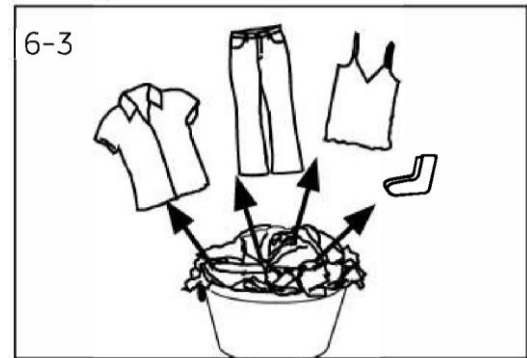

## **!** ATENȚIE!

Articolele netextile, precum și obiectele mici, desprinse sau cu muchii ascuțite pot provoca defecțiuni și deteriorarea hainelor și a aparatului.

## Grafic de îngrijire

Spălare		
 Spălare până la 95°C proces normal	 Spălare până la 60°C proces normal	 Spălare până la 60°C proces blând
 Spălare până la 40°C proces normal	 Spălare până la 40°C proces blând	 Spălare până la 40°C proces foarte blând
 Spălare până la 30°C proces normal	 Spălare până la 30°C proces blând	 Spălare până la 30°C proces foarte blând
 Spălare manuală, la maximum 40°C	 A nu se spăla	
Înălbire		
 Se permite orice tip de înălbire	 Numai oxigen/fără clor	 A nu se înălbi
Uscare		
 Este posibilă folosirea uscătorului la temperatură normală	 Este posibilă folosirea uscătorului la temperatură scăzută	 A nu se usca la uscător
 Uscare pe sârmă	 Uscare pe o suprafață orizontală	
Călcare		
 Călcare la o temperatură maximă de până la 200 °C	 Călcare la o temperatură medie de până la 150°C	 Călcare la o temperatură scăzută de până la 110 °C: fără abur (călcatul cu abur poate provoca daune ireversibile)
 A nu se călca		
Îngrijirea profesională a textilelor		
 Curățarea chimică în tetracloretenă	 Curățarea chimică în hidrocarburi	 A nu se curăța chimic
 Curățare umedă profesională	 A nu se folosi curățarea umedă profesională	

### 6.4 Încărcarea aparatului

- ▶ Puneți rufele, una câte una, la spălat.
- ▶ Nu supraîncărcați. Aveți în vedere încărcătura maximă diferită în funcție de program! Regula de bază pentru încărcătura maximă: Lăsați un spațiu de 15 cm între încărcătură și partea superioară a tamburului.
- ▶ Închideți ușa cu grijă. Asigurați-vă că nu se prinde nicio rufă în ușă.

### 6.5 Selectarea detergentului

- ▶ Eficiența și performanța spălării sunt influențate de calitatea detergentului utilizat.
- ▶ Folosiți numai detergent aprobat pentru spălătul la mașină.
- ▶ Dacă este necesar, folosiți detergenți specifici, de exemplu pentru țesături sintetice și de lână.
- ▶ Consultați recomandările de pe autocolantele detergenților pentru blatul de lucru.
- ▶ Nu utilizați agenți de curățare chimică, precum tricloretilena și produse similare.

Alegerea celui mai bun detergent

Program	Tipul de detergent				
	Universal	Rufe colorate	Țesături delicate	Special	Balsam
Smart All	L/P	L/P	-	-	o
Mixte	L	L/P	-	-	o
Bumbac	L/P	L/P	-	-	o
Sintetice	-	L/P	-	-	o
Țesături delicate	-	-	L/P	L/P	o
Reîmprospătare	-	-	-	-	-
Spălare pe timpul nopții	L/P	L/P	-	-	o
Curățare automată	-	-	-	L/P	-
Anti-alergii	P	L/P	-	-	o
Rapid 15'	L	L	-	-	o
Lână	-	-	L/P	L/P	o
Centrifugare	-	-	-	-	-
Bumbac 20 °C	L/P	L/P	-	-	o
Eco 40-60	L/P	L/P	-	-	o
Tricouri	L/P	L/P	-	-	o

L = detergent sub formă de gel/lichid      P = detergent pudră      O = opțional      - = nu  
 Dacă se utilizează detergent lichid, nu se recomandă activarea amânării.

Vă recomandăm să folosiți:

- ▶ Pudră de spălare: 20°C până la 90°C\* (cea mai bună utilizare: 40-60°C)
- ▶ Detergent pentru rufe colorate: 20°C până la 60°C (cea mai bună utilizare: 30-60°C)
- ▶ Detergente pentru articole din lână/delicate: 20°C până la 30°C (cea mai bună utilizare: 20-30°C)

\* Alegeți temperatura de spălare de 90 °C numai pentru cerințe speciale în ceea ce privește igienizarea.

\* Dacă alegeți o temperatură a apei de 60°C sau mai mare, vă sfătuim să folosiți mai puțin detergent. Folosiți dezinfectantul special, care este potrivit pentru țesături din bumbac sau sintetice.

\* Este mai bine să folosiți mai puțin detergent pudră sau fără detergent.

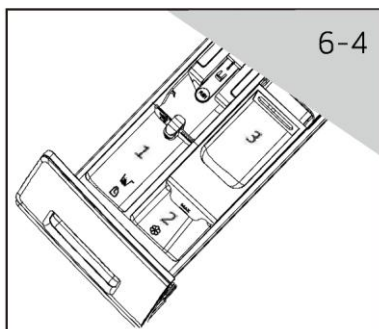

### 6.6 Adăugarea detergentului

1. Scoateți sertarul pentru detergent.
2. Puneți substanțele chimice necesare în compartimentele corespunzătoare (Fig. 6-4).
3. Împingeți ușor sertarul înapoi.



### Observație:

- ▶ Îndepărtați reziduurile de detergent din sertarul de detergent înainte de următorul ciclu de spălare.
- ▶ Nu folosiți detergent sau balsam în exces.
- ▶ Urmați instrucțiunile de pe ambalajul detergentului.
- ▶ Umpleți întotdeauna cu detergent chiar înainte de începerea ciclului de spălare.
- ▶ Detergentul lichid concentrat trebuie diluat înainte de a fi adăugat.
- ▶ Nu utilizați detergent lichid dacă este selectată funcția „Întârziere”.
- ▶ Alegeți cu atenție setările programului în funcție de simbolurile de îngrijire de pe toate etichetele rufelor și în conformitate cu tabelul de programe.

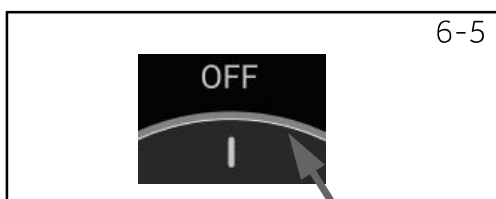

### 6.7 Pornirea aparatului

Rotiți butonul în orice poziție (cu excepția Off) pentru a porni aparatul. Rotiți butonul în poziția OFF pentru a opri aparatul (Fig. 6-5).

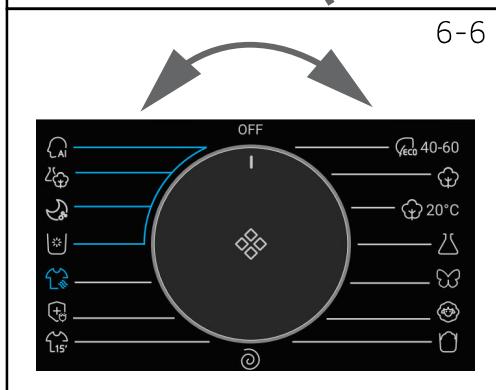

### 6.8 Selectarea unui program

Pentru a obține cele mai bune rezultate de spălare, selectați un program care se potrivește gradului de murdărie și tipului de rufe. Rotiți butonul de program (Fig. 6-6) pentru a selecta programul potrivit.



### Observație: Eliminarea mirosurilor

Înainte de prima utilizare, vă recomandăm să rulați programul „Curățare tambur” fără haine și cu o cantitate mică de detergent în compartimentul pentru detergent sau un detergent special pentru mașină, pentru a îndepărta eventualele reziduuri corozive.

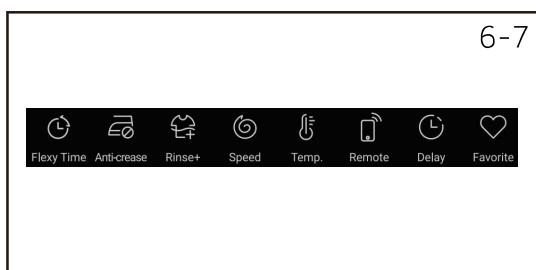

### 6.9 Adăugarea selecțiilor individuale

Selectați opțiunile și setările necesare (Fig. 6-7); consultați Panoul de control.

### 6.10 Pornirea programului de spălare

Apăsați butonul „Pornire/Pauză” (Fig. 6-8) pentru a porni programul. LED-ul butonului „Pornire/Pauză” nu mai luminează intermitent, ci luminează continuu. Aparatul funcționează în conformitate cu setările actuale. Modificările sunt posibile numai prin anularea programului.

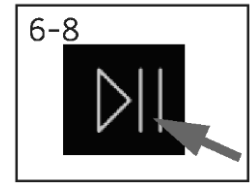

### 6.11 Întreruperea / anularea programului de spălare

Pentru a întrerupe un program în desfășurare, apăsați ușor „Pornire/Pauză”. LED-ul de deasupra butonului clipește. atingeți-l din nou pentru a relua funcționarea.

Pentru a anula un program în desfășurare și toate setările individuale ale acestuia:

1. Atingeți butonul „Pornire/Pauză” pentru a întrerupe programul în desfășurare.
2. Rotiți butonul pentru a selecta un program nou și pentru a-l porni.

### 6.12 După spălare

#### **Observație: Blocare ușă**

- ▶ Din motive de siguranță, ușa este blocată parțial în timpul ciclului de spălare. Deschiderea ușii este posibilă numai la sfârșitul programului sau după ce programul a fost anulat corect (a se vedea descrierea de mai sus).
- ▶ În cazul unui nivel ridicat al apei, al unei temperaturi ridicate și în timpul centrifugării nu este posibilă deschiderea ușii; ecranul afișează **Loc1-**.

1. La sfârșitul ciclului unui program se afișează **End**.
2. Aparatul se oprește automat.
3. Scoateți rufele cât mai repede pentru a nu se șifona.
4. Închideți alimentarea cu apă.
5. Deconectați cablul de alimentare.
6. Deschideți ușa pentru a preveni formarea umidității și mirosurilor. Lăsați ușa deschisă atunci când nu utilizați aparatul.
7. Hainele mici se pot prinde ușor de perete după uscarea prin centrifugarea la mare viteză. Nu uitați de ele atunci când deschideți ușa pentru a scoate hainele.

#### **Observație: Modul de așteptare/modul de economisire a energiei**

Aparatul pornit va intra în modul de așteptare dacă nu va fi activat în termen de 2 minute înainte de începerea programului sau la sfârșitul programului. Afișajul se oprește. Acest lucru economisește energie. Pentru a întrerupe modul de așteptare, apăsați butonul „Putere”.

### 6.13 Activarea sau dezactivarea soneriei

Semnalul acustic poate fi oprit dacă este necesar:

1. Porniți aparatul.
2. Selectați programul de centrifugare.
3. Apăsați simultan butonul „Extra clătire” și „Viteză” timp de aproximativ 3 secunde. Se va afișa „OFF”, iar alarma se va dezactiva.

Pentru activarea alarmei, atingeți din nou aceste două butoane în același timp."

„ON” va fi afișat.

### 7.1 Generalități

Acest aparat este echipat cu tehnologie Wi-Fi pentru control de la distanță prin intermediul aplicației hOn.



## AVERTISMENT!

Respectați măsurile de siguranță indicate în acest manual chiar și atunci când utilizați aparatul prin intermediul aplicației. Respectarea acestor instrucțiuni este esențială pentru utilizarea în siguranță.

### 7.2 Cerințe

1. Rețea Wi-Fi: Este necesar un router compatibil cu 802.11b/g/n și banda de 2,4 GHz. Rețelele care funcționează la 5 GHz și rețelele publice nu sunt acceptate. Numele rețelei (SSID) trebuie să aibă între 1 și 31 de caractere, iar parola între 8 și 64 de caractere. Opțiunile de criptare includ opțiunea deschisă, WPA-PSK și WPA2-PSK.
2. Dispozitive compatibile: Aplicația este disponibilă pentru dispozitivele Android, iOS și Huawei, atât pe tablete, cât și pe smartphone-uri.
3. Poziționare: Instalați aparatul într-o zonă cu un semnal Wi-Fi puternic.

#### Specificații tehnice pentru Wi-Fi:

- Frecvența: 2400 MHz–2483,5 MHz
- Putere max.: 20 dBm
- Standard: IEEE802.11b/g/n & BLE V4.2

### 7.3 Descărcarea și instalarea aplicației hOn

1. Descărcați aplicația scanând codul QR de mai jos sau accesând [go.haier-europe.com/download-app](http://go.haier-europe.com/download-app).



Descărcați  
hOn aplicația

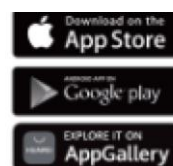

### Observație: Înregistrare

Crearea unui profil (înscriere) este necesară numai la prima utilizare sau dacă contul a fost șters/dezactivat. Pentru utilizări viitoare, conectați-vă pur și simplu cu adresa dvs. de e-mail și parola. Verificați modul DEMO din aplicație pentru a explora funcțiile Wi-Fi.



### 7.4 Asocierea aparatului

**Observație:**

Rețeaua de acasă trebuie să fie setată la 2,4 GHz; rețelele care funcționează la 5 GHz nu sunt acceptate. Asigurați-vă că smartphone-ul dvs. este conectat la aceeași rețea Wi-Fi de 2,4 GHz pe care doriți să o utilizați pentru a configura aparatul.

1. Deschideți aplicația hOn, creați un profil nou (sau conectați-vă dacă aveți deja unul).
2. Atingeți „Adăugare aparat” și urmați instrucțiunile de pe ecranul smartphone-ului pentru a finaliza configurarea.



**7.5 Activarea controlului de la distanță**

1. Asigurați-vă că routerul este pornit și conectat la internet.
2. Încărcați rufele și închideți ușa.
3. Porniți aparatul.
4. Apăsăți scurt butonul . Ușa se va bloca (pentru modelele cu blocare a ușii).
5. Porniți ciclul prin intermediul aplicației. Panoul de control va fi dezactivat, cu excepția butoanelor „PUTERE” și „PORNIRE/PAUZĂ”. Doar blocarea pentru copii va fi disponibilă în timpul programului.
6. Controlul de la distanță poate fi, de asemenea, activată în timpul ciclului prin apăsarea scurtă a butonului .

**Observație: Expirarea controlului de la distanță**

Puteți trimite o comandă din aplicație până la 24 de ore după activarea controlului de la distanță.

**7.6 Dezactivarea controlului de la distanță**

1. În timpul unui ciclu, puteți dezactiva controlul de la distanță prin apăsarea scurtă a butonului ; ciclul va continua. Puteți vizualiza starea ciclului în aplicație, dar nu veți putea trimite comenzi (de exemplu, stop/pauză).
2. În cazul în care condițiile de siguranță o permit, ușa poate fi deschisă (pentru modelele cu blocare a ușii).
3. Pentru a relua controlul de la distanță prin intermediul aplicației, asigurați-vă că ușa este închisă, apoi apăsăți din nou scurt butonul .

**7.7 Sfârșitul ciclului cu controlul de la distanță**

1. La sfârșitul ciclului, ușa se deblochează și (pentru modelele cu blocare a ușii) controlul de la distanță este dezactivată.
2. După 2 minute, aparatul se va opri automat.

### 7.8 Oprirea modulului Wi-Fi și ștergerea acreditărilor de rețea

Pentru a șterge informațiile de rețea Wi-Fi salvate și pentru a dezactiva modulul Wi-Fi:

1. Porniți aparatul.
2. Fără a începe niciun ciclu, apăsați și mențineți apăsat butonul  timp de 5 secunde până când apare „rESt”.
3. Apăsați și mențineți apăsat butonul "Întârziere" timp de încă 5 secunde până când apare "donE".
4. Informațiile de configurare vor fi șterse. Selectați un program sau opriți aparatul pentru a ieși.
5. Pentru reconfigurare, eliminați aparatul din aplicația hOn și începeți o nouă procedură de asociere.



#### **Observație:**

Utilizați această procedură numai dacă intenționați să vindeți aparatul.



### Utilizare responsabilă din punct de vedere ecologic

- ▶ Pentru a obține cea mai bună utilizare a energiei, apei, detergentului și timpului, trebuie să folosiți încărcătura maximă recomandată.
- ▶ Nu supraîncărcați (spațiul liber de deasupra rufelor trebuie să fie de o palmă).
- ▶ Pentru rufe ușor murdare, selectați programul Express 15'.
- ▶ Aplicați dozele exacte din fiecare agent de spălare.
- ▶ Alegeți cea mai scăzută temperatură de spălare adecvată, detergentii moderni curăță eficient sub 60°C.
- ▶ Creșteți setările implicite numai dacă există multe pete.



### Informații generale:

- ▶ Programul Eco 40-60 poate curăța rufe din bumbac cu un grad normal de murdărie, care au indicația de a fi lavabile la 40 °C sau 60 °C, în același ciclu. Acest program este utilizat pentru a evalua conformitatea cu legislația UE privind proiectarea ecologică;
- ▶ Cele mai eficiente programe din punct de vedere al consumului de energie sunt, în general, cele care funcționează la temperaturi mai scăzute și pe o durată mai lungă;
- ▶ Zgomotul și conținutul de umiditate rămas sunt influențate de viteza de centrifugare: cu cât viteza de centrifugare este mai mare în faza de centrifugare, cu atât zgomotul este mai mare și conținutul de umiditate rămas este mai mic.

### 9.1 Curățarea sertarului pentru detergent

Aveți întotdeauna grijă să nu rămână reziduuri de detergent. Curățați sertarul în mod regulat (Fig. 9-1):

1. Trageți sertarul în afară până când se oprește.
2. Apăsăți butonul de eliberare și scoateți sertarul.
3. Ștergeți interiorul sertarului cu un prosop.
4. Spălați sertarul cu apă până când acesta este curat și introduceți sertarul înapoi în aparat.

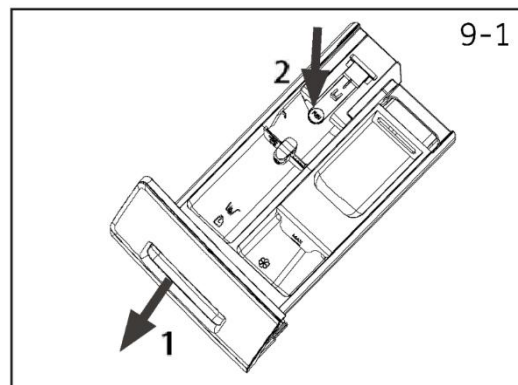

### 9.2 Curățarea mașinii

- ▶ Scoateți aparatul din priză în timpul curățării și întreținerii.
- ▶ Folosiți o cârpă moale cu săpun lichid pentru a curăța carcasa mașinii (Fig. 9-2) și componentele din cauciuc.
- ▶ Nu utilizați substanțe chimice organice sau solvenți corozivi.



### 9.3 Supapa de admisie a apei și filtrul supapei de admisie

Pentru a preveni blocarea alimentării cu apă din cauza substanțelor solide, cum ar fi calcarul, curățați periodic filtrul supapei de admisie.

- ▶ Scoateți cablul de alimentare și opriți alimentarea cu apă.
- ▶ Deșurubați furtunul de admisie a apei din partea din spate (Fig. 9-3) a aparatului, precum și de la robinet.
- ▶ Spălați filtrele cu apă și o perie (Fig. 9-4).
- ▶ Introduceți filtrul și montați furtunul de admisie.
- ▶ Deschideți robinetul pentru a vedea dacă prezintă scurgeri.

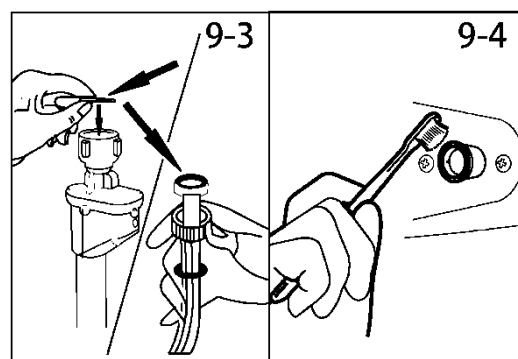

### 9.4 Curățarea tamburului

- ▶ Îndepărtați articolele spălate din greșeală, în special piesele metalice, cum ar fi ace, monede etc., din tambur și din canelura garniturii ușii (garnitura inelară de cauciuc), deoarece acestea provoacă pete de rugină și deteriorări.
- ▶ Pentru îndepărtarea petelor de rugină, folosiți un detergent fără clor. Respectați indicațiile de avertizare ale producătorului agentului de curățare.
- ▶ Nu folosiți obiecte dure sau bureți din sârmă pentru curățare.
- ▶ După procedură, deschideți ușa, folosiți un prosop pentru a curăța petele și spuma din jurul garniturii și păstrați curat interiorul și exteriorul garniturii (Fig. 9-5).

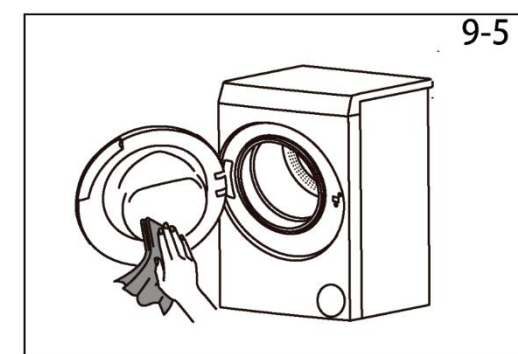

#### Observație: Igienă

Pentru întreținerea regulată, vă recomandăm să executați programul „Curățare tambur” la fiecare de 100 cicluri pentru a evita posibilele reziduuri corozive. Adăugați o cantitate mică de detergent în compartimentul pentru detergent sau folosiți un detergent special pentru mașinile de spălat.

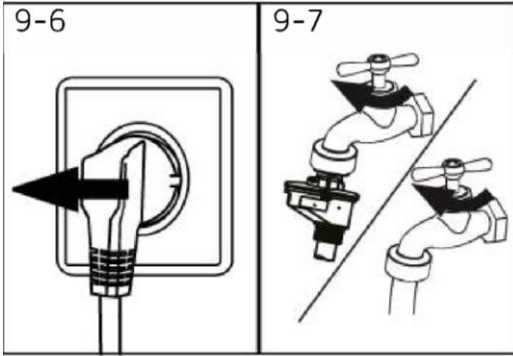

## 9.5 Perioade lungi de neutilizare

Dacă aparatul nu este utilizat pentru o perioadă mai lungă de timp:

1. Scoateți ștecărul electric (Fig. 9-6).
2. Închideți alimentarea cu apă (Fig. 9-7).
3. Deschideți ușa pentru a preveni formarea umidității și mirosurilor. Lăsați ușa deschisă atunci când nu utilizați aparatul.

Înainte de următoarea utilizare, verificați cu atenție cablul de alimentare, admisia de apă și furtunul de scurgere. Asigurați-vă că totul este instalat corect și că nu există scurgeri.

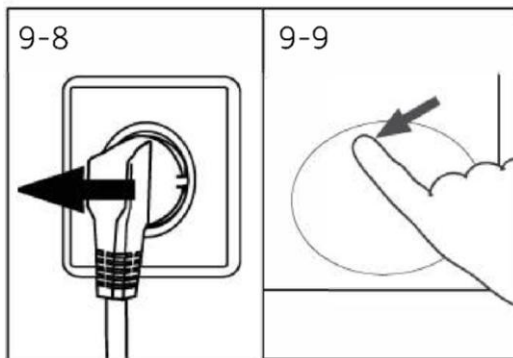

## 9.6 Filtrul pompei

Curățați filtrul o dată pe lună și verificați filtrul pompei, de exemplu, dacă aparatul:

- ▶ Apa nu se scurge.
- ▶ Nu centrifughează.
- ▶ Produce un zgomot neobișnuit în timpul funcționării.



## AVERTISMENT!

Risc de opărire! Apa din filtrul pompei poate fi foarte fierbinte! Înainte de orice operațiune, asigurați-vă că apa s-a răcit.

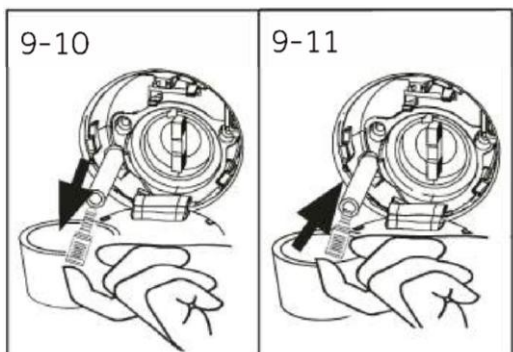

1. Opriți și scoateți aparatul din priză (Fig. 9-8).
2. Împingeți și deschideți clapeta de service (Fig. 9-9).
3. Aveți la îndemână un recipient plat pentru a colecta apa reziduală (Fig. 9-10). Poate fi vorba de cantități mari!

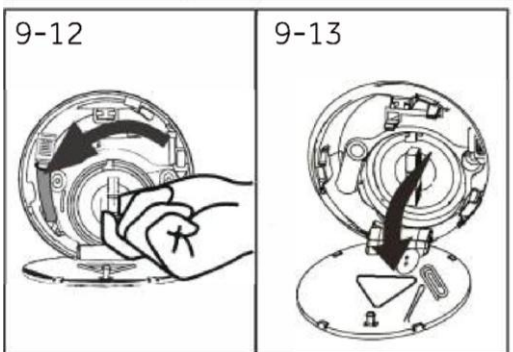

4. Trageți furtunul de scurgere în afară și țineți capătul acestuia deasupra recipientului (Fig. 9-10).
5. Scoateți dopul de etanșare din furtunul de scurgere (Fig. 9-10).
6. După golirea completă, închideți furtunul de scurgere (Fig. 9-11) și puneți-l înapoi în mașină.
7. Deșurubați și scoateți filtrul pompei în sens invers acelor de ceasornic (Fig. 9-12).
8. Îndepărtați contaminanții și murdăria (Fig. 9-13).

9. Curățați cu grijă filtrul pompei, de exemplu, folosind apă de la robinet (Fig. 9-14).
10. După curățare, montați la loc mânerul și strângeți-l până când acesta nu se mai mișcă. În acest moment, mânerul se află în poziție verticală (Fig. 9-15).
11. Închideți clapeta de service.

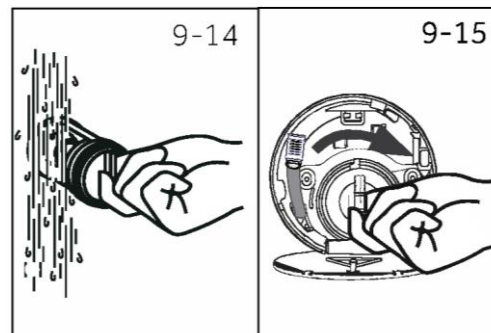

### ATENȚIE!

- ▶ Etanșarea filtrului pompei trebuie să fie curată și să nu prezinte deteriorări. În cazul în care capacul nu este strâns complet, se poate scurge apa.
- ▶ Filtrul trebuie să fie fixat; în caz contrar, se pot produce scurgeri.

Multe dintre problemele care apar pot fi rezolvate de către dumneavoastră, fără a fi necesară o expertiză specifică. În cazul unei probleme, verificați toate posibilitățile prezentate și urmați instrucțiunile de mai jos înainte de a contacta un serviciu post-vânzare. Consultați ASISTENȚĂ PENTRU CLIEȚI.



## AVERTISMENT!

- ▶ Înainte de întreținere, dezactivați aparatul și deconectați ștecărul de la priza de rețea.
- ▶ Echipamentele electrice trebuie să fie întreținute numai de către experți calificați în domeniul electric, deoarece reparațiile necorespunzătoare pot provoca daune considerabile.
- ▶ În cazul în care cablul de alimentare este deteriorat, pentru a evita pericolele, acesta trebuie înlocuit de către producător, agentul său de service sau persoane cu calificări similare.

### 10.1 Coduri de informare

Următoarele coduri sunt afișate numai pentru informații referitoare la ciclul de spălare. Nu trebuie să se efectueze nicio măsură.

Cod	Mesaj
1:25	Durata rămasă a ciclului de spălare va fi de 1 oră și 25 de minute.
6:30	Durata rămasă a ciclului de spălare, inclusiv întârzierea aleasă pentru finalizarea programului, va fi de 6 ore și 30 de minute.
End	Ciclul de spălare s-a încheiat. Aparatul se oprește automat.
Lock	Ușa este închisă din cauza nivelului ridicat al apei, a temperaturii ridicate a apei sau a ciclului de centrifugare.
OFF	Alarma este dezactivată.
ON	Alarma este activată.
CLot	Tastele de funcție sunt oprite. Schimbarea programului nu este valabilă.

### 10.2 Depanarea cu codul de afișare

Problemă	Cauză	Soluție
CLr FLtr	<ul style="list-style-type: none"> <li>• Eroare la scurgere, apa nu este evacuată complet în 6 minute.</li> </ul>	<ul style="list-style-type: none"> <li>• Curățați filtrul pompei.</li> <li>• Verificați montajul furtunului de scurgere.</li> </ul>
E2	<ul style="list-style-type: none"> <li>• Eroare de blocare.</li> </ul>	<ul style="list-style-type: none"> <li>• Închideți ușa în mod corespunzător.</li> </ul>
E4	<ul style="list-style-type: none"> <li>• Nivelul apei nu a fost atins după 12 minute.</li> <li>• Furtunul de scurgere scurge automat apa (autosifonant).</li> </ul>	<ul style="list-style-type: none"> <li>• Asigurați-vă că robinetul este deschis complet și că presiunea apei este normală.</li> <li>• Verificați montajul furtunului de scurgere.</li> </ul>
E8	<ul style="list-style-type: none"> <li>• Eroare de nivel al protecției apei.</li> </ul>	<ul style="list-style-type: none"> <li>• Contactați serviciul post-vânzare.</li> </ul>
E5	<ul style="list-style-type: none"> <li>• Eroare de scurgere. Apa nu este golită complet în timpul stabilit.(Program Reîmprospătare)</li> </ul>	<ul style="list-style-type: none"> <li>• Curățați filtrul pompei</li> <li>• Verificați montajul furtunului de scurgere</li> </ul>
F3	<ul style="list-style-type: none"> <li>• Eroare a senzorului de temperatură</li> </ul>	<ul style="list-style-type: none"> <li>• Contactați serviciul post-vânzare.</li> </ul>

Problemă	Cauză	Soluție
F4	<ul style="list-style-type: none"> <li>Eroare de încălzire.</li> </ul>	<ul style="list-style-type: none"> <li>Contactați serviciul post-vânzare.</li> </ul>
F7	<ul style="list-style-type: none"> <li>Eroare a motorului.</li> </ul>	<ul style="list-style-type: none"> <li>Contactați serviciul post-vânzare.</li> </ul>
FR	<ul style="list-style-type: none"> <li>Eroare a senzorului de nivel al apei.</li> </ul>	<ul style="list-style-type: none"> <li>Contactați serviciul post-vânzare.</li> </ul>
FH	<ul style="list-style-type: none"> <li>Modulul IoT nu poate fi configurat</li> </ul>	<ul style="list-style-type: none"> <li>Contactați serviciul post-vânzare.</li> </ul>
FC0, FC1 or FC2	<ul style="list-style-type: none"> <li>Eroare de comunicare anormală.</li> </ul>	<ul style="list-style-type: none"> <li>Contactați serviciul post-vânzare.</li> </ul>
Fb	<ul style="list-style-type: none"> <li>Mașina prezintă scurgeri</li> </ul>	<ul style="list-style-type: none"> <li>Deschideți pompa de scurgere pentru scurgere, opriți mașina. Contactați serviciul post-vânzare</li> </ul>

### 10.3 Depanare fără cod de afișare

Problemă	Cauză	Soluție
Mașina de spălat nu funcționează.	<ul style="list-style-type: none"> <li>Programul nu a fost încă pornit.</li> <li>Ușa nu este închisă corespunzător.</li> <li>Aparatul nu a fost pornit.</li> <li>Pană de curent.</li> <li>Blocarea pentru copii este activată.</li> </ul>	<ul style="list-style-type: none"> <li>Verificați programul și porniți-l.</li> <li>Închideți ușa în mod corespunzător.</li> <li>Porniți aparatul.</li> <li>Verificați alimentarea cu energie electrică.</li> <li>Dezactivați blocarea pentru copii.</li> </ul>
Mașina de spălat nu va fi umplută cu apă.	<ul style="list-style-type: none"> <li>Fără apă.</li> <li>Furtunul de admisie este îndoit.</li> <li>Filtrul furtunului de admisie este blocat.</li> <li>Presiunea apei este mai mică de 0,03 MPa.</li> <li>Ușa nu este închisă corespunzător.</li> <li>Înteruperea alimentării cu apă.</li> </ul>	<ul style="list-style-type: none"> <li>Verificați robinetul de apă.</li> <li>Verificați furtunul de admisie.</li> <li>Deblocați filtrul furtunului de admisie.</li> <li>Verificați presiunea apei.</li> <li>Închideți ușa în mod corespunzător.</li> <li>Asigurați alimentarea cu apă.</li> </ul>
Mașina se golește în timpul umplerii.	<ul style="list-style-type: none"> <li>Înălțimea furtunului de scurgere este sub 80 cm.</li> <li>Capătul furtunului de scurgere poate ajunge în apă.</li> </ul>	<ul style="list-style-type: none"> <li>Asigurați-vă că furtunul de scurgere este instalat corect.</li> <li>Asigurați-vă că furtunul de scurgere nu se află în apă.</li> </ul>
Eroare la scurgere.	<ul style="list-style-type: none"> <li>Furtunul de scurgere este blocat.</li> <li>Filtrul pompei este blocat.</li> <li>Capătul furtunului de scurgere este la o înălțime mai mare de 100 cm deasupra nivelului podelei.</li> </ul>	<ul style="list-style-type: none"> <li>Deblocați furtunul de scurgere.</li> <li>Curățați filtrul pompei.</li> <li>Asigurați-vă că furtunul de scurgere este instalat corect.</li> </ul>
Vibrații puternice în timpul centrifugării.	<ul style="list-style-type: none"> <li>Nu toate șuruburile de transport au fost îndepărtate.</li> <li>Aparatul nu are o poziție stabilă.</li> <li>Încărcătura mașinii nu este corectă.</li> </ul>	<ul style="list-style-type: none"> <li>Îndepărtați toate șuruburile de transport.</li> <li>Asigurați-vă că mașina este așezată pe o suprafață solidă și dreaptă.</li> <li>Verificați greutatea încărcăturii și echilibrul.</li> </ul>
Funcționarea se oprește înainte de finalizarea ciclului de spălare.	<ul style="list-style-type: none"> <li>O defecțiune la apă sau la electricitate.</li> </ul>	<ul style="list-style-type: none"> <li>Verificați alimentarea cu energie electrică și apă.</li> </ul>
Funcționarea se oprește pentru o perioadă de timp.	<ul style="list-style-type: none"> <li>Aparatul afișează codul de eroare.</li> <li>Problemă din cauza modelului de încărcare.</li> <li>Programul efectuează ciclul de înmuiere.</li> </ul>	<ul style="list-style-type: none"> <li>Luați în considerare codurile de afișare.</li> <li>Reduceți sau ajustați încărcătura.</li> <li>Anulați programul și reporniți.</li> </ul>
Spumă excesivă în tambur și/sau în sertarul cu detergent.	<ul style="list-style-type: none"> <li>Detergentul nu este un produs adecvat.</li> <li>Utilizarea în exces a detergentului.</li> </ul>	<ul style="list-style-type: none"> <li>Verificați recomandările privind detergentul.</li> <li>Reduceți cantitatea de detergent.</li> </ul>

Problemă	Cauză	Soluție
Reglarea automată a timpului de spălare.	<ul style="list-style-type: none"> <li>Durata programului de spălare va fi ajustată.</li> </ul>	<ul style="list-style-type: none"> <li>Acest lucru este normal și nu afectează funcționalitatea.</li> </ul>
Centrifugarea nu funcționează.	<ul style="list-style-type: none"> <li>Dezechilibrul rufelor.</li> </ul>	<ul style="list-style-type: none"> <li>Verificați încărcătura mașinii și rufele și rulați din nou un program de centrifugare.</li> </ul>
Rezultat nesatisfăcător al spălării.	<ul style="list-style-type: none"> <li>Gradul de murdărie nu este în concordanță cu programul selectat</li> <li>Cantitatea de detergent nu a fost suficientă.</li> <li>Încărcătura maximă a fost depășită.</li> <li>Rufele erau distribuite neuniform în tambur.</li> </ul>	<ul style="list-style-type: none"> <li>Selectați un alt program.</li> <li>Alegeți detergentul în funcție de gradul de murdărie și în conformitate cu specificațiile producătorului.</li> <li>Reduceți încărcătura.</li> <li>Descâlciți rufele.</li> </ul>
Pe rufe se observă reziduuri de pudră de spălare.	<ul style="list-style-type: none"> <li>Particulele nedizolvate de detergent pot rămâne sub formă de pete albe pe rufe.</li> </ul>	<ul style="list-style-type: none"> <li>Efectuați o clătire suplimentară.</li> <li>Încercați să periați punctele de pe rufe uscate.</li> <li>Alegeți un alt detergent.</li> </ul>
Rufele au pete gri.	<ul style="list-style-type: none"> <li>Provocate de grăsimi, cum ar fi uleiurile, cremele sau unguentele.</li> </ul>	<ul style="list-style-type: none"> <li>Aplicați înainte pe rufe un detergent special.</li> </ul>



### Observație: Formarea spumei

Dacă se detectează prea multă spumă în timpul ciclului de centrifugare, motorul se oprește și pompa de scurgere va fi activată timp de 90 de secunde. Dacă această eliminare a spumei eșuează de până la 3 ori, programul se încheie fără centrifugare.

În cazul în care mesajele de eroare reapar chiar și după măsurile luate, opriți aparatul, deconectați alimentarea cu energie electrică și contactați serviciul de asistență pentru clienți.

#### 10.4 În caz de pană de curent

Programul curent și setările acestuia vor fi salvate. Când se restabilește alimentarea cu energie electrică, funcționarea va fi reluată.

În cazul în care o pană de curent întrerupe un program de spălare în curs de desfășurare, deschiderea ușii este blocată mecanic. Pentru a putea scoate rufele, nivelul apei nu trebuie să se poată vedea prin hubloul din sticlă al ușii.

- Pericol de arsuri! Nivelul apei trebuie să coborât conform descrierii din „Filtrul pompei”. Trageți maneta (A) de sub clapeta de service (Fig.10-1) până când ușa se deblochează printr-un clic ușor. După aceea, așezați la loc toate piesele.

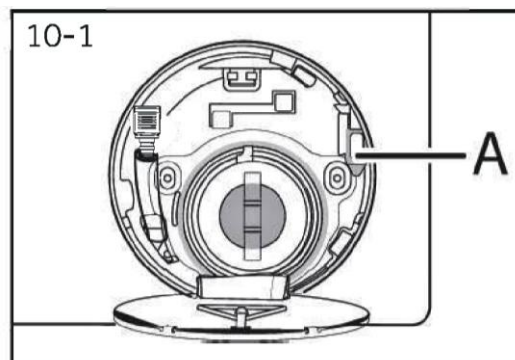

Atunci când mașina de spălat se află într-o stare sigură (nivelul apei vizibil prin hubloul situat la o anumită distanță, temperatura cilindrului sub 55 °C, cilindrul interior nu se rotește), se pot debloca ușile mașinii.

### 11.1 Pregătire

- ▶ Scoateți aparatul din ambalaj.
- ▶ Îndepărtați toate materialele de ambalare, inclusiv folia de protecție de pe corpul mașinii, baza de polistiren, și nu le lăsați la îndemâna copiilor. La deschiderea ambalajului, este posibil să observați picături de apă pe pungă de plastic și pe hubloul. Acest fenomen este normal, rezultat al testelor de apă efectuate în fabrică.



#### Observație: Eliminarea ambalajelor

Nu lăsați materialele de ambalare la îndemâna copiilor și eliminați-le într-un mod ecologic.

### 11.2 OPȚIONAL: Instalarea suporturilor pentru reducerea zgomotului

1. La deschiderea ambalajului, veți găsi patru suporturi pentru reducerea zgomotului. Acestea sunt utilizate pentru reducerea zgomotului (Fig. 11-1).
2. Așezați mașina de spălat pe o parte, cu hubloul îndreptat în sus, cu partea inferioară spre operator (Fig. 11-2).
3. Scoateți suporturile pentru reducerea zgomotului și îndepărtați folia protectoare adezivă cu două fețe; lipiți de jur împrejurul părții inferioare; suporturile pentru reducerea zgomotului se află sub corpul mașinii de spălat, așa cum se arată în Figura 3 (două suporturi mai lungi în pozițiile 1 și 3, două suporturi mai scurte în pozițiile 2 și 4). La final, așezați din nou mașina în poziție verticală (Fig. 11-3).

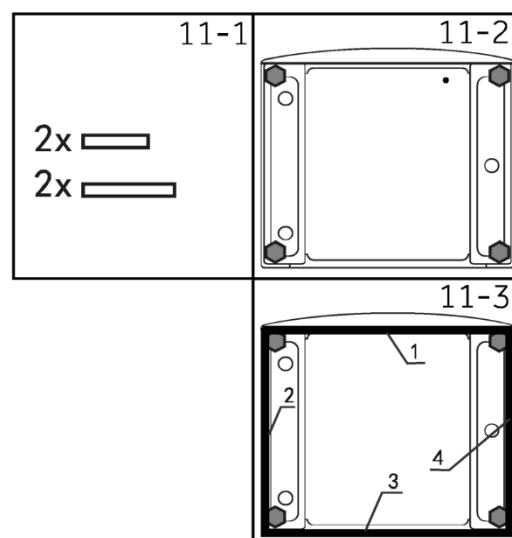

Sfat:

Suportul pentru reducerea zgomotului este opțional și poate ajuta la diminuarea zgomotului. Asamblați-l sau nu în funcție de nevoile dumneavoastră.

### 11.3 Demontați șuruburile de transport și rigidizatorul din spate

1. Scoateți toate șuruburile de transport. (Fig. 11-4)
2. Eliminarea barelor de transport (de la 0 la 2) depinde de model. (Fig. 11-5).

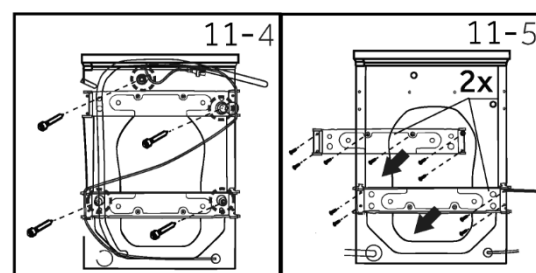

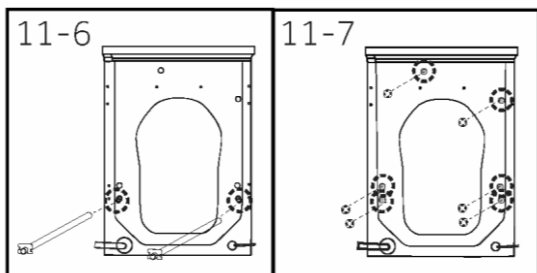

3. Îndepărtați tije de transport (de la 0 la 2) în funcție de model. (Fig.11-6)
4. Instalați dopurile găurilor (5 sau 6) în funcție de model. (Fig.11-7)



### Observație: Păstrați într-un loc sigur

Păstrați toate piesele de protecție pentru transport într-un loc sigur, pentru a le putea utiliza pe viitor. Când trebuie să mutați aparatul, montați mai întâi piesele de protecție.

#### 11.4 Deplasarea aparatului

Dacă mașina trebuie mutată într-un loc aflat la distanță, montați din nou șuruburile de transport îndepărtate înainte de instalare pentru a preveni deteriorarea: Asamblarea are loc în ordine inversă.

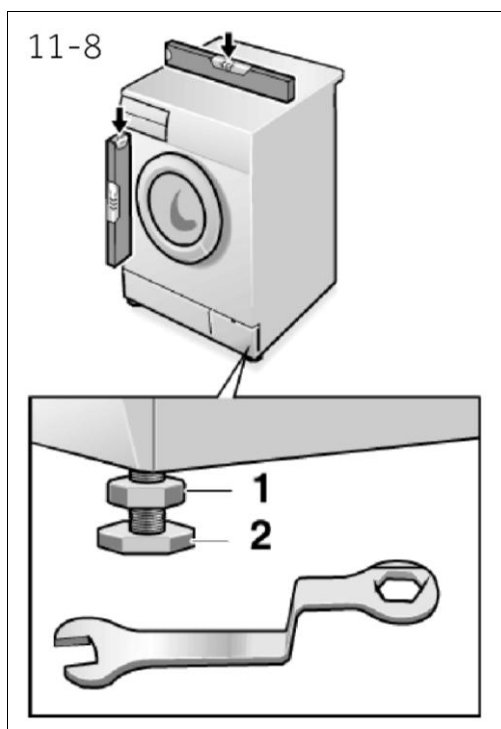

#### 11.5 Alinierea aparatului

Reglați toate picioarele (Fig. 11-8) pentru a obține o poziție complet la nivel. Acest lucru va reduce la minimum vibrațiile și, prin urmare, zgomotul în timpul utilizării. De asemenea, va reduce uzura. Vă recomandăm să folosiți o nivelă cu bulă de aer pentru reglare. Podeaua trebuie să fie cât mai stabilă și mai plană posibil.

1. Slăbiți piulița de blocare (1) cu ajutorul unei chei.
2. Reglați înălțimea rotind piciorul (2).
3. Strângeți contrapiulița (1) pe carcasă.

### 11.6 Racordul de scurgere a apei

Fixați furtunul de scurgere a apei în mod corespunzător la conducte. Furtunul trebuie să ajungă la o înălțime cuprinsă între 80 și 100 cm deasupra liniei de jos a aparatului! Dacă este posibil, mențineți întotdeauna furtunul de scurgere fixat pe clema din spatele aparatului.



#### AVERTISMENT!

- ▶ Utilizați numai setul de furtunuri furnizat pentru racordare.
- ▶ Nu refolosiți niciodată seturile de furtunuri vechi!
- ▶ Racordați furtunul numai la alimentarea cu apă rece.
- ▶ Înainte de racordare, verificați dacă apa este curată și limpede.

Sunt posibile următoarele racorduri:

#### 11.6.1-Furtun de scurgere la chiuvetă

- ▶ Agățați furtunul de scurgere cu suportul în U deasupra marginii unei chiuvete de dimensiuni adecvate (Fig. 11-9).
- ▶ Protejați suficient suportul în U pentru ca acesta să nu alunece.

#### 11.6.2-Furtun de scurgere la racordul de apă uzată

- ▶ Diametrul intern al țevii de susținere cu orificiu de aerisire trebuie să fie de minimum 40 mm.
- ▶ Introduceți furtunul de scurgere 80-100 mm în conducta de apă uzată.
- ▶ Atașați suportul în U și fixați-l suficient de bine (Fig. 11-10).

#### 11.6.3-Furtun de scurgere la racordul chiuvetei

- ▶ Îmbinarea trebuie să se afle deasupra sifonului.
- ▶ Un racord cu filet este, de obicei, închis cu un tampon (A). Acesta trebuie îndepărtat pentru a preveni orice eroare de funcționare (Fig. 11-11).
- ▶ Fixați furtunul de scurgere cu o clemă.

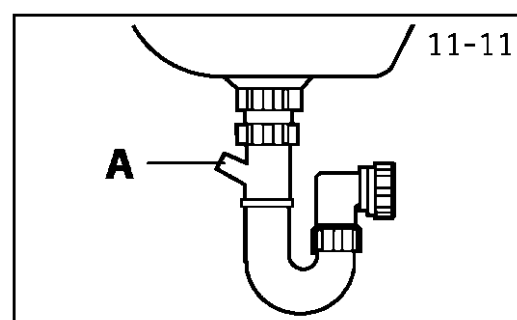
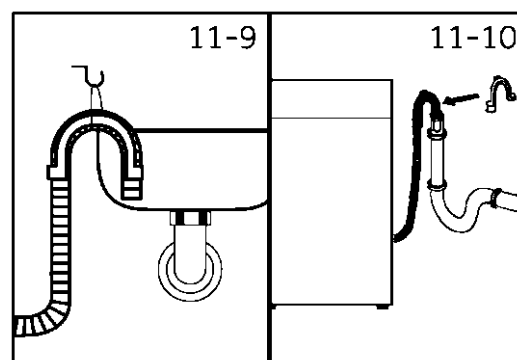

#### ATENȚIE!

- ▶ Furtunul de scurgere nu trebuie să fie scufundat în apă, trebuie să fie bine fixat și să nu prezinte scurgeri. Dacă furtunul de scurgere este așezat pe sol sau dacă țeava se află la o înălțime mai mică de 80 cm, mașina de spălat se va goli continuu în timp ce se umple (scurgere automată prin sifon).
- ▶ Furtunul de scurgere nu trebuie să fie prelungit. Dacă este necesar, contactați serviciul post-vânzare.

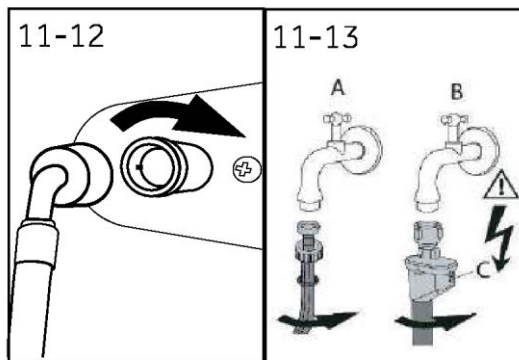

### 11.7 Racordul la apă

Asigurați-vă că garniturile sunt introduse.

1. Conectați furtunul de admisie a apei cu capătul înclinat la aparat (Fig. 11-12). Strângeți manual îmbinarea cu șuruburi.
2. Celălalt capăt se conectează la un robinet de apă cu filet de 3/4" (Fig. 11-13).

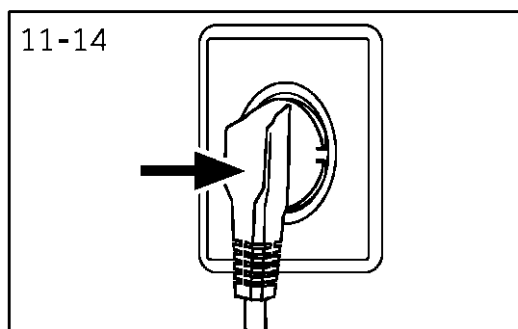

### 11.8 Racord electric

Înainte de fiecare racord, verificați dacă:

- ▶ sursa de alimentare, priza și siguranța sunt corespunzătoare datelor de pe plăcuță de identificare.
- ▶ priza de alimentare este legată la pământ și să nu trebuie să se utilizeze prize multiple sau prelungitoare.
- ▶ ștecărul și priza de alimentare sunt strict conforme.
- ▶ **Numai în Marea Britanie:** Ștecărul britanic respectă standardul BS1363A.

Introduceți ștecărul în priză (Fig. 11-14).



## AVERTISMENT!

- ▶ Asigurați-vă întotdeauna că toate racordurile (alimentarea cu energie electrică, scurgerea și furtunul de apă) sunt bine fixate, uscate și nu prezintă scurgeri!
- ▶ Aveți grijă ca aceste piese să nu fie niciodată strivite, îndoite sau răsucite.
- ▶ În cazul în care cablul de alimentare este deteriorat, acesta trebuie înlocuit de către agentul de service (a se vedea cardul de garanție) pentru a evita pericolele.

### 12.1 Date tehnice suplimentare

	HW110	HW100
Tensiune în V	220-240V~/50Hz	
Curent în A	10	
Putere maximă în W	1950	
Presiunea apei în MPa	0,03<P<1	
Greutate netă în kg	72	66

### 12.2 Dimensiunile produsului

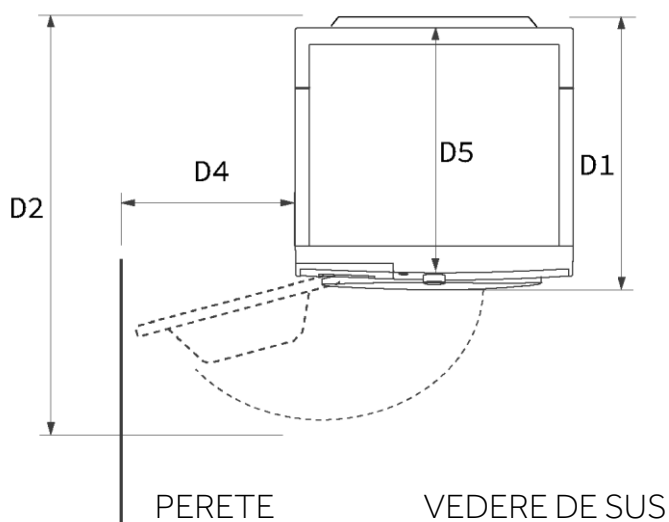
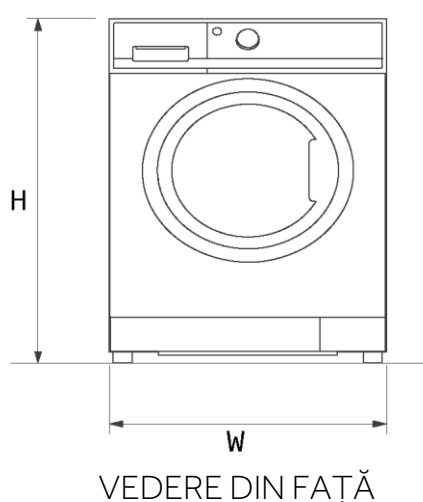

DIMENSIUNILE PRODUSULUI		HW110	HW100
H	Înălțimea totală a produsului mm	850	850
W	Lățimea totală a produsului mm	595	595
D5	adâncimea totală a produsului (de la panoul superior la dimensiunea plăcii de control principale) mm	621	520
D1	Adâncimea totală a produsului mm	661	559
D2	Adâncimea ușii deschise, mm	1152	1051
D4	Distanța minimă a ușii față de peretele adiacent, mm	187	187

Observație: Înălțimea exactă a mașinii de spălat depinde de cât de mult sunt extinse picioarele de la baza mașinii. Spațiul în care vă instalați mașina de spălat trebuie să fie cu cel puțin 40 mm mai lat și 20 mm mai adânc decât dimensiunile acesteia.

### 12.3 Standarde și directive

Acest produs îndeplinește cerințele tuturor directivelor CE aplicabile și ale standardelor armonizate corespunzătoare, care oferă marcajul CE.

Vă recomandăm să apelați la serviciul de asistență pentru clienți Haier și să utilizați piese de schimb originale. Perioada minimă pentru piesele de schimb pentru mașina de spălat de uz casnic este de 10 ani.

Dacă aveți o problemă cu aparatul dumneavoastră, consultați mai întâi secțiunea DEPANARE. Dacă nu găsiți o soluție acolo, contactați:

- ▶ distribuitorul local.
- ▶ zona de service și asistență pe [www.haier-europe.com](http://www.haier-europe.com), unde puteți găsi numere de telefon și întrebări frecvente și unde puteți activa cererea de service.

Pentru informații specifice despre produs, vă rugăm să vă conectați la site-ul oficial Haier, [https://www.haier-europe.com/en\\_GB/technical-assistance/](https://www.haier-europe.com/en_GB/technical-assistance/), și să căutați modelul pe care îl utilizați, faceți clic pe produs pentru a accesa pagina de detalii, apoi clic pe „documente” pentru a găsi manualul de utilizare și pentru a-l descărca. Puteți găsi, de asemenea, informații despre produs pe această pagină.

Pentru a contacta serviciul nostru, asigurați-vă că aveți la dispoziție următoarele date.

Informațiile se găsesc pe plăcuța de identificare.

Model

Număr de serie.

De asemenea, verificați cardul de garanție furnizat împreună cu produsul, în caz de garanție. Pentru solicitări generale de informații comerciale, în continuare se indică adresele noastre din Europa:

#### Adrese Haier din Europa

Țara*	Adresa poștală	Țara*	Adresa poștală
Italia	Haier Europe Trading SRL Via De Cristoforis, 12 21100 Varese ITALIA	Franța	Haier France SAS 3-5 rue des Graviers 92200 Neuilly sur Seine FRANȚA
Spania Portugalia	Haier Iberia SL Pg. Garcia Faria, 49-51 08019 Barcelona SPANIA	Belgia-FR Belgia-NL Țările de Jos Luxemburg	Haier Benelux SA Anderlecht Route de Lennik 451 BELGIA
Germania Austria	Haier Deutschland GmbH Hewlett-Packard-Str. 4 D-61352 Bad Homburg GERMANIA	Polonia Cehia Ungaria Grecia România Rusia	Haier Poland Sp. zo.o. Al. Jerozolimskie 181B 02-222 Warszawa POLONIA
Regatul Unit al Marii Britanii	Haier Appliances UK Co.Ltd. One Crown Square Church Street East Woking, Surrey, GU21 6HR UK		

\*Pentru mai multe informații, consultați [www.haier-europe.com](http://www.haier-europe.com).

Informațiile despre model sunt disponibile în baza de date a produselor, la adresa <https://eprel.ec.europa.eu/>, căutând identificatorul de model indicat în câmpul Model de pe eticheta produsului aplicată pe produs; linkul către modelul din baza de date a produselor poate fi găsit mai jos, pentru fiecare identificator de model:



**Haier**