



Посібник користувача  
Прально-сушильна машина

HWD90-BP14367TU1  
HWD80-BP14367TU1

UKR

**Haier**

## Дякуємо за придбання продукції Haier.

Будь ласка, уважно прочитайте ці інструкції перед використанням приладу. Інструкції містять важливу інформацію, яка допоможе вам отримати максимальну користь від приладу і забезпечити безпечне й належне встановлення, використання та обслуговування.

Зберігайте цей посібник у зручному місці, щоб ви завжди могли звернутися до нього для безпечного та правильного використання приладу.

Якщо ви продаєте прилад, віддаєте його або залишаєте після себе при переїзді, переконайтеся, що ви також передаєте і цей посібник, щоб новий власник міг ознайомитися з приладом та попередженнями щодо техніки безпеки.



### Умовні позначення

Попередження - Важлива інформація щодо техніки безпеки



Загальна інформація та поради



Екологічна інформація



### Утилізація

Допоможіть захистити довкілля та здоров'я людини. Покладіть упаковку у відповідні контейнери для переробки. Допоможіть утилізувати відходи електричних та електронних пристроїв. Не утилізуйте прилади, позначені цим символом, разом із побутовими відходами. Надішліть виріб на місцеве підприємство з переробки або зверніться до муніципального офісу.



## УВАГА!

### Небезпека травмування або задухи!

Від'єднайте прилад від електромережі. Відріжте кабель живлення та утилізуйте його. Зніміть засувку дверцят, щоб діти та домашні тварини не зачинилися в приладі.

1- Інформація щодо техніки безпеки .....	4
2- Опис виробу.....	7
3- Панель керування .....	8
4- Програми.....	12
5- Енергоспоживання.....	13
6- Щоденне використання .....	14
7- Застосунок hOn .....	19
8- Екологічне прання .....	22
9- Догляд та очищення .....	23
10- Усунення несправностей .....	26
11- Встановлення.....	29
12- Технічні дані .....	33
13- Сервісне обслуговування клієнтів .....	34

## Перед першим увімкненням приладу прочитайте наступні поради з техніки безпеки!



### Перед першим використанням

- ▶ Переконайтеся, що немає пошкоджень при транспортуванні.
- ▶ Переконайтеся, що всі транспортні болти видалені.
- ▶ Зніміть всю упаковку та зберігайте у недоступному для дітей місці.
- ▶ Переміщуйте прилад завжди вдвох, оскільки він важкий.

### Щоденне використання

- ▶ Цей прилад може використовуватися дітьми віком 8 років і старшими, а також особами з обмеженими фізичними, сенсорними й розумовими можливостями, недостатнім досвідом і знаннями, за умови, що вони перебувають під належним наглядом або проінструктовані щодо порядку безпечного користування приладом і усвідомлюють пов'язані з цим небезпеки.
- ▶ Тримайте дітей віком до 3 років подалі від приладу, якщо вони не перебувають під постійним наглядом.
- ▶ Не дозволяйте дітям гратися з приладом.
- ▶ Не дозволяйте дітям або домашнім тваринам наближатися до приладу, коли дверцята відчинені.
- ▶ Зберігайте м'які засоби у недоступному для дітей місці.
- ▶ Застебніть блискавки, закріпіть ослаблені нитки і подбайте про дрібні предмети, щоб запобігти заплутуванню білизни. За потреби використовуйте відповідний мішок або сітку.
- ▶ Не торкайтеся та не використовуйте прилад босоніж, а також якщо у вас мокрі чи вологі руки чи ноги.
- ▶ Не накривайте і не закривайте прилад під час роботи або після неї, щоб вода випаровувалась.
- ▶ Не ставте на прилад важкі предмети та джерела тепла або вологи.
- ▶ Не використовуйте і не зберігайте легкозаймистий мийний засіб або засіб для сухого чищення поблизу приладу.
- ▶ Не використовуйте легкозаймисті спреї поблизу приладу.
- ▶ Не періть в приладі одяг, оброблений розчинниками, не висушивши його попередньо на повітрі. Не виймайте та не вставляйте вилку у присутності легкозаймистого газу.
- ▶ Не періть поролон або губчасті матеріали за високої температури.

**УВАГА!****Щоденне використання**

- ▶ Не періть білизну, забруднену борошном.
- ▶ Не відкривайте розподільник м'яких засобів під час прання.
- ▶ Не торкайтеся дверцят під час прання, вони стають гарячими.
- ▶ Не відкривайте дверцята, якщо рівень води видно в ілюмінаторі дверцят.
- ▶ Не намагайтеся відчинити дверцята силою. Дверцята оснащені пристроєм самозамикання і відчиняються незабаром після завершення процедури прання.
- ▶ Вимикайте прилад після кожної програми прання і перед проведенням будь-якого планового технічного обслуговування та від'єднуйте прилад від електромережі, щоб заощадити електроенергію й забезпечити безпеку.
- ▶ При від'єднанні пристрою від мережі живлення тримайтеся за вилку, а не за кабель.

**Технічне обслуговування/очищення**

- ▶ Переконайтеся, що діти перебувають під наглядом, якщо вони проводять очищення та технічне обслуговування.
- ▶ Перш ніж проводити будь-яке планове технічне обслуговування, від'єднайте прилад від електромережі.
- ▶ Утримуйте нижню частину ілюмінатора пральної машини в чистоті, і відкривайте дверцята та розподільник м'яких засобів, якщо прилад не використовується, щоб запобігти появі запахів.
- ▶ Не використовуйте розпилену воду або пару для очищення приладу.
- ▶ Заміну пошкодженого кабелю живлення повинен здійснювати виробник, його сервісний представник або особи з подібною кваліфікацією, щоб уникнути можливої небезпеки.
- ▶ Не намагайтеся відремонтувати прилад самостійно. У разі потреби ремонту зв'яжіться з нашою службою підтримки клієнтів.
- ▶ Видаліть з приладу всі сторонні предмети, такі як металеві предмети, хімікати, крихкі предмети, запалені свічки, запалені сигарети тощо.

**Установлення**

- ▶ Прилад слід розміщувати в добре провітрюваному місці. Забезпечте розташування, яке дозволяє повністю відкривати дверцята.

**УВАГА!****Встановлення**

- ▶ Ніколи не встановлюйте прилад на відкритому повітрі у вологому місці або в зоні, де може протікати вода, наприклад під раковиною або біля неї. У разі витoku води відключіть джерело живлення та дайте машині висохнути природним шляхом.
- ▶ Встановлюйте або використовуйте прилад лише при температурах вище 5°C.
- ▶ Не розміщуйте прилад безпосередньо на килимі або близько до стіни або меблів.
- ▶ Не встановлюйте прилад під прямими сонячними променями або поблизу джерел тепла (наприклад, плит, обігрівачів).
- ▶ Переконайтеся, що інформація про параметри електроживлення на паспортній табличці відповідає характеристикам електромережі. Якщо це не так, зверніться до електрика.
- ▶ Не використовуйте мультирозетки та подовжувачі.
- ▶ Переконайтеся, що використовуються тільки електричні кабелі та комплект шлангів, які входять до комплектації.
- ▶ Переконайтеся, що електричний кабель і вилка не вийшли з ладу. У разі пошкодження їх має замінити електрик.
- ▶ Використовуйте окрему заземлену розетку для живлення, яка є легкодоступною після встановлення. Прилад має бути заземлений.

**Тільки для Великобританії:** Кабель живлення приладу оснащений 3-жильною (заземлюючою)вилкою, яка підходить до стандартної 3-жильної (заземленої) розетки. Ніколи не відрізайте та не знімайте третій штифт (заземлення).

Після встановлення приладу вилка має бути доступною.

- ▶ Переконайтеся, що з'єднання шлангів надійні та не мають витоків.

**Цільове призначення**

Цей прилад призначений лише для прання виробів, придатних для прання у пральній машині. Обов'язково дотримуйтесь інструкцій на етикетці кожного предмета одягу. Прилад призначений виключно для побутового використання всередині будинку. Він не призначений для комерційного або промислового використання. Зміни або модифікації пристрою не допускаються. Нецільове використання може спричинити небезпеку та втрату всіх претензій щодо гарантії та відповідальності.

**i Примітка.**

Через технічні зміни й різні моделі ілюстрації в наступних розділах можуть відрізнятися від вашої моделі.

**2.1 Зображення приладу.**

Передня частина (мал. 2-1):

Задня частина (мал. 2-2):

2-1	2-2
<ul style="list-style-type: none"> <li>1 Розподільник миючого засобу/кондиціонера</li> <li>2 Робоча поверхня</li> <li>3 Панель керування</li> <li>4 Дверцята</li> <li>5 Кришка фільтра</li> <li>6 Регульовані ніжки</li> </ul>	<ul style="list-style-type: none"> <li>1 Транспортувальні болти (Т1-Т4)</li> <li>2 Задня кришка</li> <li>3 Гвинти задньої кришки (6 шт.)</li> <li>4 Шнур живлення</li> <li>5 Зливний шланг</li> <li>6 Впускний клапан для води</li> </ul>

**2.2 Приладдя**

Перевірте комплектність приладдя та документації відповідно до цього списку (мал. 2-3):

2-3
<ul style="list-style-type: none"> <li style="width: 15%;">Наливний шланг у зборі</li> <li style="width: 15%;">5 заглушок</li> <li style="width: 15%;">Кронштейн зливного шланга</li> <li style="width: 15%;">2x Шумопоглинаючі накладки</li> <li style="width: 15%;">Гарантійний талон</li> <li style="width: 15%;">Посібник користувача</li> <li style="width: 15%;">Етикетка енергоефективності</li> <li style="width: 15%;">10-річна гарантія на наявність запчастин</li> <li style="width: 15%;">Наклейка з дозуванням миючого засобу</li> </ul>

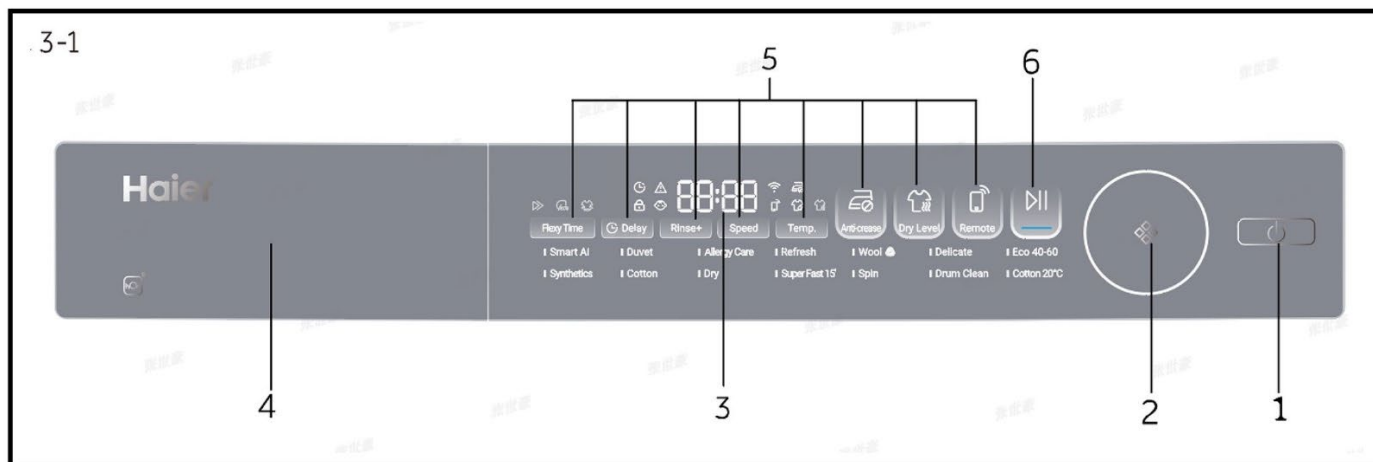

1 Кнопка "Живлення"  
2 Перемикач програм

3 Дисплей  
4 Розподільник м'яючого  
засобу/кондиціонеру

5 Кнопки функцій  
6 Кнопка "Пуск/Пауза"

### **i** Примітка. Звуковий сигнал

Звуковий сигнал лунає у наступних випадках:

- ▶ при натисканні кнопки
- ▶ у разі несправностей
- ▶ наприкінці програми
- ▶ при виборі програми

За потреби можна вимкнути подачу звукового сигналу; див. "Щоденне використання".

### **3.1 Кнопка "Живлення"**

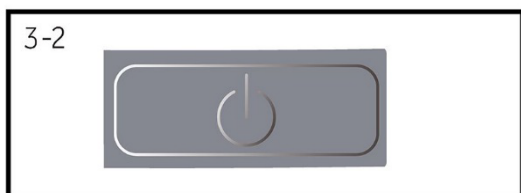

Натисніть цю кнопку (мал. 3-2), щоб увімкнути; дисплей світиться, індикатор кнопки "Пуск/Пауза" блимає. Натисніть її ще раз приблизно на 2 секунди, щоб вимкнути. Якщо протягом певного часу не буде активовано жодного елемента панелі або програми, машина автоматично вимкнеться.

### **i** Примітка. Вимкнення живлення

Без підключення до Wi-Fi увімкнений прилад автоматично вимикається, якщо він не активований протягом 2 хвилин до запуску програми або в кінці програми. При підключенні до Wi-Fi тривалість очікування становить 24 години.

### **3.2 Перемикач програм**



Повертаючи ручку (мал. 3-3), можна вибрати одну з 14 програм, після чого почне світитися відповідний індикатор і відобразяться її налаштування за замовчуванням.

### **3.3 Дисплей**

На дисплеї (мал. 3-4) відображається наступна інформація:

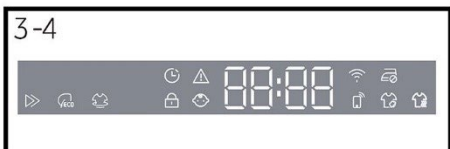
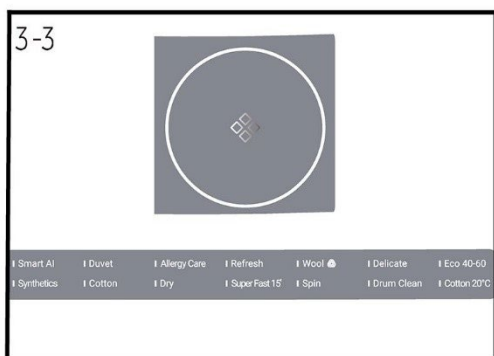
- ▶ Час прання
- ▶ Затримка часу завершення
- ▶ Коды помилок і сервісна інформація
- ▶ Символи дисплея
- ▶ Швидкість, температура тощо



Символ	Значення
	Затримка.
	Сигнал попередження.
	Дверцята барабана заблоковано.
	Панель керування заблоковано.
	Прилад підключено до Wi-Fi.
	Захист від зминання
	Дистанційне керування.
	Пара: Розумний ШІ, Догляд для алергіків мають функцію парового прання за замовчуванням.
	Сушіння.
	Економія часу
	Економія електроенергії.
	Інтенсивний.

### 3.4 Кнопки функцій

Кнопки функцій (мал. 3-5) дозволяють вмикати додаткові опції у вибраній програмі перед її запуском. Відображаються пов'язані індикатори.

При вимкненні приладу або налаштуванні нової програми всі опції вимикаються.

Якщо кнопка відповідає декільком опціям, бажану опцію можна вибрати, послідовно натискаючи цю кнопку.

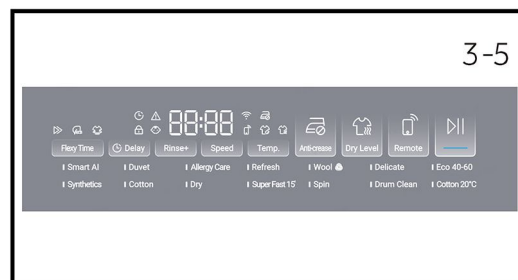

#### Примітка. Заводські налаштування

Щоб отримати найкращі результати в кожній програмі, Haier має чітко визначені конкретні налаштування за замовчуванням. Якщо спеціальних вимог немає, рекомендуються налаштування за замовчуванням.

#### 3.4.1 Кнопка функції "Flexy Time"

Натисніть цю кнопку (мал. 3-6), щоб вибрати Економію часу (зменшити час основного прання та прискорити прання), «Економія електроенергії» (зменшити температуру води для прання, щоб зменшити енергоспоживання) або Інтенсивний (збільшити час основного прання та посилити прання).



#### 3.4.2 Кнопка функції "Затримка"

Натисніть цю кнопку (мал. 3-7), щоб запустити програму з затримкою. Затримка часу завершення може бути збільшена з кроком 30 хвилин від 0,5 до 24 годин. Час завершення буде більше, ніж вихідний час програми. Наприклад, відображення 6:30 означає, що кінець циклу програми буде через 6 годин 30 хвилин. Натисніть кнопку "Пуск/Пауза", щоб активувати затримку часу. Вона не застосовується до програм Віджимання, Refresh, Сушка, Барабанне прання.

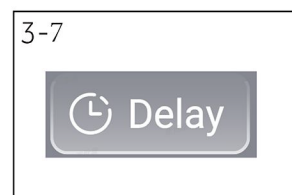



### **i** Примітка.

Щоб розпочати процедуру з'єднання, дотримуйтесь інструкцій у застосунку. Додаткову інформацію див. у розділі 7 "Застосунок hOn".

#### **3.4.9 Кнопка функції "Пуск/Пауза"**

Злегка натисніть цю кнопку (мал. 3-14), щоб запустити або перервати програму, що наразі відображається.



#### **3.5 Блокування від дітей**

Виберіть програму, а потім запустіть. Одночасно на 3 секунди натисніть кнопки "Flexy Time" і "Затримка" (мал. 3-15), щоб заблокувати всі елементи панелі від активації; на дисплеї панелі з'явиться . Для розблокування натисніть ще раз ці дві кнопки. Індикатор блокування від дітей світиться, коли блокування від дітей працює. Ця функція є необов'язковою під час роботи машини.

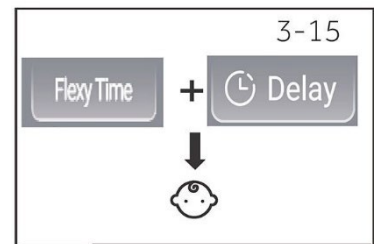

Після увімкнення блокування від дітей натиснути будь-яку кнопку, на дисплеї відобразиться  (мал. 3-16).



Неможливо вносити зміни.

- ▶ Блокування від дітей, встановлене вручну, повинно бути скасовано вручну або буде скасовано автоматично в кінці програми. Вимкнення живлення та інформація про помилку не скасовують блокування від дітей. Вона буде активною, коли прилад увімкнеться наступного разу.
- ▶ Якщо ви використовуєте блокування від дітей, спочатку натисніть програмну кнопку, після чого увімкнеться блокування від дітей.
- ▶ Утримуйте її протягом 3 секунд, і піктограма блокування від дітей почне світитися на повну потужність, і блокування від дітей активується.
- ▶ Блокування від дітей неможливо налаштувати або скасувати через додаток hOn.

#### **3.6 Розподільник миючих засобів**

Якщо відкрити розподільник, то можна побачити такі компоненти (мал. 3-17).

1: Основне відділення для порошкового або рідкого миючого засобу.

2: Перемикач миючого засобу – підніміть його вгору для порошкового миючого засобу; залиште його натиснутим для рідкого миючого засобу.

3: Відділення для кондиціонера.

4: Відсік для попереднього прання, для невеликої кількості порошкового миючого засобу.

5: Зафіксуйте язичок, натисніть на нього, щоб витягти розподільник.

Рекомендації щодо типу миючого засобу підходять для різних температур прання. Див. інструкцію до миючого засобу.

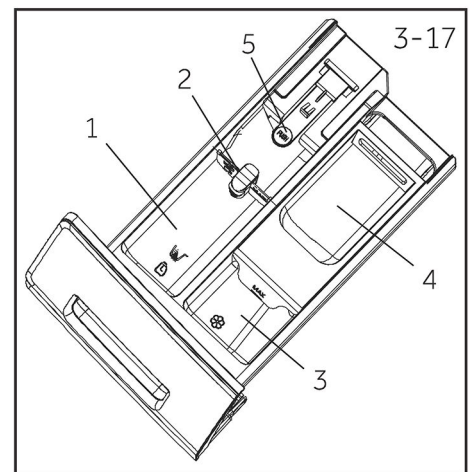

### **i** Примітка. Процедура перевірки кількості циклів, які виконала машина.

Порядок дій: у режимі очікування спочатку виберіть програму "Бавовна", потім одночасно натисніть "Температура" й "Швидкість", і протягом 2 секунд відобразатиметься кількість циклів роботи, після чого машина повернеться в режим очікування. Після завершення програми до сукупної кількості робочих циклів додасться 1. Кількість робочих циклів буде відображатися у шістнадцятковому форматі, якщо вона перевищить 9999.

● Так, ○ Необов'язково, / Ні

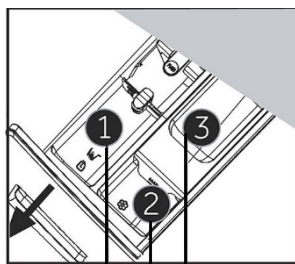

Відділення розподільника миючих засобів:

- ① Миючий засіб
- ② Кондиціонер або засіб для догляду
- ③ Миючий засіб<sup>3)</sup>

Програма	Макс. завантаження			Температура (°C) <sup>1)</sup> Діапазон, який можна вибрати	Попереднє налаштування	Відділення розподільника миючих засобів			Попередньо встановлена швидкість віджимання в об/хв	Функція						
	9	8	5			1	2	3		Тип тканини	Flexy time	Затримка	Полоскання+	Захист від зміння	Рівень сухості	Wi-Fi
Розумний ШІ	9	8	5	-- до 60	40	●	○	/	Злегка забруднена змішана білизна з бавовни та синтетики	1000	○ <sup>4)</sup>	○	○	○	○	○
Ковдра	2	2	2	-- до 40	30	/	○	○	Бавовна	800	○	○	○	/	○	○
Догляд для алергіків	9	8	5	-- до 90	60	●	○	○	Бавовна / синтетика	1000	○ <sup>4)</sup>	○	○	○	○	○
Refresh	1	1	/	/	/	/	/	/	Бавовна / синтетика	/	/	/	/	/	/	○
Вовна	2	2	0,2	-- до 40	--	●	○	/	Машинне прання тканини з вовни або з вмістом вовни	800	/	○	○	/	/	○
Делікатні тканини	2	2	/	-- до 30	30	●	○	/	Делікатні тканини й шовк	600	○	○	○	/	○	○
Есо 40-60	9	8	5	-- до 60	40	●	○	/	Бавовна	1400	○	○	○	○	○	○
Синтетика	4	4	2	-- до 60	40	●	○	○	Синтетичні або змішані тканини	1200	○	○	○	○	○	○
Бавовна	9	8	5	-- до 90	40	●	○	○	Бавовна	1400	○	○	○	○	○	○
Сушіння	/	/	5	/	/	/	/	/	Бавовна	/	/	/	/	/	○	○
Супершвидка 15 <sup>2)</sup>	1	1	1	-- до 40	--	●	○	/	Бавовна / синтетика	1000	/	○	○	○	○	○
Віджимання	9	8	5	/	/	/	/	/	Не тендітна тканина	1000	/	/	/	○	○	○
Барабанне прання	/	/	/	-- до 90	90	/	/	/		/	/	/	/	/	/	○
Бавовна 20°C	9	8	5	/	/	●	○	○	Бавовна	1000	○	○	○	○	○	○

-- Вода не нагрівається.

1) Вибирайте температуру прання 90°C лише у разі особливих гігієнічних вимог.

2) Зменшіть кількість миючого засобу, оскільки тривалість програми коротка.

3) Немає або невелика кількість порошкового миючого засобу. Трохи миючого засобу можна додати лише за допомогою функції попереднього прання в застосунку.

Під час прання великих завантажень пральна машина може сильно вібрувати або рухатися, якщо предмети одягу, що перуться, знаходяться в мішку або переплетуться між собою. Конструкція та технічні характеристики можуть бути змінені без попереднього повідомлення з метою покращення якості.

4) Цю функцію можна вибрати лише після налаштування температури,

щоб скасувати піктограму

Відскануйте QR-код на етикетці енергоспоживання, щоб отримати інформацію про споживання енергії.



Фактичне енергоспоживання може відрізнятись від заявленого залежно від місцевих умов.



### Примітка. Автоматичне зважування

Прилад має розпізнавання навантаження. При низькому завантаженні споживання електроенергії та води, а також час прання в деяких програмах автоматично зменшуватимуться. Час за замовчуванням може змінюватись в залежності від ваги завантаження, у тому числі при використанні програм Розумний ШІ, Синтетика, Бавовна, Бавовна 20°C, ECO 40-60.

### Орієнтовна інформація (відповідно до Регламенту Комісії (ЄС) 2019/2023):

Номінальна потужність	Програма	 (кг)	 (ГГ:ХХ)	<b>ENERGY</b> (кВт*г/цикл)	 (л/цикл)	Максимальна температура (°C)	Ефективна швидкість (об/хв)	 Залишкова волога (%)
9 кг (1400 об)	Есо 40-60	9	3:58	0,865	76,0	35	1550	52,0
	Есо 40-60	4,5	2:58	0,550	46,0	33	1550	52,0
	Есо 40-60	2,5	2:48	0,240	33,0	25	1550	56,0
	Есо 40-60 + Сушіння у шафу	5	8:00	3,700	78,0	26	-	0,0
	Есо 40-60 + Сушіння у шафу	2,5	5:20	2,050	50,0	25	-	0,0
	Бавовна 20°C	9	1:58	0,220	85,0	20	1000	65,0
	Бавовна 60°C	9	3:03	2,500	85,0	57	1550	53,0
	Синтетика 40°C	5	1:35	1,000	65,0	40	1200	37,0
	Швидка	1	0:14	0,250	40,0	30	1000	54,5
8 кг (1400 об)	Есо 40-60	8	3:38	0,520	54,0	28	1330	53,0
	Есо 40-60	4	2:48	0,330	35,0	26	1330	52,0
	Есо 40-60	2	2:38	0,190	30,0	25	1330	56,0
	Есо 40-60 + Сушіння у шафу	5	7:30	3,150	74,0	26	-	0,0
	Есо 40-60 + Сушіння у шафу	2,5	5:00	1,920	44,0	25	-	0,0
	Бавовна 20°C	8	1:58	0,220	75,0	20	1000	65,0
	Бавовна 60°C	8	3:03	2,100	75,0	57	1400	53,0
	Синтетика 40°C	5	1:35	1,000	65,0	40	1200	37,0
	Швидка	1	0:14	0,250	38,0	30	1000	65,0

Значення, наведені для програм, відмінних від програми Есо 40-60, є лише орієнтовними.

## 6.1 Джерело живлення

Підключіть пральну машину до джерела живлення (від 220 В до 240 В~/50 Гц; мал. 6-1). Див. також розділ ВСТАНОВЛЕННЯ (стор. 29).

## 6.2 Під'єднання до водопроводу

- ▶ Перед підключенням перевірте чистоту та прозорість води на вході.
- ▶ Відкрийте кран (мал. 6-2).

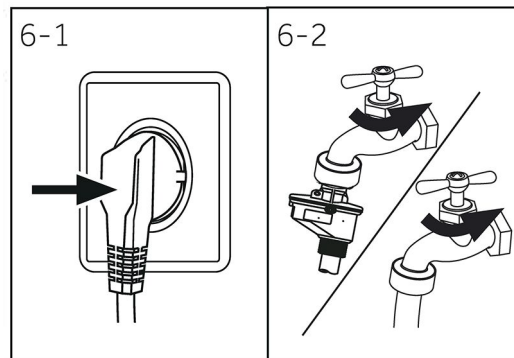

### **i** Примітка. Герметичність

Перед використанням перевірте герметичність з'єднань між краном та наливним шлангом, відкривши кран.

## 6.3 Підготовка білизни

- ▶ Відсортуйте одяг відповідно до тканини (бавовна, синтетика, вовна або шовк тощо) та того, наскільки він брудний (мал. 6-3). Зверніть увагу на вказівки щодо догляду на етикетках для прання.
- ▶ Відокремте білий одяг від кольорового. Кольорові текстильні вироби спочатку виперіть вручну, щоб перевірити, чи не вицвітають і чи не фарбують вони.
- ▶ Спорожніть кишені (ключі, монети тощо) і зніміть твердіші декоративні елементи (наприклад, брошки).
- ▶ Одяг без окантовки, делікатний текстиль та жакардові тканини, такі як тонкі штори, слід поміщати в мішок для прання (хоча ручне прання або хімічне чищення було б краще).
- ▶ Закрийте блискавки, застібки-липучки та гачки, переконайтеся, що ґудзики щільно пришиті.
- ▶ Помістіть чутливі речі, як-от білизну без міцної окантовки, ніжну білизну та дрібні речі, як-от шкарпетки, ремені, бюстгальтери тощо, у мішок для прання.
- ▶ Розгорніть великі шматки тканини, такі як простирадла, покривала тощо
- ▶ Виверніть навиворіт джинси й вироби з набивної пофарбованої або яскравої тканини; можливо, періть їх окремо.

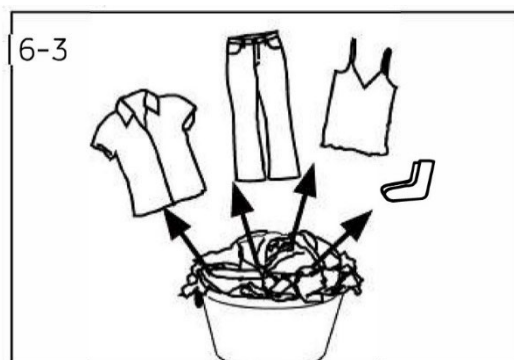

### **!** ЗАСТЕРЕЖЕННЯ!



Нетекстильні, а також дрібні, незакріплені або гострі предмети можуть призвести до несправностей та пошкодження одягу та приладу.

## Схема догляду



### Прання

 Можна прати при температурі до 95 °C у звичайному режимі	 Можна прати при температурі до 60°C у звичайному режимі	 Можна прати при температурі до 60°C у м'якому режимі
 Можна прати при температурі до 40°C у звичайному режимі	 Можна прати при температурі до 40°C у м'якому режимі	 Можна прати при температурі до 40°C у дуже м'якому режимі
 Можна прати при температурі до 30°C у звичайному режимі	 Можна прати при температурі до 30°C у м'якому режимі	 Можна прати при температурі до 30°C у дуже м'якому режимі
 Прання вручну при макс. 40°C	 Не прати	

### Відбілювання

 Будь-яке відбілювання дозволено	 Тільки кисень/ без хлору	 Не відбілювати
---	--	--





### Сушіння

 Можливе сушіння у сушильній машині за нормальної температури	 Можливе сушіння у сушильній машині за нижчої температури	 Не сушити в сушильній машині
 Сушити у підвішеному стані	 Сушити горизонтально	

### Прасування

 Прасування при максимальній температурі до 200°C	 Прасування при середній температурі до 150°C	 Прасування при низькій температурі до 110°C; без пари (прасування з паром може призвести до незворотних пошкоджень)
 Не прасувати		

### Професійний догляд за текстилем

 Хімічне чищення у тетрахлоретені	 Хімічне чищення у вуглеводнях	 Не допускається хімічне чищення
 Професійне вологе чищення	 Не допускається професійне вологе чищення	

## 6.4 Завантаження приладу

- ▶ Завантажте білизну по частинах.
- ▶ Не перевантажуйте. Зверніть увагу на різне максимальне завантаження залежно від програми! Емпіричне правило для максимального навантаження: Забезпечте відстань у п'ятнадцять сантиметрів між завантаженою білизною та верхньою частиною барабана.
- ▶ Акуратно закрийте дверцята. Слідкуйте за тим, щоб білизна не була защемлена.

## 6.5 Вибір миючого засобу

- ▶ Ефективність та продуктивність прання визначаються якістю миючого засобу, що використовується.
- ▶ Використовуйте лише миючий засіб для машинного прання.
- ▶ За необхідності використовуйте спеціальні миючі засоби, наприклад, для синтетичних та вовняних тканин.
- ▶ Див. поради щодо використання на наклейках миючого засобу.
- ▶ Не використовуйте засоби для сухого чищення, такі як трихлоретилен та подібні продукти. Виберіть найкращий миючий засіб

Програма	Вид миючого засобу				
	Універсальний	Для кольорових виробів	Делікатні тканини	Спеціальний	Кондиціонер
Розумний ШІ	L/P	L/P	-	-	o
Ковдра	-	-	L	L/P	o
Догляд для алергіків	P	L/P	-	-	o
Refresh	-	-	-	-	-
Вовна	-	-	L/P	L/P	o
Делікатні тканини	-	-	L/P	L/P	L/P
Есо 40-60	L/P	L/P	-	-	o
Синтетика	-	L/P	-	-	o
Бавовна	L/P	L/P	-	-	o
Сушіння	-	-	-	-	-
Супершвидка 15'	L	L	-	-	o
Віджимання	-	-	-	-	-
Барабанне прання	-	-	-	L/P	-
Бавовна 20°C	L/P	L/P	-	-	o

L = гелевий/рідкий миючий засіб    P = порошковий миючий засіб

o = необов'язково    - = ні

При використанні рідкого миючого засобу не рекомендується активувати затримку часу. Ми рекомендуємо використовувати:

- ▶ Пральний порошок: від 20°C до 90°C\* (найкраще використання: 40-60°C)
- ▶ Миючий засіб для кольорових виробів: від 20°C до 60°C (найкраще використання: 30-60°C)
- ▶ Миючий засіб для вовни/делікатних виробів: від 20°C до 30°C (найкраще використання: 20-30°C)

\* Вибирайте температуру прання 90°C лише у разі особливих гігієнічних вимог.

\* Якщо ви вибираєте температуру води 60°C або вище, радимо використовувати менше миючого засобу. Використовуйте спеціальний дезінфікувальний засіб, який підходить для бавовняної або синтетичної тканини.

\* Краще використовувати менше або взагалі не використовувати пральний порошок.

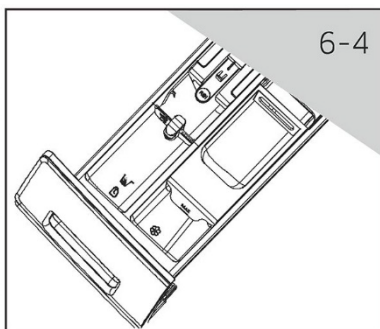

## 6.6 Додавання миючого засобу

1. Висуньте розподільник миючих засобів.
2. Покладіть необхідні хімічні речовини у відповідні відділення (мал. 6-4).
3. Аккуратно засуньте розподільник назад.

### **i** Примітка.

- ▶ Перед наступним пранням видаляйте залишки миючого засобу із розподільника миючих засобів.
- ▶ Не використовуйте надмірно миючий засіб і кондиціонер.
- ▶ Дотримуйтесь інструкцій на упаковці миючого засобу.
- ▶ Завжди додавайте миючий засіб безпосередньо перед початком циклу прання.
- ▶ Концентрований рідкий миючий засіб слід розвести перед додаванням.
- ▶ Не використовуйте рідкий миючий засіб, якщо вибрано функцію "Затримка".
- ▶ Ретельно вибирайте налаштування програми відповідно до символів догляду на всіх етикетках білизни та відповідно до таблиці програм.

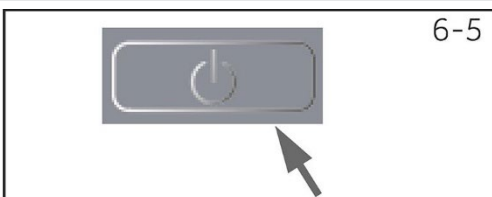

## 6.7 Увімкніть прилад

Натисніть кнопку "Живлення", щоб увімкнути прилад (мал. 6-5), світлодіод кнопки "Пуск/Пауза" блиматиме.

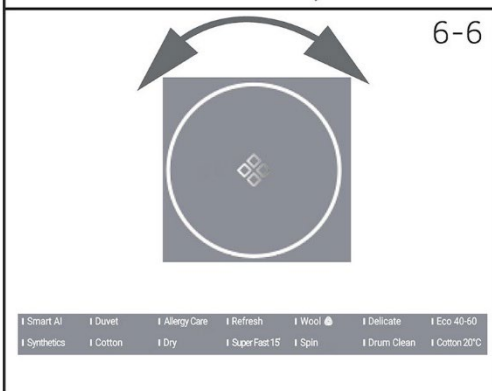

## 6.8 Виберіть програму

Щоб отримати найкращі результати прання, виберіть програму, яка відповідає ступеню забруднення та типу білизни. Поверніть ручку вибору програм (мал. 6-6), щоб вибрати потрібну програму.

### **i** Примітка. Видалення запахів

Перед першим використанням рекомендується запустити програму "Барабанне прання" без завантаження та з невеликою кількістю миючого засобу у відсіку для миючого засобу або спеціального засобу для очищення машини, щоб видалити можливі шкідливі залишки.

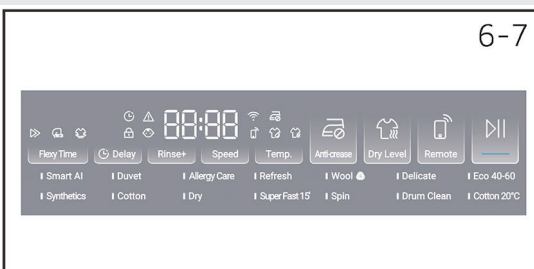

## 6.9 Додавання потрібних опцій

Виберіть необхідні параметри та налаштування (мал. 6-7); див. Панель керування.

## 6.10 Почати програму прання

Натисніть кнопку "Пуск/Пауза" (мал. 6-8), щоб почати. Світлодіод кнопки "Пуск/ Пауза" перестає блимати і світиться безперервно.

Прилад працює відповідно до поточних налаштувань.

Зміни можливі лише після скасування програми.

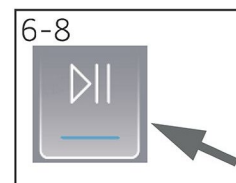

## 6.11 Перервати/скасувати програму прання

Щоб перервати запущену програму, злегка натисніть кнопку "Пуск/Пауза".

Індикатор над кнопкою блимає. Натисніть її ще раз, щоб відновити роботу.

Щоб скасувати запущену програму й усі її окремі налаштування:

1. Натисніть кнопку "Пуск/Пауза", щоб перервати запущену програму.
2. Натисніть кнопку "Живлення" приблизно на 2 секунди, щоб вимкнути прилад.
3. Натисніть кнопку "Живлення", щоб увімкнути прилад, виберіть програму "Віджимання" і "без швидкості", запустіть програму "Віджимання", щоб злити воду.
4. Після закриття програми перезапустіть пристрій, виберіть нову програму і запустіть її.

## 6.12 Після прання

### **i** Примітка. Блокування дверцят

- ▶ З міркувань безпеки під час прання дверцята блокуються. Відчинити дверцята можна лише в кінці програми або після правильного скасування програми (див. опис вище).
- ▶ При високому рівні води, високій температурі води й під час віджимання відчинити дверцята неможливо; на дисплеї з'являється **Lock**.

1. У кінці циклу програми відображається "End".
2. Прилад вимикається автоматично.
3. Виймайте білизну якнайшвидше, щоб не пересушувати її та запобігти появі нових складок.
4. Перекрийте подачу води.
5. Вийміть вилку шнура живлення з розетки.
6. Відкрийте дверцята, щоб запобігти утворенню вологи та запахів. Залишайте її відкритими між праннями.
7. Невеликі предмети одягу легко прилипають до стінки барабана при високошвидкісному віджиманні, тому уважно оглядайте барабан після відкриття дверцят, щоб забрати всі предмети одягу.

### **i** Примітка. Режим очікування/режим енергозбереження

Увімкнений прилад перейде в режим очікування, якщо він не буде активований протягом 2 хвилин до запуску програми або в кінці програми. Дисплей вимикається. Це заощаджує енергію. Щоб перервати режим очікування, натисніть кнопку "Живлення".

## 6.13 Увімкнення або вимкнення звукового сигналу

За потреби звуковий сигнал можна вимкнути:

1. Увімкніть прилад.
2. Виберіть програму "Барабанне прання".
3. Одночасно приблизно на 3 секунди натисніть кнопки "Flexy Time" і "Полоскання+". На дисплеї з'явиться "OFF", і звуковий сигнал буде вимкнено. Щоб увімкнути звуковий сигнал, знову натисніть ці дві кнопки одночасно. Відобразиться "ON".

## 7.1 Загальні положення

Цей прилад оснащено технологією Wi-Fi для дистанційного керування через застосунок hOn.



### УВАГА!

Дотримуйтеся заходів безпеки, зазначених у цьому посібнику, навіть при використанні приладу через застосунок. Дотримання цих інструкцій має важливе значення для безпечного використання.

## 7.2 Вимоги

1. Мережа Wi-Fi потрібен маршрутизатор, сумісний з 802.11b/g/n і діапазоном 2,4 ГГц. Мережі, що працюють на частоті 5 ГГц, та мережі загального користування не підтримуються. Ім'я мережі (SSID) має містити від 1 до 31 символу, а пароль – від 8 до 64 символів. Параметри шифрування включають відкритий, WPA-PSK та WPA2-PSK.
2. Сумісні пристрої: Застосунок доступний для пристроїв з Android, iOS та Huawei, як на планшетах, так і на смартфонах.
3. Позиціонування: встановіть прилад у зоні з потужним сигналом Wi-Fi.

### Технічні характеристики Wi-Fi:

- Частота: 2400 МГц – 2483,5 МГц
- Макс. потужність: 20 дБм
- Стандарт: IEEE802.11b/g/n та BLE V4.2

## 7.3 Завантаження та встановлення застосунку hOn

1. Завантажте застосунок, відсканувавши QR-код нижче або відвідавши сайт [go.haier-europe.com/download-app](http://go.haier-europe.com/download-app).



Завантажте застосунок



### Примітка. Реєстрація

Створення профілю (реєстрація) потрібно лише при першому використанні або якщо обліковий запис видалено/вимкнено. Для подальшого використання просто увійдіть у систему за допомогою пошти та пароля. Увімкніть ДЕМОНСТРАЦІЙНИЙ режим у застосунку, щоб ознайомитися з функціями Wi-Fi.

### Примітка.

Домашня мережа має бути встановлена на 2,4 ГГц; мережі, що працюють на частоті 5 ГГц, не підтримуються. Переконайтеся, що ваш смартфон підключено до тієї ж мережі Wi-Fi 2,4 ГГц, яку ви хочете використовувати для налаштування приладу.

## 7.4 З'єднання приладу

1. Відкрийте додаток hOn, створіть новий профіль (або увійдіть, якщо він у вас вже є).
2. Натисніть "Додати прилад" і дотримуйтесь інструкцій на екрані смартфона, щоб завершити налаштування.

## 7.5 Увімкнення дистанційного керування

1. Переконайтеся, що маршрутизатор увімкнено та підключено до Інтернету.
2. Завантажте білизну та закрийте дверцята.
3. Увімкніть прилад.
4. Коротко натисніть кнопку  . Дверцята заблокуються (для моделей із блокуванням дверцят).
5. Почніть цикл через застосунок. Панель керування буде вимкнена, крім кнопок "ЖИВЛЕННЯ" та "ПУСК/ПАУЗА". Під час програми буде доступна лише функція блокування від дітей.
6. Дистанційне керування також можна увімкнути під час циклу короткочасним



натисканням кнопки



### Примітка. Закінчення терміну дії дистанційного керування

Ви можете надіслати команду з застосунку протягом 24 годин після увімкнення дистанційного керування.

## 7.6 Вимкнення дистанційного керування

1. Під час циклу ви можете вимкнути дистанційне керування, короткочасно натиснувши кнопку ; цикл продовжиться. Ви можете переглядати статус циклу в застосунку, але не зможете надсилати команди (наприклад, зупинити/призупинити).
2. Якщо дозволяють умови безпеки, дверцята можна відчинити (для моделей із блокуванням дверцят).
3. Щоб відновити дистанційне керування через застосунок, переконайтеся, що дверцята зачинені, а потім натисніть кнопку  ще раз.

## 7.7 Кінець циклу з дистанційним керуванням

1. Після завершення циклу дверцята розблокуються (для моделей із блокуванням дверцят), а дистанційне керування вимкнеться.
2. Через 2 хвилини прилад автоматично вимкнеться.

## 7.8 Вимкнення модуля Wi-Fi та очищення мережевих облікових даних

Щоб видалити збережену інформацію про мережу Wi-Fi та вимкнути модуль Wi-Fi:

1. Увімкніть прилад.
2. Не починаючи жодного циклу, натисніть і утримуйте протягом 5 секунд кнопку , доки не з'явиться повідомлення "rESt".
3. Впродовж 60 секунд натисніть і утримуйте протягом 5 секунд кнопку "Затримка", доки не з'явиться повідомлення "donE".
4. Інформацію про конфігурацію буде видалено. Виберіть програму або вимкніть прилад, щоб вийти.
5. Щоб переналаштувати прилад, видаліть його з застосунку hOn і почніть нову процедуру з'єднання.



### Примітка.

Використовуйте цю процедуру, лише якщо ви маєте намір продати прилад.



## Екологічно відповідальне використання

- ▶ Щоб досягти найкращого використання енергії, води, миючого засобу та часу, слід використовувати рекомендований максимальний обсяг завантаження.
- ▶ Не перевантажуйте (зазор на ширину долоні над білизною).
- ▶ Для злегка забрудненої білизни виберіть програму Супершвидка 15'.
- ▶ Застосовуйте точні дози кожного миючого засобу.
- ▶ Вибирайте найнижчу температуру прання – сучасні миючі засоби ефективно перуть при температурах нижче 60°C.
- ▶ Підвищуйте налаштування за замовчуванням лише при сильному забрудненні.



## Загальна інформація:

- ▶ Програма Eco 40-60 дозволяє прати бавовняну білизну середнього ступеня забруднення, заявлену як придатну для прання при 40°C або 60°C, одночасно в одному циклі прання; ця програма використовується для оцінки відповідності законодавству ЄС щодо екодизайну;
- ▶ Найбільш ефективними програмами з точки зору енергоспоживання, як правило, є ті, які виконуються за більш низьких температур і з більшою тривалістю;
- ▶ На рівень шуму та вміст вологи, що залишився, впливає швидкість віджимання: чим вища швидкість обертання у фазі віджимання, тим вищий рівень шуму та нижчий вміст вологи, що залишився.

## 9.1 Очищення розподільника миючих засобів

Завжди стежте, щоб не було залишків миючого засобу. Регулярно очищайте розподільник (мал. 9-1):

1. Витягніть розподільник до упору.
2. Натисніть кнопку розблокування та вийміть розподільник.
3. Протріть внутрішню частину порожнини рушником.
4. Промийте розподільник водою, доки він не стане чистим, і вставте його назад у прилад.

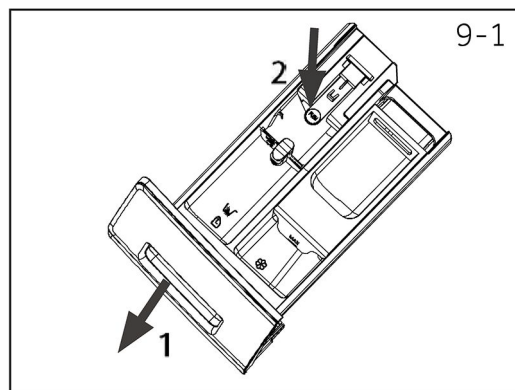

## 9.2 Очищення машини

- ▶ Від'єднуйте машину від електромережі під час очищення та технічного обслуговування.
- ▶ Для очищення корпусу машини (мал. 9-2) та гумових компонентів використовуйте м'яку тканину з мильним розчином.
- ▶ Не використовуйте органічні хімічні речовини або агресивні розчинники.



## 9.3 Впускний клапан води та фільтр впускного клапана

Щоб запобігти закупорці подачі води твердими речовинами, наприклад вапном, регулярно очищайте фільтр впускного клапана.

- ▶ Вийміть вилку шнура живлення з розетки та перекрийте подачу води.
- ▶ Відкрутіть наливний шланг ззаду (мал. 9-3) приладу, а також з крана.
- ▶ Промийте фільтри водою та щіткою (мал. 9-4).
- ▶ Вставте фільтр і встановіть наливний шланг.
- ▶ Відкрийте кран, щоб перевірити, чи він не протікає.

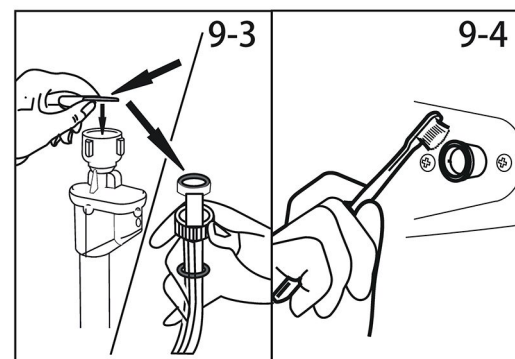

## 9.4 Очищення барабана

- ▶ Видаліть предмети, які випадково потрапили до машини, особливо металеві предмети, такі як шпильки, монети тощо, з барабана і канавки прокладки дверей (гумове кільце), оскільки вони призводять до утворення плям іржі та до пошкоджень.
- ▶ Для видалення плям іржі використовуйте засіб для чищення, що не містить хлору. Дотримуйтесь попереджень виробника засобу для чищення.
- ▶ Не використовуйте для чищення тверді предмети або сталеву мочалку.
- ▶ Після процедури відкрийте дверцята; використовуйте рушник для очищення плям та піни навколо прокладки та підтримуйте чистоту всередині та зовні прокладки (мал. 9-5).

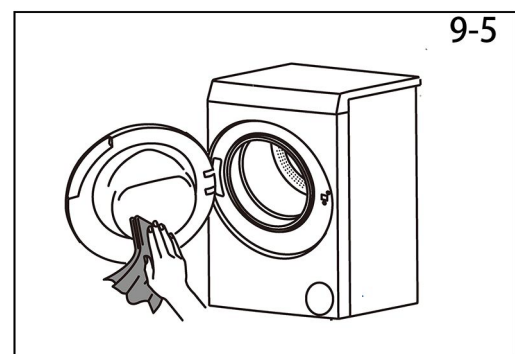

## Примітка. Гігієна

Для регулярного технічного обслуговування рекомендується запускати програму "Барабанне прання" не рідше ніж після кожних 100 циклів, щоб уникнути можливих корозійних залишків. Додайте невелику кількість миючого засобу у відсік для миючого засобу або використовуйте спеціальний засіб для чищення машини.

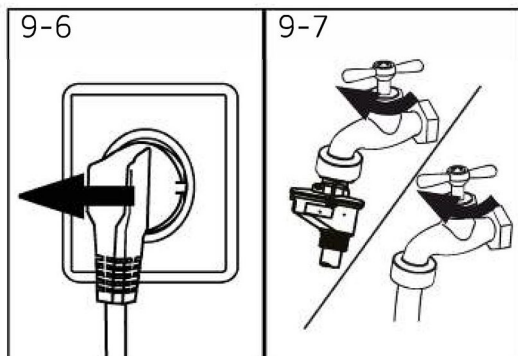

## 9.5 Тривалі періоди невикористання

Якщо прилад не використовується протягом тривалого часу:

1. Витягніть електричну вилку (мал. 9-6).
2. Перекрийте подачу води (мал. 9-7).
3. Відкрийте дверцята, щоб запобігти утворенню вологи та запахів. Залишайте дверцята відчиненими, поки прилад не використовується.

Перед використанням уважно перевірте шнур живлення, наливний та зливний шланги.

Переконайтеся, що все встановлено належним чином і без витоків.

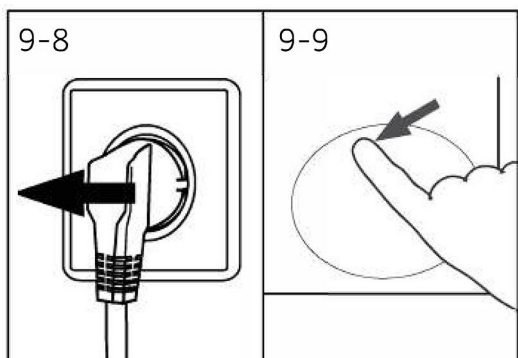

## 9.6 Фільтр насоса

Очищайте фільтр раз на місяць і перевіряйте фільтр насоса, наприклад, якщо прилад:

- ▶ Не зливає воду.
- ▶ Не віджимає.
- ▶ Видає незвичний шум під час роботи.



### УВАГА!

Ризик опарювання! Вода у фільтрі насоса може бути дуже гарячою! Перед виконанням будь-якої операції переконайтеся, що вода охолола.

1. Вимкніть і від'єднайте машину від електромережі (мал. 9-8).
2. Натисніть і відкрийте сервісну кришку (мал. 9-9).
3. Підготуйте низьку ємність для збирання залишків води (мал. 9-10). Може бути великий обсяг!
4. Витягніть зливний шланг і утримуйте його кінець над ємністю (мал. 9-10).
5. Вийміть ущільнювальну пробку зі зливного шланга (мал. 9-10).
6. Після завершення зливу закрийте зливний шланг (мал. 9-11) і вставте його назад у машину.
7. Відкрутіть проти годинникової стрілки і зніміть фільтр насоса (мал. 9-12).
8. Видаліть забруднення та бруд (мал. 9-13).

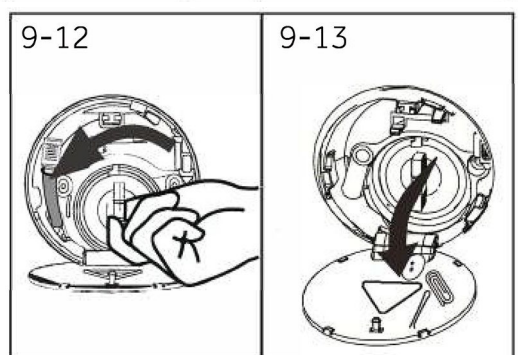
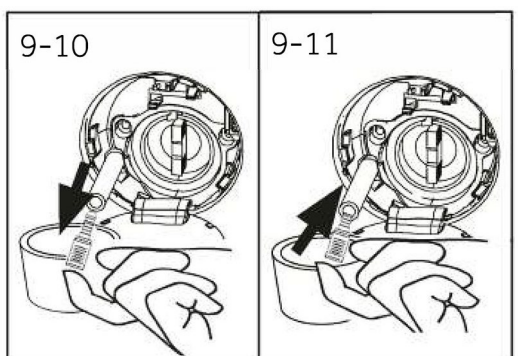

9. Ретельно очистіть фільтр насоса, наприклад, за допомогою проточної води (мал. 9-14).
10. Після очищення встановіть ручку на місце і затягуйте її доти, доки вона не перестане рухатися. У цей час ручка знаходиться у вертикальному положенні (мал. 9-15).
11. Закрийте сервісну кришку.

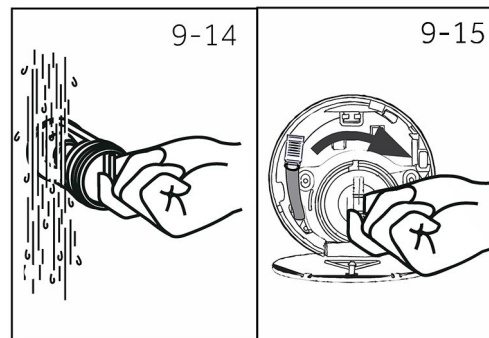
**УВАГА!**

- ▶ Ущільнення фільтра насоса має бути чистим і неушкодженим. Якщо кришка не повністю затягнута, вода може витікати.
- ▶ Фільтр має бути на місці, інакше це може призвести до витіку.

Багато проблем, що виникають, можна вирішити самостійно без спеціальних знань. У разі виникнення проблем перевірте всі наведені можливості та дотримуйтесь інструкцій нижче, перш ніж звертатися до служби післяпродажного обслуговування. Див. СЕРВІСНЕ ОБСЛУГОВУВАННЯ КЛІЄНТІВ.



## УВАГА!

- ▶ Перед технічним обслуговуванням вимкніть прилад і витягніть вилку шнура живлення з розетки.
- ▶ Електричне обладнання повинне обслуговуватися лише кваліфікованими фахівцями-електриками, оскільки неправильний ремонт може призвести до значних непрямих збитків.
- ▶ Щоб уникнути небезпеки, пошкоджений кабель живлення має замінюватись тільки виробником, його сервісним агентом або особою з аналогічною кваліфікацією.

### 10.1 Інформаційні коди

Наступні коди відображаються лише для інформації, що стосується циклу прання. Жодних заходів вживати не треба.

Код	Повідомлення
1:25	Час циклу прання, що залишився, становить 1 годину 25 хвилин.
6:30	Залишок часу циклу прання, включаючи вибрану затримку часу завершення, становить 6 годин 30 хвилин.
End	Цикл прання завершено. Прилад вимикається автоматично.
Lock	Дверцята заблоковані через високий рівень води, високу температуру води або цикл віджимання.
OFF	Звуковий сигнал вимкнено.
ON	Звуковий сигнал увімкнено.
сLock	Кнопки функцій заблоковані. Зміна програми недійсна.

### 10.2 Усунення несправностей за допомогою коду на дисплеї

Проблема	Причина	Рішення
CLr FLTr	• Помилка зливу, вода не повністю зливається протягом 6 хвилин.	• Очистіть фільтр насоса. • Перевірте встановлення зливного шлангу.
E2	• Помилка блокування.	• Зачиніть дверцята належним чином.
E4	• Рівень води не досягається через 12 хвилин, не пізніше. • Відбувається самозлив із зливного шланга.	• Переконайтеся, що кран повністю відкритий і тиск води в нормі. • Перевірте встановлення зливного шлангу.
E8	• Помилка рівня водозахисту.	• Зверніться до служби післяпродажного обслуговування.
F3	• Помилка датчика температури.	• Зверніться до служби післяпродажного обслуговування.
F4	• Помилка нагрівання.	• Зверніться до служби післяпродажного обслуговування.
E6	• Сигналізація застрягання одягу.	• Припиніть виконання програми, відкрийте дверцята й знову помістіть одяг, а потім відновіть виконання програми.
FH	• Не вдається налаштувати модуль IoT.	• Зверніться до служби післяпродажного обслуговування.
F6	• Витік з машини.	• Відкрийте зливний насос для зливу. Вимкніть машину. Зверніться до служби післяпродажного обслуговування.
F7	• Помилка двигуна.	• Зверніться до служби післяпродажного обслуговування.

F9	• Помилка датчика температури сушіння.	• Зверніться до служби післяпродажного обслуговування.
FA	• Помилка датчика рівня води.	• Зверніться до служби післяпродажного обслуговування.
FC0 або FC1 FC2 або FC3	• Аномальна помилка зв'язку.	• Зверніться до служби післяпродажного обслуговування.
Fd	• Помилка нагрівального елемента сушіння	• Зверніться до служби післяпродажного обслуговування.
FE	• Помилка двигуна сушіння.	• Зверніться до служби післяпродажного обслуговування.
E 12	• Рівень води сушіння занадто високий.	• Зверніться до служби післяпродажного обслуговування.
E5	• Помилка зливу. Вода не повністю зливається протягом 1 хвилини.	• Очистіть фільтр насоса. • Перевірте встановлення зливного шлангу.

### 10.3 Усунення несправностей без коду на дисплеї

Проблема	Причина	Рішення
Пральна машина не працює.	• Програму ще не запущено.	• Перевірте програму та запустіть її.
	• Дверцята не зачинені належним чином.	• Зачиніть дверцята належним чином.
	• Машина не ввімкнена.	• Увімкніть машину.
	• Збій живлення.	• Перевірте джерело живлення.
	• Блокування від дітей активовано.	• Вимкніть блокування від дітей.
Пральна машина не наповнюється водою.	• Немає води.	• Перевірте водопровідний кран.
	• Наливний шланг перекручений.	• Перевірте наливний шланг.
	• Фільтр наливного шланга заблоковано.	• Розблокуйте фільтр наливного шланга.
	• Тиск води менше 0,03 МПа.	• Перевірте тиск води.
	• Дверцята не зачинені належним чином.	• Зачиніть дверцята належним чином.
	• Збій водопостачання.	• Забезпечте подачу води.
	• Висота зливного шланга нижче 80 см.	• Переконайтеся, що зливний шланг встановлено належним чином.
Машина зливає воду під час заповнення.	• Кінець зливного шланга міг потрапити у воду.	• Переконайтеся, що зливний шланг не знаходиться у воді.
	• Зливний шланг заблоковано.	• Розблокуйте зливний шланг.
Збій зливу.	• Фільтр насоса заблоковано.	• Очистіть фільтр насоса.
	• Кінець зливного шланга знаходиться вище 100 см над рівнем підлоги.	• Переконайтеся, що зливний шланг встановлено належним чином.
	• Не всі транспортувальні болти були видалені.	• Видаліть усі транспортувальні болти.
Сильна вібрація під час віджимання.	• Прилад не має твердої опори.	• Забезпечте тверду підлогу та рівне положення.
	• Неправильне завантаження машини.	• Перевірте вагу та баланс завантаження.
Робота зупиняється до завершення циклу прання.	• Збій водопостачання чи електроживлення.	• Перевірте електроживлення та водопостачання.
Робота зупиняється на деякий час.	• На приладі відображається код помилки.	• Зверніться до переліку кодів, які відображуються на дисплеї.
	• Проблема через схему завантаження.	• Зменшіть або відрегулюйте завантаження.

Проблема	Причина	Рішення
Надлишок піни плаває в барабані та (або) розподільнику миючих засобів.	<ul style="list-style-type: none"> <li>Програма виконує цикл замочування.</li> <li>Миючий засіб не підходить.</li> <li>Надмірне використання миючого засобу.</li> </ul>	<ul style="list-style-type: none"> <li>Скасуйте програму та перезапустіть її.</li> <li>Перевірте рекомендації щодо миючого засобу.</li> <li>Зменшіть кількість миючого засобу</li> </ul>
Автоматичне регулювання часу прання.	<ul style="list-style-type: none"> <li>Тривалість програми прання буде скориговано.</li> </ul>	<ul style="list-style-type: none"> <li>Це нормально і не впливає на функціональність.</li> </ul>
Віджимання не відбувається.	<ul style="list-style-type: none"> <li>Дисбаланс білизни.</li> </ul>	<ul style="list-style-type: none"> <li>Перевірте завантаження машини та білизну і знову запустіть програму віджимання.</li> </ul>
Незадовільний результат прання.	<ul style="list-style-type: none"> <li>Ступінь забруднення не відповідає вибраній програмі</li> <li>Недостатня кількість миючого засобу.</li> </ul>	<ul style="list-style-type: none"> <li>Виберіть іншу програму.</li> <li>Виберіть миючий засіб відповідно до ступеня забруднення та згідно з даними виробника.</li> <li>Зменшіть завантаження.</li> </ul>
	<ul style="list-style-type: none"> <li>Перевищено максимальне завантаження.</li> </ul>	<ul style="list-style-type: none"> <li>Зменшіть завантаження.</li> </ul>
	<ul style="list-style-type: none"> <li>Білизна була розподілена в барабані нерівномірно.</li> </ul>	<ul style="list-style-type: none"> <li>Розділіть білизну.</li> </ul>
	<ul style="list-style-type: none"> <li>Залишки прального порошку знаходяться на білизні.</li> </ul>	<ul style="list-style-type: none"> <li>Виконайте додаткове полоскання.</li> <li>Спробуйте зчистити крапки із сухої білизни.</li> <li>Виберіть інший миючий засіб.</li> </ul>
На білизні є сірі плями.	<ul style="list-style-type: none"> <li>Викликано жирами, такими як олії, креми чи мазі.</li> </ul>	<ul style="list-style-type: none"> <li>Попередньо обробіть білизну спеціальним засобом для чищення.</li> </ul>

## **i** Примітка. Піноутворення

Якщо під час віджимання виявляється занадто багато піни, двигун зупиняється і зливний насос вмикається на 90 секунд. Якщо видалення піни не вдалося виконати за максимум 3 рази, програма завершиться без віджимання.

Якщо повідомлення про помилку з'являться знову навіть після вжитих заходів, вимкніть прилад, від'єднайте його від електромережі та зверніться до служби підтримки клієнтів.

## **10.4 У разі збою електроживлення**

Поточна програма та її налаштування будуть збережені. Після відновлення електроживлення робота буде відновлена.

Якщо збій електроживлення перериває виконання поточної програми прання, відкривання дверцят механічно блокується. Щоб вийняти білизну, рівень води не повинен бути видно у скляному ілюмінаторі дверцят. - **Небезпека опіків!** Необхідно знизити рівень води, як описано в розділі "Фільтр насоса". Тільки після цього потягніть важіль (A) під сервісною кришкою (мал. 10-1), доки дверцята не розблокуються з легким клацанням. Після цього поверніть на місце всі деталі.

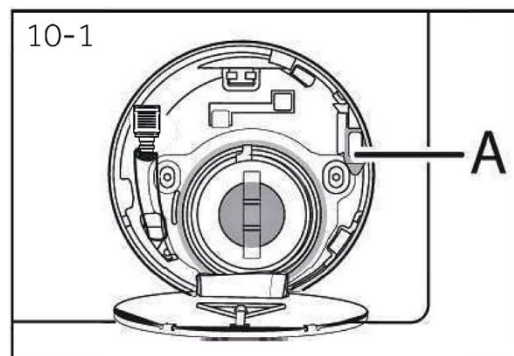

**i** Коли пральна машина знаходиться в безпечному стані (рівень води знаходиться на певній відстані нижче завантажувального отвору, температура барабана нижче 55°C, внутрішній барабан не обертається), можна розблокувати дверцята під час роботи машини.

## 11.1 Підготовка

- ▶ Вийміть прилад з упаковки.
- ▶ Видаліть усі пакувальні матеріали, включаючи захисну плівку на корпусі й полістирольну основу, і тримайте їх у недоступному для дітей місці. При відкритті упаковки на пластиковому пакеті та ілюмінаторі можна побачити краплі води. Це нормальне явище є результатом випробувань на заводі.



### Примітка. Утилізація упаковки

Зберігайте всі пакувальні матеріали в недоступному для дітей місці та утилізуйте їх екологічно безпечним способом.

## 11.2 НЕОБОВ'ЯЗКОВО: Встановіть шумопоглинаючі накладки

1. Відкривши термозбіжну упаковку, ви виявите чотири шумопоглинаючі накладки. Вони використовуються для зменшення шуму (мал. 11-1).
2. Покладіть пральну машину на бік дверцятами вгору, нижньою стороною до оператора (мал. 11-2).
3. Вийміть шумопоглинаючі накладки та зніміть двосторонню клейку захисну плівку; наклейте шумопоглинаючі накладки знизу під корпусом пральної машини, як показано на малюнку 3 (дві довші накладки у положеннях 1 і 3, дві коротші накладки у положеннях 2 і 4). Потім знову встановіть машину у вертикальне положення (мал. 11-3).

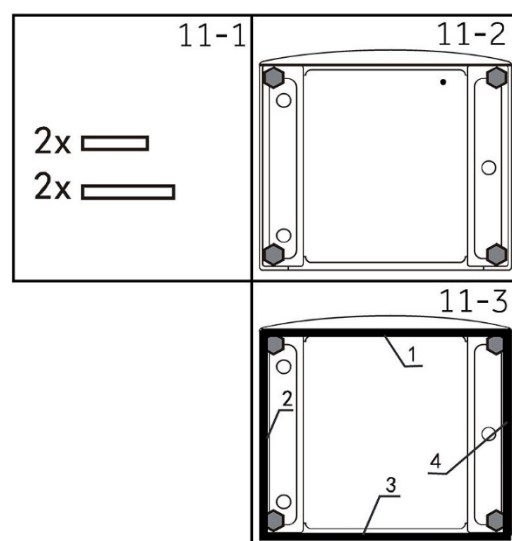

Підказка.

Встановлення шумопоглинаючої накладки не є обов'язковим, але допоможе знизити рівень шуму. Встановлюйте її чи ні відповідно до ваших власних потреб.

## 11.3 Демонтуйте транспортувальні болти та задній елемент жорсткості

1. Видаліть усі транспортувальні болти. (мал. 11-4).
2. Зніміть транспортувальні планки (від 0 до 2) залежно від моделі. (мал. 11-5).

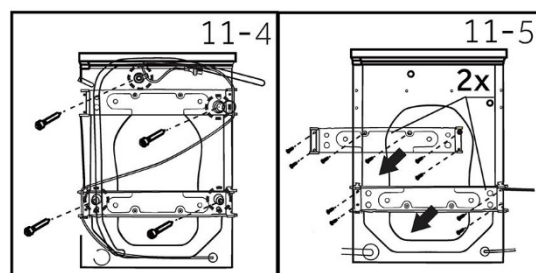

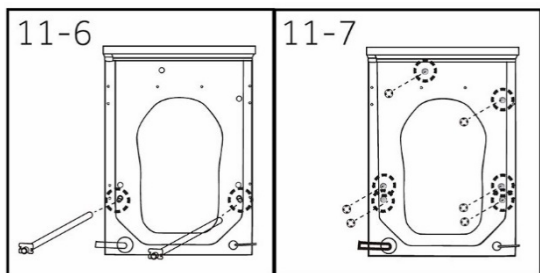

3. Вийміть транспортувальні стрижні (від 0 до 2) залежно від моделі. (мал. 11-6).
4. Встановіть заглушки на отвори (від 5 до 6) залежно від моделі. (мал. 11-7).



### Примітка. Зберігати у безпечному місці

Зберігайте всі деталі транспортного захисту в безпечному місці для подальшого використання. Щоразу, коли прилад необхідно перемістити, спочатку встановіть захисні деталі на місце.

### 11.4 Переміщення приладу

Якщо потрібно перемістити машину на велику відстань, встановіть на місце транспортувальні болти, зняті перед установкою, щоб запобігти пошкодженню: Збірка відбувається у зворотному порядку.

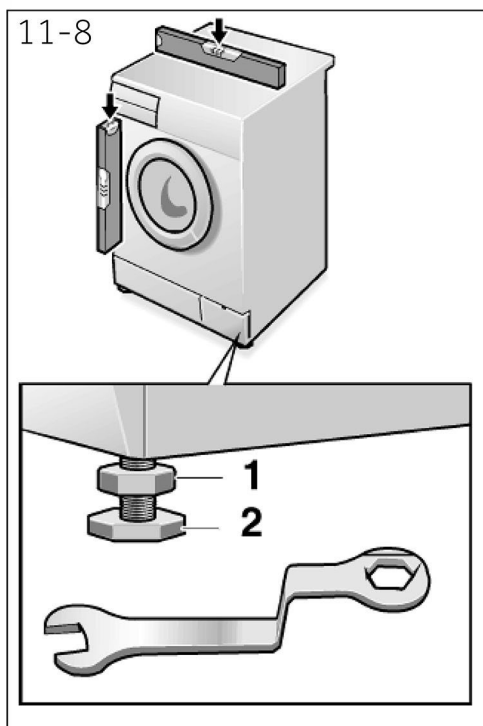

### 11.5 Вирівнювання приладу

Відрегулюйте всі ніжки (мал. 11-8), щоб досягти абсолютно горизонтального положення. Це мінімізує вібрації та, отже, шум під час використання. Це також зменшить зношування. Рекомендуємо використовувати для регулювання спиртовий рівень. Підлога має бути якомога стійкішою і рівною.

1. Послабте контргайку (1) за допомогою ключа.
2. Відрегулюйте висоту, повертаючи ніжку (2).
3. Затягніть контргайку (1) на корпусі.

## 11.6 Підключення зливу води

Правильно закріпіть зливний шланг на трубопроводі. Шланг повинен в одній точці досягати висоти від 80 до 100 см над нижньою лінією приладу! Якщо можливо, завжди тримайте зливний шланг прикріпленим до затискача на задньому боці приладу.



### УВАГА!

- ▶ Використовуйте для підключення лише комплект шлангів, що входить до комплекту поставки.
- ▶ Ніколи не використовуйте старі шланги повторно!
- ▶ Підключайте тільки холодну воду.
- ▶ Перед підключенням перевірте, чи чиста вода.

Можливі наступні підключення:

#### 11.6.1 Зливний шланг у раковину

- ▶ Повісьте зливний шланг із U-подібною опорою над краєм раковини відповідного розміру (мал. 11-9).
- ▶ Забезпечте достатній захист U-подібної опори від ковзання.

#### 11.6.2 Зливний шланг у трубу каналізації

- ▶ Внутрішній діаметр стояка з вентиляційним отвором має бути мінімум 40 мм.
- ▶ Покладіть зливний шланг на 80-100 мм у трубу для стічних вод.
- ▶ Приєднайте U-подібну опору та надійно закріпіть її (мал. 11-10).

#### 11.6.3 Зливний шланг у зливу трубу раковини

- ▶ З'єднання має знаходитись над сифоном.
- ▶ Патрубок з'єднання зазвичай закривається накладкою (А). Її необхідно видалити, щоб запобігти будь-якій дисфункції (мал. 11-11).
- ▶ Закріпіть зливний шланг затискачем.

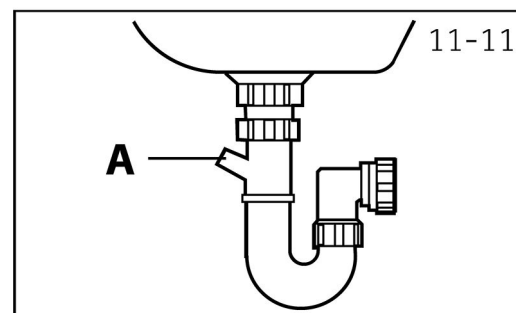
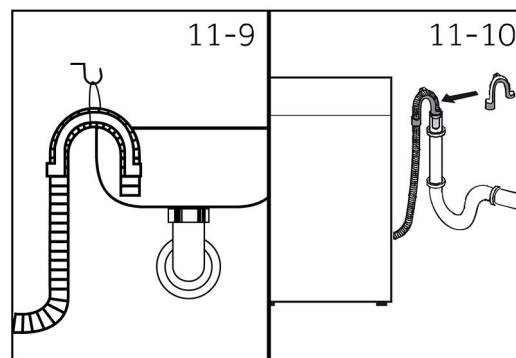

### УВАГА!

- ▶ Зливний шланг не повинен бути зануреним у воду, він має бути надійно закріплений і не мати витоків. Якщо зливний шланг знаходиться на землі або якщо труба знаходиться на висоті менше 80 см, пральна машина безперервно зливатиме воду під час наповнення (самозливання).
- ▶ Зливний шланг не можна подовжувати. За потреби зверніться до служби післяпродажного обслуговування.

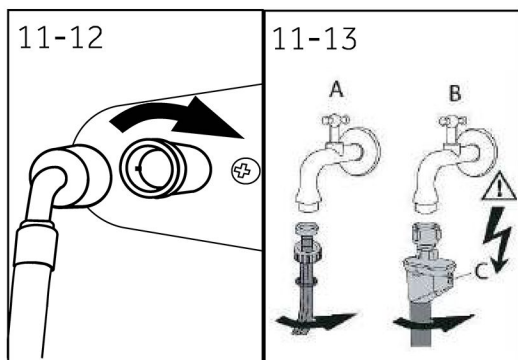

### 11.7 Підключення прісної води

Переконайтеся, що прокладки вставлені.

1. Підключіть наливний шланг кутовим кінцем до приладу (мал. 11-12). Затягніть різьбове з'єднання вручну.
2. Інший кінець накрутіть на водопровідний кран з різьбою 3/4 дюйма (мал. 11-13).

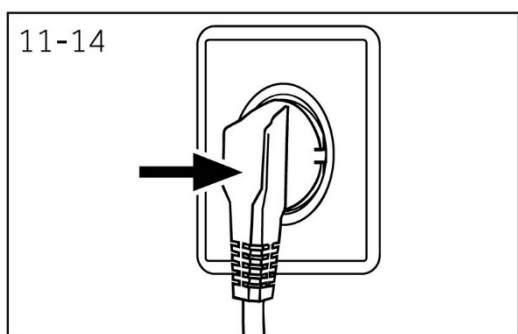

### 11.8 Електричне підключення

Перед кожним підключенням перевірте, чи:

- ▶ джерело живлення, розетка та запобіжник відповідають даним на паспортній табличці.
- ▶ розетка заземлена та не використовується мультирозетка чи подовжувач.
- ▶ вилка та розетка строго відповідають вимогам.
- ▶ **Тільки для Великобританії:** Британська вилка відповідає стандарту BS1363A.

Вставте вилку в розетку (мал. 11-14).



#### УВАГА!

- ▶ Завжди перевіряйте, щоб усі з'єднання (електроживлення, зливний та наливний шланги) були міцними, сухими і не мали витоків!
- ▶ Слідкуйте за тим, щоб ці деталі ніколи не були роздавлені, перекручені чи скручені.
- ▶ Якщо шнур живлення пошкоджений, його повинен замінити сервісний агент (див. гарантійний талон), щоб уникнути небезпеки.

## 12.1 Додаткові технічні дані

	HWD80-BP14367TU1	HWD90-BP14367TU1
Напруга, В	220-240 В~/50 Гц	
Струм, А	10	
Макс. потужність, Вт	1950	
Тиск води, МПа	$0.03 \leq P \leq 1$	
Маса нетто, кг	66	66

## 12.2 Розміри виробу

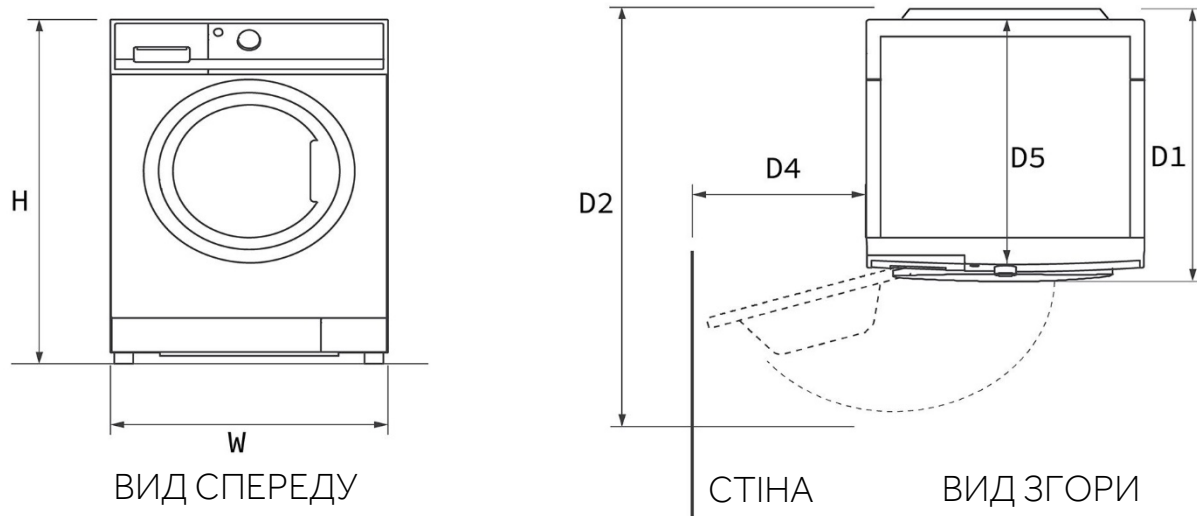

РОЗМІРИ ВИРОБУ		HWD80-BP14367TU1	HWD90-BP14367TU1
<b>H</b>	Габаритна висота виробу, мм	850	850
<b>W</b>	Габаритна ширина виробу, мм	595	595
<b>D5</b>	Загальна глибина виробу (розмір від верхньої панелі до головної панелі керування), мм	485	485
<b>D1</b>	Габаритна глибина виробу, мм	530	530
<b>D2</b>	Глибина з відкритими дверцятами, мм	1015	1015
<b>D4</b>	Мінімальний зазор між дверцятами та сусідньою стіною, мм	188	188

Примітка. Точна висота пральної машини залежить від того, наскільки далеко висунуті ніжки від основи машини. Простір, в якому ви встановлюєте пральну машину, повинен бути як мінімум на 40 мм ширший і на 20 мм глибший за її розміри.

## 12.3 Стандарти та директиви CE

Цей виріб відповідає вимогам усіх застосовних директив ЄС та відповідних гармонізованих стандартів, які передбачають маркування CE.

Ми рекомендуємо нашу службу підтримки клієнтів Haier та використання оригінальних запасних частин; мінімальний термін, протягом якого запасні частини для побутової пральної машини є наявними, складає 10 років. Якщо у вас виникла проблема з приладом, спочатку зверніться до розділу УСУНЕННЯ НЕСПРАВНОСТЕЙ. Якщо ви не можете знайти рішення там, зверніться до:

- ▶ вашого місцевого дилера;
- ▶ до розділу "Сервіс та підтримка" на веб-сайті [www.haier-europe.com](http://www.haier-europe.com), де ви можете знайти номери телефонів і запитання, що часто ставляться, а також активувати заявку на обслуговування.

Щоб отримати докладнішу інформацію про виріб, зайдіть на офіційний сайт Haier [https://www.haier-europe.com/en\\_GB/technical-assistance/](https://www.haier-europe.com/en_GB/technical-assistance/) і знайдіть модель, яку ви використовуєте; натисніть на виріб, щоб перейти на сторінку з детальною інформацією, а потім натисніть "документи", щоб знайти посібник користувача для його завантаження.

Інформацію про виріб також можна знайти на цій сторінці.

Щоб зв'язатися з нашою Службою, переконайтеся, що у вас є такі дані.

Інформацію можна знайти на паспортній табличці.

Модель \_\_\_\_\_ Серійний номер \_\_\_\_\_

Також у разі наявності гарантії перевірте гарантійний талон, що постачається з виробом. Для загальних ділових запитів нижче наведені адреси в Європі:

#### Адреси європейських представництв Haier

Країна*	Поштова адреса	Країна*	Поштова адреса
<b>Італія</b>	Haier Europe Trading SRL Via De Cristoforis, 12 21100 Varese ITALY	<b>Франція</b>	Haier France SAS 3-5 rue des Graviers 92200 Neuilly sur Seine FRANCE
<b>Іспанія</b> <b>Португалія</b>	Haier Iberia SL Pg. Garcia Faria, 49-51 08019 Barcelona SPAIN	<b>Бельгія-FR</b> <b>Бельгія-NL</b> <b>Нідерланди</b> <b>Люксембург</b>	Haier Benelux SA Anderlecht Route de Lennik 451 BELGIUM
<b>Німеччина</b> <b>Австрія</b>	Haier Deutschland GmbH Hewlett-Packard-Str. 4 D-61352 Bad Homburg GERMANY	<b>Польща</b> <b>Чехія</b> <b>Угорщина</b> <b>Греція</b> <b>Румунія</b> <b>Росія</b>	Haier Poland Sp. zo.o. Al. Jerozolimskie 181B 02-222 Warszawa POLAND
<b>Велика Британія</b>	Haier Appliances UK Co.Ltd. One Crown Square Church Street East Woking, Surrey, GU21 6HR UK UK		

Для отримання додаткової інформації відвідайте [www.haier-europe.com](http://www.haier-europe.com)

Інформацію про модель можна знайти в базі даних продукції за адресою <https://eprel.ec.europa.eu/> шляхом пошуку ідентифікатора моделі, вказаної в полі "Модель" етикетки виробу, прикріпленої до нього; посилання на модель у базі даних продукції можна знайти тут нижче для кожного ідентифікатора моделі:



**Haier**