

Дякуємо за придбання продукції Hoover.

Будь ласка, уважно прочитайте ці інструкції перед використанням приладу. Інструкції містять важливу інформацію, яка допоможе вам отримати максимальну користь від приладу і забезпечити безпечне й належне встановлення, використання та обслуговування.

Зберігайте цей посібник у зручному місці, щоб ви завжди могли звернутися до нього для безпечного та правильного використання приладу.

Якщо ви продаєте прилад, віддаєте його або залишаєте після себе при переїзді, переконайтеся, що ви також передаєте і цей посібник, щоб новий власник міг ознайомитися з приладом та попередженнями щодо техніки безпеки.

Умовні позначення



Попередження - Важлива інформація щодо техніки безпеки



Загальна інформація та поради



Екологічна інформація



ПРИМІТКА. ЛИШЕ ДЛЯ ВЕЛИКОЇ БРИТАНІЇ

Після отримання приладу уважно перевірте його на наявність пошкоджень. Про будь-які виявлені пошкодження необхідно негайно повідомити водія-експедитора. В іншому випадку про виявлені пошкодження слід повідомити продавця протягом 2 днів з моменту отримання.



Вимоги до захисту довкілля

Цей прилад маркується відповідно до Європейської директиви 2012/19/EU про відходи електричного та електронного обладнання (ВЕЕО).

ВЕЕО містять як забруднюючі речовини (які можуть спричинити негативні наслідки для навколишнього середовища), так і основні компоненти (які можуть бути використані повторно). Важливо, щоб ВЕЕО піддавалися спеціальній обробці, щоб видалити та утилізувати належним чином всі забруднюючі речовини, а також відновити та переробити всі матеріали. Фізичні особи можуть відігравати важливу роль у забезпеченні того, щоб ВЕЕО не стали екологічною проблемою; важливо дотримуватися деяких основних правил.

- ВЕЕО не слід обробляти як побутові відходи;
- ВЕЕО повинні бути передані до відповідних пунктів збору, якими керує муніципалітет або зареєстровані компанії. У багатьох країнах для великих ВЕЕО може здійснюватись вивезення з дому.

У багатьох країнах, коли ви купуєте новий прилад, старий може бути повернений роздрібному продавцю, який повинен забрати його безкоштовно один на один, якщо обладнання еквівалентного типу і має ті ж функції, що і поставлене обладнання.



УВАГА!

Небезпека травмування або задухи!

Від'єднайте прилад від електромережі. Відріжте кабель живлення та утилізуйте його. Зніміть засувку дверця, щоб діти та домашні тварини не зачинилися в приладі.

1- Інформація щодо техніки безпеки	4
2- Встановлення	7
3- Практичні поради	11
4- Опис виробу	13
5- Панель керування	14
6- Програми	19
7- Енергоспоживання	22
8- Щоденне використання	23
9- Дистанційне керування (Wi-Fi)	28
10- Догляд та очищення	30
11- Усунення несправностей	33
12- Технічні дані	36
13- Сервісне обслуговування клієнтів	37



Завантажте
iOS додаток



Перед першим увімкненням приладу прочитайте наступні поради з техніки безпеки!



УВАГА!

Щоденне використання

- ▶ Цей прилад призначено винятково для домашнього використання, а також для такого аналогічного застосування:
 - у кухонних зонах для персоналу в магазинах, офісах та інших робочих приміщеннях;
 - у замських будинках;
 - для клієнтів готелів, мотелів та в інших приміщеннях для проживання;
 - у готелях типу "ліжко і сніданок".

Інші способи використання цього приладу, окрім застосування в домогосподарствах або в стандартних умовах домашнього господарювання, наприклад, промислова експлуатація професіоналами або навченими користувачами, не входять до зазначеного списку застосувань. У разі використання приладу способом, який не відповідає наведеному списку, термін служби виробу може скоротитися, а гарантію виробника може бути анульовано. Виробник у максимальному ступені, дозволеному законодавством, не приймає на себе відповідальність щодо будь-якого пошкодження приладу або пошкодження чи збитку, які виникли в результаті експлуатації приладу не в домогосподарствах або стандартних умовах домашнього господарювання (навіть за умови розміщення такого приладу в домогосподарстві або стандартних умовах домашнього господарювання).

- ▶ Цей прилад може використовуватися дітьми віком 8 років і старшими, а також особами з обмеженими фізичними, сенсорними й розумовими можливостями, недостатнім досвідом і знаннями, за умови, що вони перебувають під належним наглядом або проінструктовані щодо порядку безпечного користування приладом і усвідомлюють пов'язані з цим небезпеки.
Не дозволяйте дітям гратися з приладом. Дітям заборонено виконувати очищення й користувацьке обслуговування приладу без нагляду.
- ▶ Завжди слід стежити за дітьми, щоб вони не гралися з приладом.
- ▶ Дітей віком до 3 років слід тримати подалі, якщо вони не перебувають під постійним наглядом.
- ▶ Якщо шнур живлення пошкоджено, його необхідно замінити спеціальним шнуром або вузлом, який можна придбати у виробника або його сервісного агента.

- ▶ Прилад слід підключати до системи водопостачання лише за допомогою комплектів шлангів, які постачаються разом із ним (не використовуйте старі комплекти шлангів).
- ▶ Тиск води має становити від 0,03 МПа до 1 МПа.
- ▶ Переконайтеся, що килими або доріжки не перекривають основу або будь-які вентиляційні отвори.
- ▶ Після встановлення прилад слід розташовувати так, щоб вилка була легко доступна.
- ▶ Максимальна вага завантаження сухої білизни залежить від моделі (див. панель керування).
- ▶ Щоб ознайомитися з технічними характеристиками виробу, відвідайте веб-сайт виробника.

Електричні підключення й правила техніки безпеки

- ▶ Технічні характеристики (напруга живлення і споживана потужність) зазначені на табличці з паспортними даними виробу.
- ▶ Переконайтеся, що електрична система заземлена і відповідає всім застосовним вимогам законодавства, а (електрична) розетка сумісна з вилкою приладу. В іншому випадку зверніться за кваліфікованою професійною допомогою.
- ▶ Категорично не рекомендується використовувати перетворювачі, багато-розеткові блоки або подовжувачі.
- ▶ Перед очищенням або обслуговуванням пральної машини від'єднайте її від електромережі та перекрийте кран подачі води.
- ▶ Для вимкнення не тягніть за кабель живлення або пристрій.
- ▶ Переконайтеся, що в барабані немає води, перш ніж відкривати дверцята.



УВАГА!

Під час циклу прання вода може досягати дуже високих температур.

- ▶ Не піддавайте пральну машину впливу дощу, прямих сонячних променів або інших погодних факторів. Захищайте від можливого замерзання.
- ▶ При переміщенні не піднімайте пральну машину за ручки керування або розподільник м'яючих засобів; під час транспортування ніколи не кладіть машину дверцятами на візок.
Ми рекомендуємо, щоб пральну машину піднімали двоє людей.
- ▶ У разі несправності та/або збою функціонування вимкніть пральну машину, закрийте кран для води та не втручайтесь у роботу машини.
Негайно зверніться до центру обслуговування клієнтів і використовуйте лише оригінальні запасні частини. Недотримання цих інструкцій може порушити безпечність виробу.

Цільове призначення

Цей прилад призначений лише для прання виробів, придатних для прання у пральній машині. Обов'язково дотримуйтесь інструкцій на етикетці кожного предмета одягу. Прилад призначений виключно для побутового використання всередині будинку. Він не призначений для комерційного або промислового використання.

Зміни або модифікації пристрою не допускаються. Нецільове використання може спричинити небезпеку та втрату всіх претензій щодо гарантії та відповідальності.

2.1 Підготовка

- ▶ Переконайтеся, що немає пошкоджень при транспортуванні.
- ▶ Переконайтеся, що всі транспортні болти видалені.
- ▶ Переміщуйте прилад завжди вдвох, оскільки він важкий.
- ▶ Вийміть прилад з упаковки.
- ▶ Видаліть усі пакувальні матеріали, включаючи захисну плівку на корпусі, полістирольну основу, тримайте їх у недоступному для дітей місці. При відкритті упаковки на пластиковому пакеті та ілюмінаторі можна побачити краплі води. Це нормальне явище є результатом випробувань на заводі.



Примітка. Утилізація упаковки

Зберігайте всі пакувальні матеріали в недоступному для дітей місці та утилізуйте їх екологічно безпечним способом.

2.2 НЕОБОВ'ЯЗКОВО: Встановіть шумопоглинаючі накладки

1. Відкривши термозбіжну упаковку, ви виявите чотири шумопоглинаючі накладки. Вони використовуються для зменшення шуму (мал. 2-1).
2. Покладіть пральну машину на бік ілюмінатором вгору, нижньою стороною до оператора.
3. Вийміть шумопоглинаючі накладки та зніміть двосторонню клейку захисну плівку; наклейте шумопоглинаючі накладки знизу під корпусом пральної машини, як показано на малюнку 3 (дві довші накладки у положеннях 1 і 3, дві коротші накладки у положеннях 2 і 4). Потім знову встановіть машину у вертикальне положення.

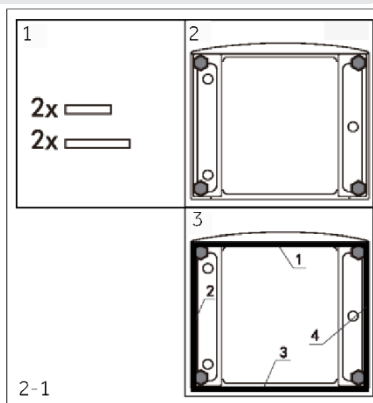

2.3 Демонтуйте транспортувальні болти

Транспортувальний захист на задній стороні призначений для фіксації антивібраційних компонентів усередині приладу під час транспортування для запобігання внутрішнім пошкодженням. Усі елементи (Т1, Т2, Т3 і Т4, мал. 2-2) мають бути видалені перед використанням.

1. Видаліть усі 4 болти (Т1 - Т4) (мал. 2-3).
2. Закрийте 5 отворів заглушками.

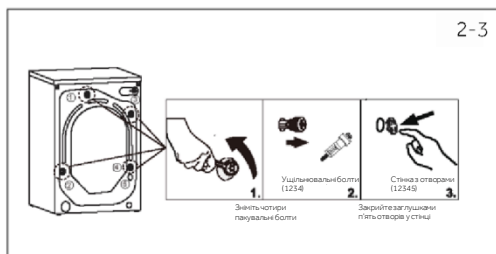
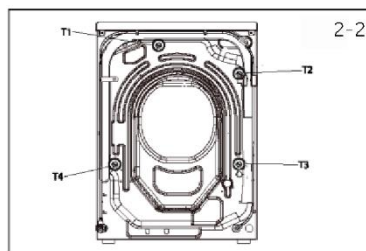

**Примітка. Зберігати у безпечному місці**

Зберігайте всі деталі транспортного захисту в безпечному місці для подальшого використання. Щоразу, коли прилад необхідно перемістити, спочатку встановіть захисні деталі на місце.

2.4 Переміщення приладу

Якщо потрібно перемістити машину на велику відстань, встановіть на місце транспортувальні болти, зняті перед установкою, щоб запобігти пошкодженню. Збірка відбувається у зворотному порядку.

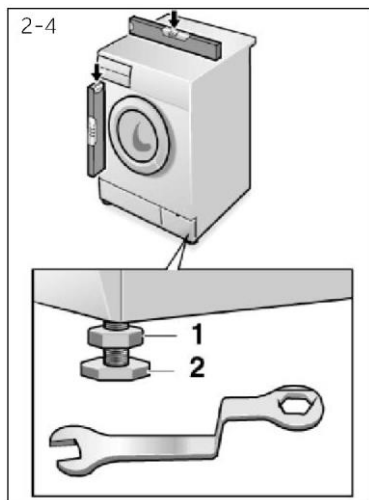
**2.5 Вирівнювання приладу**

Відрегулюйте всі ніжки (мал. 2-4), щоб досягти абсолютно горизонтального положення. Це мінімізує вібрації та, отже, шум під час використання. Це також зменшить зношування. Рекомендуємо використовувати для регулювання спиртовий рівень. Підлога має бути якомога стійкішою і рівною.

1. Послабте контргайку (1) за допомогою ключа.
2. Відрегулюйте висоту, повернувши ніжку (2).
3. Затягніть контргайку (1) на корпусі.

2.6 Вирівнювання приладу

Правильно закріпіть зливний шланг на трубопроводі. Шланг повинен в одній точці досягати висоти від 80 до 100 см над нижньою лінією приладу! Якщо можливо, завжди тримайте зливний шланг закріпленим на затискачі ззаду приладу.

**УВАГА!**

- ▶ Використовуйте для підключення лише комплект шлангів, що входить до комплекту поставки.
- ▶ Ніколи не використовуйте старі шланги повторно!
- ▶ Підключайте тільки холодну воду.
- ▶ Перед підключенням перевірте, чи чиста вода.

Можливі наступні підключення:

2.6.1 Зливний шланг у раковину

- ▶ Повісьте зливний шланг із U-подібною опорою над краєм раковини відповідного розміру (мал. 2-5).
- ▶ Забезпечте достатній захист U-подібної опори від ковзання.

2.6.2 Зливний шланг у трубу каналізації

- ▶ Внутрішній діаметр стояка з вентиляційним отвором має бути мінімум 40 мм.
- ▶ Покладіть зливний шланг на 80-100 мм у трубу для стічних вод.
- ▶ Прикріпіть U-подібну опору та надійно закріпіть її (мал. 2-6).

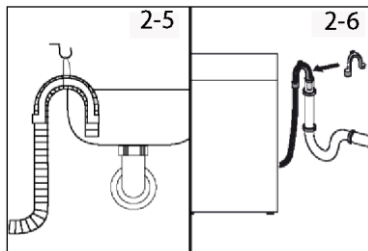

2.6.3 Зливний шланг у зливну трубу раковини

- ▶ З'єднання має знаходитись над сифоном.
- ▶ Патрубок з'єднання зазвичай закривається накладкою (А). Її необхідно видалити, щоб запобігти будь-якій дисфункції (мал. 2-7).
- ▶ Закріпіть зливний шланг затискачем.

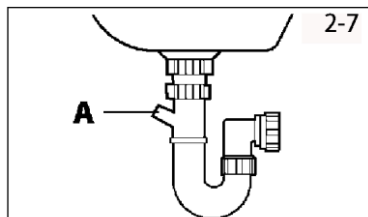

УВАГА!

- ▶ Зливний шланг не повинен бути зануреним у воду, він має бути надійно закріплений і не мати витоків. Якщо зливний шланг знаходиться на землі або якщо труба знаходиться на висоті менше 80 см, пральна машина безперервно зливатиме воду під час наповнення (самозливання).
- ▶ Зливний шланг не можна подовжувати. За потреби зверніться до служби післяпродажного обслуговування.

2.7 Зливний шланг у зливну трубу раковини

Переконайтеся, що прокладки вставлені.

1. Підключіть наливний шланг кутовим кінцем до приладу (мал. 2-8). Затягніть різьбове з'єднання вручну.
2. Інший кінець з'єднується з водопровідним краном з різьбою 3/4 дюйма (мал. 2-9).

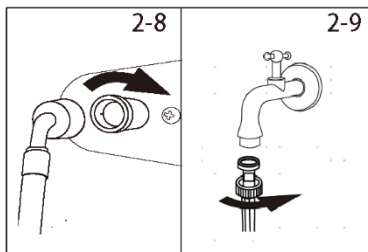

2-10

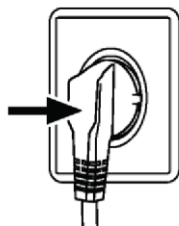

2.8 Електричне підключення

Перед кожним підключенням перевірте, чи:

- ▶ джерело живлення, розетка та запобіжник відповідають даним на паспортній табличці.
- ▶ розетка заземлена та не використовується мультирозетка чи подовжувач.
- ▶ вилка та розетка строго відповідають вимогам.
- ▶ **Тільки для Великої Британії:** Британська вилка відповідає стандарту BS1363A.

Вставте вилку в розетку (мал. 2-10).



УВАГА!

- ▶ Завжди перевіряйте, щоб усі з'єднання (електроживлення, зливний та наливний шланги) були міцними, сухими і не мали витоків!
- ▶ Слідкуйте за тим, щоб ці деталі ніколи не були роздавлені, перекручені чи скручені.
- ▶ Якщо шнур живлення пошкоджений, його повинен замінити сервісний агент (див. гарантійний талон), щоб уникнути небезпеки.

3.1 Поради щодо завантаження

Під час сортування білизни переконайтеся, що ви:

- прибрали з білизни металеві предмети, такі як заколки для волосся, шпильки, монети;
- застебнули наволочки, закрили блискавки, зав'язали вільні ремені та довгі стрічки халата;
- зняли ролики, гачки або затискачі зі штор;
- уважно прочитали етикетки для прання одягу;
- видалили будь-які стійкі плями за допомогою спеціальних миючих засобів.

- ▶ При пранні килимків, покривал або важкого одягу ми рекомендуємо уникати циклу віджимання.
- ▶ Щоб випрати вовну, переконайтеся, що виріб можна прати у пральній машині. Перевірте етикетку на тканині.
- ▶ Коли машина не використовується, залишайте дверцята частково відчиненими, щоб запобігти утворенню неприємних запахів всередині машини.

3.2 Корисні поради для економії

Рекомендації, які дозволять заощаджувати гроші й берегти довкілля під час експлуатації вашої машини.

- ▶ Завантажуйте машину відповідно до рекомендацій щодо ваги завантаження, наведених у таблиці програм – це дозволить ЗАОЩАДЖУВАТИ воду й електроенергію.
- ▶ Шум і залишковий рівень вологості залежать від швидкості віджимання: віджимання з більшою швидкістю створює більше шуму, а білизна буде сушшою.
- ▶ Програми, найефективніші з точки зору споживання енергії та води, – це зазвичай довші цикли прання з нижчими температурами.
- ▶ Відскануйте QR-код на етикетці енергоспоживання, щоб отримати інформацію про споживання енергії. Фактичне енергоспоживання може відрізнятися від заявленого залежно від місцевих умов.

Використовуйте максимальне завантаження.

- ▶ Забезпечте оптимальне використання енергії, води, миючих засобів і часу, використовуючи рекомендовану максимальну вагу завантаження. Заощаджуйте до 50% електроенергії за рахунок одного циклу прання при повному завантаженні замість 2-х циклів із половинним завантаженням.

Чи потрібно виконувати попереднє прання?

- ▶ Лише для сильно забрудненої білизни! ЗАОЩАДЖУЙТЕ миючий засіб, час, воду та електроенергію, НЕ вибираючи попереднє прання для білизни з невеликим або нормальним забрудненням.

Чи потрібне гаряче прання?

- ▶ Попередньо обробіть плями засобом для виведення плям або замочіть висохлі плями у воді перед пранням, щоб зменшити необхідність використання програми гарячого прання. Заощаджуйте енергію, використовуючи низькотемпературну програму прання.

3.3 Дозування миючого засобу

Нижче наведено короткий посібник з порадами й рекомендаціями щодо використання миючого засобу.

- ▶ Використовуйте тільки миючі засоби, призначені для машинного прання.
- ▶ Вибирайте миючий засіб відповідно до типу тканини (бавовна, делікатні речі, синтетика, шерсть, шовк тощо), кольору, різновиду й рівня забруднень, а також запрограмованої температури прання.
- ▶ Для правильного визначення потрібної кількості засобу для прання, кондиціонеру або інших добавок щоразу уважно дотримуйтеся інструкцій виробника: правильна експлуатація пристрою з належним дозуванням засобів дозволить уникнути надмірного споживання ресурсів і зменшити вплив на довкілля.



При пранні сильно забруднених білих речей ми рекомендуємо використовувати програми для бавовни за температури 60°C або вище і звичайний пральний порошок, що містить відбілювачі, які при середніх/високих температурах забезпечують чудові результати. Для прання за температури від 40°C до 60°C тип використовуваного миючого засобу повинен відповідати типу тканини та рівню забруднення. Звичайні порошки підходять для "білих" або невицвітаючих тканин із сильним забрудненням, а рідкі миючі засоби або порошки "із захистом кольору" підходять для кольорових тканин із легким ступенем забруднення.

Для прання за температури нижче 40°C ми рекомендуємо використовувати рідкі миючі засоби або миючі засоби, спеціально позначені як придатні для низькотемпературного прання.

Для прання вовни або шовку використовуйте лише миючі засоби, спеціально розроблені для цих тканин.

- ▶ Надмірна кількість засобу для прання веде до утворення надлишку піни, що порушить правильне виконання циклу прання. Це також може знизити якість прання й ополіскування.

Використання екологічних миючих засобів без фосфатів може спричинити наступні наслідки:

- **більш каламутна зливна вода після полоскання:** цей ефект пов'язаний із суспендованими цеолітами, які не мають негативного впливу на ефективність полоскання.
- **білий порошок (цеоліти) на білизні в кінці прання:** це нормально, порошок не вбирається тканиною і не змінює її кольору. Щоб видалити цеоліти, виберіть програму полоскання. У майбутньому розгляньте можливість використання дещо меншої кількості миючого засобу.
- **піна у воді при останньому полосканні:** це не обов'язково вказує на погане полоскання. Розгляньте можливість використання меншої кількості миючого засобу в майбутніх праннях.
- **рясна піна:** це часто пов'язано з аніонними поверхнево-активними речовинами, що містяться в миючих засобах, і які важко усунути з білизни. У цьому випадку не повторюйте полоскання, щоб усунути ці ефекти. Це не ефективно. Ми рекомендуємо провести профілактичне миття з використанням патентованого засобу для чищення. Якщо проблема не зникає або ви підозрюєте несправність, негайно зверніться до авторизованого центру обслуговування клієнтів.



Примітка.

Через технічні зміни та різні моделі ілюстрації в наступних розділах можуть відрізнятися від вашої моделі.

4.1 Зображення приладу

Передня частина (мал. 4-1):

Задня частина (мал. 4-2):

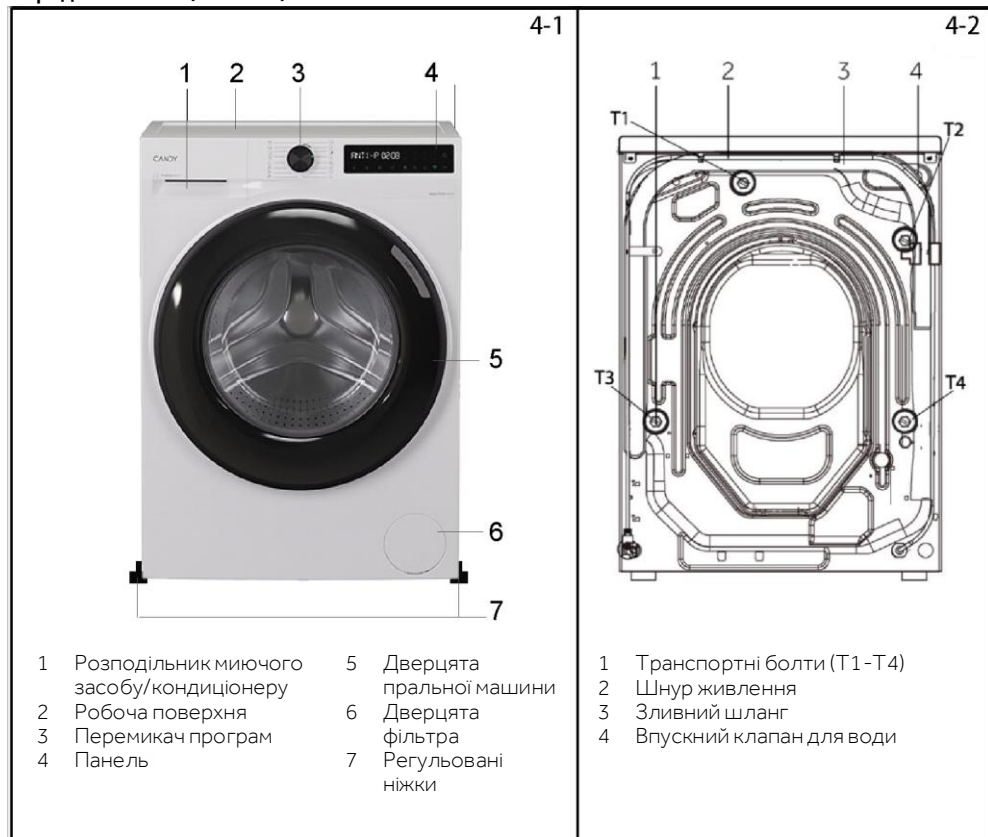

4.2 Приладдя

Перевірте комплектність приладдя та документації відповідно до цього списку (мал. 4-3):



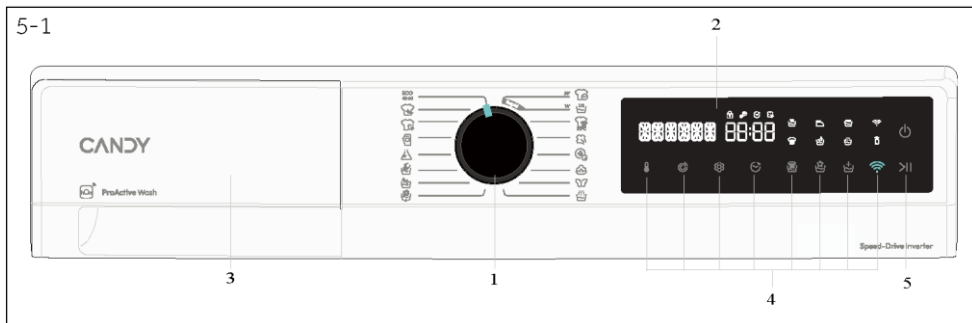

- | | | | | | |
|---|-------------------|---|---|---|---------------------|
| 1 | Перемикач програм | 3 | Розподільник миючого засобу/ кондиціонера | 5 | Кнопка "Пуск/Пауза" |
| 2 | Дисплей | 4 | Кнопки функцій | | |

i Примітка. Звуковий сигнал

За необхідності звуковий сигнал можна вибрати або скасувати; див. ЩОДЕННЕ ВИКОРИСТАННЯ (див. стор. 27 8.12).



5.1 Кнопка живлення

Вмикайте/вимикайте машину за допомогою цієї кнопки живлення (мал. 5-2).

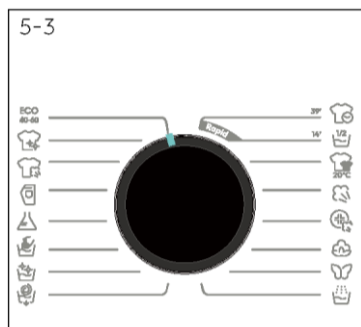

5.2 Перемикач програм

Повертаючи ручку (мал. 5-3), можна вибрати одну з 16 програм, після чого відобразяться її налаштування за замовчуванням.



5.3 Дисплей

На дисплеї (мал. 5-4) відображається наступна інформація:

- ▶ Назва програми
- ▶ Час, що залишився
- ▶ Час резервування, що залишився
- ▶ Інформація про аварійні сигнали та оперативна інформація
- ▶ Інформація про завершенні паузи
- ▶ Час затримки

5.4 Розподільник миючих засобів

Якщо відкрити розподільник, то можна побачити такі компоненти (мал. 5-5):

- 1: Відсік для порошкового чи рідкого миючого засобу.
- 2: Перемикач миючого засобу. Підніміть його вгору для порошкового миючого засобу; залиште його натиснутим для рідкого миючого засобу.
- 3: Покладіть невелику кількість прального порошку.
- 4: Відділення для кондиціонера.
- 5: Зафіксуйте язичок, натисніть на нього, щоб витягти розподільник.

Рекомендації щодо типу миючого засобу підходять для різних температур прання. Див. інструкцію до миючого засобу (див. стор. 27).

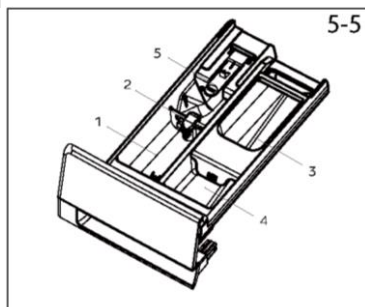

5.5 Кнопки функцій

Функціональні кнопки (рис. 5-6) дозволяють увімкнути додаткові опції у вибраній програмі перед запуском програми. Відображаються пов'язані індикатори.

При вимкненні приладу або налаштуванні нової програми відображаються всі опції.

Якщо кнопка відповідає декільком опціям, бажану опцію можна вибрати, послідовно натискаючи цю кнопку.

При натисканні кнопок, якщо підсвічування кнопки тьмяне, то функція не вибрана; якщо підсвічування кнопки яскраве, то функція вибрана.

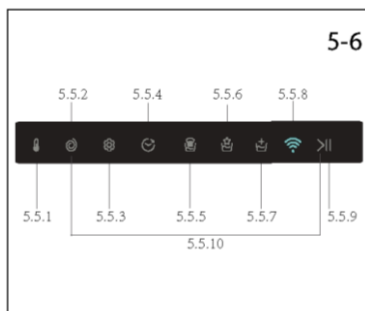

Примітка. Заводські налаштування

Щоб отримати найкращі результати в кожній програмі, Candy має визначені конкретні налаштування за замовчуванням.

Якщо спеціальних вимог немає, рекомендуються налаштування за замовчуванням.

5.5.1 Кнопка функції "🔥"

- Натисніть цю кнопку (мал. 5-7), щоб відобразити відповідну температуру. Якщо вибрано "0", вода не нагріватиметься.

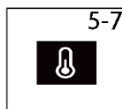

5.5.2 Кнопка функції "🌀"

- Натисніть цю кнопку (мал. 5-8), щоб змінити або скасувати віджимання у програмі. Якщо індикатор не світиться, і на дисплеї відображається "-----", прилад не віджиматиме.

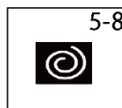

5.5.3 Кнопка функції "⚙️"

- Натисніть цю кнопку, і на екрані з'явиться "ПОВЕРНІТЬ РЕГУЛЯТОР І НАТИСНІТЬ КНОПКУ НАЛАШТУВАННЯ ДЛЯ ПІДТВЕРДЖЕННЯ". Мови та типи звукових сигналів можна вибрати за допомогою ручки.
- Натисніть кнопку ПУСК/ПАУЗА, і на екрані з'явиться напис "МОВА". Натисніть ще раз, щоб відобразити назву мови, наприклад ENGLISH (АНГЛІЙСЬКА). Виберіть мову за допомогою ручки і натисніть кнопку ПУСК/ПАУЗА, щоб підтвердити вибір.
- На дисплеї відобразиться тип звукового сигналу "ГОЛОС", після чого натисніть кнопку ПУСК/ПАУЗА, щоб налаштувати звуковий сигнал. Поверніть ручку, щоб відобразити "УВІМКНЕНО" або "ВИМКНЕНО", і знову натисніть кнопку ПУСК/ПАУЗА для підтвердження.

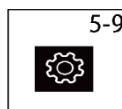

5-10



5.5.4 Кнопка функції "🔄"

- Ця кнопка (рис. 5-10) дозволяє запрограмувати цикл прання із затримкою не більше 24 годин.
- Щоб відкласти пуск, виконайте таку процедуру:
 - Виберіть потрібну програму.
 - Натисніть кнопку один раз, щоб активувати функцію відкладеного пуску, потім натисніть її ще раз, щоб встановити бажаний час затримки. Затримка збільшується з кроком 30 хвилин, але не більше ніж на 24 години.
 - Підтвердіть вибір, натиснувши кнопку ПУСК/ПАУЗА. Розпочнеться зворотний відлік часу, після закінчення якого програма запуститься автоматично.
- Відкладений пуск можна скасувати, повернувши перемикач програм.

5-11



5.5.5 Кнопка функції "👑"

- Перша піктограма – це швидке прання, яке використовується в ситуаціях із меншим завантаженням або забрудненням.
- Друга піктограма – це інтенсивне прання, яке використовується в ситуаціях із високим завантаженням або забрудненням, при цьому час прання буде більшим.
- Швидке й інтенсивне прання не можна виконувати одночасно.

5-12



5.5.6 Кнопка функції "👑"

- Перша піктограма – це захист від змінання; коли ця піктограма світиться, максимальна швидкість віджимання зменшується.
- Друга піктограма – це нічне прання. Вибір цього режиму вимкне звуковий сигнал, за винятком аварійних сигналів, та зменшить швидкість віджимання.

5-13



5.5.7 Кнопка функції "👑"

- Перша піктограма – це попереднє прання, яке особливо підходить для речей зі значними забрудненнями (застосовується лише в окремих програмах, згідно з вказівками в таблиці програм). Ми рекомендуємо не використовувати миючий засіб або використовувати невелику кількість миючого засобу, вказану на упаковці миючого засобу.
- Друга піктограма – це додаткове полоскання, тобто дозволяє додати одне полоскання в кінці циклу прання. Воно корисно для людей з ніжною та чутливою шкірою, у яких невелика кількість залишків може викликати алергію. Цю програму доцільно використовувати для дитячого одягу та для прання сильно забруднених речей, які потребують великої кількості миючого засобу, або для прання рушників, волокна яких мають тенденцію утримувати миючий засіб.

5.5.8 Кнопка функції "📶"

- Натисніть цю кнопку (мал. 5-14), щоб вибрати мережу. Якщо машина не з'єднана з додатком "hOp", коротко натисніть цю кнопку, щоб розпочати процес з'єднання.
- Якщо прилад було з'єднано з додатком "hOp", коротко натисніть цю кнопку, щоб запустити дистанційне керування.
- Натисніть і утримуйте цю кнопку, щоб видалити облікові дані для з'єднання.

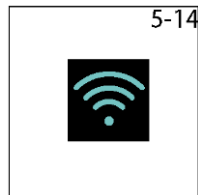

5.5.9 Кнопка функції ">||"

- Злегка натисніть цю кнопку (мал. 5-15), щоб запустити або перервати поточну програму, що відображається.



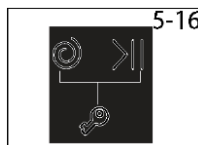

5.5.10 Кнопка функції "🔑"

- Одночасно натисніть кнопки ШВИДКІСТЬ і ПУСК/ПАУЗА, щоб активувати режим блокування від дітей.
- Блокування від дітей неможливо налаштувати або скасувати через додаток hOp.



5.6 Перший запуск

5.6.1 Налаштування мови

- Увімкніть пристрій і натисніть цю кнопку "", щоб налаштувати мову та звуки.
- Щоб переключити на іншу мову, поверніть ручку й натисніть "", щоб підтвердити вибір.
- Поверніть ручку, щоб увімкнути або вимкнути звуковий сигнал, а потім натисніть ""
для підтвердження.

- Так
- Необов'язково
- / Ні

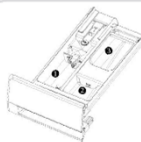

Відділення розподільника миючих засобів:

- 1 Миючий засіб
- 2 Кондиціонер або засіб для догляду
- 3 Попереднє прання ¹⁾

	МАКС. КГ	МАКС. КГ							СТАНД. ТЕМП.	МАКС. ТЕМП.	ПОТОННА ШВИДКІСТЬ ВІДЖИМАННЯ	МАКС ШВИДКІСТЬ ВІДЖИМАННЯ	1	2	3	ІНТЕНСИВНІСТЬ ПРАННЯ ²⁾	ШВИДКЕ ПРАННЯ	БЕЗШУМНИЙ РЕЖИМ	БЕЗ ПРАСУВАННЯ	ДОДАТКОВЕ ПОЛОСКАННЯ	ДИСТАНЦІЙНЕ КЕРУВАННЯ	ВІДКЛАДЕНИЙ ПУСК	
		7 КГ	8 КГ	9 КГ	10 КГ	11 КГ	12 КГ	13 КГ															
ECO 40-60	ECO 40-60	7	8	9	10	11	12	13	40	90	1400	1400	●	○	○	✓	✓	✓	✓	✓	✓	✓	
БІЛІ РЕЧІ		5	5	6	7	7	8	9	30	60	1000	1000	●	○	○	✓	✓	✓	✓	✓	✓	✓	
РОЗУМНЕ ПРАННЯ		5	5	6	7	7	8	9	40	60	1000	1000	●	○	/	✓	×	✓	×	✓	✓	✓	
ДЖИНСИ		7	8	9	10	11	12	13	30	60	1000	1000	●	○	○	✓	✓	✓	✓	✓	✓	✓	
СИНТЕТИКА		5	5	6	7	7	8	9	40	60	1200	1200	●	○	○	✓	✓	✓	✓	✓	✓	✓	
РУЧНЕ ПРАННЯ		2	2	2	2	2	3	3	30	60	800	800	●	○	/	×	×	✓	✓	✓	✓	✓	
БАРАБАННЕ ПРАННЯ		-	-	-	-	-	-	-	90	90	600	600	/	/	/	×	×	×	×	×	✓	×	
ЗЛИВ І ВІДЖИМАННЯ		7	8	9	10	11	12	13	-	-	1000	1400	/	/	/	×	×	×	×	×	✓	×	
СПЕЦІАЛЬНА 39"		2	2	2	2	3	3	3	30	30	800	1400	●	○	/	×	×	×	×	✓	✓	✓	
ШВИДКА		1	1	1	1	1	1	1	30	30	800	1400	●	○	/	×	×	×	×	✓	✓	✓	
ХОЛОДНЕ ПРАННЯ ПРИ 20°C		7	8	9	10	11	12	13	20	20	1000	1000	●	○	/	✓	✓	✓	×	✓	✓	✓	
ЗАХИСТ ВІД ЗАБРУДНЕННЯ		7	8	9	10	11	12	13	60	90	1400	1400	●	○	/	✓	×	×	×	×	✓	✓	
ГІГІЄНАПЛЮС 59"		1	2	2	2	2	2	3	60	90	1400	1400	●	○	/	✓	×	✓	×	×	×	✓	✓
БАВОВНА		7	8	9	10	11	12	13	30	90	1400	1400	●	○	○	✓	✓	✓	✓	✓	✓	✓	✓
ДЕЛІКАТНІ РЕЧІ		2	2	2	2	2	3	3	30	40	400	400	●	○	/	×	×	×	×	×	×	✓	✓
ПОЛОСКАННЯ		7	8	9	10	11	12	13	-	-	1000	1000	/	○	/	×	×	×	×	×	✓	×	

ІНФОРМАЦІЯ ДЛЯ ВИПРОБУВАЛЬНИХ ЛАБОРАТОРІЙ
СТАНДАРТНА ПРОГРАМА ВІДПОВІДНО ДО (ЕС) № 2019/2023: ПРОГРАМА ECO 40-60

1) Для попереднього прання можна додати лише трохи миючого засобу.
 2) Ця кнопка також дозволяє вибрати тривалість швидкого догляду та різну інтенсивність пари, як описано у відповідних параграфах, але індикатор не світитиметься.
 3) Цю функцію можна вибрати лише після регулювання температури, щоб скасувати піктограму

Опис програм

Для прання різних типів тканин і видалення різних рівнів забруднення пральна машина має спеціальні програми, які відповідають усім потребам прання (див. таблицю програм).



Виберіть програму відповідно до інструкцій із прання на етикетках, особливо для максимальної рекомендованої температури.



УВАГА!

ВАЖЛИВА ПОРАДА ЩОДО ЕФЕКТИВНОГО ПРАННЯ.

- ▶ Новий кольоровий одяг слід прати окремо не менше 5 або 6 разів.
- ▶ Деякі великі темні речі, наприклад, джинси та рушники, слід завжди прати окремо.
- ▶ Ніколи не змішуйте кольорові тканини, які ЛИНЯЮТЬ.

ЕСО 40-60

Програма ЕСО 40-60 надає можливість прання нормально забруднених бавовняних речей, які можна прати за температури від 40°C до 60°C разом в одному циклі. Ця програма використовується для оцінки відповідності законодавству ЄС з екодизайну (проектування екологічної продукції).

БІЛІ РЕЧІ

Ця програма підходить для прання кольорового бавовняного одягу за температури 40°C або для забезпечення найвищого ступеня чистоти для прання бавовняної стійкої білизни за температури 60°C або 90°C.

Останнє віджимання відбувається на максимальній швидкості, що забезпечує відмінне видалення води.

РОЗУМНЕ ПРАННЯ

Нова технологія Power Care завдяки ідеальній комбінації води й засобу для прання гарантує максимально ефективне прання речей за температури 30°C із бездоганим результатом. Ця інноваційна програма може автоматично адаптувати процес прання відповідно до кількості й типу завантажених речей для досягнення найкращого результату без жодних турбот. Ця програма дозволяє прати злегка забруднену змішану білизну з бавовни та синтетики.

ДЖИНСИ

Програма підходить для джинсів і деяких джинсових речей, які можна прати машинним способом. Максимальна температура прання складає 60°C.

СИНТЕТИКА

Ця програма дозволяє прати різні тканини та різні кольори разом. Обертів руху барабана та рівні води оптимізуються як під час фаз прання, так і під час полоскання. Обережне віджимання забезпечує зменшення утворення складок на тканинах.

РУЧНЕ ПРАННЯ

Ця програма виконує цикл прання, призначений для делікатних тканин, які дозволено прати у пральній машині, або речей, які підлягають ручному пранню.

БАРАБАННЕ ПРАННЯ

Ця програма може здійснювати самоочищення пральної машини. Ми рекомендуємо запускати програму самоочищення після використання пральної машини 50 разів. При використанні цієї програми не кладіть миючий засіб для одягу або засіб для чищення машин.

ЗЛИВ І ВІДЖИМАННЯ

Програма виконує злив і віджимання на максимальній швидкості. Скасувати віджимання або зменшити його швидкість можна за допомогою кнопки вибору віджимання.

СПЕЦІАЛЬНА 39"

Ця програма дозволяє прати разом різні тканини, наприклад, бавовну, синтетику та змішані тканини, всього за 39 хвилин за температури 40°C (або нижче). Ця програма особливо підходить для злегка забруднених тканин, до половини номінального навантаження.

ШВИДКА

Ця нова програма заощаджує воду, електроенергію, миючий засіб і час, дозволяючи отримати відмінні результати прання. Цей варіант прання за середньої температури підходить для злегка забрудненої змішаної білизни з бавовни та синтетики. Рекомендовано для невеликого завантаження речей із незначними забрудненнями.

ХОЛОДНЕ ПРАННЯ ПРИ 20°C

Ця інноваційна програма дозволяє прати разом різні тканини й кольори, наприклад, бавовняні, синтетичні та змішані тканини, при температурі 20°C і забезпечує відмінні результати.

ЗАХИСТ ВІД ЗАБРУДНЕННЯ

Ця програма використовує обробку паром, щоб розправити складки. За допомогою кнопки можна вибрати три різні рівні інтенсивності, призначені лише для сухих речей, залежно від типу тканини.

ГІГІЄНА ПЛЮС 59'

Ця програма прання здатна досягати температури 60°C на тривалий період часу, поєднуючи дію пари з потужним ополіскуванням для ретельного очищення та гігієнічної обробки речей. Рекомендовано для бавовняних тканин.

БАВОВНА

Ця програма підходить для прання кольорового бавовняного одягу за температури 40°C або для забезпечення найвищого ступеня чистоти для прання бавовняної стійкої білизни за температури 60°C або 90°C. Останнє віджимання відбувається на максимальній швидкості, що забезпечує відмінне видалення води.

ДЕЛІКАТНІ РЕЧІ

Розроблена для відмінного догляду за делікатними речами, це програма прання з низькою температурою за короткий час. Додаткове глибоке полоскання покращує стан волокон тканини.

ПОЛОСКАННЯ

Ця програма виконує 2 полоскання з проміжним віджиманням (яке можна уповільнити або скасувати за допомогою відповідної кнопки). Використовується для ополіскування тканин будь-якого типу, наприклад, після ручного прання.



Примітка. Процедура перевірки кількості циклів, які виконала машина.

Процедура: у програмі "БАВОВНА" одночасно натисніть "ТЕМПЕРАТУРА" та "ШВИДКІСТЬ"; на екрані на 2 секунди відобразиться кількість циклів роботи, а потім екран повернеться до програми "БАВОВНА". Після завершення програми до сукупної кількості робочих циклів додасться одиниця. Кількість циклів роботи відобразиться у шістнадцятковому форматі, якщо вона перевищить 9999.

Відскануйте QR-код на етикетці енергоспоживання, щоб отримати інформацію про споживання енергії.

Фактичне енергоспоживання може відрізнятись від заявленого залежно від місцевих умов.



Примітка. Автоматичне зважування

Прилад має розпізнавання навантаження. При низькому завантаженні споживання електроенергії та води, а також час прання в деяких програмах автоматично зменшуватимуться. Час за замовчуванням може змінюватись в залежності від ваги завантаження при використанні програм "Розумне прання, Есо 40-60, Синтетика, Бавовна, Гігієна плюс 59', Захист від забруднення, Холодне прання при 20°C".

Орієнтовна інформація (відповідно до Регламенту Комісії (ЄС) 2019/2023):

Номінальна потужність	Програма			ENERGY		Максимальна температура (°C)	Максимальна швидкість (об/хв)	Залишкова волога (%)
		(кг)	(ГГ:ХХ)	(кВт*г/цикл)	(л/цикл)			
8 кг (1400 об)	Есо 40-60	8	3:38	0,650	60,0	30	1330	53,0
	Есо 40-60	4	2:48	0,380	42,0	26	1330	52,0
	Есо 40-60	2	2:38	0,215	32,0	25	1330	56,0
	Холодне прання при 20°C	8	1:13	0,320	75,0	20	1000	65,0
	Бавовна 60°C	8	1:49	1,800	75,0	57	1400	55,0
	Синтетика 40°	4	1:35	0,800	55,0	40	1200	37,0
	Швидка 30°C	1	0:14	0,350	58,0	30	1000	65,0
9 кг (1400 об)	Есо 40-60	10	3:58	0,700	74,0	30	1330	52,0
	Есо 40-60	5	2:58	0,400	48,0	26	1330	52,0
	Есо 40-60	2,5	2:38	0,225	36,0	25	1330	56,0
	Холодне прання при 20°C	10	1:18	0,350	85,0	20	1000	65,0
	Бавовна 60°C	10	1:59	2,100	85,0	57	1400	55,0
	Синтетика 40°C	5	1:35	1,000	65,0	40	1200	37,0
	Швидка 30°	1	0:14	0,400	40,0	30	1000	65,0
10 кг (1400 об)	Есо 40-60	10	3:58	0,700	74,0	30	1330	52,0
	Есо 40-60	5	2:58	0,400	48,0	26	1330	52,0
	Есо 40-60	2,5	2:38	0,225	36,0	25	1330	56,0
	Холодне прання при 20°C	10	1:18	0,350	85,0	20	1000	65,0
	Бавовна 60°C	10	1:59	2,100	85,0	57	1400	55,0
	Синтетика 40°C	5	1:35	1,000	65,0	40	1200	37,0
	Швидка 30°	1	0:14	0,400	40,0	30	1000	65,0
11 кг (1400 об)	Есо 40-60	10	3:58	0,700	74,0	30	1330	52,0
	Есо 40-60	5	2:58	0,400	48,0	26	1330	52,0
	Есо 40-60	2,5	2:38	0,225	36,0	25	1330	56,0
	Холодне прання при 20°C	10	1:18	0,350	85,0	20	1000	65,0
	Бавовна 60°C	10	1:59	2,100	85,0	57	1400	55,0
	Синтетика 40°C	5	1:35	1,000	65,0	40	1200	37,0
	Швидка 30°	1	0:14	0,400	40,0	30	1000	65,0
12 кг (1400 об)	Есо 40-60	10	3:58	0,700	74,0	30	1330	52,0
	Есо 40-60	5	2:58	0,400	48,0	26	1330	52,0
	Есо 40-60	2,5	2:38	0,225	36,0	25	1330	56,0
	Холодне прання при 20°C	10	1:18	0,350	85,0	20	1000	65,0
	Бавовна 60°C	10	1:59	2,100	85,0	57	1400	55,0
	Синтетика 40°C	5	1:35	1,000	65,0	40	1200	37,0
	Швидка 30°	1	0:14	0,400	40,0	30	1000	65,0

Значення, наведені для програм, відмінних від програм Есо 40-60 та прання і сушіння, є лише орієнтовними.

8.1 Джерело живлення

Підключіть пральну машину до джерела живлення (від 220 В до 240 В~/50 Гц; мал. 8-1). Див. також розділ ВСТАНОВЛЕННЯ (стор. 10).

8.2 Під'єднання до водопроводу

- ▶ Перед підключенням перевірте чистоту та прозорість води на вході.
- ▶ Відкрийте кран (мал. 8-2).

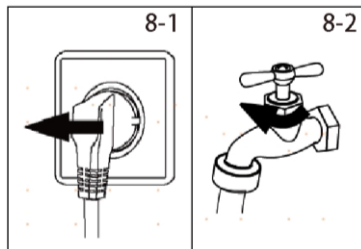

Примітка. Герметичність

Перед використанням перевірте герметичність з'єднань між краном та наливним шлангом, відкривши кран.

8.3 Підготовка білизни

- ▶ Відсортуйте одяг відповідно до типу тканини (бавовна, синтетика, вовна або шовк тощо) та за ступенем забруднення (мал. 8-3). Зверніть увагу на вказівки щодо догляду на етикетках для прання.
- ▶ Відокремте білий одяг від кольорового. Кольорові текстильні вироби спочатку виперіть вручну, щоб перевірити, чи не вицвітають і чи не фарбують вони.
- ▶ Спорожніть кишені (ключі, монети тощо) і зніміть твердіші декоративні елементи (наприклад, брошки).
- ▶ Одяг без окантовки, делікатний текстиль та жакардові тканини, такі як тонкі штори, слід поміщати в мішок для прання (хоча ручне прання або хімічне чищення було б краще).
- ▶ Закрийте блискавки, застібки-липучки та гачки, переконайтеся, що ґудзики щільно пришиті.
- ▶ Помістіть чутливі речі, як-от білизну без міцної окантовки, ніжну білизну та дрібні речі, як-от шкарпетки, реміні, бюстгальтери тощо, у мішок для прання.
- ▶ Розгорніть великі шматки тканини, такі як простирадла, покривала тощо
- ▶ Виверніть навиворіт джинси й вироби з набивної пофарбованої або яскравої тканини; можливо, періть їх окремо.

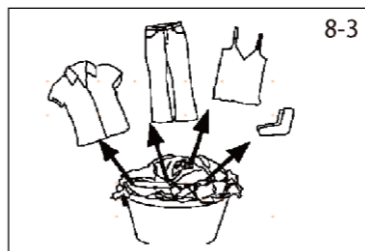

УВАГА!

Нетекстильні, а також дрібні, незакріплені або гострі предмети можуть призвести до несправностей та пошкодження одягу та приладу.

Схема догляду

Прання					
	Можна прати при температурі до 95 °С у звичайному режимі		Можна прати при температурі до 60°С у звичайному режимі		Можна прати при температурі до 60°С у м'якому режимі
	Можна прати при температурі до 40°С у звичайному режимі		Можна прати при температурі до 40°С у м'якому режимі		Можна прати при температурі до 40°С у дуже м'якому режимі
	Можна прати при температурі до 30°С у звичайному режимі		Можна прати при температурі до 30°С у м'якому режимі		Можна прати при температурі до 30°С у дуже м'якому режимі
	Прання вручну при макс. 40°С		Не прати		
Відбілювання					
	Будь-яке відбілювання дозволено		Тільки кисень/без хлору		Не відбілювати
Сушіння					
	Можливе сушіння у сушильній машині за нормальної температури		Можливе сушіння у сушильній машині за нижчої температури		Не сушити в сушильній машині
	Сушити у підвішеному стані		Сушити горизонтально		
Прасування					
	Прасування при максимальній температурі до 200°С		Прасування при середній температурі до 150°С		Прасування за низької температури до 110°С; без пари (прасування з паром може призвести до незворотних пошкоджень)
	Не прасувати				
Професійний догляд за текстилем					
	Хімічне чищення у тетрахлоретені		Хімічне чищення у вуглеводнях		Не допускається хімічне чищення
	Професійне вологе чищення		Не допускається професійне вологе чищення		

8.4 Завантаження приладу

- ▶ Завантажте білизну по частинах.
- ▶ Не перевантажуйте. Зверніть увагу на різне максимальне завантаження залежно від програми! Емпіричне правило для максимального навантаження: Забезпечте відстань у п'ятнадцять сантиметрів між завантаженою білизною та верхньою частиною барабана.
- ▶ Акуратно закрийте дверцята. Слідкуйте за тим, щоб білизна не була защемлена.

**Примітка. Автоматичне зважування**

Час за замовчуванням може змінюватись в залежності від ваги завантаження при використанні програм "Розумне прання, Есо 40-60, Синтетика, Бавовна, Гігієна плюс 59', Захист від забруднення, Холодне прання при 20°С".

8.5 Вибір миючого засобу

- ▶ Ефективність та продуктивність прання визначаються якістю миючого засобу, що використовується.
- ▶ Використовуйте лише миючий засіб для машинного прання.
- ▶ За необхідності використовуйте спеціальні миючі засоби, наприклад, для синтетичних та вовняних тканин.
- ▶ Див. поради щодо використання на наклейках миючого засобу.
- ▶ Не використовуйте засоби для сухого чищення, такі як трихлоретилен та подібні продукти.

Виберіть найкращий миючий засіб

Програма	Вид миючого засобу				
	Універсальний	Для кольорових виробів	Делікатна	Спеціальний	Кондиціонер
Есо 40-60	√	√	-	-	√
Спеціальна 39"	√	√L	-	-	√
Швидка	L	√L	-	-	√
Холодне прання при 20°C	√	√	-	-	√
Захист від забруднення	√P	√	-	-	√
Гігієна плюс 59'	√P	√	-	-	√
Бавовна	√	√	-	-	√
Делікатні тканини	-	-	√	√	√
Полоскання	-	-	-	-	√
Злив і віджимання	-	-	-	-	-
Барабанне прання	-	-	-	√	-
Розумне прання	L P	L P	√	√	L P
Ручне прання	-	-	√	√	√
Синтетика	-	√	-	-	√
Джинси	-	√L	-	√	√
Білі речі	√P	√	-	-	√

L = гелевий/рідкий миючий засіб P = пральний порошок

√ = Рекомендовано - = Не рекомендовано

При використанні рідкого миючого засобу не рекомендується активувати затримку часу.

Ми рекомендуємо використовувати:

- ▶ Пральний порошок: від 20°C до 90°C* (найкраще використання: 40-60°C)
- ▶ Миючий засіб для кольорових виробів: від 20°C до 60°C (найкраще використання: 30-60°C)
- ▶ Миючий засіб для вовни/
делікатних речей: від 20°C до 30°C (найкраще використання: 20-30°C)

* Вибирайте температуру прання 90°C лише у разі особливих гігієнічних вимог.

* Якщо ви вибираєте температуру води 60°C або вище, радимо використовувати менше миючого засобу.

* Краще використовувати менше або взагалі не використовувати пральний порошок.

* Рекомендований тип миючого засобу в дистанційному керуванні залежить від програми, вибраної у додатку.

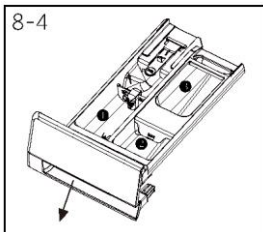

8.6 Додавання миючого засобу

1. Висуньте розподільник миючих засобів.
2. Покладіть необхідні хімічні речовини у відповідні відсіки (мал. 8-4).
3. Акуратно засуньте розподільник назад.



Примітка.

- ▶ Перед наступним пранням видаляйте залишки миючого засобу із розподільника миючих засобів.
- ▶ Не використовуйте надмірно миючий засіб і кондиціонер.
- ▶ Дотримуйтеся інструкцій на упаковці миючого засобу.
- ▶ Завжди додавайте миючий засіб безпосередньо перед початком циклу прання.
- ▶ Концентрований рідкий миючий засіб слід розвести перед додаванням.
- ▶ Не використовуйте рідкий миючий засіб, якщо вибрано функцію "Відкладений пуск".
- ▶ Ретельно вибирайте налаштування програми відповідно до символів догляду на всіх етикетках білизни та відповідно до таблиці програм.

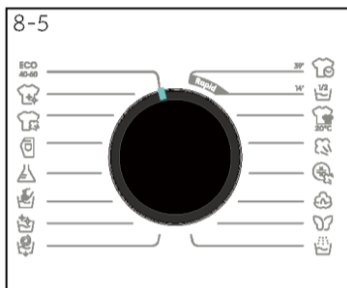

8.7 Виберіть програму

Щоб отримати найкращі результати прання, виберіть програму, яка відповідає ступеню забруднення та типу білизни. Поверніть ручку вибору програм (мал. 8-5), щоб вибрати потрібну програму. На дисплеї відобразиться назва вибраної програми.



Примітка. Видалення запахів

Перед першим використанням ми рекомендуємо запустити програму "БАРАБААННЕ ПРАННЯ", щоб видалити можливі шкідливі залишки. Не кладіть миючі засоби або спеціальні засоби для чищення машини у відсік для миючого засобу (2).

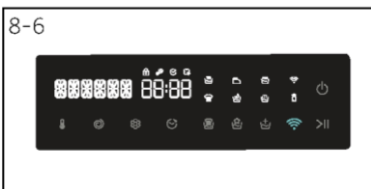

8.8 Додавання потрібних опцій

Виберіть необхідні параметри та налаштування (мал. 8-6); див. Панель керування.

8.9 Почати програму прання

Натисніть кнопку "ПУСК/ПАУЗА" (мал. 8-7), щоб почати. Прилад працює відповідно до поточних налаштувань. Зміни можливі лише після скасування програми.



8.10 Перервати/скасувати програму прання

Щоб перервати запущену програму, натисніть "ПУСК/ПАУЗА"; над кнопкою почне блимати індикатор. Натисніть її ще раз, щоб відновити роботу.

Щоб скасувати запущену програму та всі її окремі налаштування:

1. Натисніть кнопку "ПУСК/ПАУЗА", щоб перервати запущену програму.
2. Поверніть ручку на програму ЗЛИВ І ВІДЖИМАННЯ і виберіть "БЕЗ ВІДЖИМАННЯ", щоб злити воду.
3. Після закриття програми перезапустіть прилад, виберіть нову програму і запустіть її.
4. Після закриття програми перезапустіть прилад, виберіть нову програму і запустіть її.

8.11 Після прання



Примітка. Блокування дверцят

- ▶ З міркувань безпеки під час прання дверцята блокуються. Відчинити дверцята можна лише в кінці програми або після правильного скасування програми (див. опис вище).
- ▶ При високому рівні води, високій температурі води та під час віджимання відчинити дверцята неможливо; на дисплеї з'являється Lock (Блокування).

1. У кінці циклу програми відображається "КІНЕЦЬ".
2. Прилад вимикається автоматично.
3. Виймайте білизну якнайшвидше, щоб не пересушувати її та запобігти появі нових складок.
4. Перекрийте подачу води.
5. Вийміть вилку шнура живлення з розетки.
6. Відкрийте дверцята, щоб запобігти утворенню вологи та запахів. Залишайте її відкритими між праннями.



Примітка. Режим очікування/режим енергозбереження

Увімкнений прилад перейде в режим очікування, якщо він не буде активований протягом 2 хвилин до запуску програми або в кінці програми, крім ДИСТАНЦІЙНОГО КЕРУВАННЯ. Дисплей вимкнеться. Це заощаджує енергію. Щоб перервати режим очікування, поверніть ручку на будь-яку іншу програму, окрім "ВИМКНЕНО".

8.12 Увімкнення або вимкнення звукового сигналу

За потреби можна вимкнути подачу звукового сигналу:

1. У режимі очікування після увімкнення живлення натисніть і утримуйте кнопку "ОПЦІЯ" протягом 5 секунд, щоб вимкнути звуковий сигнал. На екрані з'явиться повідомлення "ЗВУКОВИЙ СИГНАЛ ВИМКНЕНО". Ще раз натисніть і утримуйте цю кнопку більше 5 секунд, і на екрані з'явиться повідомлення "ЗВУКОВИЙ СИГНАЛ УВІМКНЕНО".

9.1 Загальні положення

Цей прилад обладнано технологією Wi-Fi, тому ним можна керувати дистанційно за допомогою додатка.



УВАГА!

Дотримуйтеся заходів безпеки, наведених у цьому посібнику користувача, і переконайтеся, що вони дотримуються навіть під час експлуатації приладу через додаток hOn, коли ви перебуваєте далеко від дому. Ви також повинні дотримуватися інструкцій у hOn.

9.2 Вимоги

1. Один бездротовий маршрутизатор (протокол 802.11b/g/n), який підтримує лише діапазон частот 2,4 ГГц. Довжина SSID маршрутизатора становить 1-31 символи (включаючи 1 і 31), а пароль — 8-64 символи. Мінімальна довжина пароля має становити 8 символів. Методи шифрування маршрутизатора включають відкритий, WPA-PSK та WPA2-PSK.
2. Додаток доступний для пристроїв під управлінням Android, Huawei або iOS, як для планшетів, так і для смартфонів.
3. Прилад має бути встановлений у місці, де він зможе приймати сильний сигнал Wi-Fi. Після того, як прилад правильно пов'язано з додатком, якщо він неправильно підключений до бездротового маршрутизатора, на дисплеї не відображається піктограма Wi-Fi.

9.3 Завантаження та встановлення додатку hOn

Завантажте додаток hOn на свій пристрій, розташувавши QR-код всередині рамки:



Завантажте
hOn додаток



або за посиланням: go.haier-europe.com/download-app

Частота (OFR)	2400 МГц - 2483,5 МГц
Макс. потужність (EIRP)	20 дБм
Стандарт бездротового зв'язку	IEEE802.11b/g/n та BLE V4.2



Примітка. Реєстрація

Реєстрація необхідна при першому використанні або при видаленні/ закритті офіційного облікового запису. Для подальшого використання вам потрібно ввести ім'я користувача та пароль під час входу до системи.

9.4 Поєднання приладу (у додатку)

1. Додаток доступний для пристроїв під керуванням Android та iOS, як для планшетів, так і для смартфонів.
2. Детально ознайомтеся з функціями Wi-Fi, переглянувши додаток у демонстраційному режимі.
3. Вашу домашню мережу Wi-Fi слід налаштувати на діапазон частот 2,4 ГГц. Машину не можна налаштувати, якщо домашня мережа налаштована на діапазон частот 5 ГГц.
4. Відкрийте додаток, створіть профіль користувача (або ввійдіть у систему, якщо створили профіль раніше) і виконайте поєднання приладу, дотримуючись інструкцій на дисплеї пристрою.



Примітка. Мережа Wi-Fi



Неможливо підключити прилад до загальнодоступної мережі Wi-Fi. Це може призвести до несправності.



Примітка. Використовувати той самий Wi-Fi

Підключіть смартфон до мережі, до якої потрібно підключити прилад.

9.5 Увімкнення дистанційного керування



1. Перевірте, чи маршрутизатор увімкнено та підключено до Інтернету.
2. Завантажте білизну та закрийте дверцята.
3. Натисніть кнопку , і дверцята будуть заблоковані.
4. Запустіть цикл за допомогою додатка, панель керування буде вимкнена, за винятком кнопок "ЖИВЛЕННЯ" та "ПУСК/ПАУЗА". Після запуску програми доступне лише блокування від дітей.
5. Дистанційне керування можна також активувати, натиснувши кнопку  під час виконання циклу. Після віддаленої авторизації головна панель керування все ще доступна.
6. Після завершення циклу дверцята буде розблоковано, а дистанційне керування вимкнеться.
7. Через 2 хвилини прилад перейде у режим ВИМКНЕНО.



Примітка. Закінчення терміну дії дистанційного керування

Після активації дистанційного керування, якщо користувач не запускає будь-який цикл із додатку протягом 10 хвилин, прилад переходить у мережевий режим очікування та зберігає дистанційне керування до 24 годин, а потім вимикається.

9.6 Вимкнення дистанційного керування

1. Щоб вийти з дистанційного керування під час циклу, натисніть кнопку  на панелі керування. Прилад продовжить цикл і перейде в режим READ ONLY.
2. Щоб відновити дистанційне керування, знову натисніть кнопку .
3. Керуйте приладом за допомогою додатка.

9.7 Закінчення циклу з увімкненим дистанційним керуванням

1. Наприкінці циклу дверцята розблоковуються, а дистанційне керування деактивується.
2. Через 2 хвилини прилад автоматично вимкнеться.

10.1 Очищення розподільника миючих засобів

Завжди стежте, щоб не було залишків миючого засобу.

Регулярно очищайте розподільник (мал. 10-1):

1. Витягніть розподільник до упору.
2. Натисніть кнопку розблокування та вийміть розподільник.
3. Промийте розподільник водою, доки він не стане чистим, і вставте його назад у прилад.

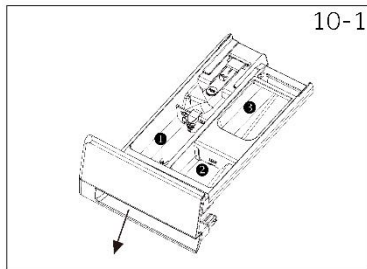

10.2 Очищення машини

- ▶ Від'єднайте машину від електромережі під час очищення та технічного обслуговування.
- ▶ Для очищення корпусу машини (мал. 10-2) та гумових компонентів використовуйте м'яку тканину з мильним розчином.
- ▶ Не використовуйте органічні хімічні речовини або агресивні розчинники.



10.3 Впускний клапан води та фільтр впускного клапана

Щоб запобігти закупорці подачі води твердими речовинами, наприклад вапном, регулярно очищайте фільтр впускного клапана.

- ▶ Вийміть вилку шнура живлення з розетки та перекрийте подачу води.
- ▶ Відкрутіть наливний шланг ззаду (мал. 10-3) приладу, а також з крана.
- ▶ Промийте фільтри водою та щіткою (мал. 10-4).
- ▶ Вставте фільтр і встановіть наливний шланг.

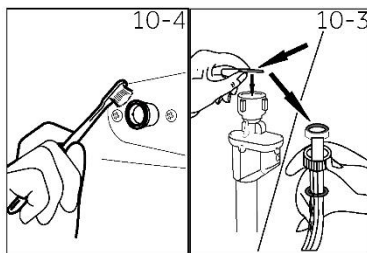

10.4 Очищення барабана

- ▶ Видаліть предмети, які випадково потрапили до барабана, особливо металеві предмети, такі як шпильки, монети тощо (мал. 10-5), оскільки вони призводять до утворення плям іржі та до пошкоджень.
- ▶ Для видалення плям іржі використовуйте засіб для чищення, що не містить хлору. Дотримуйтесь попереджень виробника засобу для чищення.
- ▶ Не використовуйте для чищення тверді предмети або сталеву мочалку.

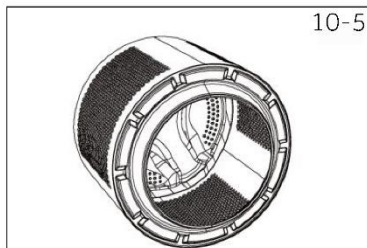

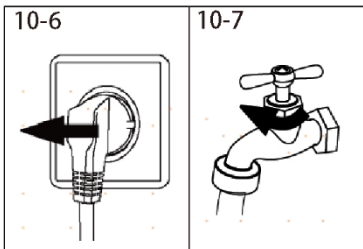

10-7



10.5 Тривалі періоди невикористання

Якщо прилад не використовується протягом тривалого часу:

1. Витягніть електричну вилку (мал. 10-6).
2. Перекрийте подачу води (мал. 10-7).
3. Відкрийте дверцята, щоб запобігти утворенню вологи та запахів. Залишайте дверцята прочиненими, коли машина не використовується.

Перед використанням уважно перевірте шнур живлення, наливний та зливний шланги. Переконайтеся, що все встановлено належним чином і без витоків.

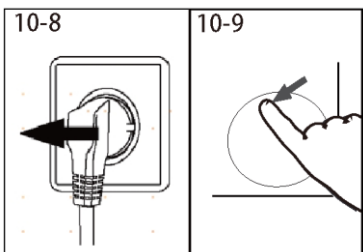

10-9

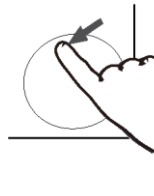

10.6 Фільтр насосу

Очищайте фільтр раз на місяць і перевіряйте фільтр насоса, наприклад, якщо прилад:

- ▶ Не зливає воду.
- ▶ Не віджимає.
- ▶ Видає незвичний шум під час роботи.



УВАГА!

Ризик опшпарювання! Вода у фільтрі насоса може бути дуже гарячою! Перед виконанням будь-якої операції переконайтеся, що вода охолочла.

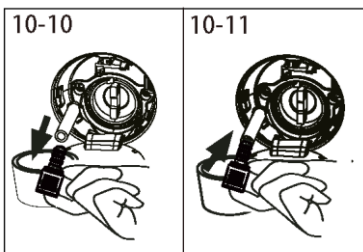

10-11

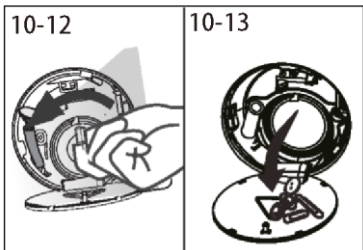

10-13



1. Вимкніть і від'єднайте машину від електромережі (мал. 10-8).
2. Натисніть і відкрийте дверцята фільтра (рис. 10-9).
3. Підготуйте низьку ємність для збирання залишків води (мал. 10-10). Може бути великий обсяг.
4. Витягніть зливний шланг і утримуйте його кінець над ємністю (мал. 10-10).
5. Вийміть ущільнювальну пробку зі зливного шланга (мал. 10-10).
6. Після завершення зливання закрийте зливний шланг і поверніть його назад до машини (мал. 10-11).
7. Відкрутіть проти годинникової стрілки і зніміть фільтр насоса (мал. 10-12).
8. Видаліть забруднення та бруд (мал. 10-13).

9. Ретельно очистіть фільтр насоса, наприклад, за допомогою проточної води (мал. 10-14).
10. Ретельно закріпіть його (рис. 10-15).
11. Закрийте сервісну кришку.

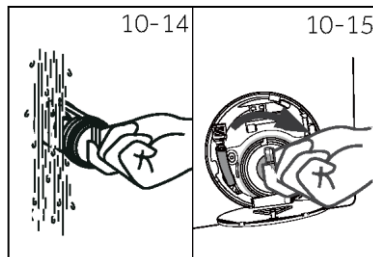
**УВАГА!**

- ▶ Ущільнення фільтра насоса має бути чистим і неушкодженим. Якщо кришка не повністю затягнута, вода може витікати.
- ▶ Фільтр має бути на місці, інакше це може призвести до витоку.

Багато проблем, що виникають, можна вирішити самостійно без спеціальних знань. У разі виникнення проблем перевірте всі наведені можливості та дотримуйтесь інструкцій нижче, перш ніж звертатися до служби післяпродажного обслуговування. Див. СЕРВІСНЕ ОБСЛУГОВУВАННЯ КЛІЄНТІВ



УВАГА!

- ▶ Перед технічним обслуговуванням вимкніть прилад і витягніть вилку шнура живлення з розетки.
- ▶ Електричне обладнання повинне обслуговуватися лише кваліфікованими фахівцями-електриками, оскільки неправильний ремонт може призвести до значних непрямих збитків.
- ▶ Щоб уникнути небезпеки, пошкоджений кабель живлення повинен замінюватись тільки виробником, його сервісним агентом або особою з аналогічною кваліфікацією.

11.1 Інформаційні коди

Наступні коди відображаються лише для інформації, що стосується циклу прання. Жодних заходів вживати не треба.

Код	Повідомлення
1:25	Час циклу прання, що залишився, становить 1 годину 25 хвилин.
6:30	Залишок часу затримки становить 6 годин 30 хвилин.
CLD†	Функцію блокування від дітей увімкнено.
End	Цикл прання завершено. Прилад вимикається автоматично.
Loc†	Дверцята заблоковані через високий рівень води, високу температуру води або цикл віджимання.

11.2 Усунення несправностей за допомогою коду на дисплеї

Проблема	Причина	Рішення
CLR FLTR	<ul style="list-style-type: none"> • Помилка зливу, вода не повністю зливається протягом 6 хвилин. 	<ul style="list-style-type: none"> • Очистіть фільтр насоса • Перевірте встановлення зливного шлангу.
E2	<ul style="list-style-type: none"> • Помилка блокування. 	<ul style="list-style-type: none"> • Зачиніть дверцята належним чином.
E4	<ul style="list-style-type: none"> • Рівень води не досягнуто, самозливання через зливний шланг. 	<ul style="list-style-type: none"> • Переконайтеся, що кран повністю відкритий і тиск води в нормі. • Перевірте під'єднання наливного шланга.
E8	<ul style="list-style-type: none"> • Помилка рівня водозахисту. 	<ul style="list-style-type: none"> • Зверніться до служби післяпродажного обслуговування.

Проблема	Причина	Рішення
F3	<ul style="list-style-type: none"> Помилка датчика температури. 	<ul style="list-style-type: none"> Зверніться до служби післяпродажного обслуговування.
F4	<ul style="list-style-type: none"> Помилка нагрівання. 	<ul style="list-style-type: none"> Зверніться до служби післяпродажного обслуговування.
F7	<ul style="list-style-type: none"> Помилка двигуна. 	<ul style="list-style-type: none"> Зверніться до служби післяпродажного обслуговування.
FA	<ul style="list-style-type: none"> Помилка датчика рівня води. 	<ul style="list-style-type: none"> Зверніться до служби післяпродажного обслуговування.
FC0, FC1 або FC2	<ul style="list-style-type: none"> Аномальна помилка зв'язку. 	<ul style="list-style-type: none"> Зверніться до служби післяпродажного обслуговування.
FN	<ul style="list-style-type: none"> Не вдається налаштувати модуль IoT. 	<ul style="list-style-type: none"> Зверніться до служби післяпродажного обслуговування, щоб замінити модуль IoT.
E5	<ul style="list-style-type: none"> Помилка зливу. 	<ul style="list-style-type: none"> Вода не повністю зливається за встановлений час.
Eb	<ul style="list-style-type: none"> Сигналізація застрягання одягу. 	<ul style="list-style-type: none"> Припиніть виконання програми, відкрийте дверцята і знову помістіть одяг, а потім відновіть виконання програми.

11.3 Усунення несправностей без коду на дисплеї

Проблема	Причина	Рішення
Пральна машина не працює.	<ul style="list-style-type: none"> Програму ще не запущено. Дверцята не зачинені належним чином. Машина не ввімкнена. Збій живлення. Блокування від дітей активовано. 	<ul style="list-style-type: none"> Перевірте програму та запустіть її. Зачиніть дверцята належним чином. Увімкніть машину. Перевірте джерело живлення. Вимкніть блокування від дітей.
Пральна машина не наповнюється водою.	<ul style="list-style-type: none"> Немає води. Наливний шланг перекручений. Фільтр наливного шланга заблоковано. Тиск води менше 0,03 МПа. Дверцята не зачинені належним чином. Збій водопостачання. 	<ul style="list-style-type: none"> Перевірте водопровідний кран. Перевірте наливний шланг. Розблокуйте фільтр наливного шланга. Перевірте тиск води. Зачиніть дверцята належним чином. Забезпечте подачу води.
Машина зливає воду під час заповнення.	<ul style="list-style-type: none"> Висота зливного шланга нижче 80 см. Кінець зливного шланга міг потрапити у воду. 	<ul style="list-style-type: none"> Переконайтеся, що зливний шланг встановлено належним чином. Переконайтеся, що зливний шланг не знаходиться у воді.
Збій зливу.	<ul style="list-style-type: none"> Зливний шланг заблоковано. Фільтр насоса заблоковано. Кінець зливного шланга знаходиться вище 100 см над рівнем підлоги. 	<ul style="list-style-type: none"> Розблокуйте зливний шланг. Очистіть фільтр насоса. Переконайтеся, що зливний шланг встановлено належним чином.
Сильна вібрація під час віджимання.	<ul style="list-style-type: none"> Не всі транспортувальні болти були видалені. Прилад не має твердої опори. Неправильне завантаження машини. 	<ul style="list-style-type: none"> Видаліть усі транспортувальні болти. Забезпечте тверду підлогу та рівне положення. Перевірте вагу та баланс завантаження.
Робота зупиняється до завершення циклу прання.	<ul style="list-style-type: none"> Збій водопостачання чи електроживлення. 	<ul style="list-style-type: none"> Перевірте електроживлення та водопостачання.

Проблема	Причина	Рішення
Робота зупиняється на деякий час.	<ul style="list-style-type: none"> • На приладі відображається код помилки. • Проблема через схему завантаження. • Програма виконує цикл замочування. 	<ul style="list-style-type: none"> • Зверніться до переліку кодів, які відображаються на дисплеї. • Зменшіть або відрегулюйте завантаження. • Скасуйте програму та перезапустіть її.
Надлишок піни плаває в барабані та (або) розподільнику миючих засобів.	<ul style="list-style-type: none"> • Миючий засіб не підходить. • Надмірне використання миючого засобу. 	<ul style="list-style-type: none"> • Перевірте рекомендації щодо миючого засобу. • Зменшіть кількість миючого засобу
Автоматичне регулювання часу прання.	<ul style="list-style-type: none"> • Тривалість програми прання буде скориговано. 	<ul style="list-style-type: none"> • Це нормально і не впливає на функціональність.
Віджимання не відбувається.	<ul style="list-style-type: none"> • Дисбаланс білизни. 	<ul style="list-style-type: none"> • Перевірте завантаження машини та білизну і знову запустіть програму віджимання.
Незадовільний результат прання.	<ul style="list-style-type: none"> • Ступінь забруднення не відповідає вибраній програмі • Кількість миючого засобу була недостатньою. • Перевищено максимальне завантаження. • Білизна була розподілена в барабані нерівномірно. 	<ul style="list-style-type: none"> • Виберіть іншу програму. • Виберіть миючий засіб відповідно до ступеня забруднення та згідно з даними виробника. • Зменшіть завантаження. • Розпушіть білизну.
Залишки прального порошку знаходяться на білизні.	<ul style="list-style-type: none"> • Нерозчинні частинки миючого засобу можуть залишатися на білизні у вигляді білих плям. 	<ul style="list-style-type: none"> • Виконайте додаткове полоскання. • Спробуйте зчистити крапки із сухої білизни. • Виберіть інший миючий засіб.
На білизні є сірі плями.	<ul style="list-style-type: none"> • Викликано жирами, такими як олії, креми чи мазі. 	<ul style="list-style-type: none"> • Попередньо обробіть білизну спеціальним засобом для чищення.



Примітка. Піноутворення

Якщо під час віджимання виявляється занадто багато піни, двигун зупиняється і зливний насос вмикається на 90 секунд. Якщо видалення піни не вдалося виконати за максимум 3 рази, програма завершиться без віджимання.

Якщо повідомлення про помилку з'являється знову навіть після вжитих заходів, вимкніть прилад, від'єднайте його від електромережі та зверніться до служби підтримки клієнтів.

11.4 У разі збою електроживлення

Поточна програма та її налаштування будуть збережені. Після відновлення електроживлення робота буде відновлена.

Якщо збій електроживлення перериває виконання поточної програми прання, відчинення дверцят механічно блокується. Щоб виїняти білизну, рівень води не повинен бути видно у скляному ілюмінаторі дверцят. – Небезпека опіків! Необхідно знизити рівень води, як описано в розділі "Фільтр насоса". Тільки після цього потягніть важіль (А) під сервісною кришкою (мал. 11-1), доки дверцята не розблокуються з легким клацанням. Після цього поверніть на місце всі деталі.

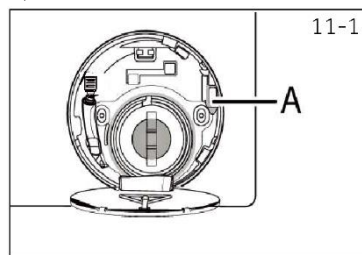

Коли пральна машина знаходиться в безпечному стані (рівень води знаходиться на певній відстані нижче завантажувального отвору, температура барабана нижче 55°C, внутрішній барабан не обертається), можна розблокувати дверцята під час роботи машини.

12.1 Додаткові технічні дані

	BR 47SBL8-S BR 47SBL8G-S BR 48SBL6-S	BR 49SBL8-S	BR 410BL8-S	BR 411BL9-S BR 412BL8-S BR 413BL8-S
Напруга, В	220-240 В~/50 Гц			
Струм, А	10			
Макс. потужність, Вт	1950			
Тиск води, МПа	0,03 ≤ P < 1			
Маса нетто, кг	59		67	71

12.2 Розміри виробу

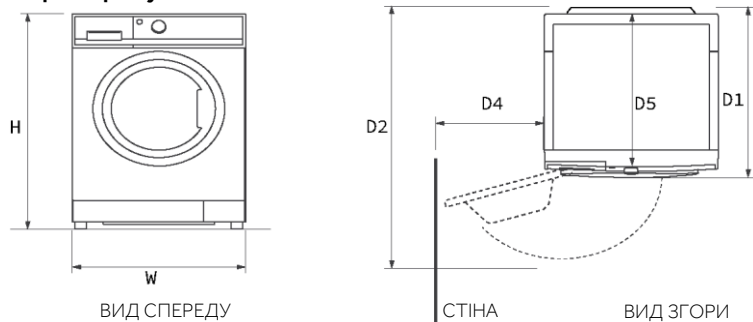

	BR 47SBL8-S BR 47SBL8G-S BR 48SBL6-S	BR 49SBL8-S	BR 410BL8-S	BR 411BL9-S BR 412BL8-S BR 413BL8-S
H	Габаритна висота виробу, мм	850	850	850
W	Габаритна ширина виробу, мм	595	595	595
D5	Загальна глибина виробу (розмір від верхньої панелі до головної панелі керування), мм	427	460	620
D1	Габаритна глибина виробу, мм	488	521	681
D2	Глибина з відкритими дверцятами, мм	971	1004	1164
D4	Мінімальний зазор між дверцятами та сусідньою стіною, мм	305	305	305



Точна висота пральної машини залежить від того, наскільки далеко висунуті ніжки від основи машини. Простір, в якому ви встановлюєте пральну машину, повинен бути як мінімум на 40 мм ширший і на 20 мм глибший за її розміри.

12.3 Стандарти та директиви **CE**

Цей виріб відповідає вимогам застосованих директив ЄС та відповідних гармонізованих стандартів, які передбачають маркування CE.

Ми рекомендуємо нашу службу підтримки клієнтів Hoover і використання оригінальних запасних частин. Якщо у вас виникли проблеми з приладом, спочатку перевірте розділ 11 - УСУНЕННЯ НЕСПРАВНОСТЕЙ.

Якщо ви не можете знайти рішення там, зверніться до:

- ▶ вашого місцевого дилера;
- ▶ розділу "Допомога" на веб-сайті Hoover, де ви зможете знайти інформацію про гарантії, приналежності та запасні частини, а також контактні телефони.

Щоб зв'язатися з нашою Службою, переконайтеся, що у вас є такі дані.

Кожен продукт ідентифікується унікальним кодом, який також називається «серійним номером», надрукованим на наклейці. Її можна знайти всередині отвору дверцят.

Модель _____

Серійний номер _____

Також у разі наявності гарантії перевірте гарантійний талон, що постачається з виробом.

Завжди рекомендується використовувати оригінальні запасні частини, які доступні в наших уповноважених центрах обслуговування клієнтів.

Гарантія

Гарантія на цей виріб надається відповідно до умов, зазначених у сертифікаті, що додається до виробу. Сертифікат повинен зберігатися таким чином, щоб його можна було показати в уповноваженому центрі обслуговування клієнтів у разі необхідності. Ви також можете переглянути умови гарантії на нашому веб-сайті. Для отримання підтримки заповніть онлайн-форму або зверніться до нас за номером, зазначеним на сторінці підтримки нашого веб-сайту.

Стандартна гарантія виробника поширюється на несправності, спричинені електричними або механічними несправностями у виробі внаслідок дії або бездіяльності виробника. Якщо виявиться, що несправність викликана факторами поза межами поставленого виробу, неправильним використанням або внаслідок недотримання інструкцій з використання, може бути стягнуто плату.

Виробник знімає з себе будь-яку відповідальність за будь-які помилки друку в буклеті, що додається до цього виробу. Окрім того, виробник також залишає за собою право вносити будь-які зміни, що вважає корисними для своїх виробів, не змінюючи їхніх основних характеристик.