

Посібник користувача  
Пральна машина

CW50-BP12307U1-S  
CW50-BP12307GU1-S  
CW50-BP12307WU1-S

**CANDY**

UA

## Дякуємо за придбання продукції Candy.

Будь ласка, уважно прочитайте ці інструкції перед використанням приладу. Інструкції містять важливу інформацію, яка допоможе вам отримати максимальну користь від приладу і забезпечити безпечне й належне встановлення, використання та обслуговування.

Зберігайте цей посібник у зручному місці, щоб ви завжди могли звернутися до нього для безпечного та правильного використання приладу.

Якщо ви продаєте прилад, віддаєте його або залишаєте після себе при переїзді, переконайтеся, що ви також передаєте і цей посібник, щоб новий власник міг ознайомитися з приладом та попередженнями щодо техніки безпеки.



### Умовні позначення

Попередження - Важлива інформація щодо техніки безпеки



Загальна інформація та поради



Екологічна інформація



### Утилізація

Допоможіть захистити довкілля та здоров'я людини. Покладіть упаковку у відповідні контейнери для переробки. Допоможіть утилізувати відходи електричних та електронних пристроїв. Не утилізуйте прилади, позначені цим символом, разом із побутовими відходами. Надішліть виріб на місцеве підприємство з переробки або зверніться до муніципального офісу.



### УВАГА!

#### Небезпека травмування або задухи!

Від'єднайте прилад від електромережі. Відріжте кабель живлення та утилізуйте його. Зніміть засувку дверцят, щоб діти та домашні тварини не зачинилися в приладі.

1- Інформація щодо техніки безпеки .....	4
2- Встановлення .....	7
3- Опис виробу .....	11
4- Панель керування .....	12
5- Програми .....	15
6- Енергоспоживання .....	16
7- hOn .....	17
8- Щоденне використання .....	20
9- Екологічне прання.....	25
10- Догляд та очищення.....	26
11- Усунення несправностей .....	29
12- Технічні дані.....	32
13- Сервісне обслуговування клієнтів .....	33

**Перед першим увімкненням приладу прочитайте наступні поради з техніки безпеки!**



### **УВАГА!**

#### **Перед першим використанням**

- ▶ Переконайтеся, що немає пошкоджень при транспортуванні.
- ▶ Переконайтеся, що всі транспортні болти видалені.
- ▶ Зніміть всю упаковку та зберігайте у недоступному для дітей місці.
- ▶ Переміщуйте прилад завжди вдвох, оскільки він важкий.

#### **Щоденне використання**

- ▶ Цей прилад може використовуватися дітьми віком 8 років і старшими, а також особами з обмеженими фізичними, сенсорними й розумовими можливостями, недостатнім досвідом і знаннями, за умови, що вони перебувають під належним наглядом або проінструктовані щодо порядку безпечного користування приладом і усвідомлюють пов'язані з цим небезпеки.
- ▶ Тримайте дітей віком до 3 років подалі від приладу, якщо вони не перебувають під постійним наглядом.
- ▶ Не дозволяйте дітям гратися з приладом.
- ▶ Не дозволяйте дітям або домашнім тваринам наближатися до приладу, коли дверцята відчинені.
- ▶ Зберігайте м'які засоби у недоступному для дітей місці.
- ▶ Застебніть блискавки, закріпіть ослаблені нитки і подбайте про дрібні предмети, щоб запобігти заплутуванню білизни. За потреби використовуйте відповідний мішок або сітку.
- ▶ Не торкайтеся та не використовуйте прилад босоніж, а також якщо у вас мокрі чи вологі руки чи ноги.
- ▶ Не накривайте і не закривайте прилад під час роботи або після неї, щоб вода випаровувалась.
- ▶ Не ставте на прилад важкі предмети та джерела тепла або вологи.
- ▶ Не використовуйте і не зберігайте легкозаймистий мийний засіб або засіб для сухого чищення поблизу приладу.
- ▶ Не використовуйте легкозаймисті спреї поблизу приладу.
- ▶ Не періть в приладі одяг, оброблений розчинниками, не висушивши його попередньо на повітрі.

**УВАГА!****Щоденне використання**

- ▶ Не виймайте та не вставляйте вилку у присутності легкозаймистого газу.
- ▶ Не періть поролон або губчасті матеріали за високої температури.
- ▶ Не періть білизну, забруднену борошном.
- ▶ Не відкривайте розподільник миючих засобів під час прання.
- ▶ Не торкайтеся дверцят під час прання, вони стають гарячими.
- ▶ Не відкривайте дверцята, якщо рівень води видно в ілюмінатор дверцят.
- ▶ Не намагайтеся відчинити дверцята силою. Дверцята оснащені пристроєм самозамикання і відчиняються незабаром після завершення процедури прання.
- ▶ Вимикайте прилад після кожної програми прання і перед проведенням будь-якого планового технічного обслуговування та від'єднуйте прилад від електромережі, щоб заощадити електроенергію й забезпечити безпеку.
- ▶ При від'єднанні пристрою від мережі живлення тримайтеся за вилку, а не за кабель.

**Технічне обслуговування / очищення**

- ▶ Переконайтеся, що діти перебувають під наглядом, якщо вони проводять очищення та технічне обслуговування.
- ▶ Перш ніж проводити будь-яке планове технічне обслуговування, від'єдняйте прилад від електромережі.
- ▶ Утримуйте нижню частину ілюмінатора пральної машини в чистоті, і відкривайте дверцята та розподільник миючих засобів, якщо прилад не використовується, щоб запобігти появі запахів.
- ▶ Не використовуйте розпилену воду або пару для очищення приладу.
- ▶ Заміну пошкодженого кабелю живлення повинен здійснювати виробник, його сервісний представник або особи з подібною кваліфікацією, щоб уникнути можливої небезпеки.
- ▶ Не намагайтеся відремонтувати прилад самостійно. У разі потреби ремонту зв'яжіться з нашою службою підтримки клієнтів.
- ▶ Видаліть з приладу всі сторонні предмети, такі як металеві предмети, хімікати, крихкі предмети, запалені свічки, запалені сигарети тощо.

**УВАГА!****Встановлення**

- ▶ Прилад слід розміщувати в добре провітрюваному місці. Забезпечте розташування, яке дозволяє повністю відкривати дверцята.
- ▶ Ніколи не встановлюйте прилад на відкритому повітрі у вологому місці або в зоні, де може протікати вода, наприклад під раковину або біля неї. У разі витoku води відключіть джерело живлення та дайте машині висохнути природним шляхом.
- ▶ Встановлюйте або використовуйте прилад лише при температурі вище 5°C.
- ▶ Не розміщуйте прилад безпосередньо на килимі або близько до стіни або меблів.
- ▶ Не встановлюйте прилад під прямими сонячними променями або поблизу джерел тепла (наприклад, плит, обігрівачів).
- ▶ Переконайтеся, що інформація про параметри електроживлення на паспортній табличці відповідає характеристикам електромережі. Якщо це не так, зверніться до електрика.
- ▶ Не використовуйте мультирозетки та подовжувачі.
- ▶ Переконайтеся, що використовуються тільки електричні кабелі та комплект шлангів, які входять до комплектації.
- ▶ Переконайтеся, що електричний кабель і ви́лка не вийшли з ладу. У разі пошкодження їх має замінити електрик.
- ▶ Використовуйте окрему заземлену розетку для живлення, яка є легкодоступною після встановлення. Прилад має бути заземлений.
- ▶ Переконайтеся, що з'єднання шлангів надійні та не мають витоків.

**Цільове призначення**

Цей прилад призначений лише для прання виробів, придатних для прання у пральній машині. Обов'язково дотримуйтесь інструкцій на етикетці кожного предмета одягу. Прилад призначений виключно для побутового використання всередині будинку. Він не призначений для комерційного або промислового використання.

Зміни або модифікації пристрою не допускаються. Нецільове використання може спричинити небезпеку та втрату всіх претензій щодо гарантії та відповідальності.

## 2.1 Підготовка

- ▶ Вийміть прилад з упаковки.
- ▶ Видаліть усі пакувальні матеріали, включаючи захисну плівку на корпусі та полістирольну основу, і тримайте їх у недоступному для дітей місці.
- ▶ При відкритті упаковки на пластиковому пакеті та склі дверцят можна побачити краплі води. Це нормальне явище є результатом випробувань на заводі.



### Примітка. Утилізація упаковки

Зберігайте всі пакувальні матеріали в недоступному для дітей місці та утилізуйте їх екологічно безпечним способом.

## 2.2 НЕОБОВ'ЯЗКОВО:

### Встановіть шумопоглинаючі накладки

1. Відкривши термозбіжну упаковку, ви виявите чотири шумопоглинаючі накладки. Вони використовуються для зменшення шуму (мал. 2-1).
2. Покладіть пральну машину на бік ілюмінатором вгору, нижньою стороною до оператора.
3. Вийміть шумопоглинаючі накладки та зніміть двосторонню клейку захисну плівку; наклейте шумопоглинаючі накладки знизу під корпусом пральної машини, як показано на малюнку 3 (дві довші накладки у положеннях 1 і 3, дві коротші накладки у положеннях 2 і 4). Потім знову встановіть машину у вертикальне положення.

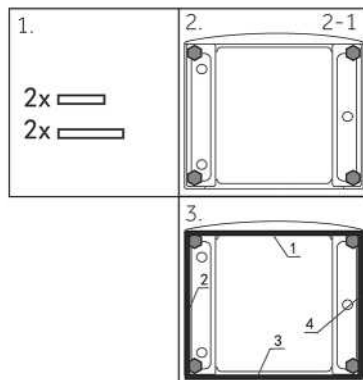

## 2.3 Демонтуйте транспортувальні болти

Транспортувальні болти призначені для затискання антивібраційних компонентів усередині приладу під час транспортування для запобігання внутрішнім пошкодженням.

1. Зніміть всі 4 болти з заднього боку та вийміть пластикові розпірні втулки (мал. 2-2) (мал. 2-3).
2. Закрийте отвори заглушками (мал. 2-4) (мал. 2-5).

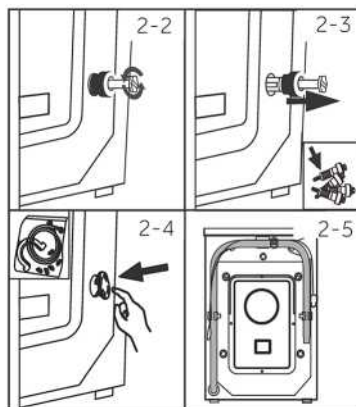

**Примітка. Зберігати у безпечному місці**

Зберігайте всі деталі транспортного захисту в безпечному місці для подальшого використання. Щоразу, коли прилад необхідно перемістити, спочатку встановіть захисні деталі на місце.

**2.4 Переміщення приладу**

Якщо потрібно перемістити машину на велику відстань, встановіть на місце транспортувальні болти, зняті перед установкою, щоб запобігти пошкодженню: Збірка відбувається у зворотному порядку.

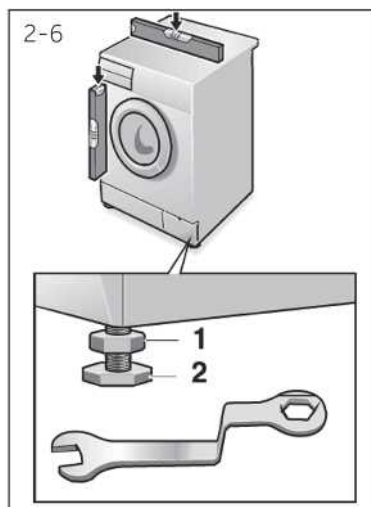
**2.5 Вирівнювання приладу**

Відрегулюйте всі ніжки (мал. 2-6), щоб досягти абсолютно горизонтального положення. Це мінімізує вібрації та, отже, шум під час використання. Це також зменшить зношування. Рекомендуємо використовувати для регулювання спиртовий рівень. Підлога має бути якомога стійкішою і рівною.

1. Послабте контргайку (1) за допомогою ключа.
2. Відрегулюйте висоту, повернувши ніжку (2).
3. Затягніть контргайку (1) на корпусі.

**УВАГА!**

- Міні пральну машину не можна розміщувати безпосередньо на пральній машині та сушильній машині.

## 2.6 Підключення зливу води

Правильно закріпіть зливний шланг на трубопроводі. Шланг повинен досягати в одній точці висоти від 80 до 100 см над нижньою лінією приладу. Якщо можливо, завжди тримайте зливний шланг прикріпленим до затискача на задньому боці приладу.



### УВАГА!

- ▶ Використовуйте для підключення лише комплект шлангів, що входить до комплекту поставки.
- ▶ Ніколи не використовуйте старі шланги повторно!
- ▶ Підключайте тільки холодну воду.
- ▶ Перед підключенням перевірте, чи чиста вода.

### Можливі наступні підключення:

#### 2.6.1 Зливний шланг у раковину

- ▶ Повісьте зливний шланг із U-подібною опорою над краєм раковини відповідного розміру (мал. 2-7).
- ▶ Забезпечте достатній захист U-подібної опори від ковзання.

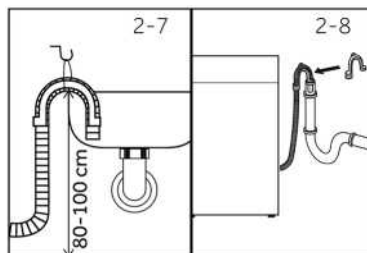

#### 2.6.2 Зливний шланг у трубу каналізації

- ▶ Внутрішній діаметр стояка з вентиляційним отвором має бути мінімум 40 мм.
- ▶ Покладіть зливний шланг на 80–100 мм у трубу для стічних вод.
- ▶ Приєднайте U-подібну опору та надійно закріпіть її (мал. 2-8).

#### 2.6.3 Зливний шланг у зливу трубу раковини

- ▶ З'єднання має знаходитись над сифоном.
- ▶ Патрубок з'єднання зазвичай закривається накладкою (А). Її необхідно видалити, щоб запобігти будь-якій дисфункції (мал. 2-9).
- ▶ Закріпіть зливний шланг затискачем.

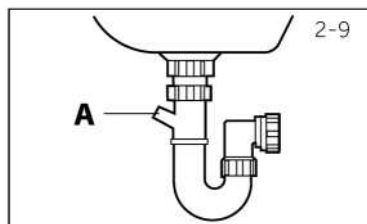

### УВАГА!

- ▶ Зливний шланг не повинен бути зануреним у воду, він має бути надійно закріплений і не мати витоків. Якщо зливний шланг знаходиться на землі або якщо труба знаходиться на висоті менше 80 см, пральна машина безперервно зливатиме воду під час наповнення (самозливання).
- ▶ Зливний шланг не можна подовжувати. За потреби зверніться до служби післяпродажного обслуговування.

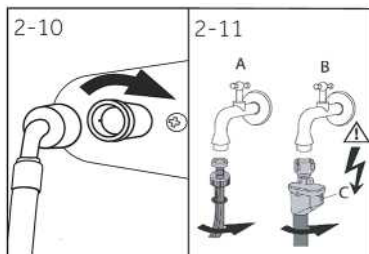

## 2.7 Підключення прісної води

Переконайтеся, що прокладки вставлені.

1. Під'єднайте наливний шланг кутовим кінцем до приладу (мал. 2-10). Затягніть різьбове з'єднання вручну.
2. Інший кінець накрутіть на водопровідний кран з різьбою 3/4 дюйма (мал. 2-11).

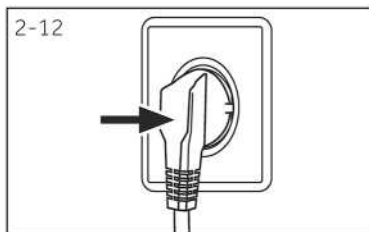

## 2.8 Електричне підключення

Перед кожним підключенням перевірте, чи:

- ▶ джерело живлення, розетка та запобіжник відповідають даним на паспортній табличці.
- ▶ розетка заземлена та не використовується мультирозетка чи подовжувач.
- ▶ вилка та розетка строго відповідають вимогам.

Вставте вилку в розетку (мал. 2-12).



### УВАГА!

- ▶ Завжди перевіряйте, щоб усі з'єднання (електроживлення, зливний та наливний шланги) були міцними, сухими і не мали витоків!
- ▶ Слідкуйте за тим, щоб ці деталі ніколи не були роздавлені, перекручені чи скручені.
- ▶ Якщо шнур живлення пошкоджений, його повинен замінити сервісний агент (див. гарантійний талон), щоб уникнути небезпеки.

**i Примітка.**

Через технічні зміни та різні моделі ілюстрації в наступних розділах можуть відрізнятись від вашої моделі.

**3.1 Зображення приладу**

Передня частина (мал. 3-1):

Задня частина (мал. 3-2):

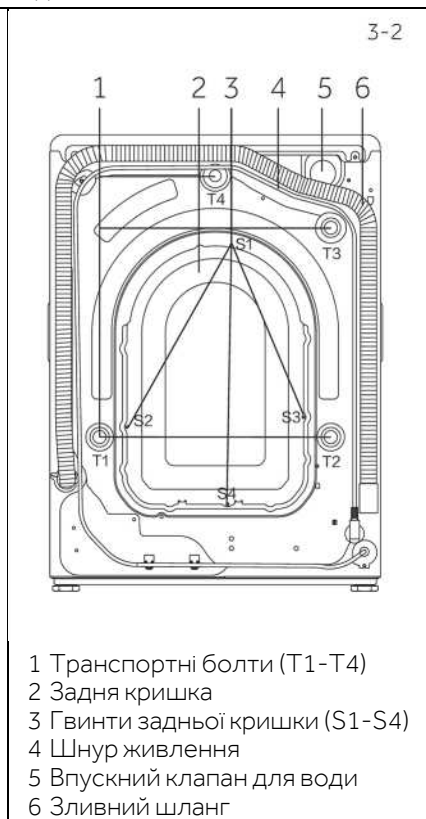

**3.2 Приладдя**

Перевірте комплектність приладдя та документації відповідно до цього списку (мал. 3-3):

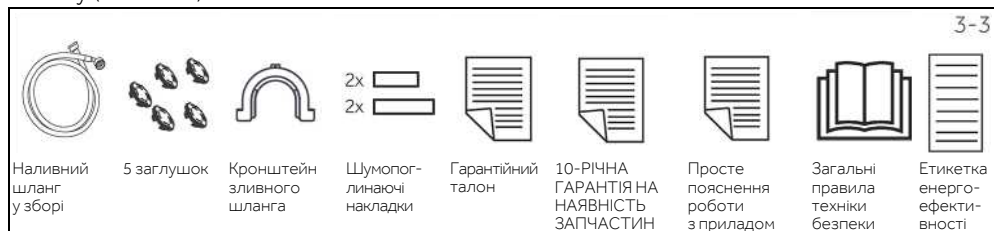

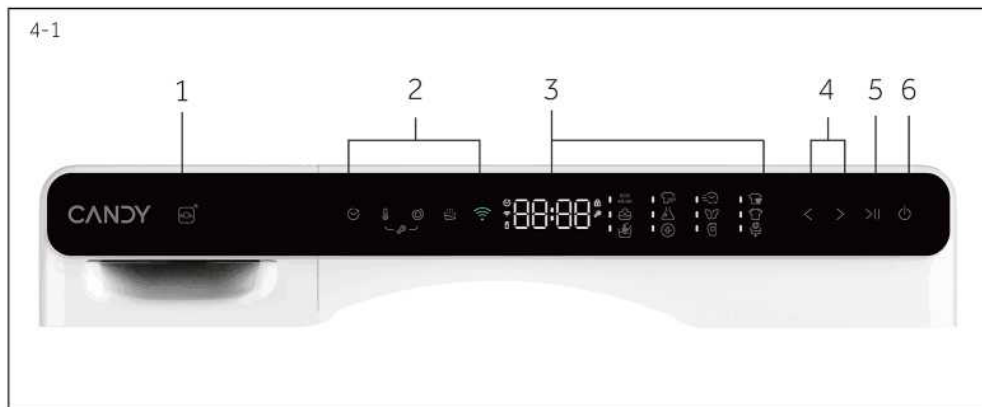

1 Розподільник мийочого засобу/кондиціонеру  
 6 Кнопка "Вибір програми"

2 Кнопки функцій  
 3 Кнопка "Пуск/Пауза"

4 Дисплей  
 5 Кнопка "Живлення"



#### 4.1 Живлення

Натисніть кнопку "Живлення", щоб увімкнути або вимкнути машину (мал. 4-2).

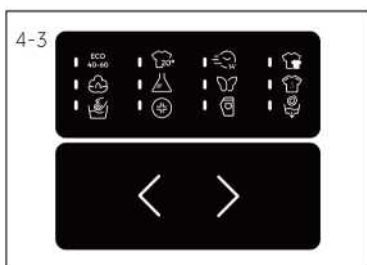

#### 4.2 Програма

Виберіть програму, натискаючи кнопки вибору (<>), після чого на екрані з'являться її налаштування за замовчуванням (мал. 4-3).



#### 4.3 Дисплей

На дисплеї (мал. 4-4) відображається наступна інформація:

- Час прання
- Затримка часу завершення
- Прилад підключено до Wi-Fi
- Дистанційне керування
- Замикання дверцят
- Блокування від дітей

#### 4.4 Розподільник миючого засобу/кондиціонера

Якщо відкрити розподільник, то можна побачити такі компоненти (мал. 4-5).

- 1: Відділення для порошкового чи рідкого миючого засобу.
- 2: Перемикач миючого засобу – підніміть його вгору для порошкового миючого засобу; залиште його натиснутим для рідкого миючого засобу.
- 3: Відділення для кондиціонера.
- 4: Зафіксуйте язичок, натисніть на нього, щоб витягти розподільник. Рекомендації щодо типу миючого засобу підходять для різних температур прання. Зверніться до інструкції з використання миючого засобу (стор. 15).

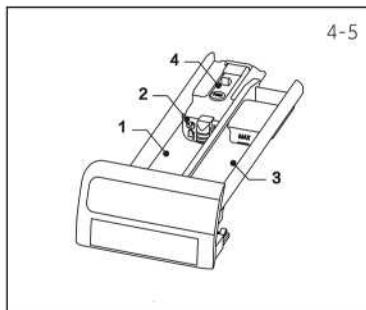

#### 4.5 Кнопки функцій

Кнопки функцій (мал. 4-6) дозволяють вмикати додаткові функції у вибраній програмі перед її запуском. Відображаються пов'язані індикатори. При вимкненні приладу або налаштуванні нової програми всі функції скасовуються. Якщо кнопка відповідає декільком функціям, бажану функцію можна вибрати, послідовно натискаючи цю кнопку.



#### Примітка. Заводські налаштування

Щоб отримати найкращі результати в кожній програмі, Candy має чітко визначені конкретні налаштування за замовчуванням. Якщо спеціальних вимог немає, рекомендується налаштування за замовчуванням.

#### 4.5.1 Кнопка функції "Затримка"

Натисніть цю кнопку (мал. 4-7), щоб запустити програму з затримкою. Затримка часу завершення може бути збільшена з кроком 30 хвилин від 0 до 24 годин (час завершення буде більше, ніж вихідний час програми). Наприклад, відображення 6:30 означає, що кінець циклу програми буде через 6 годин 30 хвилин. Натисніть кнопку "Пуск/Пауза", щоб активувати затримку часу.



#### Примітка. Рідкий миючий засіб

При використанні рідкого миючого засобу не рекомендується активувати затримку часу закінчення.

#### 4.5.2 Кнопка функції "Температура"

Натисніть цю кнопку (мал. 4-8), щоб змінити температуру прання програми. Якщо значення не світиться (на дисплеї відображається "--" °C), вода не нагріватиметься.

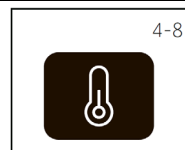

#### 4.5.3 Кнопка функції "Швидкість"

Натисніть цю кнопку (мал. 4-9), щоб змінити або скасувати віджимання у програмі. Якщо значення не світиться, і на дисплеї відображається "0", то віджимання не відбудеться.

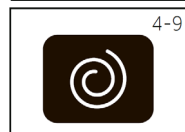



#### 4.5.4 Кнопка функції "Додаткове полоскання"

Натисніть цю кнопку (мал. 4-10), щоб інтенсивніше прополоскати білизну свіжою водою. Це рекомендується людям з чутливою шкірою.

Натиснувши кнопку кілька разів, можна вибрати від нуля до трьох додаткових циклів. Вони відображаються на дисплеї як P--0/ P--1/ P--2/ P--3. Опції різних програм різняться.



#### 4.5.5 Кнопка функції "Дистанційне керування"

Натисніть цю кнопку (мал. 4-11), щоб вибрати мережу.

Якщо машина не з'єднана з додатком "hOn", коротко натисніть цю кнопку, щоб розпочати процес з'єднання.

Якщо прилад було з'єднано з додатком "hOn", коротко натисніть цю кнопку, щоб запустити дистанційне керування. Натисніть і утримуйте цю кнопку, щоб видалити облікові дані для з'єднання.



#### 4.5.6 Кнопка "Пуск/Пауза"

Натисніть цю кнопку (мал. 4-12), щоб запустити або перервати поточну програму, що відображається.

### 4.6 Блокування від дітей

Виберіть програму, а потім запустіть. Одночасно на 3 секунди натисніть кнопки "Температура" й "Швидкість", щоб заблокувати всі елементи панелі від активації; на дисплеї панелі з'явиться .

Для розблокування натисніть ще раз ці дві кнопки. Індикація блокування від дітей світиться, коли блокування від дітей працює. Ця функція є необов'язковою під час роботи машини. Якщо після увімкнення блокування від дітей натиснути будь-яку кнопку, на дисплеї відобразиться "cLoT" (мал. 4-13), і нічого не відбудеться.

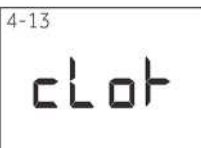

#### Примітка. Звуковий сигнал

У наступних випадках звуковий сигнал за замовчуванням відсутній:

► при натисканні кнопки

► наприкінці програми

За необхідності звуковий сигнал можна вибрати; див. ЩОДЕННЕ ВИКОРИСТАННЯ (стор. 24 8.13).

#### Примітка. Процедура перевірки кількості циклів, які виконала машина.

Порядок дій: у режимі очікування спочатку виберіть програму "Бавовна", потім одночасно натисніть "Температура" й "Швидкість", і протягом 2 секунд відобразатиметься кількість циклів роботи, після чого машина повернеться в режим очікування. Після завершення програми до сукупної кількості робочих циклів додасться 1. Кількість робочих циклів буде відображатися у шістнадцятковому форматі, якщо вона перевищить 9999.

● Так, ○ Необов'язково, / Ні

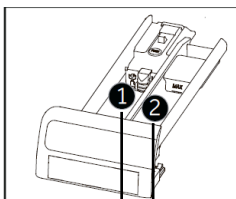

Відсіки розподільника миючих засобів:

- 1 Миючий засіб
- 2 Кондиціонер або засіб для догляду

Програма	Макс. завантаження (кг)	Температура		Попереднє налаштування		Тип тканини	Попередньо встановлена швидкість віджимання в об/хв	Функція			
		у°С <sup>1)</sup>	діапазон, який можна вибрати	1	2			Затримка	Температура	Швидкість	Додаткове полоскання
Есо 40-60	5,0	/	/	●	○	/	/	○	/	/	/
Бавовна 20°С	5,0	/	/	●	○	Бавовна	1000	○	/	○	○
Швидко 14 хв	1,5	* до 40	*	●	○	Бавовна/Синтетика	1000	○	○	○	○
Змішані й кольорові тканини	5,0	* до 60	30	●	○	Злегка забруднена змішана білизна з бавовни і синтетики	1000	○	○	○	○
Бавовна	5,0	* до 90	40	●	○	Бавовна	1200	○	○	○	○
Синтетика	5,0	* до 60	40	●	○	Синтетика	1200	○	○	○	○
Делікатні речі	1,5	* до 30	30	●	○	Делікатні тканини та шовк	600	○	○	○	○
Спортивні речі	1,5	* до 40	20	●	○	Бавовна/Синтетика	800	○	○	○	○
Ручне прання	1,5	* до 40	*	●	○	Машинне прання тканини з вовни або з вмістом вовни	800	○	○	○	○
Гігієна +	5,0	* до 90	60	●	○	Бавовна	1000	○	○	○	○
Джинси	5,0	* до 60	30	●	○	Джинси	1000	○	○	○	○
Злив + віджимання	5,0	/	/	/	○	Всі тканини	1000	/	/	○	○

\* Вода не нагрівається.

1) Вибирайте температуру прання 90°С лише у разі особливих гігієнічних вимог.

2) Зменшіть кількість миючого засобу, оскільки тривалість програми коротка. Конструкція та технічні характеристики можуть бути змінені без попереднього повідомлення з метою покращення якості.

Відскануйте QR-код на етикетці енергоспоживання, щоб отримати інформацію про споживання енергії.

Фактичне енергоспоживання може відрізнятися від заявленого залежно від місцевих умов.



### **Примітка. Автоматичне зважування**

Прилад має розпізнавання завантаження. При низькому завантаженні споживання електроенергії та води, а також час прання в деяких програмах автоматично зменшуватимуться. Час за замовчуванням на дисплеї може змінюватися залежно від ваги завантаження.

## 7.1 Загальні положення

Цей прилад обладнано технологією Wi-Fi, тому ним можна керувати дистанційно за допомогою додатка.



### УВАГА!

Дотримуйтеся заходів безпеки, наведених у цьому посібнику користувача, і переконайтеся, що вони дотримуються навіть під час експлуатації приладу через додаток hOn, коли ви перебуваєте далеко від дому. Ви також повинні дотримуватися інструкцій у hOn.

## 7.2 Вимоги

1. Один бездротовий маршрутизатор (протокол 802.11b/g/n), який підтримує лише діапазон частот 2,4 ГГц. Довжина SSID маршрутизатора становить 1-31 символи (включаючи 1 і 31), а пароль — 8-64 символи. Мінімальна довжина пароля має становити 8 символів. Методи шифрування маршрутизатора включають відкритий, WPA-PSK та WPA2-PSK.
2. Додаток доступний для пристроїв під управлінням Android, Huawei або iOS, як для планшетів, так і для смартфонів.
3. Прилад має бути встановлений у місці, де він зможе приймати сильний сигнал Wi-Fi. Після того, як прилад правильно пов'язано з додатком, якщо він неправильно підключений до бездротового маршрутизатора, на дисплеї не відображається піктограма Wi-Fi.

## 7.3 Завантаження та встановлення додатку hOn

Завантажте додаток hOn на свій пристрій, розташувавши QR-код всередині рамки:



Завантажте  
додаток



або за посиланням: [go.haier-europe.com/download-app](http://go.haier-europe.com/download-app)

Частота (OFR)	2400 МГц - 2483,5 МГц
Макс. потужність (EIRP)	20 дБм
Стандарт бездротового зв'язку	IEEE802.11b/g/n та BLE V4.2



### Примітка. Реєстрація

Реєстрація необхідна при першому використанні або при видаленні/закритті офіційного облікового запису. Для подальшого використання вам потрібно ввести ім'я користувача та пароль під час входу до системи.

## 7.4 Поєднання приладу (у додатку)

1. Додаток доступний для пристроїв під керуванням Android та iOS, як для планшетів, так і для смартфонів.
2. Детально ознайомтеся з функціями Wi-Fi, переглянувши додаток у демонстраційному режимі.
3. Вашу домашню мережу Wi-Fi слід налаштувати на діапазон частот 2,4 ГГц. Машину не можна налаштувати, якщо домашня мережа налаштована на діапазон частот 5 ГГц.
4. Відкрийте додаток, створіть профіль користувача (або ввійдіть у систему, якщо створили профіль раніше) і виконайте поєднання приладу, дотримуючись інструкцій на дисплеї пристрою.



### Примітка. Мережа Wi-Fi

Неможливо підключити прилад до загальнодоступної мережі Wi-Fi. Це може призвести до несправності.



### Примітка. Використовувати той самий Wi-Fi

Підключіть смартфон до мережі, до якої потрібно підключити прилад.

## 7.5 Увімкнення дистанційного керування

1. Перевірте, чи маршрутизатор увімкнено та підключено до Інтернету.
2. Завантажте білизну та закрийте дверцята.
3. Натисніть кнопку "📶", і дверцята будуть заблоковані.
4. Запустіть цикл за допомогою додатка, панель керування буде вимкнена, за винятком кнопок "ЖИВЛЕННЯ" і "ПУСК/ПАУЗА". Після запуску програми доступне лише блокування від дітей.
5. Дистанційне керування можна також активувати, натиснувши кнопку "📶" під час виконання циклу. Після віддаленої авторизації головна панель керування все ще доступна.
6. Після завершення циклу дверцята буде розблоковано, а дистанційне керування вимкнеться.
7. Через 2 хвилини прилад перейде у режим ВИМКНЕНО.



### Примітка. Закінчення терміну дії дистанційного керування

Після активації дистанційного керування, якщо користувач не запускає будь-який цикл із додатку протягом 10 хвилин, прилад переходить у мережевий режим очікування та зберігає дистанційне керування до 24 годин, а потім вимикається.

## 7.6 Вимкнення дистанційного керування

1. Щоб вийти з дистанційного керування під час циклу, натисніть кнопку "📶" на панелі керування. Прилад продовжить цикл і перейде в режим READ ONLY.
2. Щоб відновити дистанційне керування, знову натисніть кнопку "📶".
3. Керуйте приладом за допомогою додатка.

## 7.7 Закінчення циклу з увімкненим дистанційним керуванням

1. Наприкінці циклу дверцята розблоковуються, а дистанційне керування деактивується.
2. Через 2 хвилини прилад автоматично вимкнеться.

## 7.8 Скидання та видалення налаштувань Wi-Fi

1. Увімкніть прилад.
2. Коли жоден цикл не виконується, натисніть і утримуйте кнопку "  " протягом 5 секунд.
3. На дисплеї відображається "rEst".
4. Натисніть і утримуйте протягом 5 секунд кнопку "Затримка", доки на екрані не з'явиться "done".
5. Інформацію про налаштування буде видалено. Потім виберіть програму або вимкніть, щоб вийти. Щоб знову налаштувати прилад, видаліть його з профілю додатка hOn, а потім почніть нову процедуру поєднання в пару. Дотримуйтесь інструкцій у додатку.



### **Примітка. Скасування/скидання облікових даних мережі**

Виконуйте цю процедуру лише в тому випадку, якщо ви збираєтеся продати пральну машину.

**8.1 Джерело живлення**

Підключіть пральну машину до джерела живлення (від 220 В до 240 В~/50 Гц; мал. 8-1). Див. також розділ ВСТАНОВЛЕННЯ (див. стор. 10).

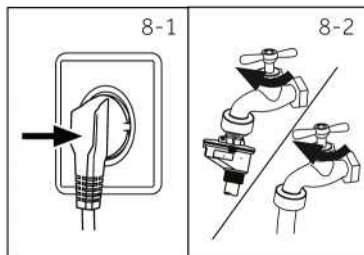
**8.2 Під'єднання до водопроводу**

- ▶ Перед підключенням перевірте чистоту та прозорість води на вході.
- ▶ Відкрийте кран (мал. 8-2).

**i Примітка. Герметичність**

Перед використанням перевірте герметичність з'єднань між краном та наливним шлангом, відкривши кран.

**8.3 Підготовка білизни**

- ▶ Відсортуйте одяг відповідно до типу тканини (бавовна, синтетика, вовна або шовк тощо) та за ступенем забруднення (мал. 8-3). Зверніть увагу на вказівки щодо догляду на етикетках для прання.
- ▶ Відокремте білий одяг від кольорового. Кольорові текстильні вироби спочатку виперіть вручну, щоб перевірити, чи не вицвітають і чи не фарбують вони.
- ▶ Спорожніть кишені (ключі, монети тощо) і зніміть твердіші декоративні елементи (наприклад, брошки).
- ▶ Одяг без окантовки, делікатний текстиль та жакардові тканини, такі як тонкі штори, слід поміщати в мішок для прання (хоча ручне прання або хімічне чищення було б краще).
- ▶ Закрийте блискавки, застібки-липучки та гачки, переконайтеся, що гудзики щільно пришиті.
- ▶ Помістіть чутливі речі, як-от білизну без міцної окантовки, ніжну білизну та дрібні речі, як-от шарпетки, ремені, бюстгальтери тощо, у мішок для прання.
- ▶ Розгорніть великі шматки тканини, такі як простирадла, покривала тощо
- ▶ Виверніть навиворіт джинси й вироби з набивної пофарбованої або яскравої тканини; можливо, періть їх окремо.

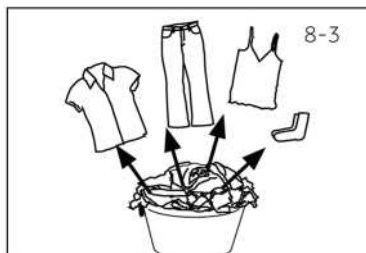
**ЗАСТЕРЕЖЕННЯ!**

Нетекстильні, а також дрібні, незакріплені або гострі предмети можуть призвести до несправностей та пошкодження одягу та приладу.

Схема догляду

Прання			
	Можна прати при температурі до 95 °C у звичайному режимі		Можна прати при температурі до 60°C у звичайному режимі
	Можна прати при температурі до 60°C у м'якому режимі		Можна прати при температурі до 40°C у звичайному режимі
	Можна прати при температурі до 40°C у м'якому режимі		Можна прати при температурі до 30°C у звичайному режимі
	Можна прати при температурі до 30°C у м'якому режимі		Можна прати при температурі до 30°C у дуже м'якому режимі
	Прання вручну при макс. 40°C		Не прати
Відбілювання			
	Будь-яке відбілювання дозволено		Тільки кисень / без хлору
			Не відбілювати
Сушіння			
	Можливе сушіння у сушильній машині за нормальної температури		Можливе сушіння у сушильній машині за нижчої температури
	Сушити у підвищеному стані		Сушити горизонтально
			Не сушити в сушильній машині
Прасування			
	Прасування при максимальній температурі до 200°C		Прасування при середній температурі до 150°C
	Не прасувати		Прасування за низької температури до 110°C; без пари (прасування з паром може призвести до незворотних пошкоджень)
Професійний догляд за текстилем			
	Хімічне чищення у тетрахлоретені		Хімічне чищення у вуглеводнях
	Професійне вологе чищення		Не допускається професійне вологе чищення

8.4 Завантаження приладу

- ▶ Завантажте білизну по частинах.
- ▶ Не перевантажуйте. Зверніть увагу на різне максимальне навантаження залежно від програми! Емпіричне правило для максимального навантаження: Забезпечте відстань у п'ятнадцять сантиметрів між завантаженою білизною та верхньою частиною барабана.
- ▶ Акуратно закрийте дверцята. Слідкуйте за тим, щоб білизна не була защемлена.

### 8.5 Вибір миючого засобу

- ▶ Ефективність та продуктивність прання визначаються якістю миючого засобу, що використовується.
- ▶ Використовуйте лише миючий засіб для машинного прання.
- ▶ За необхідності використовуйте спеціальні миючі засоби, наприклад, для синтетичних та вовняних тканин.
- ▶ Див. поради щодо використання на наклейках миючого засобу.
- ▶ Не використовуйте засоби для сухого чищення, такі як трихлоретилен та подібні продукти.

#### Виберіть найкращий миючий засіб

Програма	Вид миючого засобу				
	Універсальний	Для кольорових виробів	Делікатні речі	Спеціальний	Кондиціонер
 Есо 40-60	L/P	L/P	-	-	o
 Бавовна 20°C	L/P	L/P	-	-	o
 Швидка 14 хв	L	L	-	-	o
 Змішані й кольорові тканини	L	L/P	-	-	o
 Бавовна	L/P	L/P	-	-	o
 Синтетика	-	L/P	-	-	o
 Делікатні речі	-	-	L/P	L/P	o
 Спортивні речі	-	-	L/P	L/P	-
 Ручне прання	-	-	L/P	L/P	o
 Гігієна +	L/P	L/P	-	-	o
 Джинси	-	L	-	L/P	o
 Злив + віджимання	-	-	-	-	o

L = гелевий/рідкий миючий засіб  
o = необов'язково

P = порошковий миючий засіб  
- = ні

При використанні рідкого миючого засобу не рекомендується активувати затримку часу.

Ми рекомендуємо використовувати:

- ▶ Пральний порошок: від 20°C до 90°C\* (найкраще використання: 40-60°C)
- ▶ Миючий засіб для кольорових виробів: від 20°C до 60°C (найкраще використання: 30-60°C)
- ▶ Миючий засіб для вовни/делікатних виробів: від 20°C до 30°C (найкраще використання: 20-30°C)

\* Вибирайте температуру прання 90°C лише у разі особливих гігієнічних вимог.

\* Якщо ви вибираєте температуру води 60°C або вище, радимо використовувати менше миючого засобу. Використовуйте спеціальний дезінфікувальний засіб, який підходить для бавовняної або синтетичної тканини.

\* Краще використовувати менше або взагалі не використовувати пральний порошок.

\* Додайте кондиціонер відповідно до ваги одягу.

8-4

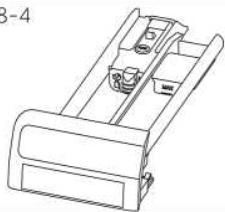

### 8.6 Додавання миючого засобу

1. Висуньте розподільник миючих засобів.
2. Покладіть необхідні хімічні речовини у відповідні відділення (мал. 8-4).
3. Акуратно засуньте розподільник назад.



#### Примітка.

- ▶ Перед наступним пранням видаляйте залишки миючого засобу із розподільника миючих засобів.
- ▶ Не використовуйте надмірно миючий засіб і кондиціонер.
- ▶ Дотримуйтесь інструкцій на упаковці миючого засобу.
- ▶ Завжди додавайте миючий засіб безпосередньо перед початком циклу прання.
- ▶ Концентрований рідкий миючий засіб слід розвести перед додаванням.
- ▶ Не використовуйте рідкий миючий засіб, якщо вибрано функцію "Затримка".
- ▶ Ретельно вибирайте налаштування програми відповідно до символів догляду на всіх етикетках білизни та відповідно до таблиці програм.

8-5



### 8.7 Увімкніть живлення

Натисніть кнопку "Живлення", щоб увімкнути або вимкнути машину (мал. 8-5).

8-6



### 8.8 Виберіть програму

Щоб отримати найкращі результати прання, виберіть програму, яка відповідає ступеню забруднення та типу білизни. Натискайте кнопки вибору програм, щоб вибрати потрібну програму. Відобразяться її налаштування за замовчуванням (мал. 8-6). Одночасно приблизно на 3 секунди натисніть кнопки "Швидкість" + "Дистанційне керування", щоб увійти в програму "Віджимання".



#### Примітка. Видалення запахів

Перед першим використанням рекомендується запустити програму "Бавовна + 90°C + 600 об/хв" без завантаження і з невеликою кількістю миючого засобу у відсіку для миючого засобу або спеціального засобу для очищення машини, щоб видалити можливі шкідливі залишки.

8-7



### 8.9 Додавання потрібних опцій

Виберіть необхідні параметри й налаштування (мал. 8-7); див. "Панель керування".

### 8.10 Почати програму прання

Натисніть кнопку "Пуск/Пауза" (мал. 8-8), щоб почати. Прилад працює відповідно до поточних налаштувань. Зміни можливі лише після скасування програми.

### 8.11 Перервати/скасувати програму прання

Щоб перервати запущену програму, злегка натисніть кнопку "Пуск/Пауза".

Натисніть її ще раз, щоб відновити роботу.

Щоб скасувати запущену програму та всі її окремі налаштування:

1. Натисніть кнопку "Пуск/Пауза", щоб перервати запущену програму.
2. Виберіть нову програму та запустіть її



### 8.12 Після прання



#### Примітка. Блокування дверцят

- ▶ З міркувань безпеки під час прання дверцята блокуються. Відчинити дверцята можна лише наприкінці програми або після її правильного скасування.
- ▶ При високому рівні води, високій температурі води та під час віджимання відчинити дверцята неможливо; на дисплеї з'являється **Loc F**.

1. У кінці циклу програми відображається **End**.
2. Прилад вимикається автоматично.
3. Виймайте білизну якнайшвидше, щоб не пересушувати її та запобігти появі нових складок.
4. Перекрийте подачу води.
5. Вийміть вилку шнура живлення з розетки.
6. Відкрийте дверцята, щоб запобігти утворенню вологи та запахів. Залишайте її відкритими між праннями.
7. Невеликі предмети одягу легко прилипають до стінки барабана при високошвидкісному віджиманні, тому уважно оглядайте барабан після відкриття дверцят, щоб забрати всі предмети одягу.



#### Примітка. Режим очікування / режим енергозбереження

Увімкнений прилад перейде в режим очікування, якщо він не буде активований протягом 2 хвилин до запуску програми або в кінці програми. Дисплей вимкнеться. Це заощаджує енергію.

### 8.13 Увімкнення або вимкнення звукового сигналу

За потреби можна вимкнути подачу звукового сигналу:

1. Увімкніть прилад.
2. Виберіть програму "Швидка 14 хв".
3. Одночасно приблизно на 3 секунди натисніть кнопки "Затримка" й "Дистанційне керування". На дисплеї відобразиться "on", і звуковий сигнал буде увімкнено. Натисніть ці дві кнопки одночасно ще раз, щоб вимкнути звуковий сигнал. На дисплеї відобразиться "OFF".



### Екологічно відповідальне використання

- ▶ Щоб досягти найкращого використання енергії, води, миючого засобу та часу, слід використовувати рекомендований максимальний обсяг завантаження.
- ▶ Не перевантажуйте (зазор на ширину долоні над білизною).
- ▶ Для злегка забрудненої білизни виберіть програму Швидка 14 хв.
- ▶ Застосовуйте точні дози кожного миючого засобу.
- ▶ Вибирайте найнижчу температуру прання – сучасні миючі засоби ефективно перуть при температурах нижче 60°C.
- ▶ Підвищуйте налаштування за замовчуванням лише при сильному забрудненні.

**10.1 Очищення розподільника миючих засобів**

Завжди стежте, щоб не було залишків миючого засобу. Регулярно очищайте розподільник (мал. 10-1):

1. Витягніть розподільник до упору.
2. Натисніть кнопку розблокування та вийміть розподільник.
3. Протріть внутрішню частину порожнини рушником.
4. Промийте розподільник водою, доки він не стане чистим, і вставте його назад у прилад.

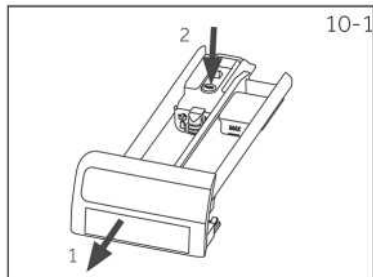
**10.2 Очищення машини**

- ▶ Від'єднуйте машину від електромережі під час очищення та технічного обслуговування.
- ▶ Для очищення корпусу машини (мал. 10-2) та гумових компонентів використовуйте м'яку тканину з мильним розчином.
- ▶ Не використовуйте органічні хімічні речовини або агресивні розчинники.
- ▶ Відкрийте кран, щоб перевірити, чи він не протікає.

**10.3 Впускний клапан води та фільтр впускного клапана**

Щоб запобігти закупорці подачі води твердими речовинами, наприклад вапном, регулярно очищайте фільтр впускного клапана.

- ▶ Вийміть вилку шнура живлення з розетки та перекрийте подачу води.
- ▶ Відкрутіть наливний шланг ззаду (мал. 10-3) приладу, а також з крана.
- ▶ Промийте фільтри водою та щіткою (мал. 10-4).
- ▶ Вставте фільтр і встановіть наливний шланг.

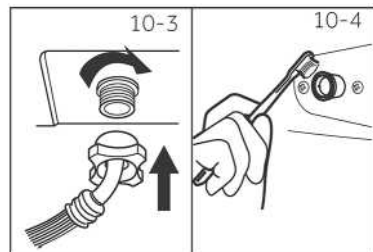
**10.4 Очищення барабана**

- ▶ Видаліть предмети, які випадково потрапили до барабана, особливо металеві предмети, такі як шпильки, монети тощо (мал. 10-5), оскільки вони призводять до утворення плям іржі та до пошкоджень.
- ▶ Для видалення плям іржі використовуйте засіб для чищення, що не містить хлору. Дотримуйтесь попереджень виробника засобу для чищення.
- ▶ Не використовуйте для чищення тверді предмети або сталеву мочалку.
- ▶ Після процедури відкрийте дверцята, використовуйте рушник для очищення плям та піни навколо прокладки та підтримуйте чистоту всередині та зовні прокладки. (мал. 10-5).

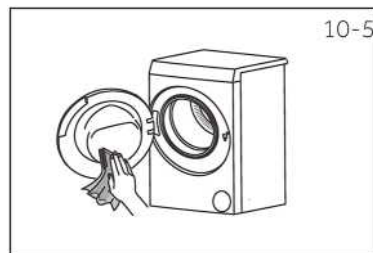

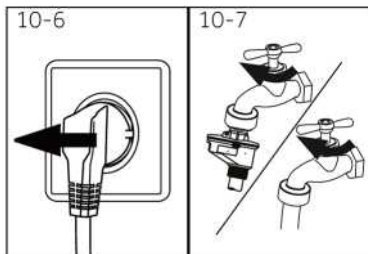

### 10.5 Тривалі періоди невикористання

Якщо прилад не використовується протягом тривалого часу:

1. Витягніть електричну вилку (мал. 10-6).
2. Перекрийте подачу води (мал. 10-7).
3. Відкрийте дверцята, щоб запобігти утворенню вологи та запахів. Залишайте дверцята відчиненими, поки прилад не використовується.

Перед використанням уважно перевірте шнур живлення, наливний та зливний шланги. Переконайтеся, що все встановлено належним чином і без витоків.

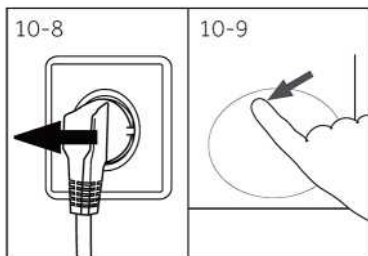

### 10.6 Фільтр насоса

Очищайте фільтр раз на місяць і перевіряйте фільтр насоса, наприклад, якщо прилад:

- ▶ Не зливає воду
- ▶ Не віджимає.
- ▶ Видає незвичний шум під час роботи.



### УВАГА!

Ризик опшарювання! Вода у фільтрі насоса може бути дуже гарячою! Перед виконанням будь-якої операції переконайтеся, що вода охолола.

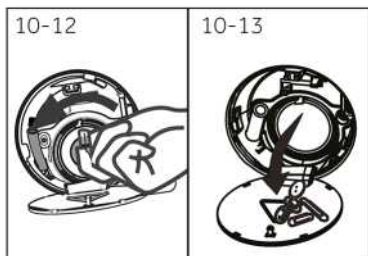
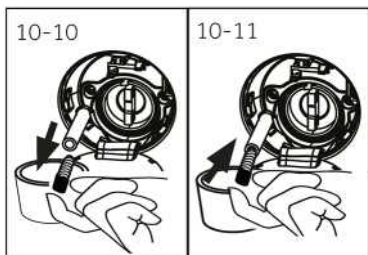

1. Вимкніть і від'єднайте машину від електромережі (мал. 10-8).
2. Натисніть і відкрийте сервісну кришку (мал. 10-9).
3. Підготуйте низьку ємність для збирання залишків води (мал. 10-10). Може бути великий обсяг!
4. Витягніть зливний шланг і утримуйте його кінець над ємністю (мал. 10-10).
5. Вийміть ущільнювальну пробку зі зливного шланга (мал. 10-10).
6. Після завершення зливу закрийте зливний шланг (мал. 10-11) і вставте його назад у машину.
7. Відкрутіть проти годинникової стрілки і зніміть фільтр насоса (мал. 10-12).
8. Видаліть забруднення та бруд (мал. 10-13).

9. Ретельно очистіть фільтр насоса, наприклад, за допомогою проточної води (мал. 10-14).
10. Після очищення встановіть ручку на місце і затягуйте її доти, доки вона не перестане рухатися. У цей час ручка знаходиться у вертикальному положенні (мал. 10-15).
11. Закрийте сервісну кришку.

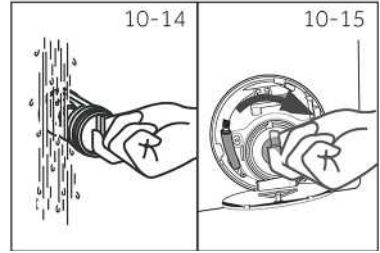

### ЗАСТЕРЕЖЕННЯ!

- ▶ Ущільнення фільтра насоса має бути чистим і неушкодженим. Якщо кришка не повністю затягнута, вода може витікати.
- ▶ Фільтр має бути на місці, інакше це може призвести до витіку.

Багато проблем, що виникають, можна вирішити самостійно без спеціальних знань. У разі виникнення проблем перевірте всі наведені можливості та дотримуйтесь інструкцій нижче, перш ніж звертатися до служби післяпродажного обслуговування. Див. СЕРВІСНЕ ОБСЛУГОВУВАННЯ КЛІЄНТІВ.



## УВАГА!

- ▶ Перед технічним обслуговуванням вимкніть прилад і витягніть вилку шнура живлення з розетки.
- ▶ Електричне обладнання повинне обслуговуватися лише кваліфікованими фахівцями-електриками, оскільки неправильний ремонт може призвести до значних непрямих збитків.
- ▶ Щоб уникнути небезпеки, пошкоджений кабель живлення повинен замінюватися тільки виробником, його сервісним агентом або особою з аналогічною кваліфікацією.
- ▶ З метою безпеки кінцевого користувача самостійний чи непрофесійний ремонт не рекомендується. Зверніться до служби післяпродажного обслуговування.

### 11.1 Інформаційні коди

Наступні коди відображаються лише для інформації, що стосується циклу прання. Жодних заходів вживати не треба.

Код	Повідомлення
1:25	Час циклу прання, що залишився, становить 1 годину 25 хвилин.
6:30	Залишок часу циклу прання, включаючи вибрану затримку часу завершення, становить 6 годин 30 хвилин.
End	Цикл прання завершено. Прилад вимикається автоматично.
Loct	Дверцята заблоковані через високий рівень води, високу температуру води або цикл віджимання.
OFF	Звуковий сигнал вимкнено.
on	Звуковий сигнал увімкнено.
cLoT	Кнопки функцій заблоковані. Зміна програми неможлива.

### 11.2 Усунення несправностей за допомогою коду на дисплеї

Проблема	Причина	Рішення
CLr FLtr	<ul style="list-style-type: none"> <li>• Помилка зливу, вода не повністю зливається протягом 6 хвилин.</li> </ul>	<ul style="list-style-type: none"> <li>• Очистіть фільтр насоса.</li> <li>• Перевірте встановлення зливного шлангу.</li> </ul>
E2	<ul style="list-style-type: none"> <li>• Помилка блокування.</li> </ul>	<ul style="list-style-type: none"> <li>• Зачиніть дверцята належним чином.</li> </ul>
E4	<ul style="list-style-type: none"> <li>• На етапі впуску води для основного прання та етапі впуску води для полоскання вода не досягає встановленого рівня після закінчення встановленого часу</li> <li>• Відбувається самозлив із зливного шланга.</li> </ul>	<ul style="list-style-type: none"> <li>• Переконайтеся, що кран повністю відкритий і тиск води в нормі.</li> <li>• Перевірте встановлення зливного шлангу.</li> </ul>
E8	<ul style="list-style-type: none"> <li>• Помилка рівня водозахисту.</li> </ul>	<ul style="list-style-type: none"> <li>• Зверніться до служби післяпродажного обслуговування.</li> </ul>
F3	<ul style="list-style-type: none"> <li>• Помилка датчика температури.</li> </ul>	<ul style="list-style-type: none"> <li>• Зверніться до служби післяпродажного обслуговування.</li> </ul>
F4	<ul style="list-style-type: none"> <li>• Помилка нагрівання.</li> </ul>	<ul style="list-style-type: none"> <li>• Зверніться до служби післяпродажного обслуговування.</li> </ul>
F7	<ul style="list-style-type: none"> <li>• Помилка двигуна.</li> </ul>	<ul style="list-style-type: none"> <li>• Зверніться до служби післяпродажного обслуговування.</li> </ul>

Проблема	Причина	Рішення
FA	<ul style="list-style-type: none"> <li>Помилка датчика рівня води.</li> </ul>	<ul style="list-style-type: none"> <li>Зверніться до служби післяпродажного обслуговування.</li> </ul>
FC0 або FC2	<ul style="list-style-type: none"> <li>Аномальна помилка зв'язку.</li> </ul>	<ul style="list-style-type: none"> <li>Зверніться до служби післяпродажного обслуговування.</li> </ul>
Eb	<ul style="list-style-type: none"> <li>Одяг затиснуто дверцятами</li> </ul>	<ul style="list-style-type: none"> <li>Відчиніть дверцята машини й перекладіть одяг.</li> </ul>

### 11.3 Усунення несправностей без коду на дисплеї

Проблема	Причина	Рішення
Пральна машина не працює.	<ul style="list-style-type: none"> <li>Програму ще не запущено.</li> <li>Дверцята не зачинені належним чином.</li> <li>Машина не ввімкнена.</li> <li>Збій живлення.</li> <li>Блокування від дітей активовано.</li> </ul>	<ul style="list-style-type: none"> <li>Перевірте програму та запустіть її.</li> <li>Зачиніть дверцята належним чином.</li> <li>Увімкніть машину.</li> <li>Перевірте джерело живлення.</li> <li>Вимкніть блокування від дітей.</li> </ul>
Пральна машина не наповнюється водою.	<ul style="list-style-type: none"> <li>Немає води.</li> <li>Наливний шланг перекручений.</li> <li>Фільтр наливного шланга заблоковано.</li> <li>Тиск води менше 0,03 МПа.</li> <li>Дверцята не зачинені належним чином.</li> <li>Збій водопостачання.</li> </ul>	<ul style="list-style-type: none"> <li>Перевірте водопровідний кран.</li> <li>Перевірте наливний шланг.</li> <li>Розблокуйте фільтр наливного шланга.</li> <li>Перевірте тиск води.</li> <li>Зачиніть дверцята належним чином.</li> <li>Забезпечте подачу води.</li> </ul>
Машина зливає воду під час заповнення.	<ul style="list-style-type: none"> <li>Висота зливного шланга нижче 80 см.</li> <li>Кінець зливного шланга міг потрапити у воду.</li> </ul>	<ul style="list-style-type: none"> <li>Переконайтеся, що висота зливного шланга становить від 80 до 100 см</li> <li>Переконайтеся, що зливний шланг не знаходиться у воді.</li> </ul>
Збій зливу.	<ul style="list-style-type: none"> <li>Зливний шланг заблоковано.</li> <li>Фільтр насоса заблоковано.</li> <li>Кінець зливного шланга знаходиться вище 100 см над рівнем підлоги.</li> </ul>	<ul style="list-style-type: none"> <li>Розблокуйте зливний шланг.</li> <li>Очистіть фільтр насоса.</li> <li>Переконайтеся, що зливний шланг встановлено належним чином.</li> </ul>
Сильна вібрація під час віджимання.	<ul style="list-style-type: none"> <li>Не всі транспортувальні болти були видалені.</li> <li>Прилад не має твердої опори.</li> <li>Машина перевантажена.</li> </ul>	<ul style="list-style-type: none"> <li>Видаліть усі транспортувальні болти.</li> <li>Забезпечте тверду підлогу та рівне положення.</li> <li>Перевірте вагу та баланс завантаження.</li> </ul>
Робота зупиняється до завершення циклу прання.	<ul style="list-style-type: none"> <li>Збій водопостачання чи електроживлення.</li> </ul>	<ul style="list-style-type: none"> <li>Перевірте електроживлення та водопостачання.</li> </ul>
Робота зупиняється на деякий час.	<ul style="list-style-type: none"> <li>На приладі відображається код помилки.</li> <li>Проблема через схему завантаження.</li> <li>Програма виконує цикл замочування.</li> </ul>	<ul style="list-style-type: none"> <li>Зверніться до переліку кодів, які відображаються на дисплеї.</li> <li>Зменшіть або відрегулюйте завантаження.</li> <li>Скасуйте програму та перезапустіть її.</li> </ul>
Надлишок піни плаває в барабані та (або) розподільнику миючих засобів.	<ul style="list-style-type: none"> <li>Миючий засіб не підходить.</li> <li>Надмірне використання миючого засобу.</li> </ul>	<ul style="list-style-type: none"> <li>Перевірте рекомендації щодо миючого засобу.</li> <li>Зменшіть кількість миючого засобу</li> </ul>

Проблема	Причина	Рішення
Автоматичне регулювання часу прання.	<ul style="list-style-type: none"> <li>Тривалість програми прання буде скориговано.</li> </ul>	<ul style="list-style-type: none"> <li>Це нормально і не впливає на функціональність.</li> </ul>
Віджимання не відбувається.	<ul style="list-style-type: none"> <li>Дисбаланс білизни.</li> </ul>	<ul style="list-style-type: none"> <li>Перевірте завантаження машини та білизну і знову запустіть програму віджимання.</li> </ul>
Незадовільний результат прання.	<ul style="list-style-type: none"> <li>Ступінь забруднення не відповідає вибраній програмі</li> <li>Недостатня кількість миючого засобу.</li> <li>Перевищено максимальне завантаження.</li> <li>Білизна була розподілена в барабані нерівномірно.</li> </ul>	<ul style="list-style-type: none"> <li>Виберіть іншу програму.</li> <li>Виберіть миючий засіб відповідно до ступеня забруднення та згідно з вказівками виробника.</li> <li>Зменшіть завантаження.</li> <li>Розділіть білизну.</li> </ul>
Залишки прального порошку знаходяться на білизні.	<ul style="list-style-type: none"> <li>Нерозчинні частинки миючого засобу можуть залишатися на білизні у вигляді білих плям.</li> </ul>	<ul style="list-style-type: none"> <li>Виконайте додаткове полоскання.</li> <li>Спробуйте зчистити крапки із сухої білизни.</li> <li>Виберіть інший миючий засіб.</li> </ul>
На білизні є сірі плями.	<ul style="list-style-type: none"> <li>Викликано жирами, такими як олії, креми чи мазі.</li> </ul>	<ul style="list-style-type: none"> <li>Попередньо обробіть білизну спеціальним засобом для чищення.</li> </ul>



### Примітка. Піноутворення

Якщо під час віджимання виявляється занадто багато піни, двигун зупиняється і зливний насос вмикається на 90 секунд. Якщо видалення піни не вдалося виконати за максимум 3 рази, програма завершиться без віджимання.

Якщо повідомлення про помилку з'являться знову навіть після вжитих заходів, вимкніть прилад, від'єднайте його від електромережі та зверніться до служби підтримки клієнтів.

### 11.4 У разі збою електроживлення

Поточна програма та її налаштування будуть збережені. Після відновлення електроживлення робота буде відновлена.

Якщо збій електроживлення перериває виконання поточної програми прання, відкривання дверцят механічно блокується. Щоб виняти білизну, рівень води не повинен бути видно у скляному ілюмінаторі дверцят. - Небезпека опіків! Необхідно знизити рівень води, як описано в розділі "Фільтр насоса".

Тільки після цього потягніть важіль (A) під сервісною кришкою (мал. 11-1), доки дверцята не розблокуються з легким клацанням.

Після цього поверніть на місце всі деталі.

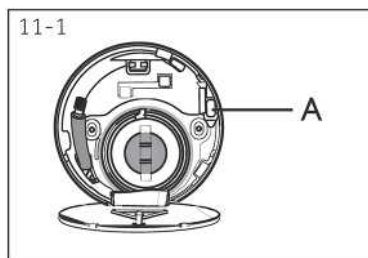

Коли пральна машина знаходиться в безпечному стані (рівень води знаходиться на певній відстані нижче завантажувального отвору, температура барабана нижче 55°C, внутрішній барабан не обертається), можна розблокувати дверцята під час роботи машини.

## 12.2 Додаткові технічні дані

	CW50-BP12307U1-S
Напруга, В	220-240 В~/50 Гц
Струм, А	10
Макс. потужність, Вт	1800
Тиск води, МПа	$0,03 \leq P \leq 1$
Маса нетто, кг	47

## 12.3 Розміри виробу

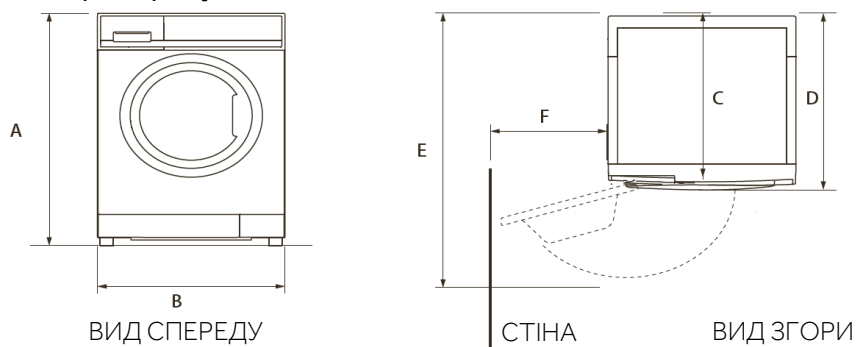

РОЗМІРИ ВИРОБУ	CW50-BP12307U1-S
A Габаритна висота виробу, мм	700
B Габаритна ширина виробу, мм	510
C Загальна глибина виробу (розмір до головної панелі керування), мм	450
D Габаритна глибина виробу, мм	488
E Глибина з відкритими дверцятами, мм	871
F Мінімальний зазор між дверцятами та сусідньою стіною, мм	140

Примітка. Точна висота пральної машини залежить від того, наскільки далеко висунуті ніжки від основи машини. Простір, в якому ви встановлюєте пральну машину, повинен бути як мінімум на 40 мм ширший і на 20 мм глибший за її розміри.

12.4 Стандарти та директиви **CE**

Цей виріб відповідає вимогам усіх застосовних директив ЄС та відповідних гармонізованих стандартів, які передбачають маркування CE.

Ми рекомендуємо нашу службу підтримки клієнтів Candy та використання оригінальних запасних частин; мінімальний термін, протягом якого запасні частини для побутової пральної машини є в наявності, складає 10 років.

Якщо у вас виникла проблема з приладом, спочатку зверніться до розділу УСУНЕННЯ НЕСПРАВНОСТЕЙ.

Якщо ви не можете знайти рішення там, зверніться до:

- ▶ вашого місцевого дилера;
- ▶ розділу "Сервіс та підтримка" на сайті [www.haier.com](http://www.haier.com), де ви можете знайти номери телефонів і запитання, що часто ставляться, а також активувати заявку на обслуговування.

Щоб зв'язатися з нашою Службою, переконайтеся, що у вас є такі дані.

Інформацію можна знайти на паспортній табличці.

Модель \_\_\_\_\_ Серійний номер \_\_\_\_\_

Також у разі наявності гарантії перевірте гарантійний талон, що постачається з виробом.

З загальних питань звертайтеся до нашого Центру обслуговування клієнтів згідно з гарантійним талоном.



CANDY