

# Haier

**HWO45NB2H0X1**

**HWO45NB2H0B1**

**MICROWAVE OVENS**  
**USER INSTRUCTIONS**

**GB**

**MIKROVLNNÁ TROUBA**  
**NÁVOD K OBSLUZE**

**CZ**

**FORNO MICROONDAS**  
**MANUAL DE INSTRUÇÕES**

**PT**

**HORNOS MICROONDAS**  
**MANUAL DE INSTRUCCIONES**

**ES**

**MIKROVLNNÉ RÚRY**  
**NÁVOD NA POUŽITIE**

**SK**

**MAGNETRONS**  
**HANDLEIDING**

**NL**

**FOURS A MICRO-ONDES**  
**MANUEL D INSTRUCTIONS**

**FR**

**MIKROWELLE**  
**BEDIENUNGSANLEITUNG**

**DE**

**KUCHENKA MIKROFALOWA**  
**INSTRUKCJA OBS.UGI**

**PL**

**FORNI A MICROONDE**  
**MANUALE DI ISTRUZIONI**

**IT**

# Microwave Oven

## **INSTRUCTION MANUAL**

MODEL: HWO45NB2H0X1  
HWO45NB2H0B1

Read these instructions carefully before using your microwave oven, and keep it carefully.

If you follow the instructions, your oven will provide you with many years of good service.

**SAVE THESE INSTRUCTIONS CAREFULLY**

## PRECAUTIONS TO AVOID POSSIBLE EXPOSURE TO EXCESSIVE MICROWAVE ENERGY

(a) Do not attempt to operate this oven with the door open since this can result in harmful exposure to microwave energy. It is important not to break or tamper with the safety interlocks.

(b) Do not place any object between the oven front face and the door or allow soil or cleaner residue to accumulate on sealing surfaces.

(c) **WARNING:** If the door or door seals are damaged, the oven must not be operated until it has been repaired by a competent person.

### ADDENDUM

If the apparatus is not maintained in a good state of cleanliness, its surface could be degraded and affect the lifespan of the apparatus and lead to a dangerous situation.

### Specifications

Model:	HWO45NB2H0X1 / HWO45NB2H0B1
Rated Voltage:	230V~50Hz
Rated Input Power(Microwave):	1650W
Rated Output Power(Microwave):	900W
Rated Input Power(Grill):	1750W
Rated Input Power(Double grill):	2300W
Rated Input Power(Double grill+Microwave):	3350W
Rated Input Power(Convection):	1750W
Oven Capacity:	44L
Turntable Diameter:	∅ 360mm
External Dimensions:	595(W)× 568 (D)× 454(H)mm
Net Weight:	Approx. 36 kg

Low power consumption data according to Commission Regulation (EU) 2023/826.

Condition	Power consumption	Period after which the equipment reaches automatically the condition
Standby mode with information or status display	0.8W	20 Min

# IMPORTANT SAFETY INSTRUCTIONS

## WARNING

To reduce the risk of fire, electric shock, injury to persons or exposure to excessive microwave oven energy when using your appliance, follow basic precautions, including the following:

1. Warning: Liquids and other foods must not be heated in sealed containers since they are liable to explode.
2. Warning: It is hazardous for anyone other than a competent person to carry out any service or repair operation that involves the removal of a cover which gives protection against exposure to microwave energy.
3. This appliance can be used by children aged from 8 years and above and persons with reduced physical, sensory or mental capabilities or lack of experience and knowledge if they have been given supervision or instruction concerning use of the appliance in a safe way and understand the hazards involved. Children shall not play with the appliance. Cleaning and user maintenance shall not be made by children unless they are older than 8 and supervised.
4. Keep the appliance and its cord out of reach of children less than 8 years.
5. Only use utensils suitable for use in microwave ovens.
6. The oven should be cleaned regularly and any food deposits should be removed.
7. Read and follow the specific: "PRECAUTIONS TO AVOID POSSIBLE EXPOSURE TO EXCESSIVE MICROWAVE ENERGY".
8. When heating food in plastic or paper containers, keep an eye on the oven due to the possibility of ignition.



9. If smoke is emitted, switch off or unplug the appliance and keep the door closed in order to stifle any flames.
10. Do not overcook food.
11. Do not use the oven cavity for storage purposes. Do not store items, such as bread, cookies, etc. inside the oven.
12. Remove wire twist-ties and metal handles from paper or plastic containers/bags before placing them in the oven.
13. Install or locate this oven only in accordance with the installation instructions provided.
14. Eggs in the shell and whole hard-boiled eggs should not be heated in microwave ovens since they may explode, even after microwave heating has ended.
15. This appliance is intended to be used in household and similar applications such as:
  - staff kitchen areas in shops, offices and other working environments;
  - by clients in hotels, motels and other residential type environments;
  - farm houses;
  - bed and breakfast type environments.
16. If the supply cord is damaged, it must be replaced by the manufacturer, its service agent or similarly qualified persons in order to avoid a hazard.
17. Do not store or use this appliance outdoors.
18. Do not use this oven near water, in a wet basement or near a swimming pool.
19. The temperature of accessible surfaces may be high when the appliance is operating. The surfaces are liable to get hot during use. Keep cord away from heated surface, and do not cover any vents on the oven.

20. Do not let cord hang over edge of table or counter.
21. Failure to maintain the oven in a clean condition could lead to deterioration of the surface that could adversely affect the life of the appliance and possibly result in a hazardous situation.
22. The contents of feeding bottles and baby food jars shall be stirred or shaken and the temperature checked before consumption, in order to avoid burns.
23. Microwave heating of beverages can result in delayed eruptive boiling, therefore care must be taken when handling the container.
24. The appliance is not intended for use by persons (including children) with reduced physical, sensory or mental capabilities, or lack of experience and knowledge, unless they have been given supervision or instruction concerning use of the appliance by a person responsible for their safety.
25. Children should be supervised to ensure that they do not play with the appliance.
26. The appliances are not intended to be operated by means of an external timer or separate remote-control system.
27. Accessible parts may become hot during use. Young children should be kept away.
28. Steam cleaner is not to be used.
29. During use the appliance becomes hot. Care should be taken to avoid touching heating elements inside the oven.
30. Only use the temperature probe recommended for this oven. (for ovens provided with a facility to use a temperature-sensing probe.)

31. WARNING: The appliance and its accessible parts become hot during use. Care should be taken to avoid touching heating elements. Children less than 8 years of age shall be kept away unless continuously supervised.
32. The microwave oven must be operated with the decorative door open. (for ovens with a decorative door.)
33. Surface of a storage cabinet can get hot.

**READ CAREFULLY AND KEEP FOR FUTURE REFERENCE**

## To Reduce the Risk of Injury to Persons Grounding Installation

### **DANGER**

Electric Shock Hazard  
Touching some of the internal components can cause serious personal injury or death. Do not disassemble this appliance.

### **WARNING**

Electric Shock Hazard Improper use of the grounding can result in electric shock. Do not plug into an outlet until appliance is properly installed and grounded.

This appliance must be grounded. In the event of an electrical short circuit, grounding reduces the risk of electric shock by providing an escape wire for the electric current. This appliance is equipped with a cord having a grounding wire with a grounding plug. The plug must be plugged into an outlet that is properly installed and grounded.

Consult a qualified electrician or serviceman if the grounding instructions are not completely understood or if doubt exists as to whether the appliance is properly grounded. If it is necessary to use an extension cord, use only a 3-wire

1. A short power-supply cord is provided to reduce the risks resulting from becoming entangled in or tripping over a longer cord.
2. If a long cord set or extension cord is used:
  - 1) The marked electrical rating of the cord set or extension cord should be at least as great as the electrical rating of the appliance.
  - 2) The extension cord must be a grounding-type 3-wire cord.
  - 3) The long cord should be arranged so that it will not drape over the counter top or tabletop where it can be pulled on by children or tripped over unintentionally.

## CLEANING

Be sure to unplug the appliance from the power supply.

1. Clean the cavity of the oven after using with a slightly damp cloth.
2. Clean the accessories in the usual way in soapy water.
3. The door frame and seal and neighbouring parts must be cleaned carefully with a damp cloth when they are dirty.
4. Do not use harsh abrasive cleaners or sharp metal scrapers to clean the oven door glass since they can scratch the surface, which may result in shattering of the glass.
5. Cleaning Tip---For easier cleaning of the cavity walls that the food cooked can touch: Place half a lemon in a bowl, add 300ml (1/2 pint) water and heat on 100% microwave power for 10 minutes. Wipe the oven clean using a soft, dry cloth.

# UTENSILS

## CAUTION

### Personal Injury Hazard

It is hazardous for anyone other than a competent person to carry out any service or repair operation that involves the removal of a cover which gives protection against exposure to microwave energy.

### Materials you can use in microwave oven

Utensils	Remarks
Browning dish	Follow manufacturer's instructions. The bottom of browning dish must be at least 3/16 inch (5mm) above the turntable. Incorrect usage may cause the turntable to break.
Dinnerware	Microwave-safe only. Follow manufacturer's instructions. Do not use cracked or chipped dishes.
Glass jars	Always remove lid. Use only to heat food until just warm. Most glass jars are not heat resistant and may break.
Glassware	Heat-resistant oven glassware only. Make sure there is no metallic trim. Do not use cracked or chipped dishes.
Oven cooking bags	Follow manufacturer's instructions. Do not close with metal tie. Make slits to allow steam to escape.
Paper plates and cups	Use for short-term cooking/warming only. Do not leave oven unattended while cooking.
Paper towels	Use to cover food for reheating and absorbing fat. Use with supervision for a short-term cooking only.
Parchment paper	Use as a cover to prevent splattering or a wrap for steaming.
Plastic	Microwave-safe only. Follow the manufacturer's instructions. Should be labeled "Microwave Safe". Some plastic containers soften, as the food inside gets hot. "Boiling bags" and tightly closed plastic bags should be slit, pierced or vented as directed by package.
Plastic wrap	Microwave-safe only. Use to cover food during cooking to retain moisture. Do not allow plastic wrap to touch food.
Thermometers	Microwave-safe only (meat and candy thermometers).
Wax paper	Use as a cover to prevent splattering and retain moisture.

See the instructions on "Materials you can use in microwave oven or to be avoided in microwave oven."

There may be certain non-metallic utensils that are not safe to use for microwaving. If in doubt, you can test the utensil in question following the procedure below.

#### Utensil Test:

1. Fill a microwave-safe container with 1 cup of cold water (250ml) along with the utensil in question.
2. Cook on maximum power for 1 minute.
3. Carefully feel the utensil. If the empty utensil is warm, do not use it for microwave cooking.
4. Do not exceed 1 minute cooking time.

## Materials to be avoided in microwave oven

Utensils	Remarks
Aluminum tray	May cause arcing. Transfer food into microwave-safe dish.
Food carton with metal handle	May cause arcing. Transfer food into microwave-safe dish.
Metal or metal-trimmed utensils	Metal shields the food from microwave energy. Metal trim may cause arcing.
Metal twist ties	May cause arcing and could cause a fire in the oven.
Paper bags	May cause a fire in the oven.
Plastic foam	Plastic foam may melt or contaminate the liquid inside when exposed to high temperature.
Wood	Wood will dry out when used in the microwave oven and may split or crack.

## SETTING UP YOUR OVEN

### Names of Oven Parts and Accessories

Remove the oven and all materials from the carton and oven cavity

Your oven comes with the following accessories:

Enamel Tray	1
Turntable ring assembly	1
Instruction Manual	1

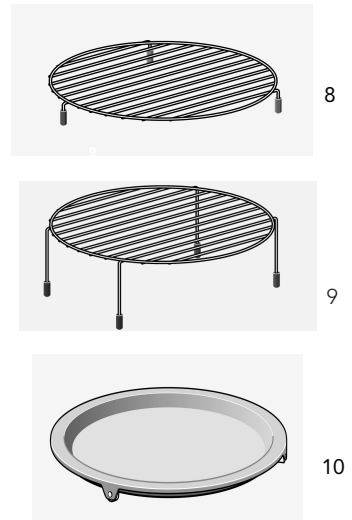
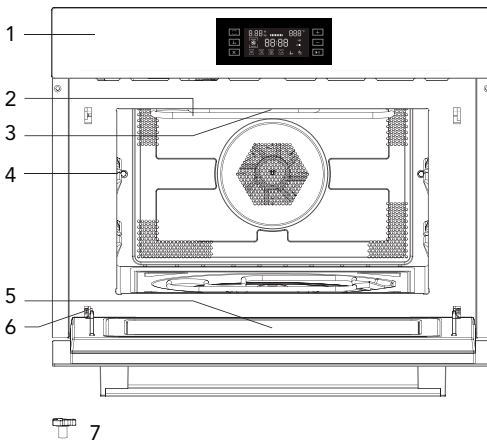

- |                    |                     |
|--------------------|---------------------|
| 1. Control panel   | 8. Short Grill Rack |
| 2. Grill element   | 9. Long Grill Rack  |
| 3. Light           | 10. Grill Pan       |
| 4. Level           |                     |
| 5. Door glass      |                     |
| 6. Hinge           |                     |
| 7. Turntable shaft |                     |

## Turntable Installation

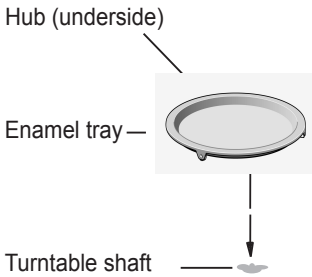

- Never place the enamel tray upside down. The enamel tray should never be restricted.
- The enamel tray must always be used during cooking.
- All food and containers of food are always placed on the enamel tray for cooking.
- If enamel tray cracks or breaks, contact your nearest authorized service center.

## Important information about installing

- This appliance is NOT intended for use in a commercial environment.
- Please observe the installation instructions provided and note that this appliance should only be installed by a qualified technician.
- The appliance is fitted with a plug and must only be connected to a properly installed earthed socket.
- In case a new socket is needed, installation and cable connection must only be done by a qualified electrician. If the plug is no longer accessible following installation, a pole disconnecting device must be present on the installation site with a contact gap of at least 3 mm.
- Adapters, multiway strips and extension cords must not be used. Overloading can result in fire.

The accessible surface may be hot during operation.



## Placement

- **Danger!** Do not disassemble this appliance. Touching internal components of this appliance can cause serious personal injury or death.
- Place the microwave oven on a firm, flat surface.
- Make sure that there is sufficient ventilation around the microwave oven. At the rear and sides keep at least 10 cm free.
- Do not cover the air vents.
- The adjustable feet should not be removed.
- Do not place the microwave oven near a heat source.
- Transmitting and receiving equipment such as radios and televisions can affect the operation of the microwave oven.



## Installation dimensions

Ventilation openings  
behind, min. 250 cm<sup>2</sup>

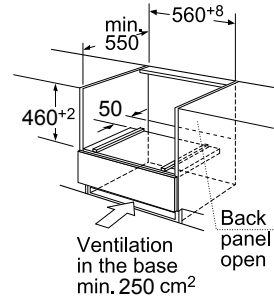
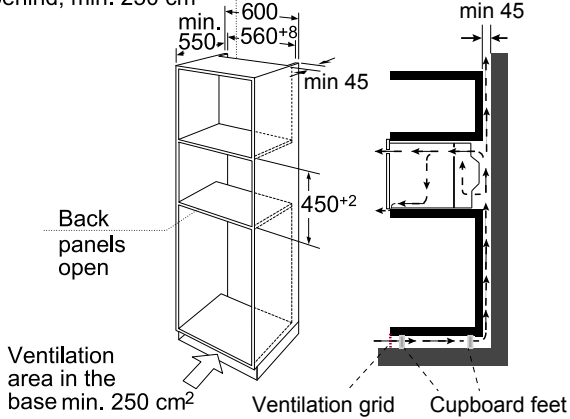

Note: There should be gap above the oven.

## Building in

- Do not hold or carry the appliance by the door handle. The door handle cannot hold the weight of the appliance and may break off.
1. Carefully push the microwave into the box, making sure that it is in the centre.
  2. Open the door and fasten the microwave with the screws that were supplied.

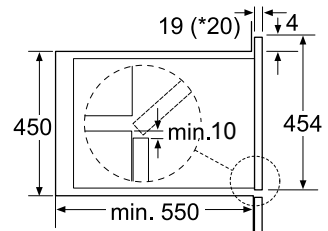
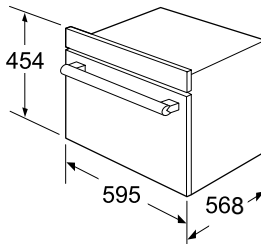
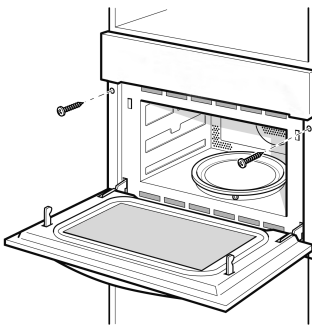

\* 20 mm for metal fascias

## INSTALL THE TRAY

1. Check the position of the shaft.

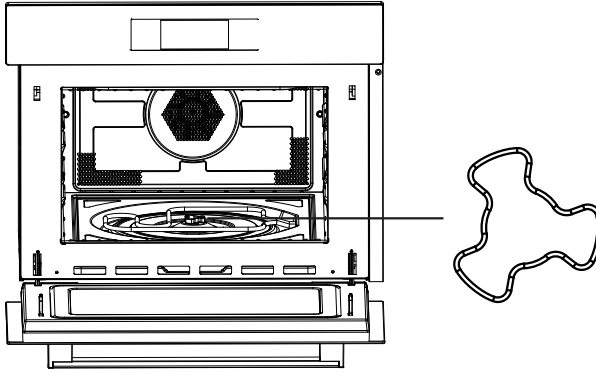

2. Adjust the angle of the tray, the tray roller should point to one of the shaft arm.

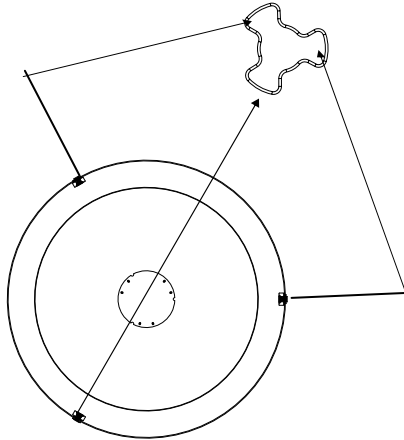

3. Put the tray on the shaft and adjust slightly .

# OPERATION

## Control Panel and Features



















- 1) Power/Weight button
- 2) Quickly preheating button
- 3) Cancel/Child lock Button
- 4) Adjustment button
- 5) Adjustment button
- 6) Start/Pause button

You can see from the table below from which power levels you can choose and for which foods the power levels are suitable.

Power level	Food
900 W	- Boiling water, reheating - Cooking chicken, fish, vegetables
700 W	- Reheating - Cooking mushrooms, shell fish - Cooking dishes containing eggs and cheese
450 W	- Cooking rice, soup
300 W	- Defrosting - Melting chocolate and butter
100 W	- Defrosting sensitive/delicate foods - Defrosting irregularly-shaped foods - Softening ice cream - Allowing dough to rise

#### Functions

Function		Mode		
	Microwave		Microwave	<b>Microwave</b> Use the microwave function to cook and reheat vegetables, potatoes, rice, fish and meat.
	Heating		Hot air	<b>Hot air</b> With hot air you can prepare meals in the same way as you do with a conventional oven. The microwave is not activated. You are advised to preheat the oven before putting the meal in the oven.
			Grill with fan	<b>Grill with fan</b> Use this function to roast meals evenly and at the same time give the meal a brown crust.
			Grill	<b>Grill</b> The grill is very suitable to prepare thin pieces of meat and fish.



Function		Mode		
	Heating		Hot air+ Bottom heat	Use this function to roast big pieces of meat, pizza, etc.
			Double grill	Use this function to roast big pieces of meat, pizza, etc.
	Combination		Hot air	<b>Microwave + Hot air</b> Use this function to roast meals quickly.
			Grill with fan	<b>Microwave + Grill with fan</b>
			Grill	<b>Microwave + Grill</b> Use this function to cook meals quickly and at the same time give the meal a brown crust (also au gratin). The microwave and the grill are activated at the same time. The microwave is cooking and the grill is roasting.
			Hot air+ Bottom heat	Use this function to roast big pieces of meat, pizza, etc.
			Double grill	Use this function to roast big pieces of meat, pizza, etc.
	Auto-programs		P01 - P13	<b>Automatic cooking programs</b>
	Defrost		d01 + d02	<b>Defrost</b>

## OPERATION INSTRUCTION

This microwave oven uses modern electronic control to adjust cooking parameters to meet your needs better for cooking.

### 1. Clock Setting







When the microwave oven is electrified, "00:00" will blink, buzzer will ring once.

- 1) Press "  " or "  " to set the right time (between 00:00 and 23:59.)
- 2) After you have set the right time, press "  ". The clock has been set.

Note: When the oven is electrified, if no operation, "00:00" will display all the time.

If do not press "  ", it will confirm the clock setting in 3 seconds.

### 2. Microwave Cooking

- 1) Press the "  " button to activate the microwave function. "900" is blinking in the display and the microwave icon appears, "01:00" will display.
- 2) Press "  " or "  " button to adjust the microwave power (900, 700, 450, 300, 100), press "  " button to confirm the microwave power and enter the cooking time setting status, the cooking time will display.
- 3) Press "  " or "  " button to set the cooking time. When the power is 900W, the MAX. time is 30 minutes and other powers are 90 minutes.
- 4) Press "  " button to start cooking.









NOTE: the step quantities for the adjustment time of the coding switch are as follow:

0---1 min	:	1 second
1---5 min	:	10 seconds
5---15 min	:	30 seconds
15---60 min	:	1 minute
60---90 min	:	5 minutes









### Microwave Power Chart

Display	900W	700W	450W	300W	100W
---------	------	------	------	------	------









### 3. Grill Cooking

- 1) Press the " " button to activate the microwave function.  
"900" is blinking in the display and the microwave icon appears, "01:00" will display.  
Press " " button five times to activate the grill cooking function.
- 2) When " " display and enter grill mode, the grill power level 3 will flash, the default time "10:00" will display.
- 3) Press " " or " " to adjust the power (range 1,2,3, the minimum is level 1, the maximum is level 3.)  
Press " " to confirm the power and enter cooking time setting status.
- 4) Press " " or " " to select the cooking time of grill. The MAX. time is 90 minutes.
- 5) Press " " button to start cooking.









### 4. Convection Cooking

- 1) Press the " " button to activate the microwave function.  
"900" is blinking in the display and the microwave icon appears, "01:00" will display.  
Press " " button twice to activate the convection function.
- 2) When " " lights, it enters convection mode, the default temperature 180 degrees is blinking, the default time "10:00" will display.
- 3) Press " " or " " to select temperature. The temperature is from 50 to 230 degrees. The temperature are 50, 100, 105, 110, 115, 120, 125, 130, 135, 140, 145, 150, 155, 160, 165, 170, 175, 180, 185, 190, 195, 200, 205, 210, 215, 220, 225, 230.  
Press " " to confirm the temperature and enter cooking time setting status.
- 4) Press " " or " " to adjust the cooking time. The MAX. time is 5 hours.
- 5) Press " " button to start cooking.

## 5. Grill Fan Cooking







- 1) Press the "  " button to activate the microwave function  
 "900" is blinking in the display and the microwave icon appears,"01:00"will display.  
 Press "  " button three times to activate the grill fan cooking function.
- 2) When "  " lights,it enters grill fan cooking mode. The default temperature 180 degrees is blinking ,the default time "10:00" will display.
- 3) Press "  "or"  " to select the temperature between 100 to 230 degrees.  
 The temperature are 100,105,110,115,120,125,130,135,140,145,150,155,160,165,170,175,180,185,190,195,200,205,210,215,220,225,230.  
 Press "  "to confirm thetemperature and enter cooking time setting status.
- 4) Press "  "or"  " to adjust the cooking time. The MAX.time is 5 hours.
- 5) Press "  " button to start cooking.

## 6. Convection+ Bottom heat Cooking













- 1) Press the "  " button to activate the microwave function  
 "900" is blinking in the display and the microwave icon appears,"01:00"will display.  
 Press "  " button four times to activate the convection +bottom heat function.
- 2) When "  " lights,it enters convection +bottom function.  
 The default temperature 180 degrees is blinking ,the default time "10:00"will display.
- 3) Press "  "or"  " to select the temperature between 100 to 230 degrees.  
 The temperature are 100,105,110,115,120,125,130,135,140,145,150,155,160,165,170,175,180,185,190,195,200,205,210,215,220,225,230.  
 Press "  "to confirm thetemperature and enter cooking time setting status.
- 4) Press"  "or"  " to adjust the cooking time. The MAX.time is 5 hours.
- 5) Press "  " button to start cooking.















## 7. Double Grill Cooking

- 1) Press the "  " button to activate the microwave function  
 "900" is blinking in the display and the microwave icon appears,"01:00"will display.  
 Press "  " button six times to activate the double grill function.
- 2)When "  " lights,it enters double grill function.The default time "10:00" will display.
- 3)Press "  "or"  " to adjust the cooking time. The MAX.time is 90 minutes.
- 4)Press "  " button to start cooking.







## 8. Microwave + Grill Cooking.







- 1) Press the "  " button to activate the microwave function  
 "900" is blinking in the display and the microwave icon appears,"01:00"will display.  
 Press "  " button ten times to activate the microwave+grill function.
- 2) When "  " lights and "  " flashes,it enters microwave +grill mode,  
 The default grill power "3"is blinking,the default cooking time "10:00"will display.
- 3) Press "  "or"  " to adjust microwave power(range 1,2,3,the minimum is 1, the maximum is level 3).Press"  " to confirm the heat power and enter setting microwave power status.
- 4)Press "  "or"  " to adjust microwave power 700W,450W,300W and 100W. Press "  " to confirm the microwave power and enter setting cooking time status.
- 5) Press "  "or"  " to adjust cooking time. The MAX.time is 90 minutes.
- 6) Press "  " button to start cooking.

## 9. Microwave + Convection Cooking













- 1) Press the " " button to activate the microwave function  
 "900" is blinking in the display and the microwave icon appears,"01:00"will display.  
 Press " " button seven times to activate the microwave + convection function.
- 2) When " " lights and " " flashes,it enters microwave +convection mode, The default temperature 180 degrees is blinking. The default time "10:00"will display.
- 3) Press "  "or"  " to adjust the temperature between 50 to 230 degrees. The temperature are 50,100,105,110,115,120,125,130,135,140,145,150,155,160,165,170,175,180,185,190,195,200,205,210,215,220,225,230. Press "  " to confirm the temperature and enter setting microwave power status.
- 4) Press "  "or"  " to adjust microwave power 700W,450W,300W and 100W. Press "  " to confirm the microwave power and enter setting cooking time status.
- 5) Press "  "or"  " to adjust cooking time. The MAX.time is 90 minutes.
- 6) Press "  " button to start cooking.

## 10. Microwave + Grill Fan Cooking











- 1) Press the " " button to activate the microwave function  
 "900" is blinking in the display and the microwave icon appears,"01:00"will display.  
 Press " " button eight times to activate the microwave+grill fan function.
- 2) When " " lights and " " flashes,it enters microwave +grill fan mode, The default temperature 180 degrees is blinking. The default time "10:00" will display.
- 3) Press "  "or"  " to adjust the temperature between 100 to 230 degrees. The temperature are 100,105,110,115,120,125,130,135,140,145,150,155,160,165,170,175,180,185,190,195,200,205,210,215,220,225,230. Press "  " to confirm the temperature and enter setting microwave power status.

- 4) Press "  "or"  " to adjust microwave power 700W,450W,300W and 100W. Press "  " to confirm the microwave power and enter setting cooking time status.
- 5) Press "  "or"  " to adjust cooking time. The MAX.time is 90 minutes.
- 6) Press "  " button to start cooking.











## 11. Microwave + Bottom grill+ Convection Cooking

- 1) Press the "  " button to activate the microwave function  
 "900" is blinking in the display and the microwave icon appears,"01:00"will display.  
 Press "  " button nine times to activate the microwave+bottom grill+convection function.
- 2) When "  " lights and "  " flashes,it enters microwave +bottom grill mode, The default temperature 180 degrees is blinking. The default time "10:00" will display.
- 3) Press "  "or"  " to adjust the temperature between100 to 230 degrees. The temperature are 100,105,110,115,120,125,130,135, 140,145,150,155, 160,165,170,175,180,185,190, 195,200,205,210, 215,220,225,230. Press "  " to confirm the temperature and enter setting microwave power status.
- 4) Press "  "or"  " to adjust microwave power 700W,450W,300W and 100W. Press "  " to confirm the microwave power and enter setting cooking time status.
- 5) Press "  "or"  " to adjust cooking time. The MAX.time is 90 minutes.
- 6) Press "  " button to start cooking.

## 12. Microwave + Double Grill Cooking

- 1) Press the " " button to activate the microwave function  
"900" is blinking in the display and the microwave icon appears,"01:00"will display.  
Press " " button eleven times to activate the microwave+double grill function.
- 2) When " " lights and " " flashes it enters microwave+double grill mode. The default time "10:00" will display.The default power 300 is blinking.
- 3) Press " "or " " to adjust microwave power 700W,450W,300W and 100W. Press " " to confirm the microwave power and enter setting cooking time status.
- 4) Press " "or " " to adjust cooking time. The MAX.time is 90 minutes.
- 5) Press " " button to start cooking.

## 13. Auto Cook

- 1) Press the " " button to activate the microwave function  
"900" is blinking in the display and the microwave icon appears,"01:00"will display.  
Press " " button thirteen times to activate the auto cook function.
- 2) When " " lights,it enters auto cook mode. The default menu "P01"is blinking.  
Time, weight, the first number of the automatic programs are shown in the display.
- 3) Press " "or " " to select auto menu. "P01","P02"... "P13" will display.
- 4) Press " " to confirm the auto menu and enter setting weight status.
- 5) Press " "or " " to select weight of the menu.
- 6) Press " " button to start cooking.
  - If auto menu is with preheating,when preheating temperature arrives,open the door and put the food inside,you should press " " to start cooking.

## 14. Auto Defrost



1) Press the "  " button to activate the microwave function

"900" is blinking in the display and the microwave icon appears,"01:00"will display.



Press "  " button twelve times to activate the auto defrost function.

2) When "  " lights,it enters auto defrost mode. The default menu "d01"is blinking.

Time, weight, the first number of the automatic programs are shown in the display.

3) Press "  "or"  " to select auto defrost type."d01","d02"will display.

4) Press "  " to confirm the auto defrost type and enter setting weight status.

5) Press "  "or"  " to select weight of the menu.





6) Press "  " button to start cooking.

• Press "  " to keep defrosting after turning over the food.

Program	Category	Item
d01 (defrost)**	Meat, poultry and fish	If you hear a beep, the combi microwave oven stops. Turn the food and press the start/pause button to continue the defrosting program.
d02 (defrost)**	Bread, cake and fruit	
P01**	Vegetables	Fresh vegetables
P02**	Side dishes	Potatoes - peeled/cooked
P03*	Side dishes	Potatoes - roasted If you hear a beep, turn the food. The combi microwave oven starts the next fase automatically.
P04	Poultry/ Fish	Chicken pieces/ Fish pieces If you hear a beep, turn the food. The combi microwave oven starts the next fase automatically.
P05*	Bakery	Cake
P06*	Bakery	Apple pie
P07*	Bakery	Quiche
P08**	Reheat	Drink/soup
P09**	Reheat	Plated meal
P10**	Reheat	Sauce/stew/dish
P11*	Convenience	Frozen - pizza
P12*	Convenience	Frozen-Oven chips If you hear a beep, turn the food. The combi microwave oven starts the next fase automatically.
P13*	Convenience	Frozen - lasagne

## 15. Preheating Function

The preheating function can be activated after you have chosen the functions: Convection, Grill fan, bottom -convection, MW-convection, MW-Grill fan and Microwave -Bottom-convection.



- 1) Press "  " button. The preheating icon appears in the display.
- 2) Press "  " button to start preheating. You can stop the preheating by opening the oven door or by pressing the "  " button.
- 3) When preheating temperature arrives, the buzzer will ring three times. If do not press "  " to start cooking, after 2 hours, the buzzer will ring once and return to standby status.
- 4) When preheating temperature arrives, put the food inside and press "  " to cook, the preheating symbol will go out.

Note: The preheating function only works if you have already chosen one of the modes above. During preheating, the microwave function is switched off.

## 16. Lock-out Function for Children

Lock: In waiting state, press "  " at the same time for 3 seconds,

there will be a long "beep" denoting entering into the children-lock state and "  " indicator will light.

Unlock: In locked state, press "  " for 3 seconds, there will be a long "beep" denoting that the lock is released, and "  " indicator will disappear.

## 17. Display Specification

- 1) If open the door during cooking, you should press "  " to continue cooking.
- 2) The oven lamp will light up all the time if the door is opened.
- 3) When the cooking is stopped, the lamp will go out.
- 4) When the oven is in setting state or pause state, including auto menu and defrost program, if no operation in 5 minutes, it will enter into the off state.
- 5) When setting the oven, if no operation in 10 seconds, it will confirm automatically.

## Trouble shooting

<b>Normal</b>	
Microwave oven interfering TV reception	Radio and TV reception may be interfered when microwave oven operating. It is similar to the interference of small electrical appliances, like mixer, vacuum cleaner, and electric fan. It is normal.
Dim oven light	In low power microwave cooking, oven light may become dim. It is normal.
Steam accumulating on door, hot air out of vents	In cooking, steam may come out of food. Most will get out from vents. But some may accumulate on cool place like oven door. It is normal.
Oven started accidentally with no food in.	It is forbidden to run the unit without any food inside. It is very dangerous.

<b>Trouble</b>	<b>Possible Cause</b>	<b>Remedy</b>
Oven can not be started.	(1) Power cord not plugged in tightly.	Unplug. Then plug again after 10 seconds.
	(2) Fuse blowing or circuit breaker works.	Replace fuse or reset circuit breaker (repaired by professional personnel of our company)
	(3) Trouble with outlet.	Test outlet with other electrical appliances.
Oven does not heat.	(4) Door not closed well.	Close door well.



According to Waste of Electrical and Electronic Equipment (WEEE) directive, WEEE should be separately collected and treated. If at any time in future you need to dispose of this product please do NOT dispose of this product with household waste. Please send this product to WEEE collecting points where available.



# *Mikrovlnná trouba*

## Návod na obsluhu

**Model: HWO45NB2H0X1  
HWO45NB2H0B1**

**Před použitím mikrovlnné trouby si pozorně prostudujte tento návod a pečlivě jej uschovejte.**

Pokud budete postupovat podle těchto pokynů, trouba vám bude sloužit mnoho let.

**TENTO NÁVOD DOBŘE USCHOVEJTE**



# OPATŘENÍ PRO ZABRÁNĚNÍ PŘÍPADNÉMU VYSTAVENÍ SE NADMĚRNÉ MIKROVLNNÉ ENERGIÍ

(a) Nepokoušejte se spouštět tuto troubu s otevřenými dvířky, protože by to mohlo mít za následek nebezpečné vystavení se mikrovlnné energii. Je důležité nerozbíjet či jinak narušovat bezpečnostní zámky.

(b) Nevkládejte žádné předměty mezi přední stěnu trouby a dveře a nedovolte, aby se na povrchu těsnění hromadila nečistota nebo zbytky čisticího prostředku.

(c) UPOZORNĚNÍ: Pokud dojde k poškození těsnění dvířek, trouba nesmí být používána, dokud nebude opravena kompetentní osobou.

## DODATEK

Pokud přístroj nebude udržován v dobrém a čistém stavu, jeho povrch může být poškozen a může to mít dopad na životnost přístroje a vést k potenciálním nebezpečným situacím.

### Technické údaje

Model:	HWO45NB2H0X1 / HWO45NB2H0B1
Jmenovité napětí:	230 V ~ 50 Hz
Jmenovitý příkon (mikrovlnné vaření):	1650 W
Jmenovitý výkon (mikrovlnné vaření):	900 W
Jmenovitý příkon (gril):	1750 W
Jmenovitý příkon (Oboustrannégrilování):	2300 W
Jmenovitý příkon (Mikrovlny + Oboustrannégrilování):	3350 W
Jmenovitý příkon (konvekce):	1750 W
Kapacita trouby:	44 L
Průměr otočného talíře:	Ø 360 mm
Vnější rozměry :	595 x 568 x 454 mm
Netto hmotnost:	přibližně 36 kg

Údaje o nízké spotřebě energie podle nařízení Komise (EU) 2023/826.

Stav	Příkon	Doba, po které zařízení automaticky dosáhne daného stavu
Pohotovostní režim s informacemi nebo zobrazením stavu	0,8 W	20 min

# DŮLEŽITÉ BEZPEČNOSTNÍ POKYNY

## Upozornění

Pro snížení rizika požáru, úrazu elektrickým proudem, zranění osob nebo vystavení nadměrné mikrovlnné energii při používání vašeho spotřebiče dodržujte základní opatření, včetně:

1. Upozornění: Tekutiny a jiné potraviny nesmí být ohřívány v utěsněných nádobách, protože mají tendenci explodovat.
2. Upozornění: Pro jinou než kompetentní osobu je nebezpečné odstraňovat kryt, který poskytuje ochranu proti vystavení mikrovlnné energii.
3. Tento přístroj mohou používat děti od 8 let věku a osoby s omezenými fyzickými, smyslovými či mentálními schopnostmi nebo s nedostatkem zkušeností a znalostí, když jsou pod dozorem nebo se řídí pokyny týkajícími se používání přístroje bezpečným způsobem a když chápou rizika s ním spojená. Děti si nesmí s přístrojem hrát. Čištění a uživatelskou údržbu nesmí provádět děti, pokud nejsou starší než 8 let a pod dozorem.
4. Udržujte přístroj a jeho přívodní kabel mimo dosah dětí mladších 8 let.
5. Používejte pouze kuchyňské náčiní vhodné pro použití v mikrovlnné troubě.
6. Trouba by měla být pravidelně čištěna a jakékoliv zbytky jídla musí být odstraněny.
7. Prostudujte si a dodržujte specifické: „OPATŘENÍ PRO ZABRÁNĚNÍ MOŽNÉHO VYSTAVENÍ SE NADMĚRNÉ MIKROVLNNÉ ENERGIÍ“.
8. Pokud ohříváte jídlo v plastových nebo papírových nádobách, troubu neustále kontrolujte s ohledem na možnost vznícení se.
9. Vychází-li z přístroje kouř, vypněte jej nebo jej odpojte od zdroje a držte dvířka zavřená, abyste zadusili veškeré plameny.
10. Jídlo nevařte příliš dlouho.
11. Vnitřní část trouby nepoužívejte pro účely skladování. Uvnitř trouby neskladujte žádné potraviny, jako např. chleba, sušenky atd.

12. Odstraňte drátky a kovová držadla z papíru nebo plastových nádob/sáčků, než je umístíte do trouby.

13. Tuto troubu instalujte nebo umísťujte pouze v souladu s poskytnutými instalačními pokyny.

14. Vejce ve skořápce a celá na tvrdo vařená vejce by neměla být v mikrovlnné troubě ohřívána, protože mohou explodovat, i po ukončení ohřívání v mikrovlnné troubě.

15. Tento přístroj je určen pro užívání v domácnosti a pro podobná použití, jako:

- oblasti kuchyněk pro zaměstnance v obchodech, kancelářích a jiném pracovním prostředí;
- farmy
- prostředí typu služby nocleh a snídaně

16. Pokud dojde k poškození přírodního kabelu, bude muset být vyměněn výrobcem, jeho servisním zástupcem nebo podobně kvalifikovanou osobou, aby se zabránilo jakémukoliv nebezpečí.

17. Spotřebič neskladujte a nepoužívejte venku.

18. Troubu nepoužívejte v blízkosti vody, ve vlhkém suterénu nebo blízko bazénu. 19. Teplota přístupného povrchu může být při provozu spotřebiče vysoká. Kabel ved'te mimo zahřívání povrch a nezakrývejte žádné ventilační otvory na troubě.

20. Nenechte kabel viset přes hranu stolu nebo pultu.

21. Neschopnost udržet troubu v čistém stavu by mohla vést ke zhoršení stavu povrchu, což by mohlo mít negativní dopad na životnost spotřebiče a případně způsobovat nebezpečné situace.

22. Obsah kojeneckých lahví a skleniček s jídlem pro děti je nutno promíchat či protřepat a před konzumací je nutno zkontrolovat teplotu, aby nedošlo k popálení. 23. Ohřívání nápojů v mikrovlnné troubě může mít za následek zpožděné erupční ohřívání, proto při manipulaci s nádobou buďte opatrní.

24. Spotřebič není určený pro použití osobami (včetně dětí) se sníženými fyzickými, sensorickými nebo mentálními schopnostmi nebo bez dostatečných zkušeností a znalostí, dokud nejsou pod dohledem osoby odpovědné za jejich bezpečnost.

25. Nedovolte dětem hrát si se spotřebičem.
26. Spotřebič nesmí být ovládán externím časovačem nebo samostatným dálkovým systémem.
27. Upozornění: Před výměnou žárovky se ujistěte, zda je spotřebič odpojený od síťové zástrčky.
28. Přístupné části se mohou během použití zahřívat. Udržujte děti mimo dosah spotřebiče. Nepoužívejte parní vysokotlaké čističe.
29. Nepoužívejte drsné čisticí prostředky nebo ostré škrabky k čištění dvířek mikrovlnné trouby, neboť mohou poškrábat povrch.
30. Během použití se spotřebič zahřívá. Nedotýkejte se ohřevného tělesa uvnitř trouby.
31. **VAROVÁNÍ:** Příklad a jeho přístupné části jsou během použití horké. Je třeba dbát o to, aby se předešlo dotyku s horkými částmi. Děti mladší 8 let je třeba držet mimo přístroj, nejsou-li pod trvalým dozorem.
32. Mikrovlnná trouba musí být provozována s otevřenými ozdobnými dvířky (platí pro trouby s ozdobnými dvířky.)
33. Povrch úložné skříňky může být horký.

**PEČLIVĚ PŘEČTĚTE A USCHOVEJTE PRO MOŽNOST BUDOUCÍHO NAHLÉDNUTÍ**

# Pro snížení rizika zranění osob Instalace uzemnění

## NEBEZPEČÍ

Nebezpečí úrazu elektrickým proudem. Dotknutí se některých vnitřních součástí může způsobit zranění nebo smrt. Nikdy neprovádějte demontáž spotřebiče.

## UPOZORNĚNÍ

Nebezpečí úrazu elektrickým proudem. Nesprávné použití uzemnění může mít za následek úraz elektrickým proudem. Nezapínejte spotřebič do zásuvky, dokud nebude správně nainstalován a uzemněn.

Tento spotřebič musí být uzemněn. V případě elektrického zkratu uzemnění snižuje riziko úrazu elektrickým proudem tím, že zajišťuje vodič pro odvedení elektrického proudu. Tento spotřebič je vybaven přívodním kabelem, který má uzemňovací vodič s uzemňovací zástrčkou. Zástrčka musí být zapojena do vývodu, který je řádně nainstalován a uzemněn. Konzultujte kvalifikovaného elektrikáře nebo servisního technika, pokud pokyny pro uzemnění zcela nechápete nebo pokud existují pochyby, zda je spotřebič řádně uzemněn. Pokud je nutno použít prodlužovací kabel, používejte pouze prodlužovací kabel s 3 vodiči.

1. Spotřebič je vybaven krátkým přívodním kabelem, aby se snížilo riziko vznikající z možného zamotání se do delšího přívodního kabelu nebo zakopnutí o něj.
2. Pokud se používá dlouhý přívodní kabel nebo prodlužovací kabel:
  - 1) Vyznačený elektrický výkon přívodního kabelu nebo prodlužovacího kabelu by měl být minimálně stejně velký, jako je elektrický výkon spotřebiče.
  - 2) Prodlužovací kabel musí být uzemněného typu s 3 vodiči.
  - 3) Dlouhý kabel musí být uložen tak, aby nevisel přes plochu pultu nebo stolu, kde by za něj mohly zatáhnout děti nebo kde by se o něj mohlo nechtěně zakopnout.

## ČIŠTĚNÍ

Ujistěte se, že jste troubu odpojili od přívodu energie.

1. Po použití vnitřek trouby vyčistěte navlhčeným hadrem.
2. Příslušenství vyčistěte obvyklým způsobem v mýdlové vodě.
3. Pokud jsou znečištěné, rám dvířek, těsnění a sousední části musí být pečlivě vyčištěny vlhkým hadrem.
4. K čištění skla dvířek trouby nepoužívejte drsná odírající čisticí prostředky nebo ostré kovové škrabky, protože by mohly povrch poškrábat, což by mohlo vést k roztržení skla.
5. Rada k čištění---Pro snadnější čištění stěn dutiny přístroje, jichž se vařené jídlo může dotknout: dejte do mísy polovinu citronu, přidejte 300 ml (1/2 pinty) vody a 10 minut zahřívejte 100% mikrovlnným výkonem. Pak troubu vytřete měkkou suchou utěrkou.

# KUCHYŇSKÉ NÁČINÍ

## POZOR Nebezpečí zranění

Je nebezpečné, aby kdokoliv jiný než kompetentní osoba prováděl jakýkoliv servis nebo opravu, která vyžaduje sejmutí krytu, který poskytuje ochranu proti vystavení se mikrovlnné energii.

**Materiály, které můžete používat v mikrovlnné troubě**

Mohou existovat některé nekovové kuchyňské potřeby, které nejsou bezpečné pro používání v mikrovlnné troubě. Pokud máte jakékoliv pochybnosti, příslušné potřeby můžete otestovat na základě níže uvedeného postupu.

### Test kuchyňského náčiní:

1. Naplňte nádobu pro použití v mikrovlnné troubě 1 šálkem studené vody (250 ml) spolu s testovaným náčiním.
2. Vařte na maximální výkon 1 minut.
3. Opatrně si sáhněte na testované náčiní. Pokud je teplé, nepoužívejte jej pro vaření v mikrovlnné troubě.
4. **Nepřekračujte dobu vaření v délce 1 minuty.**

Kuchyňské náčiní	Poznámky
Nádoba na smažení	Postupujte podle pokynů výrobce. Dno nádoby na smažení musí být minimálně 3/16 palce (5 mm) nad otočným kruhem. Nesprávné používání může způsobit prasknutí otočného kruhu.
Stolní nádobí	Pouze nádobí bezpečné pro používání v mikrovlnné troubě. Postupujte podle pokynů výrobce. Nepoužívejte prasklé nebo oprýskané nádobí.
Sklenice	Vždy sundejte víčko. Používejte pouze pro ohřívání jídla. Většina sklenic není tepelně odolná a může prasknout.
Skleněné nádoby	Pouze tepelně odolné skleněné nádoby do trouby. Ujistěte se, že nemají žádné kovové prvky. Nepoužívejte prasklé nebo oprýskané nádobí.
Sáčky pro vaření v troubě	Postupujte podle pokynů výrobce. Nezavírat kovovou sponkou. Proříznout otvory, aby mohla odcházet pára.
Papírové talíře a šálky	Používat pouze pro krátkodobé vaření/ohřívání. Nenechávat při vaření bez dohledu.
Papírové ubrousky	Používat pro zakrytí jídla při ohřívání a pro absorbování tuku. Používat pod dohledem a pouze pro krátkodobé vaření.
Pergamenový papír	Používat pro přikrytí za účelem zabránění vystříkávání nebo jako obal při vaření v páře.

## Materiály, které můžete používat v mikrovlnné troubě

Kuchyňské náčiní	Poznámky
Plast	Pouze nádobí bezpečné pro používání v mikrovlnné troubě. Postupujte podle pokynů výrobce. Plast by měl být označen jako „Bezpečný pro použití v mikrovlnné troubě“. Některé plastové nádoby měknou, když se jídlo uvnitř ohřívá. „Varné sáčky“ a pevně uzavřené plastové sáčky by měly být rozfíznuity, propíchnuty nebo otevřeny dle pokynů na obalu.
Plastová fólie	Pouze nádobí bezpečné pro používání v mikrovlnné troubě. Používat pro zakrývání jídla při vaření pro uchování vlhkosti. Nedovolte, aby se plastová fólie dotýkala jídla.
Teploměry	Pouze teploměry bezpečné pro použití v mikrovlnné troubě (teploměry na maso a cukrovinky).
Voskový papír	Používat pro přikrytí za účelem zabránění vystříkávání a udržení vlhkosti.
Hliníkový podnos	Může způsobovat jiskření. Jídlo přemístěte do nádoby bezpečné pro použití v mikrovlnné troubě.
Potravinový karton s kovovým držadlem	Může způsobovat jiskření. Jídlo přemístěte do nádoby bezpečné pro použití v mikrovlnné troubě.
Kovové potřeby nebo potřeby s kovovými částmi	Kov odštiňuje jídlo před mikrovlnnou energií. Kovové části mohou způsobit jiskření.
Kovové svorky	Mohou způsobit jiskření a otevřený oheň v troubě.
Papírové sáčky	Mohou způsobit požár v mikrovlnné troubě.
Pórovitý plast	Pórovitý plast se může rozpustit nebo kontaminovat tekutinu uvnitř, pokud bude vystaven vysoké teplotě.
Dřevo	Dřevo se používáním v mikrovlnné troubě vysuší a může se štípat nebo praskat



## NASTAVENÍ VAŠÍ TROUBY

### Názvy částí trouby a příslušenství

Vyjměte troubu a všechny materiály z lepenkové krabice a vnitřku trouby.

Vaše trouba je dodávána s následujícím příslušenstvím:

- Smaltovaný podnos 1
- Jednotka otočného kruhu 1
- Návod k obsluze 1

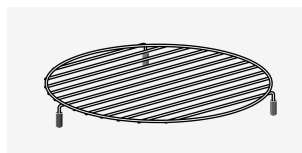
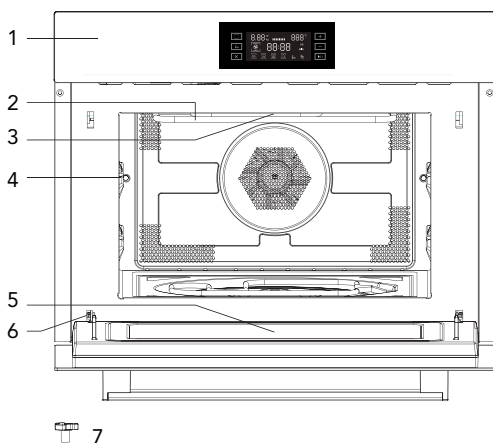

8



9

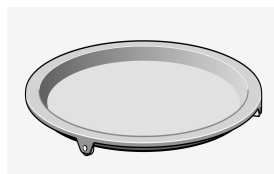

10

1. Ovládací panel
2. Těleso grilu
3. Osvětlení
4. Pozice zasunutí
5. Skleněná dvířka
6. Závěs
7. Hnací hřídel

8. Krátký grilovací rošt
9. Dlouhý grilovací rošt
10. Grilovací pánev

## Instalace otočného kruhu

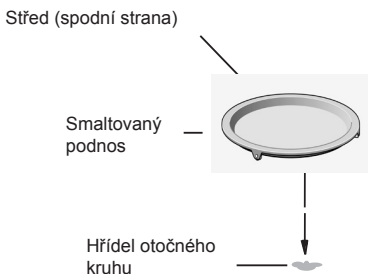

- Smaltovaný podnos nikdy neumístujte obráceně. Smaltovanému podnosu by nikdy nic nemělo bránit v otáčení.
- Při vaření se vždy musí používat smaltovaný podnos.
- Veškeré jídlo a nádoby s jídlem se při vaření vždy umísťují na smaltovaný podnos.
- Pokud dojde k prasknutí nebo rozbití smaltovaného podnosu, kontaktujte nejbližší autorizované servisní středisko.

## Důležité informace o instalaci

- Tento spotřebič není určený pro komerční využití.
- Dbejte instalačních pokynů a dbejte na to, že spotřebič smí instalovat pouze kvalifikovaný technik.
- Spotřebič je vybavený zástrčkou a smí být připojený pouze k správně instalované a uzemněné síťové zásuvce.
- V případě potřeby nové zásuvky smí instalaci a připojení kabelu provádět pouze kvalifikovaný technik. Pokud po instalaci není zástrčka přístupná, musíte instalovat odpojovací zařízení s odstupem kontaktů při vypnutí nejméně 3 mm.
- Nepoužívejte adaptéry, mnohonásobné zásuvky ani prodlužovací kabely. Přetížení může způsobit požár.

Přístupný povrch může být při provozu horký.



## Umístění

- Upozornění! Nedemontujte spotřebič. Dotek vnitřních komponentů může způsobit zasažení elektrickým proudem nebo smrt.
- Postavte mikrovlnnou troubu na pevný, rovný povrch.
- Ujistěte se, zda je kolem mikrovlnné trouby dostatečný prostor pro větrání. Ze zadní a boční strany nechte nejméně 10 cm volného místa.
- Nezakrývejte větrací otvory.
- Nastavitelné nožičky nedemontujte.
- Nestavte mikrovlnnou troubu do blízkosti zdroje tepla.
- Vysílací a přijímačí přístroje jako jsou TV a rádio mohou mít vliv na provoz mikrovlnné trouby.

## Instalační rozměry

Ventilační otvor vzadu,  
min. 250 cm<sup>2</sup>

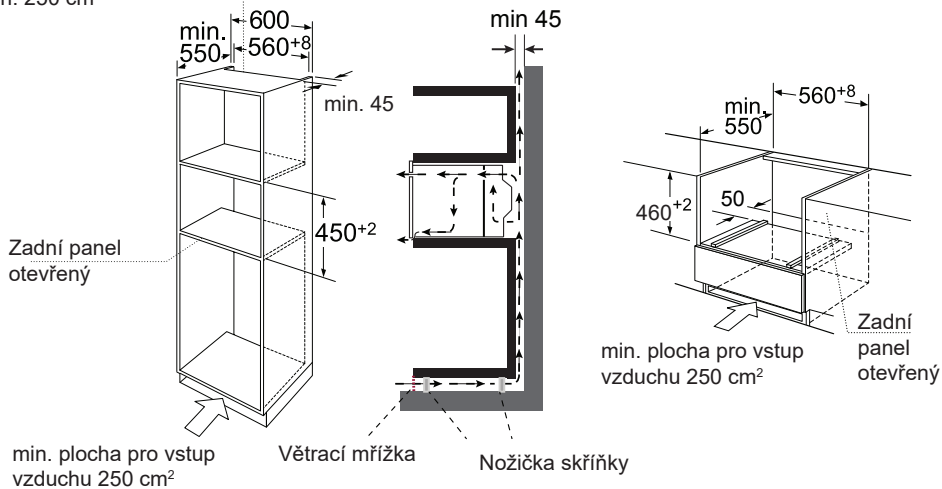

Poznámka: nad troubou by měl být volný prostor.

## Vestavba

• Nepřenášejte spotřebič za madlo dvířek. Madlo se může zlomit.

1. Opatrně zatlačte mikrovlnnou troubu do skříňky, ujistěte se, zda je uprostřed.
2. Otevřete dvířka a připevněte mikrovlnnou troubu pomocí dodaných šroubů.

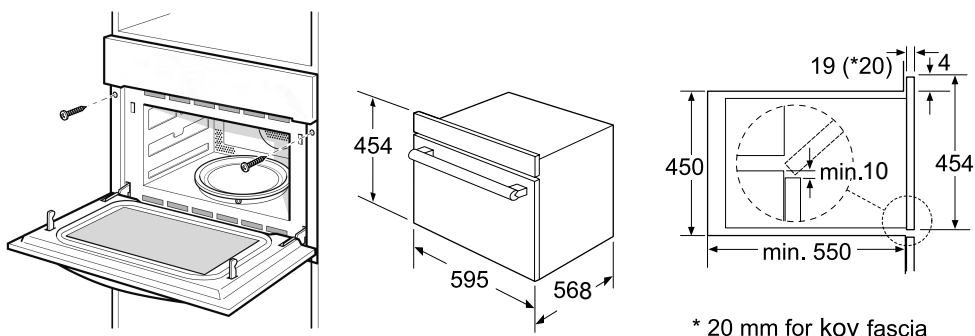

## Vložení otočného talíře

1. Zkontrolujte pozici hřídele.

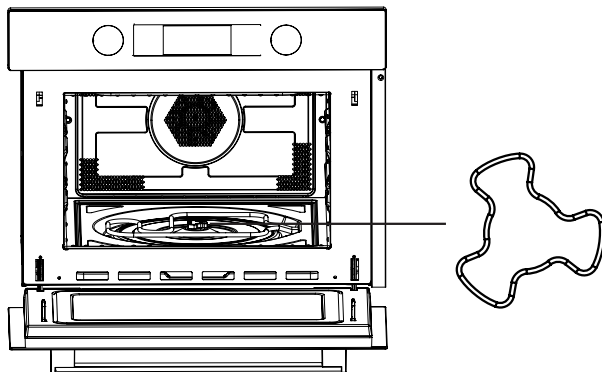

2. Nastavte úhel podnosu, hnací díl by měl směřovat na hnací hřídel.

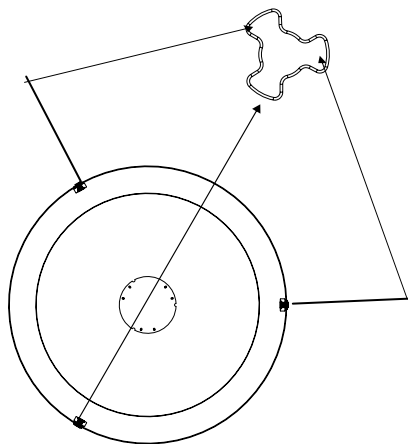

3. Položte podnos na hřídel a doladte pozici.

# Obsluha

## Ovládací panel a funkce

















- 1) Tlačítko výkonu/hmotnosti
- 2) Tlačítko rychlého předhřevu
- 3) Tlačítko zrušení/dětského zámku
- 4) Tlačítko nastavení
- 5) Tlačítko nastavení
- 6) Tlačítko Start/Pauza

Tabulka níže zobrazuje volby výkonu a pro které potraviny jsou vhodné.

Výkon	Pokrm
900 W	- Vaření vody, ohřev - Pečení kuřete, ryb, zeleniny
700 W	- Ohřev - Vaření hub, měkkýšů - Vaření pokrmů obsahujících vejce a sýr
450 W	- Vaření rýže, polévek
300 W	- Rozmrazování - Rozpouštění másla a čokolády
100 W	- Rozmrazování jemných pokrmů - Rozmrazování pokrmů nepravidelných tvarů - Ohřátí zmrzliny - Kynutí těsta

### Funkce

Funkce			Režim	
	Mikrovlny		Mikrovlny	<b>Mikrovlny</b> Použijte funkci mikrovln k vaření a ohřevu zeleniny, bramborů, rýže, ryb a masa.
	Ohřev		Horký vzduch	<b>Horký vzduch</b> S horkým vzduchem můžete připravovat pokrmy stejným způsobem jako v klasické troubě. Mikrovlny se neaktivují. Před vložením pokrmů troubu předhřejte.
			Gril s ventilátorem	<b>Gril s ventilátorem</b> Použijte tuto funkci k rovnoměrnému pečení jídel s zároveň k zapečení.
			Gril	<b>Gril</b> Gril je vhodný pro přípravu kusů masa a ryb.

Funkce		Režim		
	Ohřev		Horký vzduch + spodní ohřev	Použijte tuto funkci k pečení velkých kusů masa, pizzy, apod.
			Oboustranné grilování	Použijte tuto funkci k pečení velkých kusů masa, pizzy, apod.
	Kombinace		Horký vzduch	<b>Mikrovlny + Horký vzduch</b> Použijte tuto funkci k rychlému pečení jídel.
			Gril s ventilátorem	<b>Mikrovlny + Gril s ventilátorem</b>
			Gril	<b>Mikrovlny + Gril</b> Použijte tuto funkci pro rychlou přípravu jídel a současně pro přidání hnědé kůrky. Mikrovlny a gril se aktivují najednou. Mikrovlny vaří a gril opéká.
			Horký vzduch + spodní ohřev	Použijte tuto funkci k pečení velkých kusů masa, pizzy, apod.
			Oboustranné grilování	Použijte tuto funkci k pečení velkých kusů masa, pizzy, apod.
	Automatické programy		P01 - P13	<b>Programy automatické přípravy</b>
	Rozmrazování		d01 + d02	<b>Rozmrazování</b>

## POKYNY K POUŽITÍ

Tato mikrovlnná trouba využívá moderní elektronické ovládání k nastavení parametrů přípravy podle vašich požadavků.

### 1. Nastavení hodin

Když je mikrovlnná trouba připojena ke zdroji energie, na displeji bliká „00:00“ a zazní jeden signál.

- 1) Tlačítka „+“ nebo „—“ nastavte čas (mezi 00:00 a 23:59.)
- 2) Po nastavení přesného času stiskněte „▶||“ . Hodiny jsou nastavené.

Poznámka: po zapnutí trouby se na displeji zobrazí „00:00“. Pokud nestisknete „▶||“, hodiny se potvrdí po 3 sekundách.

### 2. Mikrovlnné vaření

- 1) Stisknutím tlačítka „□“ aktivujte funkci mikrovln. Na displeji bliká „900“ a zobrazí se ikona mikrovln, na displeji se zobrazí „01:00“.
- 2) Tlačítka „+“ nebo „—“ nastavte výkon mikrovln (900, 700, 450, 300, 100), stisknutím tlačítka „▶||“ potvrďte výkon a zadejte čas přípravy.
- 3) Tlačítka „+“ nebo „—“ nastavte trvání přípravy. Pokud je výkon 900 W, maximální doba přípravy je 30 minut a u ostatních úrovní výkonů je 90 minut.
- 4) Stisknutím tlačítka „▶||“ zahajte vaření.

Poznámka: kroky zobrazení nastavení doby jsou následující:









0—1 min:	1 sekunda
1—5 min:	10 sekund
5—15 min:	30 sekund
15—60 min:	1 minuta
60—90 min:	5 minut

Tabulka výkonu mikrovln









Zobrazení	900 W	700 W	450 W	300 W	100 W
-----------	-------	-------	-------	-------	-------





### 3. Grilování

- 1) Stisknutím tlačítka „“ aktivujte funkci mikrovln. Na displeji bliká v zobrazení času „900“ a zobrazí se ikona mikrovln, zobrazí se „01:00“. Stiskněte pětkrát tlačítko „“ k aktivaci funkce grilu.
- 2) Když se zobrazí „“ a vstoupíte do režimu grilu, bude blikat úroveň grilu 3, zobrazí se počáteční doba „10:00“.
- 3) Tlačítka „“ nebo „“ nastavte výkon (v rozsahu od 1, 2, 3, minimální úroveň je 1, maximální 3.)  
  
Stisknutím „||“ potvrďte výkon a aktivujte nastavení doby přípravy.
- 4) Tlačítka „“ nebo „“ zvolte dobu přípravy s grilem. Maximální doba je 90 minut.
- 5) Stisknutím tlačítka „||“ zahajte pečení.



### 4. Konvekční pečení

- 1) Stisknutím tlačítka „“ aktivujte funkci mikrovln. Na displeji bliká „900“ a zobrazí se ikona mikrovln, zobrazí se „01:00“. Stiskněte dvakrát tlačítko „“ pro aktivaci funkce konvekce.
- 2) Pokud svítí „“, je zvolený konvekční režim, bliká počáteční teplota 180 °C, zobrazí se počáteční čas „10:00“.
- 3) Tlačítka „“ nebo „“ zvolte teplotu. Teplotu lze nastavit od 50 do 230 stupňů. Nastavitelné teploty jsou 50, 100, 105, 110, 115, 120, 125, 130, 135, 140, 145, 150, 155, 160, 165, 170, 175, 180, 185, 190, 195, 200, 205, 210, 215, 220, 225, 230.  
  
Stisknutím „||“ potvrďte teplotu a aktivujte režim nastavení času.
- 4) Tlačítka „“ nebo „“ nastavte dobu pečení. Maximální doba je 5 hodin.
- 5) Stisknutím „||“ zahajte pečení.

## 5. Grilu s ventilátorem

- 1) Stisknutím tlačítka  aktivujte funkci mikrovln. Na displeji bliká „900“ a zobrazí se ikona mikrovln, zobrazí se „01:00“. Stiskněte třikrát tlačítko  k aktivaci funkce grilu s ventilátorem.
- 2) Když se rozsvítí , je aktivní režim grilu s ventilátorem. Počáteční teplota 180 °C bliká, zobrazí se počáteční doba přípravy „10:00“.
- 3) Tlačítka „+“ nebo „—“ zvolte teplotu v rozsahu od 100 do 230 stupňů. Dostupná nastavení teplot jsou 100, 105, 110, 115, 120, 125, 130, 135, 140, 145, 150, 155, 160, 165, 170, 175, 180, 185, 190, 195, 200, 205, 210, 215, 220, 225, 230.  
Stisknutím „▶▶▶“ potvrďte teplotu a aktivujte režim nastavení doby pečení.
- 4) Tlačítka „+“ nebo „—“ nastavte dobu pečení. Maximální čas je 5 hodin.
- 5) Stisknutím „▶▶▶“ zahajte pečení.





## 6. Konvekce + spodní ohřev

- 1) Stisknutím tlačítka  aktivujte funkci mikrovln. „900“ na displeji bliká a zobrazí se ikona mikrovln, zobrazí se „01:00“. Stiskněte čtyřikrát  k aktivaci funkce konvekce + spodního ohřevu.
- 2) Když se rozsvítí , je aktivní funkce konvekce + spodního ohřevu. Bliká počáteční teplota 180 °C, zobrazí se počáteční doba „10:00“.
- 3) Tlačítka „+“ nebo „—“ zvolte teplotu v rozsahu od 100 do 230 stupňů. Dostupná nastavení teplot jsou 100, 105, 110, 115, 120, 125, 130, 135, 140, 145, 150, 155, 160, 165, 170, 175, 180, 185, 190, 195, 200, 205, 210, 215, 220, 225, 230.  
Stisknutím „▶▶▶“ potvrďte teplotu a aktivujte režim nastavení doby pečení.
- 4) Tlačítka „+“ nebo „—“ nastavte dobu pečení. Maximální doba je 5 hodin.
- 5) Stisknutím „▶▶▶“ zahajte pečení.

## 7. Dvojitý gril

- 1) Stisknutím tlačítka „“ aktivujte funkci mikrovln.











Na displeji bliká „900“ a zobrazí se ikona mikrovln, zobrazí se „01:00“. Stiskněte šestkrát „“ k aktivaci funkce dvojitého grilu.

- 2) Když svítí „“, je aktivní funkce dvojitého grilu. Zobrazí se počáteční čas „10:00“.
- 3) Tlačítka „“ nebo „“ nastavte dobu pečení. Maximální doba je 90 minut.
- 4) Stisknutím „“ zahajte pečení.

## 8. Mikrovlny + gril

- 1) Stisknutím tlačítka „“ aktivujte funkci mikrovln.











Na displeji bliká „900“ a zobrazí se ikona mikrovln, zobrazí se „01:00“. Stiskněte pětkrát „“ k aktivaci funkce mikrovln + grilu.

- 2) Když blikají „“ a „“, je aktivní režim mikrovlny + gril. Bliká počáteční nastavení výkonu „3“, zobrazí se počáteční doba pečení „10:00“.
- 3) Tlačítka „“ nebo „“ nastavte výkon mikrovln (v rozsahu od 1, 2, 3, minimum je 1, maximum je úroveň 3). Stisknutím „“ potvrďte výkon a aktivujte režim nastavení výkonu mikrovln.
- 4) Tlačítka „“ nebo „“ nastavte výkon mikrovln 700 W, 450 W, 300 W a 100 W. Stisknutím „“ potvrďte výkon mikrovln a aktivujte režim nastavení doby pečení.
- 5) Tlačítka „“ nebo „“ nastavte čas. Maximální čas je 90 minut.
- 6) Stisknutím „“ zahajte pečení.













## 9. Mikrovlny + konvekce

- 1) Stisknutím tlačítka „“ aktivujete funkci mikrovln.













Na displeji bliká „900“ a zobrazí se ikona mikrovln, zobrazí se „01:00“. Stiskněte sedmkrát „“ k aktivaci funkce mikrovlny + konvekce.

- 2) Když blikají kontrolky „“ a „“, je aktivní režim mikrovlny + konvekce, Bliká počáteční teplota 180 °C. Zobrazí se počáteční doba pečení „10:00“.
- 3) Tlačítka „“ nebo „“ nastavte teplotu v rozsahu od 50 do 230 °C. Dostupná nastavení teploty jsou 50, 100, 105, 110, 115, 120, 125, 130, 135, 140, 145, 150, 155, 160, 165, 170, 175, 180, 185, 190, 195, 200, 205, 210, 215, 220, 225, 230. Stisknutím „“ potvrďte teplotu a aktivujte režim nastavení výkonu mikrovln.
- 4) Tlačítka „“ nebo „“ nastavte výkon mikrovln 700 W, 450 W, 300 W a 100 W. Stisknutím „“ potvrďte výkon mikrovln a aktivujte režim nastavení času pečení.
- 5) Tlačítka „“ nebo „“ nastavte dobu pečení. Maximální čas je 90 minut.
- 6) Stisknutím „“ zahajte pečení.











## 10. Mikrovlny + gril s ventilátorem

- 1) Stisknutím tlačítka „“ aktivujete funkci mikrovln.  
Na displeji bliká „900“ a zobrazí se ikona mikrovln, zobrazí se „01:00“. Stiskněte osmkrát tlačítko „“ k aktivaci funkce mikrovlny + gril s ventilátorem.
- 2) Když kontrolky „“ a „“ blikají, je aktivní režim mikrovlny + gril s ventilátorem. Bliká počáteční teplota 180 °C. Zobrazí se počáteční čas „10:00“.
- 3) Tlačítka „“ nebo „“ nastavte teplotu v rozsahu od 100 až 230 °C. Dostupná nastavení teploty jsou 100, 105, 110, 115, 120, 125, 130, 135, 140, 145, 150, 155, 160, 165, 170, 175, 180, 185, 190, 195, 200, 205, 210, 215, 220, 225, 230. Stisknutím „“ potvrďte teplotu a aktivujte režim nastavení výkonu mikrovln.
- 4) Tlačítka „“ nebo „“ nastavte nastavte výkon mikrovln 700 W, 450 W, 300 W a 100 W. Stisknutím „“ potvrďte výkon mikrovln a aktivujte režim nastavení doby pečení.
- 5) Tlačítka „“ nebo „“ nastavte dobu pečení. Maximální čas je 90 minut.
- 6) Stisknutím „“ zahajte pečení.

## 11. Mikrovlny + spodní gril + konvekce

- 1) Stisknutím tlačítka „“ aktivujte funkci mikrovln. Na displeji bliká „900“ a zobrazí se ikona mikrovln, zobrazí se „01:00“. Stiskněte devětkrát „“ k aktivaci režimu mikrovlny + spodní gril + konvekce.
- 2) Když kontrolky „“ a „“ blikají, je aktivní režim mikrovlny + spodní gril. Bliká počáteční teplota 180 °C. Zobrazí se počáteční čas pečení „10:00“.
- 3) Tlačítka „“ nebo „“ nastavte teplotu v rozsahu 100 až 230 °C. Dostupná nastavená teploty jsou 100, 105, 110, 115, 120, 125, 130, 135, 140, 145, 150, 155, 160, 165, 170, 175, 180, 185, 190, 195, 200, 205, 210, 215, 220, 225, 230. Stisknutím „“ potvrďte teplotu a aktivujte režim nastavení výkonu mikrovln.
- 4) Tlačítka „“ nebo „“ nastavte výkon mikrovln 700 W, 450 W, 300 W a 100 W. Stisknutím „“ potvrďte výkon mikrovln a aktivujte režim nastavení doby pečení.
- 5) Tlačítka „“ nebo „“ nastavte dobu pečení. Maximální čas je 90 minut.
- 6) Stisknutím „“ zahajte pečení.







## 12. Mikrovlny + dvojitý gril

- 1) Stisknutím tlačítka „“ aktivujte funkci mikrovln. Na displeji bliká „900“ a zobrazí se ikona mikrovln, zobrazí se „01:00“. Stiskněte jedenáctkrát „“ k aktivaci funkce mikrovlny + dvojitý gril.
- 2) Když kontrolky „“ a „“ blikají, je aktivní režim mikrovlny + dvojitý gril. Zobrazí se počáteční čas „10:00“. Bliká počáteční výkon 300.
- 3) Tlačítka „“ nebo „“ nastavte výkon mikrovln 700 W, 450 W, 300 W a 100 W. Stisknutím „“ potvrďte výkon mikrovln a aktivujte režim nastavení doby pečení.
- 4) Tlačítka „“ nebo „“ nastavte dobu pečení. Maximální čas je 90 minut.
- 5) Stisknutím „“ zahajte pečení.

### 13. Automatické pečení

- 1) Stisknutím tlačítka „“ aktivujte funkci mikrovln.

Na displeji bliká „900“ a zobrazí se ikona mikrovln, zobrazí se „01:00“. Stiskněte třináctkrát „“ k aktivaci funkce automatického pečení.







- 2) Když kontrolka „“ svítí, je aktivní režim automatického pečení. Bliká počáteční menu „P01“. Na displeji se zobrazí čas, hmotnost, první číslice automatického programu.
- 3) Tlačítka „“ nebo „“ zvolte automatické menu. „P01“, „P02“ .... „P13“.
- 4) Stisknutím „||“ potvrdíte automatické menu a aktivujete režim nastavení hmotnosti.
- 5) Tlačítka „“ nebo „“ nastavte hmotnost menu.
- 6) Stisknutím „||“ zahajte pečení.

- Pokud je automatické menu s předhřevem, po dosažení teploty předhřevu otevřete dvířka a do trouby vložte pokrm. K zahájení pečení musíte stisknout „||“.

### 14. Automatické rozmrazování

- 1) Stisknutím tlačítka „“ aktivujte funkci mikrovln.

Na displeji bliká „900“ a zobrazí se ikona mikrovln, zobrazí se „01:00“. Stiskněte dvanáctkrát „“ k aktivaci funkce automatického rozmrazování.

- 2) Když svítí „\*“ , je aktivní režim automatického rozmrazování. Bliká počáteční menu „d01“. Na displeji se zobrazí čas, hmotnost, první číslice automatického programu.
- 3) Tlačítka „“ nebo „“ zvolte typ automatického rozmrazování. Zobrazí se „d01“, „d02“.
- 4) Stisknutím „||“ potvrdíte typ automatického rozmrazování a aktivujete režim nastavení hmotnosti.
- 5) Tlačítka „“ nebo „“ nastavte hmotnost menu.
- 6) Stisknutím „||“ zahajte pečení.





- Stiskněte „||“ k pokračování v rozmrazování po obrácení pokrmu.

Program	Kategorie	Položka
d01 (rozmrazování)**	Maso, drůbež a ryby	Pokud uslyšíte akustický signál, trouba se vypnula. Otočte pokrm a stisknutím tlačítka start/pauza pokračujte v programu rozmrazování.
d02 (rozmrazování)**	Chléb, koláč a ovoce	
P01**	Zelenina	Čerstvá zelenina
P02**	Přílohy	Brambory - oloupané/vařené
P03*	Přílohy	Brambory - pečené Pokud uslyšíte akustický signál, otočte pokrm. Mikrovlnná trouba automaticky spustí následující fázi.
P04	Drůbež/Ryby	Kousky kuřete/Ryby Pokud uslyšíte akustický signál, otočte pokrm. Mikrovlnná trouba automaticky spustí následující fázi.
P05*	Pečivo	Koláč
P06*	Pečivo	Jablkový koláč
P07*	Pečivo	Slaný koláč
P08**	Ohřev	Nápoj/polévka
P09**	Ohřev	Jídlo na talíři
P10**	Ohřev	Omáčka/dušení/hotové jídlo
P11*	Rychlé	Mražená pizza
P12*	Rychlé	Hranolky z trouby Pokud uslyšíte akustický signál, otočte pokrm. Mikrovlnná trouba automaticky spustí následující fázi.
P13*	Rychlé	Mražené - lasagne

## 15. Funkce předhřevu

Funkci předhřevu můžete aktivovat po volbě funkcí:



Konvekce, gril s ventilátorem, spodní ohřev-konvekce, MW-konvekce, MW-gril s ventilátorem a mikrovlny se spodním ohřevem a konvekcí.

- 1) Stiskněte tlačítko „“. Na displeji se zobrazí ikona předhřevu.
- 2) Stisknutím tlačítka „“ spustíte předhřev. Předhřev můžete zastavit otevřením dvířek trouby nebo stisknutím tlačítka „“.
- 3) Po dosažení nastavené teploty uslyšíte tři akustické signály a ikona předhřevu bude blikat.  
Pokud nestisknete „“ k zahájení pečení, po 2 hodinách zazní jednou bzučák a vrátí se do pohotovostního režimu.
- 4) Když je dosažena teplota předhřevu, vložte pokrm do trouby a stiskněte „“ k pečení, symbol předhřevu zhasne.

Poznámka: Funkce předhřevu funguje pouze pokud máte zvolený jeden z výše uvedených režimů. Během předhřevu je funkce mikrovln vypnutá.

## 16. Dětský zámek

Uzamčení: ve fázi čekání stiskněte najednou „“ na 3 sekundy, zazní „dlouhý“ akustický signál oznamující aktivaci dětského zámku a rozsvítí se kontrolka „“.

Odemčení: v uzamčeném stavu stiskněte a podržte najednou „“ na 3 sekundy, zazní dlouhý akustický signál potvrzující deaktivaci zámku a kontrolka „“ zhasne.

## 17. Specifikace zobrazení

- 1) Pokud otevřete dvířka během pečení, musíte stisknout „“ k pokračování v pečení.
- 2) Při každém otevření dvířek se rozsvítí osvětlení trouby.
- 3) Po dopečení osvětlení zhasne.
- 4) Pokud je trouba v režimu nastavení nebo pozastavení, včetně automatického menu a programu rozmrazování a neuskutečníte žádnou činnost 5 minut, přepne se do vypnutého stavu.
- 5) Pokud při nastavování trouby neuskutečníte žádnou činnost do 10 sekund, nastavení se potvrdí automaticky.



## ODSTRAŇOVÁNÍ ZÁVAD

Pokud budete provádět odstraňování závad, před vyhledáním pomoci nejprve proveďte následující kontroly.

Normální situace	
Mikrovlnná trouba narušuje příjem TV.	Příjem rozhlasu a televize může být při provozu mikrovlnné trouby narušen. Je to podobné, jako v případě interference s malými elektrickými spotřebiči, jako např. mixér, vysavač a elektrický větrák. Je to normální.
Tlumené světlo trouby.	Při chlazení mikrovlnné trouby na nízký výkon může být světlo trouby tlumené. Je to normální.
Pára hromadí se na dveřích, horkých vzduch vycházející z ventilačních otvorů.	Při vaření se v jídlu může vytvářet pára. Většina páry odejde z trouby ventilačními otvory. Určitá část páry se však může soustředit na chladném místě, jako například na dveřích trouby. Je to normální.
Trouba byla náhodou spuštěna bez jídla.	Je zakázáno používat jednotku bez jídla. Je to velmi nebezpečné.

Problém	Možná příčina	Odstranění
Troubu nelze zapnout.	(1) Přívodní kabel není pevně zapojen.	Kabel odpojte. Potom znovu zapojte po 10 sekundách
	(2) Spálená pojistka nebo jistič.	Vyměňte pojistku nebo znovu nastavte jistič (opravují odborníci z naší společnosti)
	(3) Problém se zásuvkou.	Vyzkoušejte zásuvku s jiným elektrickým spotřebičem.
Trouba nehřeje	(4) Dveře nejsou dobře zavřeny.	Dveře dobře zavřete.

### ASISTENČNÍ SLUŽBA ZÁKAZNÍKŮM

Pokud nemůžete zjistit příčinu provozní anomálie: spotřebič vypněte (nevyvíjejte hrubo sílu) a zkontaktujte Asistenční službu. VÝROBNÍ ČÍSLO VÝROBKŮ. Kde je možno jej najít?

Je důležité, abyste sdělili Asistenční službě kód vašeho výrobku a jeho výrobní číslo (kód o 16 znacích, který začíná číslem 3). Toto číslo je možno najít na záručním listu nebo na štítku s údaji umístěném na spotřebiči.

Tim se vyvarujete zbytečných návštěv u technika, a tudíž (což je důležitější) ušetříte příslušné náklady na konzultace techniků.

## Informace pro uživatele k likvidaci elektrických a elektronických zařízení (domácnosti)



Tento symbol na produktech anebo v průvodních dokumentech znamená, že použité elektrické a elektronické výrobky nesmí být přidány do běžného komunálního odpadu.

Ke správné likvidaci, obnově a recyklaci doručte tyto výrobky na určená sběrná místa, kde budou přijata zdarma. Alternativně v některých zemích můžete vrátit své výrobky místnímu prodejci při koupi ekvivalentního nového produktu.

Správnou likvidací tohoto produktu pomůžete zachovat cenné přírodní zdroje a napomáháte prevenci potenciálních negativních dopadů na životní prostředí a lidské zdraví, což by mohly být důsledky nesprávné likvidace odpadů. Pro získání informací o likvidaci a recyklaci tohoto spotřebiče se prosím obraťte na společnost Elektrowin a.s. tel. 241 091 843 nebo [www.elektrowin.cz](http://www.elektrowin.cz), kde naleznete i seznam míst zpětného odběru.

Při nesprávné likvidaci tohoto druhu odpadu mohou být v souladu s národními předpisy uděleny pokuty.

### Pro podnikové uživatele v zemích Evropské unie

Chcete-li likvidovat elektrická a elektronická zařízení, vyžádejte si potřebné informace od svého prodejce nebo dodavatele.

### Informace k likvidaci v ostatních zemích mimo Evropskou unii

Tento symbol je platný jen v Evropské unii.

Chcete-li tento výrobek zlikvidovat, vyžádejte si potřebné informace o správném způsobu likvidace od místních úřadů nebo od svého prodejce.

Forno Microondas  
**MANUAL DE INSTRUÇÕES**

MODELO: HWO45NB2H0X1  
HWO45NB2H0B1

Leia atentamente este manual de instruções de utilização antes de utilizar o seu forno microondas, e guarde-o cuidadosamente e à mão, para o poder consultar quando necessário. Se seguir as instruções contidas neste manual, o seu forno prestar-lhe-á muitos anos de bom serviço.

GUARDE ESTE MANUAL DE INSTRUÇÕES CUIDADOSAMENTE

## PRECAUÇÕES PARA EVITAR UMA POSSÍVEL EXPOSIÇÃO EXCESSIVA À ENERGIA DAS MICROONDAS

- (a) Nunca tente colocar este forno em funcionamento com a porta aberta, pois, se o fizer, ficará exposto à energia das microondas. Nunca parta nem altere os fechos de segurança do forno.
- (b) Nunca coloque um objecto entre a parte da frente do microondas e a porta, nem nunca deixe acumular resíduos de sujidade ou de produtos de limpeza nas superfícies de vedação.
- (c) AVISO: Se a porta ou a vedação da porta estiverem danificadas, o microondas não pode ser utilizado até à sua reparação por uma pessoa competente.

### ATENÇÃO

Se o aparelho não for mantido em bom estado de conservação e de limpeza, a sua superfície poderá degradar-se, reduzindo o tempo de vida útil do aparelho e provocando situações de perigo.

#### Dados Técnicos

Modelo	HWO45NB2H0X1 / HWO45NB2H0B1
Tensão nominal:	230 V ~ 50 Hz
Potência absorvida nominal (microondas):	1650 W
Potência de saída nominal (microondas):	900 W
Potência absorvida nominal (grelhador):	1750 W
Potência absorvida nominal (Cozinhar em Modo Duplo Grill):	2300W
Potência absorvida nominal (Micro-ondas + Cozinhar em Modo Duplo Grill):	3350 W
Potência absorvida nominal (convecção):	1750 W
Volume do forno:	44 L
Diâmetro do prato rotativo:	∅ 360 mm
Dimensões externas:	595 x 568 x 454 mm
Peso líquido:	Aprox. 36 kg

Dados de baixo consumo de energia de acordo com o Regulamento (UE) 2023/826 da Comissão.

Estado	Consumo de energia	Período após o qual o equipamento atinge automaticamente o estado
Modo de espera com visualização de informações ou de estado	0,8 W	20 min.

# **INSTRUÇÕES DE SEGURANÇA IMPORTANTES**

## **AVISO**

Para reduzir os riscos de incêndio, choque eléctrico, lesões pessoais ou exposição excessiva a energia das microondas, ao utilizar este aparelho, respeite as precauções básicas, incluindo:

1. Aviso: Nunca aqueça líquidos ou outros alimentos similares em recipientes fechados, pois, se o fizer, os referidos recipientes poderão explodir.
2. Aviso: É perigoso para qualquer pessoa, para além do pessoal competente, proceder à remoção da tampa de protecção contra a energia das microondas.
3. Esta aplicação pode ser utilizada por crianças com 8 anos ou mais e por pessoas com capacidades físicas, sensoriais ou mentais reduzidas ou com pouca experiência ou conhecimento se forem fornecidos com supervisão ou instruções acerca da utilização do aparelho de uma maneira segura e que tenham conhecimento dos riscos envolvidos. Crianças não devem brincar com o aparelho . A limpeza e a manutenção não deve ser feita por crianças, a menos que tenham 8 anos e que tenham supervisão.
4. Mantenha o aparelho e o seu cabo fora do alcance de crianças com menos de 8 anos.
5. Utilize exclusivamente recipientes e utensílios adequados para uma utilização em fornos microondas.
6. O forno deve ser limpo regularmente e deve ter sempre o cuidado de remover quaisquer restos de comida que fiquem depositados nele.
7. Leia atentamente as indicações do ponto "PRECAUÇÕES PARA EVITAR UMA POSSÍVEL EXPOSIÇÃO EXCESSIVA À ENERGIA DAS MICROONDAS" e siga-as à risca.

8. Sempre que aquecer alimentos em recipientes de plástico ou de papel, mantenha-se atento ao forno, pois os recipientes utilizados podem incendiar-se.
9. Se houver emissão de fumo, para ou desliga o aparelho e mantenha a porta fechada para abafar as chamas.
10. Nunca cozinhe demasiado os alimentos.
11. Nunca guarde objectos, ou o que quer que seja, no interior do forno. Nunca guarde alimentos, como, por exemplo, pão ou bolachas, no interior do forno.
12. Sempre que utilizar o forno para aquecer alimentos embrulhados em embalagens de papel ou de plástico que tenham fechos ou pegas de metal, retire esses fechos ou pegas antes de colocar esses recipientes no forno.
13. Este forno só pode ser instalado e localizado de acordo com as instruções de instalação fornecidas.
14. Nunca cozinhe ovos com casca nem aqueça ovos cozidos inteiros no forno microondas, pois corre o risco de eles explodirem depois de o forno se desligar.
15. Este aparelho destina-se a ser utilizado em casa e aplicações semelhantes, tais como:
  - áreas de cozinha para funcionários em lojas, escritórios e outros ambientes de trabalho;
  - casas de campo
  - ambientes do tipo hostel.
16. Se o cabo de alimentação de energia estiver danificado, e para evitar perigos, tem o mesmo de ser substituído pelo fabricante, por um centro de assistência técnica autorizado do mesmo ou por um técnico devidamente qualificado.
17. Nunca guarde este aparelho no exterior.
18. Nunca utilize este forno ao pé de água, numa cave húmida ou ao pé de uma piscina.

19. Durante a operação do forno, as suas paredes e demais superfícies podem aquecer bastante. De facto, as superfícies deste forno podem aquecer bastante durante a sua utilização. Mantenha o cabo de alimentação do forno afastado das superfícies quentes, e, além disso, certifique-se sempre que de nunca tapa as aberturas de ventilação do forno.
20. Nunca deixe o cabo de alimentação do forno ficar pendurado por cima da borda de uma mesa ou da bancada da cozinha.
21. O facto de não manter este forno limpo pode deteriorar as suas superfícies, o que, por sua vez, pode reduzir a vida útil do aparelho e, inclusive, dar azo a uma situação de perigo.
22. Agite ou mexa sempre o conteúdo dos biberões ou dos frasquinhos com alimentos para crianças e verifique sempre a temperatura antes do seu consumo, para evitar queimaduras.
23. Quando se aquecem bebidas num microondas, elas podem não começar a ferver logo, mas só mais tarde, nomeadamente quando são retiradas do forno; assim, tenha sempre o máximo cuidado ao retirar do interior do forno um recipiente em que tenha aquecido uma bebida.
24. Este electrodoméstico não se destina a ser utilizado por pessoas (incluindo crianças) com capacidades físicas, sensoriais ou mentais diminuídas, ou que não disponham da experiência e dos conhecimentos necessários, a menos que lhes tenham sido dadas instruções sobre a utilização do electrodoméstico por uma pessoa responsável pela sua segurança, ou que o utilizem sob a supervisão dessa pessoa.
25. As crianças devem ser sempre vigiadas para garantir que não brincam com o electrodoméstico.

26. Este aparelho nunca pode ser operado com um temporizador externo nem com qualquer outro sistema de comando à distância.
27. AVISO: Antes de substituir a lâmpada instalada no interior do forno, e para evitar sofrer choques eléctricos, certifique-se sempre de que o forno está desligado da corrente, ou seja, de que a ficha do respectivo cabo de alimentação está desligada da tomada de corrente.
28. O exterior e partes acessíveis podem aquecer durante a operação do forno. Mantenha sempre as crianças afastadas do forno. Além disso, nunca utilize vapor para limpar o seu forno microondas. forno; se o fizer, o vidro pode ficar riscado e acabar por se partir.
29. Nunca utilize produtos abrasivos nem esfregões de metal para limpar o vidro da porta do forno; se o fizer, o vidro pode ficar riscado e acabar por se partir.
30. Durante a utilização, o forno fica quente. Evite sempre tocar nas resistências instaladas no interior do forno.
31. ATENÇÃO: Este aparelho e as suas partes acessíveis aquecem durante o uso. Cuidados devem ser tomadas para evitar tocar os elementos de aquecimento. Crianças com menos de 8 anos de idade devem ser mantidas longe a menos que estejam continuamente supervisionadas.
32. O microondas deve ser operado com a porta decorativa aberta. (Em fornos com uma porta decorativo.)
33. A superfície de um armário de armazenamento pode ficar quente.

**LEIA COM ATENÇÃO E GUARDAR PARA REFERÊNCIA FUTURA**



# Para reduzir o perigo de lesões pessoais

## Ligação do forno microondas à terra

### PERIGO

Perigo de choque eléctrico  
Tocar em alguns dos componentes internos deste forno pode provocar lesões pessoais graves ou mesmo a morte. Nunca desmonte o seu forno microondas.

### AVISO

Perigo de choque eléctrico  
Uma ligação incorrecta do forno à terra pode dar azo a choques eléctricos.  
Nunca ligue este forno a uma tomada sem se certificar de que ela está devidamente instalada e de que foi correctamente ligada à terra.

Este aparelho tem de ser ligado à terra. Em caso de curto-circuito, a ligação à terra reduz o risco de choque eléctrico por meio de um cabo de fuga para a corrente eléctrica.

Este aparelho está equipado com um cabo de alimentação com um condutor de ligação à terra e com uma tomada de ligação à terra.

Esta ficha tem de ser ligada a uma tomada devidamente instalada e ligada à terra. Se não tiver percebido as instruções de ligação à terra ou se tiver dúvidas sobre se o aparelho está correctamente ligado à terra, consulte um electricista ou um técnico qualificado. Se for necessário utilizar uma extensão, use sempre só uma extensão que tenha 3condutores.

1. Este aparelho é fornecido com um cabo de alimentação curto para impedir que fique embaraçado noutros objectos ou que as pessoas tropecem nele.
2. Se for utilizado um cabo de alimentação mais comprido ou uma extensão:
  - 1) Certifique-se sempre de que a potência nominal do cabo mais comprido ou da extensão é, pelo menos, equivalente à potência nominal do aparelho.
  - 2) A extensão utilizada tem sempre de ser um cabo de 3 condutores com ligação à terra.
  - 3) O cabo mais comprido deve ser posicionado de modo a não poder ficar pendurado da bancada ou do tampo da mesa, para não poder ser puxado por crianças e para que ninguém possa tropeçar nele.

## **LIMPEZA**

Nunca limpe o seu forno sem primeiro o desligar da corrente, retirando a ficha do cabo de alimentação da tomada.

1. Depois de o utilizar, limpe o interior do forno com um pano ligeiramente humedecido.
2. Limpe os acessórios do forno microondas como habitualmente com água e detergente.
3. A moldura da porta, a vedação e as partes adjacentes devem ser cuidadosamente limpas com um pano húmido sempre que necessário.
4. Não use produtos de limpeza abrasivos ou raspadores metálicos afiados para limpar a porta de vidro do forno, pois podem riscar a superfície, o que pode resultar na destruição do vidro.
5. Dica de Limpeza --- Para facilitar a limpeza das cavidades da paredes que o alimento cozido pode tocar: Coloque metade de um limão numa tigela, adicione 300 ml (1/2 jarro) de água e aqueça em 100% da potência do micro-ondas durante 10 minutos. Limpe o forno com um pano macio e seco.

# MATERIAIS E UTENSÍLIOS

## CUIDADO

### Risco de lesões pessoais

Dado o perigo envolvido para qualquer pessoa sem formação competente, toda e qualquer reparação ou intervenção no forno que implique a remoção da cobertura que protege contra uma exposição à energia das microondas tem sempre de ser levada a cabo por um técnico qualificado.

Consulte as instruções dos pontos "Materiais que podem ser utilizados em fornos microondas" e "Materiais que não podem ser utilizados em fornos microondas".

Há alguns utensílios que, apesar de não serem metálicos, não são seguros para utilizar no seu microondas. Se tiver dúvidas, pode testar o utensílio que pretende usar, executando as operações abaixo.

Teste dos utensílios:

1. Encha um recipiente próprio para o microondas com 1 chávena de água fria (250 mL) e coloque dentro do recipiente o utensílio que pretende usar.
2. Coloque esse recipiente dentro do microondas e ligue o forno à potência máxima durante 1 minuto.
3. Quando o microondas se desligar, toque no utensílio com todo o cuidado. Se o utensílio vazio estiver quente, isso significa que não é adequado para ser utilizado num microondas.
4. Este teste não deve ultrapassar um tempo de 1 minuto.

### Materiais que podem ser utilizados em fornos microondas

Material/utensílio	Observações
Prato para dourar	Siga as instruções do fabricante. O fundo do prato para dourar tem de ficar, pelo menos, 5 mm acima do prato rotativo. Uma utilização incorrecta deste prato para dourar pode fazer com que o prato rotativo se quebre.
Serviços de jantar	Só pode usar loiça própria para microondas. Siga as instruções do fabricante. Nunca utilize loiça lascada ou rachada.
Frascos de vidro	Retire sempre a tampa. Use exclusivamente para amornar os alimentos. A maior parte dos frascos de vidro não são resistentes ao calor e podem partir-se.
Recipientes de vidro	Utilize sempre só recipientes de vidro resistentes ao calor e apropriados para serem utilizados no forno. Certifique-se de que não têm qualquer filete ou cercadura metálica. Nunca utilize loiça lascada ou rachada.
Sacos próprios para cozinhar alimentos no forno	Siga as instruções do fabricante. Nunca feche os sacos com atilhos metálicos. Faça uns furos no saco para permitir que o vapor se evapore.
Pratos e copos/chávenas de papel	Utilize exclusivamente para aquecer/cozinhar os alimentos por um período de tempo muito reduzido. Mantenha sempre o forno sob vigilância durante a cozedura/o aquecimento dos alimentos.
Toalhas de papel	Utilize para cobrir os alimentos para os voltar a aquecer e para absorver a gordura. As toalhas de papel só podem ser utilizadas durante um tempo muito reduzido, e o forno tem sempre de ser mantido sob vigilância.
Papel de pergaminho	Utilize como uma cobertura para impedir salpicos ou como invólucro para a cozedura a vapor.
Plástico	Só pode usar utensílios de plástico próprios para microondas. Siga as instruções do fabricante. Utilize exclusivamente utensílios com a inscrição "Próprios para microondas" ou equivalente. Alguns recipientes de plástico ficam amolecidos quando os alimentos colocados no seu interior aquecem. Abra sempre furos nos sacos próprios para cozinhar alimentos no forno e nos sacos de plástico herméticos, de acordo com as instruções do fabricante.
Película de plástico	Só pode usar película própria para microondas. Utilize para cobrir os alimentos durante a cozedura, a fim de que eles retenham a sua humidade. Nunca permita que a película entre em contacto com os alimentos.
Termómetros	Utilize sempre só termómetros próprios para microondas (termómetros para carnes e doces).

Papel encerado Utilize como cobertura para impedir os salpicos e reter a humidade.

## Materiais que não podem ser utilizados em fornos microondas

Material/utensílio	Observações
Tabuleiros de alumínio	Podem provocar arcos eléctricos. Mude os alimentos para um recipiente próprio para microondas.
Recipientes para alimentos de cartão com pegas metálicas	Podem provocar arcos eléctricos. Mude os alimentos para um recipiente próprio para microondas.
Utensílios metálicos ou com filetes ou cercaduras de metal	O metal impede as microondas de penetrarem nos alimentos. Além disso, os filetes ou cercaduras de metal podem provocar arcos eléctricos.
Atilhos metálicos	Podem provocar arcos eléctricos e podem provocar incêndios no interior do forno.
Sacos de papel	Podem provocar incêndios no interior do forno.
Espuma de plástico (esferovite, por exemplo)	Quando exposta a temperaturas elevadas, a espuma de plástico pode derreter-se ou contaminar o líquido que contém.
Madeira	A madeira fica seca quando é utilizada num microondas, e pode partir-se ou abrir fendas.

## INSTALAÇÃO DO FORNO

### Nomes dos componentes e dos acessórios do forno

Remova o forno e todos os materiais e acessórios da embalagem e do interior da cavidade do forno.

Com o seu forno são fornecidos os seguintes acessórios:

- Tabuleiro de esmalte 1
- Conjunto de anel para o prato rotativo 1
- Manual de instruções 1

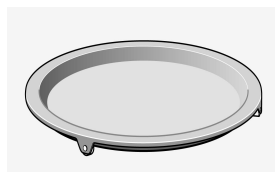
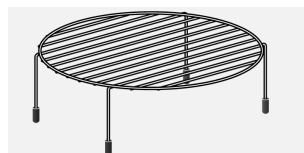
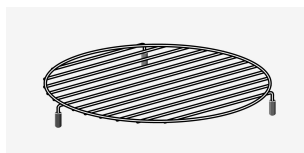
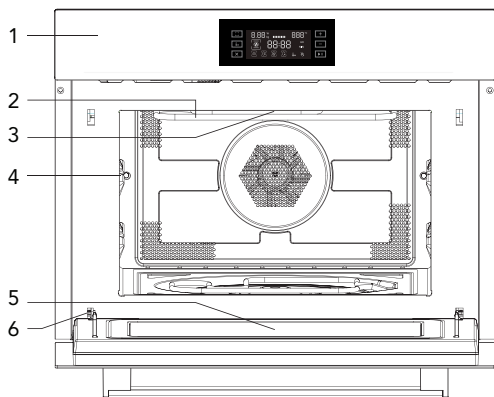

1. Painel de comandos
2. Resistência do grelhador
3. Lâmpada
4. Nível
5. Vidro da porta

6. Dobradiça
7. Veio do prato rotativo
8. Suporte baixo para o grelhador
9. Suporte alto para o grelhador
10. Pingadeira para o grelhador

### Instalação do prato rotativo

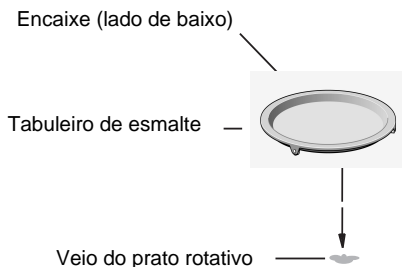

- Nunca coloque o tabuleiro de esmalte voltado ao contrário. O tabuleiro de esmalte nunca deve ficar preso.
- Utilize sempre os dois tabuleiros de esmalte para a cozedura.
- Coloque sempre todos os alimentos e todos os recipientes com alimentos a serem cozinhados no tabuleiro de esmalte.
- Se o tabuleiro de esmalte se rachar ou se partir, entre em contacto com o seu centro de assistência técnica mais próximo.

## Informações importantes para a instalação

- Este aparelho NÃO se destina a uma utilização num ambiente comercial.
- Por favor cumpra as instruções de instalação fornecidas e assegure-se sempre de que este forno é instalado por um técnico competente.
- Este aparelho é fornecido com um cabo com uma ficha que só pode ser ligada a uma tomada devidamente instalada e ligada à terra.
- Se for necessário instalar uma tomada nova, tanto a instalação como a ligação do cabo têm de ser efectuadas por um electricista devidamente qualificado. Sempre que, uma vez terminada a instalação, a tomada deixar de estar acessível, será necessário instalar um seccionador de corte com um intervalo entre contactos de, pelo menos, 3 mm.
- Nunca utilize adaptadores, fichas múltiplas e extensões. Qualquer sobrecarga pode causar um incêndio.

As superfícies acessíveis podem aquecer durante a operação.



## Posicionamento

- Perigo! Nunca desmonte o seu forno microondas. Tocar em alguns dos componentes internos deste forno pode provocar lesões pessoais graves ou mesmo a morte.
- Coloque o microondas sobre uma superfície firme e plana.
- Certifique-se de que o ar pode circular livremente (ventilação suficiente) em torno do forno microondas. Certifique-se sempre de que é mantida uma distância de, pelo menos, 10 cm entre as partes laterais e a parte de trás do forno e as paredes circundantes.
- Nunca tape as aberturas de ventilação.
- Nunca remova os pés ajustáveis.
- Nunca instale o forno microondas ao pé de uma fonte de calor.
- Equipamento transmissor e receptor, como, por exemplo, rádios e televisores, podem afectar a operação do forno microondas.

## Dimensões para a instalação

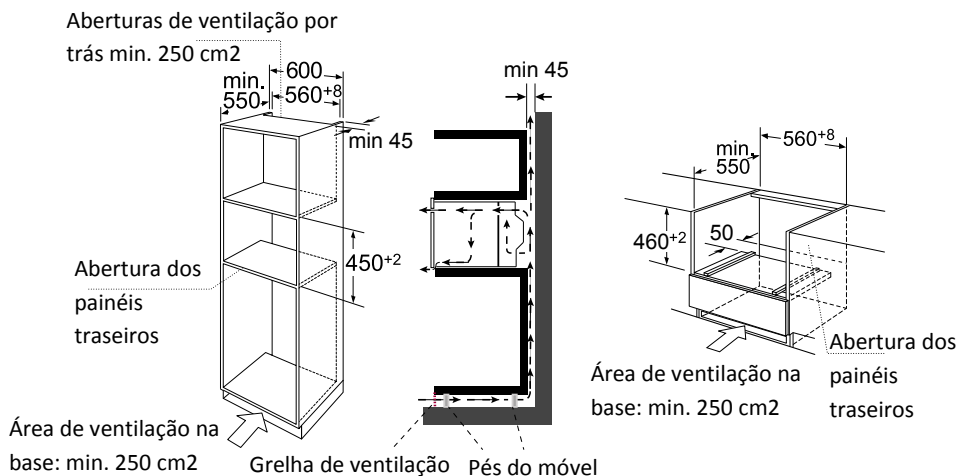

**Nota: Deve deixar um espaço livre debaixo do forno**

## Encastre

- Nunca pegue no forno nem o transporte segurando nele pela pega da porta. A pega da porta não está apta a suportar o peso do aparelho e pode partir-se.

1. Insira cuidadosamente o forno microondas no espaço para o encastre, certificando-se de que fica devidamente centrado.
2. Abra a porta e fixe o microondas com os parafusos fornecidos para esse efeito.

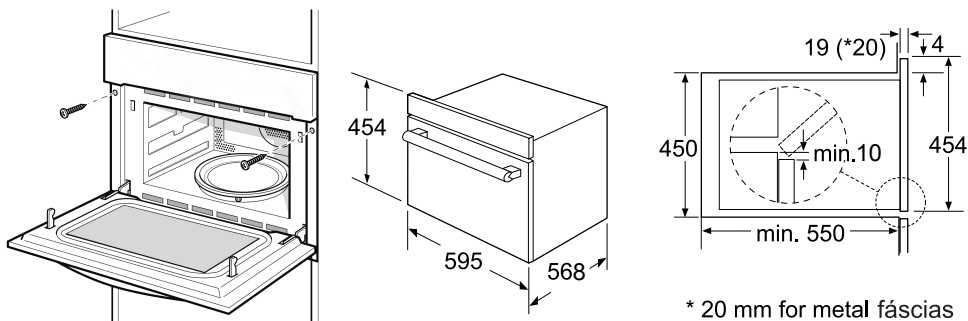

## INSTALAÇÃO DO TABULEIRO

1. Verifique a posição do veio.

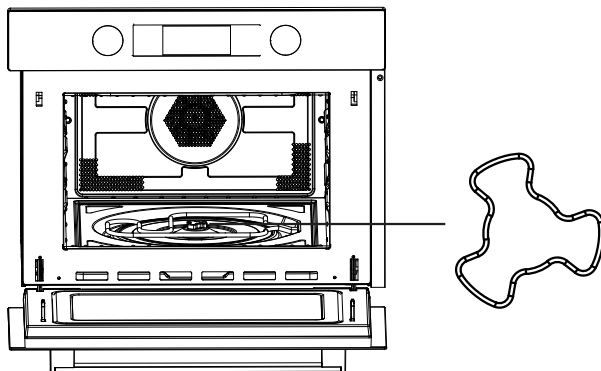

2. Ajuste o ângulo do tabuleiro; o dispositivo de rotação do tabuleiro deve ficar a apontar para um dos braços do veio.

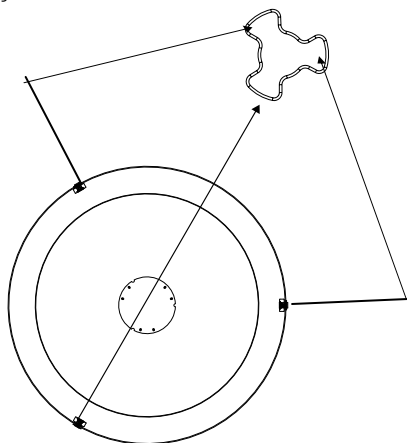

3. Insira o tabuleiro no veio e ajuste como necessário.

## UTILIZAÇÃO DO FORNO

### Painel de comandos e funções

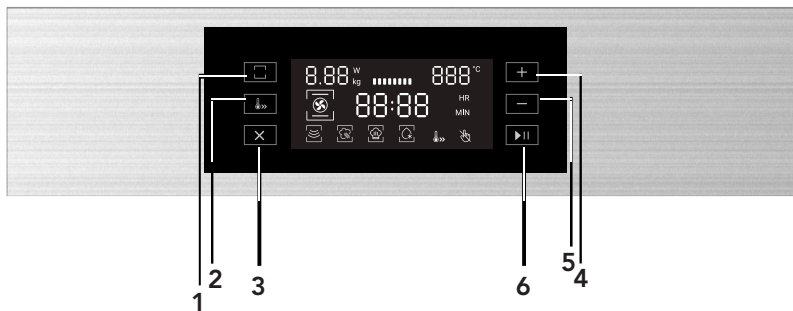







- 1) Botão de power e peso
- 2) Botão de pré-aquecimento rápido
- 3) Botão para cancelar e tranca de segurança para crianças
- 4) Botão de definições e ajuste
- 5) Botão de definições e ajuste HDKF
- 6) Botão start/pausa













A tabela que se segue mostra os níveis de potência que pode seleccionar e os tipos de alimentos a que se adequam.

Nível de potência	Tipo de alimento
900 W	- Ferver água, voltar a aquecer alimentos - Cozinhar aves, peixe, vegetais
700 W	- Aquecer alimentos já cozinhados - Cozinhar cogumelos, crustáceos - Cozinhar pratos que contenham ovos e queijo
450 W	- Cozinhar arroz, sopa
300 W	- Descongelar - Derreter chocolate e manteiga
100 W	- Descongelar alimentos sensíveis/delicados - Descongelar alimentos com uma forma irregular - Amolecer gelado - Levedar massa

### Funções

Função		Modo de cozedura		
	Microondas		Microondas	<b>Microondas</b> Utilize o modo de cozedura microondas para cozinhar e voltar a aquecer vegetais, batatas, arroz, peixe e carne.
	Aquecer alimentos		Ar quente	<b>Ar quente</b> O ar quente permite-lhe preparar refeições da mesma forma que se utilizasse um forno convencional. A função microondas não é activada. É aconselhável aquecer previamente o forno antes de introduzir os alimentos.
			Grelhador com ventoinha	<b>Grelhador com ventoinha</b> Utilize este modo de cozedura para assar/grelhar alimentos de maneira uniforme e, ao mesmo tempo, para fazer com que os pratos adquiram um tom tostado dourado.
			Grelhador	<b>Grelhador</b> O grelhador é indicado para cozinhar fatias finas de carne ou postas finas de peixe.

Função		Modo de cozedura		
	Aquecer alimentos		Ar quente + resistência inferior	Utilize esta função para assar peças grandes de carne, para cozinhar pizzas, etc.
			Cozinhar em Modo Duplo Grill	Utilize esta função para assar peças grandes de carne, para cozinhar pizzas, etc.
	Forno combinado		Ar quente	<b>Microondas + ar quente</b> Utilize esta função para assar rapidamente alimentos.
			Grelhador com ventoinha	<b>Microondas + grelhador com ventoinha</b>
			Grelhador	<b>Microondas + grelhador</b> Utilize este modo de cozedura para cozinhar rapidamente refeições e, ao mesmo tempo, para fazer com que os pratos adquiram um tom tostado dourado (gratinados, por exemplo). Os modos de cozedura microondas e grelhador são activados ao mesmo tempo. O modo de cozedura microondas é utilizado para cozinhar e o modo de cozedura grelhador é utilizado para tostar.
			Ar quente + resistência inferior	Utilize este modo de cozedura para assar peças grandes de carne, para cozinhar pizzas, etc.
			Cozinhar em Modo Duplo Grill	Utilize esta função para assar peças grandes de carne, para cozinhar pizzas, etc.
	Menus automáticos		P01 - P13	<b>Menus automáticos de cozedura</b>
	Descongel ação		d01 + d02	<b>Descongel ação</b>

## INSTRUÇÕES DE FUNCIONAMENTO

O microondas utiliza controlos eletrónicos modernos para ajustar os parâmetros de cozedura para dar respostas às suas necessidades em relação aos cozinhados que pretende fazer.

### 1. Programar o relógio:

Quando o aparelho está ligado à eletricidade, vão piscar no visor os números “00:00” e a campainha sonora vai fazer-se ouvir.

- 1) Pressione “+” ou “-” para definir o tempo certo, entre 00:00 e 23:50
- 2) Depois de ter definido o tempo certo, pressione ►|||. O relógio vai ficar programado.

Nota: sempre que o forno esteja ligado e que não exista nenhuma operação programada, os números 00:00 vão piscar no display. Se não pressionar ►||| no espaço de 3 segundos, o relógio vai ficar programado.

### 2. Cozinhar com o microondas

- 1) Pressione o botão “” para ativar a função micro-ondas. Vai piscar o “900” no display e aparece o ícone do microondas “01:00”.
- 2) Pressione os botões “+” ou “-” para ajustar a potência do micro-ondas (900, 700, 450, 300, 100), pressione o botão ►||| para confirmar e introduza o tempo de cozedura.
- 3) Pressione “+” ou “-” para definir o tempo de cozedura. Quando a potência atingir 900W, o tempo máximo de cozedura serão 30 minutos e nas outras potências o tempo máximo serão 90 minutos.
- 4) Pressione o botão ►||| para o micro-ondas começar a cozinhar.

NOTA: os códigos para ajuste do tempo são as que se seguem:

0 – 1 min: 1 segundo

1 – 5: 10 segundos

5 – 15: 30 segundos









15 – 60: 1 minuto

60 – 90: 5 minutos









Potências do micro-ondas que aparecem no visor display:

Display	900W	700W	450W	300W	100W
---------	------	------	------	------	------



### 3. Cozinhar com o grill

- 1) Pressione o botão  para ativar a função microondas. Vai piscar o “900” no display e aparece o ícone do microondas “01:00”. Pressione o botão “” 5 vezes para ativar a função grill.
- 2) Quando  aparecer iluminado no display e entrar no modo grill, o modo de potência do grill vai piscar 3 vezes. No visor display vai aparecer o tempo por defeito “10:00”.
- 3) Pressione os botões “” ou “” para ajustar a potência (1 - min, 2 ou 3)- máx.  
Pressione o botão  para confirmar a potência desejada e introduza o tempo de cozedura.
- 4) Pressione “” ou “” para definir o tempo de cozedura do grill. O tempo máximo são 90 minutos.
- 5) Pressione  para começar a cozinhar.



### 4. Cozinhar com convecção

- 1) Pressione o botão  para ativar a função microondas. Vai piscar o “900” no display e aparece o ícone do micro-ondas “01:00”. Pressione o botão “” 2 vezes para ativar a função de convecção.
- 2) Quando  aparecer iluminado no display e entrar no modo convecção, a temperatura por defeito vai ser de 180° e o tempo por defeito “10:00”.
- 3) Pressione “” ou “” para seleccionar a temperatura, que vai dos 50 aos 230°. As temperaturas disponíveis são: 50, 100, 105, 110, 115, 120, 125, 130, 135, 140, 145, 150, 155, 160, 165, 170, 175, 180, 185, 190, 195, 200, 205, 210, 215, 220, 225, 230.  
Pressione o botão  para confirmar a potência desejada e introduza o tempo de cozedura.
- 4) Pressione “” ou “” para definir o tempo de cozedura. O tempo máximo são 5 horas.
- 5) Pressione  para começar a cozinhar.



## 5. Cozinhar com grill ventilado

- 1) Pressione o botão  para ativar a função microondas. Vai piscar o "900" no display e aparece o ícone do microondas "01:00". Pressione o botão "" 3 vezes para ativar a função de grill ventilado.
- 2) Quando  aparecer iluminado no display e entrar no modo convecção, a temperatura por defeito vai ser de 180° e o tempo por defeito "10:00".
- 3) Pressione "+" ou "-" para selecionar a temperatura, que vai dos 100 aos 230°. As temperaturas disponíveis são: 100, 105, 110, 115, 120, 125, 130, 135, 140, 145, 150, 155, 160, 165, 170, 175, 180, 185, 190, 195, 200, 205, 210, 215, 220, 225, 230.



Pressione o botão  para confirmar a potência desejada e introduza o tempo de cozedura.

- 4) Pressione "" ou "" para definir o tempo de cozedura. O tempo máximo são 5 horas.
- 5) Pressione  para começar a cozinhar.







## 6. Convecção + botão de aquecimento

- 1) Pressione o botão  para ativar a função microondas. Vai piscar o "900" no display e aparece o ícone do microondas "01:00". Pressione o botão "" 4 vezes para ativar a função de convecção + aquecimento inferior.
- 2) Quando  aparecer iluminado no display e entrar no modo convecção + aquecimento inferior, a temperatura por defeito vai ser de 180° e o tempo por defeito "10:00".
- 3) Pressione "+" ou "-" para selecionar a temperatura, que vai dos 100 aos 230°. As temperaturas disponíveis são: 100, 105, 110, 115, 120, 125, 130, 135, 140, 145, 150, 155, 160, 165, 170, 175, 180, 185, 190, 195, 200, 205, 210, 215, 220, 225, 230.













Pressione o botão  para confirmar a potência desejada e introduza o tempo de cozedura.

- 4) Pressione "" ou "" para definir o tempo de cozedura. O tempo máximo são 5 horas.
- 5) Pressione  para começar a cozinhar.













## 7. Duplo grill

- 1) Pressione o botão  para ativar a função microondas. Vai piscar o “900” no display e aparece o ícone do microondas “01:00”. Pressione o botão “” 6 vezes para ativar a função duplo grill.
- 2) Quando  aparecer iluminado no display e entrar no modo duplo grill, o tempo por defeito “10:00”.
- 3) Pressione “” ou “” para definir o tempo de cozedura. O tempo máximo são 90 minutos
- 4) Pressione  para começar a cozinhar.













## 8. Cozinhar com microondas + grill

- 1) Pressione o botão  para ativar a função microondas. Vai piscar o “900” no display e aparece o ícone do microondas “01:00”. Pressione o botão “” 10 vezes para ativar a função microondas + grill.
- 2) Quando  e  aparecerem iluminados no display e o aparelho entrar no modo microondas + grill, o nível de potência por defeito é 3 e o tempo por defeito “10:00”.
- 3) Pressione “” ou “” para ajustar o nível de potência de 1 a 3.  
Pressione o botão  para confirmar a potência desejada.
- 4) Pressione “” ou “” para ajustar a potência: 700W, 450W, 300W ou 100W.  
Pressione o botão  para confirmar a potência desejada e introduza o tempo de cozedura.
- 5) Pressione “” ou “” para definir o tempo de cozedura. O tempo máximo são 90 minutos.
- 6) Pressione  para começar a cozinhar.







### 9. Cozinhar com microondas + convecção

- 1) Pressione o botão  para ativar a função microondas. Vai piscar o “900” no display e aparece o ícone do microondas “01:00”. Pressione o botão “” 7 vezes para ativar a função de microondas + convecção.
- 2) Quando  e  aparecerem iluminados no display, o aparelho entra no modo microondas + convecção, a temperatura por defeito vai ser de 180° e o tempo por defeito “10:00”.
- 3) Pressione “” ou “” para selecionar a temperatura, que vai dos 50 aos 230°. As temperaturas disponíveis são: 50, 100, 105, 110, 115, 120, 125, 130, 135, 140, 145, 150, 155, 160, 165, 170, 175, 180, 185, 190, 195, 200, 205, 210, 215, 220, 225, 230.
- 4) Pressione “” ou “” para ajustar a potência: 700W, 450W, 300W ou 100W.  
Pressione o botão  para confirmar a potência desejada e introduza o tempo de cozedura.
- 5) Pressione “” ou “” para definir o tempo de cozedura. O tempo máximo são 90 minutos.
- 6) Pressione  para começar a cozinhar.







### 10. Cozinhar com microondas + grill ventilado

- 1) Pressione o botão  para ativar a função microondas. Vai piscar o “900” no display e aparece o ícone do microondas “01:00”. Pressione o botão “” 8 vezes para ativar a função de microondas + grill ventilado.
- 2) Quando  e  aparecerem iluminados no display, o aparelho entra no modo microondas + grill ventilado, a temperatura por defeito vai ser de 180° e o tempo por defeito “10:00”.
- 3) Pressione “” ou “” para selecionar a temperatura, que vai dos 100 aos 230°. As temperaturas disponíveis são: 100, 105, 110, 115, 120, 125, 130, 135, 140, 145, 150, 155, 160, 165, 170, 175, 180, 185, 190, 195, 200, 205, 210, 215, 220, 225, 230. Pressione  para confirmar a temperatura.
- 4) Pressione “” ou “” para ajustar a potência: 700W, 450W, 300W ou 100W.  
Pressione o botão  para confirmar a potência desejada e introduza o tempo de cozedura.
- 5) Pressione “” ou “” para definir o tempo de cozedura. O tempo máximo são 90 minutos.
- 6) Pressione  para começar a cozinhar.

### 11. Cozinhar com microondas + grill inferior + convecção





- 1) Pressione o botão  para ativar a função microondas. Vai piscar o “900” no display e aparece o ícone do microondas “01:00”. Pressione o botão “” 9 vezes para ativar a função de microondas + grill inferior + convecção.
- 2) Quando  e  aparecerem iluminados no display, o aparelho entra no modo microondas + grill inferior + convecção, a temperatura por defeito vai ser de 180° e o tempo por defeito “10:00”.
- 3) Pressione “+” ou “-” para selecionar a temperatura, que vai dos 100 aos 230°. As temperaturas disponíveis são: 100, 105, 110, 115, 120, 125, 130, 135, 140, 145, 150, 155, 160, 165, 170, 175, 180, 185, 190, 195, 200, 205, 210, 215, 220, 225, 230. Pressione  para confirmar a temperatura.
- 4) Pressione “+” ou “-” para ajustar a potência: 700W, 450W, 300W ou 100W. Pressione o botão  para confirmar a potência desejada e introduza o tempo de cozedura.
- 5) Pressione “+” ou “-” para definir o tempo de cozedura, sendo que o máximo são 90 minutos.
- 6) Pressione  para começar a cozinhar.

### 12. Cozinhar com microondas + duplo grill

- 1) Pressione o botão  para ativar a função microondas. Vai piscar o “900” no display e aparece o ícone do microondas “01:00”. Pressione o botão “” 11 vezes para ativar a função de microondas + duplo grill.
- 2) Quando  e  aparecerem iluminados no display, o aparelho entra no modo microondas + duplo grill. O tempo por defeito, que é “10:00” vai piscar no display, bem como a potência por defeito, que é 300.
- 3) Pressione “+” ou “-” para ajustar a potência: 700W, 450W, 300W ou 100W. Pressione o botão  para confirmar a potência desejada e introduza o tempo de cozedura.
- 4) Pressione “+” ou “-” para definir o tempo de cozedura, sendo que o máximo são 90 minutos.
- 5) Pressione  para começar a cozinhar.







### 13. Programas de cozinhar automáticos

- 1) Pressione o botão  para ativar a função microondas. Vai piscar o “900” no display e aparece o ícone do microondas “01:00”. Pressione o botão “” 13 vezes para ativar a função de programas automáticos.
- 2) Quando aparecer  iluminando-se e piscando no display, o aparelho vai entrar em modo automático. O programa por defeito é o P01. O tempo, o peso e o primeiro número dos programas automáticos, vão aparecer no display.
- 3) Pressione “+” ou “-” para seleccionar o programa pretendido de P01 a P13, todos vão aparecer piscando até ser definido o que foi escolhido.
- 4) Pressione  para confirmar e depois ajustar o peso dos alimentos.
- 5) Pressione “+” ou “-” para seleccionar o peso dos alimentos
- 6) Pressione  para começar a cozinhar.

**Se o programa auto tiver pré-aquecimento, assim que for atingida a temperatura definida para o pré-aquecimento, abra a porta e coloque os alimentos dentro do microondas, depois pressione  para começar a cozinhar.**

### 14. Auto descongelação





- 1) Pressione o botão  para ativar a função microondas. Vai piscar o “900” no display e aparece o ícone do microondas “01:00”. Pressione o botão “” 12 vezes para ativar a função de auto descongelação.
- 2) Quando aparecer  iluminando-se e piscando no display, o aparelho vai entrar em modo de auto descongelação automática. O programa por defeito é o d01. O tempo, o peso e o primeiro número dos programas automáticos, vão aparecer no display.
- 3) Pressione “+” ou “-” para seleccionar o tipo de descongelação pretendida, d01 e d02 vão aparecer no display.
- 4) Pressione  para confirmar o tipo de auto descongelação e depois ajustar o peso dos alimentos.
- 5) Pressione “+” ou “-” para seleccionar o peso dos alimentos.
- 6) Pressione  para começar a descongelar.

Pressione  para continuar a descongelar depois de virar a comida.

<b>Programa</b>	<b>Tipo de alimentos</b>	<b>Indicações</b>
d01 (descongelar)**	Carne, aves e peixe	Se ouvir um sinal sonoro, significa que o forno microondas parou. Vire a comida e carregue no botão start/pausa para retomar o programa de descongelação.
d02 (descongelar)**	Pão, bolos e fruta	
P01**	Vegetais	Vegetais frescos
P02**	Acompanhamentos	Batatas cozidas
P03*	Acompanhamentos	Batatas assadas Quando ouvir um sinal sonoro, vire os alimentos, depois o programa vai iniciar a fase seguinte automaticamente.
P04	Aves e peixe	Filetes de frango ou peixe, por exemplo. Quando ouvir um sinal sonoro, vire os alimentos, depois o programa vai iniciar a fase seguinte automaticamente.
P05*	Pastelaria	Bolo
P06*	Pastelaria	Tarte de maçã
P07*	Pastelaria	Quiche
P08**	Aquecer	Bebidas/sopa
P09**	Aquecer	Prato de comida
P10**	Aquecer	Molhos/doces
P11*	Comida pré-confecionada	Pizza congelada
P12*	Comida pré-confecionada	Batatas congeladas Quando ouvir um sinal sonoro, vire os alimentos, depois o programa vai iniciar a fase seguinte automaticamente.
P13*	Comida pré-confecionada	Lasanha congelada

## 15. Função de pré-aquecimento

A função de pré-aquecimento pode ser selecionada depois de ter escolhido uma destas funções: convecção, grill ventilado, convecção inferior, micro-ondas + convecção, microondas + grill ventilado e microondas + convecção inferior.

- 1) Pressione o botão . O ícone do pré-aquecimento vai aparecer.
- 2) Pressione  para iniciar o pré-aquecimento. Pode parar o pré-aquecimento abrindo a porta do forno ou carregando novamente em .
- 3) Quando a temperatura de pré-aquecimento definida for atingida, vai ouvir um sinal sonoro 3 vezes. Se não pressionar  para começar a cozinhar, depois de 2 horas o sinal sonoro vai tocar uma vez e o aparelho retorna ao modo stand by.
- 4) Quando a temperatura de pré-aquecimento for atingida, coloque a comida dentro do forno e pressione  para começar a cozinhar. O símbolo de pré-aquecimento vai desaparecer.

Nota: a função de pré-aquecimento só funciona se tiver previamente escolhido um dos modos indicados. Durante o pré-aquecimento as funções do microondas ficam desativadas.

## 16. Tranca de segurança para crianças

Para trancar: Pressione  ao mesmo tempo durante 3 segundos. Vai

ouvir um “beep” longo a indicar que o sistema está trancado e o símbolo  vai ficar aceso.

Para destrancar: Pressione  por 3 segundos, vai novamente ouvir um

“beep” longo e o símbolo  vai desaparecer

## 17. Especificações do display

- 1) Se abrir a porta a meio de um cozinhado, deve carregar em  para retomar a função programada.
- 2) A luz do aparelho vai acender-se de cada vez que abrir a porta.
- 3) Quando o cozinhado é interrompido ou termina a lâmpada desliga-se.
- 4) Quando o forno microondas está em modo de definição ou de pausa, incluindo programas automáticos e de descongelação, se não acontecer nenhuma operação no espaço de 5 minutos, o aparelho vai entrar em modo off.
- 5) Quando definir o forno, se depois não acontecer nenhuma operação no espaço de 10 segundos, o que foi definido vai ser confirmado automaticamente.

## Detecção e resolução de problemas

<b>Normal.</b>	
O forno microondas interfere com a recepção de TV	A recepção de rádio e de TV podem sofrer interferências quando o forno microondas está a trabalhar. Estas interferências são semelhantes às provocadas por pequenos electrodomésticos como, por exemplo, uma batedeira, um aspirador ou uma ventoinha. Isso é normal.
A luz do forno está menos intensa	No modo de cozedura com microondas com uma potência baixa, a luz do forno pode ficar menos intensa. Isso é normal.
Acumula-se vapor junto da porta e sai ar quente pelas aberturas de ventilação	Durante a cozedura dos alimentos, eles podem libertar vapor. A maior parte deste vapor sai pelas aberturas de ventilação. Mas parte deste vapor pode acumular-se ao pé de superfícies mais frias, como, por exemplo, a porta do forno. Isso é normal.
O forno foi ligado inadvertidamente, sem que tivessem sido colocados quaisquer alimentos no seu interior	O forno nunca pode ser ligado sem ter quaisquer alimentos no seu interior. Uma ligação do forno sem alimentos no seu interior é extremamente perigosa.

<b>Problema</b>	<b>Causa provável</b>	<b>Resolução</b>
Não consegue ligar o forno	(1) O cabo de alimentação do forno não foi ligado correctamente.	Desligue o cabo de alimentação da tomada, espere 10 segundos, e volte a ligá-lo.
	(2) O fusível rebentou ou o disjuntor disparou	Substitua o fusível ou rectifique a posição do disjuntor (reparação a ser feita por técnicos qualificados do fabricante).
	(3) A tomada não funciona	Experimente ligar outro electrodoméstico à mesma tomada.
O forno não aquece	(4) A porta do forno está mal fechada.	Feche bem a porta do forno.

**SERVIÇOS DE ASSISTÊNCIA AOS CLIENTES** Se não conseguir identificar a causa do problema de funcionamento: desligue o aparelho (não tente reparar) e contacte o Serviço de Assistência Técnica. **NÚMERO DE SÉRIE DO APARELHO.** Onde posso encontrá-lo? É importante que indique ao Serviço de Assistência Técnica o código do seu produto e o número de série (é um código de 16 algarismos que inicia com o número 3); este encontra-se no certificado de garantia ou na chapa de identificação afixada no aparelho. Assim evita-se de fazer perder tempo aos técnicos, principalmente (e muito significativo) economizando nos custos de chamada de assistência.



Este aparelho este em conformidade com a Directiva Europeia 2002/96/CE relativa Eliminação de Equipamento Eléctrico e Electrónico (WEEE). Assegurando que este aparelho seja eliminado de modo correcto, evitará consequências potencialmente negativas para o meio ambiente e a saúde humana, as quais poderão ser provocadas por uma eliminação imprópria deste aparelho. O símbolo no aparelho indica que este não deve ser deitado juntamente com o lixo doméstico. Este aparelho deve ser entregue a um centro de recolha diferenciada para reciclagem de equipamento eléctrico e electrónico. A eliminação efectuada de acordo com as normas de lei locais em vigor em matéria de protecção do ambiente. Para mais informações acerca do tratamento, recuperação e reciclagem deste produto, por favor contacte as entidades locais, o serviços de recolha de lixos ou o comerciante onde adquiriu o aparelho.



# Horno Microondas

## MANUAL DE INSTRUCCIONES

MODELO: HWO45NB2H0X1  
HWO45NB2H0B1

Lea las instrucciones antes de utilizar el horno microondas y no las tire.

Si sigue las instrucciones su microondas durará muchos años.

**GUARDE LAS INSTRUCCIONES**

# PRECAUCIONES PARA EVITAR LA POSIBLE EXPOSICIÓN EXCESIVA A LA RADIACIÓN DE MICROONDAS

(a) No intentar hacer funcionar el microondas con la puerta abierta ya que la exposición a la radiación puede ser perjudicial. Es importante no romper ni forzar los cierres de seguridad.

(b) No colocar objeto alguno entre la parte frontal del microondas y la puerta ni deje que se acumulen restos o producto limpiador en las superficies de cierre.

(c) **ATENCIÓN:** Si la puerta o el cierre de la puerta estuviesen dañados, el microondas no podría funcionar hasta que una persona cualificada se encargase de su reparación.

## ADENDA

Si el electrodoméstico no se conserva en buenas condiciones de limpieza, la superficie podría estropearse afectando a la vida útil del mismo y pudiendo dar lugar a situaciones peligrosas.

### Especificaciones

Modelo	HWO45NB2H0X1 / HWO45NB2H0B1	
Voltaje	230V-50Hz	
Potencia de entrada (Microondas)	1650W	
Potencia de Salida (Microondas)	900W	
Potencia de entrada (Grill)	1750W	
Potencia de entrada (Cocina de parrilla doble)	2300W	
Potencia de entrada (Microondas+cocina de parrilla doble)	3350W	
Potencia de entrada (Convencional)	1750W	
Capacidad del microondas	44L	
Diámetro del platillo	Diámetro 360 mm	
Dimensiones externas	595X568X454 mm	
Peso neto	36 kg aprox	

Datos de bajo consumo según el Reglamento (UE) 2023/826 de la Comisión.

Condición	Consumo eléctrico	Periodo tras el cual el equipo alcanza automáticamente la condición
Modo de espera con visualización de información o estado	0,8 W	20 min

## **INSTRUCCIONES DE SEGURIDAD IMPORTANTES**

### **ATENCIÓN**

Para reducir el riesgo de incendio, cortocircuito, daños personales o exposición a radiación excesiva a la hora de utilizar el microondas, síganse las precauciones básicas, incluidas las siguientes:

1. Atención: Los líquidos y demás alimentos no han de calentarse en recipientes herméticos ya que pueden explotar.
2. Atención: es peligroso que una persona no cualificada retire la carcasa que protege contra la radicación de las microondas.
3. Este aparato puede ser utilizado por niños de 8 años o más y personas con incapacidad física, sensorial o mental, o con falta de experiencia y conocimientos, si tienen la supervisión o instrucciones relativas al uso del aparato de una manera segura y comprenden los riesgos implicados. Los niños no deben jugar con el aparato. La limpieza y el mantenimiento no serán realizados por niños a menos que sean mayores de 8 y estén supervisados.
4. Mantenga el aparato y el cable fuera del alcance de los niños menores de 8 años.
5. Utilice sólo utensilios adecuados para microondas.
6. El horno ha de limpiarse con regularidad y han de retirarse todos los restos de comida.
7. Léanse y síganse, en concreto, las “PRECAUCIONES PARA EVITAR LA POSIBLE EXPOSICIÓN EXCESIVA A LA RADIACIÓN DE MICROONDAS”.
8. Al calentar alimentos en recipientes de plástico o papel, vigile el horno ya que podrían quemarse.
9. Si emite humo, apague o desenchufe el aparato y mantenga la puerta cerrada para sofocar las llamas.
10. No cocine los alimentos en exceso.
11. No utilice el horno como alacena. No guarde en él alimentos como pan, galletas, etc.



12. Retire las gomas y asidores de metal de los contenedores/bolsas de plástico o papel antes de colocarlos dentro del microondas.
13. Instale o coloque el horno de acuerdo con las instrucciones de instalación proporcionadas.
14. Los huevos enteros y los cocidos no deben calentarse en el microondas ya que podrían explotar, incluso una vez finalizado el calentamiento.
15. Este aparato está destinado a ser utilizado en hogares y aplicaciones similares, tales como:
  - relacionadas con el personal de las áreas de cocina en tiendas, oficinas y otros ambientes de trabajo;
  - casas de campo;
  - entornos de tipo alojamiento y desayuno.
16. Si el cable está dañado ha de ser el fabricante quien lo sustituya, su agente o una persona cualificada similar para evitar peligros.
17. No coloque el horno en el exterior ni lo utilice fuera de casa.
18. No utilice el horno cerca del agua, en una zona húmeda o cerca de una piscina.
19. La temperatura de las superficies puede ser elevada cuando está en funcionamiento. La superficie puede calentarse durante la utilización del horno. No ponga el cable encima del microondas y no obstruya los ventiladores del mismo.
20. No deje el cable colgado del microondas o del lugar donde esté colocado el horno.
21. Si no se limpia el horno podría deteriorarse la superficie, pudiendo afectar negativamente a la vida útil del electrodoméstico y dar lugar a situaciones de peligro.

22. El contenido de los potitos o los biberones ha de removerse o agitarse y ha de comprobarse la temperatura antes de su consumo para evitar quemaduras.
23. Calentar bebidas en el microondas puede que prolongue la ebullición por lo que ha de tenerse cuidado al coger el recipiente.
24. El horno no está destinado a personas (incluidos niños) con capacidad física, sensorial o mental reducida, que no tengan experiencia o que lo desconozcan, salvo que estén supervisados o que la persona responsable de su seguridad les haya instruido sobre su utilización.
25. Ha de supervisarse a los niños para asegurarse de que no juegan con el microondas.
26. Los electrodomésticos no están diseñados para funcionar en el exterior o mediante un sistema independiente de control remoto.
27. **ATENCIÓN:** Asegúrese de que el horno está desenchufado antes de colocar la bombilla para evitar un posible cortocircuito.
28. Los accesorios puede calentarse durante la utilización del horno. Los niños pequeños han de mantenerse alejados. No utilizar limpiadores de vapor, res abrasivos o cuchillas de metal para limpiar el cristal de la puerta del horno ya que podrían rallar la superficie, lo que podría provocar el resquebrajamiento del cristal.
29. No han de utilizarse limpiadores abrasivos o cuchillas de metal para limpiar el cristal de la puerta del horno ya que podrían rallar la superficie, lo que podría provocar el resquebrajamiento del cristal.
30. Durante su uso el horno se calienta. Cuidado con no tocar los elementos de calor que hay dentro del horno.

31. ADVERTENCIA: el aparato y sus partes accesibles se calientan durante el uso. Se debe tener cuidado de no tocar los elementos de calentamiento. Los niños menores de 8 años de edad deberán mantenerse lejos a menos que estén supervisados.

32. El horno microondas debe funcionar con la puerta decorativa abierta (para los hornos con puerta decorativa).

33. La superficie de un armario se puede calentar.

## **LEA Y GUARDE PARA FUTURAS CONSULTAS**

## Reducir el Riesgo de Daños Personales Instalación de la Toma de Tierra

### PELIGRO

Peligro de cortocircuito  
Tocar algunos de los componentes internos del horno puede provocar graves daños personales e incluso la muerte.  
No desmonte el horno.

### ATENCIÓN

Peligro de cortocircuito. El uso inadecuado de la toma de tierra puede provocar un cortocircuito. No enchufar hasta que el horno esté perfectamente colocado y con la toma de tierra.

Este horno tiene que tener toma de tierra. En caso de cortocircuito, la toma de tierra reduce el riesgo de descarga eléctrica ya que proporciona una vía de escape para la corriente eléctrica. El horno dispone de un cable para la toma de tierra del enchufe correspondiente.

El enchufe ha de conectarse a una clavija con una toma de tierra adecuada.

Consulte a un electricista o a una persona del servicio técnico si no entiende totalmente las instrucciones de toma de tierra o si tiene dudas de cómo conectar la toma de tierra adecuadamente.

Si fuese necesario utilizar un prolongador, utilice un prolongador de 3 cables.

1. Se proporciona un cable eléctrico corto para reducir el riesgo de que se enrede o enganche.
2. Si se utiliza un cable o prolongador:
  - 1) La configuración eléctrica del cable o el prolongador ha de ser al menos igual a la configuración eléctrica del microondas.
  - 2) El prolongador tiene que ser de tres filamentos con toma de tierra.
  - 3) El cable largo ha de colocarse de forma que no quede encima del horno o la mesa donde puedan tirar de él los niños o donde se pueda enganchar por accidente.

## LIMPIEZA

Desenchufar el microondas.

1. Limpiar el interior del horno después de su utilización con un paño humedecido.
2. Limpiar los accesorios normalmente con agua y jabón.
3. El marco de la puerta y el sello, así como los alrededores, han de limpiarse con un paño humedecido cuando estén sucios.
4. No use limpiadores abrasivos ni rascadores metálicos afilados para limpiar el cristal de la puerta del horno, ya que pueden rayar la superficie, lo que puede provocar la rotura del vidrio.
5. Sugerencia de limpieza --- Para facilitar la limpieza de las paredes internas que la comida cocinada puede tocar: coloque la mitad de un limón en un bol, añada 300 ml (1/2 pinta) de agua y caliente al 100 % de potencia en el microondas durante 10 minutos. Limpie el horno con un paño suave y seco.

# UTENSILIOS PRECAUCIÓN

Peligro de daños personales  
Es peligro que una persona que no esté debidamente cualificada realice tareas de reparación que implique retirar la carcasa del horno siendo esto lo evita la radiación de las microondas.

Véanse las instrucciones sobre "Materiales que pueden utilizarse en el microondas o que han de evitarse"  
Puede haber determinados utensilios no metálicos que no son seguros para microondas.  
En caso de duda realizar la comprobación siguiente.

Prueba:

1. Llenar un recipiente para microondas seguro con un vaso de agua fría (250 ml) y disponer junto con el utensilio en cuestión.
2. Póngase al máximo durante 1 minuto.
3. Toque con cuidado el utensilio. Si el utensilio vacío está caliente, no lo utilice para calentar ni cocinar dentro del microondas.
4. El tiempo aplicado no ha de exceder el minuto.

## Materiales que pueden utilizarse en un horno microondas

Utensilios	Anotaciones
Bandeja de horno	Síganse las instrucciones del fabricante. La base de la bandeja de horno ha de colocarse al menos 5 mm por encima del plato giratorio. El uso incorrecto puede provocar la ruptura del plato giratorio.
Vajilla	Sólo las adecuadas para microondas. Seguir las instrucciones del fabricante. No utilizar platos rotos o con fisuras.
Jarra de vidrio	Remover siempre el contenido. Utilizar sólo para calentar alimentos hasta que estén calientes. La mayoría de las jarras de vidrio no son resistentes al calor y pueden romperse.
Vasos de vidrio	Sólo vasos de vidrio resistentes al calor. Asegurarse de que no tiene componentes metálicos. No utilice vasos rotos ni con fisuras.
Bolsas de cocina para horno	Seguir las instrucciones del fabricante. No cerrar con cierre metálico. Hacer agujeros en las mismas para permitir la salida del vapor.
Platos y vasos de papel	Utilizar sólo para un calentado rápido. Vigilar el microondas mientras está funcionando.
Papel de cocina	Utilizar para cubrir los alimentos para recalentarlos o absorber las grasas. Utilizar con supervisión del proceso y para una acción breve.
Papel de parafina	Utilizar para cubrir y evitar salpicaduras o para preservar el jugo.
Plástico	Sólo el que sea para microondas. Seguir las instrucciones del fabricante. Ha de llevar la indicación "para microondas". Algunos recipientes de plástico se reblandecen cuando se calienta la comida. Las "Bolsas para hervir" y las bolsas de plástico al vacío han de agujerarse, perforarse o abrirse, como se indique en el empaquetado.
Film de cocina	Sólo el apto para microondas. Utilizar para cubrir los alimentos durante la cocción para que retengan el jugo. El envoltorio no puede tocar los alimentos
Termómetros	Sólo los aptos para microondas (termómetros para carne y dulce)
Papel de cera	Utilizar como cobertura para evitar que salpique y conservar el jugo.

## Materiales que deben evitarse en un horno microondas

Utensilio	Anotaciones
Bandeja de aluminio	Puede provocar arco. Coloque los alimentos en un plato adecuado para microondas.
Cartón para alimentos con mango de metal	Puede provocar arco. Coloque los alimentos en un plato adecuado para microondas.
Utensilios con metal	El metal protege a los alimentos de la energía de microondas. Los filamentos de metal pueden provocar arco.
Cierres de metal	Pueden provocar arco y fuego dentro del horno.
Bolsa de papel	Puede provocar fuego dentro del horno.
Espuma plástica	La espuma plástica puede fundirse o contaminar el líquido interior cuando se somete a temperaturas elevadas.
Madera	La madera se deshidratará cuando se utilice en microondas y puede romperse o resquebrajarse.

## CONFIGURACIÓN DEL HORNO

### Nombres de las Piezas del Horno y Accesorios

Retire el horno y todos los materiales de la caja de cartón y del interior del horno.

El horno se presenta con los accesorios siguientes:

Bandeja esmaltada	1
Ajuste del anillo giratorio	1
Manual de instrucciones	1

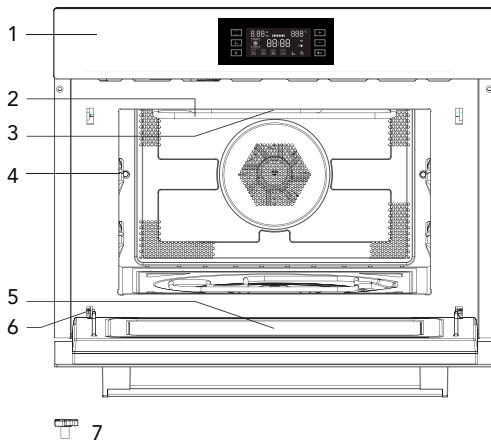

- |                         |                        |
|-------------------------|------------------------|
| 1. Panel de Control     | 8. Parrilla Grill baja |
| 2. Grill                | 9. Parrilla Grill alta |
| 3. Luz                  | 10. Plancha            |
| 4. Nivel                |                        |
| 5. Cristal de la puerta |                        |
| 6. Bisagra              |                        |
| 7. Eje giratorio        |                        |

## Instalación giratoria

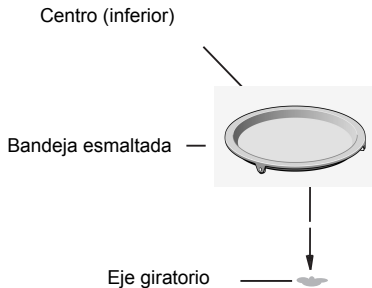

- Nunca colocar la bandeja esmaltada boca abajo. La bandeja esmaltada no debe quitarse nunca.
- La bandeja esmaltada ha de utilizarse siempre que se utilice el horno.
- Los alimentos y recipientes han de colocarse siempre en la bandeja esmaltada para su cocción.
- Si la bandeja se quiebra o rompe, ha de contactarse al servicio técnico autorizado más cercano.

## Información importante sobre la instalación

- Este electrodoméstico NO está destinado a un uso comercial.
- Leer las instrucciones de instalación que se proporcionan y advertir que el electrodoméstico sólo lo debe instalar un técnico cualificado.
- El electrodoméstico dispone de un enchufe y sólo puede conectarse a un enchufe con toma de tierra adecuado.
- En caso de ser necesario un nuevo enchufe, sólo un electricista cualificado se puede encargar de la instalación y el cable de conexión. Si el enchufe no está accesible después de la instalación, ha de colocarse un dispositivo de desconexión en la instalación con un hueco de contacto de al menos 3 mm.
- No utilizar adaptadores, regletas ni prolongadores. La sobrecarga en el cable puede provocar fuego.

La superficie accesible puede calentarse durante el funcionamiento del horno





## Colocación

- ¡Peligro! No desmonte el horno. Tocar los componentes internos de este electrodoméstico podría provocar daños personales graves, e incluso la muerte.
- Colocar el horno microondas en una superficie plana y firme.
- Asegurar una ventilación suficiente alrededor del microondas. Habrá de dejarse un mínimo de 10 cm en la parte posterior y a los lados.
- No cubrir la ventilación.
- No retirar los pies de nivelación.
- No colocar el microondas cerca de una fuente de calor.
- Los equipos de transmisión y recepción como radios y televisiones pueden afectar al funcionamiento del microondas.

## Dimensiones de instalación

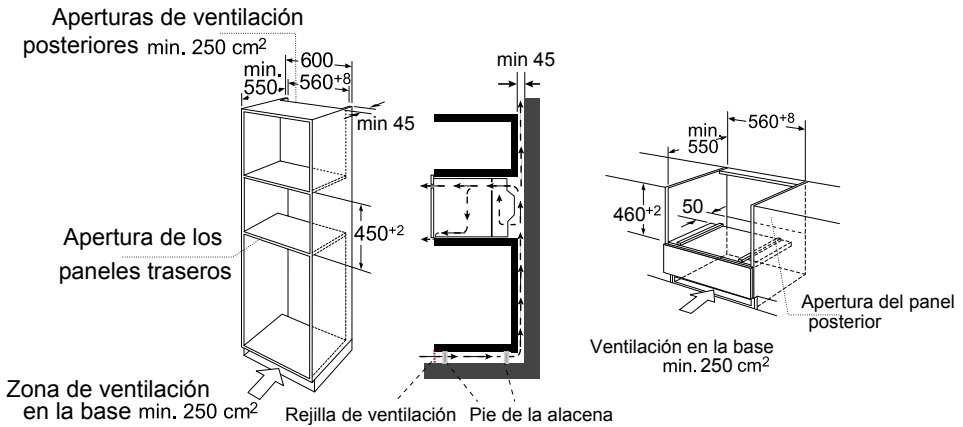

Nota: Debería dejarse un hueco libre encima del horno.

## Encastre

- No sujetar ni mover el horno tirando por la manilla de la puerta. La manilla de la puerta no soporta el peso del microondas y podría romperse.

1. Colocar el microondas con cuidado en la caja, asegurándose de que está centrado.
2. Abrir la puerta y ajustar el microondas con los tornillos que se aportan.

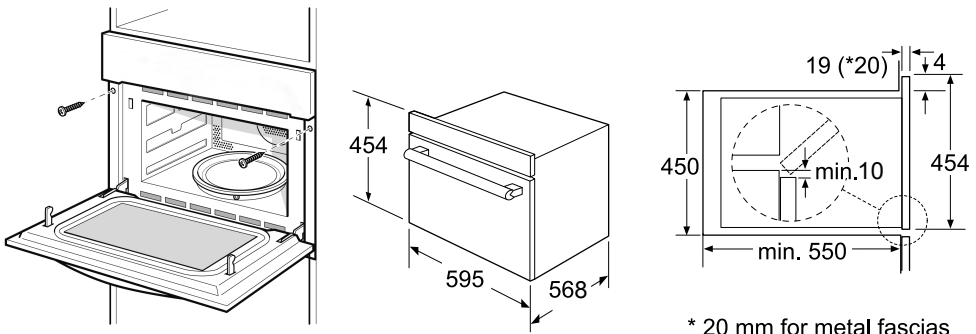

## INSTALACION DE LA BANDEJA

### 1. Comprobar la posición del eje.

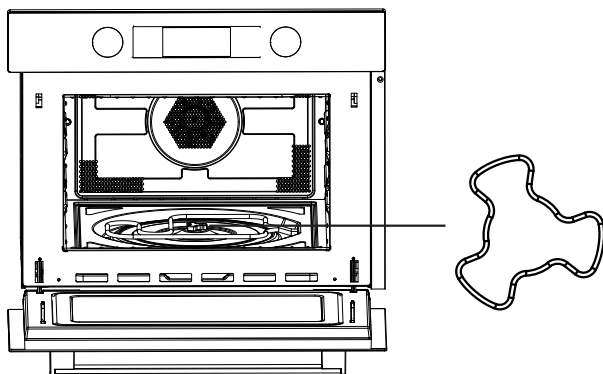

### 2. Ajustar el ángulo del eje, la bandeja giratoria ha de señalar uno de los brazos del eje.

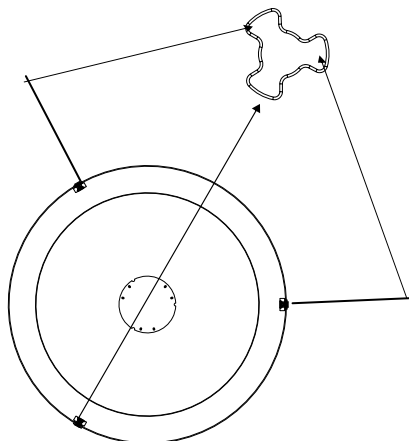

### 3. Colocar la rejilla en el eje y ajustar con cuidado.

## FUNCIONAMIENTO

### Panel de control y características

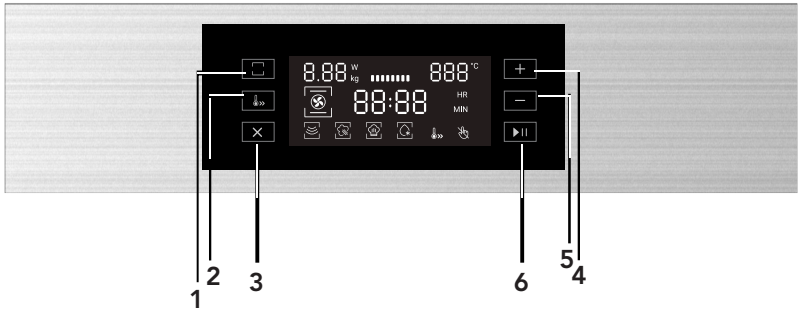







- 1) Botón encendido/peso
- 2) Botón precalentamiento rápido
- 3) Botón de cancelación/bloqueo anti-niños
- 4) Botón de ajuste
- 5) Botón de ajuste
- 6) Botón de inicio/pausa

En la siguiente tabla se muestran los niveles de potencia disponibles y los alimentos adecuados para cada nivel.

Potencia	Alimento
900 W	- Hervir agua, recalentar - Cocinar pollo, pescado, verduras
700 W	- Recalentar - Champiñones, mariscos - Platos a base de huevo y queso
450 W	- Arroz y sopa
300 W	- Descongelar - Fundir chocolate y mantequilla
100 W	- Descongelar alimentos delicados - Descongelar alimentos con forma irregular - Ablandar helados - Subir masas

#### Funciones

Función		Modo		
	Microondas		Microondas	<b>Microondas</b> Utilizar para cocinar o recalentar verduras, patatas, arroz, pescado y carne
	Calentado		Aire caliente	<b>Aire caliente</b> Con aire caliente se pueden preparar comidas igual que en un horno convencional. El microondas no está activado. Se recomienda calentar el horno antes de introducir la comida.
			Grill con ventilador	<b>Grill con ventilador</b> Utilizar esta función para asar carne y al mismo tiempo dorarla
			Grill	<b>Grill</b> Idóneo para trozos de carne o pescado poco gruesos

Función		Modo		
	Calentado		Aire caliente + calor inferior	Asar grandes piezas de carne, pizza, etc.
			Cocina de parrilla doble	Asar grandes piezas de carne, pizza, etc.
	Combinación		Aire caliente	Microondas + Aire caliente Asar comida con rapidez
			Grill con ventilador	Microondas + Grill con ventilador
			Grill	Microondas + Grill Cocinar alimentos rápidamente y asar al mismo tiempo (gratinar). El microondas y el grill trabajan a la vez. El microondas cocina y el grill asa.
			Aire caliente + calor inferior	Asar grandes piezas de carne, pizza, etc.
			Cocina de parrilla doble	Asar grandes piezas de carne, pizza, etc.
	Auto-programas		P01 – P13	Programas de cocinado automático
	Descongelación		d01 + d02	Descongelado

## INSTRUCCIONES DE FUNCIONAMIENTO

El ajuste de los parámetros para cocinar en este horno microondas se realiza mediante el control electrónico y así dar una mejor respuesta a sus necesidades a la hora de cocinar con él.

### 1. Configuración del reloj

Cuando el microondas esté conectado a la corriente parpadeará "00:00" y sonará un pitido.

- 1) Pulse " + " o " - " para poner el reloj en hora (entre 00:00 y 23:59)
- 2) Una vez haya puesto en hora el reloj, pulse " ▶ || ". El reloj estará configurado.  
Nota: Cuando el horno esté conectado a la electricidad, si no hay funcionamiento, en la pantalla se mostrará de forma constante "00:00". Si no pulsa " ▶ || ", en 3 segundos se confirmará la configuración del reloj.

### 2. Microondas

- 1) Pulse " □ " para activar la función microondas. En la pantalla parpadeará "900" y aparecerá el icono de microondas. Se mostrará "01:00".
- 2) Pulse " + " o " - " para ajustar la potencia del microondas (900, 700, 450, 300, 100), pulse " ▶ || " para confirmar la potencia del microondas y para acceder a la configuración del tiempo de cocinado. En la pantalla se mostrará el tiempo de cocinado.
- 3) Pulse " + " o " - " para configurar el tiempo de cocinado. Cuando la potencia sea 900W, el tiempo máximo será de 30 minutos, con las demás potencias, el tiempo máximo es de 90 minutos.
- 4) Pulse " ▶ || " para empezar a cocinar.

NOTA: los intervalos fraccionados del tiempo de ajuste del conector de codificación son como siguen:

- 0---1 min: 1 segundo
- 1—5 min: 10 segundos
- 5---15 min: 30 segundos
- 15---60 min: 1 minuto
- 60---90 min: 5 minutos

Panel de Potencia del Microondas



Pantalla	900w	700w	450w	300w	100w
----------	------	------	------	------	------

### 3. Grill



1) Pulse  para activar la función microondas. En la pantalla parpadeará "900" y aparecerá el icono de microondas. Se mostrará "01:00".

Pulse  cinco veces para activar la función grill.

2) Cuando se muestre  y se inicie el modo grill, parpadeará el nivel de potencia 3 del grill y se mostrará "10:00", el tiempo por defecto.

3) Pulse " " o " " para ajustar la potencia (rango 1, 2 y 3, siendo 1 el nivel mínimo y 3 el máximo).

Pulse " ||" para confirmar la potencia y acceder a la configuración del tiempo de cocinado.

4) Pulse " " y " " para seleccionar el tiempo de cocinado en la función grill. El tiempo máximo es 90 minutos.

5) Pulse " ||" para iniciar el proceso de cocinado.



### 4. Convección

1) Pulse  para activar la función microondas.



En la pantalla parpadeará "900" y aparecerá el icono de microondas. Se mostrará "01:00".

Pulse  dos veces para activar la función convección.

2) Cuando se ilumine , accederá al modo convección, parpadeará la temperatura por defecto, 180 grados, y se mostrará el tiempo por defecto, "10:00".

3) Pulse " " o " " para seleccionar la temperatura. La temperatura va desde los 50 grados hasta los 230. Las temperaturas posibles son 50, 100, 105, 110, 115, 120, 125, 130, 135, 140, 145, 150, 155, 160, 165, 170, 175, 180, 185, 190, 195, 200, 205, 210, 215, 220, 225, 230.

Pulse " ||" para confirmar la temperatura y acceder a la configuración del tiempo de cocinado.

4) Pulse " " o " " para ajustar el tiempo de cocinado. El tiempo máximo es de 5 horas.

5) Pulse " ||" para empezar a cocinar.



### 5. Grill ventilador

1) Pulse  para activar la función microondas.

En la pantalla parpadeará "900" y aparecerá el icono de microondas. Se mostrará "01:00".

Pulse  tres veces para activar la función grill ventilador.

2) Cuando se ilumine , accederá al modo grill ventilador, parpadeará la temperatura por defecto, 180 grados, y se mostrará el tiempo por defecto, "10:00".

3) Pulse " " o " " para seleccionar la temperatura entre 100 grados y 230. Las temperaturas posibles son 100, 105, 110, 115, 120, 125, 130, 135, 140, 145, 150, 155, 160, 165, 170, 175, 180, 185, 190, 195, 200, 205, 210, 215, 220, 225, 230.

Pulse " ||" para confirmar la temperatura y acceder a la configuración del tiempo de cocinado.

4) Pulse “+” o “-” para ajustar el tiempo de cocinado. El tiempo máximo es de 5 horas.

5) Pulse “▶||” para empezar a cocinar.

## 6. Convección+ calor inferior

1) Pulse “□” para activar la función microondas.

En la pantalla parpadeará “900” y aparecerá el icono de microondas. Se mostrará “01:00”.

Pulse “□” cuatro veces para activar la función convección + calor inferior.

2) Cuando se ilumine “☉”, accederá al modo convección + calor inferior, parpadeará la temperatura por defecto, 180 grados, y se mostrará el tiempo por defecto, “10:00”.

3) Pulse “+” o “-” para seleccionar la temperatura entre 100 grados y 230. Las temperaturas posibles son 100, 105, 110, 115, 120, 125, 130, 135, 140, 145, 150, 155, 160, 165, 170, 175, 180, 185, 190, 195, 200, 205, 210, 215, 220, 225, 230.

Pulse “▶||” para confirmar la temperatura y acceder a la configuración del tiempo de cocinado.

4) Pulse “+” o “-” para ajustar el tiempo de cocinado. El tiempo máximo es de 5 horas.

5) Pulse “▶||” para empezar a cocinar.

## 7. Doble grill

1) Pulse “□” para activar la función microondas.

En la pantalla parpadeará “900” y aparecerá el icono de microondas. Se mostrará “01:00”.

Pulse “□” seis veces para activar la función doble grill.

2) Cuando se muestre “☉” se iniciará el modo doble grill. Se mostrará el tiempo por defecto, “10:00”.

3) Pulse “+” y “-” para ajustar el tiempo de cocinado. El tiempo máximo es 90 minutos.



4) Pulse “▶||” para empezar a cocinar.



## 8. Microondas + Grill

1) Pulse “” para activar la función microondas.  
En la pantalla parpadeará “900” y aparecerá el icono de microondas. Se mostrará “01:00”.

Pulse “” diez veces para activar la función microondas + grill.

2) Cuando se ilumine “” y parpadee “” se iniciará el modo microondas + grill.  
Parpadeará el nivel de potencia 3 del grill y se mostrará “10:00”, el tiempo por defecto.

3) Pulse “+” o “-” para ajustar la potencia del microondas (rango 1, 2 y 3, siendo 1 el nivel mínimo y 3 el máximo). Pulse “▶||” para confirmar la potencia y acceder a la configuración del tiempo de cocinado.

4) Pulse “+” y “-” para ajustar la potencia del microondas 700w, 450w, 300w, y 100w.  
Pulse “▶||” para confirmar la potencia de microondas y acceder a la configuración del tiempo de cocinado.



5) Pulse “+” o “-” para ajustar el tiempo de cocinado. El tiempo máximo es 90 minutos.

6) Pulse “▶||” para iniciar el proceso de cocinado.

## 9. Microondas + Convección

1) Pulse “” para activar la función microondas.  
En la pantalla parpadeará “900” y aparecerá el icono de microondas. Se mostrará “01:00”.

Pulse “” siete veces para activar la función microondas + convección.

2) Cuando se ilumine “” y parpadee “” accederá al modo microondas + convección, parpadeará la temperatura por defecto, 180 grados, y se mostrará el tiempo por defecto, “10:00”.

3) Pulse “+” o “-” para seleccionar la temperatura entre 50 grados y 230. Las temperaturas posibles son 50, 100, 105, 110, 115, 120, 125, 130, 135, 140, 145, 150, 155, 160, 165, 170, 175, 180, 185, 190, 195, 200, 205, 210, 215, 220, 225, 230. Pulse

“▶||” para confirmar la temperatura y acceder a la configuración de la potencia del microondas.

4) Pulse “+” y “-” para ajustar la potencia del microondas 700w, 450w, 300w, y 100w.  
Pulse “▶||” para confirmar la potencia de microondas y acceder a la configuración del tiempo de cocinado.

5) Pulse “+” o “-” para ajustar el tiempo de cocinado. El tiempo máximo es 90 minutos.



6) Pulse “▶||” para iniciar el proceso de cocinado.

## 10. Microondas + Grill ventilador

1) Pulse  para activar la función microondas.

En la pantalla parpadeará "900" y aparecerá el icono de microondas. Se mostrará "01:00".

Pulse  ocho veces para activar la función microondas + grill ventilador.

2) Cuando se ilumine  y parpadee , accederá al modo microondas + grill ventilador. Parpadeará la temperatura por defecto, 180 grados, y se mostrará el tiempo por defecto, "10:00".

3) Pulse "+" o "-" para seleccionar la temperatura entre 100 grados y 230. Las temperaturas posibles son 100, 105, 110, 115, 120, 125, 130, 135, 140, 145, 150, 155, 160, 165, 170, 175, 180, 185, 190, 195, 200, 205, 210, 215, 220, 225, 230. Pulse  para confirmar la temperatura y acceder a la configuración de la potencia del microondas.

4) Pulse "+" y "-" para ajustar la potencia del microondas 700w, 450w, 300w, y 100w. Pulse  para confirmar la potencia de microondas y acceder a la configuración del tiempo de cocinado.

5) Pulse "+" o "-" para ajustar el tiempo de cocinado. El tiempo máximo es 90 minutos.



6) Pulse  para iniciar el proceso de cocinado.

## 11. Microondas + Calor inferior + Convección

1) Pulse  para activar la función microondas.

En la pantalla parpadeará "900" y aparecerá el icono de microondas. Se mostrará "01:00".

Pulse  nueve veces para activar la función microondas + calor inferior + convección.

2) Cuando se ilumine  y parpadee , accederá al modo microondas + calor inferior + convección. Parpadeará la temperatura por defecto, 180 grados, y se mostrará el tiempo por defecto, "10:00".

3) Pulse "+" o "-" para seleccionar la temperatura entre 100 grados y 230. Las temperaturas posibles son 100, 105, 110, 115, 120, 125, 130, 135, 140, 145, 150, 155, 160, 165, 170, 175, 180, 185, 190, 195, 200, 205, 210, 215, 220, 225, 230. Pulse  para confirmar la temperatura y acceder a la configuración de la potencia del microondas.

4) Pulse "+" y "-" para ajustar la potencia del microondas 700w, 450w, 300w, y 100w. Pulse  para confirmar la potencia de microondas y acceder a la configuración del tiempo de cocinado.

5) Pulse "+" o "-" para ajustar el tiempo de cocinado. El tiempo máximo es 90 minutos.



6) Pulse  para iniciar el proceso de cocinado.

## 12. Microondas + Doble Grill

1) Pulse “” para activar la función microondas.

En la pantalla parpadeará “900” y aparecerá el icono de microondas. Se mostrará “01:00”.

Pulse “” once veces para activar la función microondas + doble grill.

2) Cuando se ilumine “” y parpadee “”, acceda al modo microondas + doble grill. Se mostrará el tiempo por defecto, “10:00” y parpadeará la potencia por defecto, 300w.

3) Pulse “+” y “-” para ajustar la potencia del microondas 700w, 450w, 300w, y

100w. Pulse “” para confirmar la potencia de microondas y acceder a la configuración del tiempo de cocinado.

4) Pulse “+” o “-” para ajustar el tiempo de cocinado. El tiempo máximo es 90 minutos.

5) Pulse “” para iniciar el proceso de cocinado.

## 13. Autocook

1) Pulse “” para activar la función microondas.

En la pantalla parpadeará “900” y aparecerá el icono de microondas. Se mostrará “01:00”.

Pulse “” trece veces para activar la función Autocook.

2) Cuando se ilumine “” accederá al modo autocook. Parpadeará el menú por defecto, “P01”. En la pantalla se muestran el tiempo, el peso y el primer número del programa automático.

3) Pulse “+” o “-” para seleccionar un menú automático. Se mostrará “P01”, “P02”... “P13”.

4) Pulse “” para confirmar el menú automático y acceder a la configuración del peso.

5) Pulse “+” o “-” para seleccionar el peso.

6) Pulse “” para iniciar el proceso de cocinado.

- Si el menú automático requiere calentamiento previo, cuando se alcance la temperatura de precalentamiento abra la puerta y coloque los alimentos dentro y pulse “” para iniciar la cocción.

## 14. Descongelación automática

1) Pulse “” para activar la función microondas.

En la pantalla parpadeará “900” y a parecerá el icono de microondas. Se mostrará “01:00”.

Pulse “” doce veces para activar la función descongelado.

2) Cuando se ilumine “” accederá al modo descongelado automático. Parpadeará el menú por defecto, “d01”. En la pantalla se muestran el tiempo, el peso y el primer número del programa automático.

3) Pulse “+” o “-” para seleccionar el tipo de descongelado automático. Se mostrará “d01” o “d02”.

4) Pulse “▶||” para confirmar el tipo de descongelado automático y acceder a la configuración del peso.

5) Pulse “+” o “-” para seleccionar el peso.

6) Pulse “▶||” para iniciar el proceso de cocinado.





- Pulse “▶||” para seguir descongelando después de darle la vuelta a la comida.

Programa	Categoría	Asunto
d01 (descongelado)**	Carne, pollo y pescado	Cuando suene un pitidito el horno microondas combinado se detendrá. Dele la vuelta a la comida y pulse el botón de inicio/pausa para continuar con el programa de descongelado.
d02 (descongelado)**	Pan, dulces y fruta	
P01**	Verduras	Verduras frescas
P02**	Acompañamientos	Patatas peladas/ cocidas
P03*	Acompañamientos	Patatas – asadas Cuando suene un pitidito dele la vuelta. El horno microondas combinado iniciará la fase siguiente de forma automática.
P04	Pollo/Pescado	Pollo troceado/pescado troceado Cuando suene un pitidito dele la vuelta. El horno microondas combinado iniciará la fase siguiente de forma automática.
P05*	Repostería	Bizcocho
P06*	Repostería	Tarta de manzana
P07*	Repostería	Quiche
P08**	Recalentar	Sopa/bebida
P09**	Recalentar	Comida emplatada
P10**	Recalentar	Salsas/guisos/platos
P11*	Precocinado	Congelados – pizza
P12*	Precocinado	Congelados – fritos para hornear Cuando escuche un pitidito dele la vuelta. El horno microondas combinado iniciará la fase siguiente de forma automática.
P13*	Precocinado	Congelados – lasaña

## 15. Función Precaentado



La función de precaentado se puede activar después de seleccionar las funciones siguientes:



Convección, grill con ventilador, convección – inferior, microondas-convección, microondas-grill con ventilador y microondas-inferior- convección.

- 1) Pulse . En la pantalla aparecerá el icono de precaentar.
- 2) Pulse  para iniciar el precaentamiento. Puede detener el precaentamiento abriendo la puerta del horno o pulsando .
- 3) Cuando se alcance la temperatura de precaentamiento sonará un zumbido tres veces. Si no pulsa  para empezar a cocinar, transcurridas 2 horas, el zumbido sonará una vez más y el horno microondas volverá al modo reposo.
- 4) Cuando se alcance la temperatura de precaentamiento introduzca la comida y pulse  para cocinar, el símbolo de precaentamiento se apagará.

Nota: La función de precaentamiento solo funciona si selecciona una de las funciones anteriores. Durante el precaentamiento la función microondas está desactivada.

## 16. Función de bloqueo anti-niños

Bloqueo: en modo espera, pulse  al mismo tiempo durante 3 segundos, sonará un “bip” prolongado que indica que se ha activado el modo bloqueo anti-niños y se iluminará el indicador .

Desbloqueo: En modo bloqueo, pulse  al mismo tiempo durante 3 segundos, sonará un “bip” prologado que indica que se ha desbloqueado y el indicador  desaparecerá.

## 17. Especificación de pantalla

- 1) Si abre la puerta durante la cocción deberá pulsar  para seguir cocinando.
- 2) Si la puerta del horno está abierta la bombilla permanecerá encendida.
- 3) Cuando se detenga la cocción la luz se apagará.
- 4) Cuando el horno está en modo configuración o pausa, incluidos los programas de auto-menú o descongelado, en caso de inactividad durante 5 minutos, éste se apagará.
- 5) Cuando esté configurando el horno si no realiza operación alguna en un plazo de 10 segundos, la opción se confirmará de forma automática.

Problema	Posible causa	Solución
No puede ponerse en funcionamiento el horno	(1) El cable eléctrico no encaja	Desenchufar. Volver a enchufar pasados 10 segundos.
	(2) El fusible está flojo o el cortacircuitos activado	Sustituir el fusible o reiniciar el cortacircuitos (reparado por personal profesional de nuestra compañía)
	(3) Problemas con el enchufe	Comprobar el enchufe con otros dispositivos eléctricos.
El horno no calienta.	(4) La puerta no cierra bien	Cerrar bien la puerta.

SERVICIO DE ASISTENCIA AL CLIENTE. Si no puede identificar la causa del funcionamiento anormal: apague el aparato (no lo trate bruscamente) y póngase en contacto con el Servicio de Asistencia. NÚMERO DE SERIE DEL PRODUCTO. ¿Dónde se encuentra? Es importante informar al Servicio de Asistencia de su código de producto y del número de serie (un código de 16 caracteres que empieza por el número 3). Se puede encontrar en el certificado de garantía o en la placa de datos situada en el aparato. Servirá para evitar viajes inútiles a los técnicos y, por lo tanto (lo que es más importante) para ahorrar los correspondientes costes adicionales.



De acuerdo con la directiva de Residuos de Aparatos Eléctricos y Electrónicos (WEEE), los Residuos de Aparatos Eléctricos y Electrónicos han de eliminarse y tratarse de forma independiente. Si en un futuro necesitase deshacerse de este producto, NO lo deje con el resto de residuos domésticos. Envíe este producto a los puntos de recogida de Residuos de Aparatos Eléctricos y Electrónicos.



Mikrovlnná rúra

# **NÁVOD NA OBSLUHU**

**MODEL: HWO45NB2H0X1**  
**HWO45NB2H0B1**

Pred použitím mikrovlnnej rúry si pozorne prečítajte tento návod a starostlivo ho uschovajte.

Ak budete postupovať podľa pokynov, vaša rúra vám poskytne dlhoročné dobré služby.

**TIETO POKYNY SI STAROSTLIVO USCHOVAJTE**

## BEZPEČNOSTNÉ OPATRENIA PROTI MOŽNÉMU VYSTAVENIU NADMERNEJ MIKROVLNNEJ ENERGII

(a) Nepokúšajte sa prevádzkovať túto rúru s otvorenými dvierkami, pretože to môže mať za následok škodlivé vystavenie mikrovlnnej energii. Je dôležité, aby ste neprelomili alebo nemanipulovali s bezpečnostnými zámkami.

(b) Neumiestňujte žiadne predmety medzi prednú stranu rúry a dvierka, ani nedovoľte, aby sa na tesniacich plochách nahromadili nečistoty alebo zvyšky čistiaceho prostriedku.

(c) **VAROVANIE:** Ak sú dvere alebo tesnenia dverí poškodené, pec sa nesmie prevádzkovať, kým ju neopraví odborne spôsobilá osoba.

### DODATOK

Ak sa spotrebič neudržiava v dobrom stave, čo sa týka čistoty, jeho povrch by sa mohol znehodnotiť, mohlo by to ovplyvniť životnosť zariadenia a viesť k nebezpečnej situácii.

### Špecifikácie

Model:	HWO45NB2H0X1 / HWO45NB2H0B1
Menovité napätie:	230 V ~ 50 Hz
Menovitý príkon (mikrovlnná rúra):	1650 W
Menovitý výstupný výkon(mikrovlnná rúra):	900 W
Menovitý príkon (gril):	1750 W
Menovitý príkon (dvojité gril):	2300 W
Menovitý príkon (dvojité gril+mikrovlnná rúra):	3350 W
Menovitý príkon (teplovzdušný ohrev):	1750 W
Objem mikrovlnnej rúry:	44 L
Priemer otočného taniera:	360 mm
Vonkajšie rozmery:	595(Š) 568(H) 454(V)mm
Hmotnosť netto:	Približne 36 kg

Údaje o nízkej spotrebe energie podľa nariadenia Komisie (EÚ) 2023/826.

Stav	Spotreba energie	Obdobie, po ktorom zariadenie automaticky dosiahne daný stav
Pohotovostný režim s informáciami alebo stavovým displejom	0,8 W	20 min



## **DÔLEŽITÉ BEZPEČNOSTNÉ POKYNY VAROVANIE**

Aby ste znížili riziko požiaru, úrazu elektrickým prúdom, poranenia osôb alebo vystavenia nadmernej energii mikrovlnnej rúry pri používaní svojho spotrebiča, dodržujte základné opatrenia vrátane nasledujúcich:

1. Varovanie: Tekutiny a iné potraviny sa nesmú ohrievať v uzavretých nádobách, pretože by mohli vybuchnúť.
2. Varovanie: Pre kohokoľvek iného ako kompetentnú osobu je nebezpečné vykonávať akýkoľvek servis alebo opravu, ktorá zahŕňa odstránenie krytu, ktorý poskytuje ochranu pred vystavením mikrovlnnej energii.
3. Tento spotrebič môžu používať deti vo veku od 8 rokov a osoby so zníženými fyzickými, zmyslovými alebo duševnými schopnosťami alebo nedostatkom skúseností a vedomostí, ak boli pod dozorom alebo boli poučené o bezpečnom používaní spotrebiča a rozumejú súvisiacim nebezpečenstvám. Deti sa nesmú so spotrebičom hrať. Čistenie a údržbu nesmú vykonávať deti, pokiaľ nie sú staršie ako 8 rokov a nie sú pod dohľadom.
4. Spotrebič a jeho kábel uchovávajte mimo dosahu detí mladších ako 8 rokov.
5. Používajte len pomôcky vhodné na použitie v mikrovlnných rúrach.
6. Rúra by sa mala pravidelne čistiť a mali by sa odstrániť všetky usadené zvyšky potravín.
7. Prečítajte si a dodržujte konkrétne pravidlá:  
**„BEZPEČNOSTNÉ OPATRENIA NA PREDCHÁDZANIE  
MOŽNÉMU VYSTAVENIU NADMERNEJ MIKROVLNNEJ  
ENERGII“.**

8. Pri zohrievaní potravín v plastových alebo papierových nádobách sledujte rúru z dôvodu možnosti zapálenia.
9. Ak z rúry uniká dym, vypnite alebo odpojte spotrebič a nechajte dvierka zatvorené, aby ste utlmili všetky plamene.
10. Jedlo nevarzte príliš dlho.
11. Rúru nepoužívajte na skladovanie.  
Neuchovávajte predmety, ako je chlieb, sušienky atď., vo vnútri rúry.
12. Pred vložením do rúry odstráňte drôtené svorky a kovové držadlá z papierových alebo plastových nádob/vreciek.
13. Túto rúru nainštalujte alebo umiestnite len v súlade s poskytnutými pokynmi na inštaláciu.
14. Vajcia v škrupine a celé vajcia uvarené natvrdo sa nesmú zohrievať v mikrovlnných rúrach, pretože by mohli explodovať, a to aj po skončení zahrievania v mikrovlnnej rúre.
15. Tento spotrebič je určený na používanie v domácnostiach a podobných priestoroch, ako napr.:
  - kuchynské priestory pre personál v obchodoch, úradoch a iných pracovných prostrediach;
  - použitie pre zákazníkov v hoteloch, motelloch a ďalších prostrediach rezidenčného typu;
  - farmy;
  - prostredie typu nocľah s raňajkami.
16. Ak je poškodený vonkajší napájací kábel, v záujme eliminácie akéhokoľvek rizika ho musí vymeniť výrobca, jeho servisný zástupca alebo rovnako kvalifikovaná osoba.
17. Tento spotrebič neskladujte ani nepoužívajte vonku.
18. Nepoužívajte túto rúru v blízkosti vody, v mokrom suteréne ani v blízkosti bazéna.
19. Teplota prístupných povrchov môže byť počas prevádzky spotrebiča vysoká. Povrchy môžu byť počas používania

- horúce. Uchovávajúte kábel mimo ohriateho povrchu a nezakrývajte žiadne vetracie otvory na rúre.
20. Nenechajte kábel visieť cez okraj stola alebo pultu.
21. Ak by sa rúra neudržiavala v čistote, mohlo by to viesť k poškodeniu povrchu, čo by zase mohlo nepriaznivo ovplyvniť životnosť spotrebiča a ohroziť bezpečnosť.
22. Obsah dojčenských fliaš a detskej výživy v pohároch sa musí premiešať alebo pretrepať a pred kŕmením dieťaťa treba skontrolovať ich teplotu, aby sa zabránilo obareniu alebo popáleniu.
23. Pri mikrovlnnom ohreve nápojov môže dôjsť k oneskorenému veľmi prudkému varu, preto treba s nádobou zaobchádzať veľmi opatrne.
24. Spotrebič nesmú používať osoby (vrátane detí) s obmedzenými fyzickými, zmyslovými alebo mentálnymi schopnosťami, prípadne s nedostatkom skúseností alebo znalostí, pokiaľ nie je zabezpečený dohľad alebo pokiaľ neboli poučené osobou zodpovednou za ich bezpečnosť.
25. Deti by mali byť pod dozorom, aby ste sa ubezpečili, že sa nehrajú so spotrebičom.
26. Spotrebič nie je určený na ovládanie externým časovačom ani samostatným diaľkovým ovládaním.
27. Dostupné diely sa môžu počas používania zohriať. Malé deti by ste mali udržiavať ďalej od spotrebiča.
28. Nepoužívajte parný čistič.
29. Počas používania je spotrebič horúci. Musíte byť opatrní a nesmiete sa dotýkať ohrievacích článkov vo vnútri rúry.
30. Používajte iba teplotnú sondu odporúčanú pre túto rúru (v prípade rúr vybavených zariadením na použitie teplotnej sondy).

31. VAROVANIE: Počas používania sú spotrebiča a jeho dostupné diely horúce. Pri používaní je treba byť opatrný, aby ste sa nedotkli ohrievacích prvkov. Deti do 8 rokov udržujte mimo dosahu alebo ich majte pod neustálym dohľadom.
32. Mikrovlnná rúra sa musí používať s otvorenými dekoratívnymi dvierkami (pre rúry s dekoratívnymi dvierkami.)
33. Povrch úložnej skrinky môže byť horúci.

**POZORNE SI PREČÍTAJTE A USCHOVAJTE  
PRE BUDÚCE POUŽITIE**

## Aby sa znížilo riziko zranenia osôb, elektrická prípojka musí byť uzemnená

### NEBEZPEČENSTVO

Nebezpečenstvo úrazu elektrickým prúdom. Dotyk s niektorými vnútornými komponentmi môže spôsobiť vážne zranenie alebo smrť. Tento spotrebič nerozoberajte.

### VAROVANIE

Nebezpečenstvo úrazu elektrickým prúdom. Nesprávne použitie uzemnenia môže k úrazu elektrickým prúdom. Nezapájajte spotrebič do zásuvky, pokiaľ nie je správne nainštalovaný a uzemnený.

Spotrebič musí byť uzemnený. V prípade elektrického skratu, uzemnenie znižuje riziko úrazu elektrickým prúdom tým, že poskytuje únikový vodič pre elektrický prúd.

Tento spotrebič je vybavený káblom s uzemňovacím vodičom a uzemňovacou zástrčkou. Zástrčka musí byť zapojená do správne nainštalovanej a uzemnenej zásuvky elektrickej siete.

Ak ste pokyny na uzemnenie úplne nepochopili alebo ak máte pochybnosti o správnom uzemnení spotrebiča, požiadajte o pomoc kvalifikovaného elektrikára alebo servisného technika. Ak je treba použiť predlžovací elektrický kábel, používajte iba 3-vodičový kábel.

1. Krátky elektrický napájací kábel sa dodáva s cieľom znížiť riziká súvisiace so zamotaním sa do kábla alebo zakopnutím o dlhší kábel.
2. Ak sa používa dlhý kábel alebo predlžovací kábel:
  - 1) Označená hodnota elektrického napätia napájacieho kábla alebo predlžovacieho kábla musí byť minimálne taká veľká ako elektrické napätie spotrebiča.
  - 2) Predlžovací kábel musí byť uzemňovací 3-vodičový kábel.
  - 3) Dlhý napájací kábel treba viesť tak, aby neprechádzal cez pracovnú dosku alebo cez linku, kde by ho mohli stiahnuť deti alebo by ste ho mohli nechtiac zachytiť.

## ČISTENIE

Uistite sa, že ste spotrebič odpojili od zdroja napájania.

1. Po použití vyčistíte vnútro rúry mierne navlhčenou handričkou.
2. Príslušenstvo čistíte obvyklým spôsobom vo vode so saponátom.
3. Rám dvierok, tesnenie a susediace časti je treba pri znečistení dôkladne očistiť vlhkou handričkou.
4. Na čistenie skla dvierok rúry nepoužívajte abrazívne čistiace prostriedky ani ostré kovové škrabky, pretože by mohli poškríabať alebo rozbiť sklo.
5. Tip na čistenie --- Jednoduchšie čistenie vnútorných stien, ktorých sa môže dotýkať pripravované jedlo: vložte do misky polovicu citrónu, prilejte 300 ml vody a zohrievajte na 100 % mikrovlnného výkonu po dobu 10 minút. Rúru očistite mäkkou, suchou handričkou.

# KUCHYNSKÉ POMÔCKY

## UPOZORNENIE

### Nebezpečenstvo úrazu

Pre kohokoľvek iného ako kompetentnú osobu je nebezpečné vykonávať akýkoľvek servis alebo opravu, ktorá zahŕňa odstránenie krytu, ktorý poskytuje ochranu pred vystavením mikrovlnnej energii.

Pozrite si pokyny o „Materiáloch, ktoré môžete alebo nesmiete použiť“ v mikrovlnnej rúre“.

Nie všetky nekovové pomôcky sa môžu bezpečne používať v mikrovlnnej rúre. Ak by ste mali nejaké pochybnosti, môžete príslušnú pomôcku vyskúšať nasledujúcim spôsobom.

Skúška pomôcky:

1. Do nádoby vhodnej na použitie v mikrovlnnej rúre vlejte 1 šálku studenej vody (250 ml) a vložte ju spolu s príslušnou pomôckou do mikrovlnnej rúry.
2. Zohrievajte pri maximálnom výkone 1 minútu.
3. Pomôcky sa opatrne dotknite. Ak je pomôcka teplá, nepoužívajte ju na prípravu jedla v mikrovlnnej rúre.
4. Neprekračujte čas ohrevu 1 minútu.

## Materiály, ktoré môžete použiť v mikrovlnnej rúre

Kuchyňské pomôcky	Poznámky
Zapekacia misa	Dodržiavajte pokyny výrobcu. Spodná časť zapekacej misy musí byť aspoň 5 mm (3/16 palca) nad otočným tanierom. Nesprávne používanie môže spôsobiť prasknutie otočného taniera.
Jedálenský riad	Iba riad vhodný do mikrovlnnej rúry. Dodržiavajte pokyny výrobcu. Nepoužívajte prasknutý ani vyštrbený riad.
Sklenené poháre	Vždy odstráňte viečko. Používajte len na ohrievanie jedla na teplotu podávania. Väčšina sklenených pohárov nie je tepelne odolná a môže sa rozbiť.
Sklenený riad	Iba tepelne odolný sklenený riad vhodný do rúry. Uistite sa, že neobsahuje žiadne ozdobné kovové prvky. Nepoužívajte prasknutý ani vyštrbený riad.
Vrecká na pečenie v rúre	Dodržiavajte pokyny výrobcu. Nezatvárajte kovovou svorkou. Prepichnete, aby mohla unikať para.
Papierové taniere a poháre	Používajte len na krátkodobé varenie/ohrievanie. Počas prípravy jedla nenechávajte rúru bez dozoru.
Papierové utierky	Používajte na zakrytie jedla pri ohreve a na zachytávanie tuku. Používajte pod dohľadom a len na krátkodobé varenie.
Pergamenový papier	Použite ako kryt, aby sa zabránilo rozstrekovaniu alebo ako obal pri napaarovaní.
Plasty	Iba riad vhodný do mikrovlnnej rúry. Dodržiavajte pokyny výrobcu. Mali by byť označené ako „Vhodné do mikrovlnnej rúry“. Niektoré plastové nádoby pri zohriatí jedla pri ohreve a na zachytávanie tuku. „Vrecká na varenie“ a tesne uzavreté plastové vrecká treba upraviť tak, aby ostala voľná štrbina, treba ich prepichnetúť alebo nechať pootvorené, podľa pokynov na obale.
Plastový obal	Iba riad vhodný do mikrovlnnej rúry. Používajte na zakrytie jedla počas varenia, aby si jedlo zachovalo vlhkosť. Nedovoľte, aby sa plastový obal dotýkal potravín.
Teplomery	Iba vhodné do mikrovlnnej rúry (teplomery na mäso a sladkosti).
Voskový papier	Použite ako kryt, aby ste zabránili rozstrekovaniu a udržali vlhkosť.

## Materiály, ktorým sa pri používaní mikrovlnnej rúry treba vyhnúť

Kuchynské pomôcky	Poznámky
Hliníkový podnos	Môže spôsobiť iskrenie. Jedlo preložte do nádoby vhodnej do mikrovlnnej rúry.
Obal na potraviny s kovovou rukoväťou	Môže spôsobiť iskrenie. Jedlo preložte do nádoby vhodnej do mikrovlnnej rúry.
Kovové alebo kovom zdobené pomôcky	Kov chráni jedlo pred mikrovlnnou energiou. Kovový okraj môže spôsobiť iskrenie.
Kovové svorky	Môžu spôsobiť iskrenie a mohli by spôsobiť požiar v rúre.
Papierové vrecká	Môžu spôsobiť požiar v rúre.
Penová umelá hmota	Penová umelá hmota sa môže pri vysokej teplote roztaviť alebo kontaminovať kvapalinu vo vnútri nádoby.
Drevo	Pri použití v mikrovlnnej rúre drevo vyschne a môže sa rozštípieť alebo popraskať.

## NASTAVENIE RÚRY

### Názvy dielov a príslušenstva rúry

Vyberte rúru a všetky materiály z kartónu a rúry Vaša rúra je dodávaná s nasledujúcim príslušenstvom:

- Smaltovaný podnos 1
- Zostava otočného taniera 1
- Návod na obsluhu 1

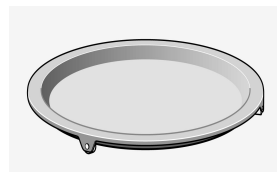
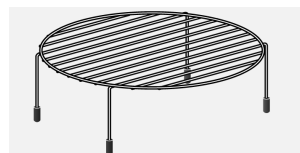
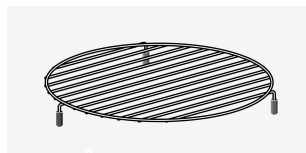
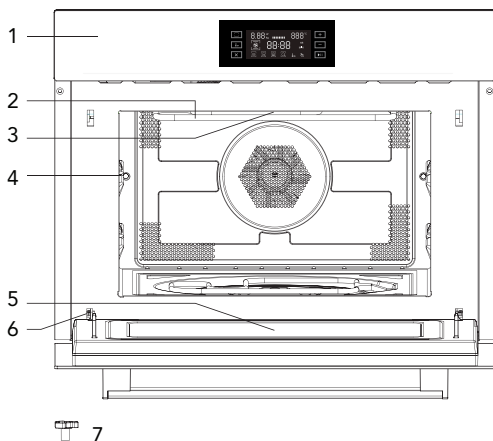

- 1. Ovládací panel
- 2. Grilovací prvok
- 3. Osvetlenie
- 4. Úroveň
- 5. Sklo dvierok
- 6. Záves
- 7. Otočný hriadeľ

- 8. Nízky grilovací rošt
- 9. Vysoký grilovací rošt
- 10. Grilovacia panvica



## Inštalácia otočného taniera

Rozbočovač (spodná strana)

Smaltovaný  
podnos



Otočný hriadeľ

- Smaltovaný podnos nikdy neumiestňujte hore dnom. Pohyb smaltovaného taniera nikdy nesmie byť obmedzený.
- Smaltovaný tanier sa musí vždy používať počas varenia.
- Všetky potraviny a nádoby s jedlom sa vždy musia umiestniť na smaltovaný tanier do rúry.
- Ak smaltovaný podnos praskne alebo sa zlomí, obráťte sa na najbližšie autorizované servisné stredisko.

## Dôležité informácie o inštalácii

- Tento spotrebič NIE je určený na použitie v komerčnom prostredí.
  - Dodržiavajte inštalčné pokyny a uvedomte si, že tento spotrebič by mal inštalovať len kvalifikovaný technik.
  - Spotrebič je vybavený zástrčkou a smie sa zapájať iba do riadne nainštalovanej uzemnenej zásuvky.
  - V prípade, že je potrebná nová zásuvka, inštaláciu a káblové pripojenie musí vykonať iba kvalifikovaný elektrikár.
- Pokiaľ už zásuvka po inštalácii nie je prístupná, treba v blízkosti spotrebiča nainštalovať dvojpólový vypínač s medzerou medzi kontaktmi 3 mm.
- Adaptéry, rozdvojky a predlžovacie káble sa nesmú používať. Preťaženie môže spôsobiť požiar.

Prístupný povrch môže byť počas prevádzky horúci.



## Umiestnenie

- Nebezpečenstvo! Tento spotrebič nerozoberajte. Dotyk vnútorných komponentov tohto spotrebiča môže spôsobiť vážne zranenie alebo smrť.
- Umiestnite mikrovlnnú rúru na pevný, rovný povrch.
- Uistite sa, že je okolo mikrovlnnej rúry dostatok priestoru na ventiláciu. Za rúrou a po bokoch nechajte aspoň 10 cm voľný priestor.
- Nezakrývajte vetracie otvory.
- Nastaviteľné nožičky by sa nemali odstraňovať.
- Neumiestňujte mikrovlnnú rúru v blízkosti zdroja tepla.
- Vysielacie a prijímacie zariadenia, ako sú rádiá a televízory, môžu ovplyvniť činnosť mikrovlnnej rúry.

## Rozmery pri inštalácii

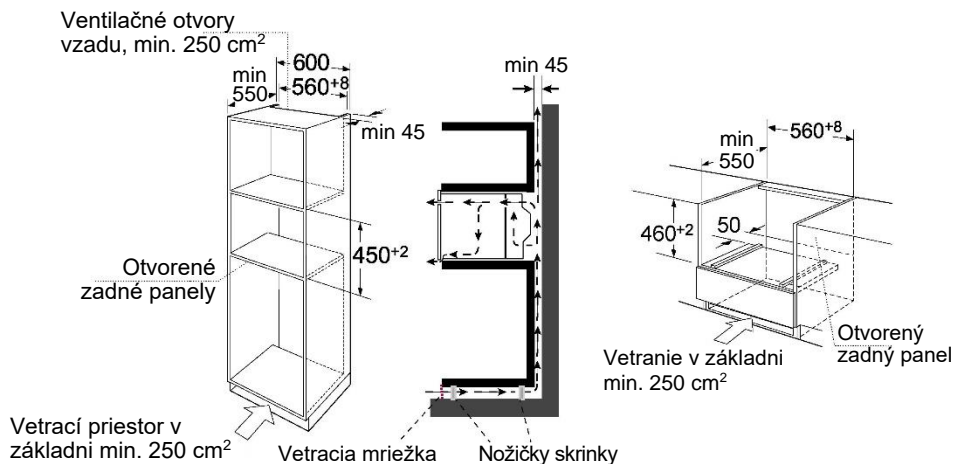

## Zabudovanie

- Spotrebič nedržte ani ho neprenášajte za držadlo dverí. Držadlo dverí nedokáže udržať hmotnosť spotrebiča a môže sa odlomiť.

1. Opatrne zatlačte mikrovlnnú rúru do skrinky, uistite sa, že je v strede.
2. Otvorte dverka a upevnite mikrovlnnú rúru dodanými skrutkami.

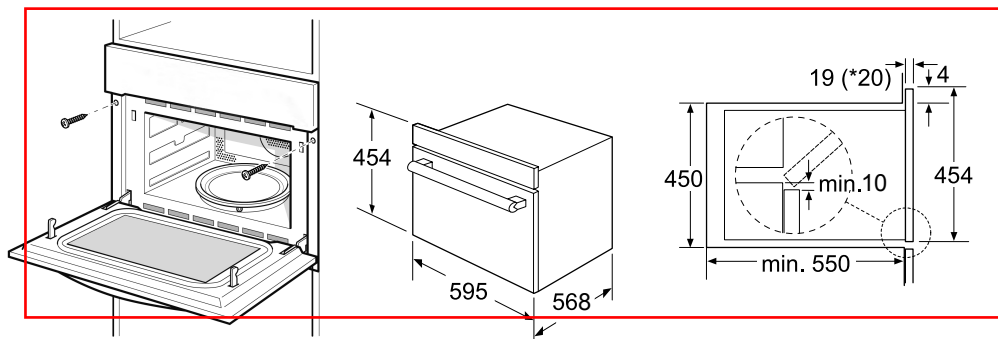

\* 20 mm pre kovové svorky

## INŠTALÁCIA PODNOSU

1. Skontrolujte polohu hriadeľa.

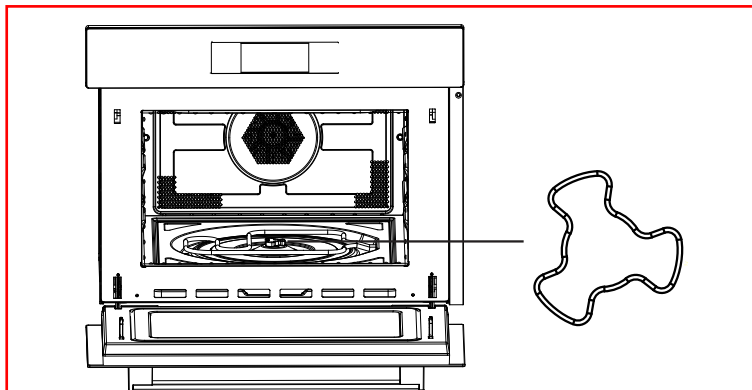

2. Nastavte uhol podnosu, valček podnosu by mal smerovať k jednému z ramien hriadeľa.

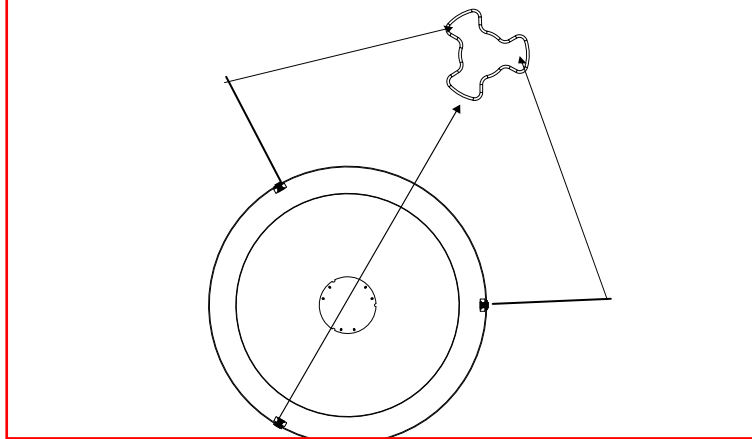

3. Nasadíte podnos na hriadeľ a pozorne ho nastavte.

## PREVÁDZKA

### Ovládací panel a funkcie



















- 1) Tlačidlo napájania/hmotnosti
- 2) Tlačidlo rýchleho predohrevu
- 3) Tlačidlo Zrušiť/Detská poistka
- 4) Tlačidlo nastavenia
- 5) Tlačidlo nastavenia
- 6) Tlačidlo Štart/Pauza

V tabuľke nižšie je vidieť, z ktorých výkonových stupňov si môžete vybrať, a pre ktoré potraviny sú vhodné dané výkonové stupne.

Úroveň výkonu	Potraviny
900 W	- Zovretie vody, ohrev - Varenie kuracieho mäsa, rýb, zeleniny
700 W	- Zohrievanie - Príprava húb, mäkkýše - Varené jedlá obsahujúce vajcia a syr
450 W	- Varenie ryže, polievka
300 W	- Rozmrazovanie - Rozpustenie čokolády a masla
100 W	- Šetrné rozmrazovanie citlivých potravín - Rozmrazovanie potravín nepravidelného tvaru - Zmäčkovanie zmrzliny - Kysnutie cesta

## Funkcie

Funkcia		Režim	
	Mikrovlny		<b>Mikrovlny</b> <b>Mikrovlny</b> Pomocou funkcie mikrovlní môžete variť a ohrievať zeleninu, zemiaky, ryžu, ryby a mäso.
	Ohrev		<b>Horúci vzduch</b> <b>Horúci vzduch</b> Teplým vzduchom môžete pripravovať jedlá rovnakým spôsobom ako v tradičnej rúre. Mikrovlnný ohrev nie je aktivovaný. Pred vložení jedla do rúry sa odporúča rúru predhriať.
			<b>Gril s ventilátorom</b> <b>Gril s ventilátorom</b> Pomocou tejto funkcie môžete rovnomerne piecť jedlá a dodať jedlu hneď kôrku.
			<b>Gril</b> <b>Gril</b> Gril je veľmi vhodný na prípravu tenkých kúskov mäsa a rýb
			<b>Horúci vzduch+ ohrev zdola</b> <b>Horúci vzduch+ ohrev zdola</b> Použitím tejto funkcie opečiete veľké kusy mäsa, pizze atď.
			<b>Dvojité gril</b> <b>Dvojité gril</b> Použitím tejto funkcie opečiete veľké kusy mäsa, pizze atď.



	Kombinácia		Horúci vzduch	<b>Mikrovlnný ohrev + horúci vzduch</b> Pomocou tejto funkcie rýchlo opečiete pokrmy.
			Gril s ventilátorom	<b>Mikrovlnná rúra + Gril s ventilátorom</b>
			Gril	<b>Mikrovlnný ohrev + gril</b> Táto funkcia slúži na rýchle uvarenie jedla a zapečenie, na dosiahnutie hnedej kôrky (alebo na gratinovanie). Mikrovlnný ohrev a gril sa aktivujú súčasne. Mikrovlnný ohrev ohrieva a gril zapeká.
			Horúci vzduch+ ohrev zdola	Použitím tejto funkcie opečiete veľké kusy mäsa, pizze atď.
			Dvojitý gril	Použitím tejto funkcie opečiete veľké kusy mäsa, pizze atď.
	Automatické programy		P01 - P13	<b>Programy na automatickú prípravu jedla</b>
	Rozmrazovanie		d01 + d02	<b>Rozmrazovanie</b>

## POKYNY NA OBSLUHU

Táto mikrovlnná rúra využíva na nastavenie parametrov prípravy jedla moderné elektronické ovládače, ktoré lepšie vyhovujú potrebám varenia.







### 1. Nastavenie času

Keď je mikrovlnná rúra elektrifikovaná, začne blikať „00:00“, raz zazvoní bzučiak.

- 1) Stlačením tlačidla „“ alebo „“ nastavíte presný čas (v rozsahu 00:00 až 23:59).
- 2) Po nastavení presného času stlačte tlačidlo „||“ . Hodiny budú nastavené.

Poznámka: Keď je rúra elektrifikovaná, ale ak nie je v prevádzke, bude sa vždy zobrazovať „00:00“. Ak nestlačíte tlačidlo „||“, potvrdíte nastavenie hodín za 3 sekundy.

### 2. Varenie mikrovlnnou energiou

- 1) Stlačením tlačidla „“ aktivujete funkciu mikrovlnného ohrevu. Na displeji bliká „900“, zobrazí sa ikona mikrovlnnej rúry a „01:00“.
- 2) Stlačením tlačidla „“ alebo „“ nastavíte mikrovlnný výkon (900, 700, 450, 300, 100), stlačením tlačidla „||“ potvrdíte mikrovlnný výkon a zadáte stav nastavenia doby prípravy jedla, čím sa zobrazí doba prípravy.
- 3) Stlačením tlačidla „“ alebo „“ nastavte dobu prípravy jedla. Keď je výkon 900 W, MAX. doba je 30 minút a pre ostatné výkony 90 minút.
- 4) Stlačením tlačidla „||“ spustíte prípravu jedla.









POZNÁMKA: prírastky pre úpravu doby kódovacieho spínača sú nasledovné:

0---1	min	: 1 sekunda
1---5	min	: 10 sekúnd
5---15	min	: 30 sekúnd
15---60	min	: 1 minúta
60---90	min	: 5 minút









Tabuľka pre mikrovlnný výkon

Displej	900 W	700 W	450 W	300 W	100 W
---------	-------	-------	-------	-------	-------

### 3. Grilovanie









- 1) Stlačením tlačidla „“ aktivujete funkciu mikrovlnného ohrevu. Na displeji bliká „900“, zobrazí sa ikona mikrovlnnej rúry a „01:00“. Päťkrát stlačte tlačidlo „“, aby ste aktivovali funkciu grilovania.
- 2) Keď sa zobrazí „“ a zapne sa režim grilovania, úroveň výkonu grilu 3 bude blikáť a zobrazí sa predvolená doba „10:00“.
- 3) Stlačením tlačidla „“ alebo „“ nastavíte výkon (rozsah 1,2,3, minimum je úroveň 1, maximum je úroveň 3.)  
Stlačením tlačidla „“ potvrdíte napájanie a zadajte stav nastavenia doby prípravy jedla.
- 4) Stlačením tlačidla „“ alebo „“ zvolíte dobu grilovania. MAXIMÁLNA doba je 90 minút.
- 5) Stlačením tlačidla „“ spustíte prípravu jedla.

### 4. Príprava použitím teplovzdušného ohrevu









- 1) Stlačením tlačidla „“ aktivujete funkciu mikrovlnného ohrevu. Na displeji bliká „900“, zobrazí sa ikona mikrovlnnej rúry a „01:00“. Dvakrát stlačte tlačidlo „“, aby ste aktivovali funkciu teplovzdušného ohrevu.
- 2) Keď sa rozsvieti „“ rúra sa prepne do režimu teplovzdušný ohrev, bliká predvolená teplota 180 stupňov, zobrazí sa predvolená doba „10:00“.
- 3) Stlačením tlačidla „“ alebo „“ vyberte teplotu. Teplota sa pohybuje od 50 do 230 stupňov. Teploty sú 50, 100, 105, 110, 115, 120, 125, 130, 135, 140, 145, 150, 155, 160, 165, 170, 175, 180, 185, 190, 195, 200, 205, 210, 215, 220,225,230.  
Stlačením tlačidla „“ potvrdíte teplotu a zadajte stav nastavenia doby prípravy jedla.
- 4) Stlačením „“ alebo „“ upravte dobu prípravy jedla. MAXIMÁLNA doba je 5 hodín.
- 5) Stlačením tlačidla „“ spustíte prípravu jedla.









## 5. Grilovanie s ventilátorom

- 1) Stlačením tlačidla „“ aktivujete funkciu mikrovlnného ohrevu  
Na displeji bliká „900“, zobrazí sa ikona mikrovlnnej rúry a „01:00“. Trikrát stlačte tlačidlo „“, aby ste aktivovali funkciu grilovania s ventilátorom.
- 2) Keď sa rozsvieti „“, rúra sa prepne do režimu grilovania s ventilátorom. Bliká predvolená teplota 180 stupňov, zobrazí sa predvolená doba „10:00“.
- 3) Stlačením tlačidla „“ alebo „“ vyberte teplotu z rozsahu od 100 až 230 stupňov. Teploty sú 100, 105, 110, 115, 120, 125, 130, 135, 140, 145, 150, 155, 160, 165, 170, 175, 180, 185, 190, 195, 200, 205, 210, 215, 220, 225, 230.  
Stlačením tlačidla „“ potvrdíte teplotu a zadajte stav nastavenia doby prípravy jedla.
- 4) Stlačením „“ alebo „“ upravte dobu prípravy jedla. MAXIMÁLNA doba je 5 hodín.
- 5) Stlačením tlačidla „“ spustíte prípravu jedla.













## 6. Príprava jedla funkciou teplovzdušný ohrev+ spodný ohrev

- 1) Stlačením tlačidla „“ aktivujete funkciu mikrovlnného ohrevu  
Na displeji bliká „900“, zobrazí sa ikona mikrovlnnej rúry a „01:00“. Štyrikrát stlačte tlačidlo „“, aby ste aktivovali funkciu teplovzdušný ohrev +spodný ohrev.
- 2) Keď sa rozsvieti „“, aktivuje sa funkcia teplovzdušný ohrev + spodný ohrev.  
Bliká predvolená teplota 180 stupňov, zobrazí sa predvolená doba „10:00“.
- 3) Stlačením tlačidla „“ alebo „“ vyberte teplotu z rozsahu od 100 až 230 stupňov. Teploty sú 100,105,110,115,120,125,130,135,140,145,150,155,160, 165,170,175,180,185,190,195,200,205,210,215,220,225,230.  
Stlačením tlačidla „“ potvrdíte teplotu a zadajte stav nastavenia doby prípravy jedla.
- 4) Stlačením „“ alebo „“ upravte dobu prípravy jedla. MAXIMÁLNA doba je 5 hodín.
- 5) Stlačením tlačidla „“ spustíte prípravu jedla.





## 7. Dvojité grilovanie

- 1) Stlačením tlačidla „“ aktivujete funkciu mikrovlnného ohrevu. Na displeji bliká „900“, zobrazí sa ikona mikrovlnnej rúry a „01:00“. Šesťkrát stlačte tlačidlo „“, aby ste aktivovali funkciu dvojitého grilu.
- 2) Keď sa rozsvieti „“, aktivuje sa funkcia dvojitého grilu. Zobrazí sa predvolená doba „10:00“.
- 3) Stlačením „“ alebo „“ upravte dobu prípravy jedla. MAXIMÁLNA doba je 90 minút.
- 4) Stlačením tlačidla „“ spustíte prípravu jedla.





## 8. Mikrovlnný ohrev + grilovanie.



- 1) Stlačením tlačidla „“ aktivujete funkciu mikrovlnného ohrevu. Na displeji bliká „900“, zobrazí sa ikona mikrovlnnej rúry a „01:00“. Ak stlačíte tlačidlo „“ desaťkrát, aktivuje sa mikrovlnný ohrev a gril.
- 2) Keď sa rozsvieti „“ a začne blikáť „“, rúra sa prepne do režimu mikrovlnného ohrevu+grilu. Bliká predvolený výkon grilu „3“, zobrazí sa predvolená doba prípravy jedla „10:00“.
- 3) Stlačením tlačidla „“ alebo „“ nastavíte výkon mikrovlnnej rúry (rozsah 1, 2, 3, minimum je 1, maximum je úroveň 3). Stlačením tlačidla „“ potvrdíte výkon ohrevu a aktivujete stav nastavenia mikrovlnného výkonu.
- 4) Stlačením tlačidla „“ alebo „“ nastavíte mikrovlnný výkon 700 W, 450 W, 300 W a 100 W. Stlačením tlačidla „“ potvrdíte mikrovlnný výkon a zadajte stav nastavenia doby prípravy jedla.
- 5) Stlačením tlačidla „“ alebo „“ upravte dobu prípravy jedla. MAXIMÁLNA doba je 90 minút.
- 6) Stlačením tlačidla „“ spustíte prípravu jedla.

## 9. Mikrovlnný výkon + teplovzdušný ohrev













- 1) Stlačením tlačidla  aktivujete funkciu mikrovlnného ohrevu  
Na displeji bliká „900“, zobrazí sa ikona mikrovlnnej rúry a „01:00“. Sedemkrát stlačte tlačidlo , aby ste aktivovali mikrovlnný výkon + teplovzdušný ohrev.
- 2) Keď  svieti a  bliká, aktivuje sa režim mikrovlnný ohrev+teplovzdušný ohrev, bliká predvolená teplota 180 stupňov. Zobrazí sa predvolená doba „10:00“.
- 3) Stlačením tlačidla „+“ alebo „—“ nastavíte teplotu medzi 50 a 230 stupňami. Teploty sú 50, 100, 105, 110, 115, 120, 125, 130, 135, 160, 165, 170, 175, 180, 185, 190, 195, 200, 205, 210, Stlačením tlačidla „▶||“ potvrdíte teplotu a vstúpte do stavu nastavenia mikrovlnného napájania.
- 4) Stlačením tlačidla „+“ alebo „—“ nastavíte mikrovlnný výkon 700 W, 450 W, 300 W a 100 W. Stlačením tlačidla „▶||“ potvrdíte mikrovlnný výkon a zadajte stav nastavenia doby prípravy jedla.
- 5) Stlačením tlačidla „+“ alebo „—“ upravte dobu prípravy jedla. MAXIMÁLNA doba je 90 minút.
- 6) Stlačením tlačidla „▶||“ spustíte prípravu jedla.

## 10. Mikrovlnný ohrev + grilovanie s ventilátorom







- 1) Stlačením tlačidla  aktivujete funkciu mikrovlnného ohrevu  
Na displeji bliká „900“, zobrazí sa ikona mikrovlnnej rúry a „01:00“. Osemkrát stlačte tlačidlo , aby ste aktivovali funkciu mikrovlnného ohrevu+grilovania s ventilátorom.
- 2) Keď  svieti a  bliká, aktivuje sa režim mikrovlnného ohrevu +grilovania s ventilátorom, bliká predvolená teplota 180 stupňov. Zobrazí sa predvolená doba „10:00“.
- 3) Stlačením tlačidla „+“ alebo „—“ nastavíte teplotu medzi 100 a 230 stupňami. Teploty sú 100,105,110,115,120,125,130,135, 160, 165, 170, 175, 180, 185, 190, 195, 200, 205, 210, Stlačením tlačidla „▶||“ potvrdíte teplotu a vstúpte do stavu nastavenia mikrovlnného napájania.
- 4) Stlačením tlačidla „+“ alebo „—“ nastavíte mikrovlnný výkon 700 W, 450 W, 300 W a 100 W. Stlačením tlačidla „▶||“ potvrdíte mikrovlnný výkon a zadajte stav nastavenia doby prípravy jedla.

- 5) Stlačením tlačidla „“ alebo „“ upravte dobu prípravy jedla. MAXIMÁLNA doba je 90 minút.
- 6) Stlačením tlačidla „“ spustíte prípravu jedla.







## 11. Mikrovlnný ohrev + spodný gril + teplovzdušný ohrev

- 1) Stlačením tlačidla „“ aktivujete funkciu mikrovlnného ohrevu  
Na displeji bliká „900“, zobrazí sa ikona mikrovlnnej rúry a „01:00“. Deväťkrát stlačte tlačidlo „“, aby ste aktivovali mikrovlnný ohrev + spodný gril + teplovzdušný ohrev.
- 2) Keď „“ svieti a „“ bliká, aktivuje sa režim mikrovlnného ohrevu + spodného grilu, bliká predvolená teplota 180 stupňov. Zobrazí sa predvolená doba „10:00“.
- 3) Stlačením tlačidla „“ alebo „“ nastavíte teplotu medzi 100 až 230 stupňami. Teploty sú 100,105,110,115,120,125,130,135, 160,165,170,175,180,185,190, 195,200,205,210, Stlačením tlačidla „“ potvrdíte teplotu a vstúpte do stavu nastavenia mikrovlnného napájania.
- 4) Stlačením tlačidla „“ alebo „“ nastavíte mikrovlnný výkon 700 W, 450 W, 300 W a 100 W. Stlačením tlačidla „“ potvrdíte mikrovlnný výkon a zadajte stav nastavenia doby prípravy jedla.
- 5) Stlačením tlačidla „“ alebo „“ upravte dobu prípravy jedla. MAXIMÁLNA doba je 90 minút.
- 6) Stlačením tlačidla „“ spustíte prípravu jedla.











## 12. Mikrovlnný ohrev + dvojitý gril

- 1) Stlačením tlačidla  aktivujete funkciu mikrovlnného ohrevu  
Na displeji bliká „900“, zobrazí sa ikona mikrovlnnej rúry a „01:00“. Jedenásťkrát stlačte tlačidlo , aby ste aktivovali mikrovlnný ohrev+dvojitý gril.
- 2) Keď svieti  a  bliká, aktivuje sa mikrovlnný ohrev+dvojitý gril. Zobrazí sa predvolená doba „10:00“. Bliká predvolený výkon 300.
- 3) Stlačením tlačidla „+“ alebo „—“ nastavíte mikrovlnný výkon 700 W, 450 W, 300 W a 100 W. Stlačením tlačidla  potvrdíte mikrovlnný výkon a zadajte stav nastavenia doby prípravy jedla.
- 4) Stlačením tlačidla „+“ alebo „—“ upravte dobu prípravy jedla. MAXIMÁLNA doba je 90 minút.
- 5) Stlačením tlačidla  spustíte prípravu jedla.

## 13. Automatická príprava jedla

- 1) Stlačením tlačidla  aktivujete funkciu mikrovlnného ohrevu  
Na displeji bliká „900“, zobrazí sa ikona mikrovlnnej rúry a „01:00“. Trinásťkrát stlačte tlačidlo , aby ste aktivovali funkciu automatického varenia.
  - 2) Keď sa rozsvieti , prejde do režimu automatickej prípravy jedla. Bliká predvolená ponuka „P01“.  
Na displeji sa zobrazí čas, hmotnosť a prvé číslo automatických programov.
  - 3) Stlačením tlačidla „+“ alebo „—“ vyberte automatickú ponuku. Zobrazí sa „P01“, „P02“.... „P13“.
  - 4) Stlačením tlačidla  potvrdíte automatickú ponuku a zadajte stav pre nastavenie hmotnosti.
  - 5) Stlačením tlačidla „+“ alebo „—“ vyberte hmotnosť z ponuky.
  - 6) Stlačením tlačidla  spustíte prípravu jedla.
- Ak je automatická ponuka s predhrievaním, po dosiahnutí teploty predohrevu otvorte dverka a vložte jedlo dovnútra a stlačte , aby ste spustili prípravu jedla.





## 14. Automatické rozmrazovanie

- 1) Stlačením tlačidla „“ aktivujete funkciu mikrovlnného ohrevu  
Na displeji bliká „900“, zobrazí sa ikona mikrovlnnej rúry a „01:00“. Dvanásťkrát stlačte tlačidlo „“, aby ste aktivovali funkciu automatického rozmrazovania.
  - 2) Keď sa rozsvieti „“, aktivuje sa režim automatického rozmrazovania. Bliká predvolená ponuka „d01“.  
Na displeji sa zobrazí čas, hmotnosť a prvé číslo automatických programov.
  - 3) Stlačením tlačidla „“ alebo „“ vyberte typ automatického rozmrazovania. Zobrazí sa „d01“, „d02“.
  - 4) Stlačením tlačidla „“ potvrdíte typ automatického rozmrazovania a zadajte stav pre nastavenie hmotnosti.
  - 5) Stlačením tlačidla „“ alebo „“ vyberte hmotnosť z ponuky.
  - 6) Stlačením tlačidla „“ spustíte prípravu jedla.
- Stlačením tlačidla „“ pokračujte po obrátení v rozmrazovaní jedla.

Program	Kategória	Položka
d01 (rozmrazovanie)**	Mäso, hydina a ryby	Po pípnutí sa kombinovaná mikrovlnná rúra zastaví. Otočte jedlo a stlačením tlačidla štart/pauza pokračujte v programe rozmrazovania.
d02 (rozmrazovanie)**	Chlieb, koláč a ovocie	
P01**	Zelenina	Čerstvá zelenina
P02**	Príloha	Zemiaky - lúpané/varené
P03*	Príloha	Zemiaky - opekané Po pípnutí jedlo obráťte. Kombinovaná mikrovlnná rúra automaticky spustí ďalšiu fázu
P04	Hydina/ryby	Kusy kurčaťa/ryb Po pípnutí jedlo obráťte. Kombinovaná mikrovlnná rúra automaticky spustí ďalšiu fázu.
P05*	Pečivo	Koláč
P06*	Pečivo	Jablčník
P07*	Pečivo	Slaný plnený koláč
P08**	Ohrev	Nápoj/polievka
P09**	Ohrev	Mäsové plátky
P10**	Ohrev	Omáčka/guláš/jedlo
P11*	Konvenčný ohrev	Mrazená pizza
P12*	Konvenčný ohrev	Mrazené hranolky Po pípnutí jedlo obráťte. Kombinovaná mikrovlnná rúra automaticky spustí ďalšiu fázu
P13*	Konvenčný ohrev	Mrazené - lasagne



## 15. Funkcia predohrevu

Funkciu predohrev je možné aktivovať po výbere týchto funkcií: Teplovzdušný ohrev, grilovanie s ventilátorom, spodný teplovzdušný ohrev, MW teplovzdušný ohrev, MW-grilovanie s ventilátorom a mikrovlnný výkon - spodný teplovzdušný ohrev.

- 1) Stlačte tlačidlo „“. Na displeji sa zobrazí ikona predhrievania.
- 2) Stlačením tlačidla „“ spustíte predhrievanie. Predhrievanie môžete zastaviť otvorením rúry alebo stlačením tlačidla „“.
- 3) Po dosiahnutí teploty predhrievania zaznie trikrát bzučiak. Ak nestlačíte tlačidlo „“ na spustenie prípravy jedla, po 2 hodinách raz zazvoní bzučiak a rúra sa prepne späť do pohotovostného stavu.
- 4) Po dosiahnutí teplota predhrievania vložte potraviny do rúry a stlačte „“, aby ste spustili prípravu jedla, symbol predhrievania zhasne.

Poznámka: Funkcia predhrievania funguje len vtedy, ak ste si už vybrali jeden z vyššie uvedených režimov. Počas predhrievania sa funkcia mikrovln vypne.

## 16. Funkcia detskej poistky

Zamknutie: V stave čakania stlačte tlačidlo „“ na 3 sekundy, zaznie dlhé „pípnutie“ označujúce aktiváciu detskej poistky, a rozsvieti sa indikátor „“.

Odomknutie: V uzamknutom stave podržte „“ stlačené 3 sekundy, zaznie dlhé „pípnutie“, ktoré znamená, že sa poistka odblokovala a „“ indikátor zmizne.

## 17. Špecifikácia displeja

- (1) Ak počas prípravy jedla otvoríte dvierka, mali by ste stlačiť „“, aby rúra pokračovala vo varení.
- (2) Svetlo rúry bude svietiť počas celej doby, kým ostanú dvierka otvorené.
- (3) Keď sa varenie zastaví, lampa zhasne.
- (4) Keď je rúra v stave nastavenia alebo pozastavenia, vrátane automatickej ponuky a programu rozmrazovania, a nespustí sa do 5 minút, prepne sa do stavu vypnutia.
- (5) Ak pri nastavovaní rúry neurobíte do 10 sekúnd žiadny úkon, vaša voľba sa automaticky potvrdí.

## Riešenie problémov

<b>Normálne</b>	
Mikrovlnná rúra ruší TV príjem	Pri prevádzke mikrovlnnej rúry môže byť rušený príjem rádia a televízora. Je to podobné ako rušenie malých elektrických spotrebičov, ako je mixér, vysávač a elektrický ventilátor. Je to normálne.
Stlmené svetlo rúry	Pri varení v mikrovlnnej rúre s nízkym výkonom sa svetlo rúry môže stlmiť. Je to normálne.
Para nahromadená na dvierkach, horúci vzduch z prieduchov	Pri varení môže z jedla unikať para. Väčšina sa dostane von z prieduchov. Ale určitý podiel sa môže hromadiť na chladnom mieste, ako sú dvierka rúry. Je to normálne.
Rúra sa spustila náhodne bez jedla vo vnútri.	Je zakázané zapínať jednotku bez akéhokoľvek jedla vo vnútri. Je to veľmi nebezpečné.

<b>Problém</b>	<b>Možná príčina</b>	<b>Náprava</b>
Rúra sa nedá zapnúť.	(1) Elektrický napájací kábel nie je správne zapojený.	Odpojte ho. Po 10 sekundách ho znova zapojte.
	(2) Vypálená poistka alebo vypnutý istič.	Vymeňte poistku alebo zresetujte istič (opravený odborným personálom našej spoločnosti)
	(3) Problémy so zásuvkou.	Zásuvku preskúšajte zapojením iného elektrického spotrebiča.
Rúra nezohrieva.	(4) Dvierka nie sú dobre zatvorené.	Zatvorte správne dvierka.



Podľa smernice o odpade z elektrických a elektronických zariadení (OEEZ) by sa mal OEEZ zbierať a spracovávať separovane. Ak budete niekedy v budúcnosti potrebovať tento výrobok zlikvidovať, nelikvidujte ho prosím spolu s komunálnym odpadom. Tento výrobok odovzdajte do zberného strediska pre OEEZ, ak sú k dispozícii.





# Magnetron

## **HANDLEIDING**

MODEL: HWO45NB2H0X1  
HWO45NB2H0B1

Lees deze handleiding zorgvuldig door alvorens uw magnetron in gebruik te nemen. Bewaar de handleiding voor later gebruik.

Als u de instructies opvolgt, zal uw oven vele jaren meegaan.

**BEWAAR DEZE HANDLEIDING GOED**

## **VOORZORGSMAATREGELEN TER VOORKOMING VAN MOGELIJKE BLOOTSTELLING AAN TE VEEL MICROGOLFENERGIE**

(a) Probeer deze oven niet te gebruiken met de deur open, aangezien dit kan leiden tot schadelijke blootstelling aan microgolven. Het is van groot belang de veiligheidsblokkeringen niet te verbreken of pogingen daartoe te doen.

(b) Plaats geen voorwerpen tussen het voorvlak van de oven en de ovendeur en zorg ervoor dat zich geen vuil of resten van reinigingsmiddel kunnen ophopen op het oppervlak van afdichtingen.

(c) **WAARSCHUWING:** Als de deur of de afdichtingen van de deur beschadigd zijn, mag de oven niet worden gebruikt totdat hij is gerepareerd door een daartoe gekwalificeerde persoon.

### **AANVULLING**

Als het apparaat niet voldoende schoon wordt gehouden, kan dit ten koste gaan van het oppervlak en van de levensduur van het apparaat en kan dit leiden tot gevaarlijke situaties.

## Specificaties

Model:	HWO45NB2H0X1 / HWO45NB2H0B1
Nominale spanning:	230 <span style="border: 1px solid red; padding: 2px;">V</span> ~ 50 Hz
Nominaal opgenomen vermogen (magnetron):	1650W
Nominaal afgegeven vermogen (magnetron):	900W
Nominaal opgenomen vermogen (grill):	1750W
Nominaal opgenomen vermogen (dubbele grill):	2300W
Nominaal opgenomen vermogen (dubbele grill + magnetron):	3350W
Nominaal opgenomen vermogen (hete lucht):	1750W
Inhoud oven:	44 liter
Diameter draaiplateau:	Ø 360 mm
Buitenafmetingen:	595(b) × 568(d) × 454(h) mm
Nettogewicht:	Ca. 36 kg

Gegevens laag energieverbruik volgens Verordening (EU) 2023/826 van de Commissie.

Toestand	Stroomverbruik	Periode waarna de apparatuur automatisch de toestand bereikt
Stand-bymodus met informatie- of statusweergave	0,8 W	20 min.

## **BELANGRIJKE VEILIGHEIDSINSTRUCTIES EN WAARSCHUWINGEN**

Om tijdens het gebruik van uw apparaat het gevaar van brand, elektrische schok, lichamelijk letsel of blootstelling aan te veel magnetronenergie te voorkomen, dienen de volgende basisinstructies te worden gevolgd:

1. Waarschuwing: Verwarm vloeistoffen en andere levensmiddelen niet in afgedichte houders, omdat zij kunnen exploderen.
2. Waarschuwing: Gevaarlijke onderhouds- of reparatiewerkzaamheden waarbij afdekkingen moeten worden verwijderd die bescherming bieden tegen blootstelling aan microgolvenenergie mogen uitsluitend worden verricht door daartoe gekwalificeerde personen.
3. Dit apparaat mag worden gebruikt door kinderen vanaf 8 jaar en door personen met verminderde lichamelijke, zintuiglijke of geestelijke vermogens of met een gebrek aan kennis en ervaring, mits zij onder toezicht worden gehouden of instructies hebben gekregen om het apparaat veilig te kunnen gebruiken en de gevaren begrijpen die ermee gepaard gaan. Kinderen mogen niet met het apparaat spelen. De reiniging en het reguliere onderhoud van het apparaat mag niet worden uitgevoerd door kinderen, tenzij deze ouder zijn dan 8 jaar en tenzij er toezicht is door volwassenen.
4. Houd het apparaat en zijn voedingskabel buiten het bereik van kinderen die jonger zijn dan 8 jaar.
5. Gebruik uitsluitend keukengerei dat geschikt is voor gebruik in magnetrons.
6. De oven moet regelmatig worden gereinigd en etensresten moeten worden verwijderd.

7. Lees en volg de specifieke:  
"VOORZORGSMAATREGELEN TER VOORKOMING VAN MOGELIJKE BLOOTSTELLING AAN TE VEEL MICROGOLFENERGIE".
8. Houd bij het verwarmen van etenswaren in kunststof of papieren houders een oogje in het zeil omdat het materiaal vlam kan vatten.
9. Als er rook vrijkomt, het apparaat uitzetten of de stekker uit het stopcontact nemen en de deur dichthouden om eventuele vlammen te smoren.
10. Kook etenswaren niet te lang.
11. Gebruik de ovenruimte niet als opslagruimte. Bewaar geen producten zoals brood, koekjes enz. in de oven.
12. Verwijder metalen sluitstrips en metalen handgrepen van papieren of kunststof houders/zakken alvorens deze in de oven te plaatsen.
13. Installeer en plaats deze oven uitsluitend in overeenstemming met de meegeleverde installatie-instructies.
14. Ongepelde rauwe eieren en hardgekookte eieren mogen nooit in magnetrons worden verwarmd omdat zij kunnen exploderen, zelfs nog nadat de magnetronwerking is beëindigd.
15. Dit apparaat is bedoeld voor huishoudelijk gebruik of voor soortgelijke toepassingen, zoals:
  - personeelskeukens in winkels, kantoren en andere werkomgevingen;
  - door gasten in hotels, motels en andere verblijfsaccommodatie;
  - vakantiehuisen;
  - bed and breakfast-omgevingen.

16. Als het netsnoer beschadigd is, moet het worden vervangen door de fabrikant, diens servicevertegenwoordiger of vergelijkbaar gekwalificeerde personen om gevaar te voorkomen.
17. Bewaar of gebruik dit apparaat niet buiten.
18. Gebruik deze oven niet in de buurt van water, in een vochtige kelder of vlakbij een zwembad.
19. De temperatuur van toegankelijke oppervlakken kan hoog oplopen wanneer het apparaat in werking is. De oppervlakken kunnen heet worden tijdens het gebruik. Houd het netsnoer uit de buurt van hete oppervlakken en dek geen ventilatieopeningen van de oven af.
20. Laat het netsnoer niet over de rand van de tafel of het werkblad hangen.
21. Als de oven niet voldoende schoon wordt gehouden, kan dit ten koste gaan van het oppervlak en dus van de levensduur van het apparaat en kan dit leiden tot gevaarlijke situaties.
22. De inhoud van in de magnetron opgewarmde babyflesjes en potjes babyvoeding moet eerst worden geschud of geroerd en vervolgens moet de temperatuur worden gevoeld voordat de inhoud aan het kind wordt gegeven, om verbranding te voorkomen.
23. Dranken die in de magnetron worden verwarmd, kunnen met vertraging heftig gaan koken; de houder moet nadien dan ook voorzichtig worden behandeld.
24. Het apparaat mag niet worden gebruikt door personen (waaronder kinderen) met verminderde fysieke, zintuiglijke of geestelijke vermogens of met een gebrek aan kennis en ervaring, tenzij deze personen door iemand die verantwoordelijk is voor hun veiligheid onder toezicht worden gehouden of instructies hebben gekregen over de werking van

het apparaat.

25. Houd kinderen in de gaten, om te voorkomen dat zij met het apparaat spelen.

26. De apparaten zijn niet bedoeld om te worden gebruikt met een externe timer of afzonderlijk afstandsbedieningssysteem.

27. Toegankelijke delen kunnen heet worden tijdens het gebruik. Houd kleine kinderen uit de buurt.

28. Gebruik geen stoomreiniger.

29. Tijdens het gebruik wordt het apparaat heet. Voorkom aanraking van de verwarmingselementen in de oven.

30. Gebruik alleen de voor deze oven aanbevolen temperatuurvoeler (voor ovens die zijn uitgerust met een voorziening voor het gebruik van een temperatuurvoeler).

31. **WAARSCHUWING:** Tijdens het gebruik worden het apparaat en de toegankelijke delen ervan erg heet. Voorkom aanraking van de verwarmingselementen. Houd kinderen tot 8 jaar uit de buurt, tenzij zij voortdurend onder toezicht worden gehouden.

32. De magnetron mag alleen worden gebruikt met de decoratieve deur open (voor ovens met een decoratieve deur).

33. Het oppervlak van een inbouwkast kan heet worden.

## **ZORGVULDIG LEZEN EN BEWAREN VOOR LATER GEBRUIK**

# Ter vermindering van het risico van lichamelijk letsel

## Aardingsinstallatie

### GEVAAR

Gevaar voor elektrische schok  
De aanraking van inwendige onderdelen kan ernstig lichamelijk letsel of de dood tot gevolg hebben. Haal dit apparaat niet uit elkaar.

### WAARSCHUWING

Gevaar voor elektrische schok  
Onjuist gebruik van de aarding kan resulteren in elektrische schok.

Apparaat niet aansluiten op een stopcontact voordat het op de juiste wijze is geïnstalleerd en geaard.

Dit apparaat moet worden geaard. In geval van kortsluiting vermindert aarding het risico van elektrische schok doordat de elektrische stroom via een ontsnappingsroute - de aardingsdraad - naar aarde kan worden weggeleid.

Dit apparaat is voorzien van een voedingskabel met een aardingsdraad en een gearde stekker. De stekker moet worden aangesloten op een stopcontact dat correct is geïnstalleerd en geaard.

Raadpleeg een gekwalificeerd elektricien of onderhoudsmonteur als de aardingsinstructies niet geheel zijn begrepen of als er twijfel is over de correcte aarding van het apparaat. Als er een verlengkabel moet worden gebruikt, moet deze ook drieadrig zijn.

1. De voedingskabel is kort om het risico van verstrikking of struikelen te verkleinen. Als een lange kabel of verlengkabel wordt gebruikt:
  - 1) De elektrische specificaties van de lange kabel of de verlengkabel moeten ten minste gelijk zijn aan de elektrische specificaties van het apparaat.
  - 2) De verlengkabel moet een drieadrige gearde kabel zijn.
  - 3) De lange kabel moet zo worden gelegd dat hij niet over het tafel- of werkblad loopt waar er door kinderen aan kan worden getrokken zodat er struikelgevaar ontstaat.



## REINIGING

Neem het apparaat los van het lichtnet door de stekker uit het stopcontact te trekken.

1. Reinig de ovenruimte na gebruik met een licht bevochtigde doek.
2. Reinig de accessoires zoals gebruikelijk in een sopje.
3. De deur en zijn afdichting en de aangrenzende delen moeten als zij vuil zijn goed worden gereinigd met een vochtige doek.
4. Gebruik voor het reinigen van de ovendeurruit geen agressieve of schurende reinigingsmiddelen of scherpe metalen schrapers, omdat het glasoppervlak hierdoor bekrast kan raken, wat kan leiden tot breuk van het glas.
5. Reinigingstip---voor gemakkelijker schoonmaken van de wanden van de ovenruimte die in aanraking komen met het bereide voedsel: Doe een halve citroen in een kom, voeg 300 ml water toe en verwarm dit gedurende 10 minuten in de magnetron op vol vermogen. Veeg de oven schoon met een zachte, droge doek.

# GEBRUIKSMATERI ALEN VOORZICHTIG

## Gevaar voor lichamelijk letsel

Gevaarlijke onderhouds-  
of  
reparatiewerkzaamheden  
waarbij afdekkingen  
moeten worden verwijderd  
die bescherming bieden  
tegen blootstelling aan  
microgolfenergie mogen  
uitsluitend worden verricht  
door daartoe  
gekwalficeerde personen.

Zie de instructies in "Materialen die u in een magnetron kunt gebruiken of materialen die u beter niet in een magnetron kunt gebruiken". Er kunnen ook niet-metalen gebruiksmaterialen zijn die niet veilig zijn voor gebruik in een magnetron. Bij twijfel kunt u het gebruiksvoorwerp in kwestie testen volgens de onderstaande procedure.

Test van gebruiksmaterialen:

1. Vul een voor de magnetron geschikte houder met een kop koud water (250 ml) samen met het gebruiksvoorwerp in kwestie.
2. Zet het geheel gedurende 1 minuut in de magnetron op vol vermogen.
3. Voel voorzichtig aan het gebruiksvoorwerp. Als het gebruiksvoorwerp warm aanvoelt, verdient het aanbeveling het niet te gebruiken in de magnetron.
4. Test niet langer dan 1 minuut.

Materialen die u in een magnetron kunt gebruiken

Gebruiksmateriaal Opmerkingen

Bruiningsschaal	Volg de instructies van de fabrikant. De onderkant van de bruiningsschaal moet zich ten minste 5 mm boven het draaiplateau bevinden. <b>Onjuist gebruik kan ertoe leiden dat het draaiplateau breekt.</b>
Serviesgoed	Alleen indien magnetronbestendig. Volg de instructies van de fabrikant. <b>Gebruik geen borden met barsten of beschadigingen.</b>
Glazen potten	Altijd het deksel verwijderen. Alleen gebruiken om voedsel net voldoende te verwarmen. De meeste glazen potten zijn niet hittebestendig en kunnen breken.
Glaswerk	Alleen hittebestendig ovenglaswerk. Controleer of er geen metalen randen zijn. <b>Gebruik geen borden met barsten of beschadigingen.</b>
Stoom- en braadzakken voor in de oven	Volg de instructies van de fabrikant. Niet sluiten met metalen strip. Maak openingen zodat stoom kan ontsnappen.
Papieren borden en koppen	Alleen gebruiken voor kortstondig koken/verwarmen. Laat oven tijdens koken niet onbeheerd achter.
Keukenrol	Gebruiken om voedsel af te dekken voor opwarmen en vetopname. Alleen kortstondig gebruiken met toezicht.

## Materialen die u in een magnetron kunt gebruiken

## Gebruiksmateriale Opmerkingen

Bakpapier	Gebruiken als afdekking om spetteren te voorkomen, of als wikkel bij stomen.
Kunststof	Alleen indien magnetronbestendig. Volg de instructies van de fabrikant. Moet zijn voorzien van etiket "magnetronbestendig". Sommige kunststof houders worden zacht wanneer het voedsel erin heet wordt. "Kookzakken" en strak gesloten plastic zakken moeten worden ingesneden, doorboord of geventileerd conform de instructies op de verpakking.
Vershoudfolie	Alleen indien magnetronbestendig. Gebruiken om voedsel af te dekken ter voorkoming van uitdroging. Laat de vershoudfolie het voedsel niet raken.
Thermometers	Alleen indien magnetronbestendig. (vlees- en suikerthermometers).
Waxpapier	Gebruiken als afdekking om spetteren en uitdroging te voorkomen.
Aluminium bakjes	Kunnen vonken veroorzaken. Breng voedsel over in magnetronbestendige schaal.
Levensmiddelendoos met metalen handvat	Kunnen vonken veroorzaken. Breng voedsel over in magnetronbestendige schaal.
Gebruiksvoorwerp en van metaal of met metalen randen	Metaal schermt het voedsel af van microgolffenergie. Metalen randen kunnen vonken veroorzaken.
Metalen sluitstrips	kunnen vonken veroorzaken en kunnen brand in de oven veroorzaken.
Papieren zakken	Kunnen brand in de oven veroorzaken.
Kunststof schuim	Kunststof schuim kan bij blootstelling aan hoge temperaturen smelten of de vloeistof in de houder verontreinigen.
Hout	Hout droogt uit in de magnetron en kan splijten of barsten.

# DE OVEN PLAATSEN

## Namen van ovenonderdelen en -accessoires

Neem de oven en alle materialen uit de doos en maak de ovenruimte leeg  
Uw oven wordt geleverd met de volgende accessoires:

Emaillen plateau	1
Draaiplateau met ring	1
Handleiding	1

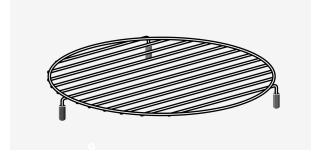
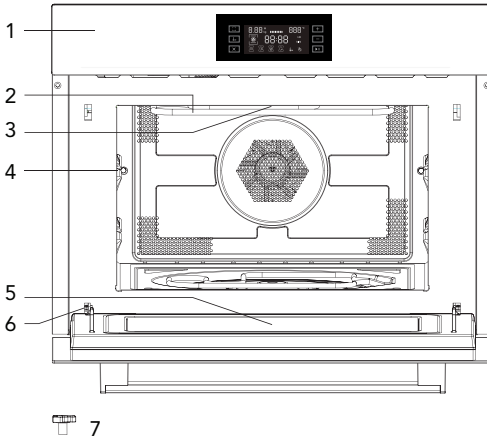

8

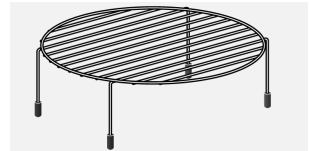

9

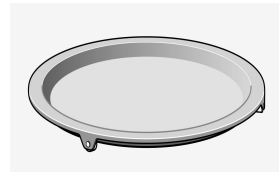

10

- |                         |                    |
|-------------------------|--------------------|
| 1. Bedieningspaneel     | 8. Laag grillrekje |
| 2. Grillelement         | 9. Hoog grillrekje |
| 3. Verlichting          | 10. Grillplaat     |
| 4. Graad                |                    |
| 5. Deurruit             |                    |
| 6. Scharnier            |                    |
| 7. As voor draaiplateau |                    |

## Plaatsing draaiplateau

Naaf  
(onderkant)

Emaillen  
plateau



As voor  
draaiplateau

- Plaats het emaillen plateau nooit ondersteboven. Het emaillen plateau mag nooit in zijn beweging worden belemmerd.
- Het emaillen plateau moet altijd worden gebruikt tijdens het koken.
- Alle etenswaren en houders voor etenswaren worden voor het koken altijd op het emaillen plateau geplaatst.
- Als het emaillen plateau barst of breekt, contact opnemen met het dichtstbijzijnde erkende servicecenter.
- 

## Belangrijke informatie over de installatie

• Dit apparaat is NIET bedoeld voor gebruik in een commerciële omgeving.

- Neem de meegeleverde instructies voor de installatie in acht en merk op dat dit apparaat alleen mag worden geïnstalleerd door een gekwalificeerd elektromonteur.
- Het apparaat is met een stekker uitgerust en mag alleen op een correct geïnstalleerd, geaard stopcontact worden aangesloten.
- Als er een nieuw stopcontact nodig is, moet dit en de bijbehorende bedrading door een gekwalificeerd elektricien worden geïnstalleerd.
- Als de stekker na het installeren niet meer toegankelijk is, moet er op de installatielocatie een poolonderbrekingsschakelaar aanwezig zijn met een contactopening van ten minste 3 mm.
- Er mag geen gebruik worden gemaakt van adapters, stekkerblokken en verlengkabels. Overbelasting kan brand tot gevolg hebben.

Het toegankelijke oppervlak kan heet worden wanneer de magnetron in bedrijf is.



## Plaatsing

- Gevaar! Haal dit apparaat niet uit elkaar. Aanraken van inwendige onderdelen van dit apparaat kan ernstig lichamelijk letsel of de dood tot gevolg hebben.
- Plaats de magnetron op een stevig en vlak oppervlak.
- Zorg ervoor dat er voldoende ventilatie is rondom de magnetron. Houd aan de achterkant en de zijkanten ten minste 10 cm ruimte vrij.
- Dek de ventilatieopeningen niet af.
- De stelvoetjes mogen niet worden verwijderd.
- Plaats de magnetron niet vlakbij een warmtebron.
- Apparatuur met zenders en ontvangers zoals radio's en televisies kunnen de werking van de magnetron beïnvloeden.

## Installatieafmetingen

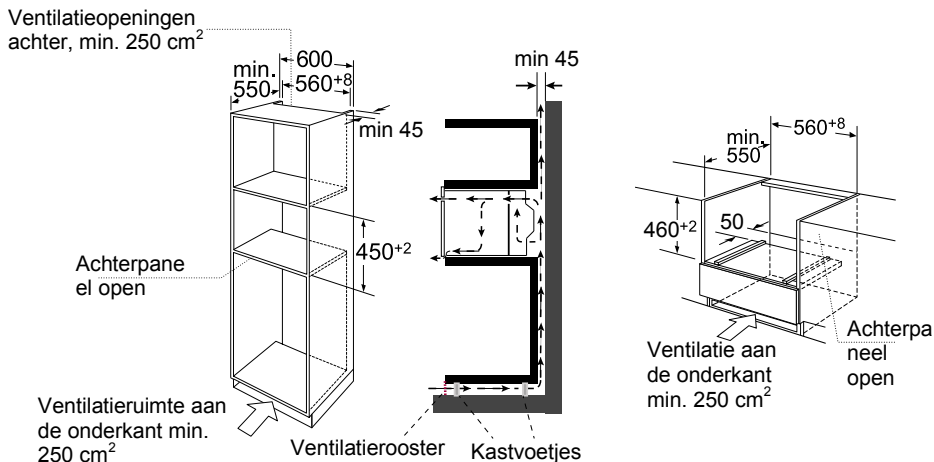

Opmerking: Er moet ruimte zijn boven de oven.

## De oven inbouwen

- Het apparaat niet aan de deurhandgreep vasthouden of dragen. De deurhandgreep kan het gewicht van het apparaat niet dragen en kan afbreken.

1. Duw de magnetron voorzichtig in de ruimte en zorg ervoor dat hij in het midden staat.
2. Open de deur en bevestig de magnetron met de meegeleverde schroeven.

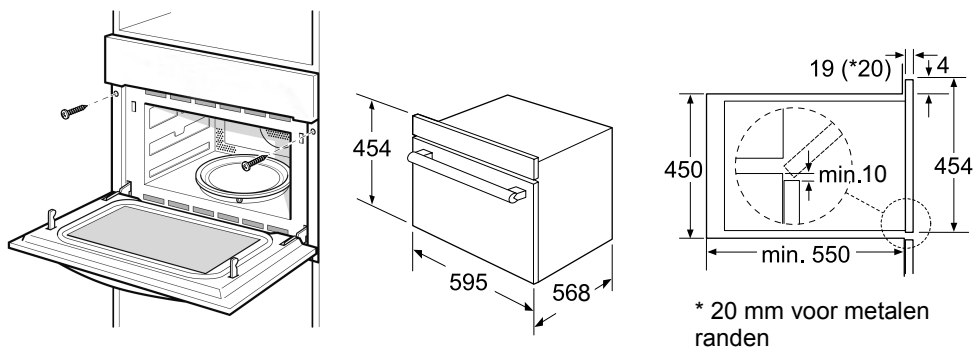

## HET PLATEAU PLAATSEN

1. Controleer de positie van de as.

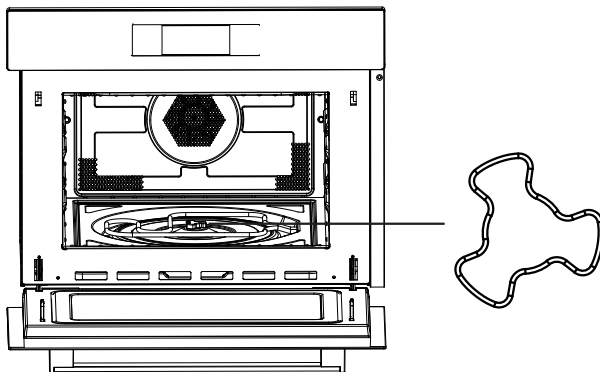

2. Pas de hoek van het plateau aan, de plateauwielletjes moeten elk naar een asnokje zijn gericht.

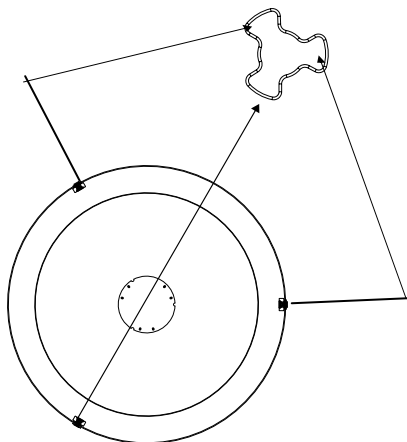

3. Het plateau op de as plaatsen en iets aanpassen.

# WERKING

## Bedieningspaneel en functies







- 1) Knop aan-uit/gewicht
- 2) Knop snel voorverwarmen
- 3) Knop annuleren/kinderslot
- 4) Instelknop
- 5) Instelknop
- 6) Knop start/pauze













In de tabel hieronder kunt u zien uit welke vermogens u kunt kiezen en voor welke etenswaren de verschillende vermogens geschikt zijn.

Vermogensniveau	Etenswaren
900 W	<ul style="list-style-type: none"> <li>– Water koken, opwarmen</li> <li>– Kip, vis, groenten bereiden</li> </ul>
700 W	<ul style="list-style-type: none"> <li>– Opwarmen</li> <li>– Champignons, schaal- en schelpdieren bereiden</li> <li>– Gerechten met eieren en kaas bereiden</li> </ul>
450 W	<ul style="list-style-type: none"> <li>– Rijst koken, soep bereiden</li> </ul>
300 W	<ul style="list-style-type: none"> <li>– Ontdooien</li> <li>– Chocolade en boter smelten</li> </ul>
100 W	<ul style="list-style-type: none"> <li>– Kwetsbare/delicate etenswaren ontdooien</li> <li>– Onregelmatig gevormde etenswaren ontdooien</li> <li>– IJs zachter maken</li> <li>– Deeg laten rijzen</li> </ul>

#### Functies

Functie		Stand		
	Magnetron		Magnetron	<b>Magnetron</b> Gebruik de magnetronfunctie voor het koken en opwarmen van groenten, aardappelen, rijst, vis en vlees.
	Oven		Hete lucht	<b>Hete lucht</b> Met hete lucht kunt u op dezelfde wijze maaltijden bereiden als in een conventionele oven. De magnetron wordt niet ingeschakeld. Het is aan te bevelen de oven voor te verwarmen alvorens het gerecht in de oven te plaatsen.
			Grill + ventilator	<b>Grill + ventilator</b> Gebruik deze functie voor het gelijkmatig bakken van maaltijden en om het gerecht een mooi bruin korstje te geven.

Functie		Stand		
	Oven		Grill	<b>Grill</b> De grill is bij uitstek geschikt voor het bereiden van dunne stukken vlees en vis
			Hete lucht + onderverwarming	Gebruik deze functie voor het bakken van grote stukken vlees, pizza enz.
			Dubbele grill	Gebruik deze functie voor het bakken van grote stukken vlees, pizza enz.
	Combinatie		Hete lucht	<b>Magnetron + hete lucht</b> Gebruik deze functie om gerechten snel te bakken
			Grill + ventilator	<b>Magnetron + grill + ventilator</b>
			Grill	<b>Magnetron + grill</b> Gebruik deze functie voor het snel bereiden van maaltijden en om het gerecht een mooi bruin korstje te geven (ook gratineren). De magnetron en de grill worden tegelijkertijd ingeschakeld. De magnetron kookt en de grill bakt.
			Hete lucht + onderverwarming	Gebruik deze functie voor het bakken van grote stukken vlees, pizza enz.
			Dubbele grill	Gebruik deze functie voor het bakken van grote stukken vlees, pizza enz.
	Auto-programma's		P01 - P13	<b>Automatische kookprogramma's</b>
	Ontdooien		d01 + d02	<b>Ontdooien</b>

# BEDIENINGSINSTRUCTIES

Deze magnetron maakt gebruik van moderne elektronica voor het regelen en instellen van kookparameters om beter te voldoen aan uw kookwensen.

## 1. De klok instellen

Wanneer de magnetron wordt aangesloten op het stopcontact, gaat op het display "00:00" knipperen en klinkt de zoemer één keer.

- 1) Druk op "+" of "-" om de juiste tijd in te stellen (tussen 00:00 en 23:59).
- 2) Druk na het instellen van de juiste tijd op "▶ ||". De klok is nu ingesteld.

Opmerking: Wanneer de oven is aangesloten op het stopcontact, maar niet in bedrijf is, wordt op het display altijd "00:00" weergegeven.

Als u niet op "▶ ||" drukt, wordt de klokinstelling na 3 seconden bevestigd.

## 2. Magnetron

- 1) Druk op de knop " om de magnetronfunctie in te schakelen. "900" knippert op het display en het magnetronpictogram verschijnt, "01:00" wordt weergegeven.
- 2) Druk op de knop "+" of "-" om het magnetronvermogen in te stellen (900, 700, 450, 300, 100 W); druk op de knop "▶ ||" om het magnetronvermogen te bevestigen en naar het instellen van de kooktijd te gaan, de kooktijd wordt weergegeven.
- 3) Druk op de knop "+" of "-" om de kooktijd in te stellen. Wanneer het vermogen is ingesteld op 900 W, is de MAX. tijd 30 minuten. Voor de overige vermogens geldt 90 minuten als maximumtijd.
- 4) Druk op de knop "▶ ||" om te beginnen met koken.









OPMERKING: de stapgroottes voor de insteltijd van de codeerschakelaar zijn als volgt:

0---1 min	: 1 seconde
1---5 min	: 10 seconden
5---15 min	: 30 seconden
15---60 min	: 1 minuut
60---90 min	: 5 minuten









Overzicht magnetronvermogens

Display	900W	700W	450W	300W	100W
---------	------	------	------	------	------









### 3. Grill

- 1) Druk op de knop "" om de magnetronfunctie in te schakelen. "900" knippert op het display en het magnetronpictogram verschijnt, "01:00" wordt weergegeven. Druk vijf keer op de knop "" om de grillkookfunctie in te schakelen.
- 2) Wanneer "" wordt weergegeven en u naar de grillstand gaat, gaat niveau 3 van het grillvermogen knipperen, de standaardtijd "10:00" wordt weergegeven.
- 3) Druk op "" of "" om het vermogen aan te passen (bereik 1, 2, 3; minimumniveau is 1, maximumniveau is 3.)  
  
Druk op "" om het ingestelde vermogen te bevestigen en naar het instellen van de kooktijd te gaan.
- 4) Druk op "" of "" om de grilltijd te selecteren. De MAX. tijd is 90 minuten.
- 5) Druk op de knop "" om te beginnen met koken.





### 4. Hete lucht

- 1) Druk op de knop "" om de magnetronfunctie in te schakelen. "900" knippert op het display en het magnetronpictogram verschijnt, "01:00" wordt weergegeven. Druk twee keer op de knop "" om de heteluchtfunctie in te schakelen.
- 2) Wanneer "" oplicht, gaat de oven naar de heteluchtstand, de standaardtemperatuur 180 graden knippert, de standaardtijd "10:00" wordt weergegeven.
- 3) Druk op "" of "" om de temperatuur te selecteren. Er kunnen temperaturen worden ingesteld tussen 50 en 230 graden. De in te stellen temperaturen zijn 50, 100, 105, 110, 115, 120, 125, 130, 135, 140, 145, 150, 155, 160, 165, 170, 175, 180, 185, 190, 195, 200, 205, 210, 215, 220, 225, 230.  
  
Druk op "" om de ingestelde temperatuur te bevestigen en naar het instellen van de kooktijd te gaan.
- 4) Druk op "" of "" om de kooktijd aan te passen. De MAX. tijd is 5 uur.
- 5) Druk op de knop "" om te beginnen met koken.

## 5. Grill + ventilator

- 1) Druk op de knop " " om de magnetronfunctie in te schakelen  
"900" knippert op het display en het magnetronpictogram verschijnt, "01:00" wordt weergegeven. Druk drie keer op de knop " " om de functie grill + ventilator in te schakelen.
- 2) Wanneer " " oplicht, gaat de oven naar de stand grill + ventilator. De standaardtemperatuur 180 graden knippert, de standaardtijd "10:00" wordt weergegeven.
- 3) Druk op " " of " " om een temperatuur tussen 100 en 230 graden te selecteren. De in te stellen temperaturen zijn 100, 105, 110, 115, 120, 125, 130, 135, 140, 145, 150, 155, 160, 165, 170, 175, 180, 185, 190, 195, 200, 205, 210, 215, 220, 225, 230.  
  
Druk op " || " om de ingestelde temperatuur te bevestigen en naar het instellen van de kooktijd te gaan.
- 4) Druk op " " of " " om de kooktijd aan te passen. De MAX. tijd is 5 uur.
- 5) Druk op de knop " || " om te beginnen met koken.

## 6. Hete lucht + onderverwarming



- 1) Druk op de knop " " om de magnetronfunctie in te schakelen  
"900" knippert op het display en het magnetronpictogram verschijnt, "01:00" wordt weergegeven. Druk vier keer op de knop " " om de functie hete lucht + onderverwarming in te schakelen.
- 2) Wanneer " " oplicht, gaat de oven naar de functie hete lucht + onderverwarming. De standaardtemperatuur 180 graden knippert, de standaardtijd "10:00" wordt weergegeven.
- 3) Druk op " " of " " om een temperatuur tussen 100 en 230 graden te selecteren. De in te stellen temperaturen zijn 100, 105, 110, 115, 120, 125, 130, 135, 140, 145, 150, 155, 160, 165, 170, 175, 180, 185, 190, 195, 200, 205, 210, 215, 220, 225, 230.

Druk op "▶||" om de ingestelde temperatuur te bevestigen en naar het instellen van de kooktijd te gaan.

4) Druk op "⊕" of "⊖" om de kooktijd aan te passen. De MAX. tijd is 5 uur.

5) Druk op de knop "▶||" om te beginnen met koken.

## 7. Dubbele grill



1) Druk op de knop "" om de magnetronfunctie in te schakelen  
"900" knippert op het display en het magnetronpictogram verschijnt, "01:00" wordt weergegeven. Druk zes keer op de knop "" om de functie dubbele grill in te schakelen.



2) Wanneer "" oplicht, gaat de oven naar de functie dubbele grill. De standaardtijd "10:00" wordt weergegeven.

3) Druk op "⊕" of "⊖" om de kooktijd aan te passen. De MAX. tijd is 90 minuten.

4) Druk op de knop "▶||" om te beginnen met koken.

## 8. Magnetron + grill







1) Druk op de knop "" om de magnetronfunctie in te schakelen  
"900" knippert op het display en het magnetronpictogram verschijnt, "01:00" wordt weergegeven. Druk tien keer op de knop "" om de functie magnetron + grill in te schakelen.

2) Wanneer "" oplicht en "" knippert, gaat de oven naar de stand magnetron + grill.













Het standaardgrillvermogen "3" knippert, de standaardkooktijd "10:00" wordt weergegeven.

3) Druk op "⊕" of "⊖" om het magnetronvermogen aan te passen (bereik 1, 2, 3;













minimumniveau is 1, maximumniveau is 3). Druk op "▶||" om het verwarmingsvermogen te bevestigen en naar het instellen van het magnetronvermogen te gaan.

- 4) Druk op " " of " " om het magnetronvermogen in te stellen op 700 W, 450 W, 300 W of 100 W. Druk op " " om het magnetronvermogen te bevestigen en naar het instellen van de kooktijd te gaan.
- 5) Druk op " " of " " om de kooktijd aan te passen. De MAX. tijd is 90 minuten.
- 6) Druk op de knop " " om te beginnen met koken.





## 9. Magnetron + hete lucht

- 1) Druk op de knop " " om de magnetronfunctie in te schakelen "900" knippert op het display en het magnetronpictogram verschijnt, "01:00" wordt weergegeven. Druk zeven keer op de knop " " om de functie magnetron + hete lucht in te schakelen.
- 2) Wanneer " " oplicht en " " knippert, gaat de oven naar de functie magnetron + hete lucht. De standaardtemperatuur 180 graden knippert. De standaardtijd "10:00" wordt weergegeven.
- 3) Druk op " " of " " om de temperatuur aan te passen tussen 50 en 230 graden. De in te stellen temperaturen zijn 50, 100, 105, 110, 115, 120, 125, 130, 135, 140, 145, 150, 155, 160, 165, 170, 175, 180, 185, 190, 195, 200, 205, 210, 215, 220, 225, 230.
- Druk op " " om de ingestelde temperatuur te bevestigen en naar het instellen van het magnetronvermogen te gaan.
- 4) Druk op " " of " " om het magnetronvermogen in te stellen op 700 W, 450 W, 300 W of 100 W. Druk op " " om het magnetronvermogen te bevestigen en naar het instellen van de kooktijd te gaan.
- 5) Druk op " " of " " om de kooktijd aan te passen. De MAX. tijd is 90 minuten.
- 6) Druk op de knop " " om te beginnen met koken.

## 10. Magnetron + grill + ventilator

- 1) Druk op de knop "" om de magnetronfunctie in te schakelen "900" knippert op het display en het magnetronpictogram verschijnt, "01:00" wordt weergegeven. Druk acht keer op de knop "" om de functie magnetron + grill + ventilator in te schakelen.
- 2) Wanneer "" oplicht en "" knippert, gaat de oven naar de functie magnetron + grill + ventilator. De standaardtemperatuur 180 graden knippert. De standaardtijd "10:00" wordt weergegeven.
- 3) Druk op "" of "" om de temperatuur aan te passen tussen 100 en 230 graden. De in te stellen temperaturen zijn 100, 105, 110, 115, 120, 125, 130, 135, 140, 145, 150, 155, 160, 165, 170, 175, 180, 185, 190, 195, 200, 205, 210, 215, 220, 225, 230.  
  
Druk op " ||" om de ingestelde temperatuur te bevestigen en naar het instellen van het magnetronvermogen te gaan.
- 4) Druk op "" of "" om het magnetronvermogen in te stellen op 700 W, 450 W, 300 W of 100 W. Druk op " ||" om het magnetronvermogen te bevestigen en naar het instellen van de kooktijd te gaan.
- 5) Druk op "" of "" om de kooktijd aan te passen. De MAX. tijd is 90 minuten.
- 6) Druk op de knop " ||" om te beginnen met koken.

## 11. Magnetron + ondergrill + hete lucht

- 1) Druk op de knop "" om de magnetronfunctie in te schakelen "900" knippert op het display en het magnetronpictogram verschijnt, "01:00" wordt weergegeven. Druk negen keer op de knop "" om de functie magnetron + ondergrill + hete lucht in te schakelen.
- 2) Wanneer "" oplicht en "" knippert, gaat de oven naar de functie magnetron + ondergrill + hete lucht. De standaardtemperatuur 180 graden knippert. De standaardtijd "10:00" wordt weergegeven.



- 3) Druk op " + " of " — " om de temperatuur aan te passen tussen 100 en 230 graden. De in te stellen temperaturen zijn 100, 105, 110, 115, 120, 125, 130, 135, 140, 145, 150, 155, 160, 165, 170, 175, 180, 185, 190, 195, 200, 205, 210, 215, 220, 225, 230.



Druk op " ▶ || " om de ingestelde temperatuur te bevestigen en naar het instellen van het magnetronvermogen te gaan.



- 4) Druk op " + " of " — " om het magnetronvermogen in te stellen op 700 W, 450 W, 300 W of 100 W. Druk op " ▶ || " om het magnetronvermogen te bevestigen en naar het instellen van de kooktijd te gaan.

- 5) Druk op " + " of " — " om de kooktijd aan te passen. De MAX. tijd is 90 minuten.

- 6) Druk op de knop " ▶ || " om te beginnen met koken.

## 12. Magnetron + dubbele grill

- 1) Druk op de knop " " om de magnetronfunctie in te schakelen "900" knippert op het display en het magnetronpictogram verschijnt, "01:00" wordt weergegeven. Druk elf keer op de knop " " om de functie magnetron + dubbele grill in te schakelen.











- 2) Wanneer " " oplicht en " " knippert, gaat de oven naar de stand magnetron + dubbele grill. De standaardtijd "10:00" wordt weergegeven. Het standaardvermogen 300 knippert.

- 3) Druk op " + " of " — " om het magnetronvermogen in te stellen op 700 W, 450 W, 300 W of 100 W. Druk op " ▶ || " om het magnetronvermogen te bevestigen en naar het instellen van de kooktijd te gaan.





- 4) Druk op " + " of " — " om de kooktijd aan te passen. De MAX. tijd is 90 minuten.

- 5) Druk op de knop " ▶ || " om te beginnen met koken.

### 13. Automatisch koken

- 1) Druk op de knop " " om de magnetronfunctie in te schakelen  
"900" knippert op het display en het magnetronpictogram verschijnt, "01:00" wordt weergegeven. Druk dertien keer op de knop " " om de functie automatisch koken in te schakelen.
- 2) Wanneer " " oplicht, gaat de oven naar de stand automatisch koken. Het standaardmenu "P01" knippert.  
De tijd, het gewicht en het eerste cijfer van het automatische programma worden weergegeven op het display.
- 3) Druk op " " of " " om het automatische menu te selecteren. "P01", "P02"... "P13" wordt weergegeven.
- 4) Druk op " ||" om het automatische menu te bevestigen en naar het instellen van het gewicht te gaan.
- 5) Druk op " " of " " om het gewicht van het menu te selecteren.
- 6) Druk op de knop " ||" om te beginnen met koken.
  - Als het automatische menu ook voorverwarmen omvat, kunt u zodra de voorverwarmingstemperatuur is bereikt, de deur openen en het gerecht in de oven plaatsen;  
druk op " ||" om te beginnen met koken.

### 14. Automatisch ontdooien

- 1) Druk op de knop " " om de magnetronfunctie in te schakelen  
"900" knippert op het display en het magnetronpictogram verschijnt, "01:00" wordt weergegeven. Druk twaalf keer op de knop " " om de functie automatisch ontdooien in te schakelen.
- 2) Wanneer " " oplicht, gaat de oven naar de stand automatisch ontdooien. Het standaardmenu "d01" knippert.  
De tijd, het gewicht en het eerste cijfer van het automatische programma worden weergegeven op het display.
- 3) Druk op " " of " " om het type automatisch ontdooien te selecteren. "d01", "d02" wordt weergegeven.

- 4) Druk op "▶ ||" om het type automatisch ontdooien te bevestigen en naar het instellen van het gewicht te gaan.
- 5) Druk op "⊕" of "—" om het gewicht van het menu te selecteren.
- 6) Druk op de knop "▶ ||" om te beginnen met koken.
- Druk op "▶ ||" om door te gaan met ontdooien nadat u de etenswaren hebt omgedraaid.

Programma	Categorie	Product
d01 (ontdooien)**	Vlees, gevogelte en vis	Als u een pieptoon hoort, stopt de combimagnetron. Draai de etenswaren om en druk op de knop start/pauze om verder te gaan met het ontdooiprogramma.
d02 (ontdooien)**	Brood, gebak en fruit	
P01**	Groenten	Verse groenten
P02**	Bijgerechten	Aardappelen - geschild/gekookt
P03*	Bijgerechten	Aardappelen - gebakken Draai de etenswaren om zodra u een pieptoon hoort. De combimagnetron begint automatisch met de volgende fase.
P04	Gevogelte/vis	Stukken kip/moten vis Draai de etenswaren om zodra u een pieptoon hoort. De combimagnetron begint automatisch met de volgende fase.
P05*	Gebak	Taart
P06*	Gebak	Appeltaart
P07*	Gebak	Quiche
P08**	Opwarmen	Dranken/soep
P09**	Opwarmen	Gerecht op een bord
P10**	Opwarmen	Sauzen/stoofschotels/schotels
P11*	Kant-en-klaar	Diepvriespizza
P12*	Kant-en-klaar	Diepgevroren ovenfrites Draai de etenswaren om zodra u een pieptoon hoort. De combimagnetron begint automatisch met de volgende fase
P13*	Kant-en-klaar	Diepgevroren lasagne

## 15. Functie voorverwarmen

De functie voorverwarmen kan worden ingeschakeld nadat u een van de volgende functies hebt geselecteerd: Hete lucht, grill + ventilator, ondergrill + hete lucht, magnetron + hete lucht, magnetron + grill + ventilator en magnetron + ondergrill + hete lucht.

- 1) Druk op de knop "🔥»". Het voorverwarmingspictogram verschijnt op het display.
- 2) Druk op de knop "▶ ||" om te beginnen met voorverwarmen. U kunt het

voorverwarmen onderbreken door de ovendeur te openen of door op de knop "▶||" te drukken.

3) Zodra de voorverwarmingstemperatuur is bereikt, klinkt de zoemer drie keer. Als u niet binnen 2 uur op de knop "▶||" drukt om te beginnen met koken, klinkt de zoemer één keer en gaat de magnetron naar de stand-bymodus.

4) Zodra de voorverwarmingstemperatuur is bereikt, het gerecht in de oven plaatsen en op "▶||" drukken om te beginnen met de bereiding; het voorverwarmingssymbool gaat uit.

Opmerking: De voorverwarmingsfunctie werkt alleen als u eerst een van de hierboven genoemde standen hebt geselecteerd. Tijdens het voorverwarmen is de magnetronfunctie uitgeschakeld.

## 16. Kinderslot

Vergrendelen: Druk tijdens het wachten gedurende 3 seconden tegelijk op " X "; er klinkt een lange toon om aan te geven dat het kinderslot wordt vergrendeld en het lampje "👉" gaat branden.

Ontgrendelen: Druk in vergrendelde stand gedurende 3 seconden op " X "; er klinkt een lange toon om aan te geven dat het kinderslot wordt vrijgegeven en het lampje "👉" gaat uit.

## 17. Nadere specificatie van het display

- (1) Als u tijdens het koken de ovendeur opent, moet u naderhand op "▶||" drukken om verder te gaan met koken.
- (2) Als de deur open staat, brandt altijd de ovenlamp.
- (3) Wanneer het koken wordt beëindigd, gaat de lamp uit.
- (4) Wanneer de oven in een instelstand of pauzestand staat, waaronder begrepen de programma's voor automatische menu's en automatisch ontdooien, wordt hij uitgeschakeld zodra er 5 minuten niets is gedaan.
- (5) Als er bij het instellen van de oven langer dan 10 seconden niets wordt gedaan, wordt de instelling automatisch bevestigd.

## Problemen oplossen

<b>NORMAAL</b>	
Magnetron verstoort TV-ontvangst	Radio- en TV-ontvangst worden mogelijk verstoord wanneer de magnetron in werking is. Dit is vergelijkbaar met de storing van kleine elektrische apparaten zoals een mixer, stofzuiger en elektrische ventilator. Dit is normaal.
Gedimde ovenverlichting	Wanneer de magnetron bij laag vermogen wordt gebruikt, wordt mogelijk de ovenverlichting gedimd. Dit is normaal.
Er ontstaat condens op de ovenruit, er komt hete lucht uit de ventilatieopeningen	Tijdens koken kan er stoom uit gerechten vrijkomen. De meeste stoom wordt afgevoerd via de ventilatieopeningen. Maar een deel kan zich ophopen op een relatief koel oppervlak zoals de ovendeur. Dit is normaal.
De oven wordt per ongeluk aangezet zonder etenswaren erin.	Het is verboden een magnetron leeg te gebruiken. Dit is zeer gevaarlijk.

Probleem	Mogelijke oorzaak	Oplossing
Oven start niet.	(1) Voedingskabel niet goed in stopcontact gestoken.	Trek de stekker uit het stopcontact. Steek de stekker na 10 seconden weer in het stopcontact.
	(2) Zekering doorgebrand of stroomonderbreker in werking.	Vervang de zekering of reset de stroomonderbreker (uit te voeren door ons deskundige personeel)
	(3) Probleem met stopcontact.	Probeer het stopcontact met andere elektrische apparaten.
Oven verwarmt niet.	(4) Deur niet goed dicht.	Sluit de deur goed.



In overeenstemming met de Europese Richtlijn betreffende afgedankte elektrische en elektronische apparatuur (AEEA) moet AEEA gescheiden worden ingezameld en behandeld. Als u dit product in de toekomst ooit afdankt, gelieve het NIET samen met het huishoudelijk afval te verwijderen. Lever het product in bij een speciaal inzamelpunt voor AEEA.



# Four à micro-ondes

## MANUEL D'INSTRUCTIONS

### MODELE: HWO45NB2H0X1 HWO45NB2H0B1

Avant d'utiliser le four à micro-ondes lire attentivement ces instructions et les conserver précieusement.

Si vous suivez les instructions décrites ci-après, votre four vous garantira un service excellent pendant de longues années.

CONSERVER CES INSTRUCTIONS AVEC SOIN

## PRECAUTIONS AFIN D'ÉVITER D'ÉVENTUELLES EXPOSITIONS EXCESSIVES À L'ÉNERGIE DES MICRO-ONDES.

(a) Ne jamais faire fonctionner le four avec la porte ouverte, ceci pourrait provoquer une exposition dangereuse à l'énergie du micro-onde. Important: ne pas forcer ou rompre les fermetures de sécurité.

(b) Ne positionner aucun objet entre la partie antérieure du four et la porte, ne pas laisser s'accumuler des résidus de graisses ou de détergents sur les surfaces des joints d'étanchéité.

(c) ATTENTION: si la porte ou le joint sont endommagés, le four ne doit pas être utilisé tant que n'est pas effectuée la réparation par un personnel compétent.

## INDEX

Si l'appareil n'est pas bien nettoyé, la surface externe peut être endommagée et donc réduire la durée de l'appareil ou encore l'exposer à des situations dangereuses.

### Spécificités techniques

Modèles	HWO45NB2H0X1 / HWO45NB2H0B1
Tension standard de l'appareil	230V~50Hz
Puissance nominale en entrée (Microonde)	1650 W
Puissance nominale en sortie (Microonde)	900 W
Puissance nominale en entrée (Grill)	1750 W
Puissance nominale en entrée (Double grille de cuisson)	2300 W
Puissance nominale en entrée (Micro-ondes + Double grille de cuisson)	3350 W
Puissance d'entrée nominale (Convection)	1750 W
Capacité volumétrique du four	44 L
Diamètre du plat tournant	Ø 360 mm
Dimensions externes	595 x 568 x 454 mm
Poids net	Circa 36 kg

Données de faible consommation d'électricité selon le règlement (UE) 2023/826 de la Commission.

Condition	Consommation d'électricité	Laps de temps après lequel l'équipement atteint automatiquement la condition
Mode veille avec affichage d'une information ou d'un état	0,8 W	20 min



# AVERTISSEMENTS IMPORTANTS POUR VOTRE SECURITE

## ATTENTION

Afin de diminuer le risque d'incendie, court-circuit, dommages aux personnes ou exposition excessive à l'énergie des micro-ondes durant l'utilisation de l'appareil, nous vous conseillons de suivre les précautions de base suivantes:

- 1.Attention: Liquides ou autres aliments ne doivent pas être réchauffés dans des flacons fermés hermétiquement car ils sont susceptibles d'exploser.
- 2.Attention: il est dangereux pour tout personnel non spécialisé de démonter la couverture de protection prévue pour garantir la protection contre l'exposition à l'énergie à micro-ondes.
3. Cet appareil peut être utilisé par des enfants âgés de 8 ans et plus et les personnes dont les capacités physiques, sensorielles ou mentales ou manquant d'expérience et de connaissances si elles ont été formées et encadrées pour l'utilisation de cet appareil en toute sécurité et de comprendre les dangers impliqués. Les enfants ne doivent pas jouer avec l'appareil. Nettoyage et entretien utilisateur ne doit pas être pris par les enfants, sauf s'ils sont âgés de 8 et supervisé.
4. Gardez l'appareil et son cordon hors de portée des enfants de moins de 8 ans.
5. Utilisez seulement des ustensiles appropriés pour l'utilisation du four à micro-ondes.
6. Le four doit être nettoyé régulièrement, tout dépôt d'aliment doit être éliminé.
7. Lire et suivre les données spécifiques "Précautions afin d'éviter d'éventuelles expositions excessives à l'énergie à micro-ondes".
8. Quand vous réchauffez des aliments en récipients de plastique ou en carton, contrôler le four en raison du risque d'incendie.

9. Si la fumée est émise, éteignez ou débranchez l'appareil et garder la porte fermée pour étouffer les flammes.
10. Ne pas cuire de façon excessive les aliments.
11. Ne jamais utiliser la cavité du four comme récipient. Ne pas laisser des produits comme du pain, des biscuits à l'intérieur du four.
12. Retirer les fermetures en métal ou poignées métalliques des récipients de métal ou de carton avant de les mettre dans le four.
13. Installer et positionner le four selon les instructions fournies pour l'installation.
14. Les oeufs durs ou avec leur coquille ne doivent être réchauffés dans le four à micro-ondes parce qu'ils sont susceptibles de provoquer une explosion même une fois la cuisson terminée.
15. Cet appareil est destiné à être utilisé dans un ménage et applications similaires tels que:
  - le personnel des cuisines dans magasins, bureaux et autres environnements de travail;
  - Maisons-agricoles
  - Hotel de type petit-déjeuner.
16. Si le fil d'alimentation fourni est endommagé, il doit être substitué par le fabricant, par son service d'entretien ou par une personne qualifiée ceci afin de prévenir toutes situations dangereuses.
17. Ne jamais stocker ou utiliser cet appareil à l'extérieur.
18. Ne pas utiliser ce four à proximité d'eau, dans un évier humide ou près d'une piscine.
19. La température des surfaces accessibles pourrait être élevée durant le fonctionnement du four. Tenir le fil d'alimentation loin de toute source de chaleur et en aucun cas ne jamais couvrir le four.
20. Ne jamais laisser le fil d'alimentation suspendu sur le bord d'une table ou d'un plan de travail.

21. La non observation des conditions normales d'entretien pourrait endommager les surfaces, causer une réduction de la durée de vie de l'appareil mais aussi provoquer des situations dangereuses.

22. Le contenu de biberons ou les flacons d'aliments pour bébés doivent être mélangés ou agités et la température de ces derniers doit être contrôlée afin d'éviter toutes brûlures.

23. Le réchauffement à micro-ondes de boissons peut provoquer un processus d'ébullition retardée, par conséquent, faire attention quand vous manipulez le flacon.

24. Cet appareil n'est pas destiné à être utilisé par des personnes (y compris les enfants) dont les capacités physiques, sensorielles ou mentales sont réduites, ou ayant un manque d'expérience et de connaissances, à moins qu'elles n'aient été formées à l'utilisation de l'appareil, par une personne responsable de leur sécurité.

25. Les enfants doivent être surveillés pour s'assurer qu'ils ne jouent pas avec l'appareil.

26. Le four micro-onde ne doit pas être placé à l'intérieur des compartiments prévus au stockage de la nourriture, sauf s'ils sont recommandés par le fabricant.

27. L'appareil n'est pas destiné à fonctionner avec un minuteur externe ou un système de contrôle externe.

28. Avertissement: il convient de débrancher l'appareil pour changer l'ampoule afin d'éviter la possibilité d'une électrocution.

29. Les parties accessibles peuvent devenir chaude pendant l'utilisation. Les jeunes enfants doivent être tenu à l'écart.

30. Le tiroir de rangement peut devenir chaud.

31. AVERTISSEMENT: L'appareil et ses parties accessibles deviennent chaudes pendant l'utilisation. Des précautions doivent être prises pour éviter de toucher les éléments chauffants. Enfants de moins de 8 ans ou moins doivent être tenus à l'écart à moins que surveillés en permanence.

32. Le four à micro-ondes doit être utilisé avec l'ouverture de la porte décorative. (pour les fours avec une porte décorative.)

33. Surface d'une armoire de stockage peut devenir chaud.

**LIRE ATTENTIVEMENT ET CONSERVER POUR AUTRES  
CONSULTATION**

# Instructions pour diminuer le risque de dommages aux personnes

## Installation de la prise de terre

### **DANGER**

Danger de décharge électrique

Toucher certains composants internes peut provoquer d'importants dommages aux personnes ou la mort. Ne jamais démonter l'appareil.

### **ATTENTION**

Danger de décharge électrique Une utilisation incorrecte de la prise de terre peut provoquer une décharge électrique. Ne pas connecter au réseau électrique tant que l'appareil n'est pas correctement installé avec l'installation d'une prise de terre.

### **Pour diminuer le risque de dommages aux personnes**

#### **Connexion de la mise à terre**

Cet appareil électroménager doit être relié à la prise de terre. En cas de court-circuit électrique, la terre diminue le risque de décharge électrique fournissant une voie de sortie au courant électrique. Cet appareil est fourni avec un fil d'alimentation doté d'un fil de terre et d'une fiche de branchement avec terre. La fiche doit être insérée dans une prise de courant correctement installée et donc dotée d'une liaison avec la terre. Contactez un électricien qualifié au cas où vous ne comprenez pas correctement les instructions pour la mise à terre ou au cas où vous avez un doute sur l'exactitude de la connexion à la terre de l'appareil. Au cas où il est nécessaire d'utiliser une rallonge, utiliser uniquement une rallonge à trois sorties comprenant une fiche bipolaire avec cannelure pour la mise à terre ainsi que 2 contacts pour la mise à terre. Une fiche bipolaire munie d'un contact pour la terre est appropriée pour la prise du four.

Le fil électrique fourni avec l'appareil est délibérément court afin de diminuer la possibilité de trébucher ou de l'arracher de la prise, risques possibles avec un fil plus long:

- 1) La tension nominale indiquée sur le fil ou sur la rallonge devraient être au moins équivalents à la tension nominale de l'appareil.
- 2) La rallonge doit être un fil à trois sorties avec mise à terre.
- 3) Le fil long doit être mis de façon à ne pas pendre du plan de travail ou de la table, doit être éloigné de la portée des enfants qui pourraient le tirer ou trébucher de façon impromptue.

## NETTOYAGE

S'assurer que le four est débranché du réseau électrique.

1. Après utilisation, nettoyer les surfaces internes du four avec un chiffon légèrement humide.
2. Nettoyer correctement les accessoires avec de l'eau savonneuse.
3. Le cadre de la porte, le joint d'étanchéité et les parties connexes doivent être nettoyés si besoin, avec de l'eau savonneuse.
4. Ne pas utiliser de nettoyants abrasifs ou de grattoirs métalliques pour nettoyer la vitre de la porte du four car ils peuvent rayer la surface, ce qui peut entraîner la rupture du verre.
5. Conseils de nettoyage --- Pour faciliter le nettoyage des parois de la cavité que les aliments cuits peuvent toucher: Placez un demi-citron dans un bol, ajouter 300 ml (1/2 litre) d'eau et de la chaleur sur une puissance de 100% micro-ondes pendant 10 minutes. Essuyez le four avec un chiffon doux et sec.

# USTENSILES

## ATTENTION

### Risque de dommages aux personnes

Il est dangereux d'effectuer, sans une compétence spécifique, des réparations ou opérations d'entretien prévoyant le démontage du couvercle prévu pour garantir la protection à l'exposition de l'énergie à micro-ondes.

Se référer aux instructions du paragraphe "Matériaux qui peuvent être utilisés dans le four à micro-ondes ou qui doivent être évités dans le four à micro-ondes." Certains ustensiles non métalliques peuvent être non appropriés pour l'utilisation du four à micro-ondes. En cas de doute, il est possible d'essayer l'ustensile en question suivant la procédure suivante.

Test des ustensiles:

1. Remplir un récipient spécial pour micro-ondes avec une tasse d'eau froide (250ml) et y mettre l'ustensile en question.
2. Cuire à température maximale durant 1 minute.
3. Toucher avec précaution l'ustensile. Si l'ustensile vide est chaud, ne pas l'utiliser pour la cuisson à micro-ondes.
4. Ne jamais dépasser le temps de cuisson d'une minute.

### Matériaux qui peuvent être utilisés dans le four à micro-ondes

Récipients en terre cuite	Suivre les instructions du producteur. Le fonds du récipient en terre cuite doit être positionné à au moins 3/16 de pouce (5mm) au dessous du plat tournant. Une utilisation incorrecte pourrait provoquer la rupture du plat tournant.
Assiettes de table	Seulement celles appropriées pour l'utilisation dans un four à micro-ondes. Suivre les instructions du producteur. Ne pas utiliser des plats cassés ou ébréchés.
Flacons en verre	Oter toujours le couvercle. Utiliser seulement pour réchauffer les aliments jusqu'à tant qu'ils soient chauds. Certains récipients en verre ne sont pas résistants à la chaleur et pourraient donc se casser.
Produits en verre	Utiliser seulement des produits en verre résistants à la chaleur et appropriés pour l'utilisation au four. S'assurer qu'ils ne comportent pas des bords en métal. Ne pas utiliser des plats cassés ou ébréchés.
Sachets pour la cuisson au four	Suivre les instructions du producteur. Ne pas fermer avec des fermetures métalliques. Faire des entailles pour laisser s'échapper la vapeur .
Tasses et plats en plastique	Cuire ou réchauffer pour des temps très courts. Ne pas s'éloigner du four durant la cuisson.

Serviettes en papier	Utiliser pour couvrir les aliments pendant le réchauffement afin d'absorber la graisse éventuelle. Utiliser et contrôler seulement pour des temps de cuisson brefs.
Papier sulfurisé	Utiliser comme couverture pour prévenir éclaboussures ou pour couvrir la vapeur .
Plastique	Seulement plastique appropriée pour le four à micro-ondes. Suivre les instructions du producteur. Doit être indiquée "compatible pour micro-ondes". Certains récipients en plastique ramollissent quand les aliments réchauffent. Les sacs et sachets pour la cuisson et sacs en plastique fermés hermétiquement doivent être troués comme indiqué sur l'emballage même
Pellicule transparente	Seulement celle appropriée pour l'utilisation au four à micro-ondes. L'utiliser pour couvrir les aliments durant la cuisson afin de maintenir l'humidité. S'assurer que la pellicule transparente n'entre pas en contact avec les aliments.
Thermomètres	Seuls ceux appropriés pour l'utilisation des fours à micro-ondes (thermomètres pour viandes et gâteaux).
Papier oléagineux	Utiliser pour couvrir les aliments et prévenir les débordements et maintenir l'humidité. .

#### Matériaux à éviter dans les fours à micro-ondes

Barquettes en aluminium	Peut provoquer la formation d'un arc. Transvaser les aliments dans des plats appropriés pour l'utilisation en fours à micro-ondes.
Récipients pour aliments en carton avec poignée en métal	Peut provoquer la formation d'un arc. Transvaser les aliments dans des plats appropriés pour l'utilisation au four à micro-ondes..
Ustensiles en métal	Le métal protège les aliments de l'énergie à micro-ondes. Le métal peut provoquer la formation d'un arc .
Fermetures en métal	Peut provoquer la formation d'un arc et pourrait causer un incendie à l'intérieur du four.
Sachets en papier	Pourrait provoquer un incendie à l'intérieur du four.
Récipients en polystyrène ou polyuréthane	Les récipients pourraient fondre ou contaminer le liquide contenu lorsqu'ils sont exposés à de hautes températures.
Bois	Le bois sèche quand est utilisé dans les fours à micro-ondes et pourrait casser ou se fendre.



# INSTALLER VOTRE FOUR

## Noms des composants et des accessoires du four.

Extraire le four de l'emballage ainsi que les accessoires qui se trouvent à l'intérieur du four.:

1 Plateau tournant en émail

1 Manuel d'instructions

1 axe de fixation pour le plateau tournant

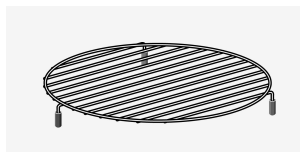
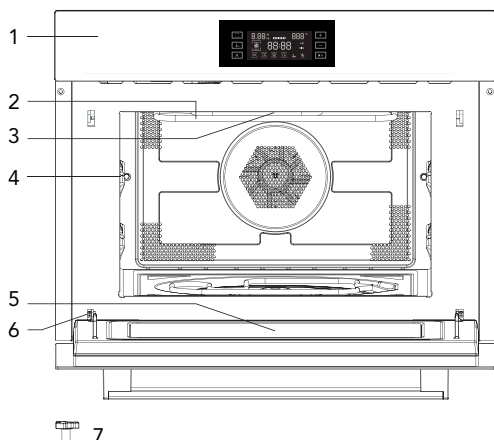

8

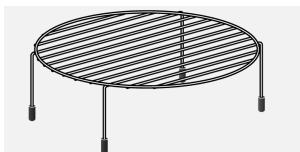

9

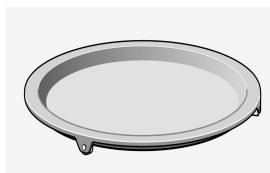

10

1. Panneau de commandes
2. Gril
3. Ampoule
4. Niveau
5. Porte en verre
6. Charnières
7. Axe du plateau tournant

8. Support gril court
9. Support gril haut
10. Plat récolte sauce

## Installation du plat tournant

Partie inférieure

Plateau tournant —  
en émail

Axe du plateau  
tournant

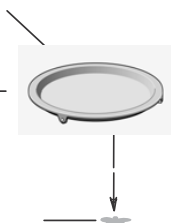

- Ne jamais positionner le plateau en émail à l'envers. Le plat en verre ne doit jamais être bloqué.
- Le plateau tournant en émail doit toujours être utilisés pendant la cuisson sur son axe.
- Les aliments et récipients doivent toujours être positionnés sur le plateau en émail durant la cuisson.
- Si le plat tournant en émail devaient se fissurer ou se casser, contacter le centre d'assistance le plus proche.

## Informations importantes sur l'installation

- Cet appareil N'EST PAS prévu pour un usage commercial .
- Veuillez respecter les instructions d'installation fournis et notez qu'il est conseillé que cet appareil soit installé par une technicien qualifié.
- L'appareil est fourni avec une prise et ne doit être branché à une prise terre correctement installée.
- Seul un électricien qualifié peut installer la prise et connecter les câbles. Si la prise n'est pas accessible suite à l'installation, un appareil de déconnexion multipolaire doit être présent à coté de l'installation avec une distance d'isolation d'au moins 3mm.
- Ne pas utiliser d'adaptateurs, de multiprises ni de rallonge. Un excès de charge peut entraîner un risque d'incendie

La surface accessible pourrait être chaude durant le fonctionnement.



## Encastrement

- Attention! Ne pas démonter l'appareil. Toucher les composants internes de cet appareil peut causer des dommages graves ou la mort.
- Positionner le micro-onde sur une surface plane.
- Vérifier qu'il y a suffisamment d'aération pour ventiler le four micro-onde. Au fond et sur les côtés, laisser au moins 10cm de vide.
- Ne pas couvrir les aérations de l'appareil.
- Les pieds ajustables ne devront pas être enlevés.
- Ne pas placer le micro-onde proche d'une source de chaleur.
- Les appareils de transmission et d'émission tel que les radios et les télévisions peut affecter l'utilisation du four micro-onde.

## Dimensions d'encastrement

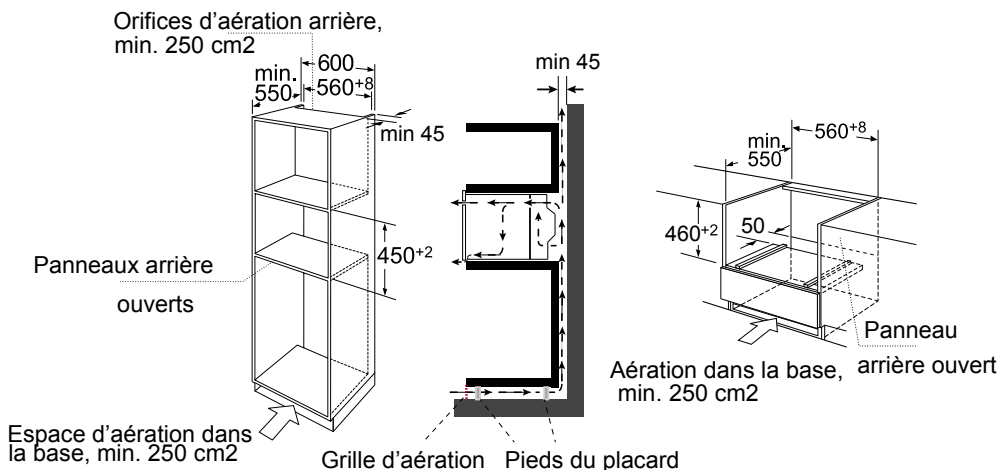

Remarque : il doit y avoir un espace libre au-dessus du four.

## Encastrement

- Ne pas tenir ou transporter l'appareil par la poignée de la porte. La poignée de la porte ne peut pas supporter le poids de l'appareil et elle pourrait se casser.
1. Poussez avec précaution le micro-onde dans la niche d'encastrement, vérifiez qu'il soit bien centré.
  2. Ouvrez la porte et fixer le micro-onde avec les vis fournies.

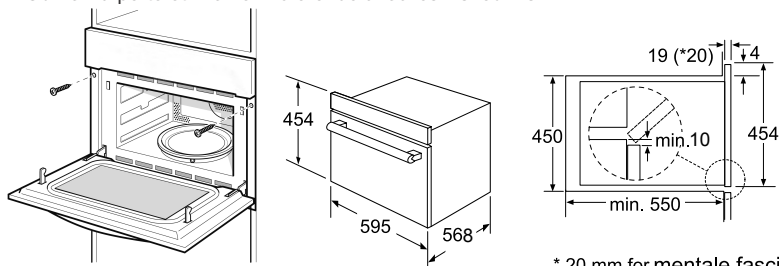

## Installation du plateau tournant

### 1. Contrôle de la position de l'axe.

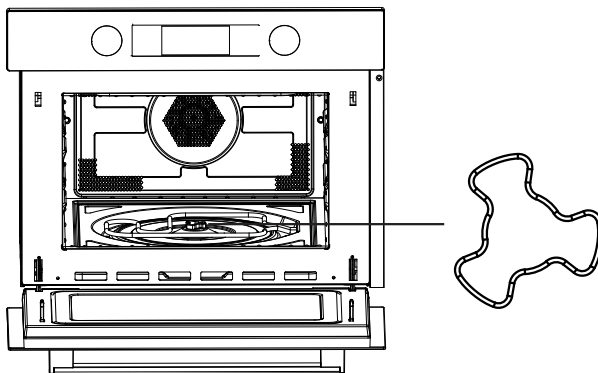

### 2. Ajustement de l'angle du plateau.

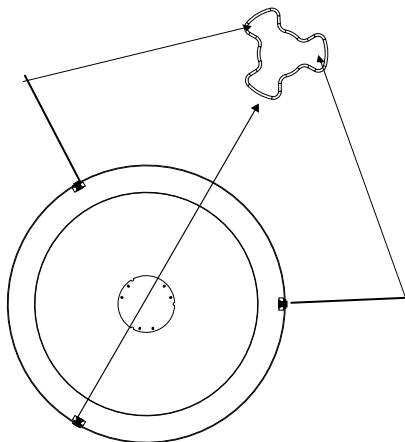

### 3. Mettre le plateau sur l'axe et ajuster doucement.

## Fonctionnement

### Bandeau de commande et caractéristiques

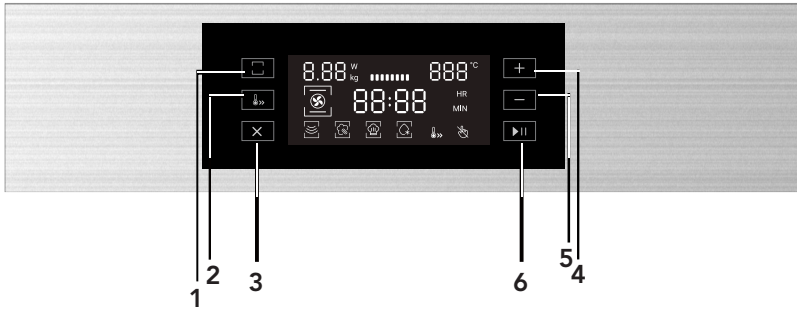







- 1) Bouton Puissance/poids
- 2) Bouton Préchauffage rapide
- 3) Bouton Annuler / sécurité enfant
- 4) Bouton de réglage
- 5) Bouton de réglage
- 6) Bouton Départ/pause











Vous pouvez voir dans le tableau ci-dessous les puissances que vous pouvez utiliser en fonction des aliments.

Puissance	Aliments
900 W	- Ebullition de l'eau, - Cuisson du poulet, poissons et légumes
700 W	- Réchauffage - Cuisson des champignons, et crustacées - Cuisson des pâtes contenant des oeufs et du fromage
450 W	- Cuisson du riz, soupe
300 W	- Décongélation - Chocolat et beurre fondu
100 W	- Décongélation d'aliments fragiles - Décongélation d'aliments auw formesirregulaires - Ramollir les glaces

### Fonctions

Fonctions		Mode		
	Microonde		Microonde	<b>Microonde</b> Utilisez les fonctions du micro- onde pour cuire et réchauffer les légumes, pomme de terre, riz, poissons et viandes.
	Four		Chaleur tournante	<b>Chaleur tournante</b> Avec la châleur tournante vous pouvez préparer les plats comme votre four traditionnel. Le micro- onde n'est pas activé. Nous vous conseillons de préchauffer le four avant de mettre le plat à l'intérieur du four .
			Gril ventilé	<b>Gril ventilé</b> Utiliser cette fonction pour gratiner et dorer les plats.
			Gril	<b>Gril</b> Le gril est très apprécié pour préparer le pièces de viandes et les poissons.

## Double grille de cuisson



Fonction		Mode		
	Four		Chaleur tournant + résistance de sol	Utilisez cette fonction pour rotir les grosses pièces de viandes, pizzas...
			Double grille de cuisson	Utilisez cette fonction pour rotir les grosses pièces de viandes, pizzas...
	Combiné		Chaleur tournante	<b>Micro-onde + Chaleur tournante</b> Utilisez cette fonction pour rôtir rapidement.
			Gril avec chateur tournante	<b>Micro-onde + Gril avec chateur tournante</b>
			Gril	<b>Micro-onde + Gril</b> Utilisez cette fonction pour cuire et dorer rapidement les plats (gratin). Le micro-onde et le gril sont activés en même temps. Les ondes cuisent et le gril dorent les plats.
			Chaleur tournante + résistance de sol	Utilisez cette fonction pour rôtir les grosse pièces de viandes, pizza...
			Double grille de cuisson	Utilisez cette fonction pour rotir les grosses pièces de viandes, pizzas...
	Programmes automatiques		P01 - P13	<b>Programmes de cuisson automatiques</b>
	Décongélation		d01 + d02	<b>Décongélation</b>

## INSTRUCTIONS D'UTILISATION

Ce four à micro-ondes a recours au contrôle électronique moderne pour ajuster les paramètres de cuisson, afin de mieux satisfaire vos besoins de préparation culinaire.

### 1. Réglage de l'horloge







Quand le four à micro-ondes est sous tension, l'heure « 00:00 » clignote et le signal sonore retentit une fois.

- 1) Appuyez sur «  » ou «  » pour régler l'heure (entre 00:00 et 23:59).
- 2) Après avoir défini l'heure correcte, appuyez sur «  ». L'horloge est alors réglée.

Remarque : quand le four à micro-ondes est sous tension, s'il n'est pas utilisé, il affiche l'heure « 00:00 » en permanence. Si vous n'appuyez pas sur

«  », le four confirme le réglage de l'horloge après 3 secondes.

### 2. Cuisson aux micro-ondes

- 1) Appuyez sur le bouton «  » pour activer les fonctions du four à micro-ondes. « 900 » clignote sur l'affichage et le symbole du micro-ondes apparaît, puis « 01:00 » s'affiche.
- 2) Appuyez sur le bouton «  » ou «  » pour régler la puissance du micro-ondes (900, 700, 450, 300 ou 100 W), puis sur le bouton «  » pour confirmer la puissance. Saisissez la durée de cuisson, qui s'affiche alors.
- 3) Appuyez sur le bouton «  » ou «  » pour régler la durée de cuisson. Pour une puissance de 900 W, la durée de cuisson MAX. est de 30 minutes, et pour les autres valeurs, elle est de 90 minutes.
- 4) Appuyez sur le bouton «  » pour démarrer la cuisson.

REMARQUE : les intervalles pour le réglage de la durée au niveau du commutateur codeur sont les suivants :









0---1 min	: 1 seconde
1---5 min	: 10 secondes
5---15 min	: 30 secondes
15---60 min	: 1 minute
60---90 min	: 5 minutes

### Tableau de la puissance du four à micro-ondes









Affichage	900 W	700 W	450 W	300 W	100 W
-----------	-------	-------	-------	-------	-------











### 3. Cuisson au grill

- 1) Appuyez sur le bouton «  » pour activer les fonctions du four à micro-ondes. « 900 » clignote sur l'affichage et l'icône du micro-ondes apparaît, puis « 01:00 » s'affiche. Appuyez sur le bouton «  » cinq fois pour activer la fonction grill.
- 2) Quand «  » s'affiche, saisissez le mode de grill. La puissance de grill niveau 3 s'affiche, ainsi que la durée par défaut « 10:00 ».
- 3) Appuyez sur «  » ou «  » pour régler la puissance (de 1 à 3, le minimum étant 1 et le maximum, 3).  
Appuyez sur «  » pour confirmer la puissance et saisir la durée de cuisson.
- 4) Appuyez sur «  » ou «  » pour choisir la durée de cuisson au grill. La durée MAX. est de 90 minutes.
- 5) Appuyez sur le bouton «  » pour démarrer la cuisson.







### 4. Cuisson par convection



- 1) Appuyez sur le bouton «  » pour activer les fonctions du four à micro-ondes. « 900 » clignote sur l'affichage et le symbole du micro-ondes apparaît, puis « 01:00 » s'affiche. Appuyez deux fois sur le bouton «  » pour activer la fonction convection.
- 2) Quand «  » s'affiche, le four démarre la fonction convection avec une température par défaut de 180 °C et une durée par défaut de « 10:00 ».
- 3) Appuyez sur «  » ou «  » pour sélectionner la température. La température peut être définie sur 50 à 230 degrés. La température peut être de 50, 100, 105, 110, 115, 120, 125, 130, 135, 140, 145, 150, 155, 160, 165, 170, 175, 180, 185, 190, 195, 200, 205, 210, 215, 220, 225 ou 230 degrés.  
Appuyez sur «  » pour confirmer la température et saisir la durée de cuisson.
- 4) Appuyez sur «  » ou «  » pour régler la durée de cuisson. La durée MAX. est de 5 heures.
- 5) Appuyez sur le bouton «  » pour démarrer la cuisson.

## 5. Cuisson au grill avec chaleur tournante







- 1) Appuyez sur le bouton «  » pour activer les fonctions du four à micro-ondes. « 900 » clignote sur l'affichage et le symbole du micro-ondes apparaît, puis « 01:00 » s'affiche. Appuyez sur le bouton «  » trois fois pour activer la fonction grill avec chaleur tournante.
- 2) Quand «  » s'affiche, le four démarre la fonction grill avec chaleur tournante. La température par défaut (180 degrés) et la durée par défaut (« 10:00 ») clignotent.
- 3) Appuyez sur «  » ou «  » pour sélectionner la température, entre 100 et 230 degrés.  
La température peut être de 100, 105, 110, 115, 120, 125, 130, 135, 140, 145, 150, 155, 160, 165, 170, 175, 180, 185, 190, 195, 200, 205, 210, 215, 220, 225 ou 230 degrés.  
Appuyez sur «  » pour confirmer la température et saisir la durée de cuisson.
- 4) Appuyez sur «  » ou «  » pour régler la durée de cuisson. La durée MAX. est de 5 heures.
- 5) Appuyez sur le bouton «  » pour démarrer la cuisson.

## 6. Cuisson par convection + chaleur en bas













- 1) Appuyez sur le bouton «  » pour activer les fonctions du four à micro-ondes. « 900 » clignote sur l'affichage et le symbole du micro-ondes apparaît, puis « 01:00 » s'affiche.  
Appuyez quatre fois sur le bouton «  » pour activer la fonction convection + chaleur en bas.
- 2) Quand «  » s'allume, le four démarre la fonction convection + chaleur en bas. La température par défaut (180 degrés) clignote et la durée par défaut (« 10:00 ») s'affiche.
- 3) Appuyez sur «  » ou «  » pour sélectionner la température, entre 100 et 230 degrés.  
La température peut être de 100, 105, 110, 115, 120, 125, 130, 135, 140, 145, 150, 155, 160, 165, 170, 175, 180, 185, 190, 195, 200, 205, 210, 215, 220, 225 ou 230 degrés.  
Appuyez sur «  » pour confirmer la température et saisir la durée de cuisson.

- 4) Appuyez sur «  » ou «  » pour régler la durée de cuisson. La durée MAX. est de 5 heures.
- 5) Appuyez sur le bouton «  » pour démarrer la cuisson.

















## 7. Cuisson au double grill

- 1) Appuyez sur le bouton «  » pour activer les fonctions du four à micro-ondes. « 900 » clignote sur l'affichage et le symbole du micro-ondes apparaît, puis « 01:00 » s'affiche. Appuyez six fois sur le bouton «  » pour activer la fonction double grill.
- 2) Quand «  » s'allume, le four démarre la fonction double grill. La durée par défaut (« 10:00 ») s'affiche.
- 3) Appuyez sur «  » ou «  » pour régler la durée de cuisson. La durée MAX. est de 90 minutes.
- 4) Appuyez sur le bouton «  » pour démarrer la cuisson.



## 8. Cuisson aux micro-ondes + grill











- 1) Appuyez sur le bouton «  » pour activer les fonctions du four à micro-ondes. « 900 » clignote sur l'affichage et le symbole du micro-ondes apparaît, puis « 01:00 » s'affiche.
- Appuyez dix fois sur le bouton «  » pour activer la fonction micro-ondes + grill.
- 2) Quand «  » s'affiche et que «  » clignote, le four démarre la fonction micro-ondes + grill. La puissance par défaut du grill (« 3 ») clignote et la durée de cuisson par défaut (« 10:00 ») s'affiche.
- 3) Appuyez sur «  » ou «  » pour régler la puissance du micro-ondes (de 1 à 3, le minimum étant 1 et le maximum, 3). Appuyez sur «  » pour confirmer la puissance du grill et saisir la puissance du micro-ondes.
- 4) Appuyez sur «  » ou «  » pour régler la puissance du micro-ondes (700, 450, 300 ou 100 W). Appuyez sur «  » pour confirmer la puissance du micro-ondes et saisir la durée de cuisson.
- 5) Appuyez sur «  » ou «  » pour régler la durée de cuisson. La durée MAX. est de 90 minutes
- 6) Appuyez sur le bouton «  » pour démarrer la cuisson.

## 9. Cuisson aux micro-ondes + convection

- 1) Appuyez sur le bouton «  » pour activer les fonctions du four à micro-ondes.  
« 900 » clignote sur l'affichage et le symbole du micro-ondes apparaît, puis « 01:00 » s'affiche.  
Appuyez sept fois sur le bouton «  » pour activer la fonction micro-ondes + convection.
- 2) Quand «  » s'affiche et que «  » clignote, le four démarre la fonction micro-ondes + convection.  
La température par défaut (180 degrés) clignote. La durée par défaut (« 10:00 ») s'affiche.
- 3) Appuyez sur «  » ou «  » pour sélectionner la température, entre 50 et 230 degrés. La température peut être de 50, 100, 105, 110, 115, 120, 125, 130, 135, 140, 145, 150, 155, 160, 165, 170, 175, 180, 185, 190, 195, 200, 205, 210, 215, 220, 225 ou 230 degrés. Appuyez sur «   » pour confirmer la température et saisir la durée de cuisson.
- 4) Appuyez sur «  » ou «  » pour régler la puissance du micro-ondes (700, 450, 300 ou 100 W). Appuyez sur «   » pour confirmer la puissance du micro-ondes et saisir la durée de cuisson.
- 5) Appuyez sur «  » ou «  » pour régler la durée de cuisson. La durée MAX. est de 90 minutes.
- 6) Appuyez sur le bouton «   » pour démarrer la cuisson.







## 10. Cuisson aux micro-ondes + grill avec chaleur tournante









- 1) Appuyez sur le bouton «  » pour activer les fonctions du four à micro-ondes.  
« 900 » clignote sur l'affichage et le symbole du micro-ondes apparaît, puis « 01:00 » s'affiche.  
Appuyez huit fois sur le bouton «  » pour activer la fonction micro-ondes + grill avec chaleur tournante.

- 2) Quand «  » s'affiche et que «  » clignote, le four démarre la fonction micro-ondes + grill avec chaleur tournante.  
La température par défaut (180 degrés) clignote. La durée par défaut (« 10:00 ») s'affiche.
- 3) Appuyez sur «  » ou «  » pour sélectionner la température, entre 50 et 230 degrés. La température peut être de 100, 105, 110, 115, 120, 125, 130, 135, 140, 145, 150, 155, 160, 165, 170, 175, 180, 185, 190, 195, 200, 205, 210, 215, 220, 225 ou 230 degrés. Appuyez sur «  » pour confirmer la température et saisir la durée de cuisson.
- 4) Appuyez sur «  » ou «  » pour régler la puissance du micro-ondes (700, 450, 300 ou 100 W). Appuyez sur «  » pour confirmer la puissance du micro-ondes et saisir la durée de cuisson.
- 5) Appuyez sur «  » ou «  » pour régler la durée de cuisson. La durée MAX. est de 90 minutes.













6) Appuyez sur le bouton «  » pour démarrer la cuisson.

### 11. Cuisson aux micro-ondes + grill bas + convection

- 1) Appuyez sur le bouton «  » pour activer les fonctions du four à micro-ondes.  
« 900 » clignote sur l'affichage et le symbole du micro-ondes apparaît, puis « 01:00 » s'affiche.  
Appuyez neuf fois sur le bouton «  » pour activer la fonction micro-ondes + grill bas + convection.
- 2) Quand «  » s'affiche et que «  » clignote, le four démarre la fonction micro-ondes + grill bas + convection.  
La température par défaut (180 degrés) clignote. La durée par défaut (« 10:00 ») s'affiche.
- 3) Appuyez sur «  » ou «  » pour sélectionner la température, entre 100 et 230 degrés. La température peut être de 100, 105, 110, 115, 120, 125, 130, 135, 140, 145, 150, 155, 160, 165, 170, 175, 180, 185, 190, 195, 200, 205, 210, 215, 220, 225 ou 230 degrés. Appuyez sur «  » pour confirmer la température et saisir la durée de cuisson.

- 4) Appuyez sur «  » ou «  » pour régler la puissance du micro-ondes (700, 450, 300 ou 100 W). Appuyez sur «   » pour confirmer la puissance du micro-ondes et saisir la durée de cuisson.
- 5) Appuyez sur «  » ou «  » pour régler la durée de cuisson. La durée MAX. est de 90 minutes.
- 6) Appuyez sur le bouton «   » pour démarrer la cuisson.

## 12. Cuisson aux micro-ondes + double grill



- 1) Appuyez sur le bouton «  » pour activer les fonctions du four à micro-ondes. « 900 » clignote sur l'affichage et le symbole du micro-ondes apparaît, puis « 01:00 » s'affiche. Appuyez onze fois sur le bouton «  » pour activer la fonction micro-ondes + double grill.  
grill.
- 2) Quand «  » s'affiche et que «  » clignote, le four démarre la fonction micro-ondes + double grill  
. La durée par défaut (« 10:00 ») s'affiche. La puissance par défaut (300 W) clignote
- 3) Appuyez sur «  » ou «  » pour régler la puissance du micro-ondes (700, 450, 300 ou 100 W). Appuyez sur «   » pour confirmer la puissance du micro-ondes et saisir la durée de cuisson.
- 4) Appuyez sur «  » ou «  » pour régler la durée de cuisson. La durée MAX. est de 90 minutes.
- 5) Appuyez sur le bouton «   » pour démarrer la cuisson.

### 13. Cuisson automatique



1) Appuyez sur le bouton «  » pour activer les fonctions du four à micro-ondes. « 900 » clignote sur l'affichage et le symbole du micro-ondes apparaît, puis « 01:00 » s'affiche.

Appuyez treize fois sur le bouton «  » pour activer la fonction cuisson automatique.

2) Quand «  » s'affiche, le four démarre la fonction cuisson automatique. Le menu par défaut « P01 » clignote. La durée, le poids et le premier nombre des programmes automatiques apparaissent sur l'affichage.

3) Appuyez sur «  » ou «  » pour sélectionner le programme automatique. « P01 », « P02 », etc., jusqu'à « P013 », s'affichent.

4) Appuyez sur «  » pour confirmer le programme automatique et saisir le poids.

5) Appuyez sur «  » ou «  » pour choisir le poids pour ce programme.

6) Appuyez sur le bouton «  » pour démarrer la cuisson.

- Si le programme automatique comporte une phase de préchauffage, quand la température souhaitée est atteinte à l'issue du préchauffage, ouvrez la porte et placez les aliments à l'intérieur. Puis, appuyez sur «  » pour démarrer la cuisson.



### 14. Décongélation automatique











1) Appuyez sur le bouton «  » pour activer les fonctions du four à micro-ondes. « 900 » clignote sur l'affichage et le symbole du micro-ondes apparaît, puis « 1:00 » s'affiche.

Appuyez douze fois sur le bouton «  » pour activer la fonction décongélation automatique.

2) Quand «  » s'affiche, le four démarre la fonction décongélation automatique. Le menu par défaut « d01 » clignote.

La durée, le poids et le premier nombre des programmes automatiques apparaissent sur l'affichage.

3) Appuyez sur «  » ou «  » pour sélectionner le type de décongélation automatique. « d01 », puis « d02 » s'affichent.





- 4) Appuyez sur «    » pour confirmer le type de décongélation automatique et saisir le poids.
- 5) Appuyez sur «  » ou «  » pour choisir le poids pour ce programme.
- 6) Appuyez sur le bouton «    » pour démarrer la cuisson.
- Appuyez sur «    » pour poursuivre la décongélation après avoir retourné les aliments.

Programme	Catégorie	Élément
d01 (décongélation)**	Viande, volaille et poisson	Si vous entendez un bip, cela signifie que le four à micro-ondes combiné s'est arrêté. Retournez les aliments et appuyez sur le bouton Départ/pause pour poursuivre le programme de décongélation.
d02 (décongélation)**	Pain, gâteaux et fruits	
P01**	Légumes	Légumes frais
P02**	Accompagnements	Pommes de terre (épluchées/cuisinées)
P03*	Accompagnements	Pommes de terre (rôties) Si vous entendez un bip, retournez les aliments. Le micro-ondes combiné démarre
P04	Volaille/poisson	Pièces de volaille/poisson Si vous entendez un bip, retournez les aliments. Le micro-ondes combiné démarre
P05*	Pain/viennoiseries	Gâteaux
P06*	Pain/viennoiseries	Gâteau aux pommes
P07*	Pain/viennoiseries	Quiche
P08**	Réchauffage	Boisson/soupe
P09**	Réchauffage	Plat disposé sur une assiette
P10**	Réchauffage	Sauce/ragoût/plat
P11*	Plats cuisinés	Surgelés (pizza)
P12*	Plats cuisinés	Surgelés (frites au four) Si vous entendez un bip, retournez les aliments. Le four à micro-ondes combiné
P13*	Plats cuisinés	Surgelés (lasagnes)



## 15. Fonction préchauffage

La fonction préchauffage peut être activée après la sélection d'une des fonctions suivantes : convection, grill avec chaleur tournante, convection + chaleur en bas, micro-ondes + convection, micro-ondes + grill avec chaleur tournante, et micro-ondes + grill bas + convection.

- 1) Appuyez sur le bouton «  ». L'icône de préchauffage apparaît sur l'affichage.
- 2) Appuyez sur le bouton «  | | » pour démarrer le préchauffage. Vous pouvez arrêter le préchauffage en ouvrant la porte du four ou en appuyant sur le bouton «  | | ».
- 3) Quand la température de préchauffage est atteinte, le signal sonore retentit trois fois. S'il ne retentit pas, appuyez sur «  | | » pour démarrer la cuisson. Après 2 heures, le signal sonore retentit une fois et le four revient en mode veille.
- 4) Quand la température souhaitée est atteinte à l'issue du préchauffage, placez la nourriture à l'intérieur et appuyez sur «  | | » pour démarrer la cuisson. Le symbole du préchauffage disparaît alors.

Remarque : la fonction préchauffage s'active uniquement si vous avez déjà choisi l'une des fonctions ci-dessus. Lors du préchauffage, la fonction micro-ondes est désactivée.

## 16. Sécurité enfant

Mettre la sécurité : quand le four est en mode veille, appuyez simultanément sur «  » pendant 3 secondes.

Un long bip retentit pour signaler l'activation de la sécurité enfant et le symbole «  » apparaît.

Enlever la sécurité : quand la sécurité est activée, appuyez simultanément sur «  » pendant 3 secondes. Un long

bip retentit pour signaler la désactivation de la sécurité enfant et le symbole «  » disparaît.

## 17. Caractéristiques de l'affichage

- 1) Si vous ouvrez la porte lors de la cuisson, vous devez ensuite appuyer sur «▶||» pour poursuivre celle-ci.
- 2) L'ampoule du four s'allume à l'ouverture de la porte et reste allumée jusqu'à la fermeture de celle-ci.
- 3) À la fin de la cuisson, l'ampoule s'éteint.
- 4) Quand le four est en mode réglage ou pause (y compris lors des programmes automatiques et de décongélation) et si vous n'effectuez aucune action en l'espace de 5 minutes, le four s'éteint.
- 5) Lors du réglage du four, si vous n'effectuez aucune action en l'espace de 10 minutes, il confirme automatiquement vos choix.

## Résolutions des problèmes

<b>Normale</b>	
Interférence entre le micro-onde et la TV	Les réceptions radios et TV peuvent être interférées quand le micro-onde est en fonctionnement. C'est similaire aux interférences avec les petits appareils électriques comme les mixers, les aspirateurs... c'est normal.
L'éclairage est faible	Lors de faibles puissances du MO, la lumière du four peut être de basse intensité. C'est normal.
Vapeur accumulée sur la porte	Pendant la cuisson, la vapeur peut sortir des aliments. La plupart sera évacuée par les aérations. Mais il est possible qu'une partie s'accumule sur la porte froide du four. C'est normal.
Le four est mis en fonctionnement sans aliments à l'intérieur.	C'est interdit de lancer l'appareil sans aliments à l'intérieur. C'est très dangereux.

<b>Problèmes</b>	<b>Causes probables</b>	<b>Actions à mener</b>
Le four ne veut pas démarrer	(1) Le câble d'alimentation n'est pas branché entièrement.	Débranchez puis rebranchez après 10 secondes.
	(2) Fusible défectueux	Changez le fusible (action menée par un technicien compétent)
	(3) Problème avec la prise	Testez la prise avec un autre appareil électrique.
Le four ne fait pas de chaleur	(4) La porte n'est pas fermée correctement.	Fermez la porte



Cet appareil est en conformité avec la directive européenne 2002/96/EC relative aux déchets d'équipements électriques et électroniques (WEEE). Le symbole sur le produit indique qu'il ne peut pas être traité comme déchet domestique. Au contraire il devrait être apporté au point de ramassage le plus proche pour le recyclage des équipements électriques et électroniques.



# **Mikrowelle**

## **Bedienungsanleitung**

### **MODELL:HWO45NB2H0X1**

### **HWO45NB2H0B1**

Lesen Sie diese Hinweise sorgfältig, bevor Sie Ihre Mikrowelle benutzen und bewahren Sie diese sorgfältig auf. Wenn Sie den Anweisungen folgen, wird Ihr Ofen langjährigen guten Service bieten.

**Bewahren Sie diese Anleitung sorgfältig auf**

## VERMEIDUNG

### von möglicher Mikrowellenstrahlung

(a) Versuchen Sie nicht, diesen Ofen bei geöffneter Tür zu betreiben, da dies zu schädlicher Mikrowellenstrahlung führen kann. Es ist wichtig, die Sicherheitsperren nicht zu brechen oder zu manipulieren.

(b) Stellen Sie keine Gegenstände zwischen die Backofen-Vorderseite und die Tür, vermeiden Sie Schmutz oder Rückstände von Reinigungsmitteln auf Dichtungen.

(c) **WARNUNG:** Wenn die Tür oder Türdichtungen beschädigt sind, darf der Ofen nicht betrieben werden bis dieser von einer sachkundigen Person repariert worden ist.

## NACHTRAG

Wenn das Gerät nicht sauber gehalten wird, können die Oberflächen angegriffen werden und beeinflussen dann die Lebensdauer des Gerätes und können zu gefährlichen Situationen führen.

## Technische Daten

Modell	HWO45NB2H0X1 / HWO45NB2H0B1
Spannung	230V~50Hz
Rated Input Power(Mikrowelle):	1650W
Rated Output Power(Mikrowelle):	Mikrowellenleistung 900W
Rated Input Power(Grill):	Grilleistung 1750W
Rated Input Power(Doppelgrill):	2300W
Rated Input Power(Mikrowelle+Grill):	3350W
Rated Input Power(Heißluft):	Leistung Heißluft 1750W
Ofenkapazität:	44L
Drehscheiben-Durchmesser	360mm
Maße	595x568x454 mm
Netto Gewicht	36 kg

Geringe Leistungsaufnahme gemäß der Verordnung (EU) 2023/826 der Kommission.

Zustand	Energieverbrauch	Zeitraum, nach dem das Gerät automatisch in den Zustand übergeht
Bereitschaftszustand mit Informations- oder Statusanzeige	0,8W	20 min

## Wichtige Sicherheitshinweise

### WARNUNG

Um die Gefahr von Feuer, elektrischem Schlag, Verletzungen von Personen oder übermäßiger Mikrowellen-Strahlung zu verhindern, wenn Sie Ihr Gerät anschließen, befolgen Sie die grundlegenden Vorsichtsmaßnahmen, einschließlich der Folgenden:

1. **ACHTUNG:** Flüssigkeiten und andere Lebensmittel dürfen nicht in verschlossenen Gefäßen erhitzt werden, da sie explodieren könnten.
2. **Warnung:** Die Abdeckung, die Schutz gegen die Strahlenbelastung durch Mikrowellenenergie bietet, nicht entfernen.
3. Dieses Gerät ist geeignet für den Gebrauch durch Kinder ab 8 Jahren und Personen mit eingeschränkten körperlichen, sensorischen oder geistigen Fähigkeiten, oder ohne Erfahrung und Wissen, sofern sie beaufsichtigt oder über den sicheren Gebrauch des Geräts angeleitet werden und die damit einhergehenden Gefahren verstehen. Kinder dürfen nicht mit dem Gerät spielen. Reinigungs- und Wartungsarbeiten dürfen von Kindern durchgeführt werden, wenn sie älter als 8 Jahre sind und beaufsichtigt werden.
4. Halten Sie das Gerät und dessen Kabel von Kindern unter 8 Jahren fern.
5. Verwenden Sie nur Behälter, die für den Einsatz in der Mikrowelle geeignet sind.
6. Der Ofen sollte regelmäßig gereinigt werden und jegliche Nahrungsrückstände sollten entfernt werden.
7. Lesen und beachten Sie im Besonderen: "Vorsichtsmaßnahmen zur Vermeidung von möglicher Mikrowellenstrahlung".
8. Beim Erhitzen von Speisen in Kunststoff- oder Papier-Behältern, besteht die Möglichkeit der Entzündung.

9. Falls Rauch austritt, schalten Sie das Gerät aus oder trennen Sie es vom Netz und lassen Sie die Tür geschlossen, um Flammen zu ersticken.
10. Überhitzen Sie das Essen nicht.
11. Nutzen Sie das Gerät nicht als Stauraum für Gegenstände, Brot, Kekse etc.
12. Entfernen Sie Drahtbänder und Metallteile von Papier- oder Plastikbehältern bevor Sie diese in den Ofen stellen.
13. Installieren Sie oder stellen Sie diesen Ofen nur entsprechend den Installationsanweisungen auf.
14. Eier in Schale und ganze hartgekochte Eier sollten nicht in der Mikrowelle erwärmt werden, da sie explodieren können, selbst nachdem die Mikrowellenerhitzung beendet ist.
15. Dieses Gerät ist für den Gebrauch in Haushalten und ähnlichen Anwendungen bestimmt, u.a. in:
  - Mitarbeiterküchen in Geschäften, Büros und anderen Arbeitsumgebungen;
  - Gutshäusern
  - Frühstückspensionen.
16. Wenn das Netzkabel beschädigt ist, muss es vom Hersteller, dessen Kundendienst oder einer ähnlich qualifizierten Person ersetzt werden, um Gefährdungen zu vermeiden.
17. Bewahren oder benutzen Sie dieses Gerät nicht im Freien.
18. Verwenden Sie dieses Gerät nicht in der Nähe von Wasser, in einem feuchten Keller oder in der Nähe eines Schwimmbeckens.

19. Die Temperatur der zugänglichen Oberflächen kann hoch sein, wenn das Gerät in Betrieb ist. Halten Sie das Kabel fern von erhitzten Oberfläche und bedecken Sie nicht die Lüftungsschlitze des Ofen.
20. Das Kabel darf nicht über Tischkanten hängen.
21. Wird das Gerät nicht sauber gehalten, könnte es zu einer Verschlechterung der Oberfläche kommen, die Lebensdauer des Gerätes könnte beeinträchtigt werden und dies möglicherweise zu einer gefährlichen Situation führen.
22. Der Inhalt von Babyflaschen und Gläschen mit Babynahrung sind zu rühren oder zu schütteln und die Temperatur vor dem Verzehr zu überprüfen, um Verbrennungen zu vermeiden.
23. Erhitzen von Getränken in der Mikrowelle kann zu verspätetem siedendem Aufwallen führen, also Vorsicht beim Umgang mit dem Behälter.
24. Das Gerät ist nicht für die Nutzung durch Personen (einschließlich Kinder) mit eingeschränkten physischen, sensorischen oder geistigen Fähigkeiten oder mangels Erfahrung und Wissen, nur wenn eine angemessene Aufsicht oder ausführliche Anleitung zur Benutzung des Geräts durch eine verantwortliche Person gegeben wurde.
25. Kinder sollten beaufsichtigt werden, um sicherzustellen, dass sie nicht mit dem Gerät spielen.
26. Die Geräte sollen nicht durch eine externe Zeitschaltuhr oder eine Remote-Steuerung betrieben werden.



27. ACHTUNG: Stellen Sie sicher, dass das Gerät ausgeschaltet ist, bevor Sie die Lampe austauschen, um die Möglichkeit eines elektrischen Schlages zu vermeiden.

28. Zugängliche Teile können während der Benutzung heiß werden. Kleine Kinder sollten daher ferngehalten werden.

29. Verwenden Sie keine scharfen Scheuermittel oder scharfe Metallschaber zur Reinigung der Ofentür, da sie die Oberfläche zerkratzen und zur Beschädigung des Glases führen kann.

30. Während des Gebrauchs wird das Gerät heiß. Berührungen mit Elementen im Inneren des Ofens sind zu vermeiden.

31. WARNUNG: Das Gerät und dessen zugängliche Teile werden während des Betriebs heiß. Achten Sie darauf, heiße Komponenten nicht zu berühren. Halten Sie Kinder unter 8 Jahren vom Gerät fern, es sei denn, sie werden kontinuierlich beaufsichtigt.

32. Die Mikrowelle darf nur mit geöffneter Dekortür betrieben werden (gültig für Modelle mit Dekortür.)

33. Die Oberfläche eines Aufbewahrungsschranks kann heiß werden.

**SORGFÄLTIG DURCHLESEN UND GUT  
AUFBEWAHREN**

## Zur Vermeidung von Personenschäden

### GEFAHR

Stromschlaggefahr  
Berühren der internen  
Komponenten kann zu  
schweren Verletzungen  
oder zu Tod führen.

Öffnen Sie dieses Gerät  
nicht!

### WARNUNG

Stromschlaggefahr  
Bei unsachgemäßem  
Gebrauch der Erdung kann  
es zu einem elektrischen  
Schlag kommen.

Das Gerät nicht in die  
Steckdose anschließen  
bis Gerät korrekt installiert  
und geerdet ist.

Dieses Gerät muss geerdet  
werden. Im Falle eines elektrischen  
Kurzschlusses, reduziert die  
Erdung den elektrischen Strom.  
Dieses Gerät ist mit einem  
Erdungskabel und mit einem  
Schutzkontaktstecker ausgestattet.  
Der Stecker muss an eine

Steckdose angeschlossen werden,  
die ordnungsgemäß installiert und  
geerdet ist. Wenden Sie sich an  
einen qualifizierten Elektriker oder  
Kundendienst-techniker, wenn die  
Anweisungen nicht vollständig  
verstanden wurden oder wenn  
Zweifel bestehen, ob das Gerät  
ordnungsgemäß geerdet ist.

1. Ein kurzes Anschlusskabel wird  
mitgeliefert, um Risiken des  
Stolperns über ein langes Kabel zu  
vermeiden.
2. Wenn ein längeres Kabel oder  
Verlängerungskabel genutzt wird:
  - 1) Die vermerkte Spannung des  
Kabels oder Verlängerungskabels  
sollte mindestens so groß sein wie  
die elektrische Leistung des Gerätes.
  - 2) Das Verlängerungskabel muss  
ein geerdeter 3-Draht-Kabel sein.
  - 3) Das lange Kabel sollten so  
platziert werden, dass es von  
Kindern nicht gezogen werden  
kann oder unabsichtlich darüber  
gestolpert werden kann.

## Reinigung

Bitte ziehen Sie den Stecker vor der Reinigung

1. Reinigen Sie das Innere mit einem feuchten Tuch.
2. Reinigen Sie das Zubehör in Seifenlauge.
3. Der Türrahmen und die Dichtung müssen vorsichtig mit einem feuchten Tuch gereinigt werden, wenn Sie dreckig sind.
4. Reinigen Sie die Glasoberfläche der Tür nicht mit aggressiven Reinigungsmitteln oder scharfen Metallkratzern, da anderenfalls das Glas zersplittern könnte.
5. Reinigungstipp---zum Reinigen der Türzwischenräume, in denen sich gekochte Speisen ablagern können: Geben Sie eine halbe Zitrone in eine Schüssel, fügen Sie 300 ml (1/2 Pint) hinzu und erwärmen Sie diese Mischung 10 Minuten lang bei 100% Mikrowellenleistung. Trocknen Sie die Mikrowelle mit einem weichen, trockenen Tuch ab.

# Geschirr

## Achtung

Für inkompetente Personen ist die Durchführung einer Wartung oder Reparatur, die die Entfernung einer Abdeckung zum Schutz gegen Mikrowellen-Strahlung beinhaltet, verboten.

Siehe die Anweisungen unter "Materialien, die Sie in der Mikrowelle verwenden oder in der Mikrowelle vermieden werden sollten." Es können bestimmte nicht-metallische Utensilien sein, die nicht für die Mikrowelle genutzt werden können. Im Zweifelsfall können Sie das Utensil durch das unten beschriebenen Verfahren testen.

Test:

1. Positionieren Sie einen Behälter mit 1 Tasse kaltem Wasser (250ml) zusammen mit dem zu testendem Geschirr in das Gerät.
2. Erhitzen Sie es auf maximaler Leistung für 1 Minute.
3. Wenn das Geschirr warm ist, benutzen Sie es nicht für Mikrowellenherde.
4. Nicht länger als 1 Minute Garzeit.

## Materialien, die für den Mikrowellengebrauch geeignet sind

Bräunungs-Geschirr	Folgen Sie den Herstelleranweisungen. Der Boden sollte sich mindestens 5mm über dem Drehteller befinden. Inkorrekter Gebrauch kann ein Bruch des Drehtellers hervorrufen.
Geschirr	Nur mikrowellenfestes Geschirr. Folgen Sie den Herstelleranweisungen. Nutzen Sie kein beschädigtes Geschirr.
Gläser	Entfernen Sie immer den Deckel. Erhitzen Sie Lebensmittel nur bis diese warm. Die meisten Gläser sind nicht hitzebeständig und können brechen.
Glasgeschirr	Nur hitzebeständige Glas. Stellen Sie sicher, dass es keinen Metallrand hat. Verwenden Sie kein beschädigtes Geschirr.
Kochbeutel	Folgen Sie den Herstelleranweisungen. Schließen Sie den Beutel nicht mit Metallbinden. Machen Sie Schlitze in den Beutel, damit der Dampf entweichen kann.
Pappgeschirr	Nutzen Sie es nur für kurzes Erwärmen. Lassen Sie es nicht unbeaufsichtigt.
Papiertücher	Nutzen Sie diese zum Abdecken oder Aufsaugen von Fett. Lassen Sie es nicht unbeaufsichtigt und nutzen Sie es nur für kurzes Erwärmen.

# Materialien, die **NICHT** für den Mikrowellengebrauch geeignet sind

Aluminiumschalen	Kann Funkenschlag verursachen. Füllen Sie die Lebensmittel in Mikrowellengeschirr.
Lebensmittel-Karton mit Metallgriff	Kann Funkenschlag verursachen. Füllen Sie die Lebensmittel in Mikrowellengeschirr.
Metall oder metallische Utensilien	Metall schirmt Mikrowellenenergie von den Lebensmitteln ab. Kann Funkenschlag verursachen.
Metallverschlüsse	Kann Funkenschlag und Feuerentfaltung im Ofen verursachen.
Papiertüten	Kann Feuerentfaltung im Ofen verursachen.
Schaumstoff	Schaumstoff kann schmelzen und den Ofen verunreinigen, wenn es zu hoher Temperatur ausgesetzt ist.
Holz	Holz trocknet aus, wenn es in der Mikrowelle erhitzt wird. Es kann splintern oder brechen.

## Einrichten des Backofens

### Bezeichnungen der Ofenteile und Zubehörs

Entnehmen Sie den Ofen aus dem Karton und entfernen Sie alle Verpackungsmaterialien.

Folgendes Zubehör wird mitgeliefert:

1 emailierte Backpfanne, 1 Drehscheibe, 1 Bedienungsanleitung

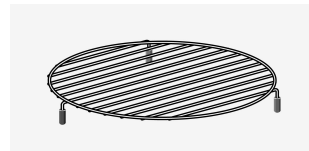
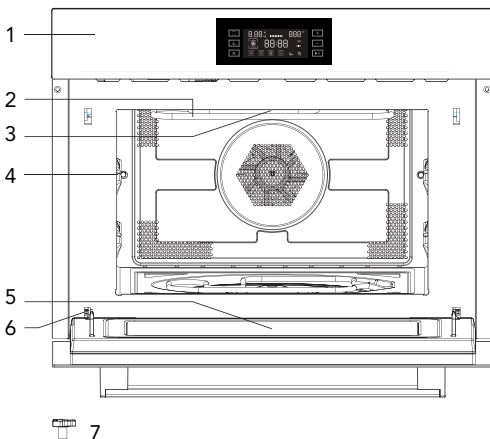

8

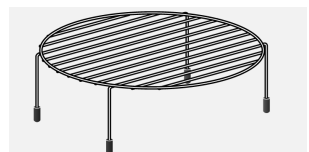

9

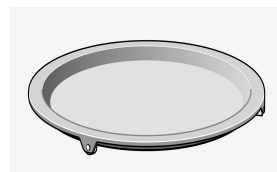

10

- |                        |                       |
|------------------------|-----------------------|
| 1 Kontroll-/Bedienfeld | 6 Scharnier           |
| 2 Grillstäbe           | 7 Antriebswelle       |
| 3 Licht                | 8 niedriges Grillrost |
| 4 Ebenen               | 9 hohes Grillrost     |
| 5 Glastür              | 10 Backpfanne         |

## Installation der Drehscheibe

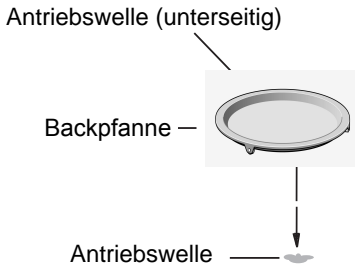

- Niemals die Backpfanne umgedreht verwenden.
- Die Backpfanne sollte stets genutzt werden.
- Alle Lebensmittel oder Lebensmittelbehälter stets auf der Backpfanne platzieren.
- Sollte die Backpfanne je beschädigt sein, kontaktieren Sie bitte den Händler oder Hersteller.

## Wichtige Information für die Installation

- Dieses Gerät ist nicht für die Verwendung in einem kommerziellen Umfeld bestimmt.
- Bitte befolgen Sie die Installationsanweisungen. Die Installation sollte nur durch eine qualifizierte Person erfolgen.
- Das Gerät ist mit einem Stecker ausgestattet und muss mit einer geeigneten geerdeten Leitung verbunden werden. Sollte ein neuer Stecker von Nöten sein, sollte die Installation nur durch einen qualifizierten Elektriker erfolgen. Ist der Stecker durch den Einbau nicht mehr zugänglich, sollte eine zugängliche Trennvorrichtung mit einem Kontaktabstand von mindestens 3 mm installiert werden.
- Adapter, Mehrfachstecker und Verlängerungskabel sollte nicht genutzt werden, da eine Stromüberlastung in Feuerentfachung enden kann.

Die zugänglichen Flächen des Gerätes können bei Gebrauch heiß werden.



## Platzierung

- Gefahr! Öffnen Sie nicht das Gehäuse des Gerätes. Die Berührung der inneren Bauteile des Gerätes kann zu ernsthaften Verletzungen oder Tod führen.
- Platzieren Sie das Gerät auf eine glatte Oberfläche.
- Vergewissern Sie sich bitte, dass genug Raum für die Ventilation des Gerätes gegeben ist. Die Rückseite und die Seiten sollten einen Freiraum von 10 cm zum Einbauschrank haben.
- Bedecken Sie nicht die Luftschlitze.
- Die justierbaren Füße sollten nicht entfernt werden.
- Platzieren Sie den Ofen nicht in die Nähe einer Wärmequelle.
- Sende- und Empfangsgeräte können den Betrieb des Mikrowellenofens beeinflussen.

## Einbaumaße

Lüftungsöffnungen hinten,  
mind. 250 cm<sup>2</sup>

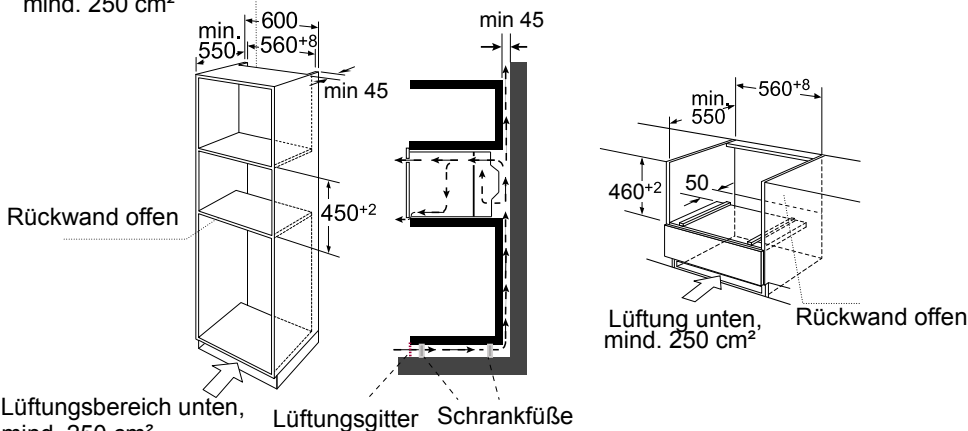

Lüftungsbereich unten,  
mind. 250 cm<sup>2</sup>

Lüftungsgitter Schrankfüße

Hinweis: Über dem Mikrowellenofen sollte Freiraum bleiben.

## Einbau

Tragen oder halten Sie das Gerät nicht am Türgriff. Der Türgriff kann das Gewicht des Gerätes nicht halten und kann (ab)brechen.

1. Drücken Sie vorsichtig das Gerät in den Einbauraum; vergewissern Sie sich, dass es in der Mitte des Einbauraumes steht.
2. Öffnen Sie die Tür und fixieren Sie das Gerät mit den mitgelieferten Schrauben.

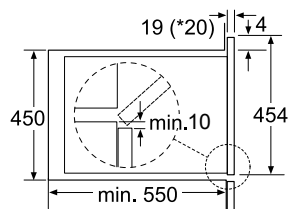
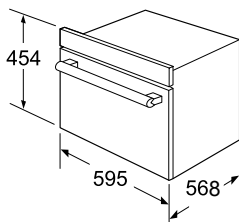
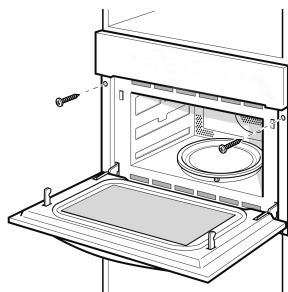

\* 20 mm for geistig faszien

# Installieren des Drehtellers

1. Überprüfen Sie die Position der Antriebswelle.

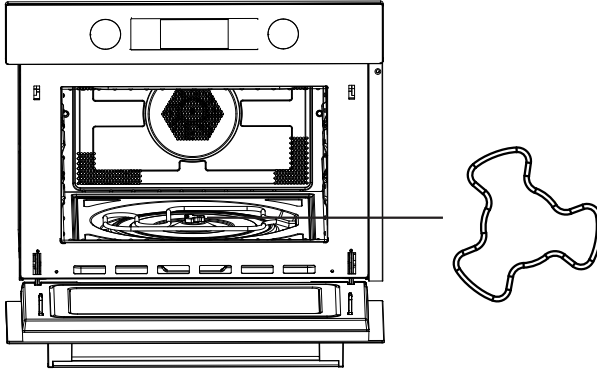

2. Justieren Sie die Position der Backpfanne; die Arme der Antriebswelle sollten auf gleicher Höhe mit den Rollen der Drehscheibe sein.

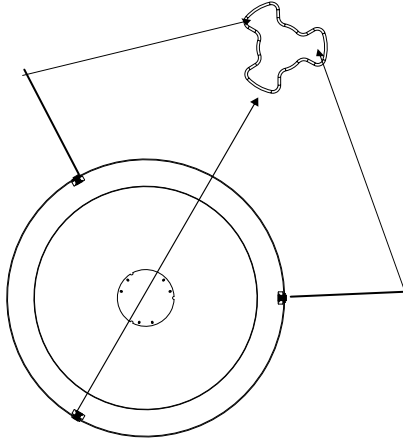

3. Legen Sie die Backpfanne auf die Antriebswelle.



# Bedienung Kontrollfeld und Eigenschaften

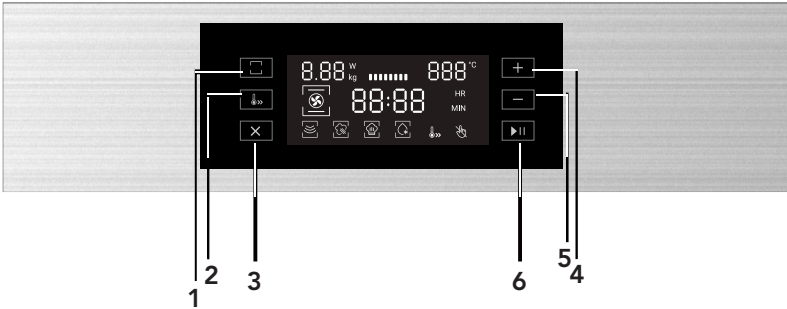

















- 1) Leistung/Gewicht-Taste
- 2) Schnellvorheiz-Taste
- 3) Abbruch/Kindersicherung-Taste
- 4) Einstelltaste
- 5) Einstelltaste
- 6) Start/Pause-Taste

Diese Tabelle zeigt, welche Watt-Zahl für welche Lebensmittel angemessen ist:

Watt-Zahl	Lebensmittel
900 W	- Wasser kochen, wieder aufwärmen - Hühnchen, Gemüse
700 W	- aufwärmen - Pilze - Fisch - Gerichte mit Ei und Käse
450 W	- Reis - Suppe
300 W	- Auftauen - Schmelzen von Schokolade und Butter
100 W	- Auftauen von empfindlichen Lebensmitteln - Eiscreme erweichen - Aufgehen von Teig beschleunigen

### Funktionen

Funktion		Modus	
	Mikrowelle		<b>Mikrowelle</b> Nutzen Sie die Mikrowellenfunktion um Gemüse, Kartoffeln, Reis, Fisch und Fleisch aufzuwärmen.
	Ofen		<b>Heißluft</b> Mit Heißluft können Sie Gerichte zubereiten wie in einem konventionellen Backofen.
			<b>Umluft-Grill</b> Nutzen Sie diese Funktion, um Gerichte gleichmäßig zu braten und diesen eine braune Kruste zu verleihen.
			<b>Grill</b> Der Grill eignet sich bestens, um dünne Stücke Fisch und Fleisch zu garen.

Funktion		Modus		
	Ofen		Heißluft + Unterhitze	Nutzen Sie diese Funktion, um große Stücke Fleisch, Pizza, etc. zu erhitzen.
			Doppelgrill	Nutzen Sie diese Funktion, um große Stücke Fleisch, Pizza, etc. zu erhitzen.
	Kombination		Heißluft	<b>Mikrowelle + Heißluft</b> Nutzen Sie diese Funktion, um Gerichte schnell zu erhitzen.
			Grill mit Umluft	<b>Mikrowelle + Grill mit Umluft</b>
			Grill	<b>Mikrowelle + Grill</b> Verwenden Sie diese Funktion, um schnell Essen zu kochen und sie knusprig (diese Funktion kann auch für den Topf verwendet werden) zu servieren. Der Grill und die Mikrowelle werden gleichzeitig aktiviert. Die Mikrowelle wird zum Kochen verwendet, während der Grill zum Braten von Lebensmitteln verwendet wird.
			Heißluft + Unterhitze	Verwenden Sie diese Funktion zum Braten größerer Fleischstücke, Pizza, usw..
			Doppelgrill	Nutzen Sie diese Funktion, um große Stücke Fleisch, Pizza, etc. zu erhitzen.
	Automatik-Programme		P01 - P13	<b>Automatische Kochprogramme</b>
	Auftauen		d01 + d02	<b>Auftauen</b>

## BEDIENUNG

Mithilfe einer modernen elektrischen Steuerung können die Gareinstellungen an Ihre Bedürfnisse angepasst werden.

### 1. Uhr einstellen

Sobald der Mikrowellenofen mit Strom versorgt wird, erscheint blinkt "00:00" im Display, und es ertönt ein einmaliger Signalton.

- 1) Auf (+) oder (—) drücken, um die richtige Uhrzeit einzustellen (zwischen 00:00 und 23:59.)
- 2) Nach der Einstellung der Uhrzeit, (▶||) drücken. Die Uhrzeiteinstellung ist abgeschlossen.

Hinweis: Wenn die Uhrzeit, nachdem der Mikrowellenofen mit dem Stromnetz verbunden wurde, nicht eingestellt wird, zeigt das Display stets "00:00" an.

Wird (▶||) nicht gedrückt, wird die Uhrzeiteinstellung nach 3 Sekunden bestätigt.

### 2. Mikrowellengaren

- 1) Die (□)-Taste drücken, um die Mikrowellenfunktion zu aktivieren. "900" blinkt im Display und es erscheint das Mikrowellensymbol, "1:00" erscheint.
- 2) Die (+)- oder (—)-Taste drücken, um die Mikrowellenleistung (900, 700, 450, 300, 100) einzustellen, und dann die (▶||)-Taste drücken, um die Mikrowellenleistung zu bestätigen und die Garzeiteinstellung aufzurufen. Die Garzeit wird eingeblendet.
- 3) Die (+)- oder (—)-Taste drücken, um die Garzeit einzustellen. Bei einer Leistung von 900 W, beträgt die maximale Garzeit 30 Minuten, bei anderen Leistungseinstellungen 90 Minuten.
- 4) Die (▶||)-Taste drücken, um den Garvorgang zu starten.

HINWEIS: Die Schrittgrößen für die Einstellung der Garzeit sind wie folgt:

0–1 Min. : 1 Sekunde

1–5 Min. : 10 Sekunden

5–15 Min. : 30 Sekunden

15–60 Min. : 1 Minute

60–90 min : 5 Minuten

Mikrowellenleistungstabelle

Anzeige	900 W	700 W	450 W	300 W	100 W
---------	-------	-------	-------	-------	-------



### 3. Grillen

1) Die (  )-Taste drücken, um die Mikrowellenfunktion zu aktivieren.



"900" blinkt im Display und es erscheint das Mikrowellensymbol, "1:00" erscheint.

Die (  )-Taste fünfmal drücken, um die Grillfunktion zu aktivieren.

2) Wenn (  ) leuchtet, befindet sich das Gerät im Grillmodus, die Grilleleistungsstufe 3 blinkt, die Standardzeit von "10:00" wird angezeigt.

3) Die (  )- oder (  )-Taste drücken, um die Leistung anzupassen (1, 2 oder 3, Stufe 1 ist die niedrigste, Stufe 3 die höchste Einstellung).

Die (  )-Taste drücken, um die Leistungseinstellung zu bestätigen und die Garzeiteinstellung aufzurufen.

4) Die (  )- oder (  )-Taste drücken, um die Garzeit für den Grill einzustellen. Die maximale Garzeit beträgt 90 Minuten.

5) Die (  )-Taste drücken, um den Garvorgang zu starten.



### 4. Konvektionsgaren

1) Die (  )-Taste drücken, um die Mikrowellenfunktion zu aktivieren.



"900" blinkt im Display und es erscheint das Mikrowellensymbol, "1:00" erscheint.

Die (  )-Taste zweimal drücken, um die Konvektionsfunktion zu aktivieren.

2) Wenn (  ) leuchtet, befindet sich das Gerät im Konvektionsmodus. Die Standardtemperatur von 180 Grad blinkt, die Standardzeit von "10:00" wird angezeigt.

3) Die (  )- oder (  )-Taste drücken, um die Temperatur einzustellen. Die Temperatur ist zwischen 50 und 230 Grad einstellbar. Mögliche Temperatureinstellungen sind 50, 100, 105, 110, 115, 120, 125, 130, 135, 140, 145, 150, 155, 160, 165, 170, 175, 180, 185, 190, 195, 200, 205, 210, 215, 220, 225 und 230.

Die (  )-Taste drücken, um die Temperatureinstellung zu bestätigen und die Garzeiteinstellung aufzurufen.

4) Die (  )- oder (  )-Taste drücken, um die Garzeit einzustellen. Die maximale Garzeit beträgt 5 Stunden.

5) Die (  )-Taste drücken, um den Garvorgang zu starten.

## 5. Umluftgrillen

1) Die (☐)-Taste drücken, um die Mikrowellenfunktion zu aktivieren.

"900" blinkt im Display und es erscheint das Mikrowellensymbol, "1:00" erscheint.

Die (☐)-Taste dreimal drücken, um die Umluftgrillfunktion zu aktivieren.

2) Wenn (☒) leuchtet, befindet sich das Gerät im Umluftgrillmodus. Die

Standardtemperatur von 180 Grad blinkt, die Standardzeit von "10:00" wird angezeigt.

3) Die (+) - oder (-) -Taste drücken, um die Temperatur zwischen 100 und 230 Grad einzustellen.

Mögliche Temperatureinstellungen sind 100, 105, 110, 115, 120, 125, 130, 135, 140, 145, 150, 155, 160, 165, 170, 175, 180, 185, 190, 195, 200, 205, 210, 215, 220, 225 und 230.

Die (▶||)-Taste drücken, um die Temperatureinstellung zu bestätigen und die Garzeiteinstellung aufzurufen.

4) Die (+) - oder (-) -Taste drücken, um die Garzeit einzustellen. Die maximale Garzeit beträgt 5 Stunden.

5) Die (▶||)-Taste drücken, um den Garvorgang zu starten.

## 6. Konvektionsgaren mit Unterhitze

1) Die (☐)-Taste drücken, um die Mikrowellenfunktion zu aktivieren.

"900" blinkt im Display und es erscheint das Mikrowellensymbol, "1:00" erscheint.

Die (☐)-Taste viermal drücken, um die Konvektion-mit-Unterhitze-Funktion zu aktivieren.

2) Wenn (☒) leuchtet, befindet sich das Gerät im Konvektion-mit-Unterhitze-Modus.

Die Standardtemperatur von 180 Grad blinkt, die Standardzeit von "10:00" wird angezeigt.

3) Die (+) - oder (-) -Taste drücken, um die Temperatur zwischen 100 und 230 Grad einzustellen.

Mögliche Temperatureinstellungen sind 100, 105, 110, 115, 120, 125, 130, 135, 140, 145, 150, 155, 160, 165, 170, 175, 180, 185, 190, 195, 200, 205, 210, 215, 220, 225 und 230.

Die (▶||)-Taste drücken, um die Temperatureinstellung zu bestätigen und die Garzeiteinstellung aufzurufen.

4) Die (+) - oder (-) -Taste drücken, um die Garzeit einzustellen. Die maximale Garzeit beträgt 5 Stunden.

5) Die (▶||)-Taste drücken, um den Garvorgang zu starten.

## 7. Ober- und Unterhitze

- 1) Die (☐)-Taste drücken, um die Mikrowellenfunktion zu aktivieren.  
"900" blinkt im Display und es erscheint das Mikrowellensymbol, "1:00" erscheint.
- Die (☐)-Taste sechsmal drücken, um die Ober- und Unterhitzefunktion zu aktivieren.
- 2) Wenn (☐) leuchtet, befindet sich das Gerät im Ober- und Unterhitzemodus. Die Standardzeit von "10:00" wird angezeigt.
- 3) Die (+) - oder (-) -Taste drücken, um die Garzeit einzustellen. Die maximale Garzeit beträgt 90 Minuten.
- 4) Die (▶||)-Taste drücken, um den Garvorgang zu starten.

## 8. Mikrowellengaren + Grillen



- 1) Die (☐)-Taste drücken, um die Mikrowellenfunktion zu aktivieren.  
"900" blinkt im Display und es erscheint das Mikrowellensymbol, "1:00" erscheint.
- Die (☐)-Taste zehnmals drücken, um die Mikrowellen-Grill-Funktion zu aktivieren.
- 2) Wenn (☺) leuchtet und (☐) blinkt, befindet sich das Gerät im Mikrowellen-Grill-Modus.  
Die Standardgrillstufe "3" blinkt, die Standardgarzeit "10:00" wird angezeigt.
- 3) Die (+) - oder (-) -Taste drücken, um die Grillstufe anzupassen (1, 2 oder 3, Stufe 1 ist die niedrigste, Stufe 3 die höchste Einstellung). Die (▶||)-Taste drücken, um die Grillstufe zu bestätigen und die Mikrowellenleistungseinstellung aufzurufen.
- 4) Die (+) - oder (-) -Taste drücken, um die Mikrowellenleistung auf 700 W, 450 W, 300 W oder 100 W einzustellen. Die (▶||)-Taste drücken, um die Mikrowellenleistung zu bestätigen und die Garzeiteinstellung aufzurufen.
- 5) Die (+) - oder (-) -Taste drücken, um die Garzeit einzustellen. Die maximale Garzeit beträgt 90 Minuten.
- 6) Die (▶||)-Taste drücken, um den Garvorgang zu starten.



## 9. Mikrowellen- und Konvektionsgaren



1) Die -Taste drücken, um die Mikrowellenfunktion zu aktivieren.



"900" blinkt im Display und es erscheint das Mikrowellensymbol, "1:00" erscheint.

Die -Taste siebenmal drücken, um die Mikrowellen-Konvektions-Funktion zu aktivieren.

2) Wenn  leuchtet und  blinkt, befindet sich das Gerät im Mikrowellen-Konvektions-Modus, die Standardtemperatur von 180 Grad blinkt. Die Standardzeit "10:00" wird angezeigt.

3) Die - oder -Taste drücken, um die Temperatur zwischen 50 und 230 Grad einzustellen. Mögliche Temperatureinstellungen sind 50, 100, 105, 110, 115, 120, 125, 130, 135, 140, 145, 150, 155, 160, 165, 170, 175, 180, 185, 190, 195, 200, 205, 210, 215, 220, 225 und 230. Die -Taste drücken, um die Temperatur zu bestätigen und die Mikrowellenleistungseinstellung aufzurufen.

4) Die - oder -Taste drücken, um die Mikrowellenleistung auf 700 W, 450 W, 300 W oder 100 W einzustellen. Die -Taste drücken, um die Mikrowellenleistung zu bestätigen und die Garzeiteinstellung aufzurufen.

5) Die - oder -Taste drücken, um die Garzeit einzustellen. Die maximale Garzeit beträgt 90 Minuten.



6) Die -Taste drücken, um den Garvorgang zu starten.



## 10. Mikrowellengaren und Umluftgrillen

1) Die -Taste drücken, um die Mikrowellenfunktion zu aktivieren.

"900" blinkt im Display und es erscheint das Mikrowellensymbol, "1:00" erscheint.

1) Die -Taste achtmal drücken, um die Mikrowellen-Umluftgrill-Funktion zu aktivieren.

2) Wenn  leuchtet und  blinkt, befindet sich das Gerät im Mikrowellen-Umluftgrill-Modus, die Standardtemperatur von 180 Grad blinkt. Die Standardzeit "10:00" wird angezeigt.

3) Die - oder -Taste drücken, um die Temperatur zwischen 100 und 230 Grad einzustellen. Mögliche Temperatureinstellungen sind 100, 105, 110, 115, 120, 125, 130, 135, 140, 145, 150, 155, 160, 165, 170, 175, 180, 185, 190, 195, 200, 205, 210, 215, 220, 225 und 230. Die -Taste drücken, um die Temperatur zu bestätigen und die Mikrowellenleistungseinstellung aufzurufen.



- 4) Die (+) - oder (—) -Taste drücken, um die Mikrowellenleistung auf 700 W, 450 W, 300 W oder 100 W einzustellen. Die (▶||)-Taste drücken, um die Mikrowellenleistung zu bestätigen und die Garzeiteinstellung aufzurufen.
- 5) Die (+) - oder (—) -Taste drücken, um die Garzeit einzustellen. Die maximale Garzeit beträgt 90 Minuten.
- 6) Die (▶||)-Taste drücken, um den Garvorgang zu starten.

### 11. Mikrowellen- und Konvektionsgaren mit Unterhitze



- 1) Die (□) -Taste drücken, um die Mikrowellenfunktion zu aktivieren.  
"900" blinkt im Display und es erscheint das Mikrowellensymbol, "1:00" erscheint.  
Die (□) -Taste neunmal drücken, um die Mikrowellen-Konvektions-Funktion mit Unterhitze zu aktivieren.
- 2) Wenn (☺) leuchtet und (☼) blinkt, befindet sich das Gerät im Mikrowellen-Konvektions-Modus mit Unterhitze, die Standardtemperatur von 180 Grad blinkt. Die Standardzeit "10:00" wird angezeigt.
- 3) Die (+) oder (—) -Taste drücken, um die Temperatur zwischen 100 und 230 Grad einzustellen. Mögliche Temperatureinstellungen sind 100, 105, 110, 115, 120, 125, 130, 135, 140, 145, 150, 155, 160, 165, 170, 175, 180, 185, 190, 195, 200, 205, 210, 215, 220, 225 und 230. Die (▶||)-Taste drücken, um die Temperatur zu bestätigen und die Mikrowellenleistungseinstellung aufzurufen.
- 4) Die (+) - oder (—) -Taste drücken, um die Mikrowellenleistung auf 700 W, 450 W, 300 W oder 100 W einzustellen. Die (▶||)-Taste drücken, um die Mikrowellenleistung zu bestätigen und die Garzeiteinstellung aufzurufen.
- 5) Die (+) - oder (—) -Taste drücken, um die Garzeit einzustellen. Die maximale Garzeit beträgt 90 Minuten.
- 6) Die (▶||)-Taste drücken, um den Garvorgang zu starten.



## 12. Mikrowellengaren mit Ober- und Unterhitze



1) Die -Taste drücken, um die Mikrowellenfunktion zu aktivieren.

"900" blinkt im Display und es erscheint das Mikrowellensymbol, "1:00" erscheint.

Die -Taste elfmal drücken, um die Mikrowellenfunktion mit Ober- und Unterhitze zu aktivieren.

2) Wenn  leuchtet und  blinkt, befindet sich das Gerät im Mikrowellenmodus mit Ober- und Unterhitze. Die Standardzeit "10:00" wird angezeigt. Die Standardleistung 300 blinkt.

4) Die - oder -Taste drücken, um die Mikrowellenleistung auf 700 W, 450 W, 300 W oder 100 W einzustellen. Die -Taste drücken, um die Mikrowellenleistung zu bestätigen und die Garzeiteinstellung aufzurufen.

4) Die - oder -Taste drücken, um die Garzeit einzustellen. Die maximale Garzeit beträgt 90 Minuten.

5) Die -Taste drücken, um den Garvorgang zu starten.



## 13. Automatisches Garen

1) Die -Taste drücken, um die Mikrowellenfunktion zu aktivieren.

"900" blinkt im Display und es erscheint das Mikrowellensymbol, "1:00" erscheint.

1) Die -Taste dreizehnmal drücken, um die automatische Garfunktion zu aktivieren.

2) Wenn  leuchtet, befindet sich das Gerät im automatischen Garmodus. Das Standardmenü "P01" blinkt. Zeit, Gewicht und die erste Zahl des automatischen Programms werden im Display angezeigt.

3) Die - oder -Taste drücken, um das automatische Menü auszuwählen. "P01", "P02" ... "P13" erscheinen.

4) Die -Taste drücken, um das automatische Menü zu bestätigen und die Gewichtseinstellung aufzurufen.

5) Die - oder -Taste drücken, um das das Gewicht auszuwählen.

6) Die -Taste drücken, um den Garvorgang zu starten.

• Falls das automatische Menü eine Vorheizphase beinhaltet, die Tür erst dann öffnen und das Gargut hineingeben, wenn die Vorheiztemperatur erreicht ist. Auf  drücken, um den Garvorgang zu starten.

## 14. Automatisches Auftauen

1) Die (☐)-Taste drücken, um die Mikrowellenfunktion zu aktivieren.

"900" blinkt im Display und es erscheint das Mikrowellensymbol, "1:00" erscheint.

1) Die (☐)-Taste zwölfmal drücken, um die automatische Auftaufunktion zu aktivieren.

2) Wenn (☐\*) leuchtet, befindet sich das Gerät im automatischen Auftaumodus. Das Standardmenü "d01" blinkt. Zeit, Gewicht und die erste Zahl des automatischen Programms werden im Display angezeigt.

3) Die (⊕)- oder (⊖)-Taste drücken, um das automatische Auftauprogramm auszuwählen. "d01" und "d02" erscheinen.

4) Die (▶|)|)-Taste drücken, um das automatische Auftauprogramm zu bestätigen und die Gewichtseinstellung aufzurufen.

5) Die (⊕)- oder (⊖)-Taste drücken, um das das Gewicht auszuwählen.





6) Die (▶|)|)-Taste drücken, um den Auftauvorgang zu starten.

• Die (▶|)|)-Taste drücken, um den Auftauvorgang nach dem Durchrühren bzw. Wenden der Speisen fortzusetzen.



Programm	Kategorie	Gargut/Anmerkungen
d01 (Auftauen)**	Fleisch, Geflügel und Fisch	Wenn ein Signalton ertönt, stoppt der Kombimikrowellenofen. Die Speisen durchrühren bzw. wenden und die Start/Pause-Taste drücken, um das Auftauprogramm fortzusetzen.
d02 (Auftauen)**	Brot, Kuchen und Obst	
P01**	Gemüse	Frisches Gemüse
P02**	Beilagen	Kartoffeln – gepellt/gekocht
P03*	Beilagen	Kartoffeln – gebraten Wenn ein Signalton ertönt, die Speisen durchrühren bzw. wenden. Der Kombimikrowellenofen beginnt automatisch mit der nächsten Phase.
P04	Geflügel/Fisch	Hähnchenteile/Fischteile Wenn ein Signalton ertönt, die Speisen durchrühren bzw. wenden. Der Kombimikrowellenofen beginnt automatisch mit der nächsten Phase.
P05*	Gebäck	Kuchen
P06*	Gebäck	Apfelkuchen
P07*	Gebäck	Quiche
P08**	Aufwärmen	Getränke/Suppe
P09**	Aufwärmen	Tellergerichte
P10**	Aufwärmen	Soße/Eintopf
P11*	Fertiggerichte	Gefrorene Pizza
P12*	Fertiggerichte	Gefrorene Ofenpommes Wenn ein Signalton ertönt, die Speisen durchrühren bzw. wenden. Der Kombimikrowellenofen beginnt automatisch mit der nächsten Phase.
P13*	Fertiggerichte	Gefrorene Lasagne



## 15. Vorheizfunktion

Die Vorheizfunktion kann aktiviert werden, sobald eine der folgenden Funktionen gewählt wurde: Konvektion, Umluftgrill, Konvektion mit Unterhitze, Mikrowelle-Konvektion, Mikrowelle-Umluftgrill und Mikrowelle-Konvektion mit Unterhitze.

- 1) Die (  )-Taste drücken. Das Vorheiz-Symbol erscheint im Display.
  - 2) Die (  )-Taste drücken, um das Vorheizen zu starten. Das Vorheizen kann durch das Öffnen der Ofentür oder durch Drücken der (  )-Taste beendet werden.
  - 3) Sobald die Vorheiztemperatur erreicht wird, ertönt der Signalton dreimal. Wenn die (  )-Taste zum Starten des Garvorgangs 2 Stunden lang nicht betätigt wird, ertönt der Signalton einmal und das Gerät kehrt in den Bereitschaftsmodus zurück.
  - 4) Sobald die Vorheiztemperatur erreicht wird, das Gargut hineingeben und die (  )-Taste drücken, um den Garvorgang zu starten. Das Vorheizsymbol verschwindet.
- Hinweis: Die Vorheizfunktion ist nur dann verfügbar, wenn zuvor einer der oben genannten Modi gewählt wurde. Während es Vorheizens ist die Mikrowellenfunktion deaktiviert.

## 16. Kindersicherung

Verriegeln: Im Wartezustand die Tasten (  ) gleichzeitig 3 Sekunden lang gedrückt halten. Es ertönt ein langer Signalton, der anzeigt, dass die Kindersicherung aktiv ist. (  ) leuchtet im Display.

Entriegeln: Im verriegelten Zustand die Tasten (  ) 3 Sekunden lang gedrückt halten. Es ertönt ein langer Signalton, der anzeigt, dass die Kindersicherung deaktiviert wurde. (  ) verschwindet aus dem Display.

## 17. Angaben zum Display

- 1) Wird die Tür während des Garvorgangs geöffnet, muss zum Fortsetzen des Garvorgangs die (  )-Taste betätigt werden.
- 2) Die Ofenlampe leuchtet, solange die Tür geöffnet ist.
- 3) Wenn der Garvorgang gestoppt wird, erlischt die Lampe.
- 4) Wenn sich der Ofen im Einstellungs- oder Pausenmodus befindet, inklusive dem automatischen Gar- oder Auftauprogramm, und 5 Minuten lang keine Bedienung erfolgt, schaltet er sich aus.
- 5) Erfolgt während der Einstellung des Ofens 10 Sekunden lang keine Bedienung, wird die Einstellung automatisch bestätigt.

# Problemlösungen

Störung durch Fernsehübertragung	Radio und Fernsehen können den Betrieb des Gerätes beeinflussen oder stören. Ebenso elektrische Geräte wie Mixer, Staubsauger oder Haartrockner. Das ist normal.
Ofenlicht wird dunkler	Ist eine niedrige Watt-Zahl gewählt, ist das Ofenlicht dunkler als bei hohen Watt-Zahlen. Das ist normal.
Dampf an der Tür und warme Luft an den Lüftungsschlitzen	Wenn das Gerät in Betrieb ist, kann Dampf aus der Tür kommen. Dieser wird eigentlich durch die Lüftungsschlitze aus dem Gerät entsorgt, kann aber auch an kalten Orten wie der Tür entweichen. Das ist normal.
Ofen wird ohne Lebensmittel gestartet	Betreiben Sie das Gerät nicht ohne Lebensmittel. Das ist sehr gefährlich.

Problem	Möglicher Grund	Lösung
Ofen kann nicht gestartet werden	(1) Das Gerät ist nicht angeschlossen.	Schließen Sie das Gerät an.
	(2) Sicherung oder Überstromschalter	Setzen Sie die Sicherung wieder ein oder stellen Sie den Überstromschalter ab (durch eine qualifizierte Person).
	(3) Problem mit der Steckdose	Testen Sie die Steckdose mit einem anderen Gerät.
Ofen heizt nicht	(4) Die Tür ist nicht geschlossen	Schließen Sie bitte die Tür

KUNDENDIENST – Wenn die Ursache der Störung nicht ausgemacht werden kann: Das Gerät ausschalten (das Gerät nicht beanspruchen) und sich mit dem Kundendienst in Kontakt setzen. SERIENNUMMER - Wo finde ich die Seriennummer? Bei der Kontaktaufnahme mit dem Kundendienst bitte die Artikel- und Seriennummer (16 Zeichen, beginnend mit der Ziffer 3) bereithalten, die auf der Garantie oder auf dem Typenschild des Geräts wiedergegeben sind. Dadurch ist es den Technikern möglich, Ihre Anfrage rascher zu bearbeiten und Sie sparen insbesondere Telefonkosten.



Das Gerät muss im Einklang mit der EU Richtlinie über die Entsorgung von Elektro- und Elektronikgeräten (WEEE) entsorgt werden und gehört nicht in den normalen Hausmüll.

Für nähere Informationen über die Entsorgung, Wiederverwertung und Recycling dieses Produktes wenden Sie sich bitte an Ihre kommunalen Einrichtungen (Umweltamt) oder an die Abfallentsorgungsgesellschaft Ihrer Stadt oder an Ihren Händler.

Die Entsorgung im Wald und in den Landschaften gefährdet Ihre Gesundheit, wenn gefährliche Substanzen in das Grundwasser gelangen und ihren Weg in die Nahrungskette finden.



# Kuchenka mikrofalowa

## **Instrukcja Obsługi**

**MODEL: HWO45NB2H0X1  
HWO45NB2H0B1**

Przed rozpoczęciem użytkowania kuchenki mikrofalowej należy dokładnie zapoznać się z niniejszą instrukcją obsługi.

Przestrzeganie zawartych w niej zaleceń pozwoli na długoletnie niezawodne użytkowanie kuchenki.

**NINIEJSZĄ INSTRUKCJĘ OBSŁUGI NALEŻY PRZECHOWYWAĆ W  
BEZPIECZNYM MIEJSCU**

# ŚRODKI OSTROŻNOŚCI CELEM UNIKNIĘCIA NARAŻENIA NA NADMIERNE DZIAŁANIE PROMIENIOWANIA MIKROFALOWEGO

- (a) Zabrania się dokonywania prób uruchomienia kuchenki przy drzwiach otwartych, ponieważ może to spowodować narażenie na szkodliwe promieniowanie mikrofalowe. Nie wolno wyłączać blokady zabezpieczającej, ani manipulować przy niej.
- (b) Nie należy umieszczać żadnych przedmiotów pomiędzy powierzchnią czołową kuchenki i drzwiami oraz nie należy dopuszczać do gromadzenia się brudu i resztek środków czyszczących na powierzchniach uszczelniających.
- (c) **OSTRZEŻENIE:** Jeżeli drzwi lub uszczelki drzwi zostaną uszkodzone, kuchenki nie wolno uruchamiać do czasu jej naprawy przez personel autoryzowanego punktu serwisowego.

## UWAGA

Jeżeli urządzenie nie będzie utrzymywane w czystości, może dojść do uszkodzenia jego powierzchni, obniżenia trwałości oraz stworzenia zagrożenia pożarowego.

### Charakterystyka techniczna

Model:	HWO45NB2H0X1 / HWO45NB2H0B1
Napięcie znamionowe:	230V ~ 50 Hz
Znamionowy pobór mocy (mikrofałe):	1650 W
Znamionowa moc wyjściowa (mikrofałe):	900 W
Znamionowa moc wejściowa (grill):	1750 W
Znamionowa moc wyjściowa (Podwójny grill):	2300 W
Znamionowa moc wejściowa (Mikrofałe + Podwójny grill):	3350 W
Znamionowa moc wyjściowa (konwekcja):	1750 W
Pojemność kuchenki:	44 L
Średnica talerza obrotowego:	∅ 360 mm
Wymiary zewnętrzne	595 x 568 x 454 mm
Masa netto:	około 36 kg

Dane dotyczące niskiego zużycia energii zgodnie z Rozporządzeniem Komisji (UE) 2023/826.

Stan	Pobór energii	Okres, po którym urządzenie automatycznie osiągnie stan
Tryb czuwania z wyświetlaniem informacji lub stanu	0,8 W	20 min



# **ZALECENIA DOTYCZĄCE BEZPIECZEŃSTWA**

## **OSTRZEŻENIE**

W celu obniżenia ryzyka pożaru, porażenia prądem elektrycznym, zranienia osób lub ich narażenia na działanie nadmiernego promieniowania mikrofalowego podczas użytkowania kuchenki, należy przestrzegać podstawowych zasad bezpieczeństwa, w tym:

1. Ostrzeżenie: Nie wolno podgrzewać płynów lub innych produktów żywnościowych w szczelnie zamkniętych pojemnikach, gdyż mogą one eksplodować.
2. Ostrzeżenie: Zdejmowanie pokrywy chroniącej przed promieniowaniem mikrofalowym może być dokonywane wyłącznie przez personel autoryzowanego punktu serwisowego.
3. Tego urządzenia mogą używać dzieci powyżej 8. roku życia oraz osoby z ograniczonymi zdolnościami fizycznymi, zmysłowymi lub mentalnymi, jak również osoby niedoświadczone i nie znające urządzenia, jeśli pozostają pod kontrolą lub udzielono im instrukcji dotyczących bezpiecznej obsługi sprzętu i rozumieją one ryzyko związane z obsługą. Dzieci nie powinny bawić się sprzętem. Dzieci nie powinny czyścić ani przeprowadzać konserwacji urządzenia, chyba że mają ponad 8 lat i pozostają pod nadzorem dorosłego.
4. Przechowuj sprzęt i jego przewód zasilający poza zasięgiem dzieci poniżej 8. roku życia.
5. Należy używać tylko takich naczyń, które nadają się do stosowania w kuchenkach mikrofalowych.
6. Kuchenkę należy czyścić regularnie, usuwając pozostałości po potrawach.
7. Należy przeczytać i stosować „ŚRODKI OSTROŻNOŚCI CELEM UNIKNIĘCIA NARAŻENIA NA NADMIERNE PROMIENIOWANIE MIKROFALOWE”.

8. Podczas podgrzewania żywności w pojemnikach plastikowych lub papierowych, należy zwracać szczególną uwagę na kuchenkę, ze względu na możliwość zapalenia się pojemnika.
9. W razie wydostawania się dymu, wyłącz urządzenie lub odłącz od prądu i nie otwieraj drzwiczek, aby zdławić ewentualne płomienie.
10. Należy unikać nadmiernego przedłużania czasu gotowania.
11. Wnętrza kuchenki nie należy używać do przechowywania chleba, ciastek, itp.
12. Przed umieszczeniem pojemników papierowych lub plastikowych w kuchence, należy usunąć z nich wszelkie zaciski druciane i uchwyty metalowe.
13. Kuchenkę należy ustawić i zainstalować zgodnie z dostarczoną instrukcją instalacji.
14. Jajka w skorupkach i całe jajka ugotowane na twardo nie powinny być umieszczane w kuchenkach mikrofalowych, gdyż mogą one eksplodować nawet po zakończeniu podgrzewania mikrofalami.
15. To urządzenie jest przeznaczone do użytku w gospodarstwie domowym i podobnych miejscach , takich jak:
  - kuchnie dla pracowników w sklepach, biurach i innych zakładach pracy;
  - gospodarstwa rolne;
  - hotele typu „bed & breakfast”.
16. W razie uszkodzenia przewodu zasilającego, musi on być wymieniony na nowy przez producenta, personel autoryzowanego punktu serwisowego lub osobę z odpowiednimi kwalifikacjami, w celu uniknięcia ryzyka porażenia prądem elektrycznym.

17. Urządzenia nie należy używać ani przechowywać na zewnątrz budynku.

18. Kuchenki nie należy używać w pobliżu wody, w pomieszczeniu zawilgoconym lub w pobliżu basenu kąpielowego.

19. Podczas pracy urządzenia, temperatura jego powierzchni zewnętrznych może być wysoka. Przewód zasilający należy trzymać z dala od rozgrzanych powierzchni.

20. Nie dopuszczać, aby przewód zasilający zwisał na krawędzi stołu lub blatu.

21. Jeżeli kuchenka nie będzie utrzymywana w czystości, może to prowadzić do uszkodzenia jej powierzchni i obniżenia trwałości urządzenia oraz do stworzenia sytuacji zagrożenia pożarowego.

22. Zawartość butelek do karmienia niemowląt i słoiczków z odżywkami dla dzieci należy wymieszać lub wstrząsnąć oraz sprawdzić temperaturę przed podaniem, aby uniknąć poparzenia.

23. Podgrzewanie mikrofalowe napojów może spowodować efekt opóźnionego wrzenia, dlatego też należy zachować ostrożność podczas manipulowania pojemnikiem.

24. Kuchenka nie może być obsługiwana przez osoby (w tym dzieci) o ograniczonych możliwościach fizycznych, czuciowych lub psychicznych lub nie posiadające doświadczenia lub dostatecznej znajomości obsługi urządzenia, chyba że odbywa się to pod nadzorem osób odpowiadających za ich bezpieczeństwo lub gdy zostały one uprzednio przeszkolone w zakresie obsługi urządzenia.

25. Należy sprawdzać czy dzieci nie bawią się kuchenką.
26. Urządzenie nie jest przystosowane do sterowania zewnętrznym zegarem lub zespołem zdalnego sterowania.
27. UWAGA: w celu uniknięcia porażenia prądem elektrycznym należy, przed wymianą żarówki, sprawdzić czy urządzenie zostało wyłączone.
28. Dostępne części mogą się nagrzewać podczas użytkowania. Dzieci nie mogą zbliżać się do kuchenki. Nie stosować do czyszczenia kuchenki urządzeń parowych.
29. Do czyszczenia szyby drzwiczek kuchenki nie wolno stosować agresywnych detergentów lub ostrych narzędzi skrobaczk itp. gdyż mogą one porysować powierzchnię lub uszkodzić szybę.
30. Kuchenka nagrzewa się podczas użytkowania. W żadnym razie nie wolno dotykać grzałek wewnątrz kuchenki.
31. OSTRZEŻENIE: Urządzenie i jego dostępne elementy nagrzewają się podczas użycia. Należy uważać, by nie dotykać rozgrzanych elementów. Dzieci poniżej 8. roku życia nie powinny przebywać w pobliżu urządzenia, chyba że są pod stałym nadzorem.
32. Kuchenki mikrofalowe należy obsługiwać przy otwartych drzwiach dekoracyjnych (dla kuchenek z dekoracyjnymi drzwiami).
33. Powierzchnia oraz wnęka mogą się nagrzewać.

**PRZECZYTAĆ DOKŁADNIE I ZACHOWAĆ DO PÓŹNIEJSZEGO WGLĄDU**

# Obniżenie ryzyka porażenia osób

## Instalacja obwodu uziemiającego

### NIEBEZPIECZEŃSTWO

Niebezpieczeństwo porażenia prądem elektrycznym. Dotknięcie niektórych wewnętrznych części kuchenki może spowodować poważne obrażenia lub śmierć. Dlatego też, nie wolno demontować urządzenia.

### OSTRZEŻENIE

Niebezpieczeństwo porażenia prądem elektrycznym. Nieprawidłowe uziemienie urządzenia może być przyczyną porażenia prądem elektrycznym. Nie należy wkładać wtyczki do gniazda sieciowego dopóki urządzenie nie zostanie prawidłowo zainstalowane i uziemione.

Urządzenie musi być uziemione. W razie zwarcia elektrycznego, uziemienie zmniejsza ryzyko porażenia prądem elektrycznym zapewniając drogę dla odpływu prądu elektrycznego.

Niniejsze urządzenie posiada kabel zasilający wyposażony w przewód uziemiający i odpowiednią wtyczkę. Wtyczkę należy umieścić w prawidłowo zainstalowanym i uziemionym gniazdku elektrycznym.

W razie jakichkolwiek wątpliwości dotyczących prawidłowego uziemienia urządzenia, należy zwrócić się do wykwalifikowanego elektryka lub pracownika serwisu. Jeżeli konieczne jest zastosowanie przedłużacza, należy stosować wyłącznie przedłużacze trzyżyłowe

wyposażone we wtyczkę z dwoma bolcami i otwór uziemiający z dwiema płytkami uziemiającymi. Gniazdo przedłużacza powinno posiadać dwa otwory i bolec uziemiający lub styki uziemiające pasujące do wtyczki przewodu zasilającego kuchenki.

1. Kuchenka wyposażona została w krótki przewód zasilający, w celu obniżenia ryzyka wynikającego z zaplątania się lub potknięcia o zbyt długi przewód.
2. W przypadku zastosowania długiego przewodu lub przedłużacza:
  - 1) Elektryczne dane znamionowe oznakowane na przewodzie lub przedłużaczu powinny być co najmniej tak duże jak elektryczne dane znamionowe urządzenia.
  - 2) Przedłużacz musi być kablem trzyżyłowym z uziemieniem.
  - 3) Długi przewód zasilający należy tak poprowadzić, aby nie wystawał poza blat kuchenny lub stół, gdzie mógłby zostać pociągnięty przez dzieci lub przypadkowo zahaczony.

## **CZYSZCZENIE**

Należy pamiętać o odłączeniu kuchenki od zasilania elektrycznego.

1. Wyczyścić wewnątrz kuchenki po użyciu przy pomocy lekko zwilżonej szmatki.
2. Wyczyścić akcesoria w wodzie z dodatkiem mydła.
3. W przypadku zabrudzenia, dokładnie wyczyścić drzwi i uszczelkę oraz sąsiednie elementy przy pomocy zwilżonej szmatki.
4. Do mycia szklanych drzwiczek kuchenki nie używaj ściernych środków czyszczących ani ostrych metalowych skrobaków, ponieważ mogą one zarysować powierzchnię, co z kolei może spowodować pęknięcie szyby.
5. Wskazówka: dla łatwiejszego czyszczenia ścianek, których może dotyczyć gotowane jedzenie, umieść połówkę cytryny w miseczce, dodaj 300 ml wody i podgrzewaj na 100 % mocy mikrofalii przez 10 minut. Wytrzyj kuchenkę suchą, miękką szmatką.

# UWAGA!

## Niebezpieczeństwo

### obrażeń ludzi

Nie dopuszcza się wykonywania jakichkolwiek czynności serwisowych lub naprawczych związanych ze zdejmowaniem pokrywy stanowiącej ochronę przed promieniowaniem mikrofalowym przez osoby inne niż personel autoryzowanego punktu serwisowego.

Patrz zalecenia dotyczące materiałów, których można używać oraz materiałów, których nie należy używać w kuchenke mikrofalowej.

Niektóre naczynia niemetalowe mogą być niebezpieczne podczas gotowania mikrofalowego. W razie wątpliwości, należy przeprowadzić test zgodnie z następującą procedurą:

#### Test naczyń:

1. Napełnić pojemnik bezpieczny do stosowania w kuchenke mikrofalowej jedną szklanką (250 ml) zimnej wody i umieścić w kuchenke razem z testowanym naczyniem.
2. Gotować z maksymalną mocą przez 1 minutę.
3. Ostrożnie dotknąć naczynia. Jeżeli puste naczynie jest ciepłe, nie należy go używać do gotowania mikrofalowego.
4. **Nie przekraczać czasu gotowania 1 minuty.**

### Materiały, których można używać w kuchenke mikrofalowej

#### Uwagi dotyczące naczyń

Naczynie do przyrumienienia	Należy przestrzegać instrukcji producenta. Dno naczynia powinno znajdować się w odległości co najmniej 5 mm (3/16") nad talerzem obrotowym. Nieprawidłowe użycie może spowodować pęknięcie talerza obrotowego.
Naczynie obiadowe	Tylko przeznaczone do stosowania w kuchenkach mikrofalowych. Należy przestrzegać instrukcji producenta. Nie używać popękanych lub wyszczerbionych naczyń.
Szklane słoiki	Zawsze należy zdjąć wieczko. Używać wyłącznie do podgrzewania potraw do odpowiedniej temperatury. Słoiki zazwyczaj nie są odporne na wysokie temperatury i mogą popękać.
Naczynia szklane	Używać wyłącznie naczyń żaroodpornych przeznaczonych do stosowania w kuchenkach mikrofalowych. Upewnić się, że nie mają one metalowego obrzeża. Nie używać popękanych lub wyszczerbionych naczyń.
Torebki do gotowania	Należy przestrzegać instrukcji producenta. Nie zamykać metalowymi zaciskami. Wykonać nacięcia w celu uwolnienia pary powstającej podczas gotowania.
Talerze i kubki papierowe	Używać wyłącznie do krótkiego gotowania / podgrzewania. Podczas gotowania nie należy pozostawiać kuchenki bez nadzoru.
Ręczniki papierowe	Używać do przykrywania potraw podczas podgrzewania w celu wchłaniania tłuszczu. Wyłącznie do krótkiego gotowania pod nadzorem.
Papier pergaminowy	Używać jako przykrycia zapobiegającego rozpryskom lub jako opakowania przy gotowaniu w parze.
Naczynia plastikowe	Tylko przeznaczone do stosowania w kuchenkach mikrofalowych. Należy przestrzegać instrukcji producenta. Niektóre naczynia plastikowe miękną w miarę nagrzewania się potrawy. Woreczki do gotowania i szczelne torebki plastikowe należy naciąć lub przedziurawić zgodnie z instrukcjami na opakowaniu.
Folie plastikowe	Tylko przeznaczone do stosowania w kuchenkach mikrofalowych. Używać do przykrywania potraw podczas gotowania w celu utrzymania właściwej wilgotności. Folia plastikowa nie powinna dotykać potrawy.
Termometry	Tylko przeznaczone do stosowania w kuchenkach mikrofalowych (termometry do mięsa i ciast).
Papier woskowany	Używać jako przykrycia, w celu zapobieżenia rozpryskom i utrzymania wilgoci.

## Materiały, których nie należy używać w kuchence mikrofalowej

### Uwagi dotyczące naczyń

Tacka aluminiowa	Może powodować wyładowanie łukowe. Przełożyć potrawę do naczynia przeznaczonego do stosowania w kuchenkach mikrofalowych.
Naczynia z metalowym uchwytem	Może powodować wyładowanie łukowe. Przełożyć potrawę do naczynia przeznaczonego do stosowania w kuchenkach mikrofalowych.
Naczynia z obrzeżem metalowym	Metal ekranuje potrawę przed energią mikrofal. Obrzeże metalowe może powodować wyładowanie łukowe.
Metalowe zamknięcia	Mogą powodować wyładowanie łukowe lub pożar w kuchence.
Torebki papierowe	Mogą powodować pożar w kuchence.
Pianka plastikowa	Pianka plastikowa może się stopić i zanieczyścić znajdujący się wewnątrz płyn pod działaniem wysokiej temperatury.
Drewno	Drewno wysycha podczas używania w kuchence mikrofalowej i może ulec pęknięciu lub rozszczepieniu.

## USTAWIENIE KUCHENKI MIKROFALOWEJ

### Nazwy części i elementów wyposażenia

Wyjąć kuchenkę i wszystkie materiały z opakowania i wnętrza kuchenki.

Kuchenka dostarczana jest z następującym wyposażeniem:

Talerz obrotowy emaliowany	1
Podstawka talerza	1
Instrukcja obsługi	1

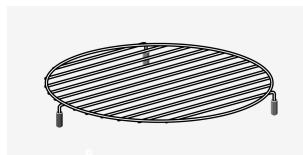
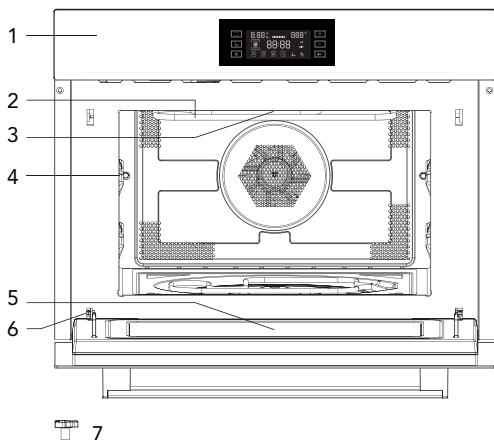

8

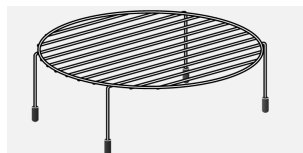

9

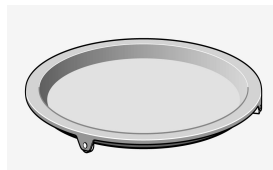

10

1. Panel sterowania
2. Grzałka grilla
3. Oświetlenie
4. Poziomienie
5. Okienko szklane
6. Zawias
7. Podstawka talerza

8. Ruszt niski do grilla
9. Ruszt wysoki do grilla
10. Tacka ociekowa do grilla



## Zamontowanie talerza obrotowego

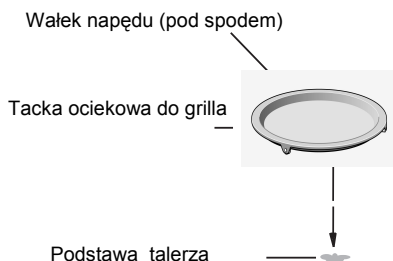

- Nigdy nie należy ustawiać talerza obrotowego do góry dnem. Nigdy nie należy ograniczać ruchu talerza.
- Podczas gotowania należy zawsze używać zarówno zespołu talerza obrotowego jak i tacki pod grill.
- Wszystkie potrawy i pojemniki należy zawsze umieszczać na talerzu obrotowym.
- W przypadku pęknięcia lub złamania talerza obrotowego lub podstawki talerza, należy skontaktować się z najbliższym autoryzowanym punktem serwisowym.

## Ważne uwagi odnośnie instalacji

- kuchenka **NIE** jest przeznaczona do użytku komercyjnego
  - montaż powinien być przeprowadzony jedynie przez wykwalifikowany personel zgodnie z informacjami zawartymi w niniejszej instrukcji
  - kuchenka wyposażona jest we wtyk który należy podłączyć do gniazda z odpowiednim skutecznym uziemieniem
  - w razie konieczności wymiany wtyku czynność ta powinna być wykonana przez wykwalifikowany personel. Jeżeli wtyk nie jest dostępny po instalacji to na zasilaniu należy zamontować wyłącznik o przerwie między stykami minimum 3mm.
  - nie stosować adapterów ani rozgałęziaczy.
- Przeciążenie elektryczne może spowodować pożar.



### Ustawienie

- **Niebezpieczeństwo! Nie wolno demontować kuchenki gdyż grozi to porażeniem lub śmiercią**
- Kuchenkę należy ustawić w poziomie w pozycji stabilnej
- Zapewnić dobrą wentylację wokół kuchenki. Po bokach i z tyłu powinno być minimum 10cm wolnego
- Miejsca
- Nie zasłaniać otworów wentylacyjnych
- Nie usuwać regulowanych nóżek
- Nie ustawiać kuchenki w pobliżu źródeł ciepła
- Urządzenia radioelektryczne mogą wpływać na działanie kuchenki

## Rysunek instalacyjny

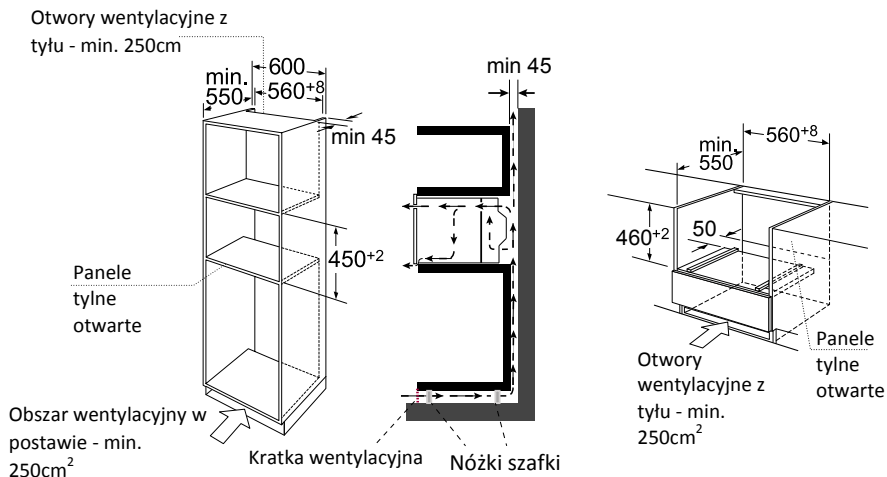

Uwaga: Nad mikrofalówką należy pozostawić wolną przestrzeń

### UWAGI:

Pod kuchenką w miejscach oznaczonych strzałkami należy pozostawić otwór wentylacyjny o powierzchni minimum 250 cm<sup>2</sup>.

Nad kuchenką należy pozostawić wolną przestrzeń.

## Montaż w zabudowie meblowej

Uwaga: nie wolno podnosić kuchenki lub przenosić za uchwyt drzwi, gdyż nie wytrzyma wagi kuchenki i może ulec uszkodzeniu.

1. Wsunąć delikatnie kuchenkę do wnęki zabudowy, sprawdzić czy umieszczona jest centralnie we wnęcie
2. Otworzyć drzwi i przykręcić ją do zabudowy za pomocą dołączonych do kuchenki śrub.

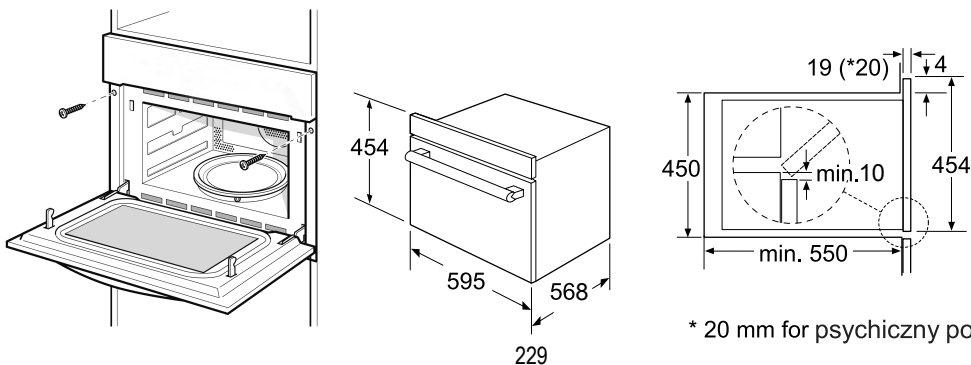

## Uwagi odnośnie ustawienia talerza obrotowego

### 1. Sprawdzić ustawienie podstawki

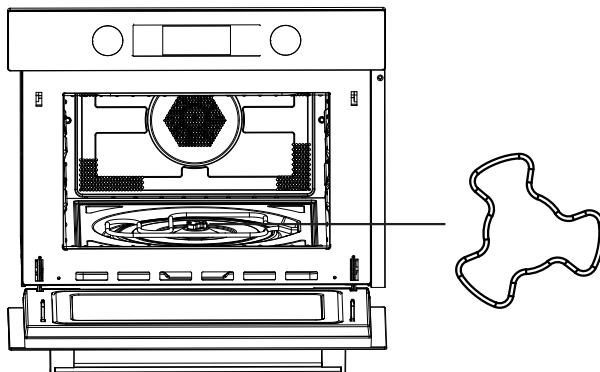

### 2. Ustawić talerz tak aby każda z rolek odpowiadała wypustkom podstawki

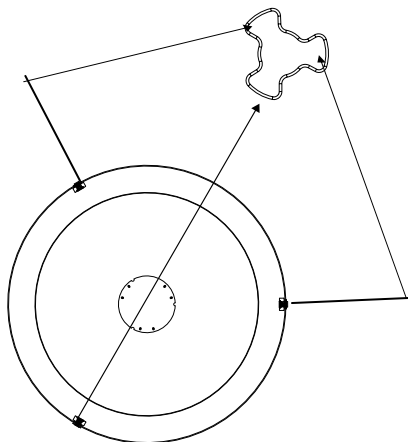

### 3. Umieścić talerz na podstawce i delikatnie wyregulować

## OPIS DZIAŁANIA

### Panel sterowania i jego funkcje



















- 1) Przycisk włączania zasilania/wagi
- 2) Przycisk szybkiego podgrzewania
- 3) Przycisk anulowania/Ochrony przed dziećmi
- 4) Przycisk regulacji
- 5) Przycisk regulacji
- 6) Przycisk startu / Pauzy

Poniższa tabela opisuje jakie moce należy wykorzystywać do gotowania mikrofalowego w zależności od potraw:

Moc	Potrawy
900 W	- Gotowanie wody, odgrzewanie - Gotowanie kurczaka, ryb, warzyw
700 W	- Odgrzewanie - Gotowanie grzybów i skorupiaków - Gotowanie potraw na bazie jaj oraz serów
450 W	- Gotowanie ryżu oraz zup
300 W	- Rozmrażanie - Topienie czekolady i masła
100 W	- Rozmrażanie potraw delikatnych - Rozmrażanie potraw o nieregularnych kształtach - Zmiękczenie lodów - Wyrastanie ciast

#### Funkcje

FUNKCJA		MOŻLIWOŚCI		
	Mikrofałe		Mikrofałe	<b>Mikrofałe</b> Funkcja do gotowania i odgrzewania warzyw, ziemniaków, ryżu, ryb oraz mięs.
	Pieczenie		Grzanie	<b>Grzanie</b> Funkcja umożliwia używanie kuchenki jako piekarnika konwekcyjnego. W tym przypadku funkcja mikrofal jest nieaktywna. Zaleca się wstępne rozgrzanie kuchenki przed umieszczeniem w niej potraw do pieczenia.
			Grill z termoobiegiem	<b>Grill z termoobiegiem</b> Funkcja do pieczenia potraw w sposób jednorodny i taki aby były chrupiące.
			Grill	<b>Grill</b> Funkcja zalecana w szczególności do pieczenia płatów mięsa lub ryb.
			Termoobieg + grzanie dolne	Do pieczenia dużych porcji mięsa, pizzy itp.
			Podwójny grill	Do pieczenia dużych porcji mięsa, pizzy itp.

FUNKCJA		MOZLIWOŚCI		
	Combi		Grzanie	<b>Mikrofale + Grzanie</b> Do szybkiego pieczenia potraw.
			Grill z termoobiegiem	<b>Mikrofale + Grill z termoobiegiem</b>
			Grill	<b>Mikrofale + Grill</b> Do szybkiego gotowania potraw z zachowaniem ich kruchości (można stosować też do tart). Funkcje grilla i mikrofal są aktywne jednocześnie, mikrofalę gotują a grill piecze potrawę.
			Termoobieg + grzanie dolne	Do pieczenia dużych porcji mięsa, pizzy itp.
			Podwójny grill	Do pieczenia dużych porcji mięsa, pizzy itp.
	Programy automatyczne		P 01- P13	<b>Automatyczne programy gotowania</b>
	Rozmrażanie		d 01+ d 02	<b>Rozmrażanie</b>

# INSTRUKCJA OBSŁUGI

Niniejsza kuchenka mikrofalowa posiada nowoczesne sterowanie elektroniczne pozwalające na regulację parametrów, i tym samym spełnianie Państwa potrzeb podczas gotowania.

## 1. Ustawienie zegara

Gdy kuchenka mikrofalowa zostanie podłączona do prądu, zamruga wyświetlacz z **00:00** a sygnał brzęczyka odezwie się jednokrotnie.

1) Naciśnij przycisk **+** lub **-** aby ustawić odpowiednią godzinę (pomiędzy 00:00 a 23:59.)

2) Po ustawieniu odpowiedniej godziny, naciśnij **▶||**. Zegar jest już ustawiony.

Uwaga: Jeśli kuchenka jest podłączona do prądu, a nie są wykonywane żadne czynności, cały czas będzie wyświetlany symbol **00:00**.

Jeśli nie zostanie naciśnięty przycisk **▶||**, ustawienie zegara zostanie automatycznie zatwierdzone po 3 sekundach.

## 2. Gotowanie w kuchenke mikrofalowej

1) Naciśnij przycisk **□**, aby uruchomić funkcję mikrofal. Na wyświetlaczu zacznie mrugać symbol **900**; pojawi się ikonka mikrofal i wyświetli **1:00**.

2) Naciśnij **+** lub **-**, aby ustawić odpowiednią moc kuchenki (900,700,450,300, 100) i następnie przycisk **▶||**, aby zatwierdzić moc kuchenki i przejść do ustawienia czasu gotowania; wyświetlony zostanie czas gotowania.

3) Naciśnij **+** lub **-**, aby ustawić czas gotowania. Przy mocy 900W, maksymalny czas gotowania wynosi 30min, przy pozostałych mocach – 90 minut.

4) Naciśnij przycisk **▶||**, aby rozpocząć gotowanie

UWAGA: Wartości skokowe podczas regulacji czasu na przełączniku są następujące:

0---1 min : 1 sekunda

1---5 min : 10 sekund

5---15 min : 30 sekund





15---60 min : 1 minuta

60---90 min : 5 minut





Tabela mocy kuchenki:

Wyświetlacz	900W	700W	450W	300W	100W
-------------	------	------	------	------	------





### 3. Grillowanie

- 1) Naciśnij przycisk , aby uruchomić funkcję mikrofalni. Na wyświetlaczu zacznie mrugać **900**, pojawi się ikonka mikrofalni i wyświetli **1:00**.  
Naciśnij przycisk  pięciokrotnie, aby uruchomić funkcję grillowania.
- 2) Kiedy na wyświetlaczu pojawi się , po uruchomieniu funkcji grillowania zostanie wyświetlony poziom mocy grillowania 3 i wyświetli się domyślny czas **10:00**.
- 3) Naciśnij **+** lub **-**, aby ustawić moc (zakres: 1,2,3, minimum to poziom 1 a maksimum poziom 3).  
Naciśnij przycisk |, aby zatwierdzić moc i przejść do ustawienia czasu gotowania.
- 4) Naciśnij **+** lub **-**, aby ustawić czas grillowania. Maksymalny czas to 90 min.
- 5) Naciśnij przycisk | aby rozpocząć gotowanie.

### 4. Gotowanie z termoobiegiem





- 1) Naciśnij przycisk , aby uruchomić funkcję mikrofalni. Na wyświetlaczu zacznie mrugać **900**, pojawi się ikonka mikrofalni, i wyświetli się **1:00**.  
Naciśnij przycisk  dwukrotnie, aby uruchomić funkcję gotowania z termoobiegiem.
- 2) Kiedy zaświeci się , włączany jest tryb termoobiegu, mruga domyślna temperatura **180** stopni i wyświetlany jest domyślny czas **10:00**.
- 3) Naciśnij **+** lub **-**, aby ustawić temperaturę. Można ustawić temperaturę pomiędzy **50** a 230 stopni. Dostępne temperatury: 50, 100, 105, 110, 115, 120, 125, 130, 135, 140, 145, 150, 155, 160, 165, 170, 175, 180, 185, 190, 195, 200, 205, 210, 215, 220, 225, 230.  
Naciśnij przycisk |, aby zatwierdzić temperaturę i przejść do ustawienia czasu gotowania.
- 4) Naciśnij **+** lub **-**, aby ustawić czas gotowania. Maksymalny czas to 5 godzin.
- 5) Naciśnij przycisk |, aby rozpocząć gotowanie.

### 5. Grillowanie z termoobiegiem





- 1) Naciśnij przycisk , aby uruchomić funkcję mikrofalni. Na wyświetlaczu zacznie mrugać **900**, pojawi się ikonka mikrofalni, i wyświetli się **1:00**.  
Naciśnij przycisk  trzy razy, aby uruchomić funkcję grillowania z wentylatorem.
- 2) Kiedy zaświeci się , włączany jest tryb grilla z wentylatorem, mruga domyślna temperatura 180 stopni i wyświetlany jest domyślny czas **10:00**.
- 3) Naciśnij **+** lub **-** aby ustawić temperaturę pomiędzy 100 a 230 stopni. Dostępne temperatury: 100, 105, 110, 115, 120, 125, 130, 135, 140, 145, 150, 155, 160, 165, 170, 175, 180, 185, 190, 195, 200, 205, 210, 215, 220, 225, 230.  
Naciśnij przycisk |, aby zatwierdzić temperaturę i przejść do ustawienia czasu gotowania.
- 4) Naciśnij **+** lub **-**, aby ustawić czas gotowania. Maksymalny czas to 5 godzin.
- 5) Naciśnij przycisk |, aby rozpocząć gotowanie.









## 6. Gotowanie z termoobiegiem i podgrzewaniem dolnym

- 1) Naciśnij przycisk , aby uruchomić funkcję mikrofal. Na wyświetlaczu zacznie mrugać **900**, pojawi się ikonka mikrofal, i wyświetli się **1:00**.  
Naciśnij przycisk  cztery razy, aby uruchomić funkcję gotowania z termoobiegiem i podgrzewaniem dolnym.
- 2) Kiedy zaświeci się , włączany jest tryb gotowania z termoobiegiem i podgrzewaniem dolnym, mruga domyślna temperatura 180 stopni i wyświetlany jest domyślny czas **10:00**.
- 3) Naciśnij **+** lub **-**, aby ustawić temperaturę pomiędzy 100 a 230 stopni. Dostępne temperatury: 100, 105, 110, 115, 120, 125, 130, 135, 140, 145, 150, 155, 160, 165, 170, 175, 180, 185, 190, 195, 200, 205, 210, 215, 220, 225, 230.  
Naciśnij przycisk , aby zatwierdzić temperaturę i przejść do ustawienia czasu gotowania.
- 4) Naciśnij **+** lub **-**, aby ustawić czas gotowania. Maksymalny czas to 5 godzin.
- 5) Naciśnij przycisk , aby rozpocząć gotowanie.







## 7. Gotowanie z podwójnym grillem

- 1) Naciśnij przycisk , aby uruchomić funkcję mikrofal. Na wyświetlaczu zacznie mrugać **900**, pojawi się ikonka mikrofal, i wyświetli się **1:00**.  
Naciśnij przycisk  sześć razy, aby uruchomić funkcję podwójnego grilla.
- 2) Kiedy zaświeci się , włączany jest tryb podwójnego grilla. Wyświetlony zostanie domyślny czas **10:00**.
- 3) Naciśnij **+** lub **-** aby ustawić czas gotowania. Maksymalny czas to 90 minut.
- 4) Naciśnij przycisk , aby rozpocząć gotowanie.







## 8. Gotowanie z mikrofalą i grillem

- 1) Naciśnij przycisk , aby uruchomić funkcję mikrofal. Na wyświetlaczu zacznie mrugać **900**, pojawi się ikonka mikrofal, i wyświetli się **1:00**.  
Naciśnij przycisk  dziesięć razy, aby uruchomić funkcję gotowania z mikrofalą i grillem
- 2) Kiedy zaświeci się  i pojawi się , włączany jest tryb gotowania z mikrofalą i grillem, wyświetlany jest poziom mocy grillowania 3 i wyświetli się domyślny czas **10:00**.
- 3) Naciśnij **+** lub **-** aby ustawić moc grilla (zakres: 1,2,3, minimum to poziom 1 a maksimum poziom 3). Naciśnij przycisk , aby zatwierdzić moc i przejść do ustawienia mocy mikrofal.
- 4) Naciśnij **+** lub **-** aby ustawić moc mikrofal 700 W, 450 W, 300 W lub 100 W.  
Naciśnij przycisk , aby zatwierdzić moc i przejść do ustawienia czasu gotowania.
- 5) Naciśnij **+** lub **-**, aby ustawić czas gotowania. Maksymalny czas to 90 minut.
- 6) Naciśnij przycisk , aby rozpocząć gotowanie.





## 9. Gotowanie z termoobiegiem i mikrofalą

- 1) Naciśnij przycisk , aby uruchomić funkcję mikrofali. Na wyświetlaczu zacznie mrugać **900**, pojawi się ikonka mikrofali, i wyświetli się **1:00**.  
Naciśnij przycisk  siedem razy, aby uruchomić funkcję gotowania z termoobiegiem i grillem.
- 2) Kiedy zaświeci się  i pojawi się , włączany jest tryb gotowania z termoobiegiem i grillem. Mruga domyślna temperatura 180 stopni. Wyświetlany jest domyślny czas **10:00**.
- 3) Naciśnij **+** lub **-** aby ustawić temperaturę pomiędzy 50 a 230 stopni. Dostępne temperatury: 50, 100, 105, 110, 115, 120, 125, 130, 135, 140, 145, 150, 155, 160, 165, 170, 175, 180, 185, 190, 195, 200, 205, 210, 215, 220, 225, 230. Naciśnij przycisk , aby zatwierdzić temperaturę i przejść do ustawienia mocy mikrofali.
- 4) Naciśnij **+** lub **-**, aby ustawić moc mikrofali 700W, 450W, 300W lub 100W.  
Naciśnij przycisk , aby zatwierdzić moc i przejść do ustawienia czasu gotowania.
- 5) Naciśnij **+** lub **-**, aby ustawić czas gotowania. Maksymalny czas to 90 minut.
- 6) Naciśnij przycisk , aby rozpocząć gotowanie.





## 10. Gotowanie z mikrofalą i grillem z wentylatorem

- 1) Naciśnij przycisk , aby uruchomić funkcję mikrofali. Na wyświetlaczu zacznie mrugać **900**, pojawi się ikonka mikrofali, i wyświetli się **1:00**.  
Naciśnij przycisk  osiem razy, aby uruchomić funkcję gotowania z mikrofalą i grillem z wentylatorem.
- 2) Kiedy zaświeci się  i pojawi się , włączany jest tryb gotowania z mikrofalą i grillem z wentylatorem. Mruga domyślna temperatura 180 stopni. Wyświetlany jest domyślny czas **10:00**.
- 3) Naciśnij **+** lub **-**, aby ustawić temperaturę pomiędzy 100 a 230 stopni. Dostępne temperatury: 100, 105, 110, 115, 120, 125, 130, 135, 140, 145, 150, 155, 160, 165, 170, 175, 180, 185, 190, 195, 200, 205, 210, 215, 220, 225, 230. Naciśnij przycisk , aby zatwierdzić temperaturę i przejść do ustawienia mocy mikrofali.
- 4) Naciśnij **+** lub **-**, aby ustawić moc mikrofali 700W, 450W, 300W lub 100W.  
Naciśnij przycisk , aby zatwierdzić moc i przejść do ustawienia czasu gotowania.
- 5) Naciśnij **+** lub **-**, aby ustawić czas gotowania. Maksymalny czas to 90 minut.
- 6) Naciśnij przycisk , aby rozpocząć gotowanie.











## 11. Gotowanie z mikrofalą, dolnym grillem i termoobieganiem

- 1) Naciśnij przycisk , aby uruchomić funkcję mikrofal. Na wyświetlaczu zacznie mrugać **900**, pojawi się ikonka mikrofal, i wyświetli się **1:00**.  
Naciśnij przycisk  dziewięć razy, aby uruchomić funkcję gotowania z mikrofalą, dolnym grillem i termoobieganiem.
- 2) Kiedy zaświeci się  i pojawi się , włączany jest tryb z mikrofalą, dolnym grillem i termoobieganiem. Mruga domyślna temperatura 180 stopni. Wyświetlany jest domyślny czas **10:00**.
- 3) Naciśnij **+** lub **-** aby ustawić temperaturę pomiędzy 100 a 230 stopni. Dostępne temperatury: 100, 105, 110, 115, 120, 125, 130, 135, 140, 145, 150, 155, 160, 165, 170, 175, 180, 185, 190, 195, 200, 205, 210, 215, 220, 225, 230. Naciśnij przycisk **▶||**, aby zatwierdzić temperaturę i przejść do ustawienia mocy mikrofal.
- 4) Naciśnij **+** lub **-**, aby ustawić moc mikrofal 700 W, 450 W, 300 W lub 100 W.  
Naciśnij przycisk **▶||**, aby zatwierdzić moc i przejść do ustawienia czasu gotowania.
- 5) Naciśnij **+** lub **-**, aby ustawić czas gotowania. Maksymalny czas to 90 minut.
- 6) Naciśnij przycisk **▶||**, aby rozpocząć gotowanie.











## 12. Gotowanie z mikrofalą i podwójnym grillem

- 1) Naciśnij przycisk , aby uruchomić funkcję mikrofal. Na wyświetlaczu zacznie mrugać **900**, pojawi się ikonka mikrofal, i wyświetli się **1:00**.  
Naciśnij przycisk  jedenaście razy, aby uruchomić funkcję gotowania z mikrofalą i podwójnym grillem.
- 2) Kiedy zaświeci się  i pojawi się , włączany jest tryb z mikrofalą i podwójnym grillem. Wyświetlany jest domyślny czas **10:00**. Domyślna moc 300W mruga.
- 3) Naciśnij **+** lub **-**, aby ustawić moc mikrofal 700W, 450W, 300W lub 100W.  
Naciśnij przycisk **▶||**, aby zatwierdzić moc i przejść do ustawienia czasu gotowania.
- 4) Naciśnij **+** lub **-**, aby ustawić czas gotowania. Maksymalny czas to 90 minut.
- 5) Naciśnij przycisk **▶||**, aby rozpocząć gotowanie.

### 13. Automatyczne gotowanie

- 1) Naciśnij przycisk , aby uruchomić funkcję mikrofal. Na wyświetlaczu zacznie mrużyć „900, pojawi się ikonka mikrofal, i wyświetli się „1:00.  
Naciśnij przycisk  trzynaście razy, aby uruchomić funkcję gotowania automatycznego.
  - 2) Kiedy zaświeci się  włączany jest tryb automatyczny. Mruga domyślny program „P01. Czas, waga i pierwsza cyfra programu automatycznego widoczna jest na wyświetlaczu.
  - 3) Naciśnij  lub , aby ustawić program automatyczny. Zostanie wyświetlone „P01, „P02... „P13.
  - 4) Naciśnij przycisk  ||, aby zatwierdzić program automatyczny i przejść do ustawienia wagi.
  - 5) Naciśnij  lub , aby ustawić wagę potrawy.
  - 6) Naciśnij przycisk  ||, aby rozpocząć gotowanie.
- Jeśli program automatyczny przewiduje podgrzewanie, kiedy temperatura podgrzewania zostanie wyświetlona, otwórz drzwiczki i włóż jedzenie, a następnie naciśnij  ||, aby rozpocząć gotowanie.





### 14. Automatyczne rozmrażanie

- 1) Naciśnij przycisk , aby uruchomić funkcję mikrofal. Na wyświetlaczu zacznie mrużyć **900**, pojawi się ikonka mikrofal, i wyświetli się **1:00**.  
Naciśnij przycisk  dwanaście razy, aby uruchomić funkcję automatycznego rozmrażania.
- 2) Kiedy zaświeci się  włączany jest tryb automatycznego rozmrażania. Mruga domyślny program **d01**. Czas, waga i pierwsza cyfra programu automatycznego widoczna jest na wyświetlaczu.
- 3) Naciśnij  lub , aby ustawić typ rozmrażania automatycznego. Zostanie wyświetlone **d01**, **d02**.
- 4) Naciśnij przycisk  ||, aby zatwierdzić program rozmrażania automatycznego i przejść do ustawienia wagi.
- 5) Naciśnij  lub , aby ustawić wagę potrawy.
- 6) Naciśnij przycisk  ||, aby rozpocząć gotowanie.
- 7) Naciśnij  ||, aby kontynuować rozmrażanie po odwróceniu potrawy.

Program	Kategoria	Produkt
d01 (rozmrzanie)**	Mięso, drób i ryby	Gdy usłyszysz sygnał, kuchenka mikrofalowa combi przestanie działać. Obróć jedzenie i naciśnij przycisk startu/pauzy, aby kontynuować program rozmrażania.
d02 (rozmrzanie)**	Pieczyno, ciasto i owoce	
P01**	Warzywa	Świeże warzywa
P02**	Przystawki	Ziemniaki – obrane/ugotowane
P03*	Przystawki	Ziemniaki – pieczone Gdy usłyszysz sygnał, obróć jedzenie. Kuchenka mikrofalowa combi rozpocznie następną fazę automatycznie.
P04	Dróg/Ryby	Kawałki kurczaka/ Kawałki ryby Gdy usłyszysz sygnał, obróć jedzenie. Kuchenka mikrofalowa combi rozpocznie następną fazę automatycznie.
P05*	Wypieki	Ciasto
P06*	Wypieki	Jablecznik
P07*	Wypieki	Quiche
P08**	Odgrywanie	Napoje/Zupy
P09**	Odgrywanie	Potrawy na talerzu
P10**	Odgrywanie	Sos/Gulasz/????
P11*	Gotowe potrawy	Mrożonki – Pizza
P12*	Gotowe potrawy	Mrożonki – Frytki do piekarnika Gdy usłyszysz sygnał, obróć jedzenie. Kuchenka mikrofalowa combi rozpocznie następną fazę automatycznie.
P13*	Gotowe potrawy	Mrożonki – lasagne



## 15. Funkcja podgrzewania



Funkcja podgrzewania może być wykorzystana po wybraniu funkcji: termoobieg, grilla z wentylatorem, dolnego termoobieg, mikrofal z termoobiegiem, mikrofal z grilem z wentylatorem i mikrofal z dolnym termoobiegiem.

- 1) Naciśnij przycisk . Ikonka podgrzewania pojawi się na wyświetlaczu.
- 2) Naciśnij przycisk , aby rozpocząć podgrzewanie. Możesz przerwać podgrzewanie poprzez otwarcie drzwi kuchenki lub naciśnięcie przycisku .
- 3) Kiedy zostanie osiągnięta odpowiednia temperatura, brzęczyk zadzwoni trzykrotnie.  
Jeśli nie naciśniesz przycisku , ani nie zaczniesz gotowania, po 2 godzinach brzęczyk zadzwoni raz i wróci do trybu czuwania.
- 4) Kiedy zostanie osiągnięta odpowiednia temperatura, naciśnij przycisk , aby zacząć gotować, ikonka podgrzewania zniknie.

Uwaga: Funkcja podgrzewania działa tylko wtedy, jeśli wybrany został jeden z powyższych trybów. Podczas podgrzewania, funkcja mikrofal jest wyłączona.

## 16. Blokada przed dziećmi

Blokowanie: W trybie czuwania naciśnij jednocześnie  przez 3 sekundy. Rozlegnie się długi sygnał dźwiękowy sygnalizujący włączenie blokady przed dziećmi, zapali się symbol .

Odblokowywanie: W trybie blokady naciśnij jednocześnie  przez 3 sekundy. Rozlegnie się długi sygnał dźwiękowy sygnalizujący wyłączenie blokady przed dziećmi, zgaśnie się symbol .

## 17. Specyfikacja wyświetlacza

- 1) Jeśli otworzysz drzwiczki podczas gotowania, naciśnij , aby kontynuować gotowanie.
- 2) Lampka kuchenki będzie palić się przez cały czas, gdy otwarte są drzwiczki.
- 3) Jeśli gotowanie zostanie wstrzymane, lampka zgaśnie.
- 4) Jeśli kuchenka jest w trybie ustawień lub w trybie pauzy, w tym w trybie automatycznym i trybie rozmrażania, jeśli nie zostaną wykonane żadne czynności przez 5 minut, przejdzie do trybu wyłączzonego.
- 5) Podczas wybierania ustawień urządzenia, jeśli nie zostaną wykonane żadne czynności przez 10 sekund, nastąpi zatwierdzenie automatyczne.

## Wykrywanie i usuwanie usterek

<b>Zjawiska normalne</b>	
Kuchenka mikrofalowa zakłóca odbiór telewizyjny	Odbiór radiowy i telewizyjny może być zakłócony podczas pracy kuchenki mikrofalowej. Podobnie się dzieje w przypadku drobnego sprzętu gospodarstwa domowego, np. mikserów, odkurzaczy i wentylatorów elektrycznych. Jest to zjawisko normalne.
Słabe oświetlenie kuchenki	Podczas gotowania z niską mocą mikrofal, oświetlenie kuchenki może być słabe. Jest to zjawisko normalne.
Para osadza się na drzwiach, gorące powietrze wydostaje się z otworów wentylacyjnych	Podczas gotowania może wydzielać się para z potrawy. Większość pary uchodzi poprzez otwory wentylacyjne. Jednak pewna jej ilość może osadzać się na chłodnych powierzchniach, takich jak drzwi kuchenki, Jest to zjawisko normalne.
Kuchenka uruchamiana jest przypadkowo bez żadnej potrawy w jej wnętrzu	Zabrania się uruchamiania kuchenki bez żadnej potrawy w jej wnętrzu. Takie uruchamianie jest bardzo niebezpieczne.

<b>Usterka</b>	<b>Możliwa przyczyna</b>	<b>Usuwanie</b>
Kuchenki nie można uruchomić	(1) Nieprawidłowe podłączenie przewodu zasilania.	Odłączyć przewód i podłączyć ponownie po 10s.
	(2) Przepalony bezpiecznik albo zadziałał wyłącznik bezpieczeństwa.	Wymienić bezpiecznik lub włączyć wyłącznik bezpieczeństwa (naprawy dokonuje personel autoryzowanego serwisu)
	(3) Problemy z gniazdkiem sieciowym.	Sprawdzić gniazdko przy pomocy innego urządzenia elektrycznego.
Kuchenka nie grzeje	(4) Drzwi nie są zamknięte prawidłowo.	Zamknąć drzwi.

### SERWIS OBSŁUGI KLIENTA

Jeżeli nie możesz zidentyfikować przyczyny awarii: wyłącz urządzenie (nie podejmuj żadnych działań) i skontaktuj się z serwisem obsługi klienta.

NUMER SERYJNY PRODUKTU Gdzie mogę go znaleźć?

Serwis obsługi klienta poprosi o podanie kodu produktu i jego numeru seryjnego (16 cyfrowego kodu, zaczynającego się od cyfry 3); można go znaleźć na karcie gwarancyjnej lub na tabliczce znamionowej urządzenia.

Zapobiegnie to niepotrzebnym wizytom techników i tym samym zapobiegnie zbyt wysokim opłatom.

Jeżeli nie można zidentyfikować przyczyny nienormalnej pracy, należy wyłączyć urządzenie i skontaktować się z Autoryzowanym Serwisem.

Urządzenie objęte jest gwarancją producenta, wymagane jest okazanie dowodu zakupu i wypełnionej i podstemplowanej przez punkt sprzedaży Polskiej Karty Gwarancyjnej.



Niniejsze urządzenie zostało oznakowane zgodnie z Europejską Dyrektywą 2002/96/WE dotyczącą utylizacji sprzętu elektrycznego i elektronicznego (WEEE). Prawidłowe postępowanie ze likwidowanym sprzętem pozwala na uniknięcie potencjalnie szkodliwych dla zdrowia ludzi i środowiska naturalnego skutków wynikających z niewłaściwego usuwania odpadów.

Symbol umieszczony na produkcie wskazuje, że niniejszy produkt nie może być usuwany razem z odpadami gospodarstwa domowego. Należy go przekazać do punktu zajmującego się utylizacją sprzętu elektrycznego i elektronicznego.

Likwidacja takiego sprzętu musi być prowadzona zgodnie ze stosownymi regulacjami dotyczącymi usuwania odpadów.

Aby uzyskać więcej szczegółowych informacji dotyczących utylizacji niniejszego produktu, należy skontaktować się z lokalnymi władzami administracyjnymi, punktem utylizacji sprzętu domowego lub sklepem, w którym dokonano zakupu niniejszego produktu.





# Forno a microonde

## MANUALE D'USO

MODELLO: HWO45NB2H0X1  
HWO45NB2H0B1

Leggere attentamente queste istruzioni prima di utilizzare il forno a microonde e conservarle con cura.

Per ottenere prestazioni ottimali nel lungo termine, è indispensabile seguire le istruzioni contenute in questo documento.

**CONSERVARE CON CURA QUESTE ISTRUZIONI**

## PRECAUZIONI PER EVITARE LA POSSIBILE ESPOSIZIONE A UN'ENERGIA ECCESSIVA DEL MICROONDE

(a) Non utilizzare il forno a microonde quando lo sportello è aperto perché ciò potrebbe comportare il rischio di esposizione all'energia prodotta dal forno stesso, con il conseguente rischio di danni per la salute. Non rompere o manomettere gli interblocchi di sicurezza.

(b) Non collocare alcun oggetto tra il lato anteriore del forno e lo sportello e rimuovere sempre tutto lo sporco e i residui di soluzioni detergenti dalle superfici di tenuta.

(c) **AVVERTENZA:** se lo sportello è aperto o le tenute sono danneggiate, non utilizzare il forno a microonde e farlo riparare da una persona competente.

### AGGIUNTA

La mancata pulizia del forno a microonde potrebbe deteriorare le sue superfici, ridurre la vita utile del forno stesso e dar luogo a situazioni pericolose.

### Specifiche

Modello	HWO45NB2H0X1 / HWO45NB2H0B1
Tensione nominale	230V~50Hz
Potenza nominale in ingresso (microonde)	1650 W
Potenza nominale emessa (microonde)	900 W
Potenza nominale in ingresso (grill)	1750 W
Potenza nominale in ingresso (Cottura doppio grill)	2300 W
Potenza nominale in ingresso (Microonde + Cottura doppio grill)	3350 W
Potenza nominale emessa (cottura a convezione)	1750 W
Capacità del forno	44 L
Diametro del ripiano girevole	Ø 360 mm
Dimensioni esterne	595 x 568 x 454 mm
Peso netto	Circa 36 kg

Dati sul basso consumo energetico secondo il regolamento (UE) 2023/826 della Commissione.

Condizione	Consumo energetico	Tempo dopo il quale l'apparecchio raggiunge automaticamente la condizione
Modalità standby con visualizzazione delle informazioni o dello stato	0,8 W	20 minuti

## **ISTRUZIONI IMPORTANTI PER LA SICUREZZA**

### **AVVERTENZA**

Per limitare il rischio di scosse elettriche, lesioni personali o di un'esposizione a un'energia eccessiva del microonde, attenersi alle seguenti precauzioni di base durante l'uso del forno:

1. Avvertenza: non riscaldare liquidi e altri alimenti in contenitori chiusi poiché potrebbero esplodere.
2. Avvertenza: la copertura che protegge dall'esposizione all'energia prodotta dal forno a microonde deve essere rimossa solo da persone competenti.
3. Questo elettrodomestico può essere usato da bambini dagli 8 anni in su con capacità mentali, fisiche e sensoriali ridotte o con mancanza di conoscenza ed esperienza senza la supervisione o dopo aver ricevuto le adeguate istruzioni sull'uso sicuro dell'elettrodomestico e senza comprendere i rischi che ne possono derivare. I bambini non devono giocare con l'elettrodomestico. La pulizia e la manutenzione non devono essere fatte dai bambini a meno che non abbiano più di 8 anni e non siano controllati.
4. Tenere l'elettrodomestico e il suo cavo fuori dalla portata dei bambini al di sotto degli 8 anni.
5. Utilizzare solo utensili compatibili con i forni a microonde.
6. Pulire regolarmente il forno e rimuovere tutti i depositi di cibo.
7. Leggere e attenersi a quanto indicato nella sezione "PRECAUZIONI PER EVITARE LA POSSIBILE ESPOSIZIONE A UN'ECESSIVA ENERGIA DEL MICROONDE".
8. Durante il riscaldamento di alimenti contenuti in vaschette in plastica o carta, controllare il forno perché è possibile che i contenitori si incendino.

9. Se fuoriesce del fumo, spegnere o scollegare l'elettrodomestico e tenere la porta chiusa per soffocare eventuali fiamme.
10. Non riscaldare eccessivamente gli alimenti.
11. Non utilizzare la cavità per conservare gli alimenti. Non conservare alimenti come pane, biscotti, ecc., all'interno del forno.
12. Rimuovere sempre i laccetti di chiusura e le impugnature in metallo dai sacchetti in carta o plastica prima di inserirli nel forno.
13. Installare e posizionare il forno solo in conformità a quanto indicato nelle istruzioni di installazione.
14. Non riscaldare uova racchiuse nel guscio o bollite per lunghi periodi di tempo nel microonde poiché potrebbero esplodere anche dopo il termine della cottura.
15. Questo elettrodomestico è destinato all'uso domestico o ad altri simili come:
  - aree di cucina con personale in negozi, uffici e altri ambienti di lavoro;
  - agriturismo ambienti tipo bed and breakfast.
16. Se il cavo di alimentazione è danneggiato, deve essere sostituito dal costruttore, da un rappresentante o da una persona con analoga qualifica per evitare danni.
17. Non conservare o utilizzare il forno in ambienti aperti.
18. Non utilizzare il forno in presenza di acqua, in cantine umide o vicino a piscine.
19. La temperatura delle superfici esterne potrebbe raggiungere valori molto alti quando il forno è in uso. Le superfici si riscaldano durante l'uso. Tenere il cavo di alimentazione lontano dalle superfici calde e non coprire nessuna delle aperture di ventilazione.

20. Non lasciare pendere il cavo di alimentazione dal bordo di un tavolo o banco.
21. La mancata pulizia regolare del forno potrebbe deteriorare le superfici, ridurre la vita utile del forno e causare situazioni pericolose.
22. Per evitare possibili ustioni, mescolare e agitare il contenuto di biberon e barattoli contenenti alimenti per neonati.
23. Il riscaldamento di bibite con il forno a microonde potrebbe provocare un'ebollizione ritardata. Manipolare il contenitore con estrema cautela.
24. Questo apparecchio non deve essere utilizzata da persone (bambini inclusi) con ridotte capacità fisiche, sensoriali o mentali o senza esperienza e sufficiente conoscenza del suo utilizzo, a meno che ciò avvenga sotto la supervisione di una persona responsabile della loro sicurezza o siano state date istruzioni relative al suo utilizzo.
25. Verificare sempre che i bambini non giochino con la piastra.
26. Le unità non sono progettate per essere comandate mediante l'utilizzo di un timer esterno o un telecomando dedicato.
27. **AVVERTENZA:** per evitare possibili scosse elettriche, verificare che l'unità sia spenta prima di sostituire la lampadina.
28. Le parti accessibili potrebbe riscaldarsi durante l'uso. Evitare che i bambini possano avvicinarsi. Non utilizzare sistemi di pulizia a vapore.
29. Non utilizzare detersivi aggressivi o raschietti in metallo appuntiti per pulire il vetro dello sportello perché potrebbero graffiare le superfici e scheggiare il vetro.
30. Il forno si riscalda durante l'uso. Fare attenzione a non toccare le resistenze all'interno del forno.

31.AVVERTENZA: L'elettrodomestico e le sue parti accessibili diventano calde durante l'uso. Si deve prestare attenzione ad evitare il contatto con gli elementi riscaldati. I bambini al di sotto degli 8 anni devono essere tenuti lontani a meno che non siano sotto costante sorveglianza.

32.Il forno a microonde deve funzionare con lo sportello decorativo aperto (per forni con sportello decorativo)

33.La superficie di un mobile può surriscaldarsi.

**LEGGERE ATTENTAMENTE E CONSERVARE PER  
FUTURE CONSULTAZIONI**

## Per ridurre il rischio di lesioni alle persone Collegamento del forno a microonde a terra

### PERICOLO

Pericolo di scariche elettriche  
Il contatto con alcuni componenti interni può causare lesioni personali gravi o la morte. Non smontare l'unità.

### AVVERTENZA

Rischio di scosse elettriche  
Un uso improprio del collegamento di terra può causare scosse elettriche. Collegare l'unità alla presa elettrica solo dopo che è stata installata e correttamente collegata a terra.

L'unità deve essere dotata di messa a terra. In caso di cortocircuito, la messa a terra limita il rischio di scosse elettriche poiché fornisce un percorso per la dissipazione della corrente

elettrica. Questo forno viene fornito con un cavo dotato di un filo e una spina di messa a terra. Deve essere collegato a una presa a muro correttamente installata e dotata di idonea messa a terra. Rivolgersi a un elettricista o a un tecnico qualificato se le istruzioni per la messa a terra non sono chiare o se si sospetta che l'unità non sia stata correttamente collegata a terra. Se si rende necessario utilizzare un cavo di prolunga, utilizzare solo con un cavo con 3 fili.

1. Insieme all'unità viene fornito solo un cavo di alimentazione corto per limitare al minimo il rischio di rimanere intrappolati o di inciampare.
2. Nel caso si utilizzi un cavo di alimentazione lungo o un cavo di prolunga:
  - 1) Verificare che le caratteristiche elettriche del set di cavi o del cavo di prolunga corrispondano o siano superiori a quelle dell'unità.
  - 2) Verificare che il cavo di prolunga sia un cavo di messa a terra con 3 fili.
  - 3) Disporre il cavo lungo in modo che non penda dal bancone o dal tavolo e possa quindi essere tirato da bambini o sia accidentalmente di intralcio.

## **PULIZIA**

Scollegare sempre l'unità dall'alimentazione elettrica.

1. Pulire l'interno del forno a microonde dopo l'uso con un panno leggermente inumidito.
2. Pulire gli accessori seguendo la normale procedura e utilizzando acqua e sapone.
3. Pulire a fondo il telaio dello sportello e i componenti vicini con un panno inumidito se sporchi.
4. Non utilizzare detergenti abrasivi o raschietti metallici affilati per pulire il vetro della porta del forno, perché possono graffiare la superficie e provocare la rottura del vetro.
5. Consiglio di pulizia – Per facilitare la pulizia delle pareti interne che vengono toccate dal cibo, mettere un limone in una ciotola, aggiungere 300 ml (1/2 pinta) di acqua e far riscaldare al 100% della potenza del microonde per 10 minuti. Pulire il forno con un panno morbido e asciutto



# UTENSILI

## ATTENZIONE

Rischio di lesioni per il personale

Per limitare al minimo i rischi, verificare sempre che le operazioni di manutenzione o riparazione, che comportano la rimozione della copertura di protezione contro l'energia a microonde, vengano effettuate solo da personale qualificato.

Materiali che possono essere utilizzati nel forno a microonde

Utensili                      Commenti

Vassoio per rosolatura	Seguire le istruzioni del produttore. Posizionare la base del vassoio per la rosolatura ad almeno 5 mm (3/16 di pollice) dal ripiano girevole. Un utilizzo errato del ripiano girevole potrebbe provocarne la rottura.
Piatti	Utilizzare solo piatti compatibili con i microonde. Seguire le istruzioni del produttore. Non utilizzare piatti crepati o scheggiati.
Barattoli di vetro	Rimuovere sempre il coperchio. Utilizzarli solo per riscaldare gli alimenti. La maggior parte dei barattoli in vetro non è resistente al calore e potrebbe quindi rompersi.
Contenitori in vetro	Utilizzare solo contenitori in vetro resistente al calore. Verificare che non abbiano un bordo in metallo. Non utilizzare piatti crepati o scheggiati.
Sacchetti per la cottura in forno	Seguire le istruzioni del produttore. Non utilizzare laccetti di chiusura in metallo. Forare la busta per consentire la fuoriuscita del vapore.
Piatti e tazze di carta	Utilizzare solo per la cottura/il riscaldamento per brevi periodi di tempo. Non lasciare il forno a microonde incustodito.
Asciughini di carta	Utilizzare solo per coprire gli alimenti per il riscaldamento e l'assorbimento di grasso. Utilizzare solo per la cottura per brevi periodi di tempo. Non lasciare il forno a microonde incustodito.
Pergamena	Utilizzare solo come copertura per prevenire schizzi o come involucro per la cottura a vapore.
Plastica	Utilizzare solo recipienti compatibili con i forni a microonde. Seguire le istruzioni del produttore. Verificare che i contenitori in plastica siano classificati come "Sicuri per i forni a microonde". Alcuni contenitori in plastica possono ammorbidirsi quando il cibo al loro interno si riscalda. Bucare o forare le sacche per la bollitura e le sacche in plastica ermetiche, a seconda delle istruzioni del produttore.
Involucri in plastica	Utilizzare solo involucri compatibili con i forni a microonde. Utilizzare gli involucri per coprire i cibi durante la cottura e mantenere il loro grado di umidità. Non avvolgere l'involucro direttamente attorno al cibo.
Termometri	Utilizzare solo termometri compatibili con i forni a microonde (termometri per carne o dolci).
Carta oleata	Utilizzare questa carta solo per coprire gli alimenti, prevenire gli spruzzi ed evitare che gli alimenti si seccino eccessivamente.

Per ulteriori informazioni, consultare le sezioni

"Materiali che possono essere utilizzati all'interno del microonde" e "Materiali che non possono essere utilizzati nel forno a microonde". È possibile che anche altri utensili in materiali non metallici non possano essere usati in modo sicuro

con i forni a microonde. In caso di dubbi, è possibile verificare la compatibilità di tali utensili attenendosi alla procedura descritta di seguito.

Verifica della compatibilità degli utensili:

1. Riempire un contenitore compatibile con i forni a microonde con 1 tazza di acqua calda (250 ml) e immergervi l'utensile.
2. Avviare il ciclo di cottura alla massima potenza per 1 minuto.
3. Toccare l'utensile. Se si presenta caldo al tatto, non utilizzarlo per la cottura a microonde.
4. Non protrarre il ciclo di cottura per oltre 1 minuto.

## Materiali che non devono essere utilizzati nel microonde

Utensili	Commenti
Ripiano in alluminio	Possibile rischio di archi elettrici. Trasferire gli alimenti in un contenitore compatibile con i forni a microonde.
Contenitori per alimenti con impugnatura in metallo	Possibile rischio di archi elettrici. Trasferire gli alimenti in un contenitore compatibile con i forni a microonde.
Utensili con bordi in metallo	Il metallo protegge gli alimenti dall'energia a microonde. I bordi in metallo possono provocare archi elettrici.
Laccetti di chiusura in metallo	Possibile rischio di archi elettrici e rischio di incendi nel forno.
Sacchetti di carta	Possibile rischio di incendi nel forno.
Materiale espanso	Il materiale espanso può fondersi e contaminare i liquidi che contengono se esposti a temperature elevate.
Legno	Il legno tende a seccarsi se riscaldato con un forno a microonde e può creparsi o spaccarsi.

## INSTALLAZIONE DEL FORNO

### Nomi dei componenti del forno e accessori

Rimuovere il forno e tutti i materiali dalla scatola di imballaggio e dalla cavità del forno.

Il forno viene fornito con i seguenti accessori:

Vassoio in smalto	1
Anello per ripiano	1
Manuale di istruzioni	1

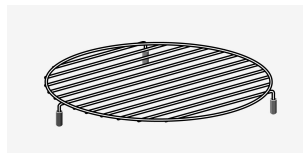
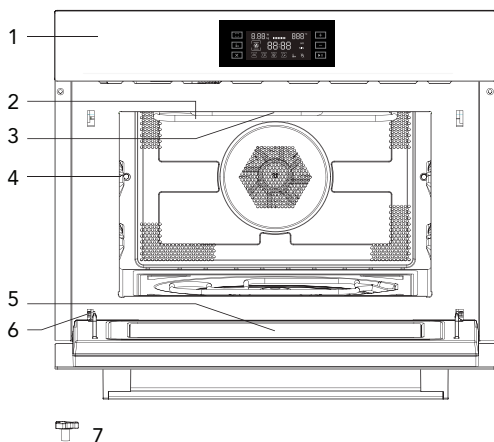

8

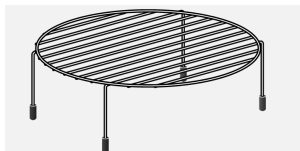

9

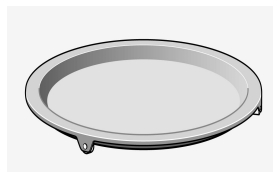

10

1. Pannello di controllo
2. Elemento grill
3. Luce
4. Livello
5. Sportello in vetro
6. Cerniera
7. Fusto del ripiano

8. Supporto corto per grill
9. Supporto lungo per grill
10. Contenitore di raccolta per grill

## Montaggio del ripiano

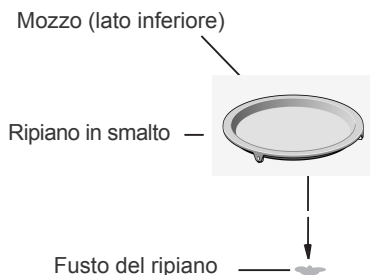

- Non installare il ripiano in smalto in posizione capovolta. Verificare che il ripiano possa ruotare liberamente.
- Utilizzare sempre il ripiano in smalto per la cottura.
- Collocare tutti gli alimenti e i contenitori con gli alimenti sul ripiano in smalto durante la cottura.
- Se il ripiano in smalto si scheggia o si rompe, rivolgersi al centro di assistenza autorizzato di zona.

### Informazioni importanti per l'installazione

## Informazioni importanti per l'installazione

- Questa unità **NON** è progettata per l'uso in ambienti commerciali.
- Seguire le istruzioni di installazione contenute in questo documento e fare installare l'unità solo a un tecnico qualificato.
- L'unità è munita di una spina che deve essere collegata solo a una presa a muro funzionante con idonea messa a terra.
- Se è necessario sostituire la spina. L'installazione e il collegamento dei cavi devono essere effettuati solo da un elettricista qualificato. Se la spina non risulta accessibile al termine dell'installazione, installare un sezionatore a poli con contatti posizionati a una distanza minima di 3 mm.
- Non utilizzare adattatori, basette o prolunghe. I sovraccarichi elettrici possono causare incendi.

Le superfici accessibili potrebbero riscaldarsi durante l'uso.



## Posizionamento

- Pericolo! Non smontare l'unità. Il contatto con i componenti interni potrebbe causare gravi lesioni personali o la morte.
- Collocare il forno a microonde su una superficie solida e piana.
- Verificare che ci sia un flusso di aria sufficiente attorno al forno a microonde. Lasciare uno spazio minimo di 10 cm sul retro e ai lati del forno a microonde.
- Non coprire le aperture di ventilazione.
- Non rimuovere i piedini regolabili.
- Non collocare il forno a microonde vicino a una fonte di calore.
- Le apparecchiature di rice-trasmissione, come le radio e i televisori, possono influire sul corretto funzionamento del forno a microonde.

## Dimensioni da rispettare per l'installazione

Le aperture di ventilazione

dietro min. 250 cm<sup>2</sup>

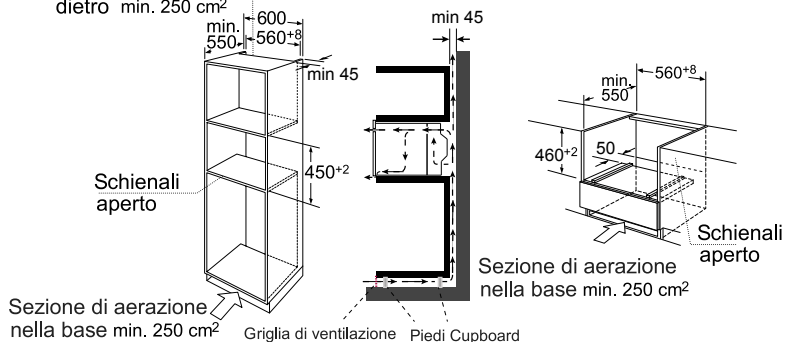

**Nota:** lasciare spazio sufficiente sopra al forno a microonde.

## Montaggio a incasso

- Non sostenere o trasportare l'unità utilizzando l'impugnatura dello sportello, perché non è in grado di sostenere il peso dell'unità e potrebbe quindi rompersi.
1. Spingere delicatamente il forno a microonde in posizione, verificando che sia centrato all'interno dell'alloggiamento.
  2. Aprire lo sportello e fissare in posizione il forno a microonde con le viti fornite in dotazione.

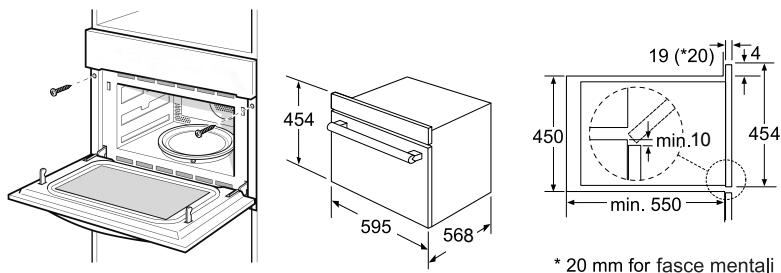

## MONTAGGIO DEL RIPIANO

1. Controllare la posizione del fusto.

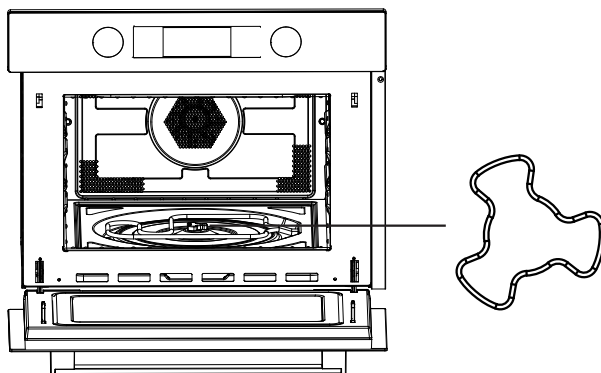

2. Regolare la posizione del ripiano. Il rullo del ripiano deve essere orientato verso un punto del fusto.

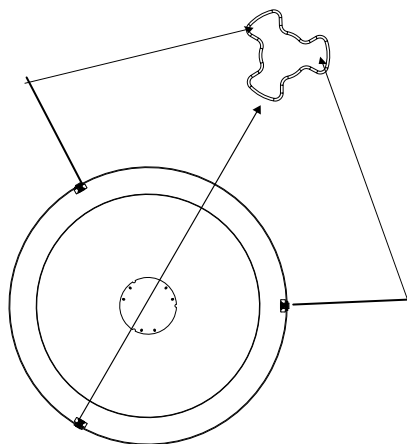

3. Collocare il ripiano sul fusto ed effettuare le regolazioni necessarie.

## FUNZIONAMENTO

### Pannello di controllo e funzioni



















- 1) Pulsante per la selezione della potenza/del peso
- 2) Pulsante per il pre-riscaldamento rapido
- 3) Pulsante di accensione/spegnimento
- 4) Pulsante per la selezione della temperatura/del menu Auto
- 5) Pulsante per l'impostazione dell'orologio
- 6) Pulsante Avvio/Pausa

La tabella seguente mostra i livelli di potenza che possono essere impostati e il tipo di alimenti per cui sono indicati.

Livello di potenza	Alimenti
900 W	- Bollitura dell'acqua, riscaldamento di cibi già cotti - Cottura di pollo, pesce e verdure
700 W	- Riscaldamento di cibi già cotti - Cottura di funghi e crostacei - Cottura di piatti a base di uova e formaggi
450 W	- Cottura di riso e minestre
300 W	- Scongelamento - Scioglimento di cioccolata e burro
100 W	- Scongelamento di alimenti particolari/delicati - Scongelamento di alimenti con forme irregolari - Ammorbidimento di gelato - Lievitazione della pasta

#### Funzioni

Funzione		Modalità		
	Microonde		Microonde	<b>Microonde</b> Utilizzare questa funzione per cuocere e riscaldare verdure, patate, riso, pesce e carne.
	Riscaldamento		Aria calda	<b>Aria calda</b> Utilizzare questa funzione per utilizzare il microonde come un forno a convezione. In questo caso la modalità microonde non è attiva. È generalmente consigliabile pre-riscaldare il forno prima di collocare gli alimenti al suo interno.
			Grill con ventola	<b>Grill con ventola</b> Utilizzare questa funzione per arrostitire gli alimenti in modo uniforme e renderli croccanti.
			Grill	<b>Grill</b> Questa funzione è particolarmente indicata per la cottura di fette di carne o pesce.

Funzione		Modalità		
	Riscaldamento		Aria calda + Riscaldamento dal basso	Utilizzare questa funzione per arrostitire fette grandi di carne, pizza, ecc.
			Cottura Doppio Grill	Utilizzare questa funzione per arrostitire fette grandi di carne, pizza, ecc.
	Combi		Aria calda	<b>Microonde + Aria calda</b> Utilizzare questa funzione per arrostitire velocemente gli alimenti.
			Grill con ventola	<b>Microonde + Grill con ventola</b>
			Grill	<b>Microonde + Grill</b> Utilizzare questa funzione per cuocere rapidamente gli alimenti e renderli croccanti (questa funzione può essere utilizzata anche per i piatti gratinati). Le funzioni microonde e grill si attivano contemporaneamente. Il forno a microonde viene utilizzato per la cottura, mentre il grill viene utilizzato per arrostitire gli alimenti.
			Aria calda + Riscaldamento dal basso	Utilizzare questa funzione per arrostitire fette grandi di carne, pizza, ecc.
			Cottura Doppio Grill	Utilizzare questa funzione per arrostitire fette grandi di carne, pizza, ecc.
	Programmi automatici		P01 - P13	<b>Programmi di cottura automatici</b>
	Scongelamento		d01 + d02	<b>Scongelamento</b>



# ISTRUZIONI PER L'USO

Questo forno a microonde utilizza un moderno sistema di controllo elettronico per regolare i parametri di cottura e soddisfare al meglio le esigenze dell'utente.

## 1. Impostazione dell'ora

Appena si collega il microonde all'alimentazione elettrica, sul display iniziano a lampeggiare le cifre "00:00" e il cicalino emette un avviso acustico.

1) Ruotare la manopola " + " " - " per impostare l'ora corretta (nell'intervallo da 00:00 a 23:59).

2) Dopo aver impostato l'ora desiderata, premere " ▶|| ". A questo punto l'orologio è impostato.

Nota: Per modificare l'ora, premere e tenere premuto il pulsante " ▶|| " per 3 secondi. L'ora impostata scompare e l'ora inizia nuovamente a lampeggiare sul display.

## 2. Cottura a microonde

1) Premere il pulsante " □ " per attivare la funzione microonde. Sul display lampeggiano le cifre "900" e viene contemporaneamente visualizzata l'icona della funzione.

2) Ruotare la manopola " + " " - " per impostare la potenza del microonde (900, 700, 450, 300, 100). Premere il pulsante ▶|| per iniziare la cottura.

3) Ruotare la manopola " + " " - " per impostare il tempo di cottura.

Il tempo di cottura massimo dipende dalla potenza impostata. Se la potenza è stata impostata su 900 W, il tempo di cottura MAX è 30 minuti. Per tutti gli altri valori di potenza, il tempo di cottura MAX è 90 minuti.

4) Premere il pulsante " ▶|| " per iniziare la cottura.





NOTA: il tempo di cottura può essere impostato utilizzando i seguenti incrementi:

0---1 min	:	1 secondo
1---5 min	:	10 secondi
5---15 min	:	30 secondi
15---60 min	:	1 minuto
60-90 min	:	5 minuti





Tabella della potenza del microonde

Valore visualizzato	900 W	700 W	450 W	300 W	100 W
---------------------	-------	-------	-------	-------	-------

### 3. Funzione Grill

- 1) Premere il pulsante  per attivare la funzione microonde.  
Premere il pulsante  quinto per selezionare la modalità di cottura.
- 2) La spia col simbolo  si accenderà durante la funzione grill.  
La potenza grill predefinita è il terzo livello.
- 3) Premere il pulsante " + " — " per regolare la potenza del grill: livello 3 livello 2 o livello 1.  
Premere il pulsante  per confermato il potere.
- 4) Premere il pulsante " + " — " per selezionare il tempo di cottura col grill.  
La durata massima è di 90 minuti.
- 5) Premere il pulsante  per iniziare la cottura.

### 4. Cottura per convezione



- 1) Premere il pulsante  per attivare la funzione microonde.  
Premere il pulsante  due volte per selezionare la modalità di cottura.
- 2) L'indicatore "  " si illumina. La temperatura predefinita è 180°C.
- 3) Premere " + " — " per selezionare la temperatura. È possibile impostare una temperatura compresa tra 50°C e 230°C.  
Premere il pulsante  per confermato che la temperatura.
- 4) Premere " + " — " per selezionare il tempo di cottura.  
Il tempo di cottura massimo è 5 ore.
- 5) Premere il pulsante  per iniziare la cottura.

## 5. Cottura con grill e ventola

1) Premere il pulsante  per attivare la funzione microonde.

Premere il pulsante  tre volte per selezionare la modalità di cottura.

2) L'indicatore "  " si illumina a indicare che è stata selezionata la funzione di cottura con grill e ventola. La temperatura predefinita è 180°C.

3) Premere "  "  " per impostare una temperatura compresa tra 100°C e 230°C. È possibile impostare le seguenti temperature: 100, 105, 110, 115, 120, 125, 130, 135, 140, 145, 150, 155, 160, 165, 170, 175, 180, 185, 190, 195, 200, 205, 210, 215, 220, 225 e 230.

Premere il pulsante  per confermare che la temperatura.

4) Premere "  "  " per selezionare il tempo di cottura.

Il tempo di cottura massimo è 5 ore.



5) Premere il pulsante  per iniziare la cottura.

## 6. Cottura combi + Riscaldamento dal basso



1) Premere  per attivare la funzione microonde.

Premere il pulsante  quattro volte per selezionare la modalità di cottura.

2) L'indicatore "  " si illumina a indicare che è stata selezionata la modalità combi + riscaldamento dal basso. La temperatura predefinita è 180°C.

3) Premere "  "  " per impostare una temperatura compresa tra 100°C e 230°C. È possibile impostare le seguenti temperature: 100, 105, 110, 115, 120, 125, 130, 135, 140, 145, 150, 155, 160, 165, 170, 175, 180, 185, 190, 195, 200, 205, 210, 215, 220, 225 e 230.





Premere il pulsante  per confermare che la temperatura.

4) Premere "  "  " per selezionare il tempo di cottura.







Il tempo di cottura massimo è 5 ore.

5) Premere il pulsante  per iniziare la cottura.

## 7. Cottura Doppio Grill

- 1) Premere il pulsante  per attivare la funzione microonde.  
Premere il pulsante  sei per selezionare la modalità di cottura.
- 2) La spia col simbolo  si accenderà quando la funzione grill è selezionata.  
Il tempo predefinito è di 10 minuti.
- 3) Premere " + " — " per selezionare il tempo di cottura col doppio grill.  
La durata massima è di 90 minuti.
- 4) Premere il pulsante  per iniziare la cottura.

## 8. Microonde + Cottura grill

- 1) Premere il pulsante  per attivare la funzione microonde.  
Premere il pulsante  dieci volte per selezionare la modalità di cottura.
- 2) Quando  si accenderanno. La spia col simbolo  si accenderà quando la funzione grill è selezionata.
- 3) Premere il pulsante " + " — " per regolare la potenza del grill: livello 3 livello 2 o livello 1.  
Premere il pulsante  per confermato il potere.
- 4) Premere " + " — " per impostare la potenza del microonde 700W, 450W, 300W e 100W. Premere il pulsante  per iniziare la cottura.
- 5) Premere " + " — " per selezionare il tempo di cottura.  
La durata massima è di 90 minuti.
- 6) Premere il pulsante  per iniziare la cottura.

## 9. Cottura con microonde + A convezione

1) Premere il pulsante  per attivare la funzione microonde.

Premere il pulsante  sette per selezionare la modalità di cottura.

2) La spia con i simboli  si accenderanno. La temperatura predefinita è 180°C.

3) Premere " + " - " per selezionare la temperatura.

È possibile impostare una temperatura compresa tra 50°C e 250°C.

Premere il pulsante  per confermare che la temperatura.

4) Premere " + " - " per impostare la potenza del microonde 700W, 450W, 300W e 100W. Premere il pulsante  per iniziare la cottura.

5) Premere " + " - " per selezionare il tempo di cottura.

La durata massima è di 90 minuti.

6) Premere il pulsante  per iniziare la cottura.

## 10. Cottura con microonde + Grill con ventola

1) Premere  per attivare la funzione microonde.

Premere il pulsante  otto per selezionare la modalità di cottura.

2) Gli indicatori "  " si illuminano. La temperatura predefinita è 180°C.

L'indicatore "  " si illumina.

3) Premere " + " - " per impostare una temperatura compresa tra 100°C e 230°C.

È possibile impostare le seguenti temperature: 100, 105, 110, 115, 120, 125, 130, 135, 140, 145, 150, 155, 160, 165, 170, 175, 180, 185, 190, 195, 200, 205, 210, 215, 220, 225 e 230.

Premere il pulsante  per confermare che la temperatura.

4) Premere " + " - " per impostare la potenza del microonde 700W, 450W, 300W e 100W. Premere il pulsante  per iniziare la cottura.













5) Premere " + " - " per selezionare il tempo di cottura.

La durata massima è di 90 minuti.











6) Premere il pulsante  per iniziare la cottura.

这个少了一个热风图标，确认补充里

## 11. Cottura con microonde + Riscaldamento dal basso + A convezione





- 1) Premere  per attivare la funzione microonde.  
Premere il pulsante  nove per selezionare la modalità di cottura.
- 2) Quando indicatori "  "illuminano. L'indicatore "  " si illumina a indicare che è stata selezionata questa funzione. La temperatura predefinita è 180°C.
- 3) Premere "  "  " per impostare una temperatura compresa tra 100°C e 230°C.  
È possibile impostare le seguenti temperature: 100, 105, 110, 115, 120, 125, 130, 135, 140, 145, 150, 155, 160, 165, 170, 175, 180, 185, 190, 195, 200, 205, 210, 215, 220, 225 e 230.  
Premere il pulsante  per confermare che la temperatura.
- 4) Premere "  "  " per impostare la potenza del microonde 700W, 450W, 300W e 100W. Premere il pulsante  per iniziare la cottura.
- 5) Premere "  "  " per selezionare il tempo di cottura.  
La durata massima è di 90 minuti.
- 6) Premere il pulsante  per iniziare la cottura.

## 12. Microonde + Cottura doppio grill

- 1) Premere  per attivare la funzione microonde.  
Premere il pulsante  undici per selezionare la modalità di cottura.
- 2) Gli indicatori "  "illuminano. L'indicatore "  " si illumina a indicare che è stata selezionata questa funzione.
- 3) Premere "  "  " per impostare la potenza del microonde 700W, 450W, 300W e 100W. Premere il pulsante  per iniziare la cottura.
- 4) Premere "  "  " per selezionare il tempo di cottura.  
La durata massima è di 90 minuti.
- 5) Premere il pulsante  per iniziare la cottura.





### 13. Cottura automatica

Sono disponibili 15 programmi di cottura automatici. In questo caso è sufficiente selezionare il programma e impostare il peso. La potenza, il tempo di cottura e la temperatura vengono impostati automaticamente.

- 1) Premere "  " per attivare la funzione microonde.  
Premere "  " tredici per attivare la funzione cottura automatica.
- 2) L'indicatore "  " si illumina a indicare che è stato selezionato il menu Auto.  
Sul display vengono visualizzati il tempo, il peso e il primo numero del programma automatico.
- 3) Premere " + " — " per selezionare il menu Auto. Sul display vengono visualizzati "P01", "P02"...."P13".
- 4) Premere "  " per confermare la funzione.
- 5) Premere " + " — " per selezionare peso.
- 6) Premere il pulsante "  " per iniziare la cottura.

+ —





### 14. Sbrinamento automatico

- 1) Premere "  " per attivare la funzione microonde.  
Premere "  " dodici per attivare la funzione sbrinamento automatica.
- 2) L'indicatore "  " si illumina a indicare che è stato selezionato il menu Auto.  
Sul display vengono visualizzati il tempo, il peso e il primo numero del programma automatico.
- 3) Premere " + " — " per selezionare il menu Auto. Sul display vengono visualizzati "d01", "d02".
- 4) Premere "  " per confermare la funzione.
- 5) Premere " + " — " per selezionare peso.
- 6) Premere il pulsante "  " per iniziare la cottura.

Programma	Categoria	Descrizione
d01 (scongelamento)**	Carne rossa e bianca, pesce	Il forno a microonde si arresta dopo l'avviso acustico. Girare gli alimenti e premere il pulsante Avvio/Pausa per continuare lo scongelamento.
d02 (scongelamento)**	Pane, dolci e frutta	
P01**	Verdure	Verdure fresche
P02**	Contorni	Patate – Sbucciate/cotte
P03*	Contorni	Patate arrosto Girare gli alimenti appena si sente l'avviso acustico. Il forno a microonde Combi passa automaticamente alla fase successiva.
P04	Carne bianca e pesce	Fettine di pollo/pesce Girare gli alimenti appena si sente l'avviso acustico. Il forno a microonde Combi passa automaticamente alla fase successiva.
P05*	Prodotti di panetteria	Dolci
P06*	Prodotti di panetteria	Torta di mele
P07*	Prodotti di panetteria	Quiche
P08**	Riscaldamento	Bevande/minestre
P09**	Riscaldamento	Alimenti su piatti
P10**	Riscaldamento	Salse/stufati/pietanze
P11*	Cibi pronti	Alimenti congelati - Pizza
P12*	Cibi pronti	Patatine al forno Girare gli alimenti appena si sente l'avviso acustico. Il forno a microonde Combi passa automaticamente alla fase successiva.
P13*	Cibi pronti	Alimenti congelati - Lasagne

## 15. Funzione di pre-riscaldamento

È possibile attivare questa funzione dopo aver scelto una delle seguenti modalità di cottura: a convezione, grill con ventola, riscaldamento dal basso – a convezione, MW – a convezione, MW – grill con ventola e Microonde – Riscaldamento dal basso – A convezione.



- 1) Premere il pulsante "  ". Sul display viene visualizzata l'icona della funzione di pre-riscaldamento.
- 2) Premere il pulsante "  " per avviare la funzione di pre-riscaldamento.  
Per interrompere la fase di pre-riscaldamento, aprire lo sportello del forno oppure premere il pulsante "  ".
- 3) Appena viene raggiunta la temperatura programmata, vengono generati tre avvisi acustici e l'icona della funzione di pre-riscaldamento inizia a lampeggiare.
- 4) Aprire lo sportello del forno, collocare gli alimenti al suo interno e chiudere nuovamente lo sportello.  
Premere il pulsante "  " per iniziare la cottura. L'icona della funzione di pre-riscaldamento si spegne.



Se non si preme "  ", il forno torna alla modalità di impostazione dell'ora.

Nota: la funzione di pre-riscaldamento funziona solo se è già stata selezionata una modalità di cottura. Durante la fase di pre-riscaldamento, la funzione microonde è disattivata.





## 16. Funzione di blocco per i bambini

Attivazione: in modalità di attesa, premere contemporaneamente "  ". Il forno genera un avviso acustico prolungato a indicare che è stata attivata la modalità di blocco e si illumina anche l'indicatore "  ".

Disattivazione : quando la funzione è attivata, premere "  " per 3 secondi. Il forno genera un avviso acustico prolungato ad indicare che la funzione è stata disattivata e l'indicatore "  " si spegne.

## 17. Specifiche del display

- 1) In modalità di impostazione, le nuove impostazioni vengono automaticamente selezionate dopo 10 secondi se non si effettuano altre operazioni.  
Ciò non si applica quando si imposta l'orologio per la prima volta.
- 2) Le modifiche apportate a un programma impostato vengono applicate dopo 3 secondi.
- 3) In modalità di impostazione o pausa, compresi il menu Auto e il programma di scongelamento, il forno si spegne automaticamente se non si effettua alcuna operazione entro 5 minuti.
- 4) La spia del forno è sempre accesa quando lo sportello è aperto.
- 5) Per interrompere la cottura prima della fine del tempo, premere  . Per riavviare la cottura, premere  di nuovo.

## Risoluzione dei problemi

<b>Normale</b>	
Interferenze causate dal forno microonde	Il forno a microonde può interferire con la ricezione di programmi radio-televisivi. Le interferenze prodotte dal forno a microonde sono simili a quelle prodotte da piccoli elettrodomestici, come miscelatori, aspirapolvere e ventole elettriche. Queste interferenze non costituiscono un problema.
La spia del forno è soffusa	Questa condizione si verifica quando si utilizza un livello di potenza basso ed è perfettamente normale.
Accumulo di vapore sullo sportello, espulsione di aria calda dalle aperture di ventilazione	Durante la cottura, è possibile che fuoriesca del vapore. La maggior parte di questo vapore viene espulso tramite le aperture di ventilazione, ma è possibile che parte di questo vapore si accumuli su punti che hanno una temperatura inferiore, come lo sportello del forno. Questa condizione è normale.
Avvio accidentale del forno senza alimenti al suo interno.	È assolutamente vietato utilizzare il forno a microonde senza aver prima collocato alimenti all'interno, perché potrebbe essere molto pericoloso.

<b>Problema</b>	<b>Causa probabile</b>	<b>Azione correttiva</b>
Il forno non può essere acceso	(1) Il cavo di alimentazione non è stato collegato saldamente.	Scollegare il cavo di alimentazione e ricollegarlo dopo 10 secondi.
	(2) Fusibili bruciati o intervento dell'interruttore automatico	Sostituire il fusibile o reimpostare l'interruttore automatico (fare effettuare la riparazione a personale tecnico qualificato del produttore).
	(3) Presa non funzionante	Provare a collegare un altro elettrodomestico alla presa elettrica.
Il forno non si riscalda	(4) Sportello non perfettamente chiuso.	Chiudere bene lo sportello



**La Direttiva WEEE relativa allo smaltimento di apparecchiature elettriche ed elettroniche usate stabilisce che questo tipo di apparecchiature debbano essere raccolte e smaltite come rifiuti speciali. Se si ha l'esigenza di smaltire il prodotto, NON smaltirlo come normale rifiuto domestico. Consegnare il prodotto usato ai centri di raccolta WEEE autorizzati disponibili.**



PN:16170000A96046