



# Εγχειρίδιο Χρήσης Πλυντήριο ρούχων

HW90-BPD13386U1  
HW85-BPD13386U1  
HW90-BPD13386GU1

EL

**Haier**

## Ευχαριστούμε που προμηθευτήκατε ένα προϊόν Haier.

Διαβάστε προσεκτικά τις παρακάτω οδηγίες πριν χρησιμοποιήσετε τη συσκευή. Οι οδηγίες περιέχουν σημαντικές πληροφορίες για να αξιοποιήσετε στο μέγιστο τη συσκευή σας και να εξασφαλίσετε την ασφαλή και σωστή εγκατάσταση, χρήση και συντήρησή της.

Φυλάξτε το παρόν εγχειρίδιο σε θέση που θα σας επιτρέψει να το συμβουλευέστε εύκολα σχετικά με την ασφαλή και σωστή χρήση της συσκευής.

Αν πρόκειται να πωλήσετε, να χαρίσετε ή να αφήσετε πίσω τη συσκευή όταν μετακομίσετε, πρέπει να συμπεριλάβετε και το παρόν εγχειρίδιο, ώστε ο νέος ιδιοκτήτης να εξοικειωθεί με τη συσκευή και τις προειδοποιήσεις ασφαλείας.

### Υπόμνημα



**Προειδοποίηση – Σημαντικές πληροφορίες ασφαλείας**



Γενικές πληροφορίες και συμβουλές



Πληροφορίες για το περιβάλλον

### Τελική διάθεση



Συμβάλετε στην προστασία του περιβάλλοντος και της ανθρώπινης υγείας. Απορρίψτε τα υλικά συσκευασίας σε ειδικούς κάδους ανακύκλωσης. Συμβάλετε στην ανακύκλωση των αποβλήτων ηλεκτρικών και ηλεκτρονικών συσκευών. Μην απορρίπτετε μαζί με τα οικιακά απορρίμματα τις συσκευές που επισημαίνονται με αυτό το σύμβολο. Επιστρέψτε το προϊόν στη μονάδα ανακύκλωσης της περιοχής σας ή επικοινωνήστε με τη δημοτική σας αρχή.



## ΠΡΟΕΙΔΟΠΟΙΗΣΗ!

### Κίνδυνος τραυματισμού ή ασφυξίας!

Αποσυνδέστε τη συσκευή από την παροχή ρεύματος δικτύου. Κόψτε το καλώδιο ρεύματος και απορρίψτε το. Αφαιρέστε το σύστημα ασφάλισης της πόρτας της συσκευής για να αποτρέψετε τυχόν εγκλωβισμό παιδιών και κατοικίδιων μέσα στη συσκευή.

1-Πληροφορίες για την ασφάλεια .....	4
2-Περιγραφή προϊόντος.....	8
3-Πίνακας ελέγχου.....	9
4-Προγράμματα .....	15
5-Κατανάλωση.....	17
6-Καθημερινή χρήση .....	18
7-hOn.....	23
8-Πλύσιμο φιλικό προς το περιβάλλον .....	26
9-Φροντίδα και καθαρισμός.....	27
10-Αντιμετώπιση προβλημάτων .....	30
11-Εγκατάσταση .....	34
12-Τεχνικά χαρακτηριστικά .....	38
13-Εξυπηρέτηση πελατών.....	39

**Πριν ενεργοποιήσετε πρώτη φορά τη συσκευή διαβάστε τις παρακάτω υποδείξεις ασφαλείας!:**



## **ΠΡΟΕΙΔΟΠΟΙΗΣΗ!**

### **Πριν από την πρώτη χρήση**

- ▶ Βεβαιωθείτε ότι δεν υπάρχει ζημιά από τη μεταφορά.
- ▶ Βεβαιωθείτε ότι έχουν αφαιρεθεί όλα τα μπουλόνια μεταφοράς.
- ▶ Αφαιρέστε όλα τα υλικά συσκευασίας και κρατήστε τα μακριά από παιδιά.
- ▶ Η συσκευή είναι βαριά, γι' αυτό χρειάζονται πάντα τουλάχιστον δύο άτομα για τη μετακίνησή της.

### **Καθημερινή χρήση**

- ▶ Αυτή η συσκευή μπορεί να χρησιμοποιηθεί από παιδιά από 8 ετών και άνω και από άτομα με μειωμένες σωματικές, αισθητηριακές ή διανοητικές ικανότητες ή με έλλειψη εμπειρίας και γνώσης, αν τους έχει δοθεί επιτήρηση ή εκπαίδευση σχετικά με την ασφαλή χρήση της συσκευής και κατανοούν τους δυνητικούς κινδύνους.
- ▶ Μην επιτρέπτε σε παιδιά κάτω των 3 ετών να πλησιάζουν τη συσκευή, παρά μόνο υπό τη διαρκή επίβλεψη ενηλίκων.
- ▶ Τα παιδιά δεν πρέπει να παίζουν με τη συσκευή.
- ▶ Μην αφήνετε παιδιά ή κατοικίδια να πλησιάζουν τη συσκευή όταν είναι ανοικτή η πόρτα της.
- ▶ Φυλάσσετε τα απορρυπαντικά μακριά από παιδιά.
- ▶ Κλείστε τα φερμουάρ, δέστε κορδόνια που είναι λυμένα και προσέξτε τα μικρά είδη για να μην μπερδευτούν τα ρούχα μεταξύ τους. Αν χρειάζεται, χρησιμοποιήστε κατάλληλο σάκο ή δίχτυ πλυσίματος.
- ▶ Μην αγγίζετε ή χειρίζεστε τη συσκευή χωρίς να φοράτε παπούτσια ή με βρεγμένα ή υγρά χέρια ή πόδια.
- ▶ Μην καλύπτετε ή εγκιβωτίζετε τη συσκευή κατά τη λειτουργία της ή μετά, ώστε να μπορούν να εξατμιστούν τυχόν υγρασία ή νερά.
- ▶ Μην τοποθετείτε βαριά αντικείμενα ή πηγές θερμότητας ή υγρασίας πάνω στη συσκευή.

### Καθημερινή χρήση

- ▶ Μη χρησιμοποιείτε ή αποθηκεύετε εύφλεκτα απορρυπαντικά ή καθαριστικά στεγνού καθαρισμού κοντά στη συσκευή.
- ▶ Μη χρησιμοποιείτε κανενός είδους εύφλεκτα σπρέι κοντά στη συσκευή.
- ▶ Μην πλένετε στη συσκευή ρούχα που έχουν υποστεί επεξεργασία με διαλύτες χωρίς πρώτα να τα έχετε στεγνώσει στον αέρα.
- ▶ Μην αποσυνδέσετε ή συνδέσετε το φως στην πρίζα αν υπάρχει εύφλεκτο αέριο στο χώρο.



### ΠΡΟΕΙΔΟΠΟΙΗΣΗ!

#### Καθημερινή χρήση

- ▶ Μην πλένετε σε υψηλή θερμοκρασία υλικά από αφρώδες ελαστικό ή υλικά τύπου σπόγγου.
- ▶ Μην πλένετε κανένα ρούχο που έχει λερωθεί με αλεύρι.
- ▶ Μην ανοίγετε το συρτάρι απορρυπαντικού κατά τη διάρκεια οποιουδήποτε κύκλου πλύσης.
- ▶ Μην αγγίζετε την πόρτα κατά τη διάρκεια του πλυσίματος, επειδή αποκτά υψηλή θερμοκρασία.
- ▶ Μην ασκείτε βία για να ανοίξετε την πόρτα. Η πόρτα διαθέτει μια διάταξη αυτόματης ασφάλισης και μπορεί να ανοίξει λίγο αφού τελειώσει η διαδικασία πλυσίματος.
- ▶ Απενεργοποιείτε τη συσκευή μετά από κάθε πρόγραμμα πλυσίματος και πριν αρχίσετε οποιαδήποτε εργασία συντήρησης ρουτίνας και αποσυνδέετε τη συσκευή από την παροχή ρεύματος για εξοικονόμηση ηλεκτρισμού και για ασφάλεια.
- ▶ Τραβάτε το φως, όχι το καλώδιο, όταν αποσυνδέετε τη συσκευή από την πρίζα.

#### Συντήρηση / καθαρισμός

- ▶ Βεβαιωθείτε ότι τα παιδιά είναι υπό επίβλεψη αν διεξάγουν εργασίες καθαρισμού ή συντήρησης.
- ▶ Αποσυνδέετε τη συσκευή από την παροχή ρεύματος πριν από τη διεξαγωγή οποιασδήποτε εργασίας τακτικής συντήρησης.

- ▶ Διατηρείτε το κάτω τμήμα του ανοίγματος πόρτας καθαρό και αφήνετε ανοικτή την πόρτα της συσκευής και το συρτάρι απορρυπαντικού όταν δεν χρησιμοποιείτε τη συσκευή, για να αποτρέψετε τη δημιουργία οσμών.
- ▶ Μην ψεκάζετε με νερό ή ατμό για να καθαρίσετε τη συσκευή.
- ▶ Αν το καλώδιο τροφοδοσίας έχει υποστεί ζημιά, αυτό αντικαθίσταται μόνο από τον κατασκευαστή, τον εκπρόσωπό του για σέρβις ή από άτομο με παρόμοια εξειδίκευση, για την πρόληψη κινδύνου.
- ▶ Μην επιχειρήσετε να επισκευάσετε τη συσκευή μόνος/η σας. Σε περίπτωση που χρειαστεί επισκευή, επικοινωνήστε με το τμήμα εξυπηρέτησης πελατών της εταιρείας μας.
- ▶ Αφαιρέστε από τη συσκευή όλα τα ξένα αντικείμενα, όπως μεταλλικά αντικείμενα, χημικά, εύθραυστα είδη, αναμμένα κεριά, αναμμένα τσιγάρα κλπ.

## Εγκατάσταση

- ▶ Βεβαιωθείτε ότι η θέση της συσκευής επιτρέπει να ανοίγει πλήρως η πόρτα της. Μην εγκαταστήσετε τη συσκευή πίσω από πόρτα που κλειδώνει, συρόμενη πόρτα ή πόρτα με μεντεσέδες σε πλευρά αντίθετη από της πόρτας της συσκευής, επειδή κάτι τέτοιο περιορίζει το πλήρες άνοιγμα της πόρτας της συσκευής.
- ▶ Η συσκευή πρέπει να τοποθετηθεί σε καλά αεριζόμενο χώρο.



## ΠΡΟΕΙΔΟΠΟΙΗΣΗ

## Εγκατάσταση

- ▶ Ποτέ μην εγκαταστήσετε τη συσκευή σε εξωτερικό χώρο σε θέση με υγρασία, ή σε περιοχή με αυξημένη πιθανότητα για διαρροή νερού, όπως κάτω από ένα νιπτήρα ή κοντά σε αυτόν. Σε περίπτωση διαρροής νερού, διακόψτε την παροχή ρεύματος και αφήστε τη συσκευή να στεγνώσει με φυσικό τρόπο.
- ▶ Εγκαταστήστε ή χρησιμοποιείτε τη συσκευή μόνο σε χώρους όπου η θερμοκρασία είναι μεγαλύτερη από 5 °C.
- ▶ Μην τοποθετείτε τη συσκευή απευθείας πάνω σε χαλί ή μοκέτα, ή κοντά σε τοίχο ή έπιπλο.
- ▶ Μην εγκαταστήσετε τη συσκευή σε μέρη εκτεθειμένα σε παγετό, θερμότητα ή άμεσο ηλιακό φως ή κοντά σε πηγές θερμότητας

(π.χ. ηλεκτρική κουζίνα, καλοριφέρ).

- ▶ Βεβαιωθείτε ότι τα ηλεκτρικά χαρακτηριστικά στην πινακίδα τύπου συμφωνούν με την παροχή ρεύματος. Διαφορετικά, επικοινωνήστε με ηλεκτρολόγο.
- ▶ Μη χρησιμοποιείτε πολύπριζα και καλώδια προέκτασης.
- ▶ Βεβαιωθείτε ότι χρησιμοποιείτε μόνο το καλώδιο ρεύματος και το σετ εύκαμπτων σωλήνων που συνόδευαν τη συσκευή.
- ▶ Βεβαιωθείτε να μην προκαλέσετε ζημιά στο ηλεκτρικό καλώδιο και στο φως. Αν έχει υποστεί ζημιά, αναθέστε την αντικατάστασή του σε ηλεκτρολόγο.
- ▶ Σχετικά με την παροχή ρεύματος, χρησιμοποιείτε μία ξεχωριστή γειωμένη πρίζα που είναι εύκολα προσβάσιμη μετά την τοποθέτηση της. Η συσκευή πρέπει να γειωθεί. Μόνο για το Ην. Βασίλειο: Το καλώδιο ρεύματος της συσκευής διαθέτει φως 3 αγωγών (με γείωση) που αντιστοιχεί σε τυπική πρίζα 3 αγωγών (γειωμένη). Σε καμία περίπτωση μην κόψετε ή αφαιρέσετε τον τρίτο ακροδέκτη (γείωση). Μετά την εγκατάσταση της συσκευής, το φως πρέπει να είναι προσβάσιμο.
- ▶ Βεβαιωθείτε ότι οι ενώσεις και συνδέσεις των εύκαμπτων σωλήνων είναι σταθερές και ότι δεν υπάρχει διαρροή.

## Προβλεπόμενη χρήση

Αυτή η συσκευή προορίζεται μόνο για το πλύσιμο ρούχων που επιτρέπεται να πλυθούν σε πλυντήριο. Τηρείτε πάντα τις οδηγίες που αναφέρονται στην ετικέτα κάθε είδους ρουχισμού. Η συσκευή έχει σχεδιαστεί αποκλειστικά για οικιακή χρήση εντός του σπιτιού. Δεν προορίζεται για επαγγελματική ή βιομηχανική χρήση.

Δεν επιτρέπονται αλλαγές ή τροποποιήσεις της συσκευής. Τυχόν χρήση εκτός της προβλεπόμενης μπορεί να προκαλέσει κινδύνους και ακύρωση όλων των αξιώσεων εγγύησης και ευθύνης.

## **i** Σημείωση: Αποκλίσεις

Λόγω τεχνικών τροποποιήσεων και των διαφορών μεταξύ μοντέλων, οι εικόνες στα κεφάλαια που ακολουθούν ενδέχεται να διαφέρουν από το μοντέλο σας.

### 2.1 Εικόνα της συσκευής

Μπροστινή όψη (Εικ. 2-1):

Πίσω πλευρά (Εικ. 2-2):

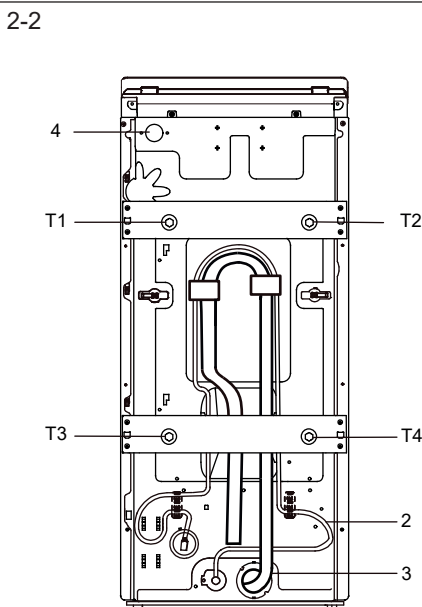
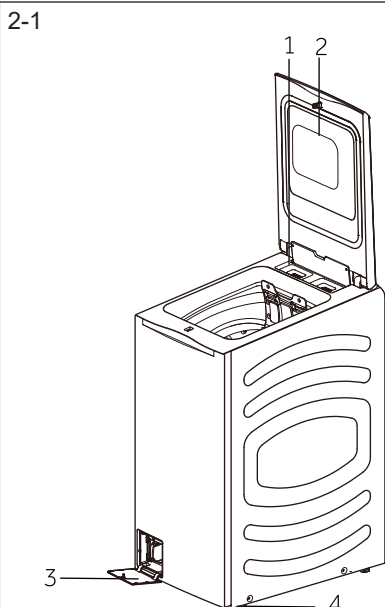

- 1 Συρτάρι απορρυπαντικού / μαλακτικού
- 2 Πόρτα
- 3 Κάλυμμα φίλτρου
- 4 Ρυθμιζόμενα πόδια

- 1 Μπουλόνια μεταφοράς (T1-T4)
- 2 Καλώδιο ρεύματος
- 3 Εύκαμπτος σωλήνας αποστράγγισης
- 4 Βαλβίδα εισόδου νερού

### 2.2 Αξεσουάρ

Ελέγξτε τα αξεσουάρ και το έντυπο υλικό σύμφωνα με την παρακάτω λίστα (Εικ. 2-3)

2-3

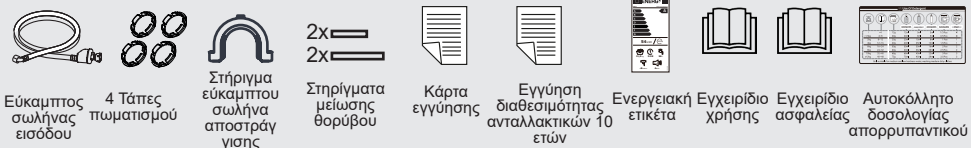

# 3-Πίνακας Ελέγχου

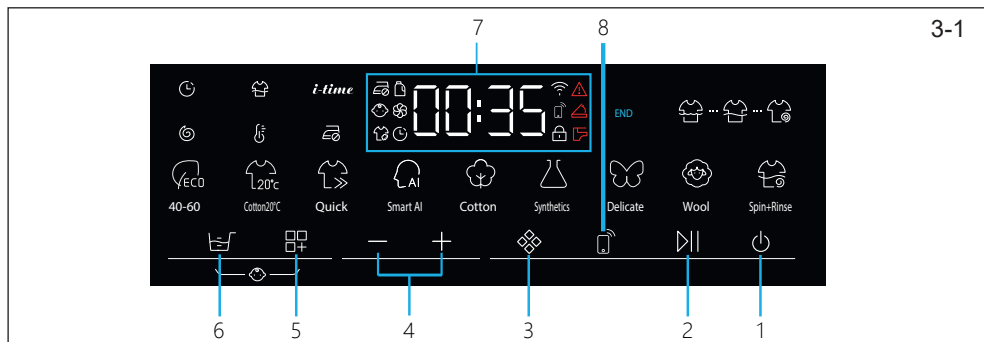

- |                       |                          |                                  |
|-----------------------|--------------------------|----------------------------------|
| 1 Κουμπί "Τροφοδοσία" | 3 Επιλογέας προγραμμάτων | 6 Ρύθμιση αυτόματης δοσομέτρησης |
| 2 "Εναρξη/Παύση"      | 4 Ρύθμιση παραμέτρων     | 7 Οθόνη ενδείξεων                |
|                       | 5 Επιλογέας παραμέτρων   | 8 Δίκτυο                         |

## **i** Σημείωση: Ηχητικό σήμα

Κανονικά, το ηχητικό σήμα είναι ενεργοποιημένο από προεπιλογή. Για να επιλέξετε Αθόρυβη λειτουργία, κάνετε τα εξής: Από κατάσταση αναμονής, επιλέξτε το πρόγραμμα "Στύψιμο+Ξέβγαλμα". Για να ακυρώσετε τον ήχο, πατήστε ταυτόχρονα για 3 δευτερόλεπτα τα πλήκτρα αφής "■" και "■" και στην οθόνη θα εμφανιστεί η ένδειξη "bEEPoff" και ομοίως θα εμφανιστεί η ένδειξη "bEEPon" για να ενεργοποιήσετε τον ήχο.

### 3.1 Κουμπί "Τροφοδοσία"

Πατήστε απαλά αυτό το κουμπί αφής (Εικ. 3-2) για να ενεργοποιήσετε τη συσκευή, και τότε η οθόνη ενδείξεων φωτίζεται και αναβοσβήνει η ενδεικτική λύχνια του κουμπιού "Εναρξη/Παύση". Πατήστε πάλι το κουμπί αφής για περίπου 2 δευτερόλεπτα για να απενεργοποιήσετε τη συσκευή. Αν δεν χρησιμοποιηθεί κανένα στοιχείο στον πίνακα ή δεν είναι ενεργοποιημένο κανένα πρόγραμμα, μετά από λίγο η συσκευή θα απενεργοποιηθεί αυτόματα.

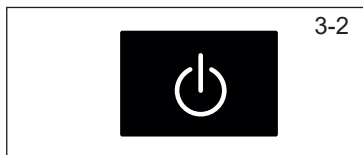

### 3.2 Κουμπί "Εναρξη/Παύση"

Πατήστε αυτό το κουμπί αφής (Εικ. 3-3) απαλά για να ξεκινήσετε ή να διακόψετε το τρέχον εμφανιζόμενο πρόγραμμα.



### 3.3 Κουμπί "Επιλογέας προγραμμάτων"

Πατώντας αυτό το κουμπί αφής (Εικ. 3-4) μπορείτε να επιλέξετε ένα από 9 προγράμματα, οπότε θα ανάψει η σχετική LED και θα εμφανιστούν οι προεπιλεγμένες ρυθμίσεις του προγράμματος.

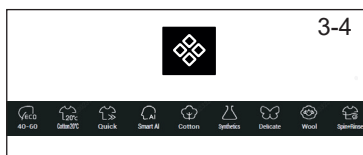

3-5

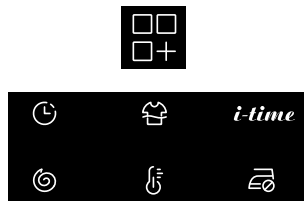

## 3.4 Επιλογές παραμέτρων

Πριν ξεκινήσει αυτό το πρόγραμμα, επιλέξτε τις απαιτούμενες παραμέτρους μέσω του επιλογέα παραμέτρων (Εικ. 3-5). Ανάβει η ένδειξη της επιλεγμένης παραμέτρου. Κατόπιν ρυθμίστε την απαιτούμενη παράμετρο αγγίζοντας το κουμπί αφής "+/-" (Εικ. 3-6).

3-6



Σύμβολα	Σημασία	Σύμβολα	Σημασία
	Καθυστέρηση		Θερμοκρασία πλυσίματος
	Ταχύτητα περιστροφής	<i>i-time</i>	Ρύθμιση των παραμέτρων πλυσίματος βάσει χρόνου
	Πρόσθετο Ξέβγαλμα		Αυτόματη ρύθμιση υψηλής θερμοκρασίας για να γίνονται πιο αφράτα τα ρούχα που πλένονται.

3-7



### 3.4.1 Καθυστέρηση

Αφού επιλέξετε την παράμετρο "⌚" (Εικ. 3-7), πατήστε το κουμπί αφής "+/-" για να αυξήσετε ή μειώσετε τον χρόνο καθυστέρησης έναρξης του προγράμματος. Η καθυστέρηση ώρας λήξης μπορεί να αυξηθεί ή να μειωθεί σε βήματα των 30 λεπτών στο διάστημα από 0,5-24 ώρες (ο χρόνος λήξης θα είναι μεγαλύτερος από τον αρχικό χρόνο προγράμματος). Για παράδειγμα, η ένδειξη 6:30 σημαίνει ότι το πρόγραμμα θα τελειώσει σε 6 ώρες και 30 λεπτά. Πατήστε το κουμπί αφής "Έναρξη/Παύση" για να ενεργοποιήσετε τη χρονική καθυστέρηση.

3-8



### 3.4.2 Ταχύτητα στुψίματος

Αφού επιλέξετε την παράμετρο "🌀" (Εικ. 3-8), πατήστε το κουμπί αφής "+/-" για να αυξήσετε ή μειώσετε την ταχύτητα στुψίματος. Αν δεν είναι αναμμένη καμία τιμή (ένδειξη "0"), δεν θα γίνει στुψιμο των ρούχων.

### 3.4.3 Πρόσθετο ξέβγαλμα

Αφού επιλέξετε την παράμετρο "☞" (Εικ. 3-9), πατήστε το κουμπί αφής "+/-" ή για να αυξήσετε ή να μειώσετε τον αριθμό ξεβγαλιμάτων. Αν δεν είναι αναμμένη καμία τιμή (ένδειξη "P-0"), δεν θα γίνει ξέβγαλμα των ρούχων.



### 3.4.4 Θερμοκρασία πλυσίματος

Αφού επιλέξετε την παράμετρο "☺" (Εικ. 3-10), πατήστε το κουμπί αφής "+/-" για να αυξήσετε ή μειώσετε τη θερμοκρασία πλυσίματος. Αν δεν είναι αναμμένη καμία τιμή (ένδειξη "--"), το νερό δεν θα θερμανθεί.



### 3.4.5 i-time

Αφού επιλέξετε την παράμετρο "*i-time*" (Εικ. 3-11), πατήστε το κουμπί αφής "+/-" για να αυξήσετε ή μειώσετε τον χρόνο πλυσίματος.



### 3.4.6 Προστασία από σαλάκωμα

Αφού επιλέξετε την παράμετρο "☹" (Εικ. 3-12), πατήστε το κουμπί αφής "+/-". Η συσκευή ρυθμίζει αυτόματα τις απαιτούμενες παραμέτρους για να κάνει πιο αφράτα τα ρούχα που πλένονται.



3-12



## 3.5 Αυτόματη δοσομέτρηση απορρυπαντικού / μαλακτικού

Πατήστε αυτό το κουμπί (Εικ. 3-12) για να ρυθμίσετε το σύστημα έξυπνης δοσομέτρησης. Όταν πατήσετε πρώτη φορά το κουμπί αφής "☰", ανάβει η ένδειξη απορρυπαντικού και μαλακτικού στον πίνακα ενδείξεων, υποδεικνύοντας ότι θα χορηγηθεί με έξυπνη μέθοδο η ποσότητα απορρυπαντικού και μαλακτικού.

Αν πατήσετε πάλι το κουμπί αφής "☰", η ενδεικτική λυχνία μαλακτικού θα σβήσει, υποδεικνύοντας ότι θα χρησιμοποιηθεί μόνο απορρυπαντικό για το πλύσιμο.

Αν πατήσετε πάλι το κουμπί αφής "☰", η λυχνία απορρυπαντικού σβήνει και η ενδεικτική λυχνία μαλακτικού θα ανάψει, υποδεικνύοντας ότι θα χρησιμοποιηθεί μόνο μαλακτικό.

Αν πατήσετε πάλι το κουμπί αφής "☰", θα σβήσει και η ενδεικτική λυχνία απορρυπαντικού και η ενδεικτική λυχνία μαλακτικού, υποδεικνύοντας ότι δεν θα χρησιμοποιηθεί ούτε απορρυπαντικό ούτε μαλακτικό.

## 3.6 Προσαρμογή επιπέδου απορρυπαντικού

Για να τροποποιήσετε το επίπεδο απορρυπαντικού, πατήστε παρατεταμένα το κουμπί "☰" για περίπου 5 δευτερόλεπτα (στην οθόνη ενδείξεων θα εμφανιστεί η ένδειξη „d-3“). Μπορείτε να προσαρμόσετε το επίπεδο απορρυπαντικού πατώντας σύντομα το κουμπί "☰". Πατήστε επανειλημμένα το κουμπί "☰" και στην οθόνη ενδείξεων θα εμφανιστεί διαδοχικά „d-1“/„d-2“/„d-3“/ „d-4“. Αν θέλετε να μειώσετε την ποσότητα απορρυπαντικού, μπορείτε να επιλέξετε „d-1“ ή „d-2“. Αν θέλετε να αυξήσετε την ποσότητα απορρυπαντικού, μπορείτε να επιλέξετε „d-4“.

Περιγραφή επιπέδου απορρυπαντικού:

d-1: 40 %

d-2: 70 %

d-3: 100% (προεπιλεγμένο επίπεδο απορρυπαντικού)

d-4: 120 %

- ▶ Αφού προσαρμοστεί το επίπεδο απορρυπαντικού, αυτό θα αποθηκευτεί στη συσκευή, και όλα τα προγράμματα που μπορούν να επιλέξουν την ποσότητα του απορρυπαντικού θα χρησιμοποιούν το επίπεδο απορρυπαντικού μέχρι να προσαρμόσετε πάλι το επίπεδο απορρυπαντικού.
- ▶ Το επίπεδο μαλακτικού δεν μπορεί να προσαρμοστεί.

### 3.7 Περιοχή ενδείξεων

Η περιοχή ενδείξεων (Εικ. 3-13) δείχνει τις εξής πληροφορίες:

- ▶ Χρόνος πλήσης
- ▶ Καθυστέρηση ώρας λήξης
- ▶ Κωδικοί σφαλμάτων και πληροφορίες σέρβις
- ▶ Σύμβολα στην οθόνη ενδείξεων
- ▶ Ταχύτητα, θερμοκρασία κλπ.
- ▶ Ενεργοποίηση και απενεργοποίηση λειτουργίας



Σύμβολα	Σημασία	Σύμβολα	Σημασία
	Η πόρτα του τυμπάνου είναι ασφαλισμένη		Συναγερμός
	Ο πίνακας ελέγχου είναι κλειδωμένος		Δεν χρειάζεται σιδέρωμα
	Η συσκευή είναι συνδεδεμένη στο Wi-Fi		Καθυστέρηση

### 3.8 Κλείδωμα για παιδιά " "

Επιλέξτε ένα πρόγραμμα και ξεκινήστε το, κατόπιν πατήστε ταυτόχρονα για 3 δευτερόλεπτα τα κουμπιά αφής "Καθυστέρηση" και "Επιλογές παραμέτρων" (Εικ. 3-14) για να κλειδώσετε όλα τα στοιχεία ελέγχου του πίνακα, και στην οθόνη εμφανίζεται η ένδειξη " ". Για ξεκλείδωμα πατήστε πάλι τα δύο κουμπιά αφής.

Η ενδεικτική λυχνία κλειδώματος για παιδιά ανάβει όταν είναι ενεργό το κλείδωμα για παιδιά. Αυτή η λειτουργία είναι προαιρετική όταν είναι σε λειτουργία η συσκευή. Η οθόνη ενδείξεων δείχνει "cLoT" (Εικ. 3-15) σε περίπτωση που πατηθεί κουμπί ενώ έχει ενεργοποιηθεί το κλείδωμα για παιδιά. Η αλλαγή δεν πραγματοποιείται.



## **i** Σημείωση: Κλείδωμα για παιδιά

- ▶ Το κλείδωμα για παιδιά, που έχει ρυθμιστεί χειροκίνητα, πρέπει και να ακυρωθεί χειροκίνητα, διαφορετικά θα ακυρωθεί αυτόματα στο τέλος του προγράμματος. Η απενεργοποίηση της συσκευής ή ένα μήνυμα σφάλματος δεν θα προκαλέσει ακύρωση του κλειδώματος για παιδιά. Η λειτουργία αυτή παραμένει σε ισχύ στην επόμενη ενεργοποίηση της συσκευής.
- ▶ Το κλείδωμα για παιδιά δεν μπορεί να ενεργοποιηθεί ή να ακυρωθεί από την εφαρμογή hOn.

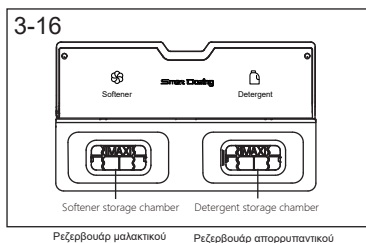

## 3.9 Ρεζερβουάρ απορρυπαντικού

Οι χρήστες δεν χρειάζεται να προσθέτουν υγρό απορρυπαντικό και μαλακτικό κάθε φορά που πλένουν ρούχα. Οι χρήστες μπορούν να προσθέτουν απορρυπαντικό και μαλακτικό εκ των προτέρων, ξεχωριστά στην αντίστοιχη θυρίδα εισόδου. Αν επιλέξετε την έξυπνη προσθήκη "□" (απορρυπαντικού) ή "⊗" (μαλακτικού) στον πίνακα χειρισμού, το πρόγραμμα θα υπολογίζει και θα προσθέτει αυτόματα στο εσωτερικό τύμπανο την κατάλληλη ποσότητα καθαριστικού. Αφού ανοίξετε το κάλυμμα του διαμερίσματος διανομής απορρυπαντικού, μπορείτε να δείτε τα εξής μέρη (Εικ 3-16):

1. Ρεζερβουάρ μαλακτικού (χωρητικότητα περίπου 300 mL).
2. Ρεζερβουάρ απορρυπαντικού (χωρητικότητα περίπου 500 mL).













## **i** Σημείωση: Συμπλήρωση

Όταν στην οθόνη αναβοσβήνει η ένδειξη "□" συνοδευόμενη από ήχο βομβητή, πρέπει να συμπληρώσετε απορρυπαντικό στο κουτί απορρυπαντικού. Όταν στην οθόνη αναβοσβήνει η ένδειξη "⊗" συνοδευόμενη από ήχο βομβητή, πρέπει να συμπληρώσετε μαλακτικό στο κουτί μαλακτικού.

## **i** Σημείωση: Προσθήκη απορρυπαντικού

- ▶ Κατά την προσθήκη απορρυπαντικού και μαλακτικού, μην υπερβείτε την ένδειξη MAX στο κουτί διανομής.
- ▶ Αν χρειάζεται να χρησιμοποιήσετε απορρυπαντικό ρούχων, πρέπει πρώτα να ακυρώσετε τη λειτουργία έξυπνης διανομής και κατόπιν να προσθέσετε απορρυπαντικό ρούχων χειροκίνητα στο τύμπανο του πλυντηρίου ρούχων.









•Ναι, ο Προαιρετικά, /Όχι

Προστασίας από σαλάκωμα	 Μέγ. φορτίο σε kg	 Θερμοκρασία σε °C <sup>1)</sup>	Έξυπνη δοσομέτρηση			Τύπος υφασμάτων	 Προ-ρύθμιση σε σ.α.λ.	Λειτουργία		
			εύρος επιλογής	Προρρύθμιση	Απορρυπαντικό			Μαλακτικό	 Καθυστέρηση	i-time
 ECO 40-60	9/8,5	*έως 95	40	ο	ο	/	1300	•	/	•
 Βαμβακερά 20°C	9/8,5	/	20	ο	ο	Βαμβακερά	1000	•	•	•
 Σύντομο	1	*έως 40	*	ο	ο	Βαμβακερά/Συνθετικά	1000	•	•	•
 Έξυπνο TN	9/8,5	*έως 60	40	ο	ο	Ελαφρά λερωμένα ανάμεικτα ρούχα, δηλαδή βαμβακερά και συνθετικά	1000	•	•	•
 Βαμβακερά	9/8,5	*έως 95	40	ο	ο	Βαμβακερά	1300	•	•	•
 Συνθετικά	4,5/4,25	*έως 60	40	ο	ο	Συνθετικά ή ανάμεικτα υφάσματα	1200	•	•	•
 Ευαίσθητα	2,5	*έως 30	30	ο	ο	Ευαίσθητα και μεταξωτά	600	•	•	/
 Μάλλινα	1	*έως 40	*	ο	ο	Υφασμα από μαλλί ή που περιέχει μαλλί, και επιτρέπεται να πλυθεί σε πλυντήριο	800	•	•	/
 Στύψιμο+Ξέβγαλμα	9/8,5	/	/	/	ο	Μη ευαίσθητα υφάσματα	1000	/	/	•

\* Το νερό δεν θερμαίνεται.

1) Επιλέξτε θερμοκρασία πλύσης 90 °C μόνο για ειδικές απαιτήσεις υγιεινής.

Ο σχεδιασμός και οι προδιαγραφές υπόκεινται σε αλλαγή χωρίς προηγούμενη ειδοποίηση, για λόγους βελτίωσης της ποιότητας.

 <b>ECO 40-60</b>	<p>Το πρόγραμμα ECO 40-60 είναι κατάλληλο για καθαρισμό μαζί στον ίδιο κύκλο κανονικά λερωμένων ρούχων που έχουν σήμανση ότι πλένονται σε 40°C ή 60°C. Αυτό το πρόγραμμα χρησιμοποιείται για την αξιολόγηση της συμμόρφωσης με τη νομοθεσία της ΕΕ περί Οικολογικού σχεδιασμού (φιλικός προς το περιβάλλον σχεδιασμός προϊόντων).</p>
 <b>Βαμβακερά 20°C</b>	<p>Αυτό το πρόγραμμα είναι κατάλληλο για πλύσιμο βαμβακερών υφασμάτων μόνο στους 20 °C.</p>
 <b>Σύντομο</b>	<p>Ένα πλήρες πρόγραμμα πλυσίματος (πλύσιμο, ξέβγαλμα και στύψιμο). Αυτό το πρόγραμμα είναι κατάλληλο για ελαφρά λερωμένα βαμβακερά και συνθετικά υφάσματα.</p>
 <b>Έξυπνο TN</b>	<p>Αυτό το καινοτόμο πρόγραμμα μπορεί να ρυθμίζει αυτόματα τη δράση καθαρισμού σύμφωνα με το μέγεθος και τον τύπο του φορτίου για τα καλύτερα αποτελέσματα χωρίς να σας προβληματίζει.</p>
 <b>Βαμβακερά</b>	<p>Αυτό το πρόγραμμα είναι κατάλληλο για πλύσιμο βαμβακερών ρούχων, και μπορούν να επιλεγούν πολλές θερμοκρασίες πλυσίματος και ταχύτητες στύψιματος.</p>
 <b>Συνθετικά</b>	<p>Αυτό το πρόγραμμα είναι κατάλληλο για πλύσιμο ρούχων από ανθεκτικά ή ανάμικτα υφάσματα.</p>
 <b>Ευαίσθητα</b>	<p>Αυτό το πρόγραμμα είναι κατάλληλο για πλύσιμο μεταξωτών ρούχων και ρούχων για πλύσιμο στο χέρι.</p>
 <b>Μάλλινα</b>	<p>Αυτό το πρόγραμμα εκτελεί έναν κύκλο πλυσίματος ειδικό για μάλλινα ρούχα που μπορούν να πλυθούν σε πλυντήριο ρούχων.</p>
 <b>Στύψιμο+Ξέβγαλμα</b>	<p>Αυτό το πρόγραμμα μόνο ξεβγάζει και στύβει ρούχα</p>





Σκανάρετε τον κωδικό QR πάνω στην ενεργειακή ετικέτα για πληροφορίες κατανάλωσης ενέργειας.





Η κατανάλωση ενέργειας στην πράξη μπορεί να διαφέρει από την τιμή που δηλώνεται, ανάλογα με τις τοπικές συνθήκες.

Βάσει της Ευρωπαϊκής τυπικής διαδικασίας δοκιμής:

Επιλέξτε "Eco 40-60", κατόπιν αγγίξτε το κουμπί "Έναρξη" και εισέλθετε στο πρόγραμμα απόδοσης πλυσίματος.

**Ενδεικτικές πληροφορίες (σύμφωνα με τον κανονισμό (ΕΕ) αριθ. 2019/2023 της Επιτροπής):**

Ονομαστική χωρητικότητα	Πρόγραμμα	 (kg)	 (ωω:λλ)	ENERGY <sup>+</sup> (kWh/κύκλο)	 (L/κύκλο)	Μέγ. Θερμοκρασία (°C)	Ονομαστική Ταχύτητα (σ.α.λ.)	 Υπολειπόμενη υγρασία (%)
9 kg	Eco 40-60	9,0	3:48	0,860	65,0	38	1300	53,0
	Eco 40-60	4,5	2:52	0,450	48,0	30	1300	53,0
	Eco 40-60	2,5	2:48	0,210	34,0	25	1300	55,0
	Βαμβακερά 20°C	9,0	0:53	0,330	80,0	20	1000	65,0
	Βαμβακερά 60°C	9,0	3:28	2,000	80,0	57	1300	55,0
	Μάλλινα 30°C	2,0	0:45	0,380	40,0	30	800	37,0
	Σύντομο 30°C	2,5	0:32	0,380	40,0	30	1000	65,0

Ονομαστική χωρητικότητα	Πρόγραμμα	 (kg)	 (ωω:λλ)	ENERGY <sup>+</sup> (kWh/κύκλο)	 (L/κύκλο)	Μέγ. Θερμοκρασία (°C)	Ονομαστική Ταχύτητα (σ.α.λ.)	 Υπολειπόμενη υγρασία (%)
8,5 kg	Eco 40-60	8,5	03:42	0,790	62,0	36	1300	53,0
	Eco 40-60	4,25	02:50	0,450	44,0	30	1300	53,0
	Eco 40-60	2,5	02:48	0,210	32,0	25	1300	55,0
	Βαμβακερά 20°C	8,5	00:53	0,330	80,0	20	1000	65,0
	Βαμβακερά 60°C	8,5	03:28	2,000	80,0	57	1300	55,0
	Μάλλινα 30°C	1	00:45	0,380	40,0	30	800	37,0
	Σύντομο 30°C	1	00:32	0,380	40,0	30	1000	65,0

### Σημείωση: Αυτόματος προσδιορισμός βάρους

Η συσκευή διαθέτει ένα σύστημα αναγνώρισης βαθμού φόρτωσης. Σε περίπτωση χαμηλού φορτίου, η ενέργεια, το νερό και ο χρόνος πλυσίματος θα μειωθούν αυτόματα σε ορισμένα προγράμματα.

Η προεπιλεγμένη τιμή ένδειξης μπορεί να διαφέρει ανάλογα με το βάρος των ρούχων και το πρόγραμμα "Εξυπνο TN, Συνθετικά, Βαμβακερά, Βαμβακερά 20°C, Eco 40-60".

Οι τιμές που αναφέρονται για προγράμματα άλλα από το πρόγραμμα Eco 40- 60 είναι μόνο ενδεικτικές.

6-1

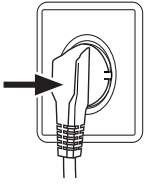

6-2

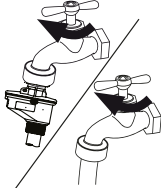

## 6.1 Παροχή ρεύματος

Συνδέστε το πλυντήριο ρούχων σε παροχή ρεύματος (220 V έως 240 V~/50 Hz, Εικ. 6-1). Ανατρέξτε και στην ενότητα ΕΓΚΑΤΑΣΤΑΣΗ (βλ. σελ. 28).

## 6.2 Σύνδεση νερού

- ▶ Πριν τη σύνδεση ελέγξτε αν το παρεχόμενο νερό είναι καθαρό και διαυγές.
- ▶ Ανοίξτε τον διακόπτη νερού (Εικ.6-2).



## Σημείωση: Στεγανότητα

Πριν τη χρήση, ανοίξτε τον διακόπτη νερού και ελέγξτε για διαρροή στις συνδέσεις μεταξύ του διακόπτη νερού και του εύκαμπτου σωλήνα παροχής νερού.

6-3

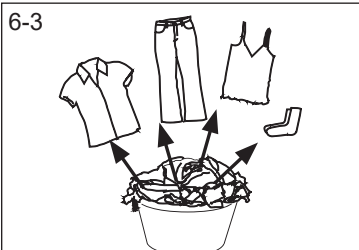

## 6.3 Προετοιμασία των ρούχων

- ▶ Ταξινομήστε τα ρούχα σύμφωνα με το είδος του υφάσματος (βαμβακερά, συνθετικά, μάλλινα ή μεταξωτά) και το βαθμό λερωματός τους (Εικ. 6-3). Προσέξτε τη σήμανσή φροντίδας στις ετικέτες πλυσίματος.
- ▶ Ξεχωρίστε τα λευκά ρούχα από τα χρωματιστά. Πλύνετε τα χρωματιστά ρούχα πρώτα με το χέρι για να ελέγξετε αν ξεθωριάζουν ή ξεβάφουν.
- ▶ Αδειάστε τις τσέπες (από κλειδιά, κέρματα κλπ.) και αφαιρέστε τα βαριά διακοσμητικά αντικείμενα (π.χ. καρφίτσες).
- ▶ Τα ρούχα χωρίς φόδρα, τα ευαίσθητα ρούχα και τα υφάσματα με λεπτή πλέξη όπως οι λεπτές κουρτίνες πρέπει να τοποθετούνται μέσα σε σάκο πλυσίματος για προστασία αυτών των ευαίσθητων ειδών (το πλύσιμο με το χέρι ή το στεγνό καθάρισμα θα ήταν καλύτερο).
- ▶ Κλείστε τα φερμουάρ, τα χριτς-χρατς και τους γάντζους και βεβαιωθείτε ότι τα κουμπιά είναι ραμμένα σφιχτά.
- ▶ Τοποθετήστε τα ευαίσθητα είδη, όπως ρούχα χωρίς ανθεκτική φόδρα, ευαίσθητα εσώρουχα (ντεσού) και τα μικρά είδη όπως κάλτσες, ζώνες, σουτιέν κλπ. μέσα σε ένα σάκο πλυσίματος.
- ▶ Ξεδιπλώστε μεγάλα είδη όπως σεντόνια, καλύμματα κρεβατιών κλπ.
- ▶ Γυρίστε το μέσα έξω σε τζιν και τυπωμένα, διακοσμημένα ή έντονα χρωματισμένα υφάσματα και αν χρειάζεται πλυντέ τα ξεχωριστά.



## ΠΡΟΣΟΧΗ!

Τα είδη που δεν είναι από ύφασμα, όπως μικρά, ασύνδετα ή αιχμηρά αντικείμενα μπορούν να προκαλέσουν δυσλειτουργίες και ζημιές στα ρούχα και στη συσκευή.

## 6.4 Πίνακας φροντίδας ρούχων

Πλύσιμο					
 95	Πλένεται έως τους 95°C κανονικός κύκλος	 60	Πλένεται έως τους 60°C κανονικός κύκλος	 60	Πλένεται έως τους 60°C απαλός κύκλος
 40	Πλένεται έως τους 40°C κανονικός κύκλος	 40	Πλένεται έως τους 40°C απαλός κύκλος	 40	Πλένεται έως τους 40°C πολύ απαλός κύκλος
 30	Πλένεται έως τους 30°C κανονικός κύκλος	 30	Πλένεται έως τους 30°C απαλός κύκλος	 30	Πλένεται έως τους 30°C πολύ απαλός κύκλος
	Πλύσιμο στο χέρι μέγ. 40°C		Όχι πλύσιμο		
Λευκαντικά					
	Επιτρέπεται οποιοδήποτε λευκαντικό		Μόνο λευκαντικά με οξυγόνο/όχι χλωρίνη		Όχι λευκαντικό
Στέγνωμα					
	Μηχανικό στέγνωμα εφικτό κανονική θερμοκρασία		Μηχανικό στέγνωμα εφικτό χαμηλότερη θερμοκρασία		Όχι μηχανικό στέγνωμα
	Στέγνωμα με άπλωμα		Στέγνωμα σε επίπεδη θέση		
Σιδέρωμα					
	Σιδέρωμα σε μέγιστη θερμοκρασία έως 200°C		Σιδέρωμα σε μέτρια θερμοκρασία έως 150°C		Σιδέρωμα σε χαμηλή θερμοκρασία έως 110°C, χωρίς ατμό (το σιδέρωμα με ατμό μπορεί να προκαλέσει ανεπαρκή ζημιά)
	Να μη σιδερωθεί				
Επαγγελματική φροντίδα υφασμάτων					
	Στεγνό καθάρισμα σε τετραχλωροαιθυλένιο		Στεγνό καθάρισμα σε υδρογονάνθρακες		Όχι στεγνό καθάρισμα
	Επαγγελματικό υγρό καθάρισμα		Όχι επαγγελματικό υγρό καθάρισμα		

Δεν εμφανίζονται όλα αυτά τα σύμβολα στο μενού της συσκευής.

## 6.5 Φόρτωση της συσκευής

- ▶ Τοποθετήστε τα ρούχα ένα προς ένα μέσα στο τύμπανο.
- ▶ Μην υπερφορτώνετε τη συσκευή. Λάβετε υπόψη σας το διαφορετικό μέγιστο φορτίο ανάλογα με τα προγράμματα. Ελέγξτε αν μπορείτε να τοποθετήσετε το χέρι σας σε όρθια θέση στο πάνω μέρος του τυμπάνου.
- ▶ Κλείστε την πόρτα προσεκτικά. Βεβαιωθείτε ότι δεν έχουν πιαστεί ρούχα στην πόρτα.

## 6.6 Επιλογή απορρυπαντικού

- ▶ Η αποτελεσματικότητα και η απόδοση του πλυσίματος καθορίζονται από την ποιότητα του απορρυπαντικού που χρησιμοποιείται.
- ▶ Χρησιμοποιείτε μόνο απορρυπαντικό εγκεκριμένο για χρήση σε πλυντήρια.
- ▶ Αν χρειάζεται, χρησιμοποιήστε ειδικά απορρυπαντικά, π.χ. για συνθετικά και μάλλινα υφάσματα.
- ▶ Τηρείτε πάντα τις υποδείξεις του κατασκευαστή του απορρυπαντικού.
- ▶ Μη χρησιμοποιείτε υλικά στεγνού καθαρισμού όπως τριχλωροαιθυλένιο και παρόμοια προϊόντα.

Πρόγραμμα	Είδος απορρυπαντικού				
	Γενικής χρήσης	Χρωματιστά	Ευαίσθητα	Ειδικό	Μαλακτικό
ECO 40-60	Υ/Σ	Υ/Σ	-	-	ο
Βαμβακερά 20°C	Υ/Σ	Υ/Σ	-	-	ο
Σύντομο	Υ	Υ	-	-	ο
Έξιπνο TN	Υ/Σ	Υ/Σ	-	-	ο
Βαμβακερά	Υ/Σ	Υ/Σ	-	-	ο
Συνθετικά	-	Υ/Σ	-	-	ο
Ευαίσθητα	-	-	Υ/Σ	Υ/Σ	ο
Μάλλινα	-	-	Υ/Σ	Υ/Σ	ο
Στύψιμο+Ξέβγαλμα	-	-	-	-	ο

L = απορρυπαντικό σε τζελ/υγρό

P = απορρυπαντικό σε σκόνη

O = προαιρετικό

- = όχι

Αν χρησιμοποιείτε υγρό απορρυπαντικό, δεν συνιστάται να χρησιμοποιείτε τη λειτουργία χρονικής καθυστέρησης.

Συνιστούμε να χρησιμοποιείτε:

- ▶ Σκόνη πλυντηρίου: 20 °C έως 90 °C\* (βέλτιστη χρήση: 40-60 °C)
- ▶ Απορρυπαντικό για χρωματιστά: 20 °C έως 60 °C (βέλτιστη χρήση: 30-60 °C)
- ▶ Απορρυπαντικό για μάλλινα/ευαίσθητα: 20°C έως 30°C (= βέλτιστη χρήση: 20°C έως 30°C)

\* Επιλέξτε θερμοκρασία πλυσίματος 95 °C μόνο για ειδικές απαιτήσεις υγιεινής.

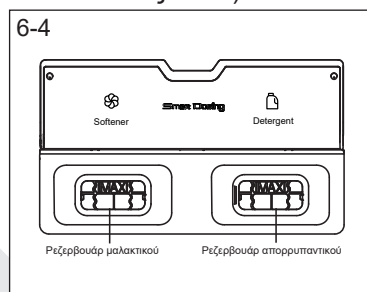

## 6.7 Προσθήκη απορρυπαντικού

1. Περιστρέψτε για να ανοίξετε το κάλυμμα απορρυπαντικού.
2. Προσθέστε τα απαραίτητα προϊόντα στα αντίστοιχα διαμερίσματα (Εικ. 6-4)
3. Κλείστε το κάλυμμα απορρυπαντικού.

### **i** Σημείωση:

- ▶ Ακολουθείτε τις οδηγίες στη συσκευασία των απορρυπαντικών.
- ▶ Το συμπυκνωμένο υγρό απορρυπαντικό πρέπει να αραιώνεται πριν την προσθήκη.
- ▶ Επιλέξτε προσεκτικά τις ρυθμίσεις προγράμματος σύμφωνα με τα σύμβολα φροντίδας σε όλες τις ετικέτες των ρούχων και σύμφωνα με τον πίνακα προγραμμάτων.

### 6.8 Ενεργοποίηση της συσκευής

Αγγίξτε το κουμπί "Ενεργοποίηση/ απενεργοποίηση" για να ενεργοποιήσετε τη συσκευή (Εικ. 6-5).

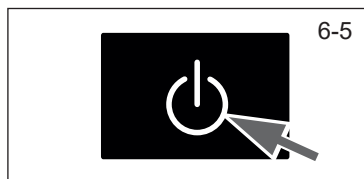

### 6.9 Επιλογή ενός προγράμματος

Για να επιτύχετε τα καλύτερα αποτελέσματα πλυσίματος, επιλέξτε ένα πρόγραμμα που αντιστοιχεί στο βαθμό λερωμάτος και στον τύπο των ρούχων (Εικ. 6-6).

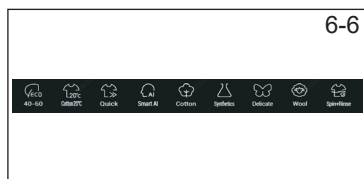

### 6.10 Έναρξη του προγράμματος πλυσίματος

Πατήστε το κουμπί αφής "Έναρξη/Παύση" (Εικ. 6-7) για να ξεκινήσετε τη λειτουργία. Η συσκευή λειτουργεί σύμφωνα με τις τρέχουσες ρυθμίσεις. Αλλαγές επιτρέπονται μόνον μετά από ακύρωση του προγράμματος.

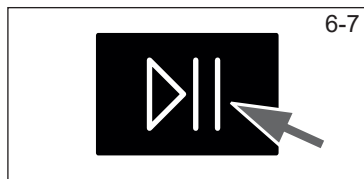

### 6.11 Διακοπή / ακύρωση προγράμματος πλυσίματος

Για να διακόψετε ένα πρόγραμμα που είναι σε εξέλιξη, πατήστε απαλά το κουμπί "Έναρξη/Παύση". Περιμένετε έως ότου η περιοχή ενδείξεων στην οθόνη "[ ]" αναβοσβήσει για περίπου 20-60 δευτερόλεπτα.

(1) Πατήστε το κουμπί "Έναρξη/Παύση" πάλι για να συνεχίσετε τη λειτουργία του προγράμματος.

(2) Αν χρειάζεται να αλλάξετε το πρόγραμμα, πατήστε το κουμπί αφής "⊞" για να επιλέξετε ένα νέο πρόγραμμα και κατόπιν κάντε κλικ στο κουμπί "Έναρξη/Παύση" για να θέσετε σε λειτουργία τη συσκευή.

### 6.12 Μετά το πλύσιμο

### **i** Σημείωση: Ασφάλιση πόρτας

- ▶ Για λόγους ασφαλείας, η πόρτα παραμένει ασφαλισμένη εν μέρει κατά τη διάρκεια του κύκλου πλυσίματος. Μπορείτε να ανοίξετε την πόρτα μόνο στο τέλος του προγράμματος ή αφού έχει ακυρωθεί σωστά το πρόγραμμα (βλ. περιγραφή παραπάνω).
- ▶ Σε περίπτωση υψηλής στάθμης νερού, υψηλής θερμοκρασίας νερού και κατά το σύμφιμο, δεν είναι εφικτό να ανοίξετε την πόρτα. Στην οθόνη ενδείξεων εμφανίζεται η ένδειξη  $L_{oc} I$ .

1. Στο τέλος του κύκλου του προγράμματος εμφανίζεται η ένδειξη *End* (Τέλος).
2. Η συσκευή απενεργοποιείται αυτόματα.
3. Αφαιρέστε τα ρούχα όσο το δυνατόν πιο γρήγορα για να τα προστατεύσετε και να αποφυγείτε να τσαλακωθούν περισσότερο.
4. Κλείστε την παροχή νερού.
5. Αποσυνδέστε το καλώδιο ρεύματος.
6. Ανοίξτε την πόρτα της συσκευής για να αποτρέψετε τον σχηματισμό υγρασίας και δυσάρεστων οσμών. Αφήνετε την πόρτα της συσκευής ανοικτή όταν δεν χρησιμοποιείται η συσκευή.
7. Τα μικρά είδη ρουχισμού είναι εύκολο να κολλήσουν στο τοίχωμα μετά από στύψιμο σε υψηλό αριθμό στροφών. Προσέχετε να μην τα αφήσετε πίσω όταν ανοίξετε την πόρτα της συσκευής για να αφαιρέσετε τα ρούχα.

## **i** Σημείωση: Λειτουργία αναμονής / λειτουργία εξοικονόμησης ενέργειας

Η ενεργοποιημένη συσκευή θα μεταβεί σε λειτουργία αναμονής αν δεν γίνει κανένας χειρισμός για 2 λεπτά πριν ξεκινήσει το πρόγραμμα ή μετά το τέλος του προγράμματος. Η οθόνη ενδείξεων σβήνει. Έτσι εξοικονομείτε ενέργεια. Για να διακόψετε τη λειτουργία αναμονής πατήστε το κουμπί "Ενεργοποίηση/ απενεργοποίηση".

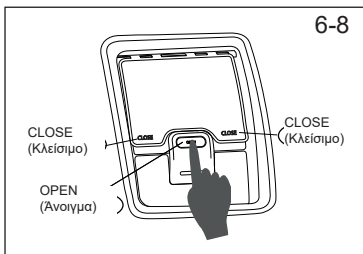

## **6.13 Οδηγός ανοίγματος και κλεισίματος του τυμπάνου**

1. Ανοίξτε την πόρτα (Σελίδα 7, Εικ. 2 -1, 2).
2. Πατήστε το κουμπί "OPEN" (Ανοίγμα) για να ανοίξετε το κάλυμμα του εσωτερικού τυμπάνου (Εικ. 6-8).
3. Πατήστε ένα από τα σημεία με σήμανση "CLOSE" (Κλείσιμο) στο πίσω κάλυμμα του εσωτερικού τυμπάνου με τα χέρια σας και πιέστε το απαλά (Εικ. 6-9). Όταν ακούσετε έναν ήχο "κλικ" και το κουμπί πεταχτεί τελείως έξω, το πίσω κάλυμμα του εσωτερικού τυμπάνου έχει κλείσει τελείως (Εικ. 6-10).



## **6.14 Ρύθμιση θέσης εσωτερικού τυμπάνου**

Κατά τη διαδικασία ρύθμισης θέσης του εσωτερικού τυμπάνου, η περιοχή ενδείξεων θα εμφανίσει την ένδειξη "[ \_ \_ ]" και θα συνεχίσει να αναβοσβήνει για 20-60 δευτερόλεπτα. Όταν δεν αναβοσβήνει το πλαίσιο της περιοχής ενδείξεων, αυτό υποδεικνύει ότι η ρύθμιση θέσης του εσωτερικού τυμπάνου έχει ολοκληρωθεί, και μπορείτε πλέον να ανοίξετε το κάλυμμα. Στις εξής περιπτώσεις, η συσκευή θα εκτελεί ρύθμιση θέσης του εσωτερικού τυμπάνου:

1. Όταν ολοκληρωθεί το πρόγραμμα πλύσης.
2. Σε περίπτωση που διακοπεί προσωρινά το πρόγραμμα πλύσης με πάτημα του κουμπιού "Εναρξη/Παύση".
3. Όταν είναι σε λειτουργία το πλυντήριο ρούχων, πατήστε και κρατήστε πατημένο το κουμπί "Τροφοδοσία" για να απενεργοποιήσετε τη συσκευή, και κατόπιν πατήστε και κρατήστε πάλι πατημένο το κουμπί "Τροφοδοσία" για να την ενεργοποιήσετε.

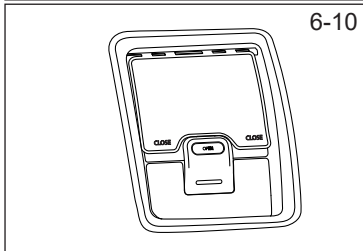

## **i** Σημείωση: Ρύθμιση θέσης του τυμπάνου

Κατά τη διαδικασία ρύθμισης θέσης του εσωτερικού τυμπάνου, η πόρτα της συσκευής δεν μπορεί να ανοίξει μέχρι να ολοκληρωθεί η ρύθμιση θέσης του εσωτερικού τυμπάνου.

## **i** Σημείωση: Αποκλίσεις

Λόγω συνεχών ενημερώσεων της εφαρμογής hOn, οι λειτουργίες και η διεπαφή χρήστη της εφαρμογής μπορεί να διαφέρουν από την παρακάτω περιγραφή.

### 7.1 Γενικά

Η συσκευή αυτή υποστηρίζει σύνδεση με Wi-Fi. Με την εφαρμογή hOn μπορείτε να χρησιμοποιείτε το smartphone σας για να ελέγξετε το πρόγραμμα.



## **ΠΡΟΕΙΔΟΠΟΙΗΣΗ!**

Τηρείτε τις προφυλάξεις ασφαλείας σε αυτό το εγχειρίδιο χρήσης και βεβαιωθείτε ότι αυτές τηρούνται και κατά τη χρήση της συσκευής με την εφαρμογή hOn όσο βρίσκεστε μακριά από το σπίτι. Θα πρέπει επίσης να τηρείτε τις οδηγίες στην εφαρμογή hOn.

### 7.2 Απαιτήσεις

1. Ένας ασύρματος δρομολογητής (πρωτόκολλο 802.11b/g/n) που υποστηρίζει μόνο τη ζώνη συχνοτήτων των 2,4 GHz. Το μήκος του ονόματος (SSID) του δρομολογητή μπορεί να είναι 1-31 χαρακτήρες (συμπεριλαμβανομένων 1 και 31) και ο κωδικός πρόσβασης μπορεί να έχει 8-64 χαρακτήρες. Το ελάχιστο μήκος του κωδικού πρόσβασης θα πρέπει να είναι 8 χαρακτήρες. Οι μέθοδοι κρυπτογράφησης του δρομολογητή συμπεριλαμβάνουν ανοικτό, WPA-PSK και WPA2-PSK.
2. Η εφαρμογή είναι διαθέσιμη για συσκευές με λειτουργικό Android, Huawei ή iOS, τόσο για τάμπλετ όσο και για smartphone.
3. Η συσκευή θα πρέπει να εγκατασταθεί σε μία θέση από την οποία θα μπορεί να λαμβάνει ισχυρό σήμα Wi-Fi. Αφού η συσκευή έχει συζευχθεί σωστά με την εφαρμογή, αν δεν έχει συνδεθεί σωστά με τον ασύρματο δρομολογητή, δεν εμφανίζεται εικονίδιο Wi-Fi στην οθόνη ενδείξεων

### 7.3 Λήψη και εγκατάσταση της εφαρμογής hOn:

Πραγματοποιήστε λήψη της εφαρμογής hOn στη συσκευή σας με σκανάρισμα του ακόλουθου κωδικού QR:



ή από τον σύνδεσμο: [go.haier-europe.com/download-app](http://go.haier-europe.com/download-app)

Όνομαστική συχνότητα (OFR)	2400 MHz- 2483,5 MHz
Μέγ. ισχύς (ERP)	20 dBm
Πρότυπο ασύρματης σύνδεσης	IEEE802.11b/g/n & BLE V4.2

## **i** Σημείωση: Εγγραφή

Απαιτείται εγγραφή κατά την πρώτη χρήση ή όταν ο επίσημος λογαριασμός έχει διαγραφεί/κλειστεί. Για περαιτέρω χρήση, χρειάζεται να εισάγετε όνομα χρήστη και κωδικό αφού συνδεθείτε.

## 7.4 Εγγραφή και σύζευξη με την εφαρμογή

1. Συνδέστε το smartphone στο οικιακό δίκτυο Wi-Fi με το οποίο θέλετε να συνδέσετε το προϊόν.
2. Ανοίξτε την εφαρμογή.
3. Δημιουργήστε το προφίλ χρήστη (ή συνδεθείτε αν το έχετε ήδη δημιουργήσει).
4. Κλείστε την πόρτα
5. Πραγματοποιήστε τη σύζευξη της συσκευής ακολουθώντας τις οδηγίες στη οθόνη.

### Σημείωση: Δίκτυο Wi-Fi

Δεν συνιστάται να συνδέετε τη συσκευή σε δημόσιο δίκτυο Wi-Fi. Αυτό μπορεί να προκαλέσει δυσλειτουργίες.

### Σημείωση: Χρησιμοποιείτε το ίδιο δίκτυο Wi-Fi

Συνδέστε το smartphone σας στο δίκτυο Wi-Fi με το οποίο θέλετε να συνδέσετε το προϊόν.

## 7.5 Ενεργοποίηση του τηλεχειρισμού

1. Ελέγξτε ότι ο δρομολογητής είναι ενεργοποιημένος και συνδεδεμένος στο Ίντερνετ.
2. Τοποθετήστε τα ρούχα στη συσκευή και κλείστε την πόρτα.
3. Επιλέξτε το πρόγραμμα "Τηλεχειρισμός", η πόρτα κλειδώνει.
4. Ξεκινήστε τον κύκλο χρησιμοποιώντας την εφαρμογή, ενώ ο πίνακας ελέγχου θα είναι απενεργοποιημένος εκτός από τα κουμπιά "Τροφοδοσία" και "Εναρξη/Παύση".
5. Αφού έχει ολοκληρωθεί ο κύκλος, η πόρτα ξεκλειδώνεται και ο τηλεχειρισμός απενεργοποιείται.
6. Μετά από 2 λεπτά, η συσκευή μεταβαίνει στην απενεργοποιημένη κατάσταση.

### Σημείωση: Λήξη του τηλεχειρισμού

Αφού ενεργοποιηθεί ο τηλεχειρισμός, αν ο χρήστης δεν ξεκινήσει κανέναν κύκλο από την εφαρμογή μέσα σε 10 λεπτά, η συσκευή θα μεταβεί σε λειτουργία Καθυστέρησης έναρξης μέσω Διαδικτύου, θα διατηρήσει τη λειτουργία τηλεχειρισμού ενεργοποιημένη για τις επόμενες 24 ώρες και στη συνέχεια θα την απενεργοποιήσει.



## 7.6 Απενεργοποίηση του τηλεχειρισμού

1. Για έξοδο από τον τηλεχειρισμό ενώ είναι σε εξέλιξη ένας κύκλος, πατήστε το κουμπί "Εναρξη/Παύση" στον πίνακα ελέγχου. Ο κύκλος θα σταματήσει προσωρινά και η ένδειξη "Τηλεχειρισμός" θα αναβοσβήνει.
2. Αν το επιτρέπουν οι συνθήκες, η πόρτα θα ξεκλειδωθεί.
3. Για να συνενχίσετε τον κύκλο, κλείστε την πόρτα της συσκευής και πιέστε το κουμπί "Εναρξη/Παύση". Ο τηλεχειρισμός θα επανενεργοποιηθεί και η ένδειξη "Τηλεχειρισμός" θα ανάψει μόνιμα.
4. Χειριστείτε τη συσκευή μέσω της εφαρμογής.

## 7.7 Τέλος του κύκλου με τηλεχειρισμό ενεργό

1. Στο τέλος του κύκλου, η πόρτα θα ξεκλειδωθεί και ο τηλεχειρισμός θα απενεργοποιηθεί.
2. Μετά από 2 λεπτά, η συσκευή θα απενεργοποιηθεί αυτόματα.

## 7.8 Ακύρωση διαπιστευτηρίων δικτύου

1. Πατήστε και κρατήστε πατημένο για 5 δευτερόλεπτα το κουμπί "Τηλεχειρισμός" (""), και στην οθόνη θα αναβοσβήνει η ένδειξη "ΡΡ Ir".
2. Επιλέξτε το κουμπί "Επιλογέας παραμέτρων" (""), και στην οθόνη εμφανίζεται η ένδειξη "r-É5t".
3. Οι πληροφορίες τηλεχειρισμού διαγράφονται και θα γίνει επαναφορά της διαμόρφωσης. Επιλέξτε άλλο πρόγραμμα, ή απενεργοποιήστε τη συσκευή για έξοδο.

### Σημείωση: Ακύρωση/ επαναφορά διαπιστευτηρίων δικτύου

Ακολουθήστε αυτή τη διαδικασία μόνο αν πρόκειται να πωλήσετε το πλυντήριό σας.



## Περιβαλλοντικά υπεύθυνη χρήση

### Πλύσιμο

- ▶ Για να επιτύχετε την καλύτερη χρήση ενέργειας, νερού, απορρυπαντικού και χρόνου, θα πρέπει να χρησιμοποιείτε το συνιστώμενο μέγιστο μέγεθος φορτίου.
- ▶ Μην υπερφορτώνετε τη συσκευή (κενό μίας παλάμης πάνω από τα ρούχα).
- ▶ Για ελαφρά λερωμένα ρούχα επιλέγετε το πρόγραμμα Σύντομο.
- ▶ Χρησιμοποιείτε ακριβείς δόσεις κάθε προϊόντος πλυσίματος.
- ▶ Επιλέγετε τη χαμηλότερη αποδεκτή θερμοκρασία πλυσίματος - τα μοντέρνα απορρυπαντικά καθαρίζουν αποτελεσματικά κάτω από 60 °C.
- ▶ Αυξάνετε τις προεπιλεγμένες ρυθμίσεις μόνο αν τα ρούχα είναι πάρα πολύ λερωμένα.



### Σημείωση: Γενικές πληροφορίες:

- ▶ Το πρόγραμμα "Eco 40-60" μπορεί να καθαρίζει κανονικά λερωμένα βαμβακερά ρούχα που έχει δηλωθεί ότι επιτρέπεται να καθαρίζονται στους 40 °C ή 60 °C, μαζί στον ίδιο κύκλο, και ότι αυτό το πρόγραμμα χρησιμοποιείται για την αξιολόγηση της συμμόρφωσης της νομοθεσίας της ΕΕ περί οικολογικού σχεδιασμού.
- ▶ Τα πιο αποτελεσματικά προγράμματα από την άποψη της κατανάλωσης ενέργειας είναι γενικά αυτά που λειτουργούν σε χαμηλότερες θερμοκρασίες και έχουν μεγαλύτερη διάρκεια.
- ▶ Ο θόρυβος και η υπολειπόμενη υγρασία επηρεάζονται από την ταχύτητα στύψιματος: όσο υψηλότερη είναι η ταχύτητα στύψιματος, τόσο υψηλότερος είναι ο θόρυβος και τόσο μικρότερη η υπολειπόμενη υγρασία στα ρούχα.

### 9.1 Καθαρισμός της συσκευής

- ▶ Αποσυνδέετε τη συσκευή από το ρεύμα πριν τον καθαρισμό και τη συντήρηση.
- ▶ Χρησιμοποιήστε ένα μαλακό πανί με σαπυνοδιάλυμα για να καθαρίσετε το περίβλημα της συσκευής (Εικ. 9-1) και τα λαστιχένια μέρη της.
- ▶ Μην χρησιμοποιείτε οργανικά χημικά ή διαβρωτικούς διαλύτες.

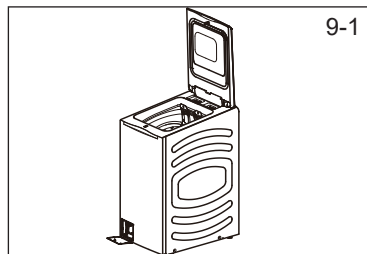

### 9.2 Βαλβίδα παροχής νερού και φίλτρο βαλβίδας παροχής

Για να αποτρέψετε απόφραξη της παροχής νερού από ξένα σώματα καθαρίζετε τακτικά το φίλτρο βαλβίδας παροχής.

- ▶ Αποσυνδέστε το καλώδιο ρεύματος από την πρίζα και κλείστε την παροχή νερού.
- ▶ Ξεβιδώστε τον εύκαμπτο σωλήνα παροχής νερού στο πίσω μέρος της συσκευής (Εικ. 9-2) καθώς και στον διακόπτη νερού.
- ▶ Ξεπλύνετε τα φίλτρα με νερό και μια βούρτσα (Εικ. 9-3).
- ▶ Εισάγετε το φίλτρο και εγκαταστήστε τον εύκαμπτο σωλήνα παροχής.
- ▶ Ανοίξτε τον διακόπτη νερού για να δείτε αν τυχόν υπάρχει διαρροή.

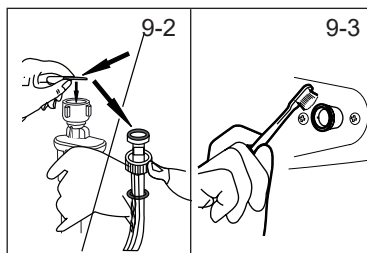

### 9.3 Καθαρισμός του τυμπάνου και της στεγανοποίησης

- ▶ Αφαιρέστε από το τύμπανο και από την αυλάκωση στη στεγανοποίηση της πόρτας (λαστιχένιο δακτύλιο) τυχόν εξαρτήματα που πλύθηκαν κατά λάθος όπως καρφίτσες, κέρματα κλπ. επειδή μπορούν να προκαλέσουν κηλίδες σκουριάς και ζημιά.
- ▶ Χρησιμοποιήστε ένα καθαριστικό που δεν περιέχει χλώριο για την αφαίρεση των κηλίδων σκουριάς. Τηρείτε τις προειδοποιήσεις του κατασκευαστή του προϊόντος καθαρισμού.
- ▶ Μη χρησιμοποιήσετε για τον καθαρισμό οποιαδήποτε σκληρά αντικείμενα ή σύρμα τριψίματος.
- ▶ Αφού τελειώσει η διαδικασία, ανοίξτε την πόρτα της συσκευής, χρησιμοποιήστε μια πετσέτα για να καθαρίσετε κηλίδες και αφρό γύρω από τη στεγανοποίηση, και διατηρείτε πάντα τη στεγανοποίηση εσωτερικά και εξωτερικά καθαρή(Εικ. 9-4).

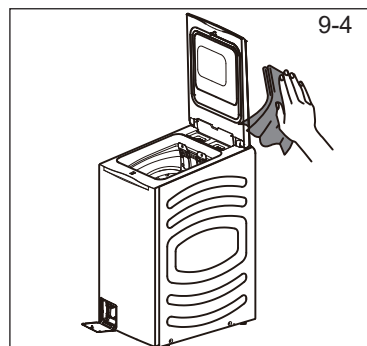

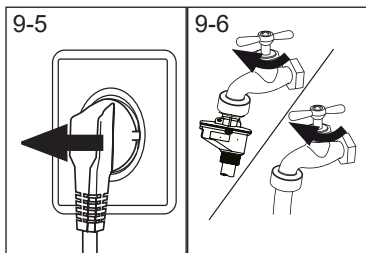

## 9.4 Μεγάλες περίοδοι χωρίς χρήση

Αν η συσκευή δεν πρόκειται να χρησιμοποιηθεί για μεγάλο χρονικό διάστημα:

1. Αποσυνδέστε το φις από την πρίζα (Εικ. 9-5).
2. Κλείστε την παροχή νερού (Εικ. 9-6).
3. Ανοίξτε την πόρτα της συσκευής για να αποτρέψετε τον σχηματισμό υγρασίας και δυσάρεστων οσμών. Αφήνετε την πόρτα ανοικτή όταν δεν χρησιμοποιείται η συσκευή.

Πριν την επόμενη χρήση, ελέγξτε προσεκτικά το καλώδιο ρεύματος και τον εύκαμπτο σωλήνα παροχής και αποστράγγισης νερού. Βεβαιωθείτε ότι όλα τα εξαρτήματα έχουν εγκατασταθεί σωστά και χωρίς διαρροές.

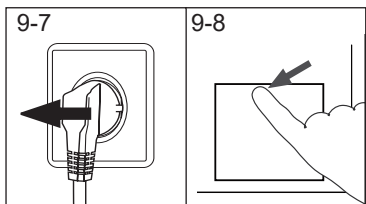

## 9.5 Φίλτρο αντλίας

Καθαρίζετε το φίλτρο μία φορά το μήνα και ελέγχετε το φίλτρο αντλίας για παράδειγμα αν η συσκευή:

- ▶ Δεν αποστραγγίζει το νερό.
- ▶ Δεν στύβει.
- ▶ Προκαλεί ασυνήθιστο θόρυβο κατά τη λειτουργία της.



## ΠΡΟΕΙΔΟΠΟΙΗΣΗ!

Κίνδυνος ζεματίσματος! Το νερό στο φίλτρο αντλίας μπορεί να είναι πολύ καυτό! Πριν κάνετε οτιδήποτε βεβαιωθείτε ότι το νερό έχει κρυώσει.

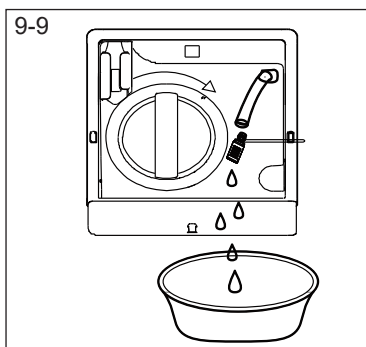

1. Επιλέξτε το πρόγραμμα "Στύψιμο+Ξέβγαλμα", ρυθμίστε την επιλογή "P" σε "P-0", και εκτελέστε το πρόγραμμα για αποστράγγιση.
2. Αφού ολοκληρωθεί το πρόγραμμα, αποσυνδέστε το φις τροφοδοσίας από την πρίζα (Εικ. 9-7).
3. Αφού απομακρυνθεί το νερό από το εσωτερικό της συσκευής, πιέστε τη θυρίδα φίλτρου, και η θυρίδα θα ανοίξει αυτόματα (Εικ. 9-8).
4. Τραβήξτε απαλά έξω τον εύκαμπτο σωλήνα αποστράγγισης, αφαιρέστε το πώμα σφράγισης από τον εύκαμπτο σωλήνα αποστράγγισης και αποστραγγίστε το υπολειπόμενο νερό από τον σωλήνα (Εικ. 9-9). Κατόπιν κλείστε τον σωλήνα και σπρώξτε τον εύκαμπτο σωλήνα αποστράγγισης πάλι στην αρχική του θέση και ασφαλίστε τον.
5. Περιστρέψτε τη λαβή φίλτρου αριστερόστροφα με το χέρι για να αφαιρέσετε το φίλτρο (Εικ. 9-9).

6. Αφαιρέστε ίνες και υπολείμματα από το φίλτρο και καθαρίστε το φίλτρο ξεπλένοντάς το με καθαρό νερό (Εικ. 9-10).
7. Εισάγετε το φίλτρο κατά μήκος της αυλάκωσης, περιστρέψτε το δεξιόστροφα για να το σφίξετε. Τότε η λαβή είναι σε κάθετο προσανατολισμό (Εικ. 9-11). Κατόπιν κλείστε τη θυρίδα φίλτρου.

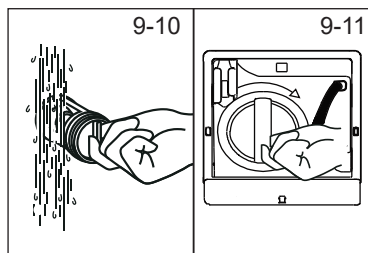

### ΠΡΟΣΟΧΗ!

- ▶ Η στεγανοποίηση του φίλτρου αντλίας πρέπει να είναι σε καθαρή και άψογη κατάσταση. Αν το κάλυμμα δεν συσφιχτεί πλήρως, μπορεί να διαρρεύσει νερό.
- ▶ Το φίλτρο πρέπει να είναι στη θέση του, διαφορετικά μπορεί να προκληθεί διαρροή.

## 9.6 Καθαρισμός του συστήματος αυτόματης δοσομέτρησης

Είσοδος στη λειτουργία: Σε κατάσταση αναμονής, αγγίξτε „ + + “ ταυτόχρονα για 3 δευτερόλεπτα. Η είσοδος στη λειτουργία αυτόματου καθαρισμού των διαμερισμάτων φύλαξης υγρού θα συνοδεύεται από έναν ήχο «τικ τακ».

1. Γεμίστε το διαμέρισμα φύλαξης υγρού απορρυπαντικού ή μαλακτικού με νερό ως την ένδειξη μέγιστης στάθμης.
2. Αγγίξτε „“ για να ξεκινήσετε τον καθαρισμό του αντίστοιχου διαμερίσματος φύλαξης υγρού, και στην οθόνη θα εμφανίζεται ο υπολειπόμενος χρόνος του καθαρισμού.
3. Η προεπιλεγμένη ένδειξη „d-cl“ υποδεικνύει το πρόγραμμα καθαρισμού του διαμερίσματος φύλαξης υγρού απορρυπαντικού. Το „5-cl“ υποδεικνύει το πρόγραμμα καθαρισμού του διαμερίσματος φύλαξης υγρού μαλακτικού. Σε κατάσταση αναμονής ή παύσης της λειτουργίας καθαρισμού, αγγίξτε „“ ή „“ για εναλλαγή μεταξύ των λειτουργιών καθαρισμού των δύο διαμερισμάτων φύλαξης. Το εικονίδιο „“ αναβοσβήνει όταν είναι σε εξέλιξη το πρόγραμμα καθαρισμού του διαμερίσματος φύλαξης υγρού απορρυπαντικού. Το εικονίδιο „“ αναβοσβήνει όταν είναι σε εξέλιξη το πρόγραμμα καθαρισμού του διαμερίσματος φύλαξης υγρού μαλακτικού.
4. Αφού ολοκληρωθεί η διαδικασία αυτόματου καθαρισμού των διαμερισμάτων φύλαξης υγρού, απενεργοποιήστε και βγείτε από τη λειτουργία καθαρισμού.



### ΠΡΟΣΟΧΗ!

- ▶ Μη διακόψετε τη διαδικασία καθαρισμού, διαφορετικά το νερό μέσα στο διαμέρισμα φύλαξης υγρού δεν μπορεί να αποστραγγιστεί και αυτό θα επηρεάσει την κανονική χρήση.
- ▶ Για να διασφαλίσετε ότι έχει καθαριστεί το απορρυπαντικό και το μαλακτικό μέσα στο τύμπανο, συνιστάται μετά την εκτέλεση της λειτουργίας καθαρισμού, να επιλέξετε να εκτελεστεί μία φορά το πρόγραμμα Στύσιμο + Ξέβγαλμα.

Για την επίλυση πολλών προβλημάτων δεν απαιτείται ειδική εμπειρία. Σε περίπτωση προβλήματος, ελέγξτε όλες τις πιθανότητες και ακολουθήστε τις παρακάτω οδηγίες πριν επικοινωνήσετε με την εξυπηρέτηση πελατών. Βλ. ΕΞΥΠΗΡΕΤΗΣΗ ΠΕΛΑΤΩΝ.



## ΠΡΟΕΙΔΟΠΟΙΗΣΗ!

- ▶ Πριν από τη συντήρηση, απενεργοποιήστε τη συσκευή και αποσυνδέστε το καλώδιο ρεύματος από την πρίζα.
- ▶ Ο ηλεκτρικός εξοπλισμός πρέπει να επισκευάζεται μόνο από καταρτισμένους ηλεκτρολόγους, καθώς τυχόν εσφαλμένες επισκευές μπορεί να προκαλέσουν σημαντικές βλάβες.
- ▶ Αν το καλώδιο ρεύματος έχει υποστεί ζημιά, αυτό αντικαθίσταται μόνο από τον κατασκευαστή, τον αντιπρόσωπό του για σέρβις ή από άτομο με παρόμοια εξειδίκευση, για την πρόληψη κινδύνου.

### 10.1 Αντιμετώπιση προβλημάτων βάσει κωδικού οθόνης ενδείξεων

Πρόβλημα	Αιτία	Λύση
E0	• Άλλο σφάλμα (δεσμευμένο).	• /
E1rFLEr	• Σφάλμα αποστράγγισης.	• Ελέγξτε αν είναι εντάξει η αντλία/βαλβίδα αποστράγγισης.
E2	• Σφάλμα ασφάλισης.	• Κλείστε την πόρτα της συσκευής σωστά.
E4	• Δεν επιτεύχθηκε η στάθμη νερού μετά από 8 λεπτά. • Φαινόμενο σιφωνίου στον εύκαμπτο σωλήνα αποστράγγισης.	• Βεβαιωθείτε ότι ο διακόπτης νερού είναι τελείως ανοικτός και η πίεση νερού είναι κανονική. • Ελέγξτε την εγκατάσταση του εύκαμπτου σωλήνα αποστράγγισης.
E8	• Σφάλμα στάθμης ασφαλείας νερού.	• Επικοινωνήστε με το τμήμα τεχνικής εξυπηρέτησης.
FH	• Απέτυχε η διαμόρφωση της μονάδας ασύρματης επικοινωνίας.	• Ενεργοποιήστε πάλι το πλυντήριο ρούχων πατήστε το κουμπί τροφοδοσίας για να το ενεργοποιήσετε.
F3	• Σφάλμα αισθητήρα θερμοκρασίας.	• Επικοινωνήστε με το τμήμα τεχνικής εξυπηρέτησης.
F4	• Σφάλμα θέρμανσης.	• Επικοινωνήστε με το τμήμα τεχνικής εξυπηρέτησης.
F7	• Σφάλμα μοτέρ.	• Επικοινωνήστε με το τμήμα τεχνικής εξυπηρέτησης.
Fn	• Σφάλμα αισθητήρα προσέγγισης (Hall).	• Επικοινωνήστε με το τμήμα τεχνικής εξυπηρέτησης.

Πρόβλημα	Αιτία	Λύση
FEΕ	<ul style="list-style-type: none"> <li>• Σφάλμα πλακέτας οθόνης και επέκτασης.</li> </ul>	<ul style="list-style-type: none"> <li>• Ελέγξτε την πλακέτα επέκτασης ΕΕ.</li> </ul>
FE 1 / FE2	<ul style="list-style-type: none"> <li>• Σφάλμα λόγω προβλήματος επικοινωνίας.</li> </ul>	<ul style="list-style-type: none"> <li>• Επικοινωνήστε με το τμήμα τεχνικής εξυπηρέτησης.</li> </ul>
FU-1	<ul style="list-style-type: none"> <li>• Σφάλμα τοποθέτησης.</li> </ul>	<ul style="list-style-type: none"> <li>• Επικοινωνήστε με το τμήμα τεχνικής εξυπηρέτησης.</li> </ul>
FU-2	<ul style="list-style-type: none"> <li>• Σφάλμα απασφάλισης τοποθέτησης.</li> </ul>	<ul style="list-style-type: none"> <li>• Επικοινωνήστε με το τμήμα τεχνικής εξυπηρέτησης.</li> </ul>
Loc 1-	<ul style="list-style-type: none"> <li>• Η πόρτα δεν μπορεί να ανοίξει αν η στάθμη νερού, η θερμοκρασία και η ταχύτητα δεν επιτρέπουν το άνοιγμα.</li> </ul>	<ul style="list-style-type: none"> <li>• /</li> </ul>

## 10.2 Αντιμετώπιση προβλημάτων χωρίς κωδικό οθόνης ενδείξεων

Πρόβλημα	Αιτία	Λύση
Η συσκευή δεν λειτουργεί.	<ul style="list-style-type: none"> <li>• Το πρόγραμμα δεν έχει ξεκινήσει ακόμα.</li> <li>• Η πόρτα της συσκευής δεν έκλεισε σωστά.</li> <li>• Η συσκευή δεν έχει ενεργοποιηθεί.</li> <li>• Διακοπή ρεύματος.</li> <li>• Κλειδωμα για παιδιά ενεργοποιημένο.</li> </ul>	<ul style="list-style-type: none"> <li>• Ελέγξτε το πρόγραμμα και ξεκινήστε το.</li> <li>• Κλείστε την πόρτα της συσκευής σωστά.</li> <li>• Ενεργοποιήστε τη συσκευή.</li> <li>• Ελέγξτε την παροχή ρεύματος.</li> <li>• Απενεργοποιήστε το κλειδωμα για παιδιά.</li> </ul>
Η συσκευή δεν γεμίζει με νερό.	<ul style="list-style-type: none"> <li>• Δεν υπάρχει νερό.</li> <li>• Ο εύκαμπτος σωλήνας εισόδου έχει τσακίσει.</li> <li>• Το φίλτρο εύκαμπτου σωλήνα εισόδου είναι φραγμένο.</li> <li>• Η πίεση της παροχής νερού είναι μικρότερη από 0,03 MPa.</li> <li>• Η πόρτα της συσκευής δεν έκλεισε σωστά.</li> <li>• Βλάβη παροχής νερού.</li> </ul>	<ul style="list-style-type: none"> <li>• Ελέγξτε τον διακόπτη παροχής νερού.</li> <li>• Ελέγξτε τον εύκαμπτο σωλήνα εισόδου.</li> <li>• Καθαρίστε το φίλτρο εύκαμπτου σωλήνα εισόδου.</li> <li>• Ελέγξτε την πίεση του νερού.</li> <li>• Κλείστε την πόρτα της συσκευής σωστά.</li> <li>• Διασφαλίστε την παροχή νερού.</li> </ul>
Η συσκευή ταυτόχρονα αποστραγγίζεται και γεμίζεται.	<ul style="list-style-type: none"> <li>• Το ύψος του εύκαμπτου σωλήνα αποστράγγισης είναι κάτω από 80 cm.</li> <li>• Το άκρο του εύκαμπτου σωλήνα αποστράγγισης μπορεί να φθάνει μέσα σε νερό.</li> </ul>	<ul style="list-style-type: none"> <li>• Βεβαιωθείτε ότι ο εύκαμπτος σωλήνας αποστράγγισης έχει εγκατασταθεί σωστά.</li> <li>• Βεβαιωθείτε ότι το άκρο του εύκαμπτου σωλήνα αποστράγγισης δεν είναι βυθισμένο σε νερό.</li> </ul>

Πρόβλημα	Αιτία	Λύση
Πρόβλημα αποστράγγισης.	<ul style="list-style-type: none"> <li>• Ο εύκαμπτος σωλήνας αποστράγγισης είναι φραγμένος.</li> <li>• Το φίλτρο αντλίας είναι φραγμένο.</li> <li>• Το άκρο του εύκαμπτου σωλήνα αποστράγγισης είναι ψηλότερα από 100 cm από το επίπεδο του δαπέδου.</li> </ul>	<ul style="list-style-type: none"> <li>• Αποφράξτε τον εύκαμπτο σωλήνα αποστράγγισης.</li> <li>• Καθαρίστε το φίλτρο αντλίας.</li> <li>• Βεβαιωθείτε ότι ο εύκαμπτος σωλήνας αποστράγγισης έχει εγκατασταθεί σωστά.</li> </ul>
Έντονοι κραδασμοί κατά το στύψιμο.	<ul style="list-style-type: none"> <li>• Δεν έχουν αφαιρεθεί όλα τα μπουλόνια μεταφοράς.</li> <li>• Η συσκευή δεν έχει τοποθετηθεί με ευστάθεια.</li> <li>• Το φορτίο της συσκευής δεν είναι σωστό.</li> </ul>	<ul style="list-style-type: none"> <li>• Αφαιρέστε όλα τα μπουλόνια μεταφοράς.</li> <li>• Βεβαιωθείτε ότι η συσκευή έχει τοποθετηθεί σε σταθερό δάπεδο και σε οριζόντια θέση.</li> <li>• Ελέγξτε το βάρος και την ισοκατανομή του φορτίου.</li> </ul>
Η λειτουργία σταματά πριν την ολοκλήρωση του κύκλου πλύσης.	<ul style="list-style-type: none"> <li>• Βλάβη παροχής νερού ή ρεύματος.</li> </ul>	<ul style="list-style-type: none"> <li>• Ελέγξτε την παροχή νερού και ρεύματος.</li> </ul>
Η λειτουργία σταματά για ένα διάστημα.	<ul style="list-style-type: none"> <li>• Η συσκευή εμφανίζει κωδικό σφάλματος.</li> <li>• Πρόβλημα λόγω τρόπου φόρτωσης.</li> <li>• Το πρόγραμμα εκτελεί κύκλο μουλιάσματος.</li> </ul>	<ul style="list-style-type: none"> <li>• Εξετάστε τους κωδικούς της οθόνης ενδείξεων.</li> <li>• Μειώστε ή προσαρμόστε το φορτίο.</li> <li>• Ακυρώστε το πρόγραμμα και ξεκινήστε το πάλι.</li> </ul>
Υπάρχει υπερβολικός αφρός στο τύμπανο και/ή στο συρτάρι απορρυπαντικού.	<ul style="list-style-type: none"> <li>• Το απορρυπαντικό δεν είναι κατάλληλο.</li> <li>• Υπερβολική χρήση απορρυπαντικού.</li> </ul>	<ul style="list-style-type: none"> <li>• Ελέγξτε τις υποδείξεις για απορρυπαντικό.</li> <li>• Μειώστε την ποσότητα του απορρυπαντικού.</li> </ul>
Αυτόματη προσαρμογή του χρόνου πλυσίματος.	<ul style="list-style-type: none"> <li>• Η διάρκεια του προγράμματος πλυσίματος θα προσαρμοστεί ανάλογα.</li> </ul>	<ul style="list-style-type: none"> <li>• Αυτό είναι φυσιολογικό και δεν επηρεάζει τη λειτουργικότητα.</li> </ul>
Το στύψιμο αποτυγχάνει.	<ul style="list-style-type: none"> <li>• Ανομοιόμορφη κατανομή των ρούχων.</li> </ul>	<ul style="list-style-type: none"> <li>• Ελέγξτε το φορτίο της συσκευής και τα ρούχα και εκτελέστε νέο πρόγραμμα στυσίματος.</li> </ul>
Μη ικανοποιητικό αποτέλεσμα πλυσίματος.	<ul style="list-style-type: none"> <li>• Ο βαθμός λερώματος των ρούχων δεν συμφωνεί με το επιλεγμένο πρόγραμμα.</li> <li>• Ανεπαρκής ποσότητα απορρυπαντικού.</li> <li>• Υπήρξε υπέρβαση του μέγιστου φορτίου.</li> <li>• Τα ρούχα δεν ήταν κατανεμημένα ομοιόμορφα μέσα στο τύμπανο.</li> </ul>	<ul style="list-style-type: none"> <li>• Επιλέξτε ένα άλλο πρόγραμμα.</li> <li>• Επιλέξτε το απορρυπαντικό σύμφωνα με τον βαθμό λερώματος και τις προδιαγραφές του κατασκευαστή.</li> <li>• Μειώστε το φορτίο.</li> <li>• Αραιώστε μεταξύ τους τα ρούχα.</li> </ul>

Πρόβλημα	Αιτία	Λύση
Υπάρχουν κατάλοιπα σκόνης πλυσίματος πάνω στα ρούχα.	<ul style="list-style-type: none"> <li>Αδιάλυτα σωματίδια απορρυπαντικού μπορεί να παραμείνουν πάνω στα ρούχα σαν λευκές κηλίδες.</li> </ul>	<ul style="list-style-type: none"> <li>Πραγματοποιήστε πρόσθετο ξέβγαλμα.</li> <li>Προσπαθήστε να καθαρίσετε με βούρτσα αυτά τα σημεία στα στεγνά ρούχα.</li> <li>Επιλέξτε άλλο απορρυπαντικό.</li> </ul>
Τα ρούχα έχουν γκριζες περιοχές.	<ul style="list-style-type: none"> <li>Αυτό προκαλείται από λιπαρές ουσίες όπως λάδι, κρέμες ή αλοιφές.</li> </ul>	<ul style="list-style-type: none"> <li>Πριν το πλύσιμο επεξεργαστείτε τα ρούχα με κατάλληλο καθαριστικό.</li> </ul>

### **i** Σημείωση: Σχηματισμός αφρού

Αν παρατηρήσετε υπερβολική ποσότητα αφρού κατά τον κύκλο στυψίματος, το μοτέρ σταματά και η αντλία αποστράγγισης θα ενεργοποιηθεί για 90 δευτερόλεπτα. Αν η διαδικασία απομάκρυνσης του αφρού αποτύχει για έως 3 φορές, το πρόγραμμα σταματά χωρίς να πραγματοποιηθεί στύψιμο.

Σε περίπτωση που τα μηνύματα σφάλματος επανεμφανιστούν μετά τα μέτρα που πήρατε, απενεργοποιήστε τη συσκευή, αποσυνδέστε την παροχή ρεύματος και επικοινωνήστε με την εξυπηρέτηση πελατών.

### 10.3 Σε περίπτωση διακοπής ρεύματος

Το τρέχον πρόγραμμα και οι ρυθμίσεις του θα αποθηκευτούν.

Όταν αποκατασταθεί η παροχή ρεύματος, η λειτουργία θα συνεχίσει από το σημείο που σταμάτησε.

Αν κατά τη διακοπή ρεύματος υπήρχε πρόγραμμα σε εξέλιξη, η πόρτα ασφαλίζει μηχανικά και δεν μπορεί να ανοίξει. Η πόρτα μπορεί να ξεκλειδωθεί με ένα απαλό κλικ μόνο αφού η στάθμη είναι κάτω από το πορτάκι σέρβις. Τότε τραβήξτε το μοχλό (A) κάτω από το πορτάκι σέρβις (Εικ. 10-1) έως ότου η πόρτα απασφαλίζει με ένα σιγανό κλικ. Κατόπιν επανατοποθετήστε όλα τα εξαρτήματα.

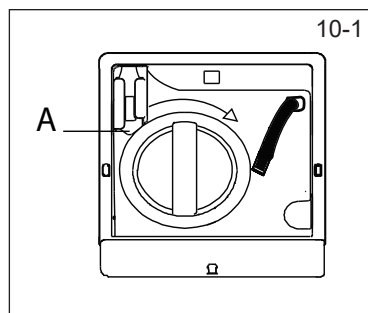

### **i** Σημείωση: Απασφαλίστε την πόρτα

Όταν χρειαστεί να χρησιμοποιήσετε τη ράβδο έλξης για να απασφαλίστε τη συσκευή σε μια έκτακτη ανάγκη, δεν έχει ρυθμιστεί η θέση του εσωτερικού τυμπάνου του πλυντηρίου ρούχων και πρέπει να περιστρέψετε χειροκίνητα το εσωτερικό τύμπανο στην κατάλληλη θέση για να ανοίξετε την πόρτα του εσωτερικού τυμπάνου. Μη χρησιμοποιήσετε βία για να ανοίξετε το εσωτερικό τύμπανο και προσέξτε να μη συνθλιβεί το χέρι σας κατά την περιστροφή του εσωτερικού τυμπάνου.

## 11.1 Προετοιμασία

- ▶ Αφαιρέστε τη συσκευή από τη συσκευασία.
- ▶ Αφαιρέστε όλα τα υλικά συσκευασίας, συμπεριλαμβανομένης της βάσης από πολυστυρένιο, και κρατήστε τα μακριά από παιδιά. Όταν ανοίγετε τη συσκευασία μπορεί να παρατηρήσετε σταγόνες νερού πάνω στην πλαστική σελίδα και στην πόρτα. Αυτό είναι φυσιολογικό και οφείλεται σε δοκιμές με νερό που έγιναν στο εργοστάσιο.



### Σημείωση: Απόρριψη των υλικών συσκευασίας

Φυλάξτε όλα τα υλικά συσκευασίας μακριά από παιδιά και απορρίψτε τα με τρόπο φιλικό προς το περιβάλλον.

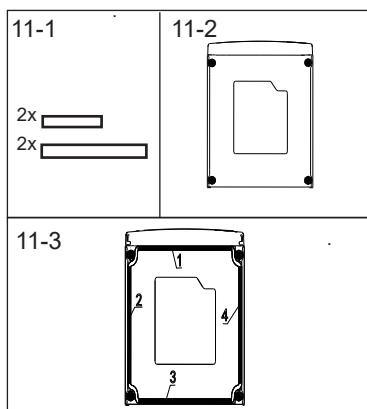

### ▶ 11.2 ΠΡΟΑΙΡΕΤΙΚΟΣ ΕΞΟΠΛΙΣΜΟΣ: Εγκαταστήστε στηρίγματα μείωσης θορύβου

1. Όταν ανοίγετε τη συρρικνούμενη συσκευασία, θα βρείτε κάποια στηρίγματα μείωσης θορύβου. Αυτά χρησιμοποιούνται για τη μείωση του θορύβου. (Εικ. 11-1).
2. Αποθέστε το πλυντήριο ρούχων στην πλευρά του, με την πόρτα προς τα πάνω και την κάτω πλευρά προς τον χειριστή (Εικ. 11-2).
3. Αφαιρέστε τα στηρίγματα μείωσης θορύβου, κατόπιν αφαιρέστε τα κολλητικά επιθέματα δύο όψεων από την προστατευτική μεμβράνη και κολλήστε τα στηρίγματα μείωσης θορύβου κάτω από το σώμα του πλυντηρίου ρούχων όπως δείχνει η Εικόνα 11-3 (τα δύο μακρύτερα στηρίγματα στη θέση 1 και 3 και τα δύο πιο κοντά στη θέση 2 και 4). Τέλος, στήστε πάλι το πλυντήριο σε όρθια θέση.



### Σημείωση: Στηρίγματα μείωσης θορύβου

Τα στηρίγματα μείωσης θορύβου είναι προαιρετικά, εγκαταστήστε τα ή όχι ανάλογα με το αν χρειάζονται.

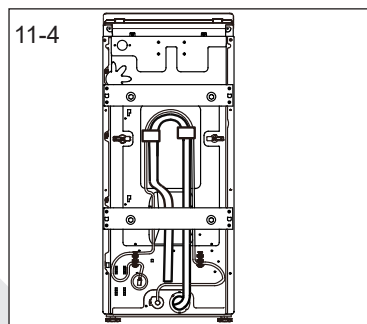

### 11.3 Αφαίρεση των μπουλονιών μεταφοράς

Το προστατευτικό μεταφοράς στην πίσω πλευρά έχει ώστε να ακινητοποιεί τα αντικραδασμικά εξαρτήματα στο εσωτερικό της συσκευής κατά τη μεταφορά, για την αποφυγή εσωτερικών ζημιών. Όλα τα στοιχεία (Εικ. 11-4) πρέπει να αφαιρεθούν πριν τη χρήση.

1. Αφαιρέστε και τα 4 μπουλόνια (T1 - T4) (Εικ. 11-5).

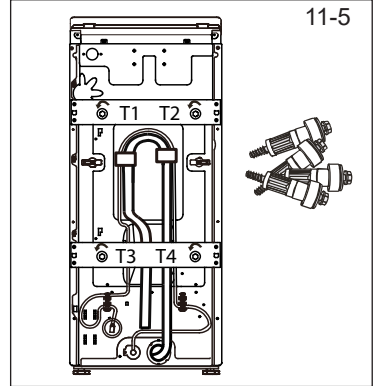

2. Κλείστε τις 4 οπές που μένουν χρησιμοποιώντας τις τάπες πωματισμού (Εικ. 11-6).

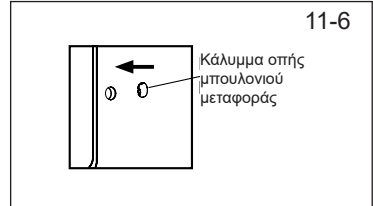

### Σημείωση: Φυλάξτε σε ασφαλές μέρος

Φυλάξτε τα μπουλόνια μεταφοράς σε ασφαλές μέρος για μεταγενέστερη χρήση. Όταν πρόκειται να μετακινηθεί η συσκευή, πρώτα επανεγκαταστήστε τα μπουλόνια.

#### 11.4 Μεταφορά της συσκευής

Αν η συσκευή πρόκειται να μεταφερθεί σε μεγάλη απόσταση, για αποφυγή ζημιάς στη συσκευή, επανατοποθετήστε τα μπουλόνια μεταφοράς που είχαν αφαιρεθεί πριν την εγκατάστασή της: Η συναρμολόγηση γίνεται με την αντίστροφη σειρά ενεργειών.

#### 11.5 Ευθυγράμμιση της συσκευής

Ρυθμίστε όλα τα πόδια (Εικ. 11-7) για να επιτύχετε πλήρως οριζόντια θέση. Έτσι θα ελαχιστοποιηθούν οι κραδασμοί και επομένως ο θόρυβος κατά τη χρήση. Επίσης θα μειωθεί και η φθορά. Συνιστούμε να χρησιμοποιήσετε ένα αλφάδι για τη ρύθμιση. Το δάπεδο θα πρέπει να είναι όσο το δυνατόν πιο σταθερό και επίπεδο.

1. Λασκάρτε το ασφαλιστικό παξιμάδι (1) χρησιμοποιώντας ένα κλειδί.
2. Ρυθμίστε το ύψος περιστρέφοντας το πόδι (2).
3. Σφίξτε το ασφαλιστικό παξιμάδι (1) πάνω στο περίβλημα.

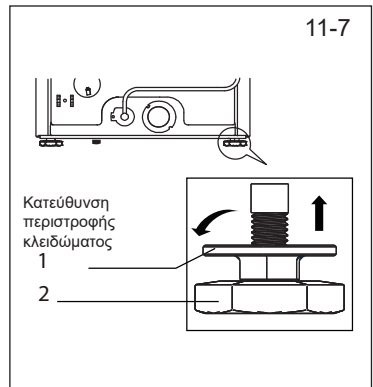

## 11.6 Σύνδεση αποστράγγισης νερού

Στερεώστε κατάλληλα τον εύκαμπτο σωλήνα αποστράγγισης στη σωλήνωση αποχέτευσης. Ο εύκαμπτος σωλήνας πρέπει να φθάνει σε κάποιο σημείο του σε ύψος μεταξύ 80 και 100 cm πάνω από την επιφάνεια στήριξης της συσκευής! Αν είναι εφικτό, διατηρείτε πάντα τον εύκαμπτο σωλήνα αποστράγγισης στερεωμένο στο κλιπ στην πίσω πλευρά της συσκευής.



### ΠΡΟΕΙΔΟΠΟΙΗΣΗ!

- ▶ Για τη σύνδεση χρησιμοποιήστε μόνο το παρεχόμενο σετ εύκαμπτου σωλήνα.
- ▶ Σε καμία περίπτωση μην επαναχρησιμοποιήσετε παλιά σετ εύκαμπτων σωλήνων!
- ▶ Συνδέστε μόνο σε παροχή κρύου νερού.
- ▶ Πριν τη σύνδεση, ελέγξτε αν το νερό είναι καθαρό και διαυγές.

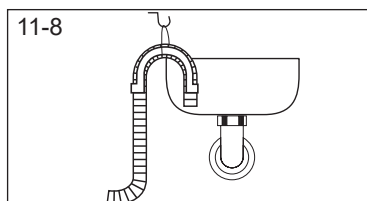

Είναι εφικτές οι ακόλουθες συνδέσεις:

#### 11.6.1 Εύκαμπτος σωλήνας αποστράγγισης προς νιπτήρα

- ▶ Αναρτήστε τον εύκαμπτο σωλήνα αποστράγγισης με το στήριγμα σχήματος U πάνω από το χείλος νιπτήρα που έχει επαρκές μέγεθος (Εικ. 11-8).

- ▶ Προστατέψτε επαρκώς το στήριγμα σχήματος U έναντι ολίσθησης.

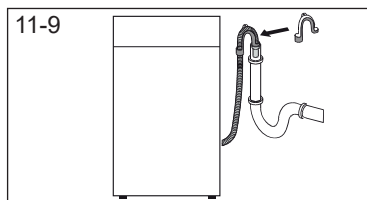

#### 11.6.2 Εύκαμπτος σωλήνας αποστράγγισης προς σύνδεση νερού αποχέτευσης

- ▶ Η εσωτερική διάμετρος του σωλήνα αναμονής πρέπει να είναι τουλάχιστον 40 mm.

- ▶ Εισάγετε τον εύκαμπτο σωλήνα αποστράγγισης σε μήκος περ. 80-100 mm μέσα στον σωλήνα αποχέτευσης.

- ▶ Προσαρτήστε το στήριγμα σχήματος U και στερεώστε το επαρκώς (Εικ. 11-9).

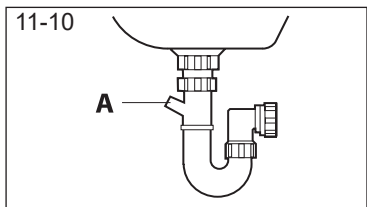

#### 11.6.3 Εύκαμπτος σωλήνας αποστράγγισης προς σύνδεση νιπτήρα

- ▶ Η σύνδεση πρέπει να βρίσκεται ψηλότερα από το σιφώνιο

- ▶ Μια σύνδεση διακόπτη νερού συνήθως είναι κλεισμένη με αφρώδες υλικό (A). Αυτό πρέπει να αφαιρεθεί για να αποτραπεί οποιαδήποτε δυσλειτουργία (Εικ. 11-10).

- ▶ Στερεώστε τον εύκαμπτο σωλήνα αποστράγγισης με ένα σφιγκτήρα.

**ΠΡΟΣΟΧΗ!**

- ▶ Ο εύκαμπος σωλήνας αποστράγγισης δεν πρέπει να είναι βυθισμένος σε νερό και πρέπει να είναι στερεωμένος με ασφάλεια και χωρίς διαρροές. Αν ο εύκαμπος σωλήνας αποστράγγισης έχει τοποθετηθεί στο δάπεδο ή αν ο σωλήνας βρίσκεται σε ύψος μικρότερο από 80 cm, τότε το πλυντήριο θα αποστραγγίζεται συνεχώς ενώ προστίθεται νερό (φαινόμενο σιφωνίου).
- ▶ Ο εύκαμπος σωλήνας αποστράγγισης δεν πρέπει να επεκτείνεται. Αν χρειαστεί, επικοινωνήστε με το τμήμα τεχνικής εξυπηρέτησης.

**11.7 Σύνδεση καθαρού νερού**

**Βεβαιωθείτε ότι έχουν τοποθετηθεί τα στεγανοποιητικά.**

1. Συνδέστε τον εύκαμπτο σωλήνα εισόδου νερού με το γωνιακό άκρο στη συσκευή (Εικ. 11-11). Σφίξτε τη βιδωτή σύνδεση με το χέρι.
2. Συνδέστε το άλλο άκρο σε διακόπτη παροχής νερού με σπείρωμα 3/4" (Εικ. 11-12).

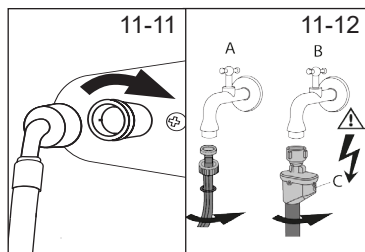
**11.8 Ηλεκτρική σύνδεση**

Πριν από κάθε σύνδεση ελέγξτε αν ισχύουν τα εξής:

- ▶ η παροχή ρεύματος, η πρίζα και η ασφάλεια συμφωνούν με τα στοιχεία στην πινακίδα στοιχείων.
- ▶ η πρίζα είναι γειωμένη και δεν χρησιμοποιείται πολύπριζο ή καλώδιο επέκτασης.
- ▶ το φως ρευματοληψίας και η πρίζα αντιστοιχούν απόλυτα.
- ▶ Μόνο για το Ην. Βασίλειο: Το φως για το Ην. Βασίλειο συμμορφώνεται με το πρότυπο BS1363A.

Τοποθετήστε το φως στην πρίζα (Εικ. 11-13).

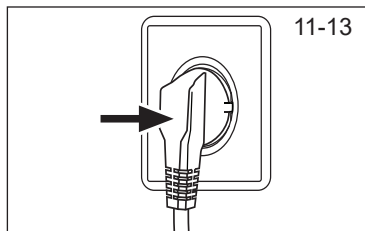
**ΠΡΟΕΙΔΟΠΟΙΗΣΗ!**

- ▶ Να βεβαιώνετε πάντα ότι όλες οι συνδέσεις (παροχής ρεύματος και εύκαμπτων σωλήνων αποστράγγισης και εισόδου καθαρού νερού) είναι σταθερές, στεγνές και χωρίς διαρροές!
- ▶ Προσέχετε αυτά τα εξαρτήματα ώστε ποτέ να μη συμπιεστούν, τσακίσουν ή συστραφούν
- ▶ Αν το καλώδιο τροφοδοσίας έχει υποστεί ζημιά, πρέπει να αντικατασταθεί από τον αντιπρόσωπο σέρβις (βλ. κάρτα εγγύησης) για την αποφυγή κινδύνου.

## 12.1 Πρόσθετα τεχνικά χαρακτηριστικά

	HW90-BPD13386U1	HW85-BPD13386U1	HW90-BPD13386GU1
Τάση σε V	220-240 V~/50Hz		
Ρεύμα σε A	10		
Μέγιστη ισχύς σε W	2000		
Πίεση νερού σε MPa	0,03-≤P≤1		
Καθαρό βάρος σε kg	70		

## 12.2 Διαστάσεις προϊόντος

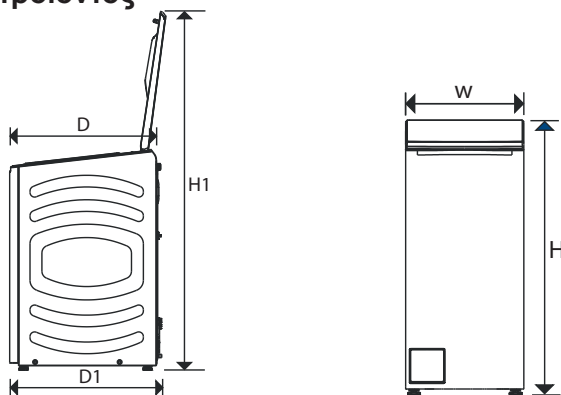

ΔΙΑΣΤΑΣΕΙΣ ΠΡΟΪΟΝΤΟΣ	HW90-BPD13386U1	HW85-BPD13386U1	HW90-BPD13386GU1
<b>H</b> Συνολικό ύψος προϊόντος, mm	930		
<b>W</b> Συνολικό πλάτος προϊόντος, mm	400		
<b>D</b> Συνολικό βάθος του προϊόντος (Διάσταση ως τον κύριο πίνακα ελέγχου) mm	610		
<b>D1</b> Συνολικό βάθος του προϊόντος, mm	635		
<b>H1</b> Βάθος με την πόρτα ανοικτή, mm	1470		

### **i** Υπόδειξη: Ακριβές ύψος

Το ακριβές ύψος του πλυντηρίου εξαρτάται από το πόσο έχουν εκταθεί τα πόδια στήριξης σε σχέση με τη βάση της συσκευής. Ο χώρος όπου εγκαθιστάτε το πλυντήριο πρέπει να έχει τουλάχιστον 40 mm μεγαλύτερο πλάτος και 20 mm μεγαλύτερο βάθος από τις διαστάσεις της συσκευής.

## 12.3 Πρότυπα και Οδηγίες **CE**

Το προϊόν αυτό ικανοποιεί τις απαιτήσεις όλων των εφαρμοστέων Οδηγιών ΕΚ και των αντίστοιχων εναρμονισμένων προτύπων που προβλέπονται για τη σήμανση CE.

Συνιστούμε την Εξυπηρέτηση πελατών της Haier και τη χρήση γνήσιων ανταλλακτικών. Το ελάχιστο χρονικό διάστημα κατά το οποίο θα είναι διαθέσιμα ανταλλακτικά για το πλυντήριο ρούχων οικιακής χρήσης είναι 10 έτη.

Εάν αντιμετωπίζετε οποιοδήποτε πρόβλημα με τη συσκευή σας, ελέγξτε αρχικά την ενότητα ΑΝΤΙΜΕΤΩΠΙΣΗ ΠΡΟΒΛΗΜΑΤΩΝ. Εάν δεν βρείτε κάποια λύση εκεί, επικοινωνήστε

- ▶ με τον αντιπρόσωπο της περιοχής σας ή
- ▶ αναζητήστε την ενότητα Σέρβις & Υποστήριξη (Service & Support) στον ιστότοπο [www.haier.com](http://www.haier.com), όπου μπορείτε να βρείτε αριθμούς τηλεφώνου και απαντήσεις σε συχνές ερωτήσεις (FAQ) και όπου μπορείτε να ενεργοποιήσετε το αίτημα για σέρβις.

Για πληροφορίες ειδικά για το προϊόν που έχετε, συνδεθείτε στον επίσημο ιστότοπο της Haier

[https://www.haier-europe.com/en\\_GB/technical-assistance/](https://www.haier-europe.com/en_GB/technical-assistance/) και αναζητήστε το μοντέλο που χρησιμοποιείτε, κάντε κλικ στο προϊόν για να μεταβείτε στη σελίδα λεπτομερειών και κατόπιν κάντε κλικ στο "documents" (έγγραφα) για να βρείτε το εγχειρίδιο χρήσης και να πραγματοποιήσετε τη λήψη του σε ηλεκτρονική μορφή. Στη σελίδα αυτή μπορείτε επίσης να βρείτε τις πληροφορίες για το προϊόν.

Οι πληροφορίες για το μοντέλο είναι διαθέσιμες στη βάση δεδομένων προϊόντων στη διεύθυνση

<https://eprel.ec-europa.eu/> με αναζήτηση του αναγνωριστικού του μοντέλου που αναφέρεται στην ετικέτα στοιχείων του προϊόντος.

Πριν επικοινωνήσετε με το τμήμα σέρβις, βεβαιωθείτε ότι έχετε διαθέσιμα τα ακόλουθα στοιχεία.

Μπορείτε να βρείτε τις πληροφορίες στην πινακίδα στοιχείων.

Μοντέλο \_\_\_\_\_ Αρ. Σειράς \_\_\_\_\_

Επίσης, ελέγξτε την κάρτα εγγύησης που παρέχεται μαζί με το προϊόν σε περίπτωση κάλυψης εγγύησης. Για γενικές επαγγελματικές ερωτήσεις, βρείτε παρακάτω τις διευθύνσεις μας στην Ευρώπη:

#### Ευρωπαϊκές διευθύνσεις της Haier

Χώρα*	Ταχυδρομική διεύθυνση	Χώρα*	Ταχυδρομική διεύθυνση
<b>Ιταλία</b>	Haier Europe Trading SRL Via De Cristoforis, 12 21100 Verese ΙΤΑΛΙΑ	<b>Γαλλία</b>	Haier France SAS 53 Boulevard Ornano – Pleyad 3 93200 Saint Denis ΓΑΛΛΙΑ
<b>Ισπανία Πορτογαλία</b>	Haier Iberia SL Pg. Garcia Faria, 49-51 08019 Barcelona ΙΣΠΑΝΙΑ	<b>Βέλγιο-FR Βέλγιο-NL Ολλανδία Λουξεμβούργο</b>	Haier Benelux SA Anderlecht Route de Lennik 451 BELGIUM
<b>Γερμανία Αυστρία</b>	Haier Deutschland GmbH Konrad-Zuse-Platz 6 81829 München ΓΕΡΜΑΝΙΑ	<b>Πολωνία Τσεχία Ουγγαρία Ελλάδα Ρουμανία Ρωσία</b>	Haier Poland Sp. z.o.o. Al. Jerozolimskie 181B 02-222 Warszawa ΠΟΛΩΝΙΑ
<b>Ηνωμένο Βασίλειο</b>	Haier Appliances UK Co.Ltd. One Crown Square Church Street East Woking, Surrey, GU21 6HR UK		

\*Για περισσότερες πληροφορίες ανατρέξτε στον ιστότοπο [www.haier.com](http://www.haier.com)

HW90-BPD13386U1 HW85-BPD13386U1 HW90-BPD13386GU1

**Haier**