

RO

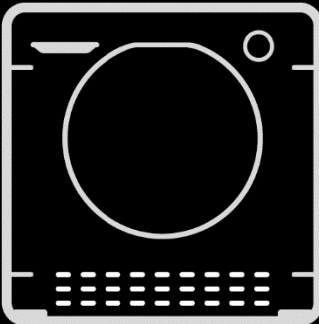

## Vă mulțumim că ați achiziționat un produs Haier.

Citiți cu atenție aceste instrucțiuni înainte de a utiliza aparatul. Instrucțiunile conțin informații importante care vă vor ajuta să obțineți o performanță optimă a aparatului și să asigurați instalarea, utilizarea și întreținerea sigure și corecte.

Păstrați acest manual la îndemână, astfel încât să-l puteți consulta întotdeauna pentru utilizarea sigură și corectă a aparatului.

Dacă vindeți aparatul, îl oferiți cadou sau îl lăsați în urmă când vă mutați, asigurați-vă că dați mai departe și acest manual, astfel încât noul proprietar să se poată familiariza cu aparatul și cu avertismentele de siguranță.

### Legenda



Avertisment - Informații importante privind siguranța



Informații generale și sfaturi



Informații de mediu

### NOTĂ: NUMAI PENTRU REGATUL UNIT



La primirea aparatului, vă rugăm să îl verificați cu atenție pentru a vedea dacă este deteriorat. Orice deteriorare constatată trebuie raportată imediat șoferului de livrare. În caz contrar, daunele constatate trebuie raportate comerciantului cu amănuntul în termen de 2 zile de la primire.



### Condiții ambientale

Acest aparat este marcat în conformitate cu Directiva europeană 2012/19/UE privind deșeurile de echipamente electrice și electronice (DEEE).

DEEE conțin atât substanțe poluante (care pot avea consecințe negative asupra mediului), cât și componente de bază (care pot fi reutilizate). Este important ca DEEE să fie supuse unor tratamente specifice, pentru a elimina și elimina în mod corespunzător toți poluanții, precum și pentru a recupera și recicla toate materialele. Persoanele fizice pot juca un rol important pentru a se asigura că DEEE nu devin o problemă de mediu; este esențial să respecte câteva reguli de bază:

- DEEE nu trebuie tratate ca deșeuri menajere;
- DEEE trebuie predate la punctele de colectare relevante gestionate de municipalitate sau de societăți înregistrate. În multe țări, pentru DEEE de mari dimensiuni, ar putea fi prezentă colectarea la domiciliu.

În multe țări, atunci când cumpărați un aparat nou, cel vechi poate fi returnat la comerciantul care trebuie să îl ridice gratuit, pe baza unui contract individual, atâta timp cât echipamentul este de tip echivalent și are aceleași funcții ca și cel furnizat.



### AVERTISMENT!

#### Risc de rănire sau sufocare!

Deconectați aparatul de la rețeaua de alimentare. Deconectați cablul de alimentare și eliminați-l. Îndepărtați dispozitivul de închidere a ușii pentru a împiedica animalele de companie și copii să se închidă în aparat.

1 - Informații de siguranță.....	4
2 - Instalare.....	7
3 - Sfaturi practice .....	11
4 - Descrierea produsului.....	13
5 - Panoul de control.....	14
6 - Programe.....	19
7 - Consum.....	22
8 - Utilizarea zilnică.....	23
9 - Control de la distanță (Wi-Fi) .....	28
10 - Îngrijire și curățare .....	30
11 - Depanare.....	33
12 - Date tehnice .....	36
13 - Asistență pentru clienți.....	37



Descărcați  
aplicația  
hOn



**Înainte de a porni aparatul pentru prima dată, citiți următoarele indicații de siguranță!**



## **AVERTISMENT!**

### **Utilizarea zilnică**

- ▶ Acest aparat este destinat utilizării în gospodării și în aplicații similare, precum:
  - Zonele de bucătărie pentru personal din magazine, birouri și alte medii de lucru;
  - Case de fermă;
  - De către clienții din hoteluri, moteluri și alte tipuri de medii rezidențiale;
  - Medii din pensiuni.

Chiar și în cazul aplicațiilor de mai sus, este exclusă o utilizare diferită a acestui aparat de cea din mediul casnic sau de cea din funcțiile de menaj, precum și utilizarea comercială de către utilizatori experți sau instruiți. În cazul în care aparatul este utilizat într-un mod neconform cu acestea, se poate reduce durata de viață a aparatului și poate anula garanția producătorului. Orice deteriorări aduse aparatului sau alte deteriorări sau pierderi rezultate în urma utilizării inconsecvente cu utilizarea domestică sau casnică (chiar dacă este amplasat într-un mediu domestic sau casnic) nu vor fi acceptate de către producător în cea mai completă măsură permisă prin lege.

- ▶ Acest aparat poate fi utilizat de către copiii cu vârste de minim 8 ani și de către persoanele cu capacități fizice, senzoriale sau mintale reduse sau cu lipsă de experiență sau cunoștințe cu condiția să fie supravegheate sau instruite corespunzător privind modul de utilizare a acestui aparat în mod sigur și să înțeleagă pericolele implicate.

Copiii nu trebuie să se joace cu aparatul. Curățarea și întreținerea de către utilizator nu vor fi efectuate de copii fără supraveghere.

- ▶ Copiii trebuie supravegheați pentru a vă asigura că nu se joacă cu aparatul.
- ▶ Copiii cu vârsta mai mică de 3 ani trebuie ținuti la distanță, cu excepția cazului în care sunt supravegheați în permanență.
- ▶ În cazul în care cablul de alimentare este deteriorat, acesta trebuie înlocuit cu un cablu sau un ansamblu special disponibil de la producător sau de la agentul său de service.

- ▶ Utilizați numai seturile de furtunuri furnizate cu aparatul pentru racordul de alimentare cu apă (nu refolosiți seturile de furtunuri vechi).
- ▶ Presiunea apei trebuie să fie între 0,03 MPa și 1 MPa.
- ▶ Asigurați-vă că covoarele sau carpetele nu obstrucționează baza sau orice parte a fanțelor de aerisire.
- ▶ După instalare, aparatul trebuie poziționat, astfel încât ștecărul să fie accesibil.
- ▶ Capacitatea maximă de încărcare a hainelor uscate depinde de modelul utilizat (consultați panoul de comandă).
- ▶ Pentru a consulta specificațiile tehnice ale produsului, vă rugăm să consultați site-ul web al producătorului.

### Conexiuni electrice și instrucțiuni de siguranță

- ▶ Detaliile tehnice (tensiunea de alimentare și curentul de intrare) sunt indicate pe placa de cote nominale a produsului.
- ▶ Asigurați-vă că sistemul electric este legat la pământ, că respectă toate legile în vigoare și că priza (electrică) este compatibilă cu fișa aparatului. În caz contrar, solicitați asistență profesională calificată
- ▶ Se recomandă cu insistență să nu folosiți convertoare, prize multiple sau prelungitoare.
- ▶ Înainte de curățarea sau întreținerea mașinii de spălat, scoateți aparatul din priză și închideți robinetul de apă.
- ▶ Nu trageți de cablul de alimentare sau de aparat pentru a deconecta mașina.
- ▶ Asigurați-vă că nu există apă în tambur înainte de a deschide ușa.



### AVERTISMENT!

#### **Apa poate atinge temperaturi foarte ridicate în timpul ciclului de spălare.**

- ▶ Nu expuneți mașina de spălat la ploaie, la lumina directă a soarelui sau la alte intemperii. Protejați de un eventual îngheț.
- ▶ În timpul deplasării, nu ridicați mașina de spălat de butoane sau de sertarul pentru detergent; în timpul transportului, nu sprijiniți niciodată ușa pe cărucior. Recomandăm ca două persoane să ridice mașina de spălat.
- ▶ În caz de defecțiune și/sau funcționare defectuoasă, opriți mașina de spălat, închideți robinetul de apă și nu interveniți asupra aparatului. Contactați imediat centrul de asistență pentru clienți și utilizați numai piese de schimb originale. Nereușita de a respecta aceste instrucțiuni pot pune în pericol siguranța aparatului.

## **Utilizarea preconizată**

Acest aparat este destinat exclusiv spălării rufelor care pot fi spălate la mașină. Urmați întotdeauna instrucțiunile de pe eticheta fiecărui articol de îmbrăcăminte. Aparatul este conceput exclusiv pentru uz casnic în interiorul locuinței. Acesta nu este destinat utilizării comerciale sau industriale.

Nu sunt permise schimbări sau modificări ale dispozitivului. Utilizarea nepreconizată poate cauza pericole și pierderea tuturor pretențiilor de garanție și de răspundere.

## 2.1 Pregătire

- ▶ Asigurați-vă că nu există daune de transport.
- ▶ Asigurați-vă că toate șuruburile de transport sunt îndepărtate.
- ▶ Aparatul este greu, manipulați-l între cel puțin două persoane.
- ▶ Scoateți aparatul din ambalaj.
- ▶ Îndepărtați toate materialele de ambalare, inclusiv folia de protecție de pe corpul mașinii, baza de polistiren, și nu le lăsați la îndemâna copiilor. La deschiderea ambalajului, este posibil să observați picături de apă pe punga de plastic și pe hublou. Acest fenomen este normal, rezultat al testelor de apă efectuate în fabrică.



### Notă: Eliminarea ambalajelor

Nu lăsați materialele de ambalare la îndemâna copiilor și eliminați-le într-un mod ecologic.

## 2.2 OPȚIONAL: Instalarea tamponelor pentru reducerea zgomotului

1. La deschiderea ambalajului, veți găsi patru tampone pentru reducerea zgomotului. Acestea sunt utilizate pentru reducerea zgomotului (Fig. 2-1).
2. Așezați mașina de spălat pe o parte, cu hubloul îndreptat în sus, cu partea inferioară spre operator.
3. Scoateți tamponele pentru reducerea zgomotului și îndepărtați folia protectoare adezivă cu două fețe; lipiți de jur împrejurul părții inferioare; tamponele pentru reducerea zgomotului se află sub corpul mașinii de spălat, așa cum se arată în figura 3 (două tampone mai lungi în pozițiile 1 și 3, două tampone mai scurte în pozițiile 2 și 4). La final, așezați din nou mașina în poziție verticală.

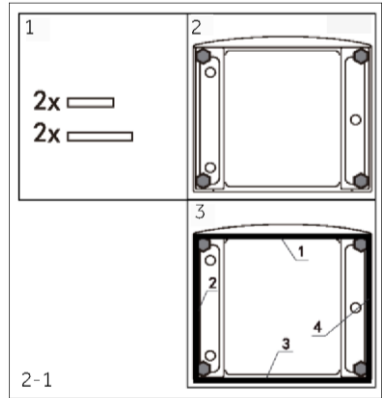

## 2.3 Demontarea șuruburilor de transport

Protecția de transport de pe partea din spate este concepută pentru fixarea componentelor antivibrații în interiorul aparatului în timpul transportului, pentru a preveni deteriorarea interioară. Toate elementele (T1, T2, T3 și T4, Fig. 2-2) trebuie îndepărtate înainte de utilizare.

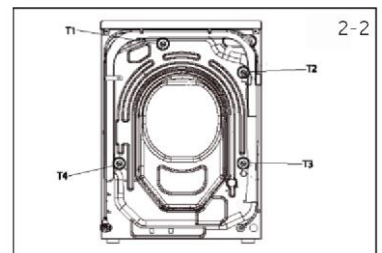

1. Îndepărtați toate cele 4 șuruburi (T1 - T4) (Fig. 2-3).
2. Umpleți cele 5 găuri cu dopuri de obturare.

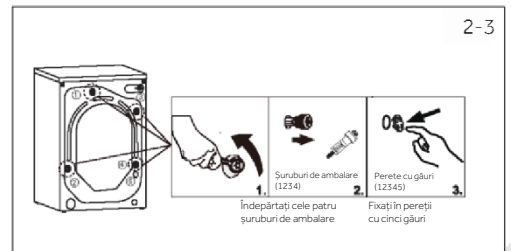



### Notă: Păstrați într-un loc sigur

Păstrați toate piesele de protecție pentru transport într-un loc sigur, pentru a le putea utiliza pe viitor. Când trebuie să mutați aparatul, montați mai întâi piesele de protecție.

## 2.4 Deplasarea aparatului

Dacă mașina trebuie mutată într-un loc aflat la distanță, montați din nou șuruburile de transport îndepărtate înainte de instalare pentru a preveni deteriorarea. Asamblarea are loc în ordine inversă.

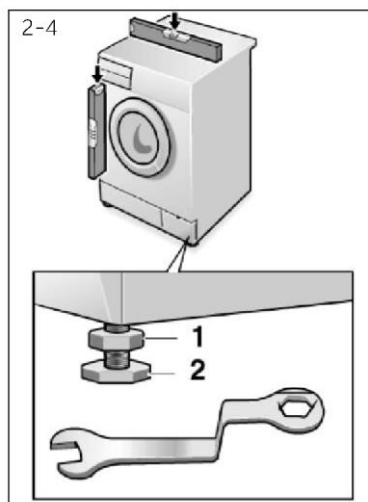

## 2.5 Alinierea aparatului

Reglați toate picioarele (Fig. 2-4) pentru a obține o poziție complet nivelată. Acest lucru va reduce la minimum vibrațiile și, prin urmare, zgomotul în timpul utilizării. De asemenea, va reduce uzura. Vă recomandăm să folosiți o nivelă cu bulă de aer pentru reglare. Podeaua trebuie să fie cât mai stabilă și mai plană posibil.

1. Slăbiți piulița de blocare (1) cu ajutorul unei chei.
2. Reglați înălțimea rotind piciorul (2).
3. Strângeți contrapiulița (1) pe carcasă.

## 2.6 Alinierea aparatului

Fixați furtunul de scurgere a apei în mod corespunzător la conducte. Furtunul trebuie să ajungă la un moment dat la o înălțime cuprinsă între 80 și 100 cm deasupra liniei de fund a aparatului! Dacă este posibil, păstrați întotdeauna furtunul de scurgere fixat de clema din spatele aparatului.



### AVERTISMENT!

- ▶ Utilizați numai setul de furtunuri furnizat pentru racordare.
- ▶ Nu refoșiți niciodată seturile de furtunuri vechi!
- ▶ Racordați furtunul numai la alimentarea cu apă rece.
- ▶ Înainte de racordare, verificați dacă apa este curată și limpede.

Sunt posibile următoarele racorduri:

### 2.6.1 Furtun de scurgere la chiuvetă

- ▶ Agățați furtunul de scurgere cu suportul în U deasupra marginii unei chiuvete de dimensiuni adecvate (Fig. 2-5).
- ▶ Protejați suficient suportul în U pentru ca acesta să nu alunece.

### 2.6.2 Furtun de scurgere la racordul de apă uzată

- ▶ Diametrul intern al țevii de susținere cu orificiu de aerisire trebuie să fie de minimum 40 mm.
- ▶ Introduceți furtunul de scurgere 80-100 mm în conducta de apă uzată.
- ▶ Atașați suportul în U și fixați-l suficient de bine (Fig. 2-6).

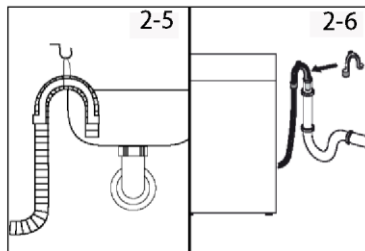

### 2.6.3 Furtun de scurgere la racordul chiuvetei

- ▶ Îmbinarea trebuie să se afle deasupra sifonului.
- ▶ Un racord cu filet este de obicei închis de un tampon (A). Acesta trebuie îndepărtat pentru a preveni orice eroare de funcționare (Fig. 2-7).
- ▶ Fixați furtunul de scurgere cu o clemă.

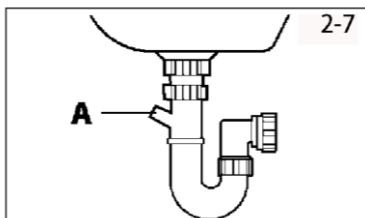

## ATENȚIE!

- ▶ Furtunul de scurgere nu trebuie să fie scufundat în apă, trebuie să fie bine fixat și să nu prezinte scurgeri. Dacă furtunul de scurgere este așezat pe sol sau dacă țeava se află la o înălțime mai mică de 80 cm, mașina de spălat se va goli continuu în timp ce se umple (scurgere automată prin sifon).
- ▶ Furtunul de scurgere nu trebuie să fie prelungit. Dacă este necesar, contactați serviciul post-vânzare.

## 2.7 Furtun de scurgere la racordul chiuvetei

Asigurați-vă că garniturile sunt introduse.

1. Conectați furtunul de admisie a apei cu capătul înclinat la aparat (Fig. 2-8). Strângeți manual îmbinarea cu șuruburi.
2. Celălalt capăt se conectează la un robinet de apă cu filet de 3/4" (Fig. 2-9).

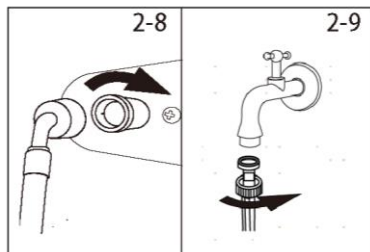

2-10

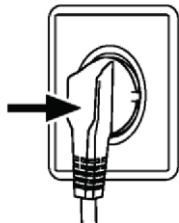

## 2.8 Racord electric

Înainte de fiecare racord, verificați dacă:

- ▶ sursa de alimentare, priza și siguranța sunt corespunzătoare datelor de pe plăcuță de identificare.
- ▶ priza de alimentare este legată la pământ și să nu trebuie să se utilizeze prize multiple sau prelungitoare.
- ▶ ștecărul și priza de alimentare sunt strict conforme.
- ▶ **Numai în Marea Britanie:** Ștecărul britanic respectă standardul BS1363A.

Introduceți ștecărul în priză (Fig. 2-10).



## AVERTISMENT!

- ▶ Asigurați-vă întotdeauna că toate racordurile (alimentarea cu energie electrică, scurgerea și furtunul de apă) sunt bine fixate, uscate și nu prezintă scurgeri!
- ▶ Aveți grijă ca aceste piese să nu fie niciodată strivite, îndoite sau răsucite.
- ▶ În cazul în care cablul de alimentare este deteriorat, acesta trebuie înlocuit de către agentul de service (a se vedea cardul de garanție) pentru a evita pericolele.

### 3.1 Sfaturi de încărcare

Atunci când sortați rufele, asigurați-vă că:

- ați eliminat din rufe obiectele metalice, cum ar fi agrafele de păr, ace, monede;
  - ați încheiat nasturii la fețele de pernă, ați închis fermoarele, ați legat curelele desfăcute și cordoanele lungi pentru halat;
  - ați îndepărtat rolele, cârligele sau agrafele de la perdele;
  - ați citit cu atenție etichetele de spălare a hainelor;
  - ați îndepărtat orice pete persistente folosind detergenți specifici.
- ▶ Atunci când spălați covoare, pături sau alte haine grele, vă recomandăm să evitați ciclul de centrifugare.
  - ▶ Pentru a spăla lâna, asigurați-vă că articolul poate fi spălat la mașină. Verificați eticheta țesăturii.
  - ▶ Lăsați ușa aparatului ușor deschisă între spălări, pentru a preveni posibilele mirosuri grele care se dezvoltă în interiorul mașinii.

### 3.2 Recomandări utile pentru economisire

Sfaturi privind modul de a economisi bani și a nu dăuna mediului când vă folosiți mașina.

- ▶ Încărcați mașina la cea mai mare capacitate indicată în tabelul de programe pentru fiecare program - astfel veți permite ECONOMISIREA de energie și apă.
- ▶ Zgomotul și umezeala reziduală a rufelor sunt afectate de viteza de stoarcere: o stoarcere mai rapidă este asociată cu un zgomot mai mare și umezeală reziduală mai redusă a rufelor.
- ▶ Cele mai eficiente programe în ceea ce privește utilizarea combinată a apei și energiei sunt, de regulă, cele mai lungi cu temperatură redusă.
- ▶ Scanați codul QR de pe eticheta energetică pentru informații despre consumul de energie. Consumul efectiv de energie poate fi diferit de cel declarat, în funcție de condițiile locale.

#### Maximizați dimensiunea încărcăturii

- ▶ Obțineți cea mai bună utilizare a energiei, a apei, a detergentului și a timpului prin utilizarea încărcăturii maxime recomandate.  
Economisiți până la 50% energie prin spălarea unei încărcături complete în loc de 2 jumătăți de încărcătură.

#### Trebuie să o pre-spălați?

- ▶ Numai pentru rufe foarte murdare!  
ECONOMIȘIȚI detergentul, timpul, apa și consumul de energie dacă NU selectați Prespălare pentru rufe cu murdărie ușoară sau normală.

#### Este necesară o spălare la cald?

- ▶ Pretratați petele cu un agent de îndepărtare a petelor sau înmuiați petele uscate în apă înainte de spălare pentru a reduce necesitatea unui program de spălare la cald. Economisiți energie utilizând un program de spălare la temperatură scăzută.

### 3.3 Dozarea detergentului

Mai jos se regăsește un scurt ghid cu recomandări și sfaturi privind utilizarea de detergent

- ▶ Utilizați numai detergenți adecvați pentru mașina de spălat.
- ▶ Selectați-vă detergentul în funcție de tipul de material (bumbac, delicate, sintetice, lână, mătase etc.), culoare, tip și nivel de murdărie și temperatură de spălare programată.
- ▶ Pentru a utiliza cantitatea corectă de detergent, balsam sau orice alt aditiv, urmați de fiecare dată cu atenție instrucțiunile producătorului: utilizarea corectă a aparatului cu doza corectă vă permite să evitați risipa și să reduceți impactul ecologic.



Când spălați rufe albe foarte murdare, vă recomandăm să folosiți programe pentru bumbac la 60 °C sau mai mult și un detergent de rufe normal (de uz intens) care conține agenți de înălbire care, la temperaturi medii/înalte, oferă rezultate excelente. Pentru spălări între 40°C și 60°C, tipul de detergent utilizat trebuie să fie adecvat tipului de țesătură și nivelului de murdărie. Pulberile normale sunt potrivite pentru țesăturile "albe" sau cu culori rezistente, cu grad ridicat de murdărie, în timp ce detergenții lichizi sau pulberile "de protecție a culorilor" sunt potrivite pentru țesăturile colorate cu un nivel redus de murdărie.

Pentru spălarea la temperaturi mai mici de 40 °C, vă recomandăm să utilizați detergenți lichizi sau detergenți etichetați în mod special ca fiind adecvați pentru spălarea la temperaturi scăzute.

Pentru spălarea lânii sau a mătăsii, utilizați numai detergenți special concepuți pentru aceste țesături.

- ▶ Prea mult detergent duce la spumare excesivă, care previne rularea corectă a ciclului. De asemenea, poate afecta calitatea spălării și a clătirii.

Utilizarea detergenților ecologici fără fosfați poate provoca următoarele efecte:

- **apă de scurgere a clătirii mai tulbură:** Acest efect este legat de zeoliții în suspensie, care nu au efecte negative asupra eficienței clătirii.
- **pulbere albă (zeoliți) pe rufe la sfârșitul spălării:** este normal, pulberea nu este absorbită de țesătură și nu îi schimbă culoarea.  
Pentru a îndepărta zeoliții, selectați un program de clătire. Pe viitor, luați în considerare utilizarea unei cantități ceva mai mici de detergent.
- **spumă în apă la ultima clătire:** acest lucru nu indică neapărat o clătire slabă. Luați în considerare posibilitatea de a folosi mai puțin detergent la următoarele spălări.
- **spumă abundentă:** Acest lucru se datorează adesea surfactanților anionici din detergenți, care sunt greu de eliminat din rufe.

În acest caz, nu clătiți din nou pentru a elimina aceste efecte. Este invalid.

Vă sugerăm să efectuați o spălare de întreținere folosind un produs de curățare brevetat.

Dacă problema persistă sau dacă suspectați o funcționare defectuoasă, contactați imediat un centru autorizat de asistență tehnică pentru clienți.

**Notă:**

Ca urmare a modificărilor tehnice și a modelelor diferite, ilustrațiile din capitolele următoare pot fi diferite de modelul dumneavoastră.

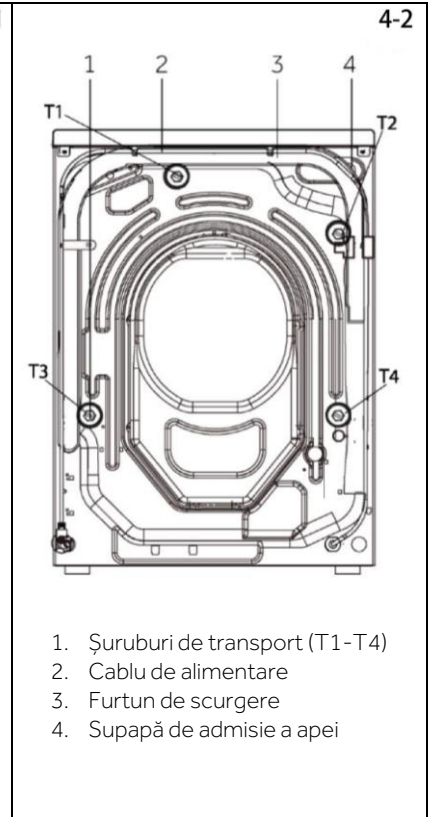
**4.1 Imaginea aparatului****Față (Fig. 4-1):****Partea din spate (Fig. 4-2):****4.2 Accesorii**

Verificați accesoriile și documentația în conformitate cu această listă (Fig. 4-3):

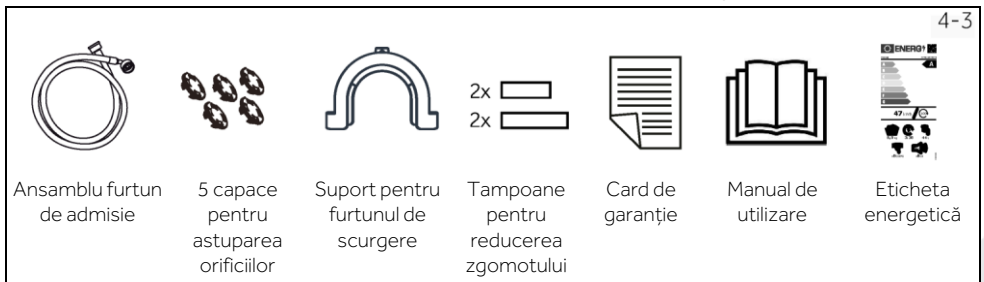

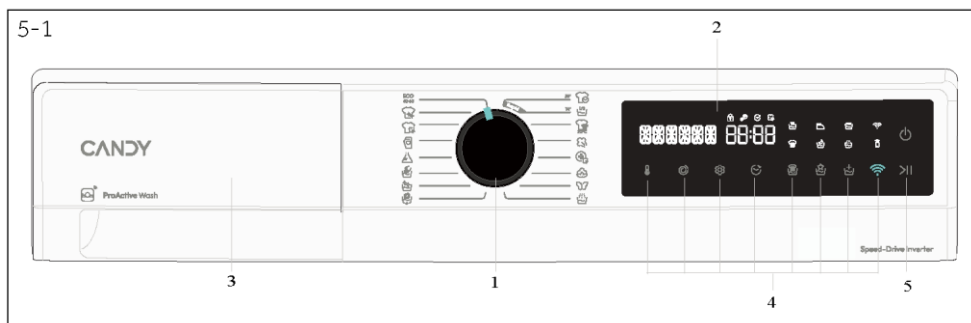

- 1 Selector de programe      3 Sertar pentru detergent/balsam      5 Butonul „Pornire/Pauză”  
 2 Afișaj      4 Butoane de funcție

### **i** Notă: Semnal acustic

Semnalul acustic poate fi selectat sau anulat dacă este necesar; a se vedea UTILIZAREA ZILNICĂ (a se vedea P27 8.12).



#### 5.1 Butonul de pornire

Porniți/opriți aparatul prin intermediul acestui buton de alimentare (Fig. 5-2).

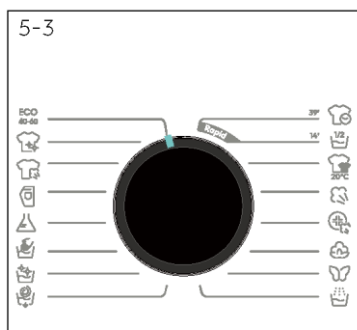

#### 5.2 Selector de programe

Prin rotirea butonului (Fig. 5-3) puteți selecta unul dintre cele 16 programe, iar setările implicite ale acestuia vor fi afișate.



#### 5.3 Afișaj

Pe afișaj (Fig. 5-4) apar următoarele informații:

- ▶ Numele programului
- ▶ Timpul rămas
- ▶ Timpul rămas din rezervare
- ▶ Informații de alarmă și informații prompte
- ▶ Informații de sfârșit de pauză
- ▶ Timpul de întârziere

## 5.4 Sertar pentru detergent

Deschideți sertarul dozatorului, unde puteți observa următoarele componente (Fig. 5-5):

- 1: Compartiment pentru detergent pudră sau lichid.
- 2: Selectorul clapetei pentru detergent, ridicați-l pentru detergent sub formă de pudră. Țineți-l în jos pentru detergent lichid.
- 3: Puneți o cantitate mică de praf de spălat.
- 4: Compartiment pentru balsam.
- 5: Clapetă de blocare; apăsați-o în jos pentru a scoate sertarul dozatorului. Recomandarea privind tipul de detergent este adecvată pentru diferitele temperaturi de spălare, consultați instrucțiunile detergentului (a se vedea P27).

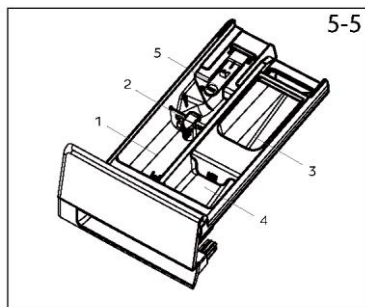

## 5.5 Butoane de funcție

Butoanele funcționale (Fig. 5-6) permit opțiuni suplimentare în programul selectat înainte de începerea programului. Se afișează indicatorii corespunzători.

Prin oprirea aparatului sau prin setarea unui nou program, sunt afișate toate opțiunile.

Dacă un buton are mai multe opțiuni, opțiunea dorită poate fi selectată prin apăsarea succesivă a butonului.

Dacă atingeți butoanele, atunci când lumina este slabă, funcția nu este selectată: când lumina este puternică, funcția este selectată.

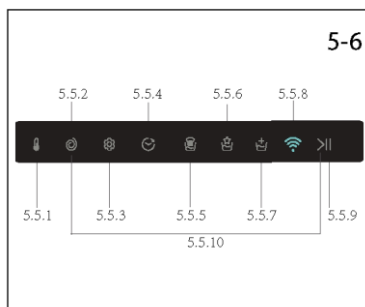

### Notă: Setări din fabrică

Pentru a obține cele mai bune rezultate în fiecare program, Candy a definit setările implicite specifice. Dacă nu există cerințe speciale, se recomandă setarea implicită.

#### 5.5.1 Butonul de funcție "🔒"

- Atingeți acest buton (Fig. 5-7) pentru a afișa temperatura corespunzătoare. Dacă se selectează „0”, apa nu va fi încălzită.

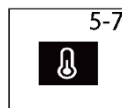

#### 5.5.2 Butonul de funcție "🌀"

- Atingeți acest buton (Fig. 5-8) pentru a schimba sau a deselecta rotirea programului. Dacă nu se aprinde nicio lumină și se afișează "-----", aparatul nu centrifughează.



#### 5.5.3 Butonul de funcție "⚙️"

- Atingeți acest buton, ecranul va afișa „TURN THE DIAL AND PRESS THE SETUP KEY TO CONFIRM” (ROTIȚI BUTONUL ȘI APĂSAȚI TASTA SETUP PENTRU A CONFIRMA). Limbile și tipurile de semnale sonore pot fi selectate cu ajutorul butonului.
- Atingeți butonul de PORNIRE/PAUZĂ, ecranul va afișa „LANGUAGE”. Faceți clic din nou pentru a afișa tipul de limbă, cum ar fi ENGLISH. Schimbați tipurile de limbă cu ajutorul butonului și atingeți din nou butonul de PORNIRE/PAUZĂ pentru a confirma.
- Afișajul tactil pentru sunetul de bâzâit este „VOICE”, apoi atingeți butonul de PORNIRE/PAUZĂ pentru a porni bâzâitul. Rotiți butonul pentru a afișa „ON” sau „OFF” și atingeți din nou butonul de PORNIRE/PAUZĂ pentru a confirma.

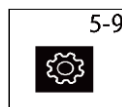

5-10



#### 5.5.4 Butonul de funcție " "

- Acest buton (Fig. 5-10) vă permite să preprogramați ciclul de spălare cu o întârziere de maximum 24 de ore.
- Pentru a amâna pornirea, folosiți următoarele proceduri:
  - Selectați programul necesar.
  - Apăsăți butonul o dată pentru a activa pornirea cu întârziere și apoi apăsați-l din nou pentru a seta întârzierea dorită. Întârzierea crește în pași de 30 de minute, cu o întârziere maximă de 24 de ore.
  - Confirmați apăsând butonul PORNIRE/PAUZĂ. Numărătoarea inversă a amânării începe și atunci când se termină, programul va începe automat.
- Este posibilă anularea amânării pornirii, rotind selectorul de programe.

5-11



#### 5.5.5 Butonul de funcție " "

- Prima pictogramă este spălarea rapidă, care se utilizează pentru situații cu încărcătură sau murdărie mai mică.
- A doua pictogramă este spălarea intensivă, care este utilizată pentru situații cu încărcături sau condiții murdare, iar timpul de spălare va fi mai lung.
- Spălarea rapidă și spălarea intensivă nu pot funcționa simultan.

5-12



#### 5.5.6 Butonul de funcție " "

- Prima pictogramă este anti-șifonare, atunci când această pictogramă se aprinde, viteza maximă de rotire scade.
- A doua pictogramă este spălarea de noapte. Selectarea acestui mod va opri semnalul sonor și va reduce viteza de centrifugare, cu excepția alarmei.

5-13



#### 5.5.7 Butonul de funcție " "

- Prima pictogramă este prespălarea, vă permite să efectuați o prespălare și este deosebit de utilă pentru încărcăturile foarte murdare (poate fi utilizată numai la unele programe prezentate în tabel. Vă recomandăm să nu folosiți detergent sau să folosiți o cantitate mică de detergent indicat pe ambalaj).
- A doua pictogramă este clătire suplimentară, care vă permite să adăugați o clătire la sfârșitul ciclului de spălare. Este utilă pentru persoanele cu piele delicată și sensibilă, pentru care o cantitate mică de reziduuri poate provoca alergii. Este recomandabil să utilizați acest program pentru hainele copiilor și pentru spălarea articolelor foarte murdare, care necesită o cantitate mare de detergent sau pentru spălarea articolelor din prosop, ale căror fibre au tendința de a reține detergentul.

### 5.5.8 Butonul de funcție " "

- Atingeți acest buton (Fig. 5-14) pentru a selecta rețeaua. Dacă mașina nu este asociată cu aplicația „hOn”, apăsați scurt butonul pentru a începe procesul de asociere.
- Dacă aparatul a fost asociat cu aplicația „hOn”, apăsați scurt butonul pentru a porni controlul de la distanță.
- Apăsați lung acest buton pentru a șterge acreditările de asociere.

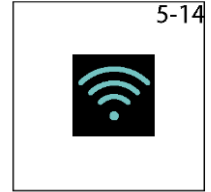

### 5.5.9 Butonul de funcție " "

- Atingeți ușor acest buton (Fig. 5-15) pentru a porni sau întrerupe programul afișat în acel moment.



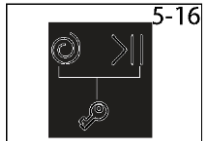

### 5.5.10 Butonul de funcție " "

- Apăsați simultan butonul de VITEZĂ și butonul de PORNIRE/PAUZĂ pentru a activa modul de blocare pentru copii.
- Blocarea pentru copii nu poate fi configurată sau anulată prin intermediul aplicației hOn.



## 5.6 Prima pornire

### 5.6.1 Setarea limbii





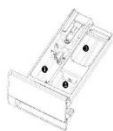











- Porniți mașina și apăsați acest buton "" pentru a seta limbile și sunetele.
- Pentru a schimba limbile, rotiți butonul și faceți clic pe "" pentru a confirma alegerea.
- Rotiți butonul pentru a activa sau dezactiva semnalul sonor, apoi faceți clic pe "" pentru a confirma.

- Da
- Opționale
- / Nu



Compartiment pentru detergent pentru:

- 1 Detergent
- 2 Produsul de înmuiere sau de îngrijire
- 3 Prespălare

		MAX KG			TEMP. STANDARD	TEMP. MAXIMĂ	CENTRIFUGARE CURENȚĂ	CENTRIFUGARE MAXIMĂ	1	2	3	INTENSITATEA SPĂLĂRII	SPĂLARE RAPIDĂ	MOD SILENȚIOS	FĂRĂ CĂLCARE	EXTRA CLĂTIRE	CONTROL DE LA DISTANȚĂ	ÎNȚĂRIERE
		8 KG	9 KG	10 KG														
	ECO 40-60	8	9	10	40	90	1400	1400	●	○	○	✓	✓	✓	✓	✓	✓	✓
	ALBE	5	6	7	30	60	1000	1000	●	○	○	✓	✓	✓	✓	✓	✓	✓
	SPĂLARE INTELIGENTĂ	5	6	7	40	60	1000	1000	●	○	/	✓	×	✓	×	✓	✓	✓
	JEANS	8	9	10	30	60	1000	1000	●	○	○	✓	✓	✓	✓	✓	✓	✓
	HAINE SINTETICE	4	5	5	40	60	1200	1200	●	○	○	✓	✓	✓	✓	✓	✓	✓
	SPĂLARE „MANUALĂ”	2	2.5	2.5	30	60	800	800	●	○	/	×	×	✓	✓	✓	✓	✓
	CURĂȚARE TAMBUR	-	-	-	90	90	600	600	/	/	/	×	×	×	×	×	✓	×
	USCARE & CENTRIFUGARE	8	9	10	-	-	1000	1400	/	/	/	×	×	×	×	×	✓	×
	SPECIAL 39'	2	2.5	2.5	30	30	800	1400	●	○	/	×	×	×	×	✓	✓	✓
	RAPID	1	1	1	30	30	800	1400	●	○	/	×	×	×	×	✓	✓	✓
	SPĂLARE APĂ RECE 20°C	8	9	10	20	20	1000	1000	●	○	/	✓	✓	✓	×	✓	✓	✓
	ANTI-POLUARE	4	4.5	5	60	90	1400	1400	●	○	/	✓	✓	✓	×	×	✓	✓
	IGIENIC PLUS 59'	1	1.5	2	60	90	1400	1400	●	○	/	✓	✓	✓	×	×	✓	✓
	BUMBAC	8	9	10	30	90	1400	1400	●	○	○	✓	✓	✓	✓	✓	✓	✓
	ȚESĂTURI DELICATE	1	1.5	2	30	40	400	400	●	○	/	×	×	×	×	×	✓	✓
	CLĂTIRE	8	9	10	-	-	1000	1000	/	○	/	×	×	×	×	×	✓	×

**INFORMAȚII PENTRU LABORATOARELE DE TESTARE**  
PROGRAM STANDARD CONFORM(UE)Nr 2019/2023:PROGRAMUL ECO 40-60

- 1) Se poate adăuga puțin detergent numai cu funcția de prespălare.
- 2) Acest buton permite, de asemenea, selectarea duratei de îngrijire rapidă și a diferitelor intensități ale aburului, așa cum se explică în paragrafele dedicate, dar lumina nu este aprinsă.
- 3) Nu se poate selecta la temperatura implicită, dar se poate selecta după modificarea temperaturii.

### Descrierea programelor

Pentru a curăța diverse tipuri de materiale și diverse niveluri de murdărie, mașina de spălat are programe specifice care îndeplinesc fiecare necesitate de spălare (consultați tabelul cu programe).



Alegeți programul în conformitate cu instrucțiunile de spălare care apar pe etichetă, în special temperatura maximă recomandată.



### AVERTISMENT!

#### RECOMANDĂRI IMPORTANTE PENTRU PERFORMANȚA DE SPĂLARE.

- ▶ Hainele colorate noi trebuie spălat separat timp de cel puțin 5 sau 6 spălări.
- ▶ Anumite articole de culoare închisă mari, cum ar fi blugii și prosoapele trebuie mereu spălate separat.
- ▶ Nu amestecați niciodată materialele NON COLOURFAST.

### ECO 40-60

Programul ECO 40-60 poate curăța rufe din bumbac cu grad normal de murdărie care se pot spălat conform declarației la 40 °C sau 60 °C, împreună în același ciclu. Acest program este utilizat pentru a evalua conformitatea cu legislația UE Ecodesign (design de produse ecologice).

### ALBE

Acest program este potrivit pentru spălarea hainelor colorate din bumbac la 40 °C sau pentru a asigura cel mai înalt grad de curățenie pentru spălarea rufelor rezistente, din bumbac, la 60 °C sau 90 °C.

Centrifugarea finală se face la viteză maximă, ceea ce asigură o îndepărtare excelentă a apei.

### SPĂLARE INTELIGENTĂ

Noua tehnologie POWER CARE, printr-un amestec perfect de apă și detergent, garantează o îngrijire maximă a hainelor dumneavoastră, la o temperatură de 30 °C, cu o performanță perfectă de spălare. Acest program inovator are capacitatea de a adapta automat acțiunea de curățare la capacitatea și tipologia încărcăturii pentru cele mai bune rezultate fără nicio grijă. Acest program poate spăla rufe amestecate ușor murdare din bumbac și materiale sintetice.

### JEANS

Programul este potrivit pentru blugi sau alte articole de îmbrăcăminte din denim lavabile la mașină. Temperatura maximă de spălare este de 60°C.

### HAINE SINTETICE

Acest program vă permite să spălați diverse materiale și culori diferite împreună. Mișcarea rotativă a tamburului și nivelurile de apă sunt optimizate în timpul fazelor de spălare și clătire. Rotația corespunzătoare asigură formarea redusă a cutelor în material.

### SPĂLARE „MANUALĂ”

Acest program execută un ciclu de spălare dedicat țesăturilor delicate care pot fi spălate la mașina de spălat, articolele urmând a fi spălate manual.

### RE TAMBUR

Acest program poate efectua autocurățarea mașinii de spălat.

Vă recomandăm o autocurățare cu găleata după ce ați folosit mașina de spălat de 50 de ori. Atunci când utilizați acest program, vă rugăm să nu puneți detergent de rufe sau detergent pentru mașină.

## USCARE ȘI CENTRIFUGARE

Programul finalizează scurgerea și o stoarcere maximă. Este posibilă ștergerea sau reducerea cu ajutorul butonului de selectare a stoarcerii.

### SPECIAL 39'

Acest program vă permite să spălați împreună țesături diferite, cum ar fi bumbac, haine sintetice și țesături mixte, în numai 39 de minute la o temperatură de 40 °C (sau mai puțin). Acest program este deosebit de potrivit pentru țesăturile ușor murdare, până la jumătate din încărcătura nominală.

### RAPID

Acest program nou poate fi utilizat pentru a obține rezultate în timp ce economisiți apă, energie, detergent și timp. Această opțiune spală la o temperatură medie, potrivită pentru rufele mixte din bumbac și materiale sintetice ușor murdare. Recomandat pentru sarcini mici și articole ușor murdare.

### SPĂLARE APĂ RECE 20°C

Acest program inovator vă permite să spălați diverse materiale și culori împreună, cum ar fi bumbac, haine sintetice și țesături mixte la numai 20°C și oferă o performanță de curățare excelentă.

### ANTI-POLUARE

Acest program utilizează un tratament cu aburi pentru a relaxa ridurile. Prin intermediul butonului se pot selecta trei niveluri diferite de intensitate, concepute numai pentru haine uscate și în funcție de tipul de țesătură.

### IGIENIC PLUS 59'

Acest program de spălare este capabil să atingă o temperatură de 60 °C pentru o perioadă lungă de timp, combinând acțiunea aburului cu o acțiune puternică de clătire pentru îmbrăcăminte complet curată și igienică. Recomandat pentru țesături de bumbac.

### BUMBAC

Acest program este potrivit pentru spălarea hainelor colorate din bumbac la 40 °C sau pentru a asigura cel mai înalt grad de curățenie pentru spălarea rufelor rezistente, din bumbac, la 60 °C sau 90 °C. Centrifugarea finală se face la viteză maximă, ceea ce asigură o îndepărtare excelentă a apei.

### ȚESĂTURI DELICATE

Dezvoltat pentru a avea grijă de articolele delicate, acest program spală la o temperatură scăzută într-un timp scurt. O clătire prelungită, în profunzime, ce are grijă de fibrele textile.

### CLĂTIRE

Acest program efectuează 2 clătiri cu o centrifugare intermediară (care poate fi redusă sau exclusă utilizând butonul adecvat). Acesta este utilizat pentru clătirea oricărui tip de material, de exemplu, după o spălare efectuată manual.



## **Notă: Procedura de verificare a numărului de cicluri pe care le-a efectuat mașina.**





Procedură: în cadrul programului „BUMBAC”, apăsați simultan „TEMPERATURĂ” și „VITEZĂ”, se va afișa numărul de cicluri de funcționare timp de 2 secunde, apoi reveniți la programul „BUMBAC”. Ciclurile de funcționare cumulate se vor adăuga după încheierea programului. Ciclurile de funcționare vor fi afișate în hexazecimale dacă sunt mai mari de 9999.

Scanați codul QR de pe eticheta energetică pentru informații despre consumul de energie. Consumul efectiv de energie poate fi diferit de cel declarat, în funcție de condițiile locale.

### Notă: Cântărire automată

Aparatul este prevăzut cu o funcție pentru recunoașterea încărcăturii. La o încărcătură redusă, energia, apa și timpul de spălare vor fi reduse automat în unele programe. Timpul implicit afișat pe ecran poate varia în funcție de greutatea încărcăturii, implicând programul „Spălare inteligentă, Eco 40-60, Haine sintetice, Bumbac, Hygiene Plus 59’, Anti-poluare and Spălare cu apă rece la 20°C”.

### Informații orientative (în conformitate cu Regulamentul (UE) 2019/2023 al Comisiei):

Capacitate nominală	Program			<b>ENERGY</b>		Temperatura maximă (°C)	Viteza maximă (RPM)	 Umiditate reziduală (%)
		(kg)	(HH:MM)	(kWh/ciclu)	(L/ciclu)			
8 kg (1400r)	Eco 40-60	8	3:38	0,650	60,0	30	1330	53,0
	Eco 40-60	4	2:48	0,380	42,0	26	1330	52,0
	Eco 40-60	2	2:38	0,215	32,0	25	1330	56,0
	Spălare apă rece 20°C	8	1:13	0,320	75,0	20	1000	65,0
	Bumbac 60°C	8	1:49	1,800	75,0	57	1400	55,0
	Haine sintetice 40°C	4	1:45	0,800	55,0	40	1200	37,0
	Rapid 30°C	1	0:14	0,350	38,0	30	1000	65,0
9 kg (1400r)	Eco 40-60	9	3:48	0,600	62,0	30	1330	53,0
	Eco 40-60	4,5	2:52	0,380	43,0	26	1330	52,0
	Eco 40-60	2,5	2:38	0,230	33,0	25	1330	56,0
	Spălare apă rece 20°C	9	1:18	0,350	85,0	20	1000	65,0
	Bumbac 60°C	9	1:59	2,100	85,0	57	1400	55,0
	Haine sintetice 40°C	4,5	1:45	1,000	65,0	40	1200	37,0
	Rapid 30°C	1	0:14	0,400	40,0	30	1000	65,0
10 kg (1400r)	Eco 40-60	10	3:58	0,700	74,0	30	1330	52,0
	Eco 40-60	5	2:58	0,400	48,0	26	1330	52,0
	Eco 40-60	2,5	2:38	0,225	36,0	25	1330	56,0
	Spălare apă rece 20°C	10	1:18	0,350	85,0	20	1000	65,0
	Bumbac 60°C	10	1:59	2,100	85,0	57	1400	55,0
	Haine sintetice 40°C	5	1:45	1,000	65,0	40	1200	37,0
	Rapid 30°C	1	0:14	0,400	40,0	30	1000	65,0

Valorile indicate pentru alte programe decât programul Eco 40-60 și ciclul de spălare și uscare sunt doar orientative.

### 8.1 Alimentarea cu energie electrică

Conectați mașina de spălat la o sursă de alimentare (220V până la 240V~/50Hz; Fig. 8-1). Vă rugăm să consultați și secțiunea INSTALARE (a se vedea P10).

### 8.2 Racordarea la apă

- ▶ Înainte de racordare, verificați curățenia și limpezimea intrării de apă.
- ▶ Deschideți robinetul (Fig.8-2).

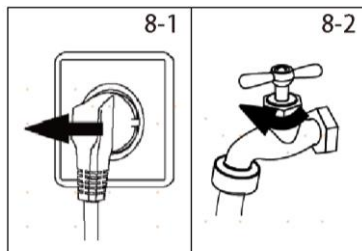

### Notă: Strângere

Înainte de utilizare, verificați dacă există scurgeri la îmbinările dintre robinet și furtunul de admisie, deschizând robinetul.

### 8.3 Pregătirea rufelor

- ▶ Sortați hainele în funcție de țesătură (bumbac, materiale sintetice, lână sau mătase etc.) și de gradul de murdărie (Fig. 8-3). Citiți cu atenție informațiile privind îngrijirea de pe etichetele de spălare.
- ▶ Separați hainele albe de cele colorate. Spălați mai întâi manual textilele colorate pentru a verifica dacă acestea se decolorează sau lasă culoare.
- ▶ Goliți buzunarele (chei, monede etc.) și îndepărtați obiectele decorative mai dure (de exemplu, broșele).
- ▶ Articolele de îmbrăcăminte fără tivuri, articolele delicate și textilele fin țesute, cum ar fi perdelele fine, trebuie puse într-un sac de spălat pentru a proteja aceste rufe delicate (ar fi mai bine să fie spălate manual sau curățate chimic).
- ▶ Închideți fermoarele, sistemele de închidere cu arici și găicile, și asigurați-vă că nasturii sunt bine cusuți.
- ▶ Puneți articolele sensibile, cum ar fi rufele fără tivuri strânse, lenjeria delicată (lenjeria de corp) și articolele mici, cum ar fi șosetele, curelele, sutienele etc. într-un sac de spălat.
- ▶ Depliați țesăturile mari, cum ar fi cearșafuri de pat, cuverturi de pat etc.
- ▶ Întoarceți pe dos blugii și textilele imprimate, decorate sau cu multe culori; eventual, spălați-le separat.



### ATENȚIE!

Articolele netextile, precum și obiectele mici, desprinse sau cu muchii ascuțite pot provoca defecțiuni și deteriorarea hainelor și a aparatului.

## Grafic de îngrijire

Spălare					
	Spălare până la 95°C proces normal		Spălare până la 60°C proces normal		Spălare până la 60°C proces blând
	Spălare până la 40°C proces normal		Spălare până la 40°C proces blând		Spălare până la 40°C proces foarte blând
	Spălare până la 30°C proces normal		Spălare până la 30°C proces blând		Spălare până la 30°C proces foarte blând
	Spălare manuală, la maximum 40°C		A nu se spăla		
Înălbire					
	Se permite orice tip de înălbire		Numai oxigen/ neclor		A nu se înălbi
Uscare					
	Este posibilă folosirea uscătorului la temperatură normală		Este posibilă folosirea uscătorului la temperatură scăzută		A nu se usca la uscător
	Uscare pe sârmă		Uscare pe o suprafață orizontală		
Călcare					
	Călcare la o temperatură maximă de până la 200 °C		Călcare la o temperatură medie de până la 150°C		Călcare la o temperatură scăzută de până la 110 °C: fără abur (călcatul cu abur poate provoca daune ireversibile)
	A nu se călca				
Îngrijirea profesională a textilelor					
	Curățarea chimică în tetracloretenă		Curățarea chimică în hidrocarburi		A nu se curăța chimic
	Curățare umedă profesională		A nu se folosi curățarea umedă profesională		

## 8.4 Încărcarea aparatului

- ▶ Puneți rufe, una câte una, la spălat.
- ▶ Nu supraîncărcați. Aveți în vedere încărcătura maximă diferită în funcție de program! Regula de bază pentru încărcătura maximă: Lăsați un spațiu de 15 cm între încărcătură și partea superioară a tamburului.
- ▶ Închideți ușa cu grijă. Asigurați-vă că nu se prinde nicio rufă în ușă.

**Notă: Cântărire automată**

Timpul implicit afișat pe ecran poate varia în funcție de greutatea încărcăturii, implicând programul „Spălare inteligentă, Eco 40-60, Haine sintetice, Bumbac, Hygiene Plus 59’, Anti-poluare and Spălare cu apă rece la 20°C”.

### 8.5 Selectarea detergentului

- ▶ Eficiența și performanța spălării sunt influențate de calitatea detergentului utilizat.
- ▶ Folosiți numai detergent aprobat pentru spălatul la mașină.
- ▶ Dacă este necesar, folosiți detergenți specifici, de exemplu pentru țesături sintetice și de lână.
- ▶ Consultați recomandările de pe autocolantele detergenților pentru blatul de lucru.
- ▶ Nu utilizați agenți de curățare chimică, precum tricloretilena și produse similare.

#### Alegerea celui mai bun detergent

Program	Tipul de detergent				
	Universal	Rufe colorate	Delicate	Special	Balsam
SPECIAL 39'	L/P	L	–	–	○
ANTI-POLUARE	L/P	L/P	–	–	○
RAPID	L	L	–	–	○
IGIENIC PLUS 59'	L/P	L/P	–	–	○
ȚESĂTURI DELICATE	–	–	L/P	L/P	○
SPĂLARE INTELIGENTĂ	L/P	L/P	–	–	○
JEANS	–	L	–	L/P	○
CLĂTIRE	–	–	–	–	○
BUMBAC	L/P	L/P	–	–	○
ECO 40-60	L/P	L/P	–	–	○
SPĂLARE „MANUALĂ”	–	–	L/P	L/P	○
SPĂLARE APĂ RECE 20°C	L/P	L/P	–	–	○
HAINESINTETICE	–	L/P	–	–	○
USCARE ȘI CENTRIFUGARE	–	–	–	–	–
ALBE	P	L/P	–	–	○
CURĂȚARE TAMBUR	–	–	–	○	–

L = detergent gel/lichid P = detergent pulbere O = opțional - = nu

Dacă se utilizează detergent lichid, nu se recomandă activarea amânării.

Vă recomandăm să folosiți:

- ▶ Pudră de spălare: 20°C până la 90°C\* (cea mai bună utilizare: 40-60°C)
  - ▶ Detergent pentru rufe colorate: 20°C până la 60°C (cea mai bună utilizare: 30-60°C)
  - ▶ Detergente pentru articole din lână/delicate: 20°C până la 30°C (cea mai bună utilizare: 20-30°C)
- \* Alegeți temperatura de spălare de 90°C numai pentru cerințe speciale în ceea ce privește igienizarea.
- \* Dacă alegeți o temperatură a apei de 60°C sau mai mare, vă sfătuim să folosiți mai puțin detergent.
- \* Este mai bine să folosiți mai puțin detergent pudră sau fără detergent.
- \* Tipul de detergent sugerat pe controlul de la distanță depinde de programul ales pe APP.

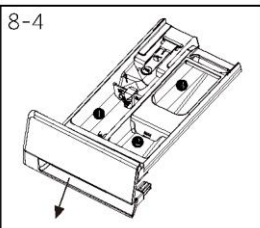

### 8.6 Adăugarea detergentului

1. Scoateți sertarul pentru detergent.
2. Puneți substanțele chimice necesare în compartimentele corespunzătoare (Fig. 8-4).
3. Împingeți ușor sertarul înapoi.

#### **i** Notă:

- ▶ Îndepărtați reziduurile de detergent din sertarul de detergent înainte de următorul ciclu de spălare.
- ▶ Nu folosiți detergent sau balsam în exces.
- ▶ Urmați instrucțiunile de pe ambalajul detergentului.
- ▶ Umpleți întotdeauna cu detergent chiar înainte de începerea ciclului de spălare.
- ▶ Detergentul lichid concentrat trebuie diluat înainte de a fi adăugat.
- ▶ Nu utilizați detergent lichid dacă este selectată funcția „Amânare”.
- ▶ Alegeți cu atenție setările programului în funcție de simbolurile de îngrijire de pe toate etichetele rufelor și în conformitate cu tabelul de programe.

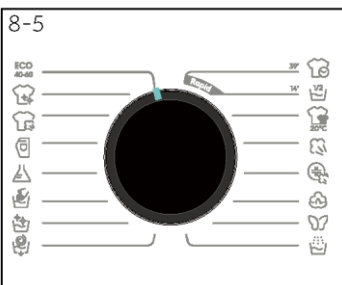

### 8.7 Selectarea unui program

Pentru a obține cele mai bune rezultate de spălare, selectați un program care se potrivește gradului de murdărie și tipului de rufe.

Rotiți butonul de program (Fig. 8-5) pentru a selecta programul potrivit. Pe afișaj va apărea numele programului selectat.

#### **i** Notă: Eliminarea mirosurilor

Înainte de prima utilizare, vă recomandăm să rulați programul „CURĂȚARE CUVĂ” pentru a elimina eventualele reziduuri coruptibile. Vă rugăm să nu puneți detergent sau detergent special pentru mașini în compartimentul pentru detergent (2).

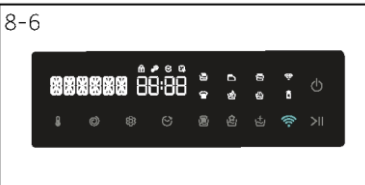

### 8.8 Adăugarea selecțiilor individuale

Selectați opțiunile și setările necesare (Fig. 8-6); consultați Panoul de control.

### 8.9 Pornirea programului de spălare

Apăsați butonul „PORNIRE/PAUZĂ” (Fig. 8-7) pentru a porni programul.

Aparatul funcționează în conformitate cu setările actuale. Modificările sunt posibile numai prin anularea programului.



### 8.10 Întreruperea / anularea programului de spălare

Pentru a întrerupe un program în desfășurare, apăsați „PORNIRE/PAUZĂ”, LED-ul de deasupra butonului clipește. Apăsați-l din nou pentru a relua funcționarea.

Pentru a anula un program în desfășurare și toate setările individuale ale acestuia:

1. Atingeți butonul „PORNIRE/PAUZĂ” pentru a întrerupe programul în desfășurare.
2. Rotiți butonul la programul USCARE & CENTRIFUGARE și selectați „FĂRĂ CENTRIFUGARE” pentru a scurge apa.
3. După închiderea programului pentru a reporni aparatul, selectați un nou program și porniți-l.
4. După închiderea programului pentru a reporni aparatul, selectați un nou program și porniți-l.

### 8.11 După spălare



#### Notă: Blocare ușă

- ▶ Din motive de siguranță, ușa este blocată parțial în timpul ciclului de spălare. Deschiderea ușii este posibilă numai la sfârșitul programului sau după ce programul a fost anulat corect (a se vedea descrierea de mai sus).
- ▶ În cazul unui nivel ridicat al apei, al unei temperaturi ridicate și în timpul centrifugării nu este posibilă deschiderea ușii; ecranul afișează Lock (Blocare).

1. La sfârșitul ciclului unui program se afișează SFÂRȘIT.
2. Aparatul se oprește automat.
3. Scoateți rufele cât mai repede pentru a nu se șifona.
4. Închideți alimentarea cu apă.
5. Deconectați cablul de alimentare.
6. Deschideți ușa pentru a preveni formarea umidității și mirosurilor. Lăsați ușa deschisă atunci când nu utilizați aparatul.



#### Notă: Modul de așteptare/modul de economisire a energiei

Aparatul pornit va intra în modul de așteptare dacă nu va fi activat în termen de 2 minute înainte de începerea programului sau la sfârșitul programului, cu excepția CONTROLULUI DE LA DISTANȚĂ. Afișajul se oprește. Acest lucru economisește energie. Pentru a întrerupe modul de așteptare, rotiți butonul pe orice alt program, cu excepția „OFF”.

### 8.12 Activarea sau dezactivarea soneriei

Semnalul acustic poate fi deselectat dacă este necesar:

1. În modul de așteptare după pornire, apăsați lung butonul „OPTION” pentru mai mult de 5 secunde pentru a opri sunetul. Interfața va afișa „VOCE DEZACTIVAT”. Țineți apăsată din nou această tastă pentru mai mult de 5 secunde, iar interfața va afișa „VOCE ACTIVAT”.

## 9.1 General

Această mașină este dotată cu tehnologie Wi-Fi care vă permite să o controlați cu ajutorul aplicației de la distanță.



### AVERTISMENT!

Respectați măsurile de siguranță din acest manual de utilizare și asigurați-vă că acestea sunt respectate chiar și atunci când folosiți aparatul prin intermediul aplicației hOn, în timp ce nu vă aflați acasă. De asemenea, trebuie să urmați instrucțiunile din hOn.

## 9.2 Cerințe

1. Un router wireless (protocol 802.11b/g/n) care acceptă doar banda de frecvență de 2,4 GHz. Lungimea SSID-ului routerului este de 1-31 caractere (inclusiv 1 și 31), iar parola este de 8-64 caractere. Lungimea minimă a parolei trebuie să fie de 8 caractere. Metodele de criptare ale routerului includ criptarea deschisă, WPA-PSK și WPA2-PSK.
2. Aplicația este disponibilă pentru dispozitivele cu Android, Huawei sau iOS, atât pentru tablete, cât și pentru smartphone-uri.
3. Aparatul trebuie să fie instalat într-o poziție în care să poată recepționa un semnal Wi-Fi puternic. După ce aparatul a fost asociat corect cu aplicația, dacă nu este conectat corect la routerul wireless, pe ecran nu apare nicio pictogramă Wi-Fi.

## 9.3 Descărcarea și instalarea aplicației hOn

Descărcați aplicația hOn pe dispozitivul dvs. prin încadrarea următorului cod QR:



Descărcați  
aplicația  
hOn



sau la linkul: [go.haier-europe.com/download-app](http://go.haier-europe.com/download-app)

Intervalul de frecvență (OFR)	2400 MHz-2483,5 MHz
Putere maximă (EIRP)	20dBm
Standard wireless	IEEE802.11b/g/n & BLE V4.2



### Notă: Înregistrare

Înregistrarea este necesară atunci când aplicația se utilizează pentru prima dată sau când contul oficial a fost șters/închis. Pentru o utilizare ulterioară, trebuie să introduceți numele de utilizator și parola atunci când vă conectați.

#### 9.4 Asocierea aparatului (în aplicație)

1. Aplicația este disponibilă pentru dispozitive care rulează atât Android, cât și iOS, atât pentru tablete, cât și pentru smartphone-uri.
2. Aflați toate detaliile funcțiilor Wi-Fi navigând în modul DEMO al aplicației.
3. Frecvența rețelei dvs. Wi-Fi de acasă trebuie să fie în banda de 2,4 GHz. Nu puteți configura aparatul dacă rețeaua dvs. de domiciliu este setată pe banda de 5 GHz.
4. Deschideți aplicația, creați profilul de utilizator (sau autentificați-vă dacă a fost creat anterior) și sincronizați aplicația respectând instrucțiunile de pe ecranul dispozitivului.



#### Notă: Rețea Wi-Fi



Nu este posibil să conectați aparatul la o rețea Wi-Fi publică. Acest lucru poate cauza defecțiuni.



#### Notă: Utilizați același Wi-Fi

Conectați-vă cu smartphone-ul la rețeaua la care doriți să conectați produsul.

#### 9.5 Pentru a activa controlul la distanță



1. Verificați dacă routerul este pornit și conectat la internet.
2. Încărcați rufele și închideți ușa.
3. Apăsăți butonul „”, ușa se blochează.
4. Porniți ciclul cu ajutorul aplicației. Panoul de control va fi dezactivat, cu excepția butonului „PORNIRE” și „PORNIRE/PAUZĂ”. După pornirea programului, este disponibilă doar blocarea pentru copii.
5. Controlul la distanță poate fi activat și prin apăsarea butonului „” în timpul funcționării ciclului. După autorizarea de la distanță, panoul de control principal este încă disponibil.
6. La finalizarea ciclului, ușa se deblochează și controlul la distanță se dezactivează.
7. După 2 minute, aparatul trece în modul OFF.



#### Notă: Expirarea controlului la distanță

După activarea controlului la distanță, dacă utilizatorul final nu pornește niciun ciclu din aplicație în decurs de 10 minute, aparatul va trece în modul de așteptare în rețea și va păstra controlul de la distanță până la 24 de ore, apoi se va opri.

#### 9.6 Pentru a dezactiva controlul de la distanță

1. Pentru a părăsi controlul la distanță în timpul unui ciclu, apăsați butonul „” de pe panoul de control. Aparatul va continua să ruleze ciclul și va trece în modul NUMAI CITIRE.
2. Pentru a reporni controlul la distanță, apăsați din nou butonul „”.
3. Controlați aparatul cu ajutorul aplicației.

#### 9.7 Sfârșitul ciclului cu controlul la distanță activat

1. La sfârșitul ciclului, ușa se deblochează și controlul la distanță se dezactivează.
2. După 2 minute, aparatul se va opri automat.

## 10.1 Curățarea sertarului pentru detergent

Aveți întotdeauna grijă să nu rămână reziduuri de detergent. Curățați sertarul în mod regulat (Fig. 10-1):

1. Trageți sertarul în afară până când se oprește.
2. Apăsăți butonul de eliberare și scoateți sertarul.
3. Spălați sertarul cu apă până când acesta este curat și introduceți sertarul înapoi în aparat.

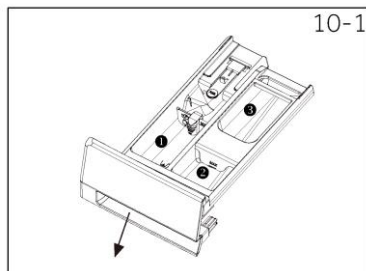

## 10.2 Curățarea mașinii

- ▶ Scoateți aparatul din priză în timpul curățării și întreținerii.
- ▶ Folosiți o cârpă moale cu săpun lichid pentru a curăța carcasa mașinii (Fig. 10-2) și componentele din cauciuc.
- ▶ Nu utilizați substanțe chimice organice sau solvenți corozivi.



## 10.3 Supapa de admisie a apei și filtrul supapei de admisie

Pentru a preveni blocarea alimentării cu apă din cauza substanțelor solide, cum ar fi calcarul, curățați periodic filtrul supapei de admisie.

- ▶ Scoateți cablul de alimentare și opriți alimentarea cu apă.
- ▶ Deșurubați furtunul de admisie a apei în partea din spate (Fig. 10-3) a aparatului, precum și la robinet.
- ▶ Spălați filtrele cu apă și o perie (Fig. 10-4).
- ▶ Introduceți filtrul și montați furtunul de admisie.

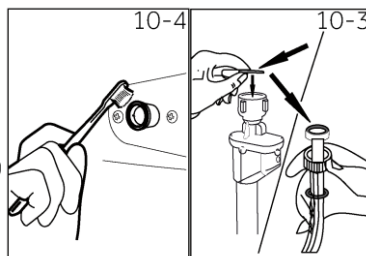

## 10.4 Curățarea tamburului

- ▶ Îndepărtați din tambur obiectele spălate accidental, în special piesele metalice, cum ar fi ace, monede etc. (Fig. 10-5), deoarece acestea provoacă pete de rugină și deteriorări.
- ▶ Pentru îndepărtarea petelor de rugină, folosiți un detergent fără clor. Respectați indicațiile de avertizare ale producătorului agentului de curățare.
- ▶ Nu folosiți obiecte dure sau bureți din sârmă pentru curățare.

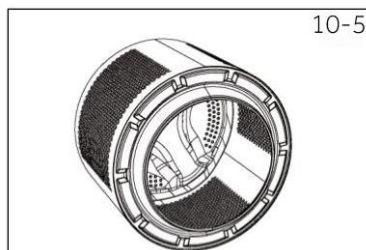

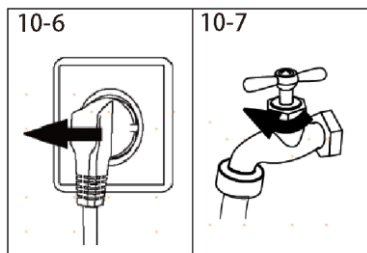

10-7



### 10.5 Perioade lungi de neutilizare

Dacă aparatul nu este utilizat pentru o perioadă mai lungă de timp:

1. Scoateți ștecărul electric (Fig. 10-6).
2. Închideți alimentarea cu apă (Fig. 10-7).
3. Deschideți ușa pentru a preveni formarea umidității și mirosurilor. Lăsați ușa deschisă atunci când nu este folosită.

Înainte de următoarea utilizare, verificați cu atenție cablul de alimentare, intrarea de apă și furtunul de scurgere. Asigurați-vă că totul este instalat corect și că nu există scurgeri.

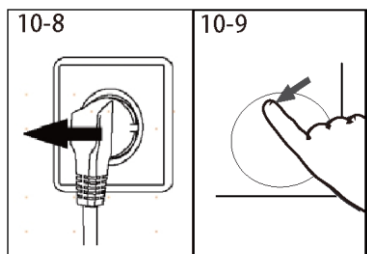

10-9

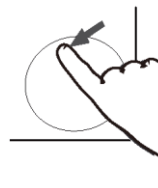

### 10.6 Filtrul pompei

Curățați filtrul o dată pe lună și verificați filtrul pompei, de exemplu, dacă aparatul:

- ▶ Nu scurge apa.
- ▶ Nu centrifughează.
- ▶ Produce un zgomot neobișnuit în timpul funcționării.



### AVERTISMENT!

Risc de opărire! Apa din filtrul pompei poate fi foarte fierbinte! Înainte de orice operațiune, asigurați-vă că apa s-a răcit.

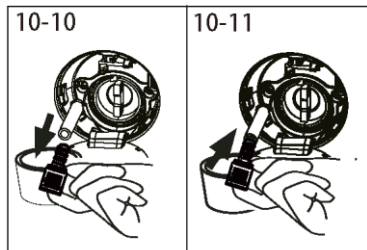

10-11

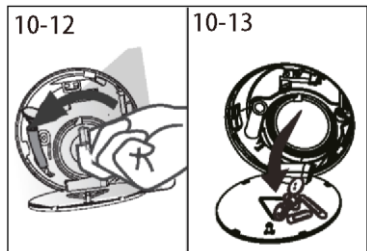

10-13



1. Opriți și scoateți aparatul din priză (Fig. 10-8).
2. Împingeți și deschideți ușa filtrului (Fig. 10-9).
3. Aveți la îndemână un recipient plat pentru a colecta apa reziduală (Fig. 10-10). Poate fi vorba de cantități mari.
4. Scoateți furtunul de scurgere și țineți capătul acestuia deasupra recipientului (Fig. 10-10).
5. Scoateți dopul de etanșare din furtunul de scurgere (Fig. 10-10).
6. După ce ați finalizat drenajul, închideți furtunul de scurgere și împingeți-l înapoi la mașină (Fig. 10-11).
7. Deșurubați și scoateți filtrul pompei în sens invers acelor de ceasornic (Fig. 10-12).
8. Îndepărtați contaminanții și murdăria (Fig. 10-13).

9. Curățați cu grijă filtrul pompei, de exemplu, folosind apă de la robinet (Fig. 10-14).
10. Refaceți-l bine (Fig. 10-15).
11. Închideți clapeta de service.

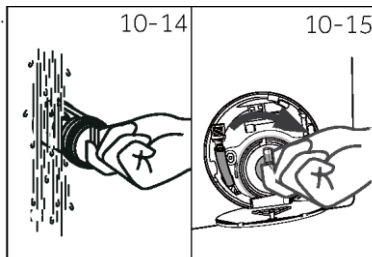

## ATENȚIE!

- ▶ Etanșarea filtrului pompei trebuie să fie curată și să nu prezinte deteriorări. În cazul în care capacul nu este strâns complet, se poate scurge apa.
- ▶ Filtrul trebuie să fie fixat; în caz contrar, se pot produce scurgeri.

Multe dintre problemele apărute ar putea fi rezolvate de către dumneavoastră fără o expertiză specifică. În cazul unei probleme, verificați toate posibilitățile prezentate și urmați instrucțiunile de mai jos înainte de a contacta un serviciu post-vânzare. Consultați ASISTENȚĂ PENTRU CLIENȚI.



## AVERTISMENT!

- ▶ Înainte de întreținere, dezactivați aparatul și deconectați ștecărul de la priza de rețea.
- ▶ Echipamentele electrice trebuie să fie întreținute numai de către experți calificați în domeniul electric, deoarece reparațiile necorespunzătoare pot provoca daune considerabile.
- ▶ În cazul în care cablul de alimentare este deteriorat, pentru a evita pericolele, acesta trebuie înlocuit de către producător, agentul său de service sau persoane cu calificări similare.

### 11.1 Coduri de informare

Următoarele coduri sunt afișate numai pentru informații referitoare la ciclul de spălare. Nu trebuie să se efectueze nicio măsură.

Cod	Mesaj
1:25	Durata rămasă a ciclului de spălare va fi de 1 oră și 25 de minute.
6:30	Timpul de întârziere rămas va fi de 6 ore și 30 de minute.
CL0+	Funcția de blocare pentru copii este activată.
End	Ciclul de spălare s-a încheiat. Aparatul se oprește automat.
Loct	Ușa este închisă din cauza nivelului ridicat al apei, a temperaturii ridicate a apei sau a ciclului de centrifugare.

### 11.2 Depanarea cu codul de afișare

Problemă	Cauză	Soluție
CLRFLTR	<ul style="list-style-type: none"> <li>• Eroare la scurgere, apa nu este evacuată complet în 6 minute.</li> </ul>	<ul style="list-style-type: none"> <li>• Curățați filtrul pompei</li> <li>• Verificați montajul furtunului de scurgere.</li> </ul>
E2	<ul style="list-style-type: none"> <li>• Eroare de blocare.</li> </ul>	<ul style="list-style-type: none"> <li>• Închideți ușa în mod corespunzător.</li> </ul>
E4	<ul style="list-style-type: none"> <li>• Nivelul apei nu a fost atins, furtunul de scurgere este autosifonant.</li> </ul>	<ul style="list-style-type: none"> <li>• Asigurați-vă că robinetul este deschis complet și că presiunea apei este normală.</li> <li>• Verificați instalarea furtunului de admisie.</li> </ul>
E8	<ul style="list-style-type: none"> <li>• Eroare de nivel al protecției apei.</li> </ul>	<ul style="list-style-type: none"> <li>• Contactați serviciul post-vânzare.</li> </ul>
F3	<ul style="list-style-type: none"> <li>• Eroare a senzorului de temperatură.</li> </ul>	<ul style="list-style-type: none"> <li>• Contactați serviciul post-vânzare.</li> </ul>
F4	<ul style="list-style-type: none"> <li>• Eroare de încălzire.</li> </ul>	<ul style="list-style-type: none"> <li>• Contactați serviciul post-vânzare.</li> </ul>
F7	<ul style="list-style-type: none"> <li>• Eroare a motorului.</li> </ul>	<ul style="list-style-type: none"> <li>• Contactați serviciul post-vânzare.</li> </ul>
FA	<ul style="list-style-type: none"> <li>• Eroare a senzorului de nivel al apei.</li> </ul>	<ul style="list-style-type: none"> <li>• Contactați serviciul post-vânzare.</li> </ul>
FC0, FC1 sau FC2	<ul style="list-style-type: none"> <li>• Eroare de comunicare anormală.</li> </ul>	<ul style="list-style-type: none"> <li>• Contactați serviciul post-vânzare.</li> </ul>

Problemă	Cauză	Soluție
<b>FH</b>	<ul style="list-style-type: none"> <li>Modulul IoT nu poate fi configurat.</li> </ul>	<ul style="list-style-type: none"> <li>Contactați serviciul post-vânzare pentru a înlocui modulul IoT.</li> </ul>
<b>E5</b>	<ul style="list-style-type: none"> <li>Eroare de scurgere.</li> </ul>	<ul style="list-style-type: none"> <li>Apa nu este evacuată complet în timpul stabilit.</li> </ul>
<b>Eb</b>	<ul style="list-style-type: none"> <li>Alarmă de blocare a hainelor.</li> </ul>	<ul style="list-style-type: none"> <li>Înterupeți funcționarea, deschideți ușa și așezați din nou hainele înainte de a reporni.</li> </ul>

### 11.3 Depanare fără cod de afișare

Problemă	Cauză	Soluție
Mașina de spălat nu funcționează.	<ul style="list-style-type: none"> <li>Programul nu a fost încă pornit.</li> <li>Ușa nu este închisă corespunzător.</li> <li>Aparatul nu a fost pornit.</li> <li>Pană de curent.</li> <li>Blocarea pentru copii este activată.</li> </ul>	<ul style="list-style-type: none"> <li>Verificați programul și porniți-l.</li> <li>Închideți ușa în mod corespunzător.</li> <li>Porniți aparatul.</li> <li>Verificați alimentarea cu energie electrică.</li> <li>Dezactivați blocarea pentru copii.</li> </ul>
Mașina de spălat nu va fi umplută cu apă.	<ul style="list-style-type: none"> <li>Fără apă.</li> <li>Furtunul de admisie este îndoit.</li> <li>Filtrul furtunului de admisie este blocat.</li> <li>Presiunea apei este mai mică de 0,03 MPa.</li> <li>Ușa nu este închisă corespunzător.</li> <li>Înteruperea alimentării cu apă.</li> </ul>	<ul style="list-style-type: none"> <li>Verificați robinetul de apă.</li> <li>Verificați furtunul de admisie.</li> <li>Deblocați filtrul furtunului de admisie.</li> <li>Verificați presiunea apei.</li> <li>Închideți ușa în mod corespunzător.</li> <li>Asigurați alimentarea cu apă.</li> </ul>
Mașina se golește în timpul umplerii.	<ul style="list-style-type: none"> <li>Înălțimea furtunului de scurgere este sub 80 cm.</li> <li>Capătul furtunului de scurgere poate ajunge în apă.</li> </ul>	<ul style="list-style-type: none"> <li>Asigurați-vă că furtunul de scurgere este instalat corect.</li> <li>Asigurați-vă că furtunul de scurgere nu se află în apă.</li> </ul>
Eroare la scurgere.	<ul style="list-style-type: none"> <li>Furtunul de scurgere este blocat.</li> <li>Filtrul pompei este blocat.</li> <li>Capătul furtunului de scurgere este la o înălțime mai mare de 100 cm deasupra nivelului podelei.</li> </ul>	<ul style="list-style-type: none"> <li>Deblocați furtunul de scurgere.</li> <li>Curățați filtrul pompei.</li> <li>Asigurați-vă că furtunul de scurgere este instalat corect.</li> </ul>
Vibrații puternice în timpul centrifugării.	<ul style="list-style-type: none"> <li>Nu toate șuruburile de transport au fost îndepărtate.</li> <li>Aparatul nu are o poziție stabilă.</li> <li>Încărcătura mașinii nu este corectă.</li> </ul>	<ul style="list-style-type: none"> <li>Îndepărtați toate șuruburile de transport.</li> <li>Asigurați-vă că terenul este solid și că poziția este nivelată.</li> <li>Verificați greutatea încărcăturii și echilibrul.</li> </ul>
Funcționarea se oprește înainte de finalizarea ciclului de spălare.	<ul style="list-style-type: none"> <li>O defecțiune la apă sau la electricitate.</li> </ul>	<ul style="list-style-type: none"> <li>Verificați alimentarea cu energie electrică și apă.</li> </ul>
Funcționarea se oprește pentru o perioadă de timp.	<ul style="list-style-type: none"> <li>Aparatul afișează codul de eroare.</li> <li>Problemă din cauza modelului de încărcare.</li> <li>Programul efectuează ciclul de înmuiere.</li> </ul>	<ul style="list-style-type: none"> <li>Luați în considerare codurile de afișare.</li> <li>Reduceți sau ajustați încărcătura.</li> <li>Anulați programul și reporniți.</li> </ul>

Problemă	Cauză	Soluție
Spumă excesivă în tambur și/sau în sertarul cu detergent.	<ul style="list-style-type: none"> <li>• Detergentul nu este adecvat.</li> <li>• Utilizarea în exces a detergentului.</li> </ul>	<ul style="list-style-type: none"> <li>• Verificați recomandările privind detergentul.</li> <li>• Reduceți cantitatea de detergent.</li> </ul>
Reglarea automată a timpului de spălare.	<ul style="list-style-type: none"> <li>• Durata programului de spălare va fi ajustată.</li> </ul>	<ul style="list-style-type: none"> <li>• Acest lucru este normal și nu afectează funcționalitatea.</li> </ul>
Centrifugarea nu funcționează.	<ul style="list-style-type: none"> <li>• Dezechilibrul rufelor.</li> </ul>	<ul style="list-style-type: none"> <li>• Verificați încărcătura mașinii și rufe și rulați din nou un program de centrifugare.</li> </ul>
Rezultat nesatisfăcător al spălării.	<ul style="list-style-type: none"> <li>• Gradul de murdărie nu este în concordanță cu programul selectat</li> <li>• Cantitatea de detergent nu a fost suficientă.</li> <li>• Încărcătura maximă a fost depășită.</li> <li>• Rufe erau distribuite neuniform în tambur.</li> </ul>	<ul style="list-style-type: none"> <li>• Selectați un alt program.</li> <li>• Alegeți detergentul în funcție de gradul de murdărie și în conformitate cu producătorul</li> <li>• Reduceți încărcătura.</li> <li>• Descălțiți rufe.</li> </ul>
Pe rufe se observă reziduuri de pudră de spălare.	<ul style="list-style-type: none"> <li>• Particulele nedizolvate de detergent pot rămâne sub formă de pete albe pe rufe.</li> </ul>	<ul style="list-style-type: none"> <li>• Efectuați o clătire suplimentară.</li> <li>• Încercați să periați punctele de pe rufe uscate.</li> <li>• Alegeți un alt detergent.</li> </ul>
Rufe au pete gri.	<ul style="list-style-type: none"> <li>• Provocate de grăsimi, cum ar fi uleiurile, cremele sau unguentele.</li> </ul>	<ul style="list-style-type: none"> <li>• Aplicați înainte pe rufe un detergent special.</li> </ul>



### Notă: Formarea spumei

Dacă se detectează prea multă spumă în timpul ciclului de centrifugare, motorul se oprește și pompa de scurgere va fi activată timp de 90 de secunde. Dacă această eliminare a spumei eșuează de până la 3 ori, programul se încheie fără centrifugare.

În cazul în care mesajele de eroare reapar chiar și după măsurile luate, opriți aparatul, deconectați alimentarea cu energie electrică și contactați serviciul de asistență pentru clienți.

### 11.4 În caz de pană de curent

Programul curent și setările acestuia vor fi salvate. Când se restabilește alimentarea cu energie electrică, funcționarea va fi reluată.

În cazul în care o pană de curent întrerupe un program de spălare în curs de desfășurare, deschiderea ușii este blocată mecanic. Pentru a putea scoate rufe, nivelul apei nu trebuie să se poată vede prin hubloul din sticlă al ușii. - Pericol de arsură! Nivelul apei trebuie să coborât conform descrierii din „Filtrul pompei”. Trageți maneta (A) de sub clapeta de service (Fig.11-1) până când ușa se deblochează printr-un clic ușor. După aceea, așezați la loc toate piesele.

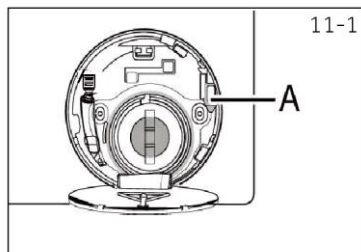

Atunci când mașina de spălat se află într-o stare sigură (nivelul apei vizibil prin hubloul situat la o anumită distanță, temperatura cilindrului sub 55°C, cilindrul interior nu se rotește), se pot debloca ușile mașinii.

## 12.1 Date tehnice suplimentare

	BR48B6-S	BR49B8-S	BR410B8-S
Tensiune în V	220-240 V~/50Hz		
Curent în A	10		
Putere maximă în W	1950		
Presiunea apei în MPa	0.03 ≤ P < 1		
Greutate netă în kg	58	62	62

## 12.2 Dimensiunile produsului

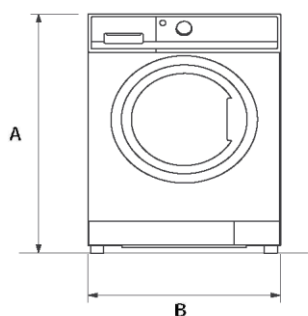

VEDERE DIN FAȚĂ

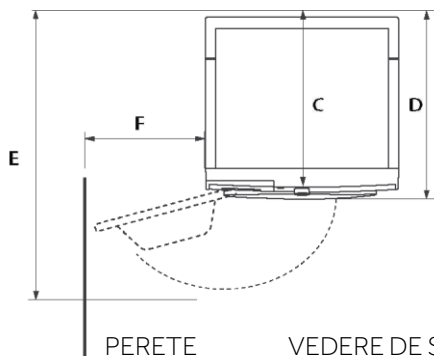

PERETE

VEDERE DE SUS

DIMENSIUNILE PRODUSULUI	BR48B6-S	BR49B8-S	BR410B8-S
A Înălțimea totală a produsului mm	850	850	850
B Lățimea totală a produsului mm	595	595	595
C adâncimea totală a produsului (până la panoul de control principal) mm	491	559	559
D Adâncimea totală a produsului mm	533	601	601
E Adâncimea ușii deschise mm	1015	1084	1084
F Distanța minimă a ușii față de peretele adiacent mm	300	300	300

**Notă:**

Înălțimea exactă a mașinii de spălat depinde de cât de mult sunt extinse picioarele de la baza mașinii. Spațiul în care vă instalați mașina de spălat trebuie să fie cu cel puțin 40 mm mai lat și 20 mm mai adânc decât dimensiunile acesteia.



## 12.3 Standarde și directive

Acest produs îndeplinește cerințele directivelor CE aplicabile cu standardele armonizate corespunzătoare, care prevăd marcajul CE.

Vă recomandăm să apelați la serviciul de asistență pentru clienți Hoover și să utilizați piese de schimb originale.

Dacă aveți o problemă cu aparatul dumneavoastră, consultați mai întâi secțiunea 11 - DEPANARE.

Dacă nu găsiți o soluție acolo, contactați:

- ▶ distribuitorul local.
- ▶ În zona de asistență de pe site-ul web Hoover puteți găsi informații privind garanțiile, accesoriile și piesele de schimb și numerele de telefon de contact.

Pentru a contacta serviciul nostru de asistență, asigurați-vă că aveți la dispoziție următoarele date. Fiecare produs este identificat printr-un cod unic, numit și „număr de serie”, imprimat pe un autocolant. Acesta se găsește în interiorul deschiderii ușii.

Model \_\_\_\_\_ Număr de serie. \_\_\_\_\_

De asemenea, verificați cardul de garanție furnizat împreună cu produsul, în caz de garanție.

Se recomandă întotdeauna utilizarea de piese de schimb originale, disponibile la Centrele noastre autorizate de asistență pentru clienți.

### **Garanție**

Produsul este garantat în conformitate cu termenii și condițiile menționate pe certificatul inclus în produs. Certificatul trebuie păstrat pentru a putea fi prezentat Centrului de servicii pentru clienți autorizat în caz de nevoie. De asemenea, puteți verifica condițiile de garanție pe site-ul nostru web. Pentru a obține asistență, vă rugăm să completați formularul online sau să ne contactați la numărul de telefon indicat pe pagina de asistență a site-ului nostru web.

**Garanția standard a producătorului acoperă defecțiunile cauzate de defecțiuni electrice sau mecanice ale produsului, datorate unei acțiuni sau omisiuni a producătorului. În cazul în care se constată că o defecțiune este cauzată de factori din afara produsului furnizat, de o utilizare greșită sau ca urmare a nerespectării instrucțiunilor de utilizare, se poate aplica o taxă.**

Producătorul își declină orice responsabilitate pentru orice erori de imprimare din broșura inclusă în acest produs. De asemenea, își rezervă dreptul de a aduce orice modificare considerată utilă produselor sale, fără a schimba caracteristicile esențiale ale acestora.