



Gebruikershandleiding  
Was-droogcombinatie

HWD50-BP12307U1



Download  
de hOn  
Smart-Home app.



**Haier**

NL

## Bedankt voor het kopen van een Haier-product.

Lees deze instructies zorgvuldig door voordat u dit apparaat gebruikt. De instructies bevatten belangrijke informatie die u helpt het beste uit het apparaat te halen en installatie, gebruik en onderhoud op een veilige en juiste manier te garanderen.

Bewaar deze handleiding op een handige plaats, zodat u deze altijd kunt raadplegen voor een veilig en juist gebruik van het apparaat.

Als u het apparaat verkoopt, weggeeft of achterlaat bij een verhuizing, zorg er dan voor dat u ook deze handleiding doorgeeft, zodat de nieuwe eigenaar vertrouwd kan raken met het apparaat en de veiligheidswaarschuwingen.



### Verklaring van symbolen

Waarschuwing – Belangrijke veiligheidsinformatie



Algemene informatie en tips



Milieu-informatie



### Verwijdering

Help het milieu en de menselijke gezondheid te beschermen. Doe de verpakking in containers die geschikt zijn voor recycling. Help bij het recyclen van afval van elektrische en elektronische apparaten. Apparaten met dit symbool mogen niet bij het huishoudelijk afval. Lever het product in bij het plaatselijke recyclingbedrijf of neem contact op met uw gemeente.



### WAARSCHUWING!

#### Gevaar voor verwonding of verstikking!

Haal de stekker van het apparaat uit het stopcontact. Snijd het netsnoer af en gooi het weg. Verwijder de deurvergrendeling om te voorkomen dat kinderen en huisdieren in het apparaat vast komen te zitten.

1- Veiligheidsinformatie .....	4
2- Installatie .....	7
3- Productbeschrijving .....	11
4- Bedieningspaneel.....	12
5- Programma's.....	16
6- Verbruik .....	17
7- Dagelijks gebruik.....	18
8- hOn.....	23
9- Milieuvriendelijk wassen .....	26
10- Onderhoud en reiniging .....	27
11- Problemen oplossen.....	30
12- Technische gegevens .....	34
13- Klantenservice .....	35

Lees de hiernavolgende veiligheidsaanwijzingen voordat u het apparaat voor het eerst inschakelt!



## WAARSCHUWING!

### Voor het eerste gebruik

- ▶ Controleer of er geen transportschade is.
- ▶ Zorg ervoor dat alle transportbouten verwijderd zijn.
- ▶ Verwijder alle verpakkingen en houd ze buiten het bereik van kinderen.
- ▶ Hanteer het apparaat altijd met minstens twee personen, aangezien het zwaar is.

### Dagelijks gebruik

- ▶ Dit apparaat mag worden gebruikt door kinderen vanaf 8 jaar en door personen met verminderde lichamelijke, zintuiglijke of geestelijke vermogens of met een gebrek aan kennis en ervaring, mits zij onder toezicht worden gehouden of instructies hebben gekregen om het apparaat veilig te kunnen gebruiken en de gevaren begrijpen die ermee gepaard gaan.
- ▶ Houd kinderen jonger dan 3 jaar uit de buurt van het apparaat, tenzij ze voortdurend onder toezicht staan.
- ▶ Kinderen mogen niet met het apparaat spelen.
- ▶ Laat geen kinderen of huisdieren in de buurt van het apparaat komen als de deur open is.
- ▶ Bewaar wasmiddelen buiten het bereik van kinderen.
- ▶ Trek ritsen dicht, herstel losse draden en let op kleine voorwerpen om te voorkomen dat het wasgoed verstrikt raakt. Gebruik indien nodig een geschikte zak of een wasnet.
- ▶ Raak het apparaat niet aan en gebruik het niet op blote voeten of met natte of vochtige handen of voeten.
- ▶ Bedek of omhul het apparaat niet tijdens de werking of daarna, zodat vocht of damp kan verdampen.
- ▶ Plaats geen zware voorwerpen of warmte- of vochtbronnen op het apparaat.
- ▶ Gebruik of bewaar geen ontvlambaar wasmiddel of chemisch reinigingsmiddel in de buurt van het apparaat.
- ▶ Gebruik geen ontvlambare sprays in de buurt van het apparaat.
- ▶ Was geen kledingstukken die met oplosmiddelen zijn behandeld in het apparaat zonder ze eerst aan de lucht te hebben gedroogd.

**WAARSCHUWING!****Dagelijks gebruik**

- ▶ Verwijder de stekker niet of steek deze niet in het stopcontact in de aanwezigheid van ontvlambare gassen.
- ▶ Schuimrubber of sponsachtige materialen niet heet wassen.
- ▶ Was geen wasgoed dat vervuild is met bloem.
- ▶ Open de wasmiddellade niet tijdens een wascyclus.
- ▶ Raak de deur niet aan tijdens het wassen, deze wordt heet.
- ▶ Open de deur niet als het water zichtbaar hoger staat dan de deur.
- ▶ Forceer de deur niet open. De deur is voorzien van een zelfvergrendeling en opent kort nadat de wasprocedure is beëindigd.
- ▶ Schakel het apparaat na elk wasprogramma en voor elk routineonderhoud uit en koppel het apparaat los van het elektriciteitsnet om elektriciteit te besparen en voor de veiligheid.
- ▶ Houd de stekker vast, niet het snoer, wanneer u de stekker uit het apparaat trekt.

**Onderhoud/reiniging**

- ▶ Zorg ervoor dat kinderen onder toezicht staan als ze schoonmaken en onderhoud uitvoeren.
- ▶ Haal de stekker van het apparaat uit het stopcontact voordat u routineonderhoud uitvoert.
- ▶ Houd het onderste deel van de deuropening schoon en open de deur en wasmiddellade als het apparaat niet in gebruik is om geurtjes te voorkomen.
- ▶ Gebruik geen waternevel of stoom om het apparaat schoon te maken.
- ▶ Een beschadigd netsnoer mag alleen worden vervangen door de fabrikant, diens servicevertegenwoordiger of vergelijkbaar gekwalificeerde personen om gevaar te voorkomen.
- ▶ Probeer het apparaat niet zelf te repareren. Neem in geval van reparatie contact op met onze klantenservice.
- ▶ Verwijder alle vreemde voorwerpen zoals metalen voorwerpen, chemicaliën, breekbare goederen, brandende kaarsen, aangestoken sigaretten, etc. van het apparaat.

**Installatie**

- ▶ Plaats het apparaat op een goed geventileerde plaats. Zorg voor een locatie waar de deur volledig geopend kan worden.
- ▶ Installeer het apparaat nooit buiten op een vochtige plaats of in een ruimte waar water kan lekken, zoals onder of bij een gootsteen. In geval van een waterlek moet u de stroomtoevoer onderbreken en het apparaat op natuurlijke wijze laten drogen.



## WAARSCHUWING!

### Installatie

- ▶ Installeer of gebruik het apparaat alleen waar de temperatuur hoger is dan 5°C.
- ▶ Plaats het apparaat niet rechtstreeks op een tapijt of dicht bij een muur of meubels.
- ▶ Installeer het apparaat niet in direct zonlicht of in de buurt van warmtebronnen (zoals kachels, verwarmingstoestellen).
- ▶ Controleer of de elektrische informatie op het typeplaatje overeenkomt met de stroomvoorziening. Als dit niet het geval is, neem dan contact op met een elektricien.
- ▶ Gebruik geen adapters met meerdere stekkers en verlengkabels.
- ▶ Zorg ervoor dat alleen de meegeleverde elektrische kabel en slangenset worden gebruikt.
- ▶ Zorg ervoor dat de elektrische kabel en de stekker niet beschadigd raken. Laat ze bij beschadiging vervangen door een elektricien.
- ▶ Gebruik voor de stroomvoorziening een apart geaard stopcontact dat gemakkelijk toegankelijk is na de installatie. Het apparaat moet geaard zijn.  
**Alleen voor het Verenigd Koninkrijk:** Het netsnoer van het apparaat is voorzien van een 3-aderige (geaarde) stekker die in een standaard 3-aderig (geaard) stopcontact past. Snijd de derde pin (aarding) nooit af en demonteer deze ook niet. Nadat het apparaat is geïnstalleerd, moet de stekker toegankelijk zijn.
- ▶ Controleer of de slangverbindingen stevig zijn en geen lekken vertonen.

### Beoogd gebruik

Dit apparaat is alleen bedoeld voor wasgoed dat geschikt is voor machinewas. Volg altijd de instructies op het label van elk kledingstuk. Het apparaat is uitsluitend ontworpen voor huishoudelijk gebruik binnenshuis. Het is niet bedoeld voor commercieel of industrieel gebruik.

Wijzigingen of aanpassingen aan het apparaat zijn niet toegestaan. Oneigenlijk gebruik kan leiden tot gevaren en verlies van alle garantie- en aansprakelijkheidsclaims.

## 2.1 Voorbereiding

- ▶ Haal het apparaat uit de verpakking.
- ▶ Verwijder al het verpakkingsmateriaal, inclusief de beschermfolie op de kast en de polystyreenbasis, en houd ze buiten het bereik van kinderen.
- ▶ Bij het openen van de verpakking kunnen waterdruppels zichtbaar zijn op de plastic zak en het glas van de deur. Dit normale verschijnsel is het resultaat van watertests in de fabriek.



### Opmerking: Verwijdering van de verpakking

Houd alle verpakkingsmaterialen buiten het bereik van kinderen en gooi ze op een milieuvriendelijke manier weg.

## 2.2 OPTIONEEL: Geluiddempende pads installeren

1. Als u de krimpverpakking opent, vindt u vier geluiddempende pads. Deze worden gebruikt om lawaai te verminderen (afb. 2-1).
2. Leg de wasmachine op zijn kant, met de deur naar boven en de onderkant naar de gebruiker gericht.
3. Pak de geluiddempende pads en verwijder de dubbelzijdige zelfklevende beschermfolie. Plak de geluiddempende pads rondom onder de wasmachinekast, zoals weergegeven in afbeelding 3 (de twee langere pads op positie 1 en 3, en de twee kortere pads op positie 2 en 4). Zet tot slot de machine weer rechtop.

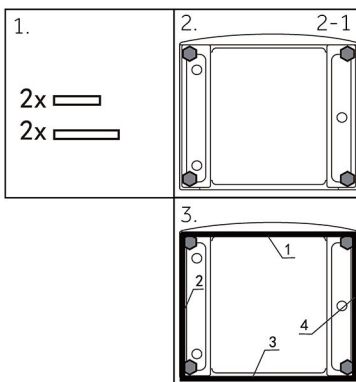

## 2.3 De transportbouten demonteren

De transportbouten zijn ontworpen om trillingdempende onderdelen in het apparaat te klemmen tijdens transport om interne schade te voorkomen.

1. Verwijder alle 4 de bouten aan de achterkant en verwijder de plastic afstandhouders (afb. 2-2 en 2-3).
2. Vul de gaten links met afsluitdoppen (afb. 2-4 en 2-5).

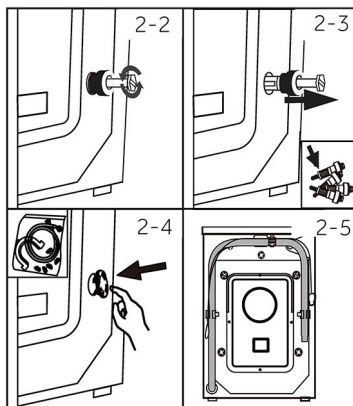

## **i** Opmerking: Bewaar op een veilige plek.

Bewaar alle onderdelen van de transportbeveiliging op een veilige plek voor later gebruik. Wanneer het apparaat moet worden verplaatst, installeer dan eerst weer de beschermingsonderdelen.

## 2.4 Het apparaat verplaatsen

Als het apparaat naar een andere locatie moet worden verplaatst, vervangt u de transportbouten die u vóór de installatie hebt verwijderd om schade te voorkomen: De montage gebeurt in omgekeerde volgorde.

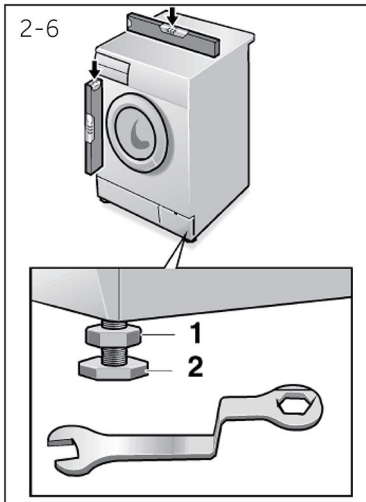

## 2.5 Het apparaat uitlijnen

Stel alle voeten bij (afb. 2-6) om een volledig vlakke positie te verkrijgen. Dit minimaliseert trillingen en dus lawaai tijdens het gebruik. Het vermindert ook slijtage. We raden aan om een waterpas te gebruiken voor het afstellen. De vloer moet zo stabiel en vlak mogelijk zijn.

1. Draai de borgmoer (1) los met een sleutel.
2. Stel de hoogte in door aan de voet (2) te draaien.
3. Draai de borgmoer (1) vast tegen de behuizing.



## **WAARSCHUWING!**

- Een miniwasmachine kan niet direct op de wasmachine en droger worden geplaatst.

## 2.6 Aansluiting waterafvoer

Bevestig de waterafvoerslang op de juiste manier aan de leidingen. De slang moet op één punt 80 tot 100 cm boven de onderkant van het apparaat uitkomen! Bevestig de afvoerslang indien mogelijk altijd aan de clip aan de achterkant van het apparaat.



### WAARSCHUWING!

- ▶ Gebruik alleen de meegeleverde slangenset voor de aansluiting.
- ▶ Gebruik oude slangensets nooit opnieuw!
- ▶ Alleen aansluiten op koud water.
- ▶ Controleer voor het aansluiten of het water schoon en helder is.

De volgende aansluitingen zijn mogelijk:

#### 2.6.1 Afvoerslang naar gootsteen

- ▶ Hang de afvoerslang met de U-steun over de rand van een gootsteen met passende afmetingen (afb 2-7).
- ▶ Bescherm de U-steun voldoende tegen wegglijden.

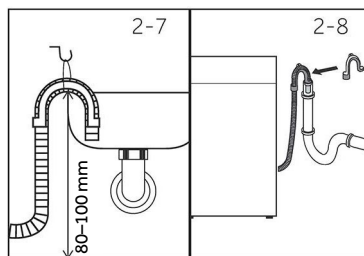

#### 2.6.2 Afvoerslang naar afvalwateraansluiting

- ▶ De binnendiameter van de standpijp met ontluchtingsgat moet minimaal 40 mm zijn.
- ▶ Plaats de afvoerslang van 80–100 mm in de afvoerbuïs.
- ▶ Bevestig de U-steun en zet hem goed vast (afb. 2-8).

#### 2.6.3 Afvoerslang naar gootsteenaansluiting

- ▶ De aansluiting moet boven de sifon liggen.
- ▶ Een spigotverbinding wordt meestal afgesloten met een vulkussentje (A). Dat moet worden verwijderd om disfunctioneren te voorkomen (afb 2-9).
- ▶ Zet de afvoerslang vast met een klem.

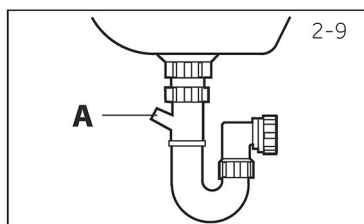

### VOORZICHTIG!

- ▶ De afvoerslang mag niet onder water staan en moet stevig en lekvrij bevestigd zijn. Als de afvoerslang op de grond wordt geplaatst of als de buis zich op een hoogte van minder dan 80 cm bevindt, zal de wasmachine tijdens het vullen continu leeglopen (zelfafvoerend).
- ▶ De afvoerslang mag niet worden verlengd. Neem indien nodig contact op met de aftersales-service.

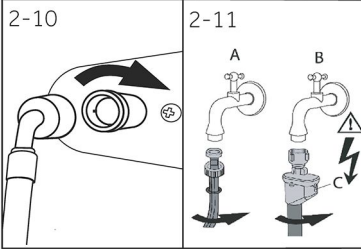

## 2.7 Aansluiting voor schoon water

Zorg ervoor dat de pakkingen geplaatst zijn.

1. Sluit de watertoevoerslang met het gehoekte uiteinde aan op het apparaat (afb. 2-10). Draai de schroefverbinding met de hand vast.
2. Sluit het andere uiteinde aan op een waterkraan met 3/4" schroefdraad (afb. 2-11)

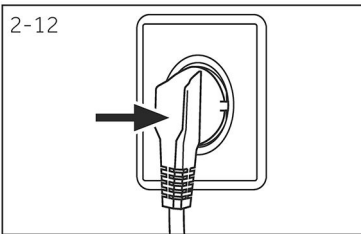

## 2.8 Elektrische aansluiting

Controleer bij elke aansluiting of:

- ▶ stroomvoorziening, stopcontact en zekering overeenkomen met het typeplaatje;
- ▶ het stopcontact geaard is en er geen stekkerdoos of verlengsnoer wordt gebruikt;
- ▶ de stekker en het stopcontact bij elkaar passen.
- ▶ Alleen VK: De VK-stekker voldoet aan de BS1363A-norm.

Steek de stekker in het stopcontact (afb. 2-12).



## WAARSCHUWING!

- ▶ Zorg er altijd voor dat alle aansluitingen (stroomvoorziening, afvoer- en schoonwaterslang) stevig, droog en lekvrij zijn!
- ▶ Zorg ervoor dat deze onderdelen nooit geplet, geknikt of gedraaid worden.
- ▶ Als het netsnoer beschadigd is, moet het worden vervangen door de servicevertegenwoordiger (zie garantiekaart) om gevaar te voorkomen.



### Opmerking:

Door technische wijzigingen en verschillende modellen kunnen de illustraties in de volgende hoofdstukken afwijken van uw model.

### 3.1 Afbeelding van apparaat

Voorkant (afb. 3-1):

Achterkant (afb. 3-2):

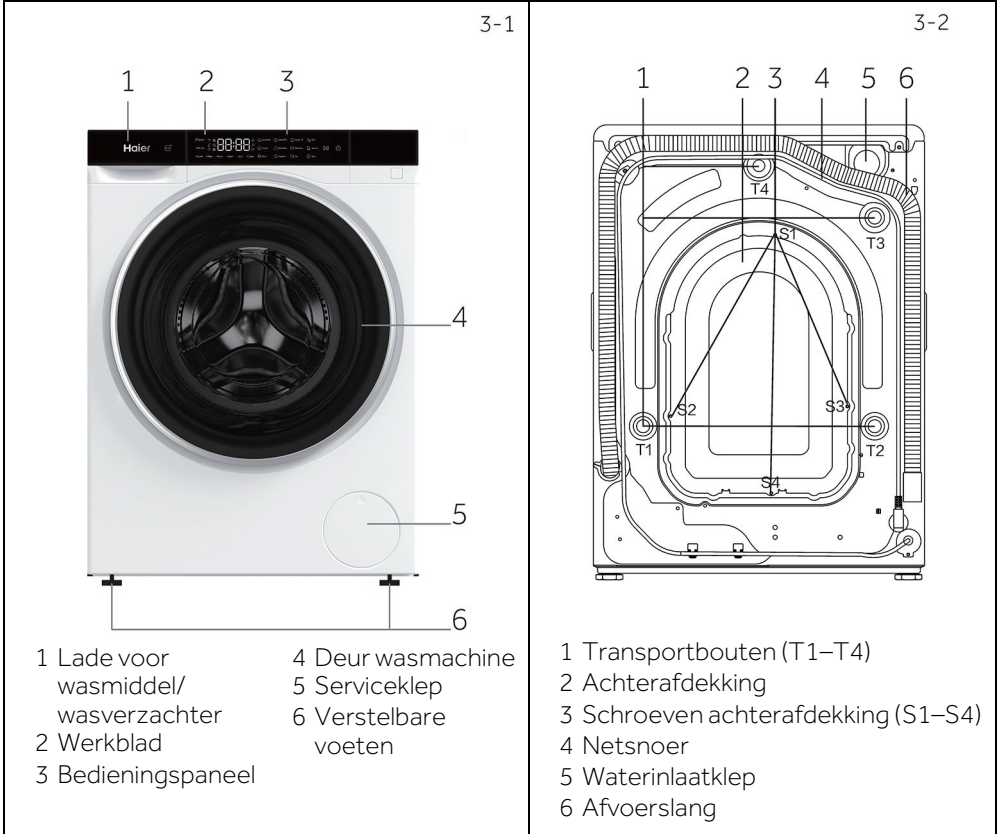

### 3.2 Accessoires

Controleer de accessoires en literatuur aan de hand van deze lijst (afb. 3-3):



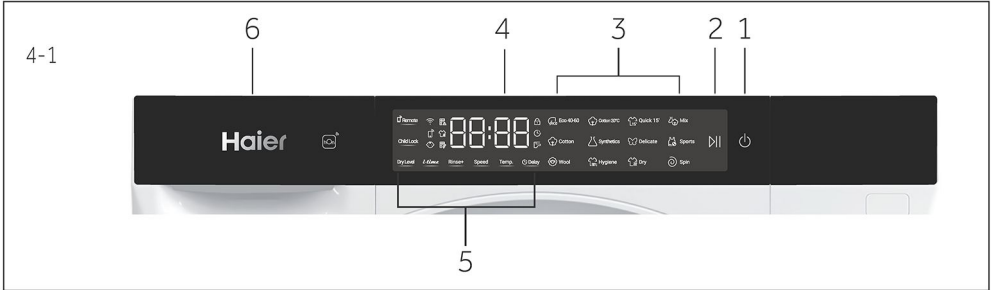

1 'Aan/uit'-toets  
2 Display

3 'Start/Pauze'-toets  
4 Functietoetsen

5 Programmakeuzeknop  
6 Lade voor wasmiddel/  
wasverzachter

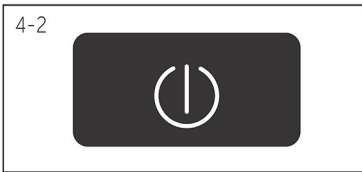

## 4.1 Aan/uit

Druk op de 'Aan/uit'-toets om de machine te starten of uit te schakelen (afb. 4-2).

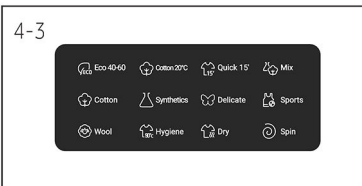

## 4.2 Programma

Selecteer een programma door erop drukken. De standaardinstellingen worden weergegeven (afb. 4-3).



## 4.3 Display

Het display (afb. 4-4) toont de volgende informatie:

- Wastijd
- Het apparaat is verbonden met wifi
- Bediening op afstand
- Kinderslot
- Het filterscherm installeren
- Drogen
- Pluizen moeten worden verwijderd
- De deur vergrendelen
- Eindtijd uitstel
- Water

#### 4.4 Lade voor wasmiddel/wasverzachter

Open de dispenserlade; de volgende onderdelen zijn zichtbaar (afb. 4-5):

- 1: Compartment voor poeder- of vloeibaar wasmiddel.
- 2: Klep voor wasmiddel; til deze op voor poederwasmiddel of houd hem omlaag voor vloeibaar wasmiddel.
- 3: Compartment voor wasverzachter.
- 4: Vergrendelingslipje; druk erop om de dispenserlade uit te trekken. De aanbeveling over het type wasmiddel is geschikt voor de verschillende wastemperaturen. Raadpleeg de instructies voor het wasmiddel (pag. 15).

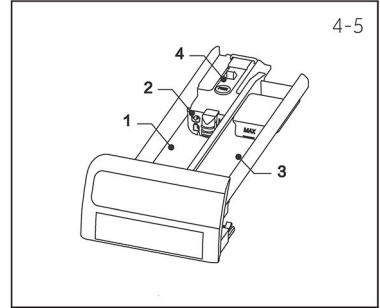

#### 4.5 Functietoetsen

De functietoetsen (afb. 4-6) maken extra opties mogelijk bij het geselecteerde programma voordat het programma start. De gerelateerde indicatoren worden weergegeven.

Door het apparaat uit te schakelen of een nieuw programma in te stellen, worden alle opties uitgeschakeld. Als een toets meerdere opties heeft, kan de gewenste optie worden geselecteerd door meerdere keren op de toets te drukken.

Na op de toets te drukken, is de functie geselecteerd als de toets fel verlicht is.

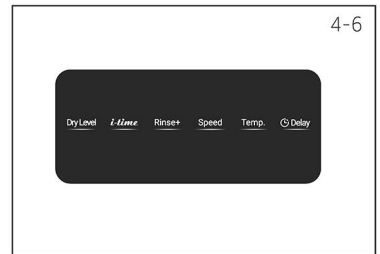

#### Opmerking: Fabrieksinstellingen

Om de beste resultaten te krijgen voor elk programma, heeft Haier specifieke standaardinstellingen gedefinieerd. Als er geen speciale vereisten zijn, worden standaardinstellingen aanbevolen.

#### 4.5.1 Functietoets 'Uitstel'

Druk op deze toets (afb. 4-7) om het programma uitgesteld te starten. De uitstel van de eindtijd kan worden vergroot in stappen van 30 minuten van 0–24 uur (de eindtijd zal langer zijn dan de oorspronkelijke programmatijd). Een displayweergave van 6:30 betekent bijvoorbeeld dat het einde van de programmacyclus over 6 uur en 30 minuten is. Druk op de 'Start/Pauze'-toets om de uitsteltijd te activeren.

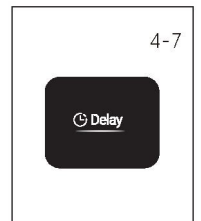

#### Opmerking: Vloeibaar wasmiddel

Als u vloeibaar wasmiddel gebruikt, wordt niet aangeraden uitstel van de eindtijd te activeren.

#### 4.5.2 Functietoets 'Temp.'

Druk op deze toets (afb. 4-8) om de wastemperatuur van het programma te wijzigen. Als er geen waarde oplicht (de displayweergave is '--°C') wordt het water niet verwarmd.

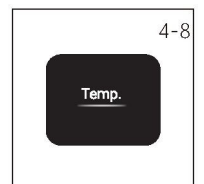

4-9

A black rectangular button with the word "Speed" written in white text.

### 4.5.3 Functietoets 'Snelheid'

Druk op deze toets (afb. 4-9) om het centrifugeren van het programma te wijzigen of te deselecteren. Als er geen waarde oplicht en het display 'P' weergeeft, dan zal het wasgoed niet worden gecentrifugeerd.

4-10

A black rectangular button with the text "Rinse+" written in white text.

### 4.5.4 Functietoets 'Spoelen+'

Druk op deze toets (afb. 4-10) om het wasgoed intensiever te spoelen met schoon water. Dit wordt aanbevolen voor mensen met een gevoelige huid.

Door meerdere keren op de toets te drukken kunnen nul tot drie extra cycli worden geselecteerd. Deze verschijnen op het display met P--0/P--1/P--2/P--3.

4-11

A black rectangular button with the text "i-time" written in white text.

### 4.5.5 Functietoets 'i-time'

Druk op deze toets (afb. 4-11) om verschillende was- en centrifugeertijden in te stellen. Het parametergebied voor wastijd wordt gemarkeerd. Blijf de toets 'i-time' indrukken en de was- en centrifugeertijden zullen de door het programma toegestane tijd doorlopen.

4-12

A black rectangular button with the text "Dry Level" written in white text.

### 4.5.6 Functietoets 'Droogniveau'

Druk op deze toets (afb. 4-11) om een ander droogniveau (dL-2/dL-3) of een andere droogtijd (0/30/60/90/120/150) in te stellen.

De toegestane droogniveaus of droogtijden verschillen per programma en sommige programma's zijn niet optioneel.

4-13

A black rectangular button with a white play/pause symbol (two vertical bars and a right-pointing triangle).

### 4.5.7 'Start/Pauze'-toets

Druk voorzichtig op deze toets (afb. 4-13) om het momenteel weergegeven programma te starten of te onderbreken. Tijdens het instellen van programma's en tijdens het uitvoeren van programma's brandt het ledlampje boven de toets of knippert deze als het programma is onderbroken.

4-14

A digital display showing the text "CL01" in a stylized, blocky font.

### 4.6 Kinderslot

Kies een programma en start. Houd de toets 'Kinderslot' 3 seconden ingedrukt om alle paneelelementen te blokkeren tegen activering. Op het paneel wordt X weergegeven. Om te ontgrendelen, drukt u opnieuw op 'Kinderslot'. Het indicatielampje voor het kinderslot gaat branden wanneer het kinderslot werkt.

De functie is optioneel wanneer de machine in werking is. Het display toont 'CL01' (afb. 4-14) als er op een toets wordt gedrukt terwijl het kinderslot geactiveerd is.

4-15



#### 4.7 Toets 'Bediening op afstand'

Druk kort op deze toets om de bediening op afstand van het apparaat via de hOn-app te activeren/deactiveren (afb. 4-15).

OPMERKING: Volg de instructies van de app om de koppelprocedure te starten. Zie voor meer informatie het specifieke hoofdstuk 8 'hOn-app'.



#### Opmerking: Akoestisch signaal

In de volgende gevallen is een geluidssignaal niet standaard:

- ▶ bij het indrukken van een toets
- ▶ aan het einde van een programma

Het geluidssignaal kan indien nodig worden geselecteerd; zie DAGELIJKS GEBRUIK (pag. 22, 7.13)



#### Opmerking: De procedure om het aantal cycli te controleren dat de machine heeft gedraaid.

Procedure: Selecteer in de stand-bymodus eerst het programma 'Katoen'. Druk daarna tegelijkertijd op 'Temp.' en 'Snelheid'. Het aantal cycli wordt gedurende 2 seconden weergegeven en vervolgens keert u terug naar de stand-byweergave. De optellende teller voor uitgevoerde cycli voegt 1 toe nadat het programma is afgelopen. Als er meer dan 9999 uitgevoerde cycli zijn dan worden ze weergegeven in hexadecimale.

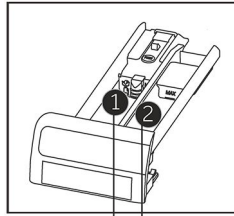

Wasmiddelcompartiment voor:

- ❶ Wasmiddel
- ❷ Wasverzachter of verzorgingsproduct

• = ja, ○ = optioneel, / = nee

Programma	Max. lading <sup>3)</sup>		Temperatuur			Type stoffen	Vooraf ingestelde centrifugeersnelheid in tpm	Functie						
	wassen in kg	drogen in kg	in °C <sup>1)</sup>	Vooraf ingesteld	Wasmiddel			Wasverzachter	Droogniveau	i-time	Spoelen+	Snelheid	Temp.	Uitstel
ECO ECO 40-60	5,0	2,5	* tot 60	40	•	○	/	1200	○	/	○	○	○	○
Katoen 20°C	5,0	2,5	/	/	•	○	Katoen	1000	○	○	○	○	/	○
Snel 15 <sup>2)</sup>	1,5	0,5	* tot 40	*	•	○	Katoen/synthetisch	1000	○	○	○	○	○	○
Gemengd	5,0	2,5	* tot 60	30	•	○	Katoen/synthetisch	1000	○	○	○	○	○	○
Katoen	5,0	2,5	* tot 90	40	•	○	Katoen	1200	○	○	○	○	○	○
Synthetisch	5,0	2,5	* tot 60	40	•	○	Synthetische of gemengde stof	1200	○	○	○	○	○	○
Fijne was	1,5	/	* tot 30	30	•	○	Fijne was en zijde	600	/	○	○	○	○	○
Sport	1,5	0,5	* tot 40	20	•	○	Katoen/synthetisch	800	○	○	○	○	○	○
Wol	1	/	* tot 40	*	•	○	Machinewasbare stof van wol of met gehalte aan wol	800	/	○	○	○	○	○
Hygiëne	5,0	2,5	/	90	•	○	Katoen	1000	○	/	○	○	/	○
Drogen	/	2,5	/	/	/	/	Katoen	/	○	/	/	/	/	/
Centrifugeren	/	2,5	/	/	/	/	Niet-delicate stof	1000	○	/	/	○	/	/

\* Water wordt niet opgewarmd.

1) Kies alleen een wastemperatuur van 90°C voor speciale hygiënische vereisten.

2) Verlaag de hoeveelheid wasmiddel, aangezien het programma kort duurt.

3) Dit betreft droge was.

Bij het wassen van zware ladingen kan de wasmachine sterk trillen of bewegen als de kleding in elkaar verstrengeld raakt.

Het ontwerp en de specificaties kunnen zonder voorafgaande kennisgeving worden gewijzigd met het oog op kwaliteitsverbetering.





Scan de QR-code op het energielabel voor informatie over het energieverbruik. Het werkelijke energieverbruik kan afwijken van het opgegeven verbruik, afhankelijk van de plaatselijke omstandigheden.



### Opmerking: Automatische gewichtsherkenning

Het apparaat is uitgerust met laadherkenning. Bij lage belading worden energie, water en wastijd bij sommige programma's automatisch verminderd. De standaardduur op het display kan variëren afhankelijk van het gewicht van de lading wanneer het gaat om het programma 'Synthetisch', 'Katoen', 'Eco 40-60°C'.

### Indicatieve informatie (overeenkomstig Verordening (EU) 2019/2023 van de Commissie):

Rated Capacity	Programme	 (kg)	 (HH:MM)	<b>ENERGY</b> (kWh/cycle)	 (L/cycle)	Max Temperature (°C)	Effective Speed (RPM)	 Residual Moisture(%)
5 kg	Eco 40-60	5.0	3:08	0.480	41.0	35	1200	58.0
	Eco 40-60	2.5	2:30	0.308	31.0	30	1200	58.0
	Eco 40-60	1.5	2:30	0.298	28.0	32	1200	60.0
	ECO40-60+Dry	2.5	6:30	1.620	42.0	25	1200	0.0
	Cotton 20°C	5.0	0:48	0.260	45.0	20	1000	65.0
	Cotton 60°C	5.0	3:44	1.200	45.0	60	1200	55.0
	Synthetics 40°C	2.5	2:34	0.450	40.0	40	1200	37.0
	Quick15' 30°C	1.0	0:15	0.250	30.0	30	1000	65.0

De waarden voor andere programma's dan het programma 'Eco 40-60' zijn slechts indicatief.

## 7.1 Stroomvoorziening

Sluit de wasmachine aan op een stroomvoorziening (220–240 V~/50 Hz; afb. 7-1). Raadpleeg ook het hoofdstuk INSTALLATIE (zie pag. 10).

## 7.2 Wateraansluiting

- ▶ Controleer voor het aansluiten of de watertoevoer schoon en vrij is.
- ▶ Draai de kraan open (afb. 7-2).

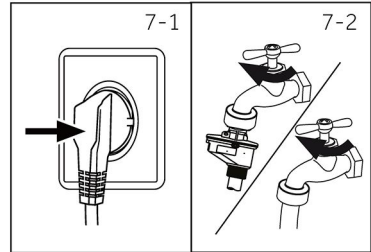

## **i** Opmerking: Lekdichtheid

Controleer vóór gebruik op lekkage bij de aansluitingen tussen de kraan en de toevoerslang door de kraan open te draaien.

## 7.3 De was voorbereiden

- ▶ Sorteert kleding op stof (katoen, synthetisch, wol of zijde, etc.) en hoe vuil ze zijn (afb. 7-3). Let op de verzorgingsinstructies op waslabels.
- ▶ Scheid witte kleren van gekleurde. Was gekleurde stoffen eerst met de hand om te controleren of ze vervagen of uitlopen.
- ▶ Leeg zakken (sleutels, muntgeld, etc.) en verwijder harder decoratieve voorwerpen (zoals broches).
- ▶ Kleding zonder zomen, fijne was en fijngeveven stoffen zoals fijne gordijnen moeten in een waszak worden gedaan om dit delicate wasgoed te verzorgen (handwas of stomerij is beter).
- ▶ Sluit ritsen, klittenbandsluitingen en haakjes. Zorg ervoor dat knopen goed vastgenaaid zijn.
- ▶ Doe gevoelige items zoals wasgoed zonder stevige zoom, delicaat ondergoed (lingerie) en kleine items zoals sokken, riemen, beha's, etc. in een waszakje.
- ▶ Vouw grote stukken stof zoals lakens, spreien etc. open.
- ▶ Keer jeans en bedrukte, versierde of kleurintensieve stoffen binnenstebuiten. Indien mogelijk apart wassen.

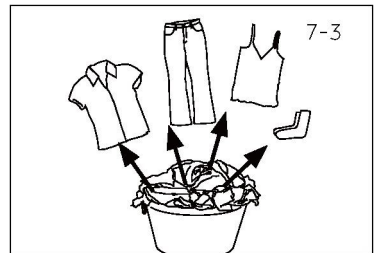

## **!** VOORZICHTIG!

Voorwerpen die niet van stof zijn, maar ook kleine, losse of scherpgerande items kunnen storingen en schade aan kleding en apparatuur veroorzaken.

## Verzorgingstabel

Wassen		
 Wasbaar tot 95°C, normaal proces	 Wasbaar tot 60°C, normaal proces	 Wasbaar tot 60°C, mild proces
 Wasbaar tot 40°C, normaal proces	 Wasbaar tot 40°C, mild proces	 Wasbaar tot 40°C, zeer mild proces
 Wasbaar tot 30°C, normaal proces	 Wasbaar tot 30°C, mild proces	 Wasbaar tot 30°C, zeer mild proces
 Met de hand wassen op max. 40°C	 Niet wassen	
Bleken		
 Bleken toegestaan	 Alleen zuurstof/geen chloor	 Niet bleken
Drogen		
 Drogen in de droogtrommel mogelijk bij normale temperatuur	 Drogen in de droogtrommel mogelijk bij lagere temperatuur	 Niet in de droger drogen
 Drogen aan de lijn	 Vlak drogen	
Strijkdroog		
 Strijken met een maximumtemperatuur tot 200°C	 Strijken met een gemiddelde temperatuur tot 150°C	 Strijken op een lage temperatuur tot 110°C: zonder stoom (strijken met stoom kan onherstelbare schade veroorzaken)
 Niet strijken		
Professionele textielverzorging		
 Chemisch reinigen in tetrachlooretheen	 Chemisch reinigen in koolwaterstoffen	 Niet chemisch reinigen
 Professionele natte reiniging	 Niet professioneel nat reinigen	

## 7.4 Het apparaat laden

- ▶ Doe het wasgoed er één voor één in.
- ▶ Niet te vol laden. Let op de verschillende maximale beladingen per programma! Vuistregel voor maximale belading: Houd 15 cm ruimte tussen de lading en de bovenkant van de trommel.
- ▶ Sluit voorzichtig de deur. Zorg ervoor dat er geen stukken wasgoed tussen zitten geklemd.

## 7.5 Wasmiddel kiezen

- ▶ De wasefficiëntie en -prestaties worden bepaald door de kwaliteit van het gebruikte wasmiddel.
- ▶ Gebruik alleen goedgekeurd wasmiddel voor machinewas.
- ▶ Gebruik indien nodig specifieke wasmiddelen, bijvoorbeeld voor synthetische en wollen stoffen.
- ▶ Raadpleeg de tips voor wasmiddelen op de stickers op het werkblad.
- ▶ Gebruik geen chemische reinigingsmiddelen zoals trichloorethyleen en soortgelijke producten.

### Kies het beste wasmiddel

Programma	Soort wasmiddel				
	Universeel	Bonte was	Fijne was	Speciaal	Wasverzachter
Eco 40-60	V/P	V/P	–	–	o
Katoen 20°C	V/P	V/P	–	–	o
Snel 15'	V	V	–	–	o
Gemengd	V	V/P	–	–	o
Katoen	V/P	V/P	–	–	o
Synthetisch	–	V/P	–	–	o
Fijne was	–	–	V/P	V/P	o
Sport	–	–	V/P	V/P	o
Wol	–	–	V/P	V/P	o
Hygiëne	–	–	V/P	V/P	o
Drogen	–	–	–	–	–
Centrifugeren	–	–	–	–	–

V = gel-/vloeibaar wasmiddel    P = poederwasmiddel    O = optioneel    – = Nee  
 Als u vloeibaar wasmiddel gebruikt, wordt niet aangeraden de tijdsuitstel te activeren.

We adviseren het gebruik van:

- ▶ Waspoeder: 20°C tot 90°C\* (beste gebruik: 40–60°C)
- ▶ Kleurwasmiddel: 20°C tot 60°C (beste gebruik: 30–60°C)
- ▶ Wasmiddel voor wol/fijne was: 20°C tot 30°C (beste gebruik: 20–30°C)

\* Kies alleen een wastemperatuur van 90°C voor speciale hygiënische vereisten.

\* Als u kiest voor een watertemperatuur van 60°C of hoger, adviseren we u om minder wasmiddel te gebruiken. Gebruik het speciale desinfectiemiddel dat geschikt is voor katoenen of synthetische doeken.

\* Het is beter om waspoeder met minder of geen schuimvorming te gebruiken.

\* Voeg wasverzachter toe afhankelijk van het gewicht van de kleding.

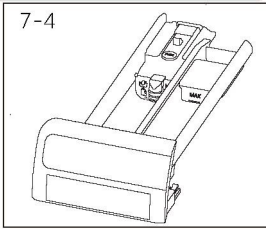

### 7.6 Wasmiddel toevoegen

1. Schuif de wasmiddellade naar buiten.
2. Doe de benodigde middelen in de betreffende compartimenten (afb. 7-4).
3. Duw de lade voorzichtig terug.



#### Opmerking:

- ▶ Verwijder wasmiddelresten vóór de volgende wasbeurt uit de wasmiddellade.
- ▶ Gebruik niet te veel wasmiddel of wasverzachter.
- ▶ Volg de instructies op de verpakking van het wasmiddel.
- ▶ Vul het wasmiddel altijd vlak voor het begin van het wasprogramma.
- ▶ Geconcentreerd vloeibaar wasmiddel moet worden verdund voordat u het toevoegt.
- ▶ Gebruik geen vloeibaar wasmiddel als de functie 'Uitstel' is geselecteerd.
- ▶ Kies de programma-instellingen zorgvuldig volgens de verzorgingssymbolen op alle waslabels en volgens de programmatafel.

7-5



### 7.7 De stroom inschakelen

Druk op de 'Aan/uit'-toets om de machine te starten of uit te schakelen (afb. 7-5).

7-6

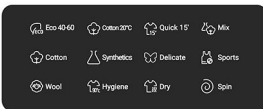

### 7.8 Een programma selecteren

Voor de beste wasresultaten kiest u een programma dat past bij de mate van vervuiling en het soort wasgoed. Druk op de programmatoetsen om het juiste programma te selecteren. De standaardinstellingen worden weergegeven (afb. 7-6).

7-7



### 7.9 Individuele selecties toevoegen

Selecteer de gewenste opties en instellingen (afb. 7-7); raadpleeg 'Bedieningspaneel'.

## 7.10 Een wasprogramma starten

Druk op de 'Start/Pauze'-toets (afb. 7-8) om te starten. Het ledlampje stopt met knipperen en brandt continu.

Het apparaat werkt volgens de huidige instellingen.

Wijzigingen zijn alleen mogelijk door het programma te annuleren.

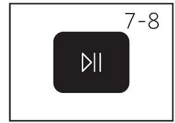

## 7.11 Een wasprogramma onderbreken/omschakelen

Om een lopend programma te onderbreken drukt u voorzichtig op 'Start/Pauze'.

Het ledlampje boven de toets knippert. Druk er nogmaals op om de bediening te hervatten.

Een lopend programma en alle individuele instellingen annuleren:

1. Druk op de 'Start/Pauze'-toets om het lopende programma te onderbreken.
2. Selecteer een nieuw programma en start het.

## 7.12 Na het wassen

### **i** Opmerking: Deurvergrendeling

- ▶ Om veiligheidsredenen is de deur gedeeltelijk vergrendeld tijdens het wasprogramma. Het is alleen mogelijk om de deur te openen aan het einde van het programma of nadat het programma correct werd geannuleerd.
- ▶ Bij een hoog waterpeil, een hoge watertemperatuur en tijdens het centrifugeren is het niet mogelijk om de deur te openen. **Lac t** wordt weergegeven.

1. Aan het einde van de programmacyclus wordt **End** weergegeven.
2. Het apparaat schakelt automatisch uit.
3. Haal het wasgoed er zo snel mogelijk uit zodat het goed blijft en meer kreukels te voorkomen.
4. Draai de watertoevoer dicht.
5. Haal de stekker uit het stopcontact.
6. Open de deur om dampvorming en geurtjes te voorkomen. Laat hem open wanneer het apparaat niet wordt gebruikt.
7. Kleine kledingstukken blijven gemakkelijk aan de wand plakken na drogen op hoge snel. Vergeet dus niet om alle kleding op te pakken als de deur wordt geopend.

### **i** Opmerking: Stand-bymodus/energiebesparingsmodus

Het ingeschakelde apparaat gaat in stand-by als het niet binnen 2 minuten voor aanvang van het programma of aan het einde van het programma wordt geactiveerd. Het display wordt uitgeschakeld. Dit bespaart energie.

## 7.13 De zoemer in- of uitschakelen

Indien nodig kan het geluidssignaal gedeselecteerd worden:

1. Schakel het apparaat in.
2. Selecteer het programma 'Slimme AI'.
3. Druk tegelijkertijd ongeveer 3 seconden op de toetsen 'Spoelen+' en 'Snelheid'. 'UIT' wordt weergegeven en de zoemer wordt ingeschakeld.  
Druk nogmaals tegelijkertijd op deze twee toetsen om de zoemer uit te schakelen. 'AAN' wordt weergegeven.

## 8.1 Algemene informatie

Dit apparaat is uitgerust met wifitechnologie voor bediening op afstand via de hOn-app.



### WAARSCHUWING!

Volg de veiligheidsmaatregelen in deze handleiding, ook als u het apparaat via de app gebruikt. Het opvolgen van deze instructies is essentieel voor een veilig gebruik.

## 8.2 Vereisten

1. Wifinetwerk: Er is een router vereist die compatibel is met 802.11b/g/n en 2,4GHz-band. Netwerken die werken op 5 GHz en openbare netwerken worden niet ondersteund. De netwerknaam (SSID) moet tussen 1 en 31 tekens lang zijn en het wachtwoord tussen 8 en 64 tekens. De encryptieopties zijn: open, WPA-PSK en WPA2-PSK.
2. Compatibele apparaten: De app is beschikbaar voor Android-, iOS- en Huawei-apparaten, op zowel tablets als smartphones.
3. Positionering: Installeer het apparaat in een gebied met een sterk wifisignaal.

### Technische specificaties wifi:

Frequentie	2400 MHz–2483,5 MHz
Max. vermogen	20 dBm
Standaard	IEEE802.11b/g/n en BLE V4.2

## 8.3 De hOn-app downloaden en installeren:

Download de app door de QR-code hieronder te scannen of ga naar [go.haier-europe.com/download-app](http://go.haier-europe.com/download-app).



Download de  
hOn APP

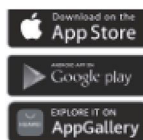

### Opmerking: Registratie

Het aanmaken van een profiel (aanmelden) is alleen vereist bij het eerste gebruik of als uw account is verwijderd of uitgeschakeld. Voor toekomstig gebruik logt u gewoon in met uw e-mailadres en wachtwoord. Gebruik de demomodus in de app om de Wifi-functies te ontdekken.



## 8.4 Apparaat koppelen

### **Opmerking**

Het thuisnetwerk moet zijn ingesteld op 2,4 GHz; netwerken die werken op 5 GHz worden niet ondersteund. Zorg ervoor dat uw smartphone verbonden is met hetzelfde 2,4GHz-wifinetwerk dat u wilt gebruiken om het apparaat te configureren.

1. Open de hOn-app, maak een nieuw profiel aan (of log in als u er al een hebt).
2. Tik op 'Apparaat toevoegen' en volg de instructies op het scherm van de smartphone om de installatie te voltooien.

## 8.5 Activering bediening op afstand

1. Zorg ervoor dat de router is ingeschakeld en verbonden is met het internet.
2. Laad de was en sluit de deur.
3. Schakel het apparaat in.
4. Druk kort op de toets . De deur gaat op slot.
5. Start de cyclus via de app. Het bedieningspaneel wordt uitgeschakeld, behalve de toetsen 'AAN/UIT' en 'START/PAUZE'. Alleen het kinderslot is beschikbaar tijdens het programma.
6. Bediening op afstand kan ook tijdens de cyclus worden geactiveerd door kort op de toets  te drukken.

### **Opmerking: Einde van de bediening op afstand**

U kunt tot 24 uur nadat bediening op afstand is ingeschakeld een opdracht verzenden vanuit de app.

## 8.6 Deactivering bediening op afstand

1. Tijdens een cyclus kunt u de bediening op afstand uitschakelen door kort op de toets  te drukken; de cyclus gaat dan verder. U kunt de status van de cyclus bekijken in de app, maar geen commando's sturen (zoals Stop/Pauze).
2. Als de veiligheidsomstandigheden het toelaten, kan de deur worden geopend.
3. Om de bediening op afstand via de app te hervatten, zorgt u ervoor dat de deur gesloten is en drukt u nogmaals kort op de toets .

## 8.7 Einde cyclus met bediening op afstand

1. Aan het einde van de cyclus wordt de deur ontgrendeld en wordt de bediening op afstand uitgeschakeld.
2. Na 2 minuten schakelt het apparaat zichzelf automatisch uit.

## 8.8 Wifimodule uitschakelen en netwerkgegevens wissen

De opgeslagen wifinetwerkinformatie verwijderen en de wifimodule uitschakelen:

1. Schakel het apparaat in.
2. Houd, zonder een cyclus te starten, de toets  5 seconden ingedrukt tot 'rESt' verschijnt.
3. Houd de toets 'Uitstel' ook 5 seconden ingedrukt tot 'donE' verschijnt.
4. De configuratie-informatie wordt verwijderd. Selecteer een programma of schakel het apparaat uit om af te sluiten.
5. Om opnieuw te configureren, verwijdert u het apparaat uit de hOn-app en start u een nieuwe koppelprocedure.



### Opmerking

Gebruik deze procedure alleen als u van plan bent het apparaat te verkopen.



## Milieubewust gebruik

- ▶ Voor een optimaal gebruik van energie, water, wasmiddel en tijd moet u de aanbevolen maximale belading in acht nemen.
- ▶ Niet te zwaar beladen (handbreedte ruimte boven wasgoed).
- ▶ Voor licht vervuild wasgoed kiest u het programma 'Snel 15'.
- ▶ Gebruik exacte doseringen van elk wasmiddel.
- ▶ Kies de laagste wastemperatuur. Moderne wasmiddelen reinigen efficiënt bij temperaturen lager dan 60°C.
- ▶ Standaardinstellingen alleen verhogen bij hardnekkige vlekken.

## Algemene informatie:

- ▶ Met het programma 'Eco 40-60' kan normaal vervuild katoenen wasgoed dat wasbaar is op 40°C of 60°C samen in dezelfde cyclus worden gewassen. Dit programma wordt gebruikt om de naleving van de EU-wetgeving inzake ecologisch ontwerp te beoordelen.
- ▶ De meest efficiënte programma's wat betreft energieverbruik zijn over het algemeen die met een lagere temperatuur en een langere duur.
- ▶ Het geluid en het resterende vochtgehalte worden beïnvloed door de centrifugeersnelheid: hoe hoger de centrifugeersnelheid in de centrifugeerfase, hoe meer lawaai en hoe lager het resterende vochtgehalte.

### 10.1 De wasmiddellade reinigen

Zorg er altijd voor dat er geen wasmiddelresten achterblijven. Reinig de lade regelmatig (afb. 10-1):

1. Trek de lade uit totdat deze stopt.
2. Druk op de ontgrendelingsknop en verwijder de lade.
3. Veeg de opening waar de lade uit komt schoon met een doek.
4. Spoel de lade af met water tot deze schoon is en plaats de lade terug in het apparaat.

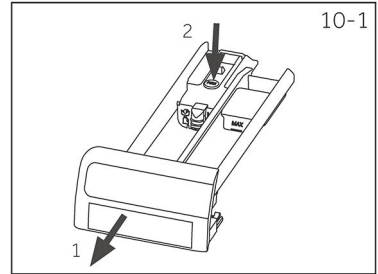

### 10.2 De machine reinigen

- ▶ Haal de stekker uit het stopcontact tijdens reiniging en onderhoud.
- ▶ Gebruik een zachte doek met vloeibare zeep om de behuizing van de machine (afb. 10-2) en de rubberen onderdelen schoon te maken.
- ▶ Gebruik geen organische chemicaliën of bijtende oplosmiddelen.
- ▶ Draai de kraan open om te zien of hij lekt.



### 10.3 Waterinlaatklep en filter van de inlaatklep

Om verstopping van de watertoevoer door vaste stoffen zoals kalk te voorkomen, moet het filter van de inlaatklep regelmatig worden gereinigd.

- ▶ Haal de stekker uit het stopcontact en draai de watertoevoer dicht.
- ▶ Schroef de watertoevoerslang aan de achterkant (afb. 10-3) los van het apparaat en van de kraan.
- ▶ Spoel de filters met water en een borstel (afb. 10-4).
- ▶ Plaats het filter terug en installeer de toevoerslang weer.

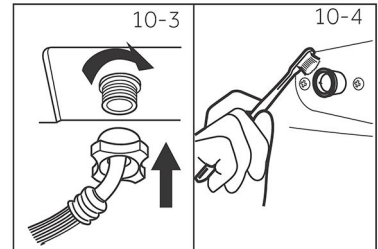

### 10.4 De trommel reinigen

- ▶ Verwijder per ongeluk gewassen voorwerpen, vooral metalen onderdelen zoals spelden, muntgeld, etc. uit de trommel (afb. 9-5), aangezien deze roestvlekken en schade veroorzaken.
- ▶ Gebruik een reinigingsmiddel zonder chloor om roestvlekken te verwijderen. Neem de waarschuwingsaanwijzingen van de fabrikant van het reinigingsmiddel in acht.
- ▶ Gebruik geen harde voorwerpen of staalwol voor het reinigen.
- ▶ Open na de procedure de deur, gebruik een doek om de vlekken en het schuim rond de pakking schoon te maken en houd de binnen- en buitenkant van de pakking schoon (afb. 10-5).

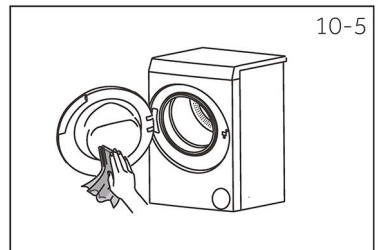

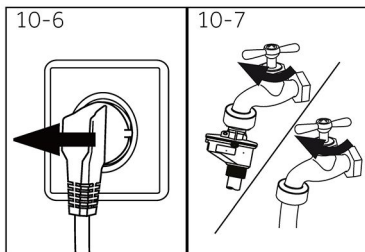

## 10.5 Lange perioden van niet gebruiken

Als het apparaat langere tijd niet wordt gebruikt:

1. Trek de stekker uit het stopcontact (afb. 10-6).
2. Sluit de watertoevoer af (afb. 10-7).
3. Open de deur om dampvorming en geurtjes te voorkomen. Laat de deur open wanneer het apparaat niet wordt gebruikt.

Controleer vóór het volgende gebruik zorgvuldig het netsnoer, de watertoevoer en de afvoerslang. Controleer of alles goed geïnstalleerd is en er geen lekkage is.

## 10.6 Pompfilter

Reinig het filter één keer per maand en controleer bijvoorbeeld het pompfilter als het apparaat:

- ▶ het water niet afpompt;
- ▶ niet draait;
- ▶ een ongewoon geluid maakt tijdens het draaien.

**⚠ WAARSCHUWING!**

Verbrandingsgevaar! Water in het pompfilter kan erg heet zijn! Zorg ervoor dat het water is afgekoeld voordat u actie onderneemt.

1. Schakel het apparaat uit en haal de stekker uit het stopcontact (afb. 10-8).
2. Druk op de serviceklep en open deze (afb. 10-9).
3. Zorg voor een platte bak om loogwater op te vangen (afb. 10-10). Er kunnen grotere hoeveelheden zijn!
4. Trek de afvoerslang naar buiten en houd het uiteinde boven de bak (afb. 10-10).
5. Neem de afsluitstop uit de afvoerslang (afb. 10-10).
6. Na volledige drainage sluit u de afvoerslang (afb. 10-11) en duwt u deze terug in de machine.
7. Schroef het pompfilter tegen de klok in los en verwijder het (afb. 10-12).
8. Verwijder verontreinigingen en vuil (afb. 10-13).

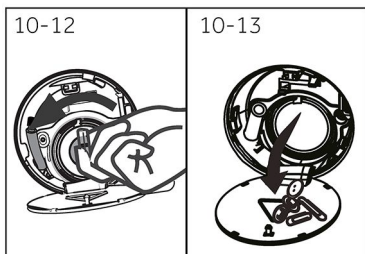
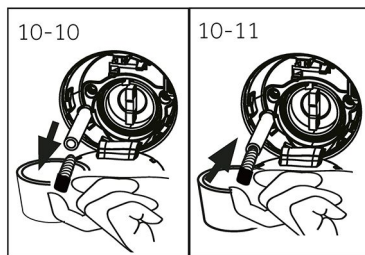
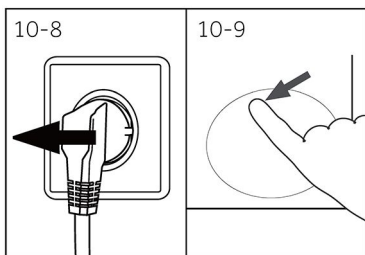

9. Reinig het pompfilter zorgvuldig, bijvoorbeeld met stromend water (afb. 10-14).
10. Plaats na het schoonmaken de handgreep terug en draai hem vast tot hij niet meer beweegt. Op dit moment staat de handgreep in de verticale stand (afb. 10-15).
11. Sluit de serviceklep.

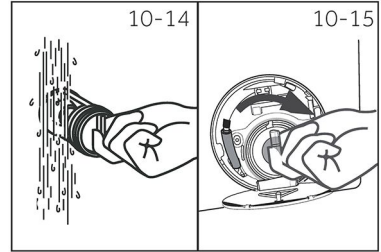
**VOORZICHTIG!**

- ▶ De afdichting van het pompfilter moet schoon en onbeschadigd zijn. Als het deksel niet goed vastzit, kan er water ontsnappen.
- ▶ Het filter moet op zijn plaats zitten, anders kan het gaan lekken.

**10.7 Filter**

1. Druk op de knop voor vrijgave van het pluizenfilter en trek de filterlade naar buiten.
2. Open het filtergaas vanaf het uiteinde van de filterlade (afb. 10-16).
3. Gebruik een borstel om het filtergaas en de pluizen in de lade schoon te maken.
4. Plaats na het reinigen het filterscherm terug in de machine.

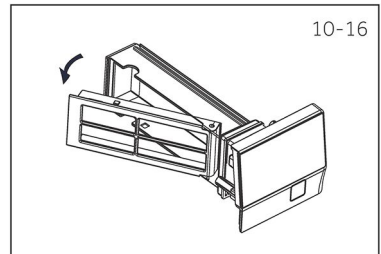

Veel voorkomende problemen kunt u zelf oplossen zonder specifieke expertise. Als er een probleem optreedt, controleer dan alle getoonde mogelijkheden en volg de onderstaande instructies voordat u contact opneemt met een aftersales-service. Zie KLANTENSERVICE.



## WAARSCHUWING!

- ▶ Voordat u onderhoud uitvoert, moet u het apparaat uitschakelen en de stekker uit het stopcontact halen.
- ▶ Elektrische apparatuur mag alleen worden onderhouden door gekwalificeerde elektrische experts, omdat onjuiste reparaties aanzienlijke gevolgschade kunnen veroorzaken.
- ▶ Een beschadigd netsnoer mag alleen worden vervangen door de fabrikant, diens servicevertegenwoordiger of vergelijkbaar gekwalificeerde personen om gevaar te voorkomen.
- ▶ Voor de veiligheid van de eindgebruiker wordt zelfreparatie of niet-professionele reparatie afgeraden. Neem contact op met een aftersales-service.

### 11.1 Informatiecodes

De volgende codes worden alleen weergegeven voor informatie over de wascyclus. Er hoeven geen maatregelen te worden genomen.

Code	Bericht
1:25	De resterende wascyclustijd is 1 uur en 25 minuten.
6:30	De resterende tijd van de wascyclus, inclusief de gekozen eindtijdvertraging, is 6 uur en 30 minuten.
Auto	Automatische detectie van de lading werkt alleen bij sommige programma's.
End	De wascyclus is voltooid. Het apparaat schakelt automatisch uit.
Lock	De deur is gesloten vanwege hoog waterpeil, hoge watertemperatuur of een centrifugeercyclus.
OFF	De zoemer is uitgeschakeld.
ON	De zoemer wordt geactiveerd.
CLD-	De functietoetsen zijn vergrendeld. De programmawijziging is ongeldig.

### 11.2 Problemen oplossen met de displaycode

Probleem	Oorzaak	Oplossing
CLF FLT	<ul style="list-style-type: none"> <li>• Afpompfout, water wordt niet volledig afgevoerd binnen 6 minuten.</li> </ul>	<ul style="list-style-type: none"> <li>• Maak het pompfilter schoon.</li> <li>• Controleer de installatie van de afvoerslang.</li> </ul>
E2	<ul style="list-style-type: none"> <li>• Vergrendelingsfout.</li> </ul>	<ul style="list-style-type: none"> <li>• Sluit de deur goed.</li> </ul>
E4	<ul style="list-style-type: none"> <li>• In de hoofdwatertoevoer en de spoelwatertoevoer bereikt het water het ingestelde niveau niet na de ingestelde tijd.</li> <li>• De afvoerslang is zelfafvoerend.</li> </ul>	<ul style="list-style-type: none"> <li>• Controleer of de kraan helemaal open staat en de waterdruk normaal is.</li> <li>• Controleer de installatie van de afvoerslang.</li> </ul>

Probleem	Oorzaak	Oplossing
E8	<ul style="list-style-type: none"> <li>Fout waterbeschermingsniveau.</li> </ul>	<ul style="list-style-type: none"> <li>Neem contact op met de aftersales-service.</li> </ul>
E6	<ul style="list-style-type: none"> <li>Klemdetectie</li> </ul>	<ul style="list-style-type: none"> <li>Open de deur en herschik de kleding terug als er kleding klem zit tussen de deur. Als het probleem nog steeds niet is opgelost, sluit u water en stroom af en neemt u contact op met de serviceafdeling.</li> </ul>
E12	<ul style="list-style-type: none"> <li>Het droogwaterniveau is te hoog.</li> </ul>	<ul style="list-style-type: none"> <li>Neem contact op met de aftersales-service.</li> </ul>
F3	<ul style="list-style-type: none"> <li>Fout temperatuursensor.</li> </ul>	<ul style="list-style-type: none"> <li>Neem contact op met de aftersales-service.</li> </ul>
F4	<ul style="list-style-type: none"> <li>Verwarmingsfout.</li> </ul>	<ul style="list-style-type: none"> <li>Neem contact op met de aftersales-service.</li> </ul>
F7	<ul style="list-style-type: none"> <li>Motorfout.</li> </ul>	<ul style="list-style-type: none"> <li>Neem contact op met de aftersales-service.</li> </ul>
F9	<ul style="list-style-type: none"> <li>Fout bij droogtemperatuursensor.</li> </ul>	<ul style="list-style-type: none"> <li>Neem contact op met de aftersales-service.</li> </ul>
F8	<ul style="list-style-type: none"> <li>Fout waterniveausensor.</li> </ul>	<ul style="list-style-type: none"> <li>Neem contact op met de aftersales-service.</li> </ul>
F00/FC1/FC2/FC3/FCb	<ul style="list-style-type: none"> <li>Abnormale communicatiefout.</li> </ul>	<ul style="list-style-type: none"> <li>Neem contact op met de aftersales-service.</li> </ul>
Fd	<ul style="list-style-type: none"> <li>Fout bij verwarmingselement voor drogen.</li> </ul>	<ul style="list-style-type: none"> <li>Neem contact op met de aftersales-service.</li> </ul>
FE	<ul style="list-style-type: none"> <li>Fout droogmotor.</li> </ul>	<ul style="list-style-type: none"> <li>Neem contact op met de aftersales-service.</li> </ul>
FH	<ul style="list-style-type: none"> <li>De iot-module wordt niet geconfigureerd.</li> </ul>	<ul style="list-style-type: none"> <li>Neem contact op met de aftersales-service.</li> </ul>
E61	<ul style="list-style-type: none"> <li>Het pluisfilter is niet op zijn plaats geïnstalleerd.</li> </ul>	<ul style="list-style-type: none"> <li>Controleer of het filter goed is geïnstalleerd.</li> </ul>

## 11.3 Problemen oplossen zonder displaycode

Probleem	Oorzaak	Oplossing
Wasmachine werkt niet.	<ul style="list-style-type: none"> <li>Het programma is nog niet gestart.</li> <li>De deur zit niet goed dicht.</li> <li>De machine is niet ingeschakeld.</li> <li>Stroomuitval.</li> <li>Het kinderslot is geactiveerd.</li> </ul>	<ul style="list-style-type: none"> <li>Controleer het programma en start het.</li> <li>Sluit de deur goed.</li> <li>Schakel het apparaat in.</li> <li>Controleer de stroomvoorziening.</li> <li>Deactiveer het kinderslot.</li> </ul>
De wasmachine wordt niet gevuld met water.	<ul style="list-style-type: none"> <li>Geen water.</li> <li>De inlaatslang is geknikt.</li> <li>Het filter van de inlaatslang is verstopt.</li> <li>De waterdruk is minder dan 0,03 MPa.</li> <li>De deur zit niet goed dicht.</li> <li>Storing in de watertoevoer.</li> </ul>	<ul style="list-style-type: none"> <li>Controleer de waterkraan.</li> <li>Controleer de inlaatslang.</li> <li>Ontstop het filter van de inlaatslang.</li> <li>Controleer de waterdruk.</li> <li>Sluit de deur goed.</li> <li>Zorg voor watertoevoer.</li> </ul>
De machine pompt af tijdens het vullen.	<ul style="list-style-type: none"> <li>De hoogte van de afvoerslang is minder dan 80 cm.</li> <li>Het uiteinde van de afvoerslang kan in het water komen.</li> </ul>	<ul style="list-style-type: none"> <li>Zorg ervoor dat de hoogte van de afvoerslang tussen 80 en 100 cm is.</li> <li>Zorg ervoor dat de afvoerslang niet in het water staat.</li> </ul>
Afpompstoring.	<ul style="list-style-type: none"> <li>De afvoerslang is verstopt.</li> <li>Het pompfilter is verstopt.</li> <li>Het uiteinde van de afvoerslang ligt hoger dan 100 cm boven de vloer.</li> </ul>	<ul style="list-style-type: none"> <li>Ontstop de afvoerslang.</li> <li>Maak het pompfilter schoon.</li> <li>Zorg ervoor dat de afvoerslang goed is geïnstalleerd.</li> </ul>
Sterke trilling tijdens het centrifugeren.	<ul style="list-style-type: none"> <li>Niet alle transportbouten zijn verwijderd.</li> <li>Het apparaat heeft geen stevige positie.</li> <li>De machinebelading is niet correct.</li> </ul>	<ul style="list-style-type: none"> <li>Verwijder alle transportbouten.</li> <li>Zorg voor een stevige ondergrond en een vlakke plaatsing.</li> <li>Controleer het gewicht en de balans van de lading.</li> </ul>
De bediening stopt voordat de wascyclus is voltooid.	<ul style="list-style-type: none"> <li>Water- of elektriciteitsstoring.</li> </ul>	<ul style="list-style-type: none"> <li>Controleer de stroom- en watertoevoer.</li> </ul>
De werking stopt gedurende een bepaalde tijd.	<ul style="list-style-type: none"> <li>Het apparaat geeft een foutcode weer.</li> <li>Probleem door de verdeling van de belading.</li> <li>Het programma voert inweekcyclus uit.</li> </ul>	<ul style="list-style-type: none"> <li>Denk aan de displaycodes.</li> <li>Verminder de belading of herschik deze.</li> <li>Programma annuleren en opnieuw starten.</li> </ul>
Overmatig schuim drijft op trommel en/of in de wasmiddellade.	<ul style="list-style-type: none"> <li>Het wasmiddel is niet geschikt.</li> <li>Overmatig gebruik van wasmiddel.</li> </ul>	<ul style="list-style-type: none"> <li>Controleer de aanbevelingen voor de wasmiddelen.</li> <li>Verminder de hoeveelheid wasmiddel.</li> </ul>
Automatische aanpassing van de wastijd.	<ul style="list-style-type: none"> <li>De duur van het wasprogramma wordt aangepast.</li> </ul>	<ul style="list-style-type: none"> <li>Dit is normaal en heeft geen invloed op de functionaliteit.</li> </ul>
Centrifugeren mislukt.	<ul style="list-style-type: none"> <li>Onbalans van de was.</li> </ul>	<ul style="list-style-type: none"> <li>Controleer de lading van de machine en het wasgoed en draai opnieuw een centrifugeerprogramma.</li> </ul>

Probleem	Oorzaak	Oplossing
Onbevredigend wasresultaat.	<ul style="list-style-type: none"> <li>De mate van vervuiling komt niet overeen met het geselecteerde programma.</li> <li>De hoeveelheid wasmiddel was niet voldoende.</li> <li>De maximale belading is overschreden.</li> <li>Het wasgoed was ongelijk verdeeld in de trommel.</li> </ul>	<ul style="list-style-type: none"> <li>Selecteer een ander programma.</li> <li>Kies het wasmiddel op basis van de mate van vuilheid en volgens de specificaties van de fabrikant.</li> <li>Verklein de belading.</li> <li>Haal het wasgoed uit elkaar.</li> </ul>
Er zitten waspoederresten op het wasgoed.	<ul style="list-style-type: none"> <li>Onoplosbare deeltjes wasmiddel kunnen als witte vlekken achterblijven op het wasgoed.</li> </ul>	<ul style="list-style-type: none"> <li>Voer een extra spoelen uit.</li> <li>Probeer de vlekken uit de droge was te borstelen.</li> <li>Kies een ander wasmiddel.</li> </ul>
Het wasgoed heeft grijze vlekken.	<ul style="list-style-type: none"> <li>Veroorzaakt door vetten zoals oliën, crèmes of zalven.</li> </ul>	<ul style="list-style-type: none"> <li>Behandel de was vooraf met een speciaal reinigingsmiddel.</li> </ul>

### **i** Opmerking: Schuimvorming

Als er te veel schuim wordt waargenomen tijdens het centrifugeren, stopt de motor en wordt de afvoerpomp gedurende 90 seconden geactiveerd. Als het verwijderen van schuim 3 keer mislukt, eindigt het programma zonder te centrifugeren.

Mochten de foutmeldingen ook na de genomen maatregelen opnieuw verschijnen, schakel het apparaat dan uit, haal de stekker uit het stopcontact en neem contact op met de klantenservice.

### 11.4 Bij stroomuitval

Het huidige programma en de instelling ervan worden opgeslagen. Wanneer de stroomtoevoer is hersteld, wordt de werking hervat.

Als een stroomstoring een werkend wasprogramma onderbreekt, wordt de deuropening mechanisch geblokkeerd. Het waterniveau van de was mag niet zichtbaar zijn door het deurglas. – Verbrandingsgevaar! Het waterniveau moet worden verlaagd zoals beschreven in 'Pompfilter'. Trek pas dan aan hendel (A) onder de serviceklep (afb. 11-1) totdat de deur wordt ontgrendeld met een zachte klik. Monteer daarna alle onderdelen opnieuw.

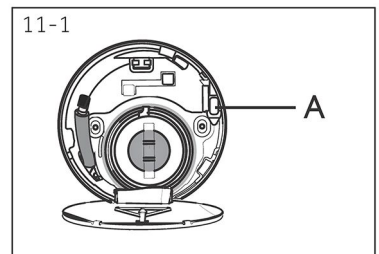

Wanneer de wasmachine zich in een veilige toestand bevindt (waterniveau op een bepaalde afstand onder het deurglas, temperatuur van de trommel lager dan 55°C, trommel draait niet), kunnen de deuren van de machine geopend worden.

## 12.1 Aanvullende technische gegevens

	HWD50-BP12307U1
Spanning in V	220-240 V~ /50 Hz
Stroom in A	10
Max. vermogen in W	1800
Waterdruk in MPa	$0,03 \leq P \leq 1$
Nettogewicht in kg	52

## 12.2 Afmetingen product

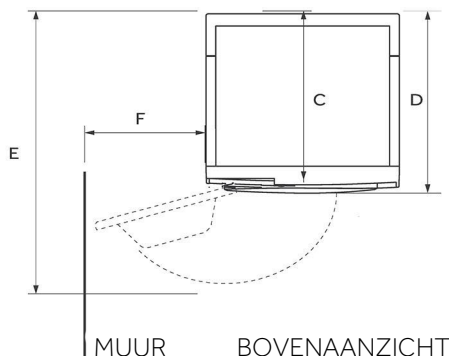
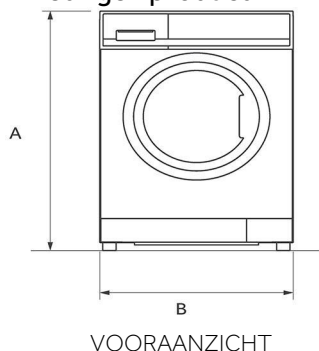

PRODUCTAFMETINGEN	HW50-BP12307U1
A Totale hoogte van het product mm	700
B Totale breedte van het product mm	510
C Totale diepte van product (tot hoofdbedieningspaneel) mm	461
D Totale diepte van het product in mm	487
E Diepte met geopende deur in mm	875
F Minimale afstand deur tot aangrenzende muur mm	140

Opmerking: De exacte hoogte van uw wasmachine hangt af van hoe ver de voeten aan de onderkant van de machine zijn uitgedraaid. De ruimte waarin u de wasmachine installeert moet minstens 40 mm breder en 20 mm dieper zijn dan de afmetingen van het apparaat.

## 12.3 Normen en richtlijnen

Dit product voldoet aan de eisen van alle toepasselijke EG-richtlijnen met de bijbehorende geharmoniseerde normen, die de CE-markering opleveren.

Wij adviseren onze Haier-klantenservice en het gebruik van originele reserveonderdelen aan. De minimale periode waarin de reserveonderdelen voor de huishoudelijke wasmachine beschikbaar zijn is 10 jaar.

Als u een probleem hebt met uw apparaat, raadpleeg dan eerst het hoofdstuk **PROBLEEM OPLOSSEN**.

Als u daar geen oplossing kunt vinden, neem dan contact op:

- ▶ Met uw lokale dealer.
- ▶ Ga naar het gedeelte Service & Support op [www.haier-europe.com](http://www.haier-europe.com) waar u telefoonnummers en veelgestelde vragen vindt en waar u de serviceclaim kunt activeren.

Voor specifieke productinformatie kunt u inloggen op de officiële website van Haier [https://www.haier-europe.com/en\\_GB/technical-assistance/](https://www.haier-europe.com/en_GB/technical-assistance/) en het model zoeken dat u gebruikt. Klik op het product om naar de detailpagina te gaan en klik vervolgens op 'documenten' om de gebruikershandleiding te vinden en te downloaden. U kunt de productinformatie ook op deze pagina vinden.

Modelinformatie is beschikbaar in de productdatabase op <https://eprel.ec.europa.eu/> door te zoeken naar de modelidentificatie die vermeld staat op het productlabel.

Als u contact wilt opnemen met onze serviceafdeling, moet u ervoor zorgen dat u de hiernavolgende gegevens bij de hand hebt.

Deze informatie is te vinden op het typeplaatje.

Model \_\_\_\_\_ Serienummer \_\_\_\_\_

Raadpleeg ook de garantiekaart die bij het product wordt geleverd in geval van garantie. Voor algemene vragen kunt u hieronder onze adressen in Europa vinden:

#### Europese Haier-adressen

Land *	Postadres	Land *	Postadres
Italië	Haier Europe Trading SRL Via De Cristoforis, 12 21100 Varese ITALIË	Frankrijk	Haier France SAS 53 Boulevard Ornano- Pleyad 3 93200 Saint Denis FRANKRIJK
Spanje Portugal	Haier Iberia SL Pg. Garcia Faria, 49-51 08019 Barcelona SPANJE	België-FR België-NL Nederland Luxemburg	Haier Benelux SA Anderlecht Route de Lennik 451 BELGIË
Duitsland Oostenrijk	Haier Deutschland GmbH Konrad-Zuse-Platz 6 81829 München DUITSLAND	Polen Hongarije Griekenland Roemenië Rusland	Haier Poland Sp. zo.o. Al. Jerozolimskie 181B 02-222 Warschau POLEN
Verenigd Koninkrijk	Haier Appliances UK Co.Ltd. 302 Bridgewater Place Birchwood Park Warrington WA3 6x	Tsjechië en Slowakije	Haier Europe ČR s.r.o. Sokolovska 651/136a, 186 00 Praag 8 Karlín Tsjechië

\*Ga voor meer informatie naar [www.haier.com](http://www.haier.com).

Modelinformatie is beschikbaar in de productdatabase op <https://eprel.ec.europa.eu/> door te zoeken naar de modelidentificatie die wordt vermeld in het veld Model van het productlabel dat op het product is aangebracht; de link naar het model in de productdatabase vindt u hieronder voor elke modelidentificatie:



**Haier**



Manual do utilizador  
Máquina de lavar e secar

HWD50-BP12307U1



Descarregue a  
aplicação hOn  
Smart-Home.



**Haier**

PT

## Obrigado por adquirir um Produto Haier.

Leia atentamente estas instruções antes de utilizar este aparelho. As instruções contêm informações importantes que o ajudarão a tirar o melhor partido do aparelho e a garantir uma instalação, utilização e manutenção seguras e corretas.

Guarde este manual num local conveniente para que possa sempre consultá-lo para uma utilização segura e correta do aparelho.

Se vender o aparelho, o oferecer ou o deixar para trás quando mudar de casa, certifique-se de que passa também este manual para que o novo proprietário possa familiarizar-se com o aparelho e com os avisos de segurança.



### Legenda

Aviso - Informações de segurança importantes



Informações gerais e dicas



Informação ambiental



### Eliminação

Ajude a proteger o ambiente e a saúde humana. Coloque a embalagem em recipientes adequados para a reciclar. Ajude a reciclar os resíduos de aparelhos elétricos e eletrónicos. Não deite fora os aparelhos marcados com este símbolo juntamente com o lixo doméstico. Devolva o produto ao centro de reciclagem local ou contacte o seu serviço municipal.



### AVISO!

#### Perigo de ferimentos ou asfíxia!

Desligar o aparelho da rede elétrica. Cortar o cabo de alimentação e eliminá-lo. Retirar o fecho da porta para evitar que as crianças e os animais de estimação se fechem no aparelho.

1- Informações de segurança .....	4
2- Instalação .....	7
3- Descrição do produto .....	11
4- Painel de controlo .....	12
5- Programas .....	16
6- Consumo .....	17
7- Utilização diária.....	18
8- hOn.....	23
9- Lavagem ecológica .....	26
10- Cuidados e limpeza.....	27
11- Resolução de problemas .....	30
12- Dados técnicos .....	34
13- Assistência ao Cliente .....	35

**Antes de ligar o aparelho pela primeira vez, leia as seguintes indicações de segurança!**



## AVISO!

### Antes da primeira utilização

- ▶ Certifique-se de que não existem danos de transporte.
- ▶ Certifique-se de que todos os parafusos de transporte foram retirados.
- ▶ Retire todas as embalagens e mantenha fora do alcance das crianças.
- ▶ Manuseie o aparelho sempre com, pelo menos, duas pessoas, uma vez que é pesado.

### Utilização diária

- ▶ Este aparelho pode ser usado por crianças de 8 ou mais anos de idade e por pessoas com capacidades mentais, sensoriais ou físicas reduzidas ou sem conhecimento ou experiência, desde que tenham tido supervisão ou a quem tenham sido fornecidas instruções relativamente à utilização do aparelho de forma segura e que compreendam os perigos envolvidos.
- ▶ Mantenha as crianças com menos de 3 anos afastadas do aparelho, exceto se forem constantemente vigiadas.
- ▶ As crianças não devem brincar com o aparelho.
- ▶ Não deixe que crianças ou animais de estimação se aproximem do aparelho quando a porta estiver aberta.
- ▶ Guarde os produtos de lavagem fora do alcance das crianças.
- ▶ Puxe os fechos, repare os fios soltos e tenha cuidado com as peças pequenas para evitar que a roupa fique emaranhada. Se necessário, utilize um saco ou uma rede adequados.
- ▶ Não toque nem utilize o aparelho descalço ou com as mãos ou os pés molhados ou húmidos.
- ▶ Não cubra ou envolva o aparelho durante o funcionamento ou depois, para permitir a evaporação da humidade.
- ▶ Não coloque objetos pesados ou fontes de calor ou de humidade em cima do aparelho.
- ▶ Não utilize nem armazenar detergentes inflamáveis ou produtos de limpeza a seco nas proximidades do aparelho.
- ▶ Não utilize sprays inflamáveis nas proximidades do aparelho.
- ▶ Não lave no aparelho peças de vestuário tratadas com solventes sem as ter secado previamente ao ar.

**AVISO!****Utilização diária**

- ▶ Não retire ou introduza a ficha na presença de gás inflamável.
- ▶ Não lave a quente espuma de borracha ou materiais semelhantes a esponjas.
- ▶ Não lave roupa contaminada com farinha.
- ▶ Não abra a gaveta do detergente durante qualquer ciclo de lavagem.
- ▶ Não toque na porta durante o processo de lavagem, pois esta fica quente.
- ▶ Não abra a porta se o nível da água estiver visivelmente acima do óculo.
- ▶ Não force a abertura da porta. A porta está equipada com um dispositivo de fecho automático e abre-se logo após o fim do processo de lavagem.
- ▶ Desligue o aparelho após cada programa de lavagem e antes de efetuar qualquer manutenção de rotina e desligue o aparelho da corrente elétrica para poupar eletricidade e por razões de segurança.
- ▶ Segure na ficha e não no cabo quando desligar o aparelho da tomada.

**Manutenção / limpeza**

- ▶ Certifique-se de que as crianças são supervisionadas quando efetuam trabalhos de limpeza e manutenção.
- ▶ Desligue o aparelho da alimentação elétrica antes de proceder a qualquer manutenção de rotina.
- ▶ Mantenha a parte inferior do óculo limpa e abrir a porta e a gaveta do detergente quando o aparelho não estiver a ser utilizado para evitar odores.
- ▶ Não utilize água pulverizada ou vapor para limpar o aparelho.
- ▶ Um cabo de alimentação apenas deve ser substituído pelo fabricante, por um agente de assistência deste ou por pessoas com qualificação similar para evitar um perigo de choque.
- ▶ Não tente reparar o aparelho sozinho. Em caso de reparação, contactar o nosso serviço de apoio ao cliente.
- ▶ Retire do aparelho todos os objetos estranhos, tais como objetos metálicos, produtos químicos, artigos frágeis, velas acesas, cigarros acesos, etc.

**Instalação**

- ▶ O aparelho deve ser colocado num local bem ventilado. Assegure uma localização que permita a abertura total da porta.
- ▶ Nunca instale o aparelho ao ar livre, num local húmido ou numa área propensa a fugas de água, como debaixo ou perto de um lava-loiça. Em caso de fuga de água, corte a alimentação elétrica e deixe a máquina secar naturalmente.



## AVISO!

### Instalação

- ▶ Instale ou utilize o aparelho apenas em locais onde a temperatura seja superior a 5 °C.
- ▶ Não coloque o aparelho diretamente sobre um tapete ou perto de uma parede ou de um móvel.
- ▶ Não instale o aparelho sob a luz direta do sol ou perto de fontes de calor (por exemplo, fogões, aquecedores).
- ▶ Certifique-se de que as informações elétricas na placa de classificação estão de acordo com a fonte de alimentação. Se não for o caso, contacte um electricista.
- ▶ Não utilize adaptadores multi-ficha e cabos de extensão.
- ▶ Certifique-se de que apenas são utilizados o cabo elétrico e o conjunto de mangueiras fornecidos.
- ▶ Certifique-se de que não danifica o cabo elétrico e a ficha. Se estiver danificado, deve ser substituído por um electricista.
- ▶ Utilize uma tomada separada com ligação à terra para a alimentação elétrica que seja facilmente acessível após a instalação. O aparelho deve estar ligado à terra.

**Apenas para o Reino Unido:** O cabo de alimentação do aparelho está equipado com uma ficha de 3 fios (ligação à terra) que se adapta a uma tomada normalizada de 3 fios (ligação à terra). Nunca cortar ou desmontar o terceiro pino (ligação à terra). Após a instalação do aparelho, a ficha deve estar acessível.

- ▶ Certifique-se de que as juntas e ligações das mangueiras estão firmes e de que não há fugas.

### Utilização prevista

Este aparelho destina-se exclusivamente à lavagem de roupa lavável na máquina. Em qualquer altura, seguir as instruções indicadas na etiqueta de cada peça de vestuário. Foi concebido exclusivamente para uso doméstico no interior da casa. Não se destina a utilização comercial ou industrial.

Não são permitidas alterações ou modificações no dispositivo. A utilização incorreta pode provocar riscos e a perda de todas as garantias e reclamações de responsabilidade.

## 2.1 Preparação

- ▶ Retire o aparelho da embalagem.
- ▶ Retire todo o material de embalagem, incluindo a película protetora do armário, a base de poliestireno e mantê-los fora do alcance das crianças.
- ▶ Quando abrir a embalagem, pode ver gotas de água no saco de plástico e no óculo. Este fenómeno normal resulta dos testes de água efetuados na fábrica.



### Nota: Eliminação de embalagens

Mantenha todos os materiais de embalagem fora do alcance das crianças e elimine-os de forma ecológica.

## 2.2 OPCIONAL: Instalar almofadas de redução do ruído

1. Quando abrir a embalagem, encontrará quatro almofadas de redução de ruído. Estas são utilizadas para reduzir o ruído (Fig. 2-1).
2. Deite a máquina com o óculo virado para cima e o lado de baixo virado para o operador.
3. Retire as almofadas de redução de ruído e remova a película protetora adesiva de dupla face; cole à volta da parte inferior; as almofadas de redução de ruído sob o armário da máquina de lavar roupa, conforme indicado na Figura 3 (duas almofadas mais compridas na posição 1 e 3, duas almofadas mais curtas na posição 2 e 4). Por fim, volte a colocar a máquina na vertical.

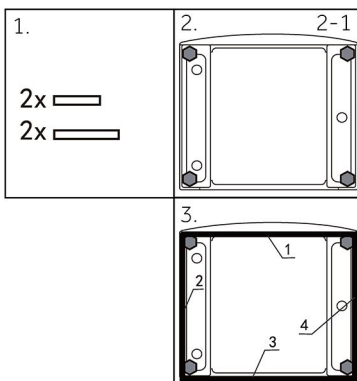

## 2.3 Desmonte os parafusos de transporte

Os parafusos de transporte destinam-se a fixar os componentes anti-vibração no interior do aparelho durante o transporte, para evitar danos no interior.

1. Retire os 4 parafusos da parte de trás e retire os espaçadores de plástico (Fig. 2-2) (Fig. 2-3).
2. Preencha os orifícios à esquerda com tampões de obturação (Fig. 2-4) (Fig. 2-5).

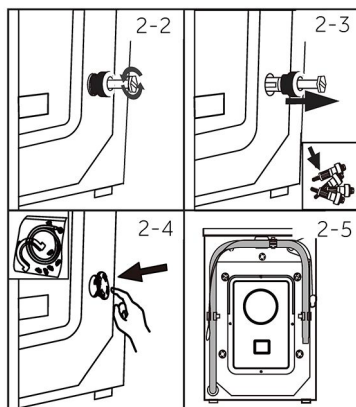

## **i** Nota: Guarde num local seguro

Guarde todas as peças da proteção de transporte num local seguro para utilização posterior. Sempre que o aparelho tiver de ser deslocado, volte a colocar as peças de proteção.

### 2.4 Deslocação do aparelho

Se a máquina tiver de ser deslocada para outro local, substitua os parafusos de transporte retirados antes da instalação para evitar danos: A montagem faz-se por ordem inversa.



### 2.5 Alinhamento do aparelho

Ajuste todos os pés (Fig. 2-6) para obter uma posição completamente nivelada. Isto minimizará as vibrações e, conseqüentemente, o ruído durante a utilização. Reduz também o desgaste. Recomendamos a utilização de um nível de bolha de ar para o ajuste. O chão deve ser tão estável e plano quanto possível.

1. Desaperte a porca de bloqueio (1) com uma chave inglesa.
2. Ajuste a altura rodando o pé (2).
3. Aperte o parafuso de bloqueio (1) contra a caixa.



## **AVISO!**

- ▶ A mini máquina de lavar roupa não pode ser colocada diretamente sobre a máquina de lavar e secar roupa.

## 2.6 Conexão da água de drenagem

Fixe corretamente a mangueira de drenagem da água à tubagem. A mangueira deve atingir, num determinado ponto, uma altura entre 80 e 100 cm acima da linha de fundo do aparelho! Se possível, manter a mangueira de drenagem sempre fixa ao clipe na parte de trás do aparelho.



### AVISO!

- ▶ Utilize apenas o conjunto de mangueiras fornecido para a conexão.
- ▶ Nunca reutilize conjuntos de mangueiras velhos!
- ▶ Ligue apenas ao abastecimento de água fria.
- ▶ Antes da ligação, verifique se a água está limpa e límpida.

São possíveis as seguintes conexões:

### 2.6.1 Mangueira de drenagem para o lava-loiça

- ▶ Pendure a mangueira de drenagem no suporte em U sobre a borda de um lava-loiça com tamanho adequado (Fig. 2-7).
- ▶ Proteja bem o suporte em U contra deslizamento.

### 2.6.2 Mangueira de drenagem para a ligação de águas residuais

- ▶ O diâmetro interno do tubo de suporte com orifício de ventilação deve ser, no mínimo, de 40 mm.
- ▶ Coloque a mangueira de drenagem de 80-100 mm no tubo de descarga.
- ▶ Coloque o suporte em U e fixe-o bem (Fig. 2-8).

### 2.6.3 Conexão da mangueira de drenagem ao lava-loiça

- ▶ A junção deve situar-se acima do sifão.
- ▶ Uma conexão de espigão é normalmente fechada por uma almofada (A). Esta deve ser removida para evitar qualquer disfunção (Fig. 2-9).
- ▶ Fixe a mangueira de drenagem com uma braçadeira.

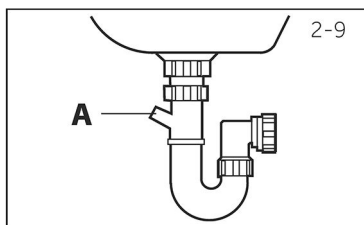
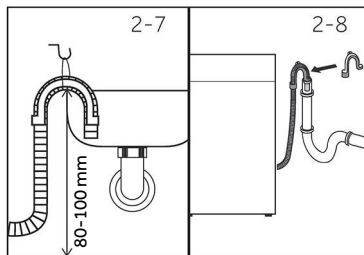

### CUIDADO!

- ▶ A mangueira de drenagem não deve estar submersa em água e deve estar bem fixa e sem fugas. Se a mangueira de drenagem for colocada no chão ou se o tubo estiver a uma altura inferior a 80 cm, a máquina de lavar roupa escoará continuamente enquanto está a encher (auto-sifonagem).
- ▶ A mangueira de drenagem não deve ser prolongada. Se necessário, contactar o serviço pós-venda.

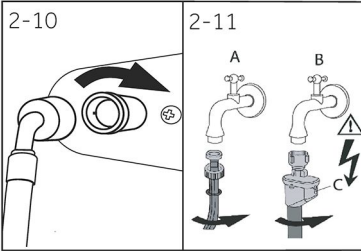

## 2.7 Conexão de água doce

Certifique-se de que as juntas estão inseridas.

1. Ligue a mangueira de entrada de água com a extremidade inclinada ao aparelho (Fig. 2-10). Aperte a junta rosca à mão.
2. A outra extremidade liga-se a uma torneira de água com uma rosca de 3/4" (Fig. 2-11)

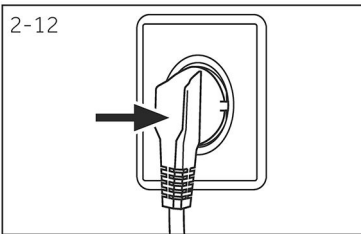

## 2.8 Ligação elétrica

Antes de cada ligação, verifique se:

- ▶ a rede elétrica, a tomada e o fusível são adequados à placa de classificação.
- ▶ a tomada de corrente está ligada à terra e não são utilizadas fichas múltiplas ou extensões.
- ▶ a ficha e a tomada de corrente estão estritamente de acordo.
- ▶ Apenas no Reino Unido: A ficha do Reino Unido cumpre a norma BS1363A.

Colocar a ficha na tomada (Fig. 2-12).



### AVISO!

- ▶ Certifique-se sempre de que todas as ligações (rede elétrica, drenagem e mangueira de água doce) estão firmes, secas e sem folgas!
- ▶ Tenha cuidado, estas peças nunca devem ser esmagadas, dobradas ou torcidas.
- ▶ Se o cabo de alimentação estiver danificado, deve ser substituído pelo serviço de assistência técnica (ver cartão de garantia), para evitar riscos.

**Nota:**

Devido a alterações técnicas e a diferentes modelos, as ilustrações dos capítulos seguintes podem diferir do seu modelo.

**3.1 Imagem do aparelho**

3-1 Frente (Fig. 3-1):

3-2 Lado traseiro (Fig. 3-2):

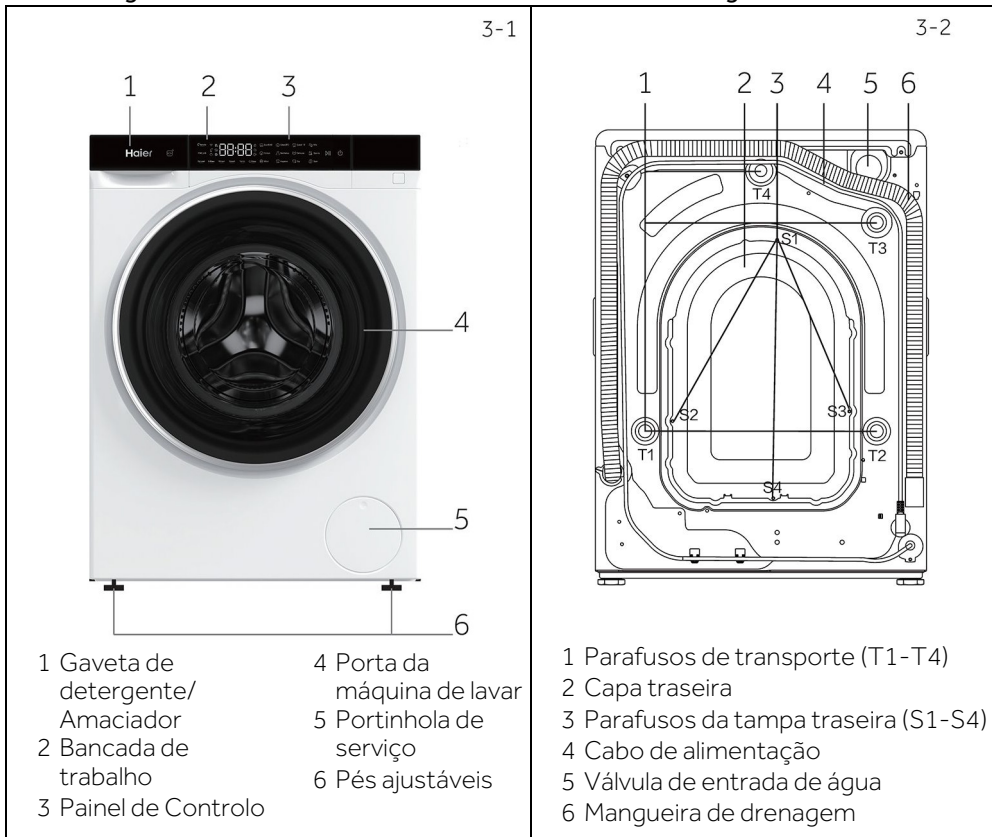
**3.2 Acessórios**

Verificar os acessórios e a literatura de acordo com esta lista (Fig. 3-3):

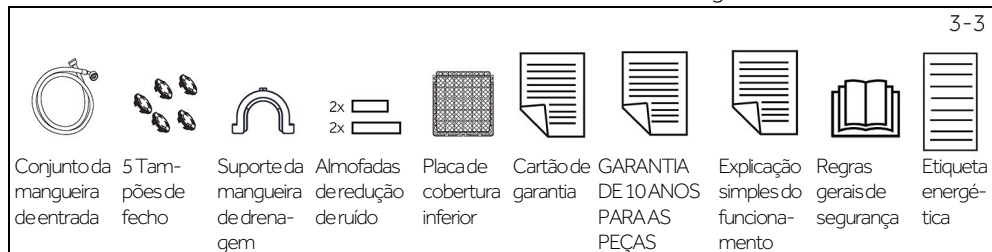

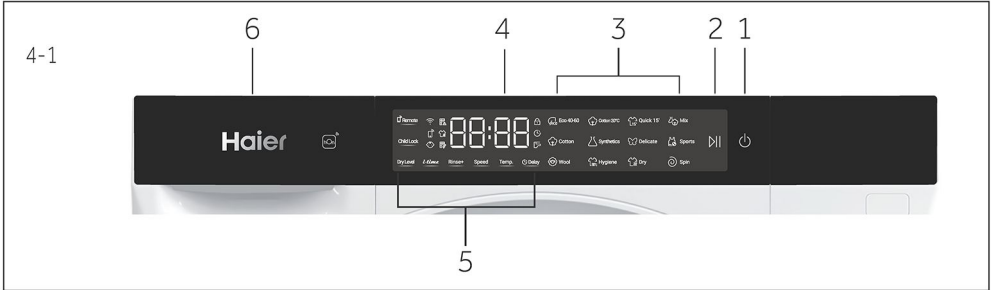

- 1 Botão "Alimentação"    3 Botão "Início/Pausa"    5 Seletor de programas  
2 Visor    4 Botões de função    6 Gaveta de detergente/  
amaciador

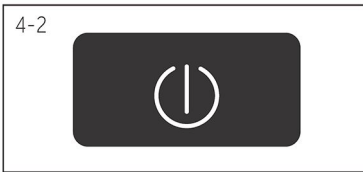

## 4.1 Alimentação

Prima o botão "Alimentação" para ligar ou desligar a máquina (Fig.4-2).

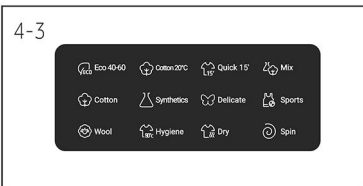

## 4.2 Programa

Selecione o programa premindo, as suas predefinições serão exibidas (Fig. 4-3).



## 4.3 Visor

O ecrã (Fig.4-4) apresenta as seguintes informações:

- Tempo de lavagem
- O aparelho está ligado à rede Wi-Fi
- Controlo Remoto
- Tranca de segurança infantil
- Instalação da rede do filtro
- Secar
- É necessário limpar o cotão
- Trancar a porta
- Atraso do tempo final
- Água

#### 4.4 Gaveta de detergente/amaciador

Abra a gaveta do dispensador, os seguintes componentes podem ser vistos (Fig. 4-5)

1: compartimento para detergente em pó ou líquido.  
2: se o detergente em pó estiver a ser utilizado, o seletor da tampa do detergente deve ser levantado e mantido em baixo para o detergente líquido.

3: compartimento para amaciador.

4: patilha de bloqueio, premir para puxar a gaveta do detergente para fora a recomendação sobre o tipo de detergentes é adequada para várias temperaturas de lavagem.

Consultar o manual do detergente (P15).

#### 4.5 Botões de função

Os botões de função (Fig. 4-6) permitem opções adicionais no programa selecionado antes do início do programa. São apresentados os indicadores correspondentes.

Ao desligar o aparelho ou ao criar um novo programa, todas as opções são desativadas.

Se um botão tiver várias opções, a opção pretendida pode ser selecionada premindo o botão sequencialmente.

Ao premir os botões, quando está sob luz forte, a função é selecionada.

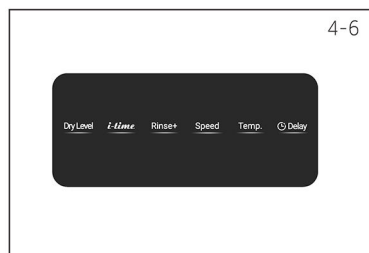
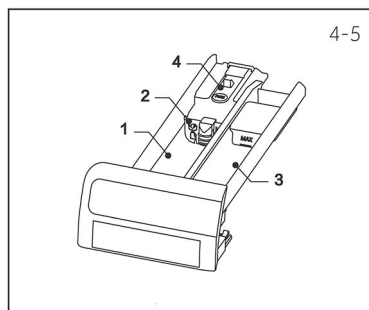

#### Nota: Definições de fábrica

Para obter os melhores resultados em cada programa, a Haier definiu bem as predefinições específicas. Se não existirem requisitos especiais, recomenda-se a utilização das predefinições.

#### 4.5.1 Botão de função "Atraso"

Prima este botão (Fig.4-7) para iniciar o programa com um início diferido. O atraso do tempo final pode ser aumentado em passos de 30 minutos de 0-24h (o tempo final será superior ao tempo original do programa). Por exemplo, o ecrã desligado 6:30 significa que o fim do ciclo do programa será daqui a 6 horas e 30 minutos. Prima o botão "Início/Pausa" para ativar o atraso de tempo.

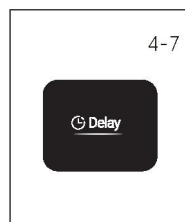

#### Nota: Detergente líquido

Se utilizar detergente líquido, não é recomendável ativar o atraso do tempo final.

## 4.5.2 Botão de função "Temp."

Prima este botão (Fig.4-8) para alterar a temperatura de lavagem do programa. Se nenhum valor estiver aceso (o ecrã "--°C"), a água não será aquecida.

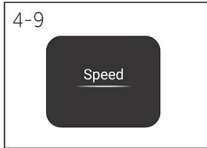
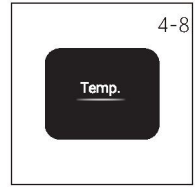

## 4.5.3 Botão de função "Velocidade"

Prima este botão (Fig.4-9) para alterar ou anular a seleção da centrifugação do programa. Se nenhum valor estiver iluminado no ecrã "0", a roupa não centrifuga.

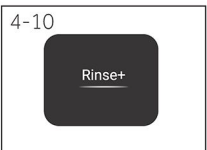

## 4.5.4 Botão de função "Enxaguamento+"

Prima este botão (Fig.4-10) para enxaguar a roupa mais intensamente com água fresca. Este produto é recomendado para pessoas com pele sensível.

Premindo várias vezes o botão, podem ser seleccionados zero a três ciclos adicionais. Aparecem no visor com P--0/P--1/P--2/P--3.

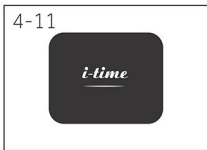

## 4.5.5 Botão de função "i-time"

Prima este botão (Fig.4-11) para ajustar os diferentes tempos de lavagem e de centrifugação. A área do parâmetro Tempo de lavagem será realçada. Continue a tocar no botão "i-time" e os tempos de lavagem e de centrifugação serão efetuados dentro do tempo permitido pelo programa.

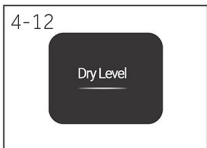

## 4.5.6 Botão de função "Nível de secagem"

Prima este botão (Fig. 4-11) para ajustar diferentes níveis de secagem (dL-2/ dL-3) ou tempos de secagem (0/30/60/90/120/150).

Os níveis ou tempos de secagem permitidos variam consoante o programa e alguns programas não são opcionais.



## 4.5.7 Botão "Início/Pausa"

Prima suavemente este botão (Fig. 4-13) para iniciar ou interromper o programa atualmente apresentado. Durante o ajuste do programa e durante a execução do programa, o LED acima do botão está aceso ou, o interruptor está a piscar.

4-14

#### 4.6 Tranca de segurança infantil

Escolha um programa e depois iniciar, toque no botão "Tranca de segurança infantil" durante 3 segundos para bloquear todos os elementos do painel contra a ativação, visor do painel. Para desbloquear, toque novamente na "tranca de segurança infantil". A indicação da tranca de segurança infantil acende-se quando a tranca de segurança infantil funciona. A função é opcional quando a máquina está em funcionamento. O ecrã mostra "CL01" (Fig. 4-14) se for premido um botão quando a tranca de segurança infantil estiver ativada,

4-15

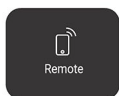

#### 4.7 Botão Controlo remoto

Prima brevemente este botão para ativar/desativar o controlo remoto do aparelho através da aplicação hOn (Fig. 4-15).  
 NOTA: Para iniciar o procedimento de emparelhamento, siga as instruções da aplicação. Para mais informações, consulte o capítulo 8 da "Aplicação hOn" dedicada.



#### Nota: Sinal acústico

Nos casos seguintes, por defeito, não é emitido um sinal sonoro:

- ▶ ao premir um botão
- ▶ no final do programa

O sinal acústico pode ser selecionado, se necessário; ver UTILIZAÇÃO DIÁRIA (P22 7.13)



#### Nota: O procedimento para verificar o número de ciclos que a máquina efetuou.

Procedimento: no modo de espera, selecione primeiro o programa "Algodão" e, em seguida, prima simultaneamente "Temp." e "Velocidade"; o número de ciclos de funcionamento será apresentado durante 2 segundos e, em seguida, voltará à interface de espera. Os ciclos de funcionamento acumulados somam 1 após o fim do programa. Os ciclos de funcionamento são visualizados em hexadecimal se forem superiores a 9999.

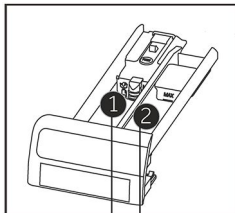

Compartimento de detergente para:

- ❶ Detergente
- ❷ Amaciador ou produto de cuidado

• Sim, o Opcional, / Não

Programa	Carga máx. <sup>3)</sup>		Temperatura em °C <sup>1)</sup>			Tipo de tecidos	Velocidade de centrifugação predefinida em rpm	Função							
	lavagem em kg	seca-gem em kg	gama selecionável	Predefinição	Detergente			Amaciador	Nível de secagem	i-time	Enxaguamento+	Velocidade	Temp.	Atraso	
ECO ECO 40-60	5,0	2,5	* a 60	40	•	o	/	1200	o	/	o	o	o	o	o
Algodão 20 °C	5,0	2,5	/	/	•	o	Algodão	1000	o	o	o	o	/	o	o
Rápido 15 <sup>2)</sup>	1,5	0,5	* a 40	*	•	o	Algodão/Sintético	1000	o	o	o	o	o	o	o
Mistos	5,0	2,5	* a 60	30	•	o	Algodão/Sintético	1000	o	o	o	o	o	o	o
Algodão	5,0	2,5	* a 90	40	•	o	Algodão	1200	o	o	o	o	o	o	o
Sintéticos	5,0	2,5	* a 60	40	•	o	Tecido sintético ou misto	1200	o	o	o	o	o	o	o
Delicados	1,5	/	* a 30	30	•	o	Delicados e sedas	600	/	o	o	o	o	o	o
Desporto	1,5	0,5	* a 40	20	•	o	Algodão/Sintético	800	o	o	o	o	o	o	o
Lã	1	/	* a 40	*	•	o	Tecido de lã ou com conteúdo de lã lavável à máquina	800	/	o	o	o	o	o	o
Higiene	5,0	2,5	/	90	•	o	Algodão	1000	o	/	o	o	/	o	o
Secar	/	2,5	/	/	/	/	Algodão	/	o	/	/	/	/	/	/
Centrifugação	/	2,5	/	/	/	/	Tecido não frágil	1000	o	/	/	o	/	/	/

\* A água não é aquecida.

- 1) Escolha a temperatura de lavagem de 90°C apenas para requisitos higiénicos especiais.
- 2) Reduzir a quantidade de detergente porque a duração do programa é curta.
- 3) Relativo à roupa seca.

Ao lavar cargas pesadas, a máquina de lavar roupa pode vibrar muito ou mover-se se a roupa estiver enrolada.

A conceção e as especificações estão sujeitas a alterações sem aviso prévio para efeitos de melhoria da qualidade.

Digitalize o código QR na etiqueta energética para obter informações sobre o consumo de energia.





O consumo de energia real pode diferir do declarado, consoante as condições locais.



### Nota: Peso automático

O aparelho está equipado com um reconhecimento de carga. Com pouca carga, a energia, a água e o tempo de lavagem serão reduzidos automaticamente em alguns programas. O tempo predefinido no ecrã pode variar consoante o peso da carga, envolvendo o programa "Sintéticos, Algodão, Eco 40-60".

### Informações indicativas (de acordo com o Regulamento (UE) 2019/2023 da Comissão):

Rated Capacity	Programme	 (kg)	 (HH:MM)	<b>ENERGY</b> (kWh/cycle)	 (L/cycle)	Max Temperature (°C)	Effective Speed (RPM)	 Residual Moisture(%)
5 kg	Eco 40-60	5.0	3:08	0.480	41.0	35	1200	58.0
	Eco 40-60	2.5	2:30	0.308	31.0	30	1200	58.0
	Eco 40-60	1.5	2:30	0.298	28.0	32	1200	60.0
	ECO40-60+Dry	2.5	6:30	1.620	42.0	25	1200	0.0
	Cotton 20°C	5.0	0:48	0.260	45.0	20	1000	65.0
	Cotton 60°C	5.0	3:44	1.200	45.0	60	1200	55.0
	Synthetics 40°C	2.5	2:34	0.450	40.0	40	1200	37.0
	Quick15' 30°C	1.0	0:15	0.250	30.0	30	1000	65.0

Os valores indicados para os programas que não o programa Eco 40-60 são meramente indicativos.

## 7.1 Rede elétrica

Ligar a máquina de lavar roupa a uma fonte de alimentação (220V a 240V~/50Hz; Fig. 7-1). Consulte também a secção INSTALAÇÃO (ver P10).

## 7.2 Ligação de água

- ▶ Antes de efetuar a ligação, verifique a limpeza e a clareza da entrada de água.
- ▶ Ligue a torneira (Fig. 7-2).

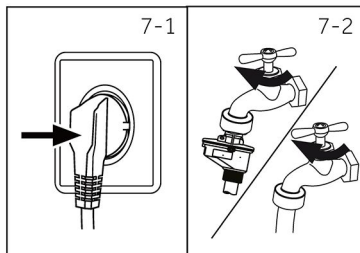

## Nota: Estanqueidade

Antes da utilização, verificar se existem fugas nas juntas entre a torneira e a mangueira de entrada, abrindo a torneira.

## 7.3 Preparação da roupa

- ▶ Separe a roupa de acordo com o tecido (algodão, sintéticos, lã ou seda, etc.) e com o grau de sujidade (Fig. 7-3). Prestar atenção às etiquetas de conservação das etiquetas de lavagem.
- ▶ Separar a roupa branca da roupa de cor. Lavar primeiro à mão os têxteis de cor para verificar se desbotam ou escorrem.
- ▶ Esvazie os bolsos (chaves, moedas, etc.) e retirar os objetos decorativos mais duros (por exemplo, pregadeiras).
- ▶ As peças de vestuário sem bainhas, as peças delicadas e os tecidos finos, como cortinados, devem ser colocados num saco de lavagem para cuidar desta roupa delicada (é preferível lavar à mão ou a seco).
- ▶ Feche os fechos de correr, os fechos de velcro e os ganchos e certifique-se de que os botões estão bem cosidos.
- ▶ Coloque peças sensíveis, como a roupa sem bainha firme, a roupa interior delicada (lingerie) e peças pequenas, como meias, cintos, soutiens, etc., num saco de lavagem.
- ▶ Desdobrar grandes peças de tecido, como lençóis, colchas, etc.
- ▶ Virar do avesso as gangas e os tecidos estampados, decorados ou com muita cor; eventualmente, lavar separadamente.

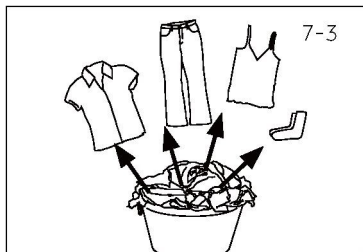

## CUIDADO!

Os objetos não têxteis, bem como os objetos pequenos, soltos ou com arestas vivas podem provocar avarias e danos no vestuário e no aparelho.

## Tabela de cuidados

Lavagem					
	Lavável até 95 °C em processo normal		Lavável até 60 °C em processo normal		Lavável até 60 °C em processo suave
	Lavável até 40 °C em processo normal		Lavável até 40 °C em processo suave		Lavável até 40 °C, processo muito suave
	Lavável até 30 °C em processo normal		Lavável até 30 °C em processo suave		Lavável até 30 °C, processo muito suave
	Lavar à mão no máximo. 40 °C		Não lavar		
Branqueamento					
	Qualquer branqueamento permitido		Apenas oxigénio/ não cloro		Não branquear
Secagem					
	Possibilidade de secagem à temperatura normal		Possibilidade de secagem à máquina a uma temperatura mais baixa		Não secar na máquina
	Secagem em linha		Secagem plana		
Engomar					
	Passar a ferro a uma temperatura máxima até 200 °C		Passar a ferro a uma temperatura média até 150 °C		Passar a ferro a uma temperatura baixa, até 110 °C: sem vapor (o engomar a vapor pode causar danos irreversíveis)
	Não passar a ferro				
Cuidados profissionais com os têxteis					
	Limpeza a seco com tetracloreto		Limpeza a seco em hidrocarbonetos		Não limpar a seco
	Limpeza profissional a húmido		Não limpar com água por profissionais		

## 7.4 Carregamento do aparelho

- ▶ Ponha a roupa na máquina peça a peça.
- ▶ Não encha demasiado. Atenção às diferenças de carga máxima consoante os programas! Regra geral para carga máxima: Mantenha uma distância de 15 cm entre a carga e o topo do tambor.
- ▶ Feche a porta com cuidado. Certifique-se de que nenhuma peça de roupa fica presa.



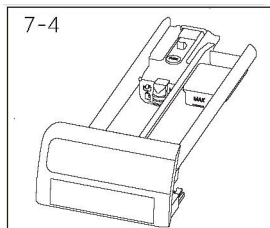

### 7.6 Adicione detergente

1. Deslize a gaveta do detergente para fora.
2. Colocar os produtos químicos necessários nos compartimentos correspondentes (Fig. 7-4).
3. Empurre a gaveta para trás com cuidado.



#### Nota:

- ▶ Retire os resíduos de detergente da gaveta do detergente antes do ciclo de lavagem seguinte.
- ▶ Não utilize demasiado detergente ou amaciador.
- ▶ Siga as instruções da embalagem do detergente.
- ▶ Encha sempre o detergente imediatamente antes do início do ciclo de lavagem.
- ▶ O detergente líquido concentrado deve ser diluído antes de ser adicionado.
- ▶ Não utilize detergente líquido se a função "Atraso" estiver selecionada.
- ▶ Escolha cuidadosamente as definições do programa de acordo com os símbolos de cuidados em todas as etiquetas da roupa e de acordo com a tabela de programas.



### 7.7 Ligue a alimentação

Prima o botão "Alimentação" para ligar ou desligar a máquina (Fig.7-5)

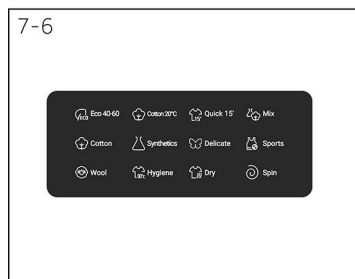

### 7.8 Selecione um programa

Para obter os melhores resultados de lavagem, selecione um programa adequado ao grau de sujidade e ao tipo de roupa. Prima os botões de programa para selecionar o programa certo. As predefinições são apresentadas (Fig. 7-6).

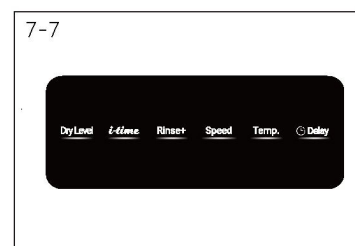

### 7.9 Adicionar seleções individuais

Selecione as opções e definições necessárias (Fig. 7-7): ver Painel de controlo.

## 7.10 Inicie o programa de lavagem

Prima o botão "Início/Pausa" (Fig. 7-8) para iniciar. O LED deixa de piscar e acende-se continuamente.

O aparelho funciona de acordo com as definições atuais.

As alterações só são possíveis através da anulação do programa.

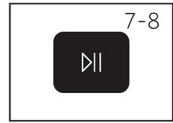

## 7.11 Interrompa / Mude o programa de lavagem

Para interromper um programa em curso, prima suavemente "Início/Pausa". O LED por cima do botão está a piscar. Prima novamente para retomar o funcionamento.

Para cancelar um programa em curso e todas as suas definições individuais:

1. Prima o botão "Início/Pausa" para interromper o programa em curso.
2. Selecione um novo programa e inicie-o

## 7.12 Após a lavagem

### Nota: Trinco da porta

- ▶ Por razões de segurança, a porta está parcialmente bloqueada durante o ciclo de lavagem. Só é possível abrir a porta no final do programa ou depois de o programa ter sido cancelado corretamente
- ▶ Em caso de nível de água elevado, temperatura elevada da água e durante a centrifugação, não é possível abrir a porta: **Loc** é exibido.

1. No fim do ciclo do programa, **End** é exibido.
2. O aparelho desliga-se automaticamente.
3. Retire a roupa o mais rapidamente possível para não a amassar e evitar que fique mais enrugada.
4. Desligue a alimentação de água.
5. Desligue o cabo de alimentação.
6. Abra a porta para evitar a formação de humidade e de odores. Deixe-a aberta quando não está a usar o aparelho.
7. As roupas pequenas são fáceis de colar à parede após a secagem a alta velocidade, por favor não se esqueça quando abrir a porta para pegar na roupa.

### Nota: Modo de espera / modo de poupança de energia

O aparelho ligado entra em modo de espera se não for ativado nos 2 minutos que antecedem o início do programa ou no final do programa. O ecrã desliga-se.

Isto permite poupar energia.

## 7.13 Ativar ou desativar o sinal sonoro

O sinal sonoro pode ser desmarcado, se necessário:

1. Ligue o aparelho.
2. Selecionar o programa "Smart AI".
3. Prima o botão "Enxaguamento+" e o botão "Velocidade" ao mesmo tempo durante cerca de 3 segundos. "DESLIGADO" é exibido e o sinal sonoro é desativado. Prima novamente estes dois botões ao mesmo tempo para ligar o sinal sonoro, "LIGADO" é exibido.

## 8.1 Informações gerais

Este aparelho está equipado com tecnologia Wi-Fi para controlo remoto através da aplicação hOn.



### AVISO!

Siga as precauções de segurança indicadas neste manual, mesmo quando utilizar o aparelho através da aplicação. O cumprimento destas instruções é essencial para uma utilização segura.

## 8.2 Requisitos

1. Rede Wi-Fi: É necessário um router compatível com 802.11b/g/n e banda de 2,4 GHz. As redes que funcionam a 5 GHz e as redes públicas não são suportadas. O nome da rede (SSID) deve ter entre 1 e 31 caracteres e a palavra-passe entre 8 e 64 caracteres. As opções de encriptação incluem aberto, WPA-PSK e WPA2-PSK.
2. Dispositivos compatíveis: A aplicação está disponível para dispositivos Android, iOS e Huawei, tanto em tablets como em smartphones.
3. Posicionamento: Instale o aparelho numa área com um sinal Wi-Fi forte.

### Especificações técnicas Wi-Fi:

Frequência	2400 MHz-2483,5 MHz
Potência máx.	20 dBm
Padrão	IEEE802.11b/g/n & BLE V4.2

## 8.3 Descarregar e instalar a aplicação hOn:

Descarregue a aplicação digitalizando o código QR abaixo ou visitando [go.haier-europe.com/download-app](http://go.haier-europe.com/download-app).



Descarregue  
a APLICAÇÃO

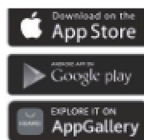

### Nota: Registo

A criação de um perfil (registo) só é necessária na primeira utilização ou se a conta tiver sido eliminada/desativada. Para utilizações subsequentes, basta iniciar sessão com o seu endereço de e-mail e a sua palavra-passe. Use o modo demo na aplicação para explorar as funcionalidades Wi-Fi.



## 8.4 Emparelhar aparelhos

### Nota

A rede doméstica tem de estar definida para 2,4 GHz; as redes que funcionam a 5 GHz não são suportadas. Certifique-se de que o seu smartphone está ligado à mesma rede Wi-Fi de 2,4 GHz que pretende utilizar para configurar o aparelho.

1. Abra a aplicação hOn, crie um novo perfil (ou inicie sessão se já tiver um).
2. Toque em "Adicionar aparelho" e siga as instruções no ecrã do seu smartphone para concluir a configuração.



## 8.5 Ativação do controlo remoto

1. Certifique-se de que o router está ligado e conectado à Internet.
2. Ponha a roupa e feche a porta.
3. Ligue o aparelho.
4. Prima brevemente o botão . A porta fecha-se.
5. Inicie o ciclo através da aplicação. O painel de controlo será desativado, exceto os botões "ALIMENTAÇÃO" e "INÍCIO/PAUSA". Apenas a tranca de segurança infantil estará disponível durante o programa.
6. O controlo remoto também pode ser ativado durante o ciclo, premindo brevemente o botão .

### Nota: Expiração do controlo remoto

É possível enviar um comando a partir da aplicação até 24 horas após ativação do controlo remoto.

## 8.6 Desativação do controlo remoto

1. Durante um ciclo, é possível desativar o controlo remoto premindo brevemente o botão ; o ciclo continuará. Pode ver o estado do ciclo na aplicação, mas não poderá enviar comandos (por exemplo, parar/pausa).
2. Se as condições de segurança o permitirem, a porta pode ser aberta.
3. Para retomar o controlo remoto através da aplicação, certifique-se de que a porta está fechada e, em seguida, prima brevemente o botão  novamente.

## 8.7 Fim do ciclo com o controlo remoto

1. No final do ciclo, a porta destranca-se e o controlo remoto é desativado.
2. Após 2 minutos, o aparelho desliga-se automaticamente.

## 8.8 Desligar o módulo Wi-Fi e limpar as credenciais de rede

Para eliminar as informações de rede Wi-Fi guardadas e desligar o módulo Wi-Fi:

1. Ligue o aparelho.
2. Sem iniciar qualquer ciclo, prima e mantenha premido o botão  durante 5 segundos até aparecer "rEst".
3. Prima e mantenha premido o botão "Atraso" durante mais 5 segundos até aparecer "donE".
4. As informações de configuração são eliminadas. Selecione um programa ou desligue o aparelho para sair.
5. Para reconfigurar, retire o aparelho da aplicação hOn e inicie um novo procedimento de emparelhamento.



### Nota

Utilize este procedimento apenas se pretender vender o aparelho.



## Utilização responsável do ponto de vista ambiental

- ▶ Para otimizar a utilização da energia, da água, do detergente e do tempo, deve utilizar o tamanho máximo de carga recomendado.
- ▶ Não sobrecarregue (deixar uma distância da largura de uma mão desde a parte de cima da roupa).
- ▶ Para roupa ligeiramente suja, selecione o programa Rápido 15'.
- ▶ Aplique dosagens exatas de cada produto de lavagem.
- ▶ Escolha a temperatura de lavagem mais baixa adequada - os detergentes modernos limpam eficazmente abaixo dos 60°C.
- ▶ Aumente as predefinições apenas se houver nódoas intensas.

## Informações gerais:

- ▶ O programa Eco 40-60 é capaz de limpar roupa de algodão com sujidade normal declarada lavável a 40 °C ou 60 °C, no mesmo ciclo, e este programa é utilizado para avaliar a conformidade com a legislação de conceção ecológica da UE;
- ▶ Os programas mais eficientes em termos de consumo de energia são geralmente os que funcionam a temperaturas mais baixas e com maior duração;
- ▶ O ruído e o teor de humidade remanescente são influenciados pela velocidade de centrifugação: quanto maior for a velocidade de centrifugação na fase de centrifugação, maior será o ruído e menor será o teor de humidade remanescente.

### 10.1 Limpe a gaveta do detergente

Tenha sempre o cuidado de não deixar resíduos de detergente. Limpe regularmente a gaveta (Fig. 10-1):

1. Puxe a gaveta para fora até parar.
2. Carregue no botão de desbloqueio e retire a gaveta.
3. Limpe o interior do lava-loiça com uma toalha.
4. Lave a gaveta com água até ficar limpa e voltar a inserir a gaveta no aparelho

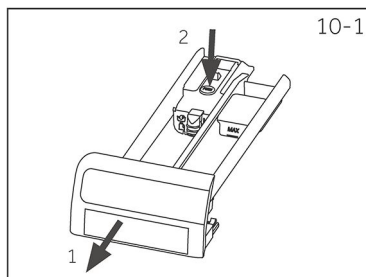

### 10.2 Limpeza da máquina

- ▶ Desligue a máquina da tomada durante a limpeza e a manutenção.
- ▶ Utilize um pano macio com sabão líquido para limpar a caixa da máquina (Fig. 10-2) e os componentes de borracha.
- ▶ Não utilize produtos químicos orgânicos ou solventes corrosivos.
- ▶ Abra a torneira para ver se há fugas.



### 10.3 Válvula de entrada de água e filtro da válvula de entrada

Para evitar o bloqueio do abastecimento de água por substâncias sólidas, como a cal, limpe regularmente o filtro da válvula de entrada.

- ▶ Desligue o cabo de alimentação e desligue o abastecimento de água.
- ▶ Desaparafuse a mangueira de entrada de água na parte de trás (Fig. 10-3) do aparelho, bem como na torneira.
- ▶ Lave os filtros com água e uma escova (Fig. 10-4).
- ▶ Introduza o filtro e instale a mangueira de entrada.

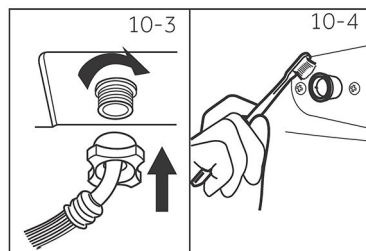

### 10.4 Limpe a máquina de secar

- ▶ Retire do tambor os objetos lavados acidentalmente, especialmente as peças metálicas, como alfinetes, moedas, etc. (Fig. 9-5), porque provocam manchas de ferrugem e danos.
- ▶ Utilize um produto de limpeza sem cloreto para remover manchas de ferrugem. Respeite as indicações de aviso do fabricante do produto de limpeza.
- ▶ Não utilize objetos duros ou palha de aço para a limpeza.
- ▶ Após o procedimento, abra a porta, utilize uma toalha para limpar as manchas e a espuma à volta da junta e mantenha o interior e o exterior da junta limpos. (Fig. 10-5)

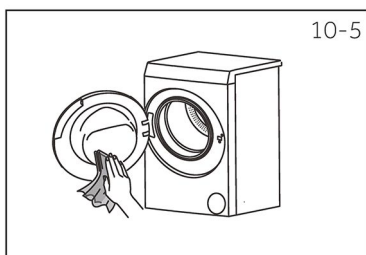

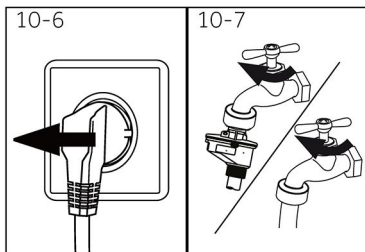

## 10.5 Longos períodos de desuso

Se o aparelho for deixado inativo durante um longo período de tempo:

1. Retire a ficha elétrica (Fig. 10-6).
2. Desligue o abastecimento de água (Fig. 10-7).
3. Abra a porta para evitar a formação de humidade e de odores. Deixe a porta aberta enquanto não estiver a ser utilizada.

Antes da próxima utilização, verifique cuidadosamente o cabo de alimentação, a entrada de água e a mangueira de drenagem. Certifique-se de que tudo está corretamente instalado e sem fugas.

## 10.6 Filtro da bomba

Limpe o filtro uma vez por mês e verifique o filtro da bomba, por exemplo, se o aparelho:

- ▶ Não drena a água.
- ▶ Não centrifuga.
- ▶ Causa um ruído invulgar durante o funcionamento.

**AVISO!**

Risco de escaldão! A água no filtro da bomba pode estar muito quente! Antes de qualquer ação, certifique-se de que a água arrefeceu.

1. Desligue a máquina e retire a ficha da tomada (Fig. 10-8).
2. Empurre e abra a tampa de serviço (Fig. 10-9).
3. Providencie um recipiente plano para recolher a água (Fig. 10-10). Pode haver quantidades maiores!
4. Puxe a mangueira de drenagem para fora e segure a sua extremidade por cima do recipiente (Fig. 10-10).
5. Retire o tampão de vedação da mangueira de drenagem (Fig. 10-10).
6. Após o esvaziamento completo, feche a mangueira de drenagem (Fig. 10-11) e volte a introduzi-la na máquina.
7. Desaparafuse e retire o filtro da bomba no sentido contrário ao dos ponteiros do relógio (Fig. 10-12).
8. Remova as impurezas e a sujidade (Fig. 10-13).

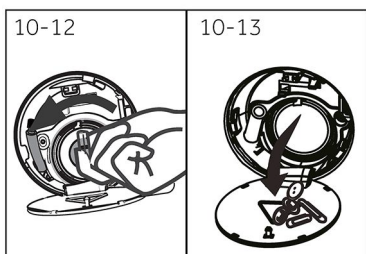
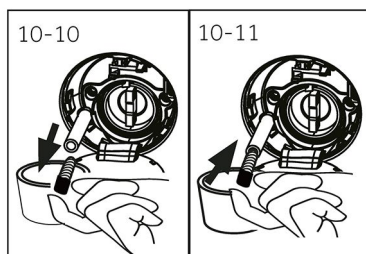
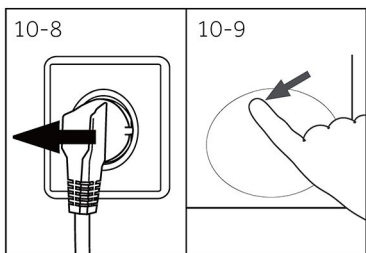

9. Limpe cuidadosamente o filtro da bomba, por exemplo, com água corrente (Fig. 10-14).
10. Após a limpeza, reinstale a pega e aperte-a até que não se mova. Neste momento, a pega está na vertical (Fig. 10-15).
11. Feche a tampa de serviço.

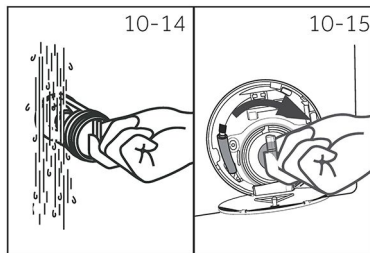
**CUIDADO!**

- ▶ A vedação do filtro da bomba tem de estar limpa e sem danos. Se a tampa não estiver completamente apertada, a água pode escapar.
- ▶ O filtro deve estar no sítio, caso contrário pode provocar fugas.

**10.7 Rede do filtro**

1. Prima o botão de libertação de algodão e puxe a caixa do filtro para fora.
2. Abra a malha do filtro a partir da extremidade da caixa do filtro (Fig.10-16).
3. Utilize uma escova para limpar a malha do filtro e o algodão no interior da caixa.
4. Após a limpeza, volte a colocar o filtro na máquina.

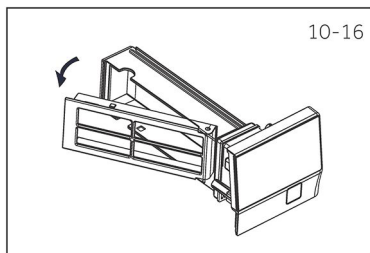

Muitos dos problemas que ocorrem podem ser resolvidos pelo próprio sem conhecimentos específicos. Em caso de problema, verifique todas as possibilidades apresentadas e siga as instruções abaixo antes de contactar um serviço pós-venda. Ver ASSISTÊNCIA AO CLIENTE.



## AVISO!

- ▶ Antes da manutenção, desative o aparelho e desligue a ficha de alimentação da tomada de corrente.
- ▶ A manutenção do equipamento elétrico só deve ser feita por eletricistas qualificados, porque reparações incorretas podem causar danos consideráveis.
- ▶ Um cabo de alimentação danificado, tem de ser substituído pelo fabricante, por um agente de assistência deste ou por pessoas com qualificação similar para evitar um perigo de choque.
- ▶ Para segurança do utilizador final, não se recomenda a auto-reparação ou a reparação não profissional. Contactar um serviço pós-venda.

## 11.1 Códigos de informação

Os códigos seguintes são apresentados apenas para informações relativas ao ciclo de lavagem. Não é necessário efetuar qualquer medida.

Código	Mensagem
i:25	O tempo restante do ciclo de lavagem será de 1 hora e 25 minutos.
6:30	O tempo restante do ciclo de lavagem, incluindo o atraso de fim de ciclo selecionado, será de 6 horas e 30 minutos.
Auto	A deteção automática de carga está a funcionar, mas apenas em alguns programas.
End	O ciclo de lavagem está terminado. O aparelho desliga-se automaticamente.
Loct	A porta está fechada devido ao nível elevado de água, à temperatura elevada da água ou ao ciclo de centrifugação.
OFF	O sinal sonoro é desativado.
ON	O sinal sonoro é ativado.
[LO]	As teclas de função estão fechadas. A alteração do programa não é válida.

## 11.2 Resolução de problemas com o código de visualização

Problema	Causa	Solução
[Lr FLtr	<ul style="list-style-type: none"> <li>• Erro de drenagem, a água não drena totalmente num período de 6 minutos.</li> </ul>	<ul style="list-style-type: none"> <li>• Limpar o filtro da bomba.</li> <li>• Verifique a instalação da mangueira de drenagem.</li> </ul>
E2	<ul style="list-style-type: none"> <li>• Erro de bloqueio.</li> </ul>	<ul style="list-style-type: none"> <li>• Fechar bem a porta.</li> </ul>

Problema	Causa	Solução
E4	<ul style="list-style-type: none"> <li>Na fase de entrada da água de lavagem principal e na fase de entrada da água de enxaguamento, a água não atinge o nível definido após o tempo definido</li> <li>A mangueira de drenagem é de auto-sifonagem.</li> </ul>	<ul style="list-style-type: none"> <li>Verificar se torneira está totalmente aberta e que a pressão da água é normal.</li> <li>Verifique a instalação da mangueira de drenagem.</li> </ul>
E8	<ul style="list-style-type: none"> <li>Erro de nível de proteção da água.</li> </ul>	<ul style="list-style-type: none"> <li>Contacte o serviço pós-venda.</li> </ul>
E6	<ul style="list-style-type: none"> <li>Deteção de peça presa</li> </ul>	<ul style="list-style-type: none"> <li>Por favor, abra a porta e reposicione a roupa se esta estiver presa na porta. Se o problema não for resolvido, corte a água e a eletricidade e contacte o serviço pós-venda.</li> </ul>
E12	<ul style="list-style-type: none"> <li>O nível da água de secagem é demasiado elevado.</li> </ul>	<ul style="list-style-type: none"> <li>Contacte o serviço pós-venda.</li> </ul>
F3	<ul style="list-style-type: none"> <li>Erro no sensor de temperatura.</li> </ul>	<ul style="list-style-type: none"> <li>Contacte o serviço pós-venda.</li> </ul>
F4	<ul style="list-style-type: none"> <li>Erro de aquecimento.</li> </ul>	<ul style="list-style-type: none"> <li>Contacte o serviço pós-venda.</li> </ul>
F7	<ul style="list-style-type: none"> <li>Erro do motor.</li> </ul>	<ul style="list-style-type: none"> <li>Contacte o serviço pós-venda.</li> </ul>
F9	<ul style="list-style-type: none"> <li>Erro do sensor de temperatura de secagem.</li> </ul>	<ul style="list-style-type: none"> <li>Contacte o serviço pós-venda.</li> </ul>
F8	<ul style="list-style-type: none"> <li>Erro do sensor de nível de água.</li> </ul>	<ul style="list-style-type: none"> <li>Contacte o serviço pós-venda.</li> </ul>
FC0/FC1/FC2 /FC3/FC6	<ul style="list-style-type: none"> <li>Erro de comunicação anormal.</li> </ul>	<ul style="list-style-type: none"> <li>Contacte o serviço pós-venda.</li> </ul>
Fd	<ul style="list-style-type: none"> <li>Erro do elemento de aquecimento de secagem.</li> </ul>	<ul style="list-style-type: none"> <li>Contacte o serviço pós-venda.</li> </ul>
FE	<ul style="list-style-type: none"> <li>Erro no motor de secagem.</li> </ul>	<ul style="list-style-type: none"> <li>Contacte o serviço pós-venda.</li> </ul>
FH	<ul style="list-style-type: none"> <li>O módulo iot não foi configurado.</li> </ul>	<ul style="list-style-type: none"> <li>Contacte o serviço pós-venda.</li> </ul>
EG1	<ul style="list-style-type: none"> <li>O filtro de rede do filtro de detritos não está instalado no lugar.</li> </ul>	<ul style="list-style-type: none"> <li>Verifique se o filtro está corretamente instalado.</li> </ul>

## 11.3 Resolução de problemas sem código no visor

Problema	Causa	Solução
A máquina de lavar roupa não funciona.	<ul style="list-style-type: none"> <li>• O programa ainda não iniciou.</li> <li>• A porta não está bem fechada.</li> <li>• A máquina não foi ligada.</li> <li>• Falha de energia.</li> <li>• A tranca de segurança infantil está ativada.</li> </ul>	<ul style="list-style-type: none"> <li>• Verificar o programa e iniciá-lo.</li> <li>• Fechar corretamente a porta.</li> <li>• Ligar a máquina.</li> <li>• Verificar a rede elétrica.</li> <li>• Desativar a tranca de segurança infantil.</li> </ul>
A máquina de lavar roupa não enche de água.	<ul style="list-style-type: none"> <li>• Não há água.</li> <li>• A mangueira de entrada está dobrada.</li> <li>• O filtro da mangueira de entrada está obstruído.</li> <li>• A pressão de água é inferior a 0,03 MPa.</li> <li>• A porta não está bem fechada.</li> <li>• Falha no abastecimento de água.</li> </ul>	<ul style="list-style-type: none"> <li>• Verificar a torneira da água.</li> <li>• Verificar a mangueira de entrada.</li> <li>• Desobstruir o filtro da mangueira de entrada.</li> <li>• Verificar a pressão da água.</li> <li>• Fechar corretamente a porta.</li> <li>• Assegurar o abastecimento de água.</li> </ul>
A máquina está a escoar enquanto enche.	<ul style="list-style-type: none"> <li>• A altura da mangueira de drenagem é inferior a 80 cm.</li> <li>• A extremidade da mangueira de drenagem pode entrar na água.</li> </ul>	<ul style="list-style-type: none"> <li>• Certificar-se de que a altura da mangueira de drenagem se situa entre 80 e 100 cm</li> <li>• Certificar-se de que a mangueira de drenagem não está dentro de água.</li> </ul>
Falha de drenagem.	<ul style="list-style-type: none"> <li>• A mangueira de drenagem está bloqueada.</li> <li>• O filtro da bomba está bloqueado.</li> <li>• A extremidade da mangueira de drenagem está a mais de 100 cm acima do nível do chão.</li> </ul>	<ul style="list-style-type: none"> <li>• Desbloquear a mangueira de drenagem.</li> <li>• Limpar o filtro da bomba.</li> <li>• Certifique-se de que a mangueira de drenagem está corretamente instalada.</li> </ul>
Forte vibração durante a rotação.	<ul style="list-style-type: none"> <li>• Nem todos os parafusos de transporte foram retirados.</li> <li>• O aparelho não tem uma posição sólida.</li> <li>• A carga da máquina não está correta.</li> </ul>	<ul style="list-style-type: none"> <li>• Retirar todos os parafusos de transporte.</li> <li>• Assegurar um piso sólido e uma posição nivelada.</li> <li>• Verificar o peso e o equilíbrio da carga.</li> </ul>
A operação para antes de completar o ciclo de lavagem.	<ul style="list-style-type: none"> <li>• Falta de água ou de eletricidade.</li> </ul>	<ul style="list-style-type: none"> <li>• Verificar a alimentação elétrica e o abastecimento de água.</li> </ul>
O funcionamento para durante um período de tempo.	<ul style="list-style-type: none"> <li>• O aparelho apresenta um código de erro.</li> <li>• Problema devido ao padrão de carga.</li> <li>• O programa efetua o ciclo de imersão.</li> </ul>	<ul style="list-style-type: none"> <li>• Considerar os códigos no visor.</li> <li>• Reduzir ou ajustar a carga.</li> <li>• Cancelar o programa e reiniciar.</li> </ul>
Espuma excessiva a flutuar no tambor e/ou na gaveta do detergente.	<ul style="list-style-type: none"> <li>• O detergente não é adequado.</li> <li>• Utilização excessiva de detergente.</li> </ul>	<ul style="list-style-type: none"> <li>• Verificar as recomendações do detergente.</li> <li>• Reduzir a quantidade de detergente.</li> </ul>
Regulação automática do tempo de lavagem.	<ul style="list-style-type: none"> <li>• A duração do programa de lavagem será ajustada.</li> </ul>	<ul style="list-style-type: none"> <li>• Isto é normal e não afeta a funcionalidade.</li> </ul>

Problema	Causa	Solução
A rotação falha.	<ul style="list-style-type: none"> <li>Desequilíbrio da carga de roupa.</li> </ul>	<ul style="list-style-type: none"> <li>Verificar a carga da máquina e a roupa e executar novamente um programa de centrifugação.</li> </ul>
Resultado de lavagem insatisfatório.	<ul style="list-style-type: none"> <li>O grau de sujidade não está de acordo com o programa selecionado</li> <li>A quantidade de detergente não é suficiente.</li> <li>A carga máxima foi excedida.</li> <li>A roupa está distribuída de forma irregular no tambor.</li> </ul>	<ul style="list-style-type: none"> <li>Selecionar outro programa.</li> <li>Escolher o detergente em função do grau de sujidade e de acordo com as especificações de fabrico.</li> <li>Reduzir o carregamento.</li> <li>Soltar a roupa.</li> </ul>
Há resíduos de detergente em pó na roupa.	<ul style="list-style-type: none"> <li>Partículas insolúveis de detergente podem permanecer como manchas brancas na roupa.</li> </ul>	<ul style="list-style-type: none"> <li>Efetuar um enxaguamento extra.</li> <li>Tentar escovar esses pontos da roupa seca.</li> <li>Escolher um outro detergente.</li> </ul>
A roupa tem manchas cinzentas.	<ul style="list-style-type: none"> <li>Causada por gorduras, como óleos, cremes ou pomadas.</li> </ul>	<ul style="list-style-type: none"> <li>Pré-tratar a roupa com um produto de limpeza especial.</li> </ul>

### **i** Nota: Formação de espuma

Se for ocorrer demasiada espuma durante o ciclo de centrifugação, o motor para e a bomba de drenagem é ativada durante 90 segundos. Se esta eliminação de espuma falhar até 3 vezes, o programa termina sem centrifugar.

Se as mensagens de erro reaparecerem mesmo após as medidas tomadas, desligue o aparelho, desconecte a alimentação elétrica e contacte o serviço de apoio ao cliente.

### 11.4 Em caso de falha de energia

O programa atual e a sua definição são guardados. Quando a alimentação elétrica for restabelecida, o funcionamento será retomado.

Se uma falha de energia cortar um programa de lavagem em funcionamento, a abertura da porta é bloqueada mecanicamente. Para retirar qualquer roupa, o nível da água não deve ser visto no óculo de vidro da porta. - Perigo de queimaduras! O nível da água tem de ser reduzido conforme descrito em "Filtro da bomba". Só então puxar a alavanca (A) por baixo da tampa de serviço (Fig. 11-1) até que a porta seja destrancada com um suave clique. Em seguida, voltar a fixar todas as peças.

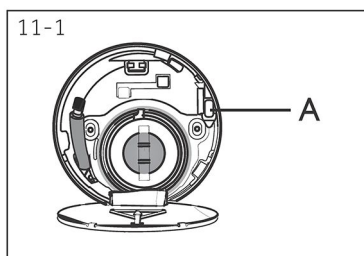

**i** Quando a máquina de lavar roupa se encontra num estado seguro (o nível da água está abaixo da janela ao longo de uma certa distância, a temperatura do tambor é inferior a 55 C, o tambor interior não gira), pode destrancar as portas da máquina.

## 12.1 Dados técnicos adicionais

	HWD50-BP12307U1
Tensão em V	220-240 V-/50Hz
Corrente em A	10
Potência máxima em W	1800
Pressão da água em MPa	$0,03 \leq P \leq 1$
Peso líquido em kg	52

## 12.2 Dimensões do produto

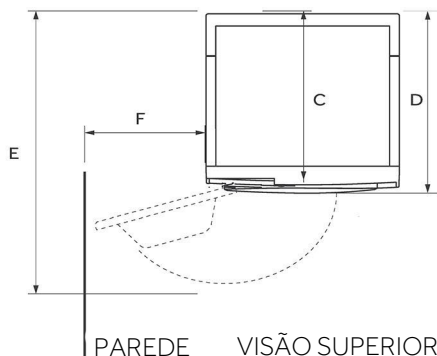
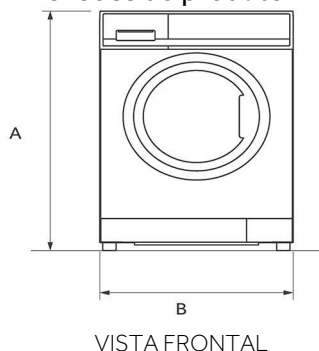

DIMENSÕES DO PRODUTO	HW50-BP12307U1
A Altura total do produto mm	700
B Largura total do produto mm	510
C Profundidade total do produto (até ao painel de controlo principal) mm	461
D Profundidade total do produto mm	487
E Profundidade da porta aberta mm	875
F Distância mínima da porta à parede adjacente mm	140

Nota: A altura exata da máquina de lavar depende da distância entre os pés e a base da máquina. O espaço onde instala a máquina de lavar tem de ser, pelo menos, 40 mm mais largo e 20 mm mais profundo do que as suas dimensões.

## 12.3 Normas e diretivas

Este produto cumpre os requisitos de todas as diretivas CE aplicáveis com as normas harmonizadas correspondentes, que fornecem a marcação CE.

Recomendamos o nosso serviço de apoio ao cliente Haier e a utilização de peças sobresselentes originais, sendo que o período mínimo durante o qual as peças sobresselentes para a máquina de lavar roupa doméstica é de 10 anos.

Se tiver algum problema com o seu aparelho, consulte primeiro a secção **RESOLUÇÃO DE PROBLEMAS**.

Se não conseguir encontrar uma solução, contacte-nos:

- ▶ o seu revendedor local.
- ▶ a área de Serviço e Suporte em [www.haier-europe.com](http://www.haier-europe.com), onde pode encontrar números de telefone e FAQs e onde pode ativar a reclamação de serviço.

Para obter informações específicas sobre o produto, aceda ao site oficial da Haier [https://www.haier-europe.com/en\\_GB/technical-assistance/](https://www.haier-europe.com/en_GB/technical-assistance/) e procure o modelo que utiliza, clique no produto para aceder à página de detalhes e, em seguida, clique em "documentos" para encontrar o manual do utilizador e transferi-lo. Pode também encontrar as informações sobre o produto nesta página.

As informações sobre o modelo estão disponíveis na base de dados do produto em <https://eprel.ec.europa.eu/>, procurando o identificador do modelo indicado na etiqueta do produto.

Para contactar o nosso Serviço, certifique-se de que tem disponíveis os seguintes dados. A informação pode ser encontrada na placa de classificação.

Modelo \_\_\_\_\_ N.º de série \_\_\_\_\_

Verificar também o cartão de garantia fornecido com o produto em caso de garantia.

Para questões comerciais de carácter geral, consulte abaixo os nossos endereços na Europa:

#### Endereços europeus da Haier

<b>País *</b>	<b>Endereço postal</b>	<b>País *</b>	<b>Endereço postal</b>
Itália	Haier Europe Trading SRL Via De Cristoforis, 12 21100 Verese ITÁLIA	França	Haier France SAS 53 Boulevard Ornano-Pleyad 3 93200 Saint Denis FRANÇA
Espanha Portugal	Haier Iberia SL Pg. Garcia Faria, 49-51 08019 Barcelona ESPANHA	Bélgica-FR Bélgica-NL Países Baixos Luxemburgo	Haier Benelux SA Anderlecht Route de Lennik 451 BÉLGICA
Alemanha Áustria	Haier Deutschland GmbH Konrad-Zuse-Platz 6 81829 Munique ALEMANHA	Polónia Hungria Grécia Roménia Rússia	Haier Poland Sp. zo.o. Al. Jerozolimskie 181B 02-222 Warszawa POLÓNIA
Reino Unido	Haier Appliances UK Co.Ltd. 302 Bridgewater Place Birchwood Park Warrington WA3 6x	República Checa e Eslováquia	Haier Europe ČR s.r.o. Sokolovska 651/136a, 186 00 Praha 8 Karlín República Checa

\*Para mais informações, consulte [www.haier.com](http://www.haier.com).

As informações sobre o modelo estão disponíveis na base de dados do produto em <https://eprel.ec.europa.eu/>, procurando o identificador do modelo indicado no campo Modelo da etiqueta do produto afixada no produto: a ligação para o modelo na base de dados do produto pode ser encontrada aqui abaixo para cada identificador de modelo:



**Haier**



Посібник користувача  
Прально-сушильна машина

HWD50-BP12307U1



Завантажте  
застосунок hOn  
"Розумний дім".



**Haier**

UKR

## Дякуємо за придбання продукції Haier.

Будь ласка, уважно прочитайте ці інструкції перед використанням приладу. Інструкції містять важливу інформацію, яка допоможе вам отримати максимальну користь від приладу і забезпечити безпечне й належне встановлення, використання та обслуговування.

Зберігайте цей посібник у зручному місці, щоб ви завжди могли звернутися до нього для безпечного та правильного використання приладу.

Якщо ви продаєте прилад, віддаєте його або залишаєте після себе при переїзді, переконайтеся, що ви також передаєте і цей посібник, щоб новий власник міг ознайомитися з приладом та попередженнями щодо техніки безпеки.

### Умовні позначення



Попередження - Важлива інформація щодо техніки безпеки



Загальна інформація та поради



Екологічна інформація



### Утилізація

Допоможіть захистити довкілля та здоров'я людини. Покладіть упаковку у відповідні контейнери для переробки. Допоможіть утилізувати відходи електричних та електронних пристроїв. Не утилізуйте прилади, позначені цим символом, разом із побутовими відходами. Надішліть виріб на місцеве підприємство з переробки або зверніться до муніципального офісу.



### УВАГА!

#### Небезпека травмування або задухи!

Від'єднайте прилад від електромережі. Відріжте кабель живлення та утилізуйте його. Зніміть засувку дверцят, щоб діти та домашні тварини не зачинилися в приладі.

1- Інформація щодо техніки безпеки .....	4
2- Встановлення.....	7
3- Опис виробу .....	11
4- Панель керування.....	12
5- Програми .....	16
6- Енергоспоживання.....	17
7- Щоденне використання.....	18
8- hOn.....	23
9- Екологічне прання .....	26
10- Догляд та очищення .....	27
11- Усунення несправностей.....	30
12- Технічні дані.....	34
13- Сервісне обслуговування клієнтів.....	35

**Перед першим увімкненням приладу прочитайте наступні поради з техніки безпеки!**



### **УВАГА!**

#### **Перед першим використанням**

- ▶ Переконайтеся, що немає пошкоджень при транспортуванні.
- ▶ Переконайтеся, що всі транспортні болти видалені.
- ▶ Зніміть всю упаковку та зберігайте у недоступному для дітей місці.
- ▶ Переміщуйте прилад завжди вдвох, оскільки він важкий.

#### **Щоденне використання**

- ▶ Цей прилад може використовуватися дітьми віком 8 років і старшими, а також особами з обмеженими фізичними, сенсорними й розумовими можливостями, недостатнім досвідом і знаннями, за умови, що вони перебувають під належним наглядом або проінструктовані щодо порядку безпечного користування приладом і усвідомлюють пов'язані з цим небезпеки.
- ▶ Тримайте дітей віком до 3 років подалі від приладу, якщо вони не перебувають під постійним наглядом.
- ▶ Не дозволяйте дітям гратися з приладом.
- ▶ Не дозволяйте дітям або домашнім тваринам наблизитися до приладу, коли дверцята відчинені.
- ▶ Зберігайте миючі засоби у недоступному для дітей місці.
- ▶ Застебніть блискавки, закріпіть ослаблені нитки і подбайте про дрібні предмети, щоб запобігти заплутуванню білизни. За потреби використовуйте відповідний мішок або сітку.
- ▶ Не торкайтеся та не використовуйте прилад босоніж, а також якщо у вас мокрі чи вологі руки чи ноги.
- ▶ Не накривайте і не закривайте прилад під час роботи або після неї, щоб вода випаровувалась.
- ▶ Не ставте на прилад важкі предмети та джерела тепла або вологи.
- ▶ Не використовуйте і не зберігайте легкозаймистий мийний засіб або засіб для сухого чищення поблизу приладу.
- ▶ Не використовуйте легкозаймисті спреї поблизу приладу.
- ▶ Не періть в приладі одяг, оброблений розчинниками, не висушивши його попередньо на повітрі.

**УВАГА!****Щоденне використання**

- ▶ Не виймайте та не вставляйте вилку у присутності легкозаймистого газу.
- ▶ Не періть поролон або губчасті матеріали за високої температури.
- ▶ Не періть білизну, забруднену борошном.
- ▶ Не відкривайте розподільник миючих засобів під час прання.
- ▶ Не торкайтеся дверцят під час прання, вони стають гарячими.
- ▶ Не відкривайте дверцята, якщо рівень води видно в ілюмінатор дверцят.
- ▶ Не намагайтеся відчинити дверцята силою. Дверцята оснащені пристроєм самозамикання і відчиняються незабаром після завершення процедури прання.
- ▶ Вимикайте прилад після кожної програми прання і перед проведенням будь-якого планового технічного обслуговування та від'єднуйте прилад від електромережі, щоб заощадити електроенергію й забезпечити безпеку.
- ▶ При від'єднанні пристрою від мережі живлення тримайтеся за вилку, а не за кабель.

**Технічне обслуговування / очищення**

- ▶ Переконайтеся, що діти перебувають під наглядом, якщо вони проводять очищення та технічне обслуговування.
- ▶ Перш ніж проводити будь-яке планове технічне обслуговування, від'єднайте прилад від електромережі.
- ▶ Утримуйте нижню частину ілюмінатора пральної машини в чистоті, і відкривайте дверцята та розподільник миючих засобів, якщо прилад не використовується, щоб запобігти появі запахів.
- ▶ Не використовуйте розпилену воду або пару для очищення приладу.
- ▶ Заміну пошкодженого кабелю живлення повинен здійснювати виробник, його сервісний представник або особи з подібною кваліфікацією, щоб уникнути можливої небезпеки.
- ▶ Не намагайтеся відремонтувати прилад самостійно. У разі потреби ремонту зв'яжіться з нашою службою підтримки клієнтів.
- ▶ Видаліть з приладу всі сторонні предмети, такі як металеві предмети, хімікати, крихкі предмети, запалені свічки, запалені сигарети тощо.

**Установлення**

- ▶ Прилад слід розміщувати в добре провітрюваному місці. Забезпечте розташування, яке дозволяє повністю відкривати дверцята.
- ▶ Ніколи не встановлюйте прилад на відкритому повітрі у вологому місці або в зоні, де може протікати вода, наприклад під раковиною або біля неї. У разі витоку води відключіть джерело живлення та дайте машині висохнути природним шляхом.

**УВАГА!****Встановлення**

- ▶ Встановлюйте й використовуйте прилад лише при температурах вище 5°C.
- ▶ Не розміщуйте прилад безпосередньо на килимі або близько до стіни або меблів.
- ▶ Не встановлюйте прилад під прямими сонячними променями або поблизу джерел тепла (наприклад, плит, обігрівачів).
- ▶ Переконайтеся, що інформація про параметри електроживлення на паспортній табличці відповідає характеристикам електромережі. Якщо це не так, зверніться до електрика.
- ▶ Не використовуйте мультирозетки та подовжувачі.
- ▶ Переконайтеся, що використовуються тільки електричні кабелі та комплект шлангів, які входять до комплектації.
- ▶ Переконайтеся, що електричний кабель і вилка не вийшли з ладу. У разі пошкодження їх має замінити електрик.
- ▶ Використовуйте окрему заземлену розетку для живлення, яка є легкодоступною після встановлення. Прилад має бути заземлений.  
**Тільки для Великобританії:** Кабель живлення приладу оснащений 3-жильною (заземлюючою) вилкою, яка підходить до стандартної 3-жильної (заземленої) розетки. Ніколи не відрізайте та не знімайте третій штифт (заземлення). Після встановлення приладу вилка повинна бути доступною.
- ▶ Переконайтеся, що з'єднання шлангів надійні та не мають витоків.

**Цільове призначення**

Цей прилад призначений лише для прання виробів, придатних для прання у пральній машині. Обов'язково дотримуйтесь інструкцій на етикетці кожного предмета одягу. Прилад призначений виключно для побутового використання всередині будинку. Він не призначений для комерційного або промислового використання.

Зміни або модифікації пристрою не допускаються. Нецільове використання може спричинити небезпеку та втрату всіх претензій щодо гарантії та відповідальності.

## 2.1 Підготовка

- ▶ Вийміть прилад з упаковки.
- ▶ Видаліть усі пакувальні матеріали, включаючи захисну плівку на корпусі та полістирольну основу, і тримайте їх у недоступному для дітей місці.
- ▶ При відкритті упаковки на пластиковому пакеті та склі дверцят можна побачити краплі води. Це нормальне явище є результатом випробувань на заводі.



### Примітка. Утилізація упаковки

Зберігайте всі пакувальні матеріали в недоступному для дітей місці та утилізуйте їх екологічно безпечним способом.

## 2.2 НЕОБОВ'ЯЗКОВО: Встановіть шумопоглинаючі накладки

1. Відкривши термозбіжну упаковку, ви виявите чотири шумопоглинаючі накладки. Вони використовуються для зменшення шуму (мал. 2-1).
2. Покладіть пральну машину на бік ілюмінатором вгору, нижньою стороною до оператора.
3. Вийміть шумопоглинаючі накладки та зніміть двосторонню клейку захисну плівку; наклейте шумопоглинаючі накладки знизу під корпусом пральної машини, як показано на малюнку 3 (дві довші накладки в положеннях 1 і 3, дві коротші накладки в положеннях 2 і 4). Потім знову встановіть машину у вертикальне положення.

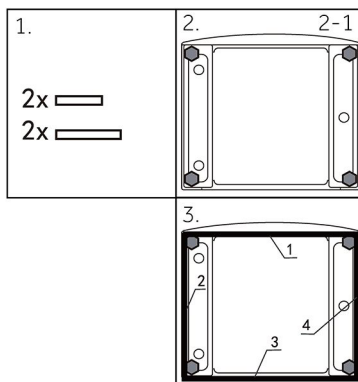

## 2.3 Демонтуйте транспортувальні болти

Транспортувальні болти призначені для затискання антивібраційних компонентів усередині приладу під час транспортування для запобігання внутрішнім пошкодженням.

1. Зніміть всі 4 болти з заднього боку й вийміть пластикові розпірні втулки (мал. 2-2) (мал. 2-3).
2. Закрийте отвори заглушками (мал. 2-4) (мал. 2-5).

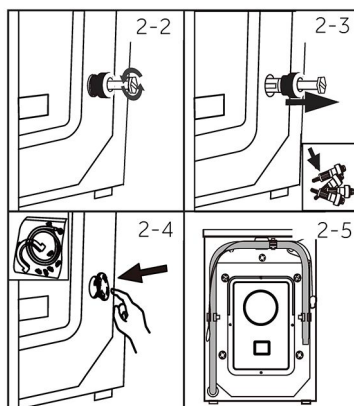

### **i** Примітка. Зберігати у безпечному місці

Зберігайте всі деталі транспортного захисту в безпечному місці для подальшого використання. Щоразу, коли прилад необхідно перемістити, спочатку встановіть захисні деталі на місце.

## 2.4 Переміщення приладу

Якщо потрібно перемістити машину на велику відстань, встановіть на місце транспортувальні болти, зняті перед установкою, щоб запобігти пошкодженню. Збірка відбувається у зворотному порядку.

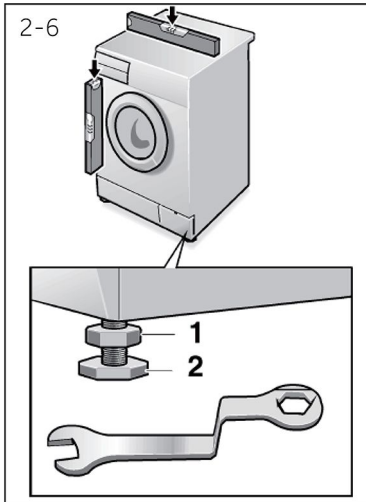

## 2.5 Вирівнювання приладу

Відрегулюйте всі ніжки (мал. 2-6), щоб досягти абсолютно горизонтального положення. Це мінімізує вібрації та, отже, шум під час використання. Це також зменшить зношування. Рекомендуємо використовувати для регулювання спиртовий рівень. Підлога має бути якомога стійкішою і рівною.

1. Послабте контргайку (1) за допомогою ключа.
2. Відрегулюйте висоту, повернувши ніжку (2).
3. Затягніть контргайку (1) на корпусі.



### **УВАГА!**

- ▶ Міні пральну машину не можна розміщувати безпосередньо на пральній машині та сушильній машині.

## 2.6 Підключення зливу води

Правильно закріпіть зливний шланг на трубопроводі. Шланг повинен досягати в одній точці висоти від 80 до 100 см над нижньою лінією приладу. Якщо можливо, завжди тримайте зливний шланг прикріпленим до затискача на задньому боці приладу.



### УВАГА!

- ▶ Використовуйте для підключення лише комплект шлангів, що входить до комплекту поставки.
- ▶ Ніколи не використовуйте старі шланги повторно!
- ▶ Підключайте тільки холодну воду.
- ▶ Перед підключенням перевірте, чи чиста вода.

### Можливі наступні підключення:

#### 2.6.1 Зливний шланг у раковину

- ▶ Повісьте зливний шланг із U-подібною опорою над краєм раковини відповідного розміру (мал. 2-7).
- ▶ Забезпечте достатній захист U-подібної опори від ковзання.

#### 2.6.2 Зливний шланг у трубу каналізації

- ▶ Внутрішній діаметр стояка з вентиляційним отвором має бути мінімум 40 мм.
- ▶ Покладіть зливний шланг на 80–100 мм у трубу для стічних вод.
- ▶ Приєднайте U-подібну опору й надійно закріпіть її (мал. 2-8).

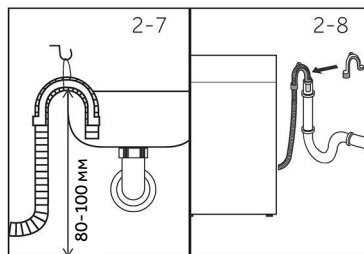

#### 2.6.3 Зливний шланг у зливу трубу раковини

- ▶ З'єднання має знаходитись над сифоном.
- ▶ Патрубок з'єднання зазвичай закривається накладкою (А). Її необхідно видалити, щоб запобігти будь-якій дисфункції (мал. 2-9).
- ▶ Закріпіть зливний шланг затискачем.

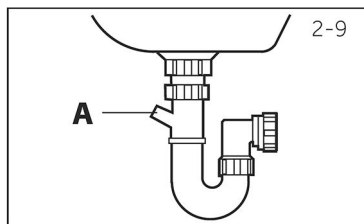

### ЗАСТЕРЕЖЕННЯ!

- ▶ Зливний шланг не повинен бути зануреним у воду, він має бути надійно закріплений і не мати витоків. Якщо зливний шланг знаходиться на землі або якщо труба знаходиться на висоті менше 80 см, пральна машина безперервно зливатиме воду під час наповнення (самозливання).
- ▶ Зливний шланг не можна подовжувати. За потреби зверніться до служби післяпродажного обслуговування.

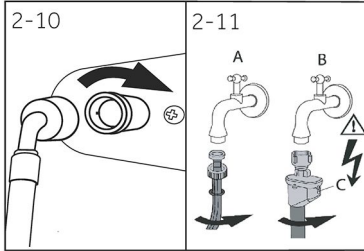

## 2.7 Підключення прісної води

Переконайтеся, що прокладки вставлені.

1. Під'єднайте наливний шланг кутовим кінцем до приладу (мал. 2-10). Затягніть різьбове з'єднання вручну.
2. Інший кінець накрутіть на водопровідний кран з різьбою 3/4 дюйма (мал. 2-11).

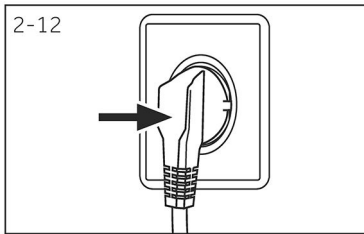

## 2.8 Електричне підключення

Перед кожним підключенням перевірте, чи:

- ▶ джерело живлення, розетка та запобіжник відповідають даним на паспортній табличці.
- ▶ розетка заземлена та не використовується мультирозетка чи подовжувач.
- ▶ вилка та розетка строго відповідають вимогам.
- ▶ Тільки для Великої Британії: Британська вилка відповідає стандарту BS1363A.

Вставте вилку в розетку (мал. 2-12).



### УВАГА!

- ▶ Завжди перевіряйте, щоб усі з'єднання (електроживлення, зливний та наливний шланги) були міцними, сухими і не мали витоків!
- ▶ Слідкуйте за тим, щоб ці деталі ніколи не були роздавлені, перекручені чи скручені.
- ▶ Якщо шнур живлення пошкоджений, його повинен замінити сервісний агент (див. гарантійний талон), щоб уникнути небезпеки.



**Примітка.**

Через технічні зміни та різні моделі ілюстрації в наступних розділах можуть відрізнятись від вашої моделі.

**3.1 Зображення приладу**

Передня частина (мал. 3-1):

Задня частина (мал. 3-2):

3-1

3-2

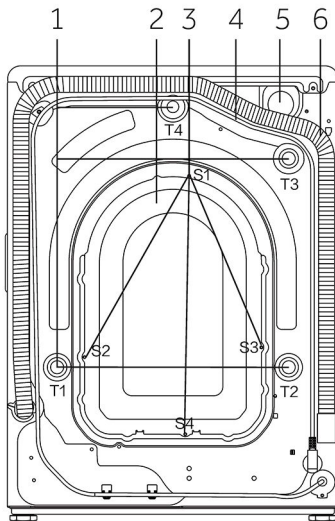
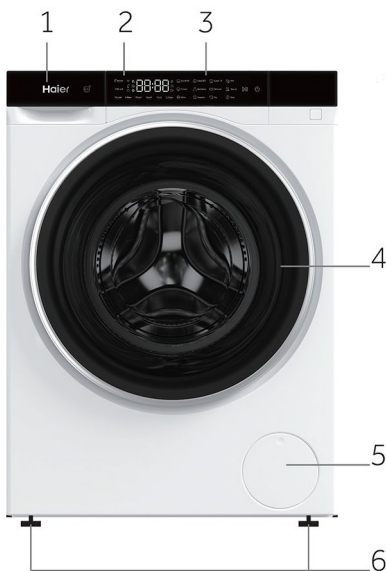

- |                                             |                            |
|---------------------------------------------|----------------------------|
| 1 Розподільник мийного засобу/ кондиціонера | 4 Дверцята пральної машини |
| 2 Робоча поверхня                           | 5 Сервісна кришка          |
| 3 Панель керування                          | 6 Регульовані ніжки        |

- |                                 |
|---------------------------------|
| 1 Транспортні болти (Т1-Т4)     |
| 2 Задня кришка                  |
| 3 Гвинти задньої кришки (S1-S4) |
| 4 Шнур живлення                 |
| 5 Впускний клапан для води      |
| 6 Зливний шланг                 |

**3.2 Приладдя**

Перевірте комплектність приладдя та документації відповідно до цього списку (мал. 3-3):

3-3



Наливний шланг зборі



5 заглушок



Кронштейн зливного шланга



Шумопоглинаючі накладки



Нижня кришка



Гарантійний талон



10-РІЧНА ГАРАНТІЯ НА НАЯВНІСТЬ ЗАПЧАСТИН



Просте пояснення роботи з приладом



Загальні правила техніки безпеки



Етикетка енергоефективності

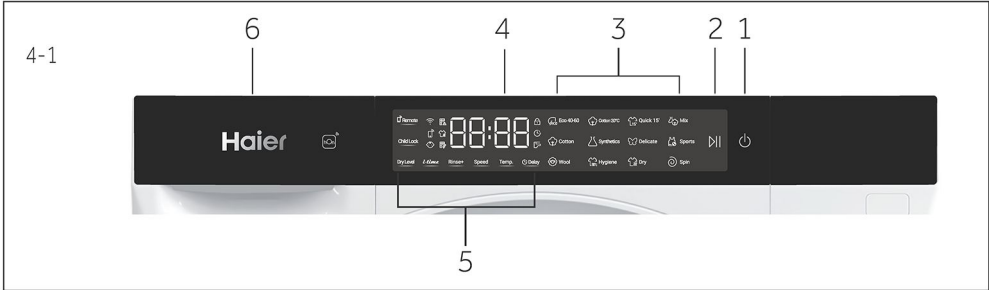

- |                   |                       |                                            |
|-------------------|-----------------------|--------------------------------------------|
| 1 Кнопка живлення | 3 Кнопка "Пуск/Пауза" | 5 Перемикач програм                        |
| 2 Дисплей         | 4 Кнопки функцій      | 6 Розподільник миючого засобу/кондиціонера |

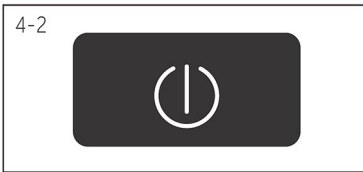

## 4.1 Живлення

Натисніть кнопку "Живлення", щоб увімкнути або вимкнути машину(мал. 4-2).

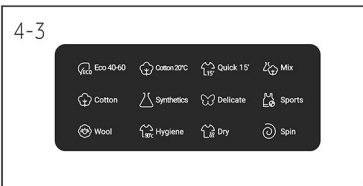

## 4.2 Програма

Виберіть програму, натиснувши відповідну кнопку, після чого на екрані з'являється її налаштування за замовчуванням (мал. 4-3).



## 4.3 Дисплей

На дисплеї (мал. 4-4) відображається наступна інформація:

- Час прання
- Прилад підключено до Wi-Fi
- Дистанційне керування
- Блокування від дітей
- Встановлення сіткового фільтра
- Сушіння
- Потрібно очистити ворс
- Блокування дверцят
- Затримка часу завершення
- Вода

#### 4.4 Розподільник миючого засобу/кондиціонеру

Якщо відкрити розподільник, то можна побачити такі компоненти (мал. 4-5).

- 1: Відділення для порошкового чи рідкого миючого засобу.
- 2: Перемикач миючого засобу – підніміть його вгору для порошкового миючого засобу; залиште його натиснутим для рідкого миючого засобу.
- 3: Відділення для кондиціонера.
- 4: Зафіксуйте язиччок, натисніть на нього, щоб витягти розподільник. Рекомендації щодо типу миючого засобу підходять для різних температур прання. Зверніться до інструкції з використання миючого засобу (стор. 15).

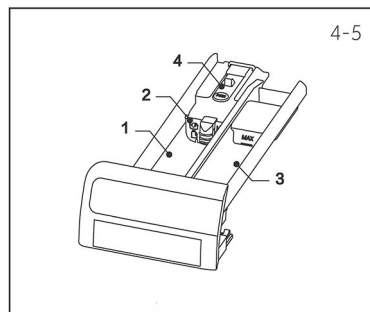

#### 4.5 Кнопки функцій

Кнопки функцій (мал. 4-6) дозволяють вмикати додаткові функції у вибраній програмі перед її запуском. Відображаються пов'язані індикатори.

При вимкненні приладу або налаштуванні нової програми всі функції скасовуються.

Якщо кнопка відповідає декільком функціям, бажану функцію можна вибрати, послідовно натискаючи цю кнопку.

Функція вибирається натисканням кнопки, коли піктограма функції яскраво світиться.

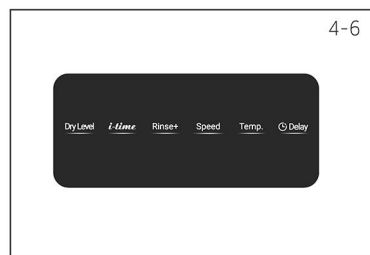

#### Примітка. Заводські налаштування

Щоб отримати найкращі результати в кожній програмі, Haier має чітко визначені конкретні налаштування за замовчуванням. Якщо спеціальних вимог немає, рекомендується налаштування за замовчуванням.

##### 4.5.1 Кнопка функції "Затримка"

Натисніть цю кнопку (мал. 4-7), щоб запустити програму з затримкою. Затримка часу завершення може бути збільшена з кроком 30 хвилин від 0 до 24 годин (час завершення буде більше, ніж вихідний час програми). Наприклад, відображення 6:30 означає, що кінець циклу програми буде через 6 годин 30 хвилин. Натисніть кнопку "Пуск/Пауза", щоб активувати затримку часу.

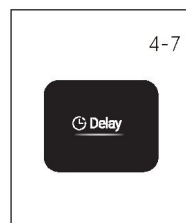

#### Примітка. Рідкий миючий засіб

При використанні рідкого миючого засобу не рекомендується активувати затримку часу закінчення.

#### 4.5.2 Кнопка функції "Температура"

Натисніть цю кнопку (мал. 4-8), щоб змінити температуру прання програми. Якщо значення не світиться (на дисплеї відображається "--°C"), вода не нагріватиметься.

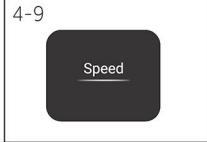
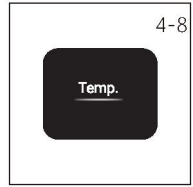

#### 4.5.3 Кнопка функції "Швидкість"

Натисніть цю кнопку (мал. 4-9), щоб змінити або скасувати віджимання у програмі. Якщо значення не світиться, і на дисплеї відображається "P", то віджимання не відбудеться.

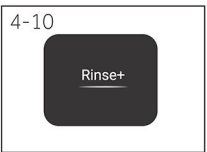

#### 4.5.4 Кнопка функції "Полоскання+"

Натисніть цю кнопку (мал. 4-10), щоб інтенсивніше прополоскати білизну свіжою водою. Це рекомендується людям з чутливою шкірою.

Натиснувши кнопку кілька разів, можна вибрати від нуля до трьох додаткових циклів. Вони відображаються на дисплеї як P--0/P--1/P--2/P--3.

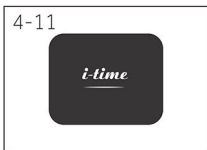

#### 4.5.5 Кнопка функції "i-time"

Натисніть цю кнопку (мал. 4-11), щоб налаштувати час прання й віджимання. Область параметрів "Прання за часом" буде виділена. Продовжуйте натискати кнопку "i-time", і час прання й віджимання циклічно змінюватиметься в межах часу, дозволеного програмою.

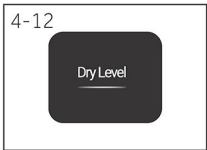

#### 4.5.6 Кнопка функції "Рівень сухості"

Натисніть цю кнопку (мал. 4-11), щоб налаштувати рівень сухості (dL-2/dL-3) або час сушіння (0/30/60/90/120/150). Допустимі рівні сухості або час сушіння залежать від програми, а деякі програми не мають такої опції.



#### 4.5.7 Кнопка "Пуск/Пауза"

Натисніть цю кнопку (мал. 4-13), щоб запустити або перервати поточну програму, що відображається. Під час налаштування й виконання програми світлодіод над кнопкою світиться, а коли програму перервано, – блимає.

4-14



#### 4.6 Блокування від дітей

Вибравши програму й запустивши її, натисніть на 3 секунди кнопку "Блокування від дітей", щоб заблокувати всі елементи панелі від активації, дисплей панелі. Для розблокування натисніть ще раз кнопку "Блокування від дітей". Індикатор блокування від дітей світиться, коли блокування від дітей працює. Ця функція є необов'язковою під час роботи машини. Якщо після увімкнення блокування від дітей натиснути будь-яку кнопку, на дисплеї відобразиться "L H" (мал. 4-14).

4-15

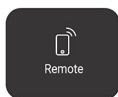

#### 4.7 Кнопка "Дистанційне керування"

Короткочасно натисніть цю кнопку, щоб увімкнути/вимкнути дистанційне керування приладом через застосунок hOn (мал. 4-15). ПРИМІТКА. Щоб розпочати процедуру з'єднання, дотримуйтесь інструкцій у застосунку. Додаткову інформацію див. у розділі 8 "Застосунок hOn".



#### Примітка. Звуковий сигнал

У наступних випадках звуковий сигнал за замовчуванням відсутній:

- ▶ при натисканні кнопки
- ▶ наприкінці програми

За необхідності звуковий сигнал можна вибрати; див. ЩОДЕННЕ ВИКОРИСТАННЯ (стор. 22 7.13).



#### Примітка. Процедура перевірки кількості циклів, які виконала машина.

Порядок дій: у режимі очікування спочатку виберіть програму "Бавовна", потім одночасно натисніть "Температура" й "Швидкість", і протягом 2 секунд відобразатиметься кількість циклів роботи, після чого машина повернеться в режим очікування. Після завершення програми до сукупної кількості робочих циклів додасться 1. Кількість робочих циклів буде відображатися у шістнадцятковому форматі, якщо вона перевищить 9999.

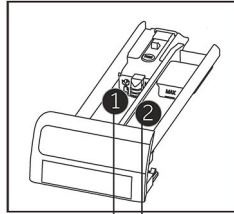

Відділення розподільника миючих засобів:

- ❶ Миючий засіб
- ❷ Кондиціонер або засіб для догляду

• Так, о Необов'язково, / Ні

Програма	Макс. завантаження <sup>3)</sup>		Температура				Тип тканини	Попередньо встановлена швидкість віджимання в об/хв	Функція					
	прання в кг	сушіння в кг	в °C <sup>1)</sup>	Діапазон, який можна вибрати	Попереднє налаштування	Миючий засіб			Кондиціонер	Рівень сухості	i-time	Полоскання+	Швидкість	Температура
ECO 40-60	5,0	2,5	* до 60	40	•	○	/	1200	○	/	○	○	○	○
Бавовна 20°C	5,0	2,5	/	/	•	○	Бавовна	1000	○	○	○	○	/	○
Швидка 15' <sup>2)</sup>	1,5	0,5	* до 40	*	•	○	Бавовна/синтетика	1000	○	○	○	○	○	○
Змішані тканини	5,0	2,5	* до 60	30	•	○	Бавовна/синтетика	1000	○	○	○	○	○	○
Бавовна	5,0	2,5	* до 90	40	•	○	Бавовна	1200	○	○	○	○	○	○
Синтетика	5,0	2,5	* до 60	40	•	○	Синтетична або змішана тканина	1200	○	○	○	○	○	○
Делікатні речі	1,5	/	* до 30	30	•	○	Делікатна білизна та шовк	600	/	○	○	○	○	○
Спортивні речі	1,5	0,5	* до 40	20	•	○	Бавовна/синтетика	800	○	○	○	○	○	○
Вовна	1	/	* до 40	*	•	○	Машинне прання тканини з вовни або з вмістом вовни	800	/	○	○	○	○	○
Гігієна	5,0	2,5	/	90	•	○	Бавовна	1000	○	/	○	○	/	○
Сушіння	/	2,5	/	/	/	/	Бавовна	/	○	/	/	/	/	/
Віджимання	/	2,5	/	/	/	/	Не тендітна тканина	1000	○	/	/	○	/	/

\* Вода не нагрівається.

- 1) Вибирайте температуру прання 90°C лише у разі особливих гігієнічних вимог.
- 2) Зменшіть кількість миючого засобу, оскільки тривалість програми коротка.
- 3) Відносно сухої білизни.

Під час прання великих завантажень пральна машина може сильно вібрувати або рухатися, якщо предмети одягу, що перуться, знаходяться в мішку або переплетуться між собою.

Конструкція та технічні характеристики можуть бути змінені без попереднього повідомлення з метою покращення якості.

Відскануйте QR-код на етикетці енергоспоживання, щоб отримати інформацію про споживання енергії.





Фактичне енергоспоживання може відрізнятись від заявленого залежно від місцевих умов.



### Примітка. Автоматичне зважування

Прилад має розпізнавання завантаження. При низькому завантаженні споживання електроенергії та води, а також час прання в деяких програмах автоматично зменшуватимуться. Час за замовчуванням може змінюватись в залежності від ваги завантаження, у тому числі при використанні програм "Синтетика, Бавовна, Есо 40-60".

### Орієнтовна інформація (відповідно до Регламенту Комісії (ЄС) 2019/2023):

Rated Capacity	Programme	 (kg)	 (HH:MM)	<b>ENERGY</b> (kWh/cycle)	 (L/cycle)	Max Temperature (°C)	Effective Speed (RPM)	 Residual Moisture(%)
5 kg	Eco 40-60	5.0	3:08	0.480	41.0	35	1200	58.0
	Eco 40-60	2.5	2:30	0.308	31.0	30	1200	58.0
	Eco 40-60	1.5	2:30	0.298	28.0	32	1200	60.0
	ECO40-60+Dry	2.5	6:30	1.620	42.0	25	1200	0.0
	Cotton 20°C	5.0	0:48	0.260	45.0	20	1000	65.0
	Cotton 60°C	5.0	3:44	1.200	45.0	60	1200	55.0
	Synthetics 40°C	2.5	2:34	0.450	40.0	40	1200	37.0
	Quick15' 30°C	1.0	0:15	0.250	30.0	30	1000	65.0

Значення, наведені для програм, відмінних від програми Есо 40-60, є лише орієнтовними.

**7.1 Джерело живлення**

Підключіть пральну машину до джерела живлення (від 220 В до 240 В~/50 Гц; мал. 7-1). Див. також розділ ВСТАНОВЛЕННЯ (див. стор. 10).

**7.2 Під'єднання до водопроводу**

- ▶ Перед підключенням перевірте чистоту та прозорість води на вході.
- ▶ Відкрийте кран (мал. 7-2).

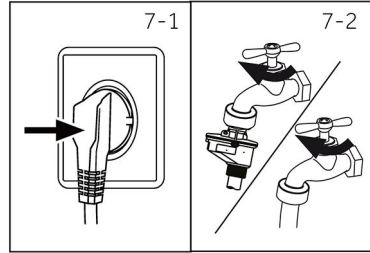
**i Примітка. Герметичність**

Перед використанням перевірте герметичність з'єднань між краном та наливним шлангом, відкривши кран.

**7.3 Підготовка білизни**

- ▶ Відсортуйте одяг відповідно до тканини (бавовна, синтетика, вовна або шовк тощо) та того, наскільки він брудний (мал. 7-3). Зверніть увагу на вказівки щодо догляду на етикетках для прання.
- ▶ Відокремте білий одяг від кольорового. Кольорові текстильні вироби спочатку виперіть вручну, щоб перевірити, чи не вицвітають і чи не фарбують вони.
- ▶ Спорожніть кишені (ключі, монети тощо) і зніміть твердіші декоративні елементи (наприклад, брошки).
- ▶ Одяг без окантовки, делікатний текстиль та жакардові тканини, такі як тонкі штори, слід поміщати в мішок для прання (хоча ручне прання або хімічне чищення було б краще).
- ▶ Закрийте блискавки, застібки-липучки та гачки, переконайтеся, що ґудзики щільно пришиті.
- ▶ Помістіть чутливі речі, як-от білизну без міцної окантовки, ніжну білизну та дрібні речі, як-от шкарпетки, ремені, бюстгальтери тощо, у мішок для прання.
- ▶ Розгорніть великі шматки тканини, такі як простирадла, покривала тощо
- ▶ Виверніть навиворіт джинси й вироби з набивної пофарбованої або яскравої тканини; можливо, періть їх окремо.

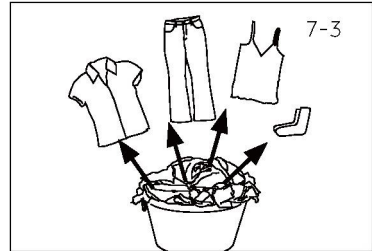
**! ЗАСТЕРЕЖЕННЯ!**

Нетекстильні, а також дрібні, незакріплені або гострі предмети можуть призвести до несправностей та пошкодження одягу та приладу.

## Схема догляду

Прання		
 Можна прати при температурі до 95 °C у звичайному режимі	 Можна прати при температурі до 60°C у звичайному режимі	 Можна прати при температурі до 60°C у м'якому режимі
 Можна прати при температурі до 40°C у звичайному режимі	 Можна прати при температурі до 40°C у м'якому режимі	 Можна прати при температурі до 40°C у дуже м'якому режимі
 Можна прати при температурі до 30°C у звичайному режимі	 Можна прати при температурі до 30°C у м'якому режимі	 Можна прати при температурі до 30°C у дуже м'якому режимі
 Прання вручну при макс. 40°C	 Не прати	
Відбілювання		
 Будь-яке відбілювання дозволено	 Тільки кисень / без хлору	 Не відбілювати
Сушіння		
 Можливе сушіння у сушильній машині за нормальної температури	 Можливе сушіння у сушильній машині за нижчої температури	 Не сушити в сушильній машині
 Сушити у підвішеному стані	 Сушити горизонтально	
Готове до прасування		
 Прасування при максимальній температурі до 200°C	 Прасування при середній температурі до 150°C	 Прасування за низької температури до 110°C; без пари (прасування з паром може призвести до незворотних пошкоджень)
 Не прасувати		
Професійний догляд за текстилем		
 Хімічне чищення у тетрахлоретені	 Хімічне чищення у вуглеводнях	 Не допускається хімічне чищення
 Професійне вологе чищення	 Не допускається професійне вологе чищення	

## 7.4 Завантаження приладу

- ▶ Завантажте білизну по частинах.
- ▶ Не перевантажуйте. Зверніть увагу на різне максимальне навантаження залежно від програми! Емпіричне правило для максимального навантаження: Забезпечте відстань у п'ятнадцять сантиметрів між завантаженою білизною та верхньою частиною барабана.
- ▶ Акуратно закрийте дверцята. Слідкуйте за тим, щоб білизна не була зацефлена.

## 7.5 Вибір миючого засобу

- ▶ Ефективність та продуктивність прання визначаються якістю миючого засобу, що використовується.
- ▶ Використовуйте лише миючий засіб для машинного прання.
- ▶ За необхідності використовуйте спеціальні миючі засоби, наприклад, для синтетичних та вовняних тканин.
- ▶ Див. поради щодо використання на наклейках миючого засобу.
- ▶ Не використовуйте засоби для сухого чищення, такі як трихлоретилен та подібні продукти.

### Виберіть найкращий миючий засіб

Програма	Вид миючого засобу				
	Універсальний	Для кольорових виробів	Делікатні речі	Спеціальний	Кондиціонер
Есо 40-60	L/P	L/P	–	–	○
Бавовна 20°C	L/P	L/P	–	–	○
Швидка 15'	L	L	–	–	○
Змішані тканини	L	L/P	–	–	○
Бавовна	L/P	L/P	–	–	○
Синтетика	–	L/P	–	–	○
Делікатні речі	–	–	L/P	L/P	○
Спортивні речі	–	–	L/P	L/P	○
Вовна	–	–	L/P	L/P	○
Гігієна	–	–	L/P	L/P	○
Сушіння	–	–	–	–	-
Віджимання	–	–	–	–	-

L = гелевий/рідкий миючий засіб      P = порошковий миючий засіб

○ = необов'язково      – = Ні

При використанні рідкого миючого засобу не рекомендується активувати затримку часу.

Ми рекомендуємо використовувати:

- ▶ Пральний порошок:                      від 20°C до 90°C\* (найкраще використання: 40-60°C)
- ▶ Миючий засіб для кольорових виробів:                      від 20°C до 60°C (найкраще використання: 30-60°C)
- ▶ Миючий засіб для вовни/делікатних речей:                      від 20°C до 30°C (найкраще використання: 20-30°C)

\* Вибирайте температуру прання 90°C лише у разі особливих гігієнічних вимог.

\* Якщо ви вибираєте температуру води 60°C або вище, радимо використовувати менше миючого засобу. Використовуйте спеціальний дезінфікувальний засіб, який підходить для бавовняної або синтетичної тканини.

\* Краще використовувати менше або взагалі не використовувати пральний порошок.

\* Додайте кондиціонер відповідно до ваги одягу.

7-4

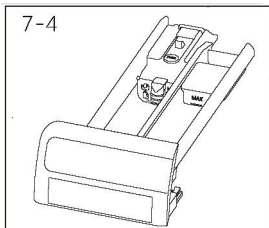

### 7.6 Додавання миючого засобу

1. Висуньте розподільник миючих засобів.
2. Покладіть необхідні хімічні речовини у відповідні відділення (мал. 7-4).
3. Акуратно засуньте розподільник назад.



#### Примітка.

- ▶ Перед наступним пранням видаляйте залишки миючого засобу із розподільника миючих засобів.
- ▶ Не використовуйте надмірно миючий засіб і кондиціонер.
- ▶ Дотримуйтесь інструкцій на упаковці миючого засобу.
- ▶ Завжди додавайте миючий засіб безпосередньо перед початком циклу прання.
- ▶ Концентрований рідкий миючий засіб слід розвести перед додаванням.
- ▶ Не використовуйте рідкий миючий засіб, якщо вибрано функцію "Затримка".
- ▶ Ретельно вибирайте налаштування програми відповідно до символів догляду на всіх етикетках білизни та відповідно до таблиці програм.

7-5



### 7.7 Увімкніть живлення

Натисніть кнопку "Живлення", щоб увімкнути або вимкнути машину (мал. 7-5).

7-6

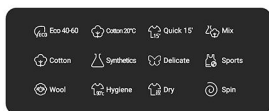

### 7.8 Виберіть програму

Щоб отримати найкращі результати прання, виберіть програму, яка відповідає ступеню забруднення та типу білизни. Натискайте кнопки програм, щоб вибрати потрібну програму. Відобразяться її налаштування за замовчуванням (мал. 7-6).

7-7



### 7.9 Додавання потрібних опцій

Виберіть необхідні параметри й налаштування (мал. 7-7): див. "Панель керування".

### 7.10 Почати програму прання

Натисніть кнопку "Пуск/Пауза" (мал. 7-8), щоб почати. Світлодіодний індикатор перестає блимати і світиться безперервно. Прилад працює відповідно до поточних налаштувань. Зміни можливі лише після скасування програми.

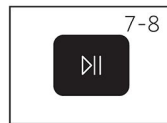

### 7.11 Перервати/перемкнути програму прання

Щоб перервати запущену програму, злегка натисніть кнопку "Пуск/Пауза". Світлодіод над кнопкою блимає. Натисніть її ще раз, щоб відновити роботу. Щоб скасувати запущену програму та всі її окремі налаштування:

1. Натисніть кнопку "Пуск/Пауза", щоб перервати запущену програму.
2. Виберіть нову програму та запустіть її

### 7.12 Після прання

#### **i** Примітка. Блокування дверцят

- ▶ З міркувань безпеки під час прання дверцята блокуються. Відчинити дверцята можна лише наприкінці програми або після її правильного скасування.
- ▶ При високому рівні води, високій температурі води й під час віджимання відчинити дверцята неможливо; на дисплеї з'являється **Loc L**.

1. У кінці циклу програми відображається **End**.
2. Прилад вимикається автоматично.
3. Виймайте білизну якнайшвидше, щоб не пересушувати її та запобігти появі нових складок.
4. Перекрийте подачу води.
5. Вийміть вилку шнура живлення з розетки.
6. Відкрийте дверцята, щоб запобігти утворенню вологи та запахів. Залишайте її відкритими між праннями.
7. Невеликі предмети одягу легко прилипають до стінки барабана при високошвидкісному віджиманні, тому уважно оглядайте барабан після відкриття дверцят, щоб забрати всі предмети одягу.

#### **i** Примітка. Режим очікування / режим енергозбереження

Увімкнений прилад перейде в режим очікування, якщо він не буде активований протягом 2 хвилин до запуску програми або в кінці програми. Дисплей вимкнеться. Це заощаджує енергію.

### 7.13 Увімкнення або вимкнення звукового сигналу

За потреби можна вимкнути подачу звукового сигналу:

1. Увімкніть прилад.
2. Виберіть програму "Розумний ШІ".
3. Одночасно приблизно на 3 секунди натисніть кнопки "Полоскання+" і "Швидкість". На дисплеї з'явиться "ВИМКНЕНО", і звуковий сигнал буде увімкнено. Натисніть ці дві кнопки одночасно ще раз, щоб вимкнути звуковий сигнал. На дисплеї з'явиться "УВМКНЕНО".

## 8.1 Загальна інформація

Цей прилад оснащено технологією Wi-Fi для дистанційного керування через застосунок hOn.



### УВАГА!

Дотримуйтеся заходів безпеки, зазначених у цьому посібнику, навіть при використанні приладу через застосунок. Дотримання цих інструкцій має важливе значення для безпечного використання.

## 8.2 Вимоги

1. Мережа Wi-Fi потрібен маршрутизатор, сумісний з 802.11b/g/n і діапазоном 2,4 ГГц. Мережі, що працюють на частоті 5 ГГц, та мережі загального користування не підтримуються. Ім'я мережі (SSID) має містити від 1 до 31 символу, а пароль – від 8 до 64 символів. Параметри шифрування включають відкритий, WPA-PSK та WPA2-PSK.
2. Сумісні пристрої: Застосунок доступний для пристроїв з Android, iOS і Huawei, як на планшетах, так і на смартфонах.
3. Позиціонування: встановіть прилад у зоні з потужним сигналом Wi-Fi.

### Технічні характеристики Wi-Fi:

Частота:	2400 МГц-2483,5 МГц
Макс. потужність	20 дБм
Стандарт	IEEE802.11b/g/n та BLE V4.2

## 8.3 Завантаження й встановлення застосунку hOn:

Завантажте застосунок, відсканувавши QR-код нижче або відвідавши сайт [go.haier-europe.com/download-app](http://go.haier-europe.com/download-app).



Завантажте застосунок  
hOn

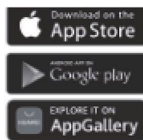

### Примітка. Реєстрація

Створення профілю (реєстрація) потрібно лише при першому використанні або якщо ваш обліковий запис видалено чи вимкнено. У подальшому заходьте у систему, вказавши свою електронну адресу й пароль. Увімкніть Демонстраційний режим у застосунку, щоб ознайомитися з функціями Wi-Fi.



## 8.4 З'єднання приладу

### Примітка

Домашня мережа має бути встановлена на 2,4 ГГц; мережі, що працюють на частоті 5 ГГц, не підтримуються. Переконайтеся, що ваш смартфон підключено до тієї ж мережі Wi-Fi 2,4 ГГц, яку ви хочете використовувати для налаштування приладу.

1. Відкрийте застосунок hOn, створіть новий профіль (або увійдіть, якщо він у вас вже є).
2. Натисніть "Додати прилад" і дотримуйтесь інструкцій на екрані смартфона, щоб завершити налаштування.



## 8.5 Увімкнення дистанційного керування

1. Переконайтеся, що маршрутизатор увімкнено та підключено до Інтернету.
2. Завантажте білизну та закрийте дверцята.
3. Увімкніть прилад.
4. Коротко натисніть кнопку . Дверцята буде заблоковано.
5. Запустіть цикл через застосунок. Панель керування буде вимкнена, крім кнопок "ЖИВЛЕННЯ" та "ПУСК/ПАУЗА". Під час програми буде доступна лише функція блокування від дітей.
6. Дистанційне керування також можна увімкнути під час циклу короткочасним натисканням кнопки .

### Примітка. Закінчення терміну дії дистанційного керування

Ви можете надіслати команду з застосунку протягом 24 годин після увімкнення дистанційного керування.

## 8.6 Вимкнення дистанційного керування

1. Під час циклу ви можете вимкнути дистанційне керування, короткочасно натиснувши кнопку ; цикл продовжиться. Ви зможете переглядати статус циклу в застосунку, але не зможете надсилати команди (наприклад, зупинити/призупинити).
2. Якщо дозволяють умови безпеки, дверцята можна відчинити.
3. Щоб відновити дистанційне керування через застосунок, переконайтеся, що дверцята зачинені, а потім натисніть кнопку  ще раз.

## 8.7 Кінець циклу з дистанційним керуванням

1. Після завершення циклу дверцята розблокуються, а дистанційне керування вимкнеться.
2. Через 2 хвилини прилад автоматично вимкнеться.

## 8.8 Вимкнення модуля Wi-Fi та очищення мережевих облікових даних

Щоб видалити збережену інформацію про мережу Wi-Fi та вимкнути модуль Wi-Fi:

1. Увімкніть прилад.
2. Не починаючи жодного циклу, натисніть і утримуйте протягом 5 секунд кнопку  , доки не з'явиться повідомлення "rEst".
3. Натисніть і утримуйте 5 секунд кнопку "Затримка", доки не з'явиться повідомлення "donE".
4. Інформацію про конфігурацію буде видалено. Виберіть програму або вимкніть прилад, щоб вийти.
5. Щоб переналаштувати прилад, видаліть його з застосунку hOn і почніть нову процедуру з'єднання.



### Примітка

Використовуйте цю процедуру, лише якщо ви маєте намір продати прилад.



### Екологічно відповідальне використання

- ▶ Щоб досягти найкращого використання енергії, води, миючого засобу та часу, слід використовувати рекомендований максимальний обсяг завантаження.
- ▶ Не перевантажуйте (зазор на ширину долоні над білизною).
- ▶ Для злегка забрудненої білизни виберіть програму Швидка 15'.
- ▶ Застосовуйте точні дози кожного миючого засобу.
- ▶ Вибирайте найнижчу температуру прання – сучасні миючі засоби ефективно перуть при температурах нижче 60°C.
- ▶ Підвищуйте налаштування за замовчуванням лише при сильному забрудненні.

### Загальна інформація:

- ▶ Програма Eco 40-60 дозволяє прати бавовняну білизну середнього ступеня забруднення, заявлену як придатну для прання при 40°C або 60°C, одночасно в одному циклі прання; ця програма використовується для оцінки відповідності законодавству ЄС щодо екодизайну.
- ▶ Найбільш ефективними програмами з точки зору енергоспоживання, як правило, є ті, які виконуються за більш низьких температур і з більшою тривалістю.
- ▶ На рівень шуму та вміст вологи, що залишився, впливає швидкість віджимання: чим вища швидкість обертання у фазі віджимання, тим вищий рівень шуму та нижчий вміст вологи, що залишився.

### 10.1 Очищення розподільника миючих засобів

Завжди стежте, щоб не було залишків миючого засобу. Регулярно очищайте розподільник (мал. 10-1):

1. Витягніть розподільник до упору.
2. Натисніть кнопку розблокування та вийміть розподільник.
3. Протріть внутрішню частину порожнини рушником.
4. Промийте розподільник водою, доки він не стане чистим, і вставте його назад у прилад.

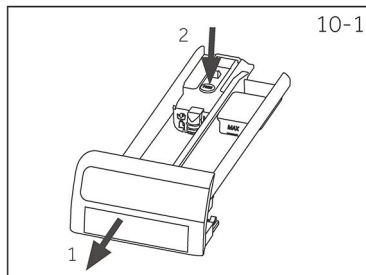

### 10.2 Очищення машини

- ▶ Від'єднуйте машину від електромережі під час очищення та технічного обслуговування.
- ▶ Для очищення корпусу машини (мал. 10-2) та гумових компонентів використовуйте м'яку тканину з мильним розчином.
- ▶ Не використовуйте органічні хімічні речовини або агресивні розчинники.
- ▶ Відкрийте кран, щоб перевірити, чи він не протікає.



### 10.3 Впускний клапан води та фільтр впускного клапана

Щоб запобігти закупорці подачі води твердими речовинами, наприклад вапном, регулярно очищайте фільтр впускного клапана.

- ▶ Вийміть вилку шнура живлення з розетки та перекрийте подачу води.
- ▶ Відкрутіть наливний шланг ззаду (мал. 10-3) приладу, а також з крана.
- ▶ Промийте фільтри водою та щіткою (мал. 10-4).
- ▶ Вставте фільтр і встановіть наливний шланг.

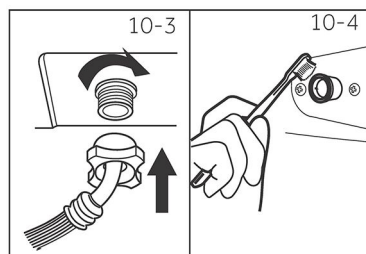
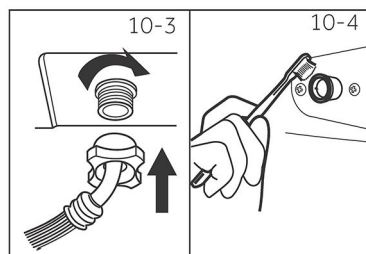

### 10.4 Очищення барабана

- ▶ Видаліть предмети, які випадково потрапили до барабана, особливо металеві предмети, такі як шпильки, монети тощо (мал. 9-5), оскільки вони призводять до утворення плям іржі та до пошкоджень.
- ▶ Для видалення плям іржі використовуйте засіб для чищення, що не містить хлору. Дотримуйтесь попереджень виробника засобу для чищення.
- ▶ Не використовуйте для чищення тверді предмети або сталеву мочалку.
- ▶ Після процедури відкрийте дверцята, використовуйте рушник для очищення плям і піни навколо прокладки й підтримуйте чистоту всередині та зовні прокладки. (мал. 10-5).

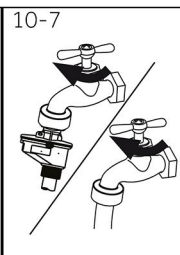
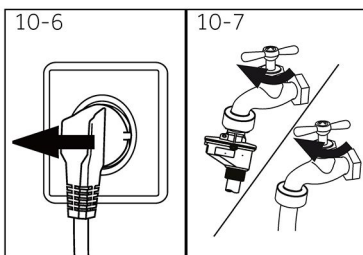
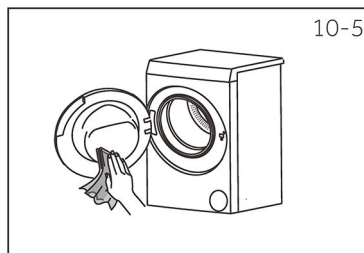

### 10.5 Тривалі періоди невикористання

Якщо прилад не використовується протягом тривалого часу:

1. Витягніть електричну вилку (мал. 10-6).
2. Перекрийте подачу води (мал. 10-7).
3. Відкрийте дверцята, щоб запобігти утворенню вологи та запахів. Залишайте дверцята відчиненими, поки прилад не використовується.

Перед використанням уважно перевірте шнур живлення, наливний та зливний шланги.

Переконайтеся, що все встановлено належним чином і без витоків.

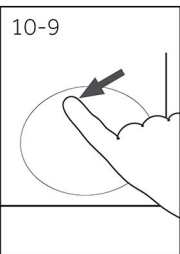
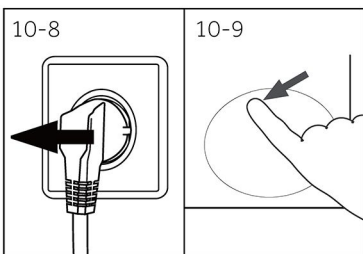

### 10.6 Фільтр насосу

Очищайте фільтр раз на місяць і перевіряйте фільтр насоса, наприклад, якщо прилад:

- ▶ Не зливає воду.
- ▶ Не віджимає.
- ▶ Видає незвичний шум під час роботи.



**УВАГА!**

Ризик опарювання! Вода у фільтрі насоса може бути дуже гарячою! Перед виконанням будь-якої операції переконайтеся, що вода охолола.

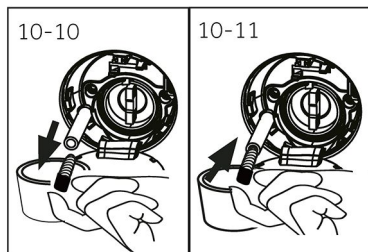

1. Вимкніть і від'єднайте машину від електромережі (мал. 10-8).
2. Натисніть і відкрийте сервісну кришку (мал. 10-9).
3. Підготуйте низьку ємність для збирання залишків води (мал. 10-10). Може бути великий обсяг!
4. Витягніть зливний шланг і утримуйте його кінець над ємністю (мал. 10-10).
5. Вийміть ущільнювальну пробку зі зливого шланга (мал. 10-10).
6. Після завершення зливання закрийте зливний шланг (мал. 10-11) і вставте його назад у машину.
7. Відкрутіть проти годинникової стрілки і зніміть фільтр насоса (мал. 10-12).
8. Видаліть забруднення та бруд (мал. 10-13).

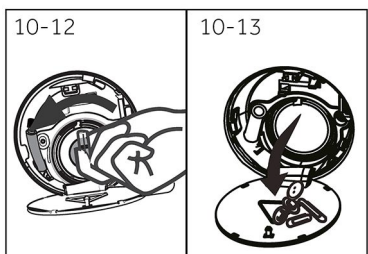

9. Ретельно очистіть фільтр насоса, наприклад, за допомогою проточної води (мал. 10-14).
10. Після очищення встановіть ручку на місце і затягуйте її доти, доки вона не перестане рухатися. У цей час ручка знаходиться у вертикальному положенні (мал. 10-15).
11. Закрийте сервісну кришку.

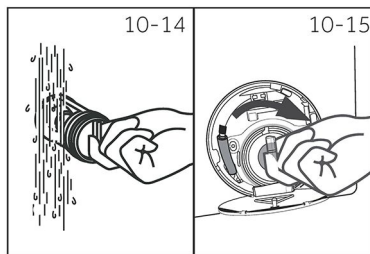
**УВАГА!**

- Ущільнення фільтра насоса має бути чистим і неушкодженим. Якщо кришка не повністю затягнута, вода може витікати.
- Фільтр має бути на місці, інакше це може призвести до витoku.

**10.7 Сітковий фільтр**

1. Натисніть кнопку розблокування й витягніть коробку фільтра.
2. Відкрийте фільтрувальну сітку з кінця коробки фільтра (мал. 10-16).
3. За допомогою щітки очистіть фільтрувальну сітку й приберіть ворс з коробки.
4. Після очищення встановіть сітковий фільтр на місце у машину.

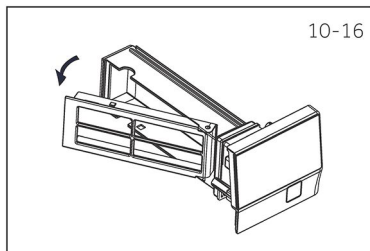

Багато проблем, що виникають, можна вирішити самостійно без спеціальних знань. У разі виникнення проблем перевірте всі наведені можливості та дотримуйтесь інструкцій нижче, перш ніж звертатися до служби післяпродажного обслуговування. Див. СЕРВІСНЕ ОБСЛУГОВУВАННЯ КЛІЄНТІВ.

**УВАГА!**

- ▶ Перед технічним обслуговуванням вимкніть прилад і витягніть вилку шнура живлення з розетки.
- ▶ Електричне обладнання повинне обслуговуватися лише кваліфікованими фахівцями-електриками, оскільки неправильний ремонт може призвести до значних непрямих збитків.
- ▶ Щоб уникнути небезпеки, пошкоджений кабель живлення повинен замінюватись тільки виробником, його сервісним агентом або особою з аналогічною кваліфікацією.
- ▶ З метою безпеки кінцевого користувача самостійний чи непрофесійний ремонт не рекомендується. Зверніться до служби післяпродажного обслуговування.

**11.1 Інформаційні коди**

Наступні коди відображаються лише для інформації, що стосується циклу прання. Жодних заходів вживати не треба.

Код	Повідомлення
i:25	Час циклу прання, що залишився, становить 1 годину 25 хвилин.
6:30	Залишок часу циклу прання, включаючи вибрану затримку часу завершення, становить 6 годин 30 хвилин.
Auto	Автоматичне визначення завантаження працює лише у певних програмах.
End	Цикл прання завершено. Прилад вимикається автоматично.
Loct	Дверцята заблоковані через високий рівень води, високу температуру води або цикл віджимання.
OFF	Звуковий сигнал вимкнено.
ON	Звуковий сигнал увімкнено.
[LO]-	Кнопки функцій заблоковані. Зміна програми недійсна.

**11.2 Усунення несправностей за допомогою коду на дисплеї**

Проблема	Причина	Рішення
Clr Fltr	<ul style="list-style-type: none"> <li>• Помилка зливу, вода не повністю зливається протягом 6 хвилин.</li> </ul>	<ul style="list-style-type: none"> <li>• Очистіть фільтр насоса.</li> <li>• Перевірте встановлення зливного шлангу.</li> </ul>
E2	<ul style="list-style-type: none"> <li>• Помилка блокування.</li> </ul>	<ul style="list-style-type: none"> <li>• Зачиніть дверцята належним чином.</li> </ul>

Проблема	Причина	Рішення
E4	<ul style="list-style-type: none"> <li>На етапі впуску води для основного прання та етапі впуску води для полоскання вода не досягає встановленого рівня після закінчення встановленого часу</li> <li>Відбувається самозлив із зливного шланга.</li> </ul>	<ul style="list-style-type: none"> <li>Переконайтеся, що кран повністю відкритий і тиск води в нормі.</li> <li>Перевірте встановлення зливного шлангу.</li> </ul>
E8	<ul style="list-style-type: none"> <li>Помилка рівня водозахисту.</li> </ul>	<ul style="list-style-type: none"> <li>Зверніться до служби післяпродажного обслуговування.</li> </ul>
E6	<ul style="list-style-type: none"> <li>Виявлення затиснутого одягу</li> </ul>	<ul style="list-style-type: none"> <li>Відкрийте дверцята та перемістіть одяг, якщо він застряг у дверцятах. Якщо проблему не вирішено, вимкніть воду та електроенергію і зверніться до служби післяпродажного обслуговування.</li> </ul>
E12	<ul style="list-style-type: none"> <li>Занадто високий рівень води сушіння.</li> </ul>	<ul style="list-style-type: none"> <li>Зверніться до служби післяпродажного обслуговування.</li> </ul>
F3	<ul style="list-style-type: none"> <li>Помилка датчика температури.</li> </ul>	<ul style="list-style-type: none"> <li>Зверніться до служби післяпродажного обслуговування.</li> </ul>
F4	<ul style="list-style-type: none"> <li>Помилка нагрівання.</li> </ul>	<ul style="list-style-type: none"> <li>Зверніться до служби післяпродажного обслуговування.</li> </ul>
F7	<ul style="list-style-type: none"> <li>Помилка двигуна.</li> </ul>	<ul style="list-style-type: none"> <li>Зверніться до служби післяпродажного обслуговування.</li> </ul>
F9	<ul style="list-style-type: none"> <li>Помилка датчика температури сушіння.</li> </ul>	<ul style="list-style-type: none"> <li>Зверніться до служби післяпродажного обслуговування.</li> </ul>
F8	<ul style="list-style-type: none"> <li>Помилка датчика рівня води.</li> </ul>	<ul style="list-style-type: none"> <li>Зверніться до служби післяпродажного обслуговування.</li> </ul>
F00/F01/F02 / F03/F06	<ul style="list-style-type: none"> <li>Аномальна помилка зв'язку.</li> </ul>	<ul style="list-style-type: none"> <li>Зверніться до служби післяпродажного обслуговування.</li> </ul>
Fd	<ul style="list-style-type: none"> <li>Помилка нагрівального елемента сушіння</li> </ul>	<ul style="list-style-type: none"> <li>Зверніться до служби післяпродажного обслуговування.</li> </ul>
FE	<ul style="list-style-type: none"> <li>Помилка двигуна сушіння.</li> </ul>	<ul style="list-style-type: none"> <li>Зверніться до служби післяпродажного обслуговування.</li> </ul>
FH	<ul style="list-style-type: none"> <li>Не вдається налаштувати модуль IoT.</li> </ul>	<ul style="list-style-type: none"> <li>Зверніться до служби післяпродажного обслуговування.</li> </ul>
E6i	<ul style="list-style-type: none"> <li>Сітка фільтра для сміття не встановлена на місце.</li> </ul>	<ul style="list-style-type: none"> <li>Перевірте, чи правильно встановлено фільтр.</li> </ul>

## 11.3 Усунення несправностей без коду на дисплеї

Проблема	Причина	Рішення
Пральна машина не працює.	<ul style="list-style-type: none"> <li>Програму ще не запущено.</li> <li>Дверцята не зачинені належним чином.</li> <li>Машина не ввімкнена.</li> <li>Збій живлення.</li> <li>Блокування від дітей активовано.</li> </ul>	<ul style="list-style-type: none"> <li>Перевірте програму та запустіть її.</li> <li>Зачиніть дверцята належним чином.</li> <li>Увімкніть машину.</li> <li>Перевірте джерело живлення.</li> <li>Вимкніть блокування від дітей.</li> </ul>
Пральна машина не наповнюється водою.	<ul style="list-style-type: none"> <li>Немає води.</li> <li>Наливний шланг перекручений.</li> <li>Фільтр наливного шланга заблоковано.</li> <li>Тиск води менше 0,03 МПа.</li> <li>Дверцята не зачинені належним чином.</li> <li>Збій водопостачання.</li> </ul>	<ul style="list-style-type: none"> <li>Перевірте водопровідний кран.</li> <li>Перевірте наливний шланг.</li> <li>Розблокуйте фільтр наливного шланга.</li> <li>Перевірте тиск води.</li> <li>Зачиніть дверцята належним чином.</li> <li>Забезпечте подачу води.</li> </ul>
Машина зливає воду під час заповнення.	<ul style="list-style-type: none"> <li>Висота зливного шланга нижче 80 см.</li> <li>Кінець зливного шланга міг потрапити у воду.</li> </ul>	<ul style="list-style-type: none"> <li>Переконайтеся, що висота зливного шланга становить від 80 до 100 см</li> <li>Переконайтеся, що зливний шланг не знаходиться у воді.</li> </ul>
Збій зливу.	<ul style="list-style-type: none"> <li>Зливний шланг заблоковано.</li> <li>Фільтр насоса заблоковано.</li> <li>Кінець зливного шланга знаходиться вище 100 см над рівнем підлоги.</li> </ul>	<ul style="list-style-type: none"> <li>Розблокуйте зливний шланг.</li> <li>Очистіть фільтр насоса.</li> <li>Переконайтеся, що зливний шланг встановлено належним чином.</li> </ul>
Сильна вібрація під час віджимання.	<ul style="list-style-type: none"> <li>Не всі транспортувальні болти були видалені.</li> <li>Прилад не має твердої опори.</li> <li>Неправильне завантаження машини.</li> </ul>	<ul style="list-style-type: none"> <li>Видаліть усі транспортувальні болти.</li> <li>Забезпечте тверду підлогу та рівне положення.</li> <li>Перевірте вагу та баланс завантаження.</li> </ul>
Робота зупиняється до завершення циклу прання.	<ul style="list-style-type: none"> <li>Збій водопостачання чи електроживлення.</li> </ul>	<ul style="list-style-type: none"> <li>Перевірте електроживлення та водопостачання.</li> </ul>
Робота зупиняється на деякий час.	<ul style="list-style-type: none"> <li>На приладі відображається код помилки.</li> <li>Проблема через схему завантаження.</li> <li>Програма виконує цикл замочування.</li> </ul>	<ul style="list-style-type: none"> <li>Зверніться до переліку кодів, які відображуються на дисплеї.</li> <li>Зменшіть або відрегулюйте завантаження.</li> <li>Скасуйте програму та перезапустіть її.</li> </ul>
Надлишок піни плаває в барабані та (або) розподільнику миючих засобів.	<ul style="list-style-type: none"> <li>Миючий засіб не підходить.</li> <li>Надмірне використання миючого засобу.</li> </ul>	<ul style="list-style-type: none"> <li>Перевірте рекомендації щодо миючого засобу.</li> <li>Зменшіть кількість миючого засобу</li> </ul>
Автоматичне регулювання часу прання.	<ul style="list-style-type: none"> <li>Тривалість програми прання буде скориговано.</li> </ul>	<ul style="list-style-type: none"> <li>Це нормально і не впливає на функціональність.</li> </ul>
Віджимання не відбувається.	<ul style="list-style-type: none"> <li>Дисбаланс білизни.</li> </ul>	<ul style="list-style-type: none"> <li>Перевірте завантаження машини та білизну і знову запустіть програму віджимання.</li> </ul>

Проблема	Причина	Рішення
Незадовільний результат прання.	<ul style="list-style-type: none"> <li>• Ступінь забруднення не відповідає вибраній програмі</li> <li>• Кількість миючого засобу була недостатньою.</li> <li>• Перевищено максимальне завантаження.</li> <li>• Білизна була розподілена в барабані нерівномірно.</li> </ul>	<ul style="list-style-type: none"> <li>• Виберіть іншу програму.</li> <li>• Виберіть миючий засіб відповідно до ступеня забруднення та згідно з вказівками виробника.</li> <li>• Зменшіть завантаження.</li> <li>• Розділіть білизну.</li> </ul>
Залишки прального порошку знаходяться на білизні.	<ul style="list-style-type: none"> <li>• Нерозчинні частинки миючого засобу можуть залишатися на білизні у вигляді білих плям.</li> </ul>	<ul style="list-style-type: none"> <li>• Виконайте додаткове полоскання.</li> <li>• Спробуйте зчистити крапки із сухої білизни.</li> <li>• Виберіть інший миючий засіб.</li> </ul>
На білизні є сірі плями.	<ul style="list-style-type: none"> <li>• Викликано жирами, такими як олії, креми чи мазі.</li> </ul>	<ul style="list-style-type: none"> <li>• Попередньо обробіть білизну спеціальним засобом для чищення.</li> </ul>

### Примітка. Піноутворення

Якщо під час віджимання виявляється занадто багато піни, двигун зупиняється і зливний насос вмикається на 90 секунд. Якщо видалення піни не вдалося виконати за максимум 3 рази, програма завершиться без віджимання.

Якщо повідомлення про помилку з'являться знову навіть після вжитих заходів, вимкніть прилад, від'єднайте його від електромережі та зверніться до служби підтримки клієнтів.

### 11.4 У разі збою електроживлення

Поточна програма та її налаштування будуть збережені. Після відновлення електроживлення робота буде відновлена.

Якщо збій електроживлення перериває виконання поточної програми прання, відкривання дверцят механічно блокується. Щоб виїняти білизну, рівень води не повинен бути видно у скляному ілюмінаторі дверцят. - Небезпека опіків! Необхідно знизити рівень води, як описано в розділі "Фільтр насоса". Тільки після цього потягніть важіль (A) під сервісною кришкою (мал. 11-1), доки дверцята не розблокуються з легким клацанням. Після цього поверніть на місце всі деталі.

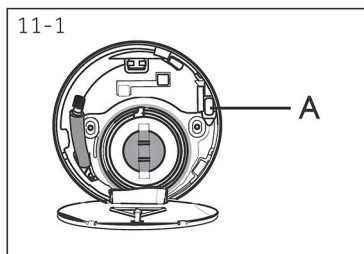

Коли пральна машина знаходиться в безпечному стані (рівень води знаходиться на певній відстані нижче завантажувального отвору, температура барабана нижче 55°C, внутрішній барабан не обертається), можна розблокувати дверцята під час роботи машини.

## 12.1 Додаткові технічні дані

	HWD50-BP12307U1
Напруга, В	220-240 В~/50 Гц
Струм, А	10
Макс. потужність, Вт	1800
Тиск води, МПа	$0,03 \leq P \leq 1$
Маса нетто, кг	52

## 12.2 Розміри виробу

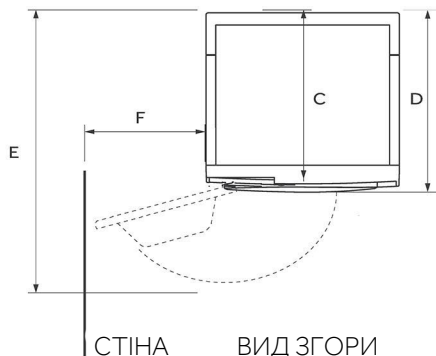
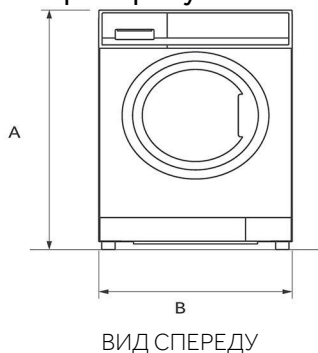

## РОЗМІРИ ВИРОБУ

РОЗМІРИ ВИРОБУ	HWD50-BP12307U1
A Габаритна висота виробу, мм	700
B Габаритна ширина виробу, мм	510
C Габаритна глибина виробу (до головної панелі керування), мм	461
D Габаритна глибина виробу, мм	487
E Глибина з відкритими дверцятами, мм	875
F Мінімальний зазор між дверцятами та сусідньою стіною, мм	140

Примітка. Точна висота пральної машини залежить від того, наскільки далеко висунуті ніжки від основи машини. Простір, в якому ви встановлюєте пральну машину, повинен бути як мінімум на 40 мм ширший і на 20 мм глибший за її розміри.

12.3 Стандарти й директиви **CE**

Цей виріб відповідає вимогам усіх застосовних директив ЄС та відповідних гармонізованих стандартів, які передбачають маркування CE.

Ми рекомендуємо нашу службу підтримки клієнтів Haier та використання оригінальних запасних частин; мінімальний термін, протягом якого запасні частини для побутової пральної машини є в наявності, складає 10 років.

Якщо у вас виникла проблема з приладом, спочатку зверніться до розділу УСУНЕННЯ НЕСПРАВНОСТЕЙ.

Якщо ви не можете знайти рішення там, зверніться до:

- ▶ вашого місцевого дилера;
- ▶ до розділу "Сервіс та підтримка" на сайті [www.haier-europe.com](http://www.haier-europe.com), де ви можете знайти номери телефонів і запитання, що часто ставляться, а також активувати заявку на обслуговування.

Щоб отримати докладнішу інформацію про виріб, зайдіть на офіційний сайт Haier [https://www.haier-europe.com/en\\_GB/technical-assistance/](https://www.haier-europe.com/en_GB/technical-assistance/) і знайдіть модель, яку ви використовуєте; натисніть на виріб, щоб перейти на сторінку з детальною інформацією, а потім натисніть "документи", щоб знайти посібник користувача для його завантаження. Інформація про виріб також можна знайти на цій сторінці.

Інформація про модель доступна в базі даних продукції за адресою <https://eprel.ec.europa.eu/> шляхом пошуку за ідентифікатором моделі, зазначеним на етикетці виробу.

Щоб зв'язатися з нашою Службою, переконайтеся, що у вас є такі дані. Інформація можна знайти на паспортній табличці.

Модель \_\_\_\_\_ Серійний номер \_\_\_\_\_

Також у разі наявності гарантії перевірте гарантійний талон, що постачається з виробом. Для загальних ділових запитів нижче наведені адреси в Європі:

#### Адреси європейських представництв Haier

Країна *	Поштова адреса	Країна *	Поштова адреса
Італія	Haier Europe Trading SRL Via De Cristoforis, 12 21100 Verese ITALY	Франція	Haier France SAS 53 Boulevard Ornano- Pleyad 3 93200 Saint Denis FRANCE
Іспанія Португалія	Haier Iberia SL Pg. Garcia Faria, 49-51 08019 Barcelona SPAIN	Бельгія-FR Бельгія-NL Нідерланди Люксембург	Haier Benelux SA Anderlecht Route de Lennik 451 BELGIUM
Німеччина Австрія	Haier Deutschland GmbH Konrad-Zuse-Platz 6 81829 Munchen GERMANY	Польща Угорщина Греція Румунія Росія	Haier Poland Sp. zo.o. Al. Jerozolimskie 181B 02-222 Warszawa POLAND
Велика Британія	Haier Appliances UK Co.Ltd. 302 Bridgewater Place Birchwood Park Warrington WA3 6x	Чехія та Словаччина	Haier Europe ČR s.r.o. Sokolovska 651/136a, 186 00 Praha 8 Karlín Czech Republic

\*Для отримання додаткової інформації відвідайте [www.haier.com](http://www.haier.com)

Інформацію про модель можна знайти в базі даних продукції за адресою <https://eprel.ec.europa.eu/> шляхом пошуку ідентифікатора моделі, вказаної в полі Модель етикетки виробу, прикріпленої до нього; посилання на модель у базі даних продукції можна знайти тут [нижче](#) для кожного ідентифікатора моделі:



**Haier**



Kullanım kılavuzu

Kurutmalı amařır makinesi

HWD50-BP12307U1



hOn indirin  
Akıllı Ev  
Uygulaması.



**Haier**

TR

## Bir Haier Ürünü satın aldığınız için teşekkür ederiz.

Lütfen cihazı kullanmadan önce bu talimatları dikkatlice okuyun. Talimatlar, cihazdan en iyi şekilde yararlanmanıza ve güvenli ve uygun kurulum, kullanım ve bakım sağlamanıza yardımcı olacak önemli bilgiler içermektedir.

Bu kılavuzu, cihazın güvenli ve doğru kullanımı için her zaman başvurabilmek amacıyla uygun bir yerde saklayın.

Cihazı satarsanız, başkasına verirsiniz veya taşıdığınızda bırakırsanız, yeni sahibinin cihazı ve güvenlik uyarılarını öğrenebilmesi için bu kılavuzu da teslim ettiğinizden emin olun.



### Lejant

Uyarı - Önemli Güvenlik bilgileri



Genel bilgi ve ipuçları



Çevre bilgisi



### İmha

Çevre ve insan sağlığının korunmasına yardımcı olun. Geri dönüştürmek için ambalajı uygun kaplara koyun. Elektrikli ve elektronik cihazların atıklarının geri dönüştürülmesine yardımcı olun. Bu sembole işaretlenmiş cihazları evsel atıklarla birlikte atmayın. Ürünü yerel geri dönüşüm tesisine iade edin veya belediye ofisinizle iletişime geçin.



### UYARI!

#### Yaralanma veya boğulma tehlikesi!

Cihazın elektrik bağlantısını kesin. Elektrik kablosunu kesin ve atın. Çocukların ve evcil hayvanların cihaz içinde kalmasını önlemek için kapak mandalını çıkarın.

1- Güvenlik bilgileri .....	4
2- Kurulum .....	7
3- Ürün Açıklaması .....	11
4- Kontrol paneli .....	12
5- Programlar .....	16
6- Tüketim .....	17
7- Günlük kullanım.....	18
8- hOn.....	23
9- Çevre dostu yıkama.....	26
10- Bakım ve temizlik .....	27
11- Sorun giderme.....	30
12- Teknik veriler .....	34
13- Müşteri hizmetleri.....	35

**Cihazı ilk kez çalıştırmadan önce aşağıdaki güvenlik ipuçlarını okuyun!**



## UYARI!

### İlk kullanımdan önce

- ▶ Nakliye hasarı olmadığından emin olun.
- ▶ Tüm taşıma civatalarının çıkarıldığından emin olun.
- ▶ Tüm ambalajları çıkarın ve çocukların erişemeyeceği bir yerde saklayın.
- ▶ Ağır olduğu için cihazı her zaman en az iki kişiyle taşıyın.

### Günlük kullanım

- ▶ Bu cihaz, kendilerine cihazın güvenli bir şekilde kullanılmasıyla ilgili gözetim veya talimat verildiği ve tehlikeleri anladıkları takdirde 8 yaş ve üzeri çocuklar ve fiziksel, duyuşsal veya zihinsel yetenekleri kısıtlı veya deneyim ve bilgi eksikliği olan kişiler tarafından kullanılabilir.
- ▶ Sürekli gözetim altında olmadıkça 3 yaşından küçük çocukları cihazdan uzak tutun.
- ▶ Çocuklar cihazla oynamamalıdır.
- ▶ Kapak açıkken çocukların veya evcil hayvanların cihaza yaklaşmasına izin vermeyin.
- ▶ Deterjanları çocukların ulaşamayacağı bir yerde saklayın.
- ▶ Çamaşırın birbirine dolanmasını önlemek için fermuarları kapatın, gevşek iplikleri düzeltin ve küçük parçalara dikkat edin. Gerekirse uygun bir çanta veya file kullanın.
- ▶ Cihaza çıplak ayakla veya ıslak veya nemli eller veya ayaklarla dokunmayın veya kullanmayın.
- ▶ Herhangi bir nem veya rutubetin buharlaşmasına izin vermek için çalışma sırasında veya sonrasında cihazın üzerini örtmeyin veya kaplamayın.
- ▶ Cihazın üzerine ağır nesnelere veya ısı veya nem kaynakları koymayın.
- ▶ Cihazın yakınında yanıcı deterjan veya kuru temizleme maddesi kullanmayın veya saklamayın.
- ▶ Cihazın yakınında herhangi bir yanıcı sprey kullanmayın.
- ▶ Çözücü maddelerle işlem görmüş giysileri daha önce havada kurutmadan cihazda yıkamayın.

**UYARI!****Günlük kullanım**

- ▶ Yanıcı gaz varken fişi çıkarmayın veya takmayın.
- ▶ Köpük kauçuk veya sünger benzeri malzemeleri sıcak yıkamayın.
- ▶ Unla kirlenmiş çamaşırları yıkamayın.
- ▶ Herhangi bir yıkama programı sırasında deterjan çekmecesini açmayın.
- ▶ Yıkama işlemi sırasında kapağa dokunmayın, kapak ısınır.
- ▶ Su seviyesi lombozun üzerindeyse kapağı açmayın.
- ▶ Kapağı açmak için zorlamayın. Kapak, kendinden kilitlemeli bir cihazla donatılmıştır ve yıkama prosedürü bittikten kısa bir süre sonra açılır.
- ▶ Her yıkama programından sonra ve herhangi bir rutin bakım yapmadan önce cihazı kapatın ve elektrikten tasarruf etmek ve güvenlik için cihazın elektrik bağlantısını kesin.
- ▶ Cihazın fişini prizden çekerken kablodan değil fişten tutun.

**Bakım / temizlik**

- ▶ Temizlik ve bakım işlemleri sırasında çocukların gözetim altında tutulduğundan emin olun.
- ▶ Herhangi bir rutin bakım işlemine başlamadan önce cihazın elektrik bağlantısını kesin.
- ▶ Koku oluşmasını önlemek için lombozun alt kısmını temiz tutun ve cihaz kullanılmadığında kapağı ve deterjan çekmecesini açın.
- ▶ Cihazı temizlemek için su spreyi veya buhar kullanmayın.
- ▶ Güç kablosu hasar gördüyse, tehlikeyi önlemek için üretici, servis acentesi veya benzer yetkili kişiler tarafından değiştirilmelidir.
- ▶ Cihazı kendi başınıza tamir etmeye çalışmayın. Onarım durumunda lütfen müşteri hizmetlerimizle iletişime geçin.
- ▶ Metal nesnelere, kimyasallara, kırılabilir ürünler, yanan mumlar, yanan sigaralar vb. gibi tüm yabancı nesnelere cihazdan çıkarın.

**Kurulum**

- ▶ Cihaz iyi havalandırılan bir yere yerleştirilmelidir. Kapağın tamamen açılmasına izin veren bir konum seçin.
- ▶ Cihazı kesinlikle açık havada nemli bir yere veya lavabo ünitesinin altı veya yakını gibi su sızıntılarına sebep olabilecek bir alana kurmayın. Su kaçağı olması durumunda güç kaynağını kesin ve makinenin doğal olarak kurumasını bekleyin.



## UYARI!

### Kurulum

- ▶ Cihazı yalnızca sıcaklığın 5 °C'nin üzerinde olduğu yerlerde kurun veya kullanın.
  - ▶ Cihazı doğrudan halı üzerine veya duvar veya mobilya yakınına yerleştirmeyin.
  - ▶ Cihazı doğrudan güneş ışığına veya ısı kaynaklarının (örn. soba, ısıtıcı) yakınına kurmayın.
  - ▶ Değer plakasındaki elektrik bilgilerinin güç kaynağı ile aynı olduğundan emin olun. Aksi takdirde, bir elektrikçiye başvurun.
  - ▶ Çoklu fiş adaptörleri ve uzatma kabloları kullanmayın.
  - ▶ Yalnızca cihazla birlikte verilen elektrik kablosu ve hortum setinin kullanıldığından emin olun.
  - ▶ Elektrik kablosuna ve fişe zarar vermediğinizden emin olun. Hasarlıysa, bir elektrikçi tarafından değiştirilmesini sağlayın.
  - ▶ Güç kaynağı için kurulumdan sonra kolayca erişilebilen ayrı bir topraklı priz kullanın. Cihaz topraklanmalıdır.
- Sadece İngiltere için:** Cihazın güç kablosu, standart bir 3 kablolu (topraklı) prize uygun bir 3 kablolu (topraklı) fiş ile donatılmıştır. Üçüncü pimi (topraklama) kesinlikle kesmeyin veya sökmeyin. Fiş, cihaz kurulduktan sonra erişim sağlanabilir olmalıdır.
- ▶ Hortum mafsallarının ve bağlantılarının sağlam olduğundan ve sızıntı olmadığından emin olun.

### Kullanım amacı

Bu cihaz sadece çamaşır makinesinde yıkanabilir çamaşırları yıkamak için tasarlanmıştır. Her zaman her giysi etiketinde verilen talimatları izleyin. Ev içi kullanım için özel olarak tasarlanmıştır. Ticari veya endüstriyel kullanım için tasarlanmamıştır.

Cihazda değişikliklere veya modifikasyonlara izin verilmez. Amaç dışı kullanım, tehlikelere ve tüm garanti ve sorumluluk taleplerinin geçersiz kalmasına neden olabilir.

### 2.1 Hazırlık

- ▶ Cihazı ambalajından çıkarın.
- ▶ Dolap üzerindeki koruyucu film, polistiren taban dahil tüm ambalaj malzemelerini çıkarın, çocukların erişemeyeceği bir yerde saklayın.
- ▶ Paketi açarken plastik torba ve lomboz üzerinde su damlaları görülebilir. Normal olan bu durum, fabrikadaki su testlerinden kaynaklanır.



#### Not: Ambalaj imhası

Tüm ambalaj malzemelerini çocukların erişemeyeceği bir yerde saklayın ve çevreye zarar vermeyecek şekilde atın.

### 2.2 İSTEĞE BAĞLI: Gürültü azaltma pedlerini takın

1. Shrink paketi açtığınızda, dört adet gürültü azaltma pedi bulacaksınız. Bunlar gürültüyü azaltmak için kullanılır (Şekil 2-1).
2. Çamaşır makinesini, lomboz yukarı ve alt taraf operatöre bakacak şekilde yan yatırın.
3. Gürültü azaltma pedlerini çıkarın ve çift taraflı yapışkan koruyucu filmi çıkarın; tabanın etrafına yapıştırın; Şekil 3'te gösterildiği gibi çamaşır makinesi kabininin altındaki gürültü azaltma pedleri (1 ve 3 konumlarında iki uzun ped, 2 ve 4 konumlarında iki kısa ped). Son olarak makineyi tekrar dik konuma getirin.

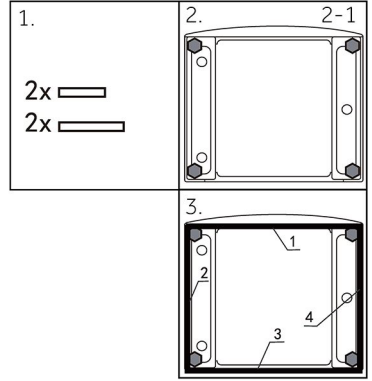

### 2.3 Nakliye civatalarını sökün

Nakliye civataları, taşıma sırasında iç hasarı önlemek amacıyla titreşim önleyici bileşenleri cihazın içine sabitlemek için tasarlanmıştır.

1. Arka taraftaki 4 civatayı çıkarın ve plastik ara parçaları çıkarın (Şekil 2-2) (Şekil 2-3).
2. Sol delikleri kör tapalarla kapatın (Şekil 2-4) (Şekil 2-5)

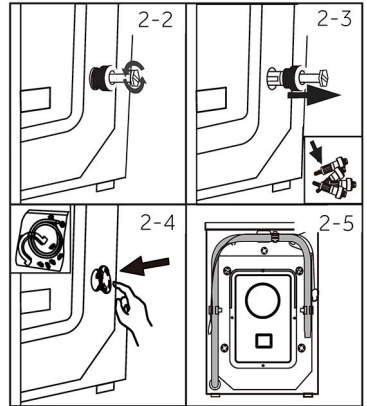

### **i** Not: Güvenli bir yerde saklayın

Nakliye korumasının tüm parçalarını daha sonra kullanmak üzere güvenli bir yerde saklayın. Cihaz taşınacağı zaman, önce koruma parçalarını tekrar takın.

### 2.4 Cihazın taşınması

Makine uzak bir yere taşınacaksa, hasarı önlemek için kurulumdan önce çıkarılan nakliye civatalarını değiştirin: Montaj ters sırada gerçekleşir.

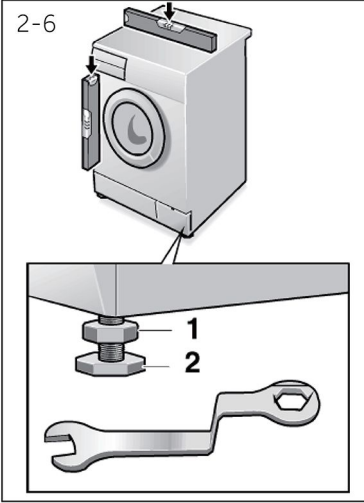

### 2.5 Cihazın hizalanması

Tam bir düz pozisyon elde etmek için tüm ayakları (Şekil 2-6) ayarlayın. Bu, kullanım sırasında titreşimleri ve dolayısıyla gürültüyü en aza indirecektir. Aynı zamanda aşınma ve yıpranmayı da azaltacaktır. Ayarlama için bir su terazisi kullanmanızı öneririz. Zemin mümkün olduğunca sağlam ve düz olmalıdır.

1. Bir anahtar kullanarak kilit somununu (1) gevşetin.
2. Ayağı (2) çevirerek yüksekliği ayarlayın.
3. Kilit somununu (1) muhafazaya doğru sıkın.



### **UYARI!**

- Mini Yıkayıcı doğrudan çamaşır makinesi ve kurutma makinesi üzerine yerleştirilemez.

## 2.6 Tahliye Suyu Bağlantısı

Su tahliye hortumunu borulara uygun şekilde sabitleyin. Hortum, bir noktada cihazın alt çizgisinin 80 ila 100 cm yukarısına ulaşmalıdır! Mümkünse tahliye hortumunu her zaman cihazın arkasındaki klipse sabitleyin.



### UYARI!

- ▶ Bağlantı için sadece verilen hortum setini kullanın.
- ▶ Eski hortum setlerini kesinlikle tekrar kullanmayın!
- ▶ Sadece soğuk su kaynağına bağlayın.
- ▶ Bağlantıdan önce suyun temiz ve berrak olup olmadığını kontrol edin.

### Aşağıdaki bağlantılar mümkündür:

#### 2.6.1 Lavaboya tahliye hortumu

- ▶ Tahliye hortumunu U desteğiyle birlikte yeterli büyüklükteki bir lavabonun kenarına asın (Şekil 2-7).
- ▶ U desteğini kaymaya karşı yeterince koruyun.

#### 2.6.2 Atık su bağlantısına giden tahliye hortumu

- ▶ Havalandırma delikli dikme borusunun iç çapı en az 40 mm olmalıdır.
- ▶ Tahliye hortumunu atık su borusu içine 80-100mm koyun.
- ▶ U desteğini takın ve yeterince sabitleyin (Şekil 2-8).

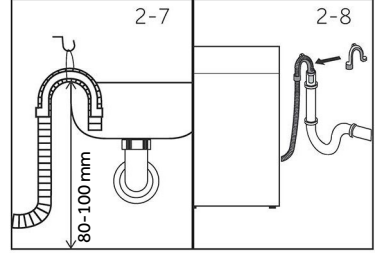

#### 2.6.3 Lavabo bağlantısına giden tahliye hortumu

- ▶ Bağlantı noktası sifonun üzerinde olmalıdır.
- ▶ Bir muylu bağlantısı genellikle bir pedle (A) kapatılmıştır. Herhangi bir işlev bozukluğunu önlemek için bu çıkarılmalıdır (Şekil 2-9).
- ▶ Tahliye hortumunu bir kelepçeyle sabitleyin.

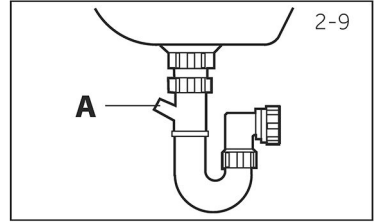

### DİKKAT!

- ▶ Tahliye hortumu suya daldırılmamalı, güvenli bir şekilde sabitlenmeli ve sızdırmaz olmalıdır. Tahliye hortumu yere konursa veya boru yüksekliği 80 cm'den azsa, çamaşır makinesi doldurulurken sürekli olarak suyu tahliye eder (kendi kendine sifonlama).
- ▶ Tahliye hortumu uzatılmamalıdır. Gerekirse satış sonrası servisle iletişime geçin.

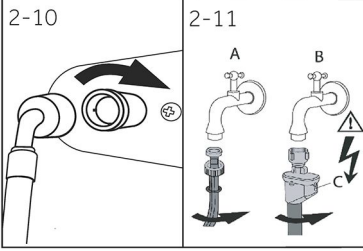

### 2.7 Temiz Su Bağlantısı

Contaların takıldığından emin olun.

1. Su giriş hortumunu açılı ucu ile cihaza bağlayın (Şekil 2-10). Vida bağlantısını elle sıkın.
2. Diğer uç 3/4" dişli bir su musluğuna bağlanır (Şekil 2-11)

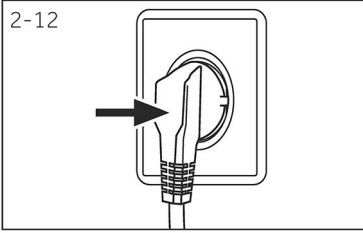

### 2.8 Elektrik Bağlantısı

Her bağlantıdan önce şunları kontrol edin:

- ▶ güç kaynağı, priz ve sigorta, anma değeri plakasına uygun.
- ▶ priz topraklı ve çoklu fiş veya uzatma kullanılmıyor.
- ▶ elektrik fişi ve soket tamamen uygun.
- ▶ Sadece İngiltere: İngiltere fişi BS1363A standardına uygundur.

Fişi prize takın (Şekil 2-12).



### UYARI!

- ▶ Her zaman tüm bağlantıların (güç kaynağı, tahliye ve temiz su hortumu) sağlam, kuru ve sızdırmaz olduğundan emin olun!
- ▶ Bu parçaların kesinlikle ezilmemesine, dolaşmamasına veya bükülmemesine dikkat edin.
- ▶ Besleme kablosu hasar görmüşse, bir tehlikeyi önlemek için servis temsilcisi tarafından değiştirilmelidir (garanti kartına bakın).

**Not:**

Teknik değişiklikler ve farklı modeller nedeniyle, aşağıdaki bölümlerde yer alan resimler sizin modelinizden farklı olabilir.

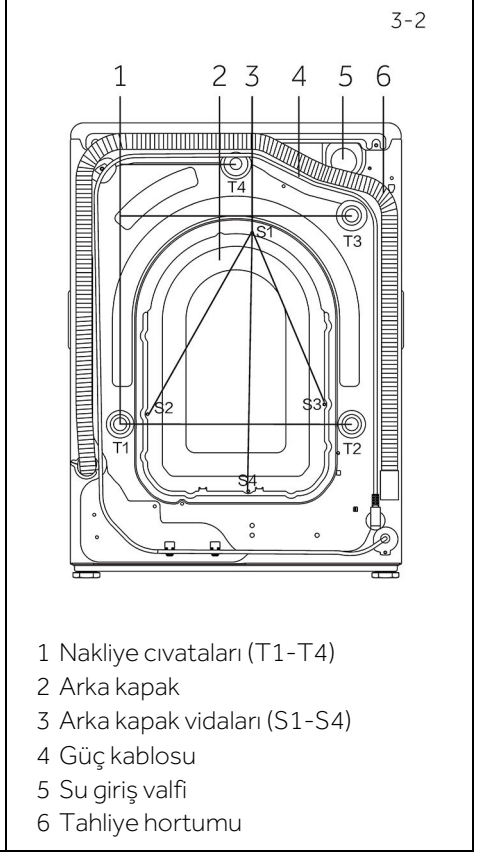
**3.1 Cihazın resmi****Ön (Şekil 3-1):****Arka taraf (Şekil 3-2):****3.2 Aksesuarlar**

Bu listeye göre aksesuarları ve literatürü kontrol edin (Şekil 3-3):



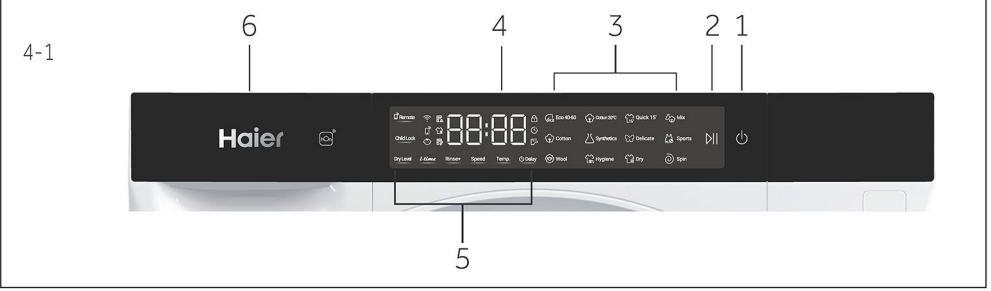

- 1 "Güç" düğmesi  
2 Ekran  
3 "Başlat/Duraklat" düğmesi  
4 İşlev düğmeleri  
5 Program seçici  
6 Deterjan/yumuşatıcı çekmecesi



## 4.1 Güç

Makineyi başlatmak veya makineyi kapatmak için "Güç" düğmesine basın (Şekil 4-2).

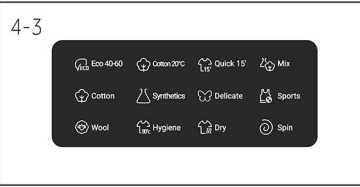

## 4.2 Program

Tuşuna basarak programı seçin, varsayılan ayarlar görüntülenecektir (Şekil 4-3).



## 4.3 Ekran

Ekran (Şekil 4-4) aşağıdaki bilgileri gösterir:

- Yıkama süresi
- Cihaz Wi-Fi'ya bağlı
- Uzaktan Kumanda
- Çocuk kilidi
- Filtre süzgecinin takılması
- Kurutma
- Tiftiğin temizlenmesi gerekli
- Kapağı kilitleme
- Bitiş zamanı geciktirme
- Su

#### 4.4 Deterjan/Yumuşatıcı çekmecesi

Dağıtıcı çekmecesini açtığınızda aşağıdaki bileşenler görülebilir (Şekil 4-5)

- 1: toz veya sıvı deterjan bölmesi.
- 2: deterjan kapağı seçici; toz deterjan için yukarı kaldırın, sıvı deterjan için aşağıda tutun.
- 3: yumuşatıcı bölmesi.
- 4: kilit tırnağı; çekmeceyi dışarı çekmek için aşağı doğru bastırın, önerilen deterjan türü çeşitli yıkama sıcaklıkları için uygundur.

Lütfen deterjan kılavuzuna (S15) bakın.

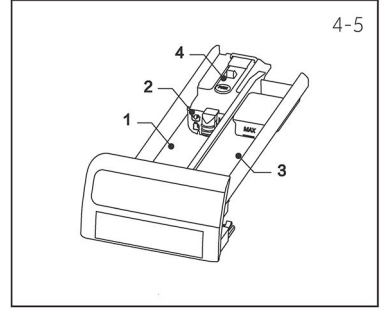

#### 4.5 İşlev düğmeleri

İşlev düğmeleri (Şekil 4-6), program başlamadan önce seçilen programda ek seçenekleri etkinleştirir. İlgili göstergeler görüntülenir.

Cihaz kapatıldığında veya yeni bir program ayarlandığında tüm seçenekler devre dışı bırakılır. Bir düğmenin birden çok seçeneği varsa, düğmeye sırayla basılarak istenen seçenek seçilebilir. Parlak ışıkta olduğunda düğmelere basarak işlev seçilir.

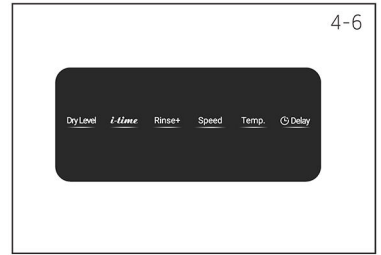

#### Not: Fabrika ayarları

Her programda en iyi sonuçları elde etmek için, Haier iyi tanımlanmış özel varsayılan ayarlara sahiptir. Özel bir gereklilik yoksa, varsayılan ayarlar önerilir.

#### 4.5.1 "Geciktirme" işlev düğmesi

Programı geciktirmeli başlatmak için bu düğmeye (Şekil 4-7) basın. Bitiş zamanı geciktirme, 0-24 saat arasında 30 dakikalık adımlarla artırılabilir (Bitiş saati, orijinal program süresinden daha uzun olacaktır). Örneğin 6:30, program döngüsünün sonunun 6 saat 30 dakika sonra olacağı anlamına gelir. Zaman geciktirmeyi etkinleştirmek için "Başlat/Duraklat" düğmesine basın.

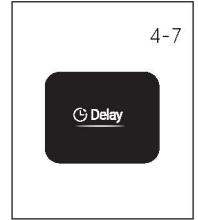

#### Not: Sıvı deterjan

Sıvı deterjan kullanılıyorsa, bitiş zaman geciktirmenin etkinleştirilmesi önerilmez.

#### 4.5.2 "Sıcaklık" işlev düğmesi

Programın yıkama sıcaklığını değiştirmek için bu tuşa (Şekil 4-8) basın. Hiçbir değer yanmıyorsa ("--°C" ekranı) su ısıtılmayacaktır.

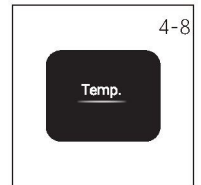



#### 4.5.3 "Hız" işlev düğmesi

Programın dönüşünü değiştirmek veya seçimini kaldırmak için bu düğmeye (Şekil 4-9) basın. "0" ekranında hiçbir değer yanmıyorsa, çamaşırlar sıkma yapmaz.

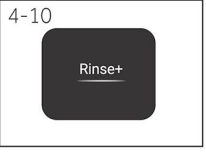

#### 4.5.4 "Durulama+" işlev düğmesi

Çamaşırları temiz su ile daha yoğun bir şekilde durulamak için bu düğmeye (Şekil 4-10) basın. Bu, hassas cilde sahip kişiler için önerilir. Düğmeye birkaç kez basılarak sıfır ila üç ek program arasından seçim yapılabilir. Ekranda P--0/P--1/ P--2/P--3 ile birlikte görüntülenirler.

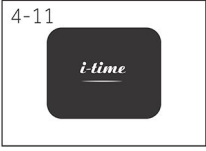

#### 4.5.5 "i-time" işlev düğmesi

Farklı yıkama ve iğneleme sürelerini ayarlamak için bu düğmeye (Şekil 4-11) basın. Yıkama Süresi parametre alanı vurgulanacaktır. "i-time" düğmesine dokunmaya devam edin, yıkama ve sıkma süreleri programın izin verdiği süre içinde dönecektir.

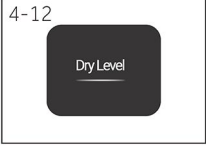

#### 4.5.6 "Kurutma Seviyesi" işlev düğmesi

Farklı kurutma seviyesini (dL- 2/ dL-3) veya kurutma süresini (0/30/60/90/120/150) ayarlamak için bu düğmeye (Şekil 4-11) basın. İzin verilen kurutma seviyeleri veya kurutma süreleri programa göre değişir ve bazı programlar isteğe bağlı değildir.

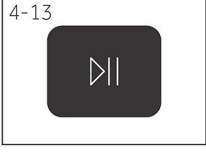

#### 4.5.7 "Başlat/Duraklat" düğmesi

Görüntülenmekte olan programı başlatmak veya durdurmak için bu düğmeye (Şekil 4-13) hafifçe basın. Program ayarı sırasında ve programın çalışması sırasında düğmenin üzerindeki LED yanar veya kesintiye uğradığında yanıp söner.



#### 4.6 Çocuk kilidi

Bir program seçin ve ardından başlatın, 3 saniye boyunca "çocuk kilidi" düğmesine dokunarak panel ekranının tüm panel elemanlarını etkinleştirmeye karşı engelleyin. Kilidi açmak için lütfen tekrar "çocuk kilidi"ne dokununuz. Çocuk kilidi çalıştığında çocuk kilidi göstergesi yanar. Makine çalışırken bu özellik isteğe bağlıdır. Çocuk kilidi etkinleştirildiğinde bir düğmeye basılırsa ekranda  (Şekil 4-14) görüntülenir,



#### 4.7 Uzaktan Kumanda düğmesi

Cihazın Uzaktan Kumandasını hOn Uygulaması (Şekil 4-15) üzerinden etkinleştirmek/devre dışı bırakmak için bu düğmeye kısa süreli basın. NOT: Eşleştirme prosedürünü başlatmak için lütfen Uygulama talimatlarını uygulayın. Daha fazla bilgi için lütfen özel "hOn Uygulaması" bölüm 8'e bakın.

**Not: Sesli sinyal**

Aşağıdaki durumlarda, sesli bir sinyal varsayılan olarak sessiz modundadır:

- bir düğmeye basıldığında
- programın sonunda

Gerekirse sesli sinyal seçilebilir; bkz. GÜNLÜK KULLANIM (sf. 22 7.13)

**Not: Makinenin çalıştırdığı program sayısını kontrol etme prosedürü.**

Prosedür: Bekleme modunda önce "Pamuklu" programını seçin, ardından "sıcaklık" ve "hız" düğmesine aynı anda basın; 2 saniye boyunca çalışan program sayısı gösterilir ve ardından bekleme arayüzüne geri dönülür. Kümülatif çalıştırma programları, program sona erdikten sonra 1 ekleyecektir. Çalıştırılan program sayısı, 9999'un üzerindeyse onaltılık olarak görüntülenecektir.

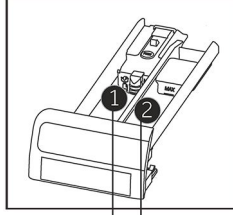

Aşağıdakiler için deterjan bölgesi:

- ❶ Deterjan
- ❷ Yumuşatıcı veya bakım ürünü

• Evet, o isteğe bağlı, / Hayır

Program	Maks. yük <sup>3)</sup>		Sıcaklık °C olarak <sup>1)</sup>	seçilebilir aralık	Ön Ayar	Deterjan	Yumuşatıcı	Kumaş türü	Dev/dak cinsinden önceden ayarlanmış sıkma hızı	İşlev					
	kg cinsinden yıkama	kg cinsinden kurutma								Kurutma Seviyesi	i-time	Durulama+	Hız	Sıcaklık	Geciktirme
ECO 40-60	5,0	2,5	*to 60	40	•	o	/	1200	o	/	o	o	o	o	
Pamuklu 20°C	5,0	2,5	/	/	•	o	Pamuklu	1000	o	o	o	o	/	o	
Hızlı 15 <sup>2)</sup>	1,5	0,5	* 40'a kadar	*	•	o	Pamuklu/Sentetik	1000	o	o	o	o	o	o	
Karma	5,0	2,5	* 60'a kadar	30	•	o	Pamuklu/Sentetik	1000	o	o	o	o	o	o	
Pamuklu	5,0	2,5	* 90'a kadar	40	•	o	Pamuklu	1200	o	o	o	o	o	o	
Sentetik	5,0	2,5	* 60'a kadar	40	•	o	Sentetik veya karma kumaş	1200	o	o	o	o	o	o	
Hassas	1,5	/	* 30'a kadar	30	•	o	Hassas çamaşırlar ve ipek	600	/	o	o	o	o	o	
Spor Giyim	1,5	0,5	* 40'a kadar	20	•	o	Pamuklu/Sentetik	800	o	o	o	o	o	o	
Yünlü	1	/	* 40'a kadar	*	•	o	Yünlü veya yün içeriği olan makinede yıkanabilir kumaş	800	/	o	o	o	o	o	
Hijyenik	5,0	2,5	/	90	•	o	Pamuklu	1000	o	/	o	o	/	o	
Kurutma	/	2,5	/	/	/	/	Pamuklu	/	o	/	/	/	/	/	
Sıkma	/	2,5	/	/	/	/	Hassas olmayan kumaş	1000	o	/	/	o	/	/	

\* Su ısıtılmaz.

1) Sadece özel hijyen gereksinimleri için 90°C yıkama sıcaklığını seçin.

2) Program süresi kısa olduğu için deterjan miktarını azaltın

3) Kuru çamaşır ile ilgili olarak.

Ağır yükleri yıkarken, çamaşırlar sarıldığında çamaşır makinesi çok fazla sarsılabilir veya hareket edebilir.

Tasarım ve spesifikasyonlar, kalite geliştirme amacıyla haber verilmeksizin değiştirilebilir.





Enerji tüketim bilgileri için enerji etiketindeki QR kodunu tarayın.  
Gerçek enerji tüketimi, yerel koşullara göre beyan edilenden farklı olabilir.



### Not: Otomatik Tartı

Cihaz, yük algılama özelliğiyle donatılmıştır. Düşük yükte, bazı programlardaki enerji, su ve yıkama süresi otomatik olarak azaltılacaktır. Ekrandaki varsayılan süre, "Sentetik, Pamuklu, Eco 40-60" programını içeren yük ağırlığına bağlı olarak değişebilir.

### Gösterge niteliğindeki bilgiler (2019/2023 sayılı Komisyon Yönetmeliği (AB) uyarınca):

Rated Capacity	Programme	 (kg)	 (HH:MM)	<b>ENERGY</b> (kWh/cycle)	 (L/cycle)	Max Temperature (°C)	Effective Speed (RPM)	 Residual Moisture(%)
5 kg	Eco 40-60	5.0	3:08	0.480	41.0	35	1200	58.0
	Eco 40-60	2.5	2:30	0.308	31.0	30	1200	58.0
	Eco 40-60	1.5	2:30	0.298	28.0	32	1200	60.0
	ECO40-60+Dry	2.5	6:30	1.620	42.0	25	1200	0.0
	Cotton 20°C	5.0	0:48	0.260	45.0	20	1000	65.0
	Cotton 60°C	5.0	3:44	1.200	45.0	60	1200	55.0
	Synthetics 40°C	2.5	2:34	0.450	40.0	40	1200	37.0
	Quick15' 30°C	1.0	0:15	0.250	30.0	30	1000	65.0

Eko 40-60 programı dışındaki programlar için verilen değerler sadece gösterge niteliğindedir.

## 7.1 Güç kaynağı

Çamaşır makinesini bir güç kaynağına bağlayın (220V ila 240V~/50Hz; Şekil 7-1). Lütfen ayrıca KURULUM bölümüne bakın (bkz. P10).

## 7.2 Su bağlantısı

- ▶ Bağlamadan önce su girişinin temizliğini ve berraklığını kontrol edin.
- ▶ Musluğu açın (Şekil 7-2).

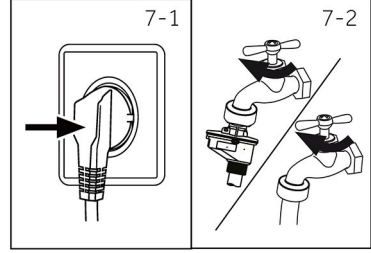

## Not: Sızdırmazlık

Kullanmadan önce musluğu açarak musluk ile giriş hortumu arasındaki bağlantı yerlerinde sızıntı olup olmadığını kontrol edin.

## 7.3 Çamaşırları hazırlama

- ▶ Giysileri kumaşlarına (pamuklu, sentetik, yünlü veya ipek vb.) ve ne kadar kirli olduklarına göre ayırın (Şekil 7-3). Yıkama etiketlerinin bakım etiketlerine dikkat edin.
- ▶ Beyaz giysileri renkli olanlardan ayırın. Solup solmadıklarını veya akmadıklarını kontrol etmek için renkli kumaşları önce elde yıkayın.
- ▶ Cepleri boşaltın (anahtarlar, madeni paralar vb.) ve daha sert dekoratif nesnelere (örneğin broşlar) çıkarın.
- ▶ Bu hassas çamaşırların bakımı için eteksiz, narin ve ince perdeler gibi ince dokunmuş kumaşlar bir yıkama torbasına konulmalıdır (elde veya kuru temizleme daha iyi olur).
- ▶ Fermuarları, cırt cırtlara ve kancaları kapatın, düğmelerin sıkıca dikildiğinden emin olun.
- ▶ Kenarları sıkı olmayan çamaşırlar, narin iç çamaşırlar (Dessous) gibi hassas çamaşırları ve çorap, kemer, sutyen vb. küçük parçaları bir yıkama torbasına koyun.
- ▶ Çarşaf, yatak örtüsü gibi büyük kumaş parçalarını açın.
- ▶ Kot pantolonları ve baskılı, desenli veya yoğun renkli kumaşları ters yüz edin; mümkünse ayrı yıkayın.

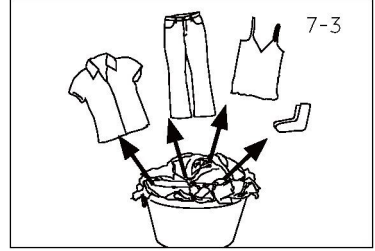

## DİKKAT!

Kumaş olmayan, ayrıca küçük, gevşek veya keskin kenarlı parçalar, giysilerin ve cihazın arızalanmasına ve hasar görmesine neden olabilir.

## Bakım tablosu

Yıkama		
 95°C'ye kadar normal programda yıkanabilir	 60°C'ye kadar normal programda yıkanabilir	 60°C'ye kadar nazik programda yıkanabilir
 40°C'ye kadar normal programda yıkanabilir	 40°C'ye kadar nazik programda yıkanabilir	 40°C'ye kadar çok nazik programda yıkanabilir
 30°C'ye kadar normal programda yıkanabilir	 30°C'ye kadar nazik programda yıkanabilir	 30°C'ye kadar çok nazik programda yıkanabilir
 Elde yıkayın maks. 40°C	 Yıkamayın	
Ağartma		
 Herhangi bir ağartma kullanılabilir	 Sadece oksijen/kloruz	 Çamaşır suyu kullanmayın
Kurutma		
 Normal sıcaklıktan tamburlu kurutma mümkün	 Daha düşük sıcaklıkta tamburlu kurutma mümkün	 Çamaşır makinesinde kurutulmaması gerekenler
 Asarak kurutma	 Sererek kurutma	
Ütüleme		
 Maksimum 200°C'ye kadar sıcaklıkta ütüleyin	 150 °C'ye kadar orta sıcaklıkta ütüleyin	 110 °C'ye kadar düşük sıcaklıkta ütüleyin; buharsız (buharlı ütüleme geri dönüşü olmayan hasarlara neden olabilir)
 Ütülemeyin		
Profesyonel Kumaş Bakımı		
 Tetrakloretilen ile kuru temizleme	 Hidrokarbonlarda kuru temizleme	 Kuru temizleme yapmayın
 Profesyonel ıslak temizleme	 Profesyonel ıslak temizleme yapmayın	

## 7.4 Cihazın yüklenmesi

- ▶ Çamaşıruları tek tek koyun.
- ▶ Aşırı yükleme yapmayın. Programlara göre farklı maksimum yüke dikkat edin! Maksimum yük için temel kural: Yük ile tambur üstü arasında altı inç mesafe bırakın.
- ▶ Kapağı dikkatlice kapatın. Hiçbir çamaşır parçasının sıkışmadığından emin olun.

## 7.5 Deterjan seçimi

- Yıkama verimliliği ve performansı, kullanılan deterjanın kalitesine göre değişir.
- Yalnızca makinede yıkama için onaylanmış deterjan kullanın.
- Gerekirse özel deterjanlar kullanın; örneğin sentetik ve yünlü kumaşlar için.
- Tezgah üstü deterjan çıkartmaları için ipuçlarına bakın.
- Trikloretilen ve benzeri ürünler gibi kuru temizleme maddeleri kullanmayın.

## En iyi deterjanı seçin

Program	Deterjan türü				
	Evrensel	Renk	Hassas	Özel	Yumuşatıcı
Eco 40-60	L/P	L/P	–	–	○
Pamuklu 20°C	L/P	L/P	–	–	○
Hızlı 15'	L	L	–	–	○
Karma	L	L/P	–	–	○
Pamuklu	L/P	L/P	–	–	○
Sentetik	–	L/P	–	–	○
Hassas	–	–	L/P	L/P	○
Spor	–	–	L/P	L/P	○
Yünlü	–	–	L/P	L/P	○
Hijyenik	–	–	L/P	L/P	○
Kurutma	–	–	–	–	-
Sıkma	–	–	–	–	-

L = jel/sıvı deterjan      P = toz deterjan      O = isteğe bağlı      – = hayır  
Sıvı deterjan kullanılıyorsa, zaman geciktirmenin etkinleştirilmesi önerilmez.

Aşağıdakilerin kullanılmasını tavsiye ediyoruz:

- Çamaşır tozu: 20°C ila 90°C\* (en iyi kullanım: 40-60°C)
- Renkli deterjan: 20°C ila 60°C (en iyi kullanım: 30-60°C)
- Yünlü/hassas deterjan: 20°C ila 30°C (en iyi kullanım: 20-30°C)

\* Sadece özel hijyen gereksinimleri için 90 °C yıkama sıcaklığını seçin.

\* Su sıcaklığını 60°C ve üzerinde seçerseniz daha az deterjan kullanmanızı tavsiye ederiz.  
Lütfen pamuklu veya sentetik kumaşlara uygun özel dezenfektan kullanın.

\* Az veya serbest köpüklü deterjan tozu kullanılması daha iyidir.

\* Lütfen çamaşırın ağırlığına göre yumuşatıcı ekleyiniz.

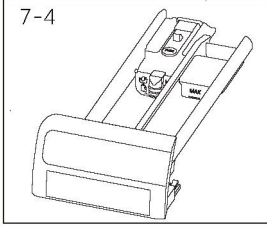

### 7.6 Deterjan ekleme

1. Deterjan çekmecesini kaydırarak dışarı çekin.
2. Gerekli kimyasalları ilgili bölmelere koyun (Şekil 7-4).
3. Çekmeceyi yavaşça geri itin.



#### Not:

- Deterjan çekmecesindeki deterjan kalıntılarını bir sonraki yıkama programından önce temizleyin.
- Aşırı deterjan veya yumuşatıcı kullanmayın.
- Lütfen deterjan paketinin üzerindeki talimata uyun.
- Deterjanı her zaman yıkama programı başlamadan hemen önce doldurun.
- Konsantre sıvı deterjan ilave edilmeden önce seyreltilmelidir.
- "Geciktirme" işlevi seçilmişse sıvı deterjan kullanmayın.
- Program ayarlarını tüm çamaşır etiketlerindeki bakım sembollerine ve program tablosuna göre dikkatlice seçin.

7-5



### 7.7 Gücü açın

Makineyi başlatmak veya makineyi kapatmak için "Güç" düğmesine basın (Şekil 7-5)

7-6



### 7.8 Bir program seçme

En iyi yıkama sonuçlarını elde etmek için, kirlilik derecesine ve çamaşır tipine uygun bir program seçin. Doğru programı seçmek için program düğmelerine basın; varsayılan ayarlar görüntülenir (Şekil 7-6).

7-7



### 7.9 Bireysel seçimler ekleme

Gerekli seçenekleri ve ayarları seçin (Şekil 7-7); Kontrol Paneline başvurun.

## 7.10 Yıkama programını başlatma

Başlamak için "Başlat/Duraklat" düğmesine (Şekil 7-8) basın. LED yanıp sönmeyi durdurur ve sürekli yanar.

Cihaz mevcut ayarlara göre çalışır.

Değişiklikler ancak programın iptal edilmesi ile mümkündür.

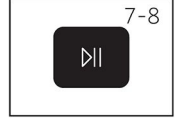

## 7.11 Durdurma / Yıkama programını değiştirme

Çalışan bir programı durdurmak için yavaşça "Başlat/Duraklat"a basın. Düğmenin üzerindeki LED yanıp söner. Çalışmaya devam etmek için tekrar basın.

Çalışan bir programı ve programın tüm özel ayarlarını iptal etmek için:

1. Çalışan programı durdurmak için "Başlat/Duraklat" düğmesine basın.
2. Yeni bir program seçin ve başlatın

## 7.12 Yıkama sonrasında



### Not: Kapak kilidi

- ▶ Güvenlik nedeniyle, yıkama programı sırasında kapak kısmen kilitlenir. Kapağı ancak program bitiminde veya program doğru bir şekilde iptal edildikten sonra açabilirsiniz
- ▶ Yüksek su seviyesi, yüksek su sıcaklığı ve sıkma sırasında kapağın açılması mümkün değildir; **Loc** görüntülenir.

1. Program döngüsü sonunda **End** görüntülenir.
2. Cihaz otomatik olarak kapanır.
3. Daha fazla kırışmayı önlemek için çamaşırları mümkün olan en kısa sürede çıkarın.
4. Su beslemesini kapatın.
5. Güç kablosunu çıkarın.
6. Nem ve koku oluşumunu önlemek için kapağı açın. Kullanılmadığında açık bırakın.
7. Küçük giysiler yüksek hızda sallanarak kurutulduktan sonra tambur duvarına kolayca yapışabilir, lütfen giysileri almak için kapağı açarken bunları unutmayın.



### Not: Bekleme modu / enerji tasarrufu modu

Programa başlamadan önce veya program sonunda 2 dakika içinde devreye girmezse, açık olan cihaz bekleme moduna geçer. Ekran kapanır. Bu enerji tasarrufu sağlar.

## 7.13 Zil sesini etkinleştirin veya devre dışı bırakın

Gerekirse sesli sinyal seçimi kaldırılabilir:

1. Cihazı açın.
2. "Akıllı AI" programını seçin.
3. "Durulama+" düğmesine ve "Hız" düğmesine aynı anda yaklaşık 3 saniye boyunca basın. "KAPALI" görüntülenecek ve sesli uyarı kapanacaktır.  
Sesli uyarıyı açmak için bu iki düğmeye aynı anda tekrar basın, "AÇIK" görüntülenecektir.

### 8.1 Genel bilgi

Bu cihaz, hOn Uygulaması aracılığıyla uzaktan kumanda için Wi-Fi teknolojisi ile donatılmıştır.



#### UYARI!

Cihazı Uygulama üzerinden kullanırken bile bu kılavuzda belirtilen güvenlik önlemlerine uyun. Güvenli kullanım için bu talimatlara uyulması şarttır.

### 8.2 Gereksinimler

1. Wi-Fi Ağı: 802.11b/g/n ve 2,4 GHz bandı ile uyumlu bir yönlendirici gereklidir. 5 GHz'de çalışan ağlar ve genel ağlar desteklenmez. Ağ adı (SSID) 1 ile 31 karakter arasında, parola ise 8 ile 64 karakter arasında olmalıdır. Şifreleme seçenekleri arasında açık, WPA-PSK ve WPA2-PSK bulunur.
2. Uyumlu Cihazlar: Uygulama hem tabletlerde hem de akıllı telefonlarda Android, iOS ve Huawei cihazları için kullanılabilir.
3. Konumlandırma: Cihazı güçlü Wi-Fi sinyali olan bir alanda kurun.

#### Wi-Fi Teknik Özellikleri:

Frekans	2400 MHz-2483,5 MHz
Maks. Güç	20 dBm
Standart	IEEE802.11b/g/n & BLE V4.2

### 8.3 hOn Uygulamasının indirilmesi ve kurulması:

Aşağıdaki QR kodunu tarayarak veya go.haier-europe.com/download-app adresini ziyaret ederek Uygulamayı indirin.



UYGULAMAYI  
indirin



#### Not: Kayıt

Bir profil oluşturmak (kaydolmak) yalnızca ilk kullanımda veya hesabınız silinmiş veya devre dışı bırakılmışsa gereklidir. Sonraki kullanımlar için e-posta adresiniz ve şifrenizle giriş yapmanız yeterlidir. Wi-Fi özelliklerini keşfetmek için uygulamadaki Tanıtım modunu kullanın.



## 8.4 Cihaz Eşleştirme

### Not

Ev ağı 2,4 GHz olarak ayarlanmalıdır; 5 GHz'de çalışan ağlar desteklenmez. Akıllı telefonunuzun, cihazı yapılandırmak için kullanmak istediğiniz aynı 2,4 GHz Wi-Fi ağına bağlı olduğundan emin olun.

1. hOn Uygulamasını açın, yeni bir profil oluşturun (veya halihazırda bir profiliniz varsa oturum açın).
2. "Cihaz Ekle" düğmesine dokunun ve kurulumu tamamlamak için akıllı telefonunuzdaki ekran talimatlarını izleyin.



## 8.5 Uzaktan Kumanda aktivasyonu

1. Yönlendiricinin açık ve internete bağlı olduğundan emin olun.
2. Çamaşırıları yükleyin ve kapağı kapatın.
3. Cihazı açın.
4.  düğmesine kısa basın. Kapak kilitlenir.
5. Programı Uygulama üzerinden başlatın. "GÜÇ" ve "BAŞLAT/DURAKLAT" düğmeleri dışında kontrol paneli devre dışı bırakılacaktır. Program sırasında sadece çocuk kilidi kullanılabilir.
6. Uzaktan kumanda, program sırasında  düğmesine kısa süre basılarak da etkinleştirilebilir.

### Not: Uzaktan Kumanda Son Kullanma Tarihi

Uzaktan Kumanda etkinleştirildikten 24 saat sonrasına kadar Uygulamadan bir komut gönderebilirsiniz.

## 8.6 Uzaktan Kumanda devre dışı bırakma

1. Bir program sırasında  düğmesine kısa süre basarak Uzaktan Kumandayı devre dışı bırakabilirsiniz; program devam eder. Programın durumunu Uygulamada görüntüleyebilirsiniz ancak komut (örn. durdurma/duraklatma) gönderemezsiniz.
2. Güvenlik koşulları izin veriyorsa kapak açılabilir.
3. Uygulama aracılığıyla uzaktan kumandaya devam etmek için kapağın kapalı olduğundan emin olun, ardından  düğmesine tekrar kısa süreli basın.

## 8.7 Uzaktan Kumanda ile Program Sonu

1. Programın sonunda kapağın kilidi açılır ve Uzaktan Kumanda devre dışı bırakılır.
2. 2 dakika sonra cihaz otomatik olarak kapanacaktır.

## 8.8 Wi-Fi Modülünü Kapatma ve Ağ Kimlik Bilgilerini Temizleme

Kayıtlı Wi-Fi ağ bilgilerini silmek ve Wi-Fi modülünü kapatmak için:

1. Cihazı açın.
2. Herhangi bir programı başlatmadan, "rEst" görüntülenene kadar  düğmesini 5 saniye basılı tutun.
3. "Geciktirme" düğmesini "donE" görüntülenene kadar 5 saniye daha basılı tutun.
4. Yapılandırma bilgileri silinecektir. Çıkmak için bir program seçin veya cihazı kapatın.
5. Yeniden yapılandırmak için cihazı hOn Uygulamasından kaldırın ve yeni bir eşleştirme prosedürü başlatın.



### Not

Bu prosedürü yalnızca cihazı satmayı düşünüyorsanız kullanın.



## Çevreye duyarlı kullanım

- ▶ Enerji, su, deterjan ve zamanı en iyi şekilde kullanmak için önerilen maksimum yük boyutunu kullanmalısınız.
- ▶ Aşırı yükleme yapmayın (çamaşırların üzerinde el genişliği mesafesi).
- ▶ Az kirli çamaşırlar için Hızlı 15' programını seçin.
- ▶ Her bir yıkama maddesinin tam dozlarını uygulayın.
- ▶ Uygun olan en düşük yıkama sıcaklığını seçin; modern deterjanlar 60°C'nin altında verimli bir şekilde temizler.
- ▶ Yalnızca yağun leke nedeniyle varsayılan ayarları yükseltin.

## Genel bilgi:

- ▶ Eco 40-60 programı, 40 °C veya 60 °C'de yıkanabilir olduğu beyan edilen normal kirli pamuklu çamaşırları aynı programda birlikte temizleyebilir; bu program AB ekotasarım mevzuatına uygunluğu değerlendirmek için kullanılır;
- ▶ Enerji tüketimi açısından en verimli programlar genellikle daha düşük sıcaklıklarda ve daha uzun sürelerde çalışan programlardır;
- ▶ Gürültü ve kalan nem içeriği döndürme hızından etkilenir: döndürme hızı ne kadar yüksekse gürültü o kadar yüksek ve kalan nem içeriği o kadar düşük olur.

### 10.1 Deterjan çekmecesi temizlenmesi

Deterjan kalıntısı olmamasına her zaman dikkat edin. Çekmeceyi düzenli olarak temizleyin (Şekil 10-1):

1. Çekmeceyi durana kadar dışarı çekin.
2. Serbest bırakma düğmesine basın ve çekmeceyi çıkarın.
3. Lavabonun içinde bir havluyla silerek temizleyin.
4. Çekmeceyi temiz olana kadar suyla yıkayın ve tekrar cihaza yerleştirin

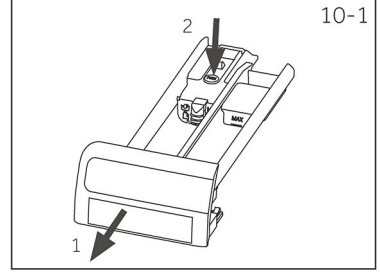

### 10.2 Makinenin temizlenmesi

- Temizlik ve bakım sırasında makinenin fişini prizden çekin.
- Makine kasasını (Şekil 10-2) ve kauçuk bileşenleri temizlemek için sıvı sabunlu yumuşak bir bez kullanın.
- Organik kimyasallar veya aşındırıcı çözücüler kullanmayın.
- Sızıntı olup olmadığını görmek için musluğu açın.



### 10.3 Su giriş valfi ve giriş valfi filtresi

Su kaynağının kireç gibi katı maddelerle tıkanmasını önlemek için giriş valfi filtresini düzenli olarak temizleyin.

- Güç kablosunu prizden çekin ve su beslemesini kapatın.
- Cihazın arkasındaki (Şekil 10-3) ve musluğun üzerindeki su giriş hortumunu sökün.
- Filtreleri su ve bir fırça ile yıkayın (Şekil 10-4).
- Filtreyi takın ve giriş hortumunu takın.

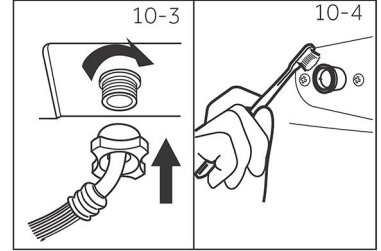

### 10.4 Tamburun temizlenmesi

- Pas lekelerine ve hasara neden olacağı için yanlışlıkla yıkanan nesnelere, özellikle toplu iğne, bozuk para gibi metal parçaları tamburdan çıkarın (Şekil 9-5).
- Pas lekelerini çıkarmak için klorür içermeyen bir temizleyici kullanın. Temizlik maddesi üreticisinin uyarı ipuçlarını dikkate alın.
- Temizlik için herhangi bir sert nesne veya çelik yünü kullanmayın.
- İşlemden sonra kapağı açın, contanın etrafındaki lekeleri ve köpüğü havluyla temizleyin ve contanın içini ve dışını temiz tutun. (Şekil 10-5)

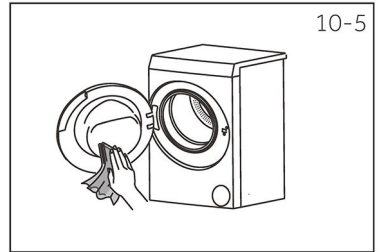

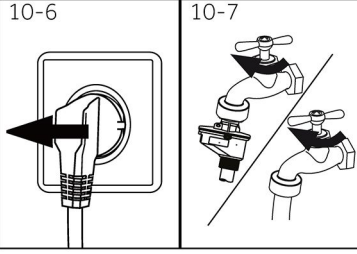

### 10.5 Uzun süreli kullanılmama

Cihaz uzun süre kullanılmadığında:

1. Elektrik fişini çekin (Şekil 10-6).
2. Su beslemesini kapatın (Şekil 10-7).
3. Nem ve koku oluşumunu önlemek için kapağı açın. Kullanılmadığında kapağı açık bırakın.

Bir sonraki kullanımdan önce elektrik kablosunu, su girişini ve tahliye hortumunu dikkatlice kontrol edin. Her şeyin düzgün bir şekilde kurulduğundan ve sızıntı olmadığından emin olun.

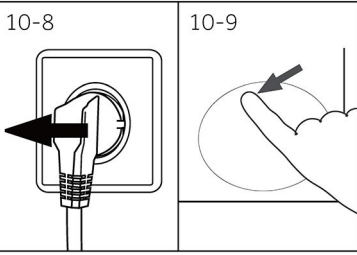

### 10.6 Pompa filtresi

Cihaz aşağıdaki gibiyse, filtreyi ayda bir temizleyin ve pompa filtresini kontrol edin:

- ▶ Suyu tahliye etmiyorsa.
- ▶ Sıkıyorsa.
- ▶ Çalışırken olağandışı gürültüye neden oluyorsa.



#### UYARI!

Haşlanma Riski! Pompa filtresindeki su çok sıcak olabilir! Herhangi bir işlem yapmadan önce lütfen suyun soğuduğundan emin olun.

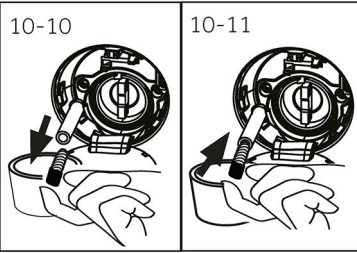

1. Makineyi kapatın ve fişini çekin (Şekil 10-8).
2. Servis kapağını iterek açın (Şekil 10-9).
3. Sızıntı suyunu toplamak için düz bir kap sağlayın (Şekil 10-10). Daha büyük miktarda su olabilir!
4. Tahliye hortumunu dışarı çekin ve ucunu kabin üzerinde tutun (Şekil 10-10).
5. Sızdırmazlık tapasını tahliye hortumundan çıkarın (Şekil 10-10).
6. Boşaltma tamamlandıktan sonra boşaltma hortumunu kapatın (Şekil 10-11) ve makineye geri itin.
7. Pompa filtresini çevirerek saat yönünün tersine çevirerek çıkarın (Şekil 10-12).
8. Atıkları ve kiri temizleyin (Şekil 10-13).

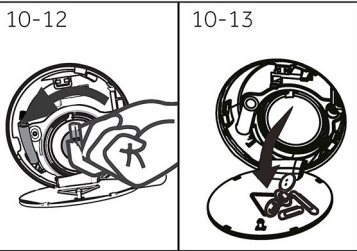

9. Pompa filtresini, örneğin akan su kullanarak dikkatlice temizleyin (Şekil 10-14).
10. Temizledikten sonra kolu tekrar takın ve hareket etmeyene kadar sıkın. Bu sırada kol dikey durumdadır (Şekil 10-15).
11. Servis kapağını kapatın.

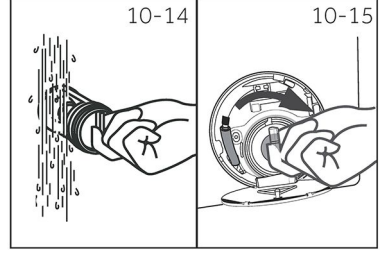
**DİKKAT!**

- Pompa filtre contası temiz ve zarar görmemiş olmalıdır. Kapak tam olarak sıkılmazsa su sızabilir.
- Filtre yerinde olmalıdır, aksi takdirde sızıntıya neden olabilir.

**10.7 Filtre süzgeci**

1. Tiftik bırakma düğmesine basın ve filtre kutusunu dışarı çekin.
2. Filtre kutusunun ucundan filtre ağını açın (Şekil 10-16).
3. Filtre ağını ve kutunun içindeki tiftikleri temizlemek için bir fırça kullanın.
4. Temizledikten sonra filtre süzgecini makineye geri takın.

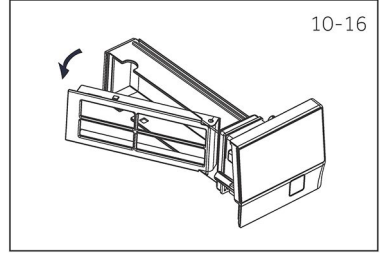

Ortaya çıkan birçok sorun, özel uzmanlık gerektirmeden kendi başınıza çözülebilir. Bir sorun olması durumunda lütfen gösterilen tüm olasılıkları kontrol edin ve bir satış sonrası servisle iletişime geçmeden önce aşağıdaki talimatları izleyin. Bkz. MÜŞTERİ HİZMETLERİ.



### UYARI!

- ▶ Bakımdan önce cihazı devre dışı bırakın ve elektrik fişini prizden çekin.
- ▶ Uygun olmayan onarımlar önemli hasarlara neden olabileceği için elektrikli ekipmanın servisi yalnızca kalifiye elektrik uzmanları tarafından yapılmalıdır.
- ▶ Hasarlı bir güç kablosu tehlikeyi önlemek için sadece üretici, servis acentesi veya benzer yetkili kişiler tarafından değiştirilmelidir.
- ▶ Son kullanıcının güvenliği için kendi kendine onarım veya profesyonel olmayan onarım önerilmez. Lütfen bir satış sonrası servisle iletişime geçin.

### 11.1 Bilgi kodları

Aşağıdaki kodlar, yalnızca yıkama programına ilişkin bilgiler için görüntülenir. Herhangi bir önlem alınmamalıdır.

Kod	İleti
1:25	Kalan yıkama programı süresi 1 saat 25 dakika olacaktır.
6:30	Seçilen bitiş zamanı geciktirme dahil olmak üzere, kalan yıkama programı süresi 6 saat 30 dakika olacaktır.
ALU0	Otomatik yük algılama çalışıyor; sadece bazı programlarda.
Erd	Yıkama programı tamamlanmıştır. Cihaz otomatik olarak kapanır.
Lact	Yüksek su seviyesi, yüksek su sıcaklığı veya sıkma programı nedeniyle kapak kapalı.
0FF	Sesli uyarı devre dışı bırakıldı.
0N	Sesli uyarı etkinleştirildi.
[LQ]-	İşlev tuşları kapalı. Program değişikliği geçersiz.

### 11.2 Ekran koduyla sorun giderme

Sorun	Neden	Çözüm
CLr FLr	<ul style="list-style-type: none"> <li>• Drenaj hatası; su 6 dakika içinde tamamen boşaltılmadı.</li> </ul>	<ul style="list-style-type: none"> <li>• Pompa filtresini temizleyin.</li> <li>• Tahliye hortumu tesisatını kontrol edin.</li> </ul>
E2	<ul style="list-style-type: none"> <li>• Kilit hatası.</li> </ul>	<ul style="list-style-type: none"> <li>• Kapağı düzgün bir şekilde kapatın.</li> </ul>
E4	<ul style="list-style-type: none"> <li>• Ana yıkama suyu giriş aşamasında ve durulama suyu giriş aşamasında ayarlanan süre sonunda su, ayarlanan seviyeye gelmiyor</li> <li>• Tahliye hortumu kendi kendine sifonlanır.</li> </ul>	<ul style="list-style-type: none"> <li>• Musluğun tamamen açık olduğundan ve su basıncının normal olduğundan emin olun.</li> <li>• Tahliye hortumu tesisatını kontrol edin.</li> </ul>
E8	<ul style="list-style-type: none"> <li>• Su koruma seviyesi hatası.</li> </ul>	<ul style="list-style-type: none"> <li>• Satış sonrası servis ile iletişime geçin.</li> </ul>

Sorun	Neden	Çözüm
Eb	• Kelepçe algılama	• Giysiler kapağa sıkışmışsa lütfen kapağı açın ve giysileri yeniden yerleştirin. Sorun hala çözülmemişse, suyu ve elektriği kesin ve satış sonrası servisle iletişime geçin.
E12	• Kurutma suyu seviyesi çok yüksek.	• Satış sonrası servis ile iletişime geçin.
F3	• Sıcaklık sensörü hatası.	• Satış sonrası servis ile iletişime geçin.
F4	• Isıtma hatası.	• Satış sonrası servis ile iletişime geçin.
F7	• Motor hatası.	• Satış sonrası servis ile iletişime geçin.
F9	• Kuru sıcaklık sensörü hatası.	• Satış sonrası servis ile iletişime geçin.
Fa	• Su seviye sensörü hatası.	• Satış sonrası servis ile iletişime geçin.
Fc0/Fc1/Fc2 /Fc3/Fcb	• Anormal iletişim hatası.	• Satış sonrası servis ile iletişime geçin.
Fd	• Kurutma ısıtma elemanı hatası.	• Satış sonrası servis ile iletişime geçin.
FE	• Kurutma motoru hatası.	• Satış sonrası servis ile iletişime geçin.
FH	• IoT modülü yapılandırılmıyor.	• Satış sonrası servis ile iletişime geçin.
E6I	• Tel döküntü filtresi süzgeci yerine takılmamıştır.	• Filtrenin düzgün takılıp takılmadığını kontrol edin.

## 11.3 Ekran kodu olmadan sorun giderme

Sorun	Neden	Çözüm
Çamaşır makinesi çalışmıyor.	<ul style="list-style-type: none"> <li>Program henüz başlamadı.</li> <li>Kapak düzgün kapatılmamış.</li> <li>Makine açılmadı.</li> <li>Güç kesintisi.</li> <li>Çocuk kilidi etkinleştirildi.</li> </ul>	<ul style="list-style-type: none"> <li>Programı kontrol edin ve başlatın.</li> <li>Kapağı düzgün bir şekilde kapatın.</li> <li>Makineyi açın.</li> <li>Güç kaynağını kontrol edin.</li> <li>Çocuk kilidini devre dışı bırakın.</li> </ul>
Çamaşır makinesi su ile doldurulmayacaktır.	<ul style="list-style-type: none"> <li>Su yok.</li> <li>Giriş hortumu bükülmüş.</li> <li>Giriş hortumu filtresi tıkalı.</li> <li>Su basıncı 0,03 MPa'dan az.</li> <li>Kapak düzgün kapatılmamış.</li> <li>Su kaynağı arızası.</li> </ul>	<ul style="list-style-type: none"> <li>Su musluğunu kontrol edin.</li> <li>Giriş hortumunu kontrol edin.</li> <li>Giriş hortumu filtresinin tıkanıklığını giderin.</li> <li>Su basıncını kontrol edin.</li> <li>Kapağı düzgün bir şekilde kapatın.</li> <li>Su beslemesini sağlayın.</li> </ul>
Makine doldurulurken boşaltılıyor.	<ul style="list-style-type: none"> <li>Tahliye hortumunun yüksekliği 80 cm'nin altında.</li> <li>Tahliye hortumunun ucu suya ulaşabilir.</li> </ul>	<ul style="list-style-type: none"> <li>Tahliye hortumunun yüksekliğinin 80 ila 100 cm arasında olduğundan emin olun</li> <li>Tahliye hortumunun su içinde olmadığından emin olun.</li> </ul>
Drenaj arızası.	<ul style="list-style-type: none"> <li>Tahliye hortumu tıkalı.</li> <li>Pompa filtresi tıkalı.</li> <li>Tahliye hortumu ucu zemin seviyesinden 100 cm'den daha yüksekte.</li> </ul>	<ul style="list-style-type: none"> <li>Tahliye hortumundaki tıkanıklığı giderin.</li> <li>Pompa filtresini temizleyin.</li> <li>Tahliye hortumunun doğru takıldığından emin olun.</li> </ul>
Sıkma sırasında güçlü titreşim.	<ul style="list-style-type: none"> <li>Tüm nakliye civataları çıkarılmamıştır.</li> <li>Cihaz sağlam bir konumda değil.</li> <li>Makine yükü doğru değil.</li> </ul>	<ul style="list-style-type: none"> <li>Tüm nakliye civatalarını çıkarın.</li> <li>Sağlam bir zemin ve düz bir konum sağlayın.</li> <li>Yük ağırlığını ve dengesini kontrol edin.</li> </ul>
Yıkama programı tamamlanmadan çalışma duruyor.	<ul style="list-style-type: none"> <li>Su veya elektrik arızası.</li> </ul>	<ul style="list-style-type: none"> <li>Güç ve su beslemesini kontrol edin.</li> </ul>
Çalışma bir süreliğine duruyor.	<ul style="list-style-type: none"> <li>Cihaz hata kodunu görüntüler.</li> <li>Yükleme modelinden kaynaklanan sorun.</li> <li>Program, ıslatma programı gerçekleştiriyor.</li> </ul>	<ul style="list-style-type: none"> <li>Ekran kodlarını dikkate alın.</li> <li>Yükü azaltın veya ayarlayın.</li> <li>Programı iptal edin ve yeniden başlatın.</li> </ul>
Tamburdan ve/veya deterjan çekmecesinden aşırı köpük taşıyor.	<ul style="list-style-type: none"> <li>Deterjan uygun değildir.</li> <li>Aşırı deterjan kullanımı.</li> </ul>	<ul style="list-style-type: none"> <li>Deterjan önerilerini kontrol edin.</li> <li>Deterjan miktarını azaltın.</li> </ul>
Yıkama süresinin otomatik ayarlanması.	<ul style="list-style-type: none"> <li>Yıkama programı süresi ayarlanır.</li> </ul>	<ul style="list-style-type: none"> <li>Bu normaldir ve işlevselliği etkilemez.</li> </ul>

Sorun	Neden	Çözüm
Sıkma başarısız.	<ul style="list-style-type: none"> <li>Çamaşır dengesizliği.</li> </ul>	<ul style="list-style-type: none"> <li>Makine yükünü ve çamaşırları kontrol edin ve tekrar bir sıkma programı çalıştırın.</li> </ul>
Tatmin edici olmayan yıkama sonucu.	<ul style="list-style-type: none"> <li>Kirlilik derecesi seçilen programla uyuşmuyor</li> <li>Deterjan miktarı yeterli olmayabilir.</li> <li>Maksimum yük aşıldı.</li> <li>Çamaşırlar tamburda eşit olmayan şekilde dağılmış.</li> </ul>	<ul style="list-style-type: none"> <li>Başka bir program seçin.</li> <li>Deterjanı kirlilik derecesine ve üretim özelliklerine göre seçin.</li> <li>Yükü azaltın.</li> <li>Çamaşırları gevşetin.</li> </ul>
Çamaşırların üzerinde deterjan kalıntıları var.	<ul style="list-style-type: none"> <li>Çözünmeyen deterjan parçacıkları çamaşırların üzerinde beyaz benekler olarak kalabilir.</li> </ul>	<ul style="list-style-type: none"> <li>Ekstra durulama yapın.</li> <li>Benekleri kuru çamaşırlardan fırçalamaya çalışın.</li> <li>Başka bir deterjan seçin.</li> </ul>
Çamaşırlarda gri lekeler var.	<ul style="list-style-type: none"> <li>Yağlar, kremler veya merhemler gibi yağlardan kaynaklanır.</li> </ul>	<ul style="list-style-type: none"> <li>Çamaşırlara özel bir temizleyici ile ön işlem uygulayın.</li> </ul>



### Not: Köpük oluşumu

Sıkma programı sırasında çok fazla köpük tespit edilirse, motor durur ve tahliye pompası 90 saniye süreyle etkinleştirilir. Bu köpük giderme işlemi 3 defaya kadar başarısız olursa, program sıkma yapılmadan sona erer.

Alınan önlemlere rağmen hata mesajları yeniden belirirse, cihazı kapatın, elektrik beslemesini kesin ve müşteri hizmetleriyle iletişime geçin.

### 11.4 Elektrik kesintisi durumunda

Mevcut program ve ayarı kaydedilecektir. Güç kaynağı geri geldiğinde çalışma devam edecektir.

Bir elektrik kesintisi çalışan bir yıkama programını yarıda keserse kapağın açılması mekanik olarak bloke edilir. Herhangi bir çamaşırı çıkarmak için kapağın camlı lombozunda su seviyesi görülmemelidir. - Yanma tehlikesi! Su seviyesi "Pompa filtresi" bölümünde açıklandığı gibi düşürülmelidir. O zamana kadar, servis kapağının (Şekil 11-1) altındaki kolu (A) hafif bir klik sesiyle kapak açılana kadar çekmeyin. Daha sonra tüm parçaları yeniden sabitleyin.

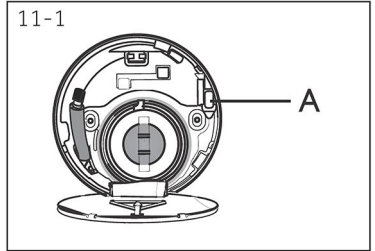

Çamaşır makinesi güvenli durumdayken (belirli bir mesafe boyunca pencerenin altındaki su seviyesinin altında, varıl sıcaklığı 55 C'nin altında, iç tambur dönmüyor), makinenin kapaklarının kilidi açılabilir.

## 12.1 Ek teknik veriler

	HWD50-BP12307U1
V cinsinden gerilim	220-240 V-/50Hz
A cinsinden akım	10
Maks. güç W	1800
MPa cinsinden su basıncı	$0,03 \leq P \leq 1$
Kg cinsinden net ağırlık	52

## 12.2 Ürün boyutları

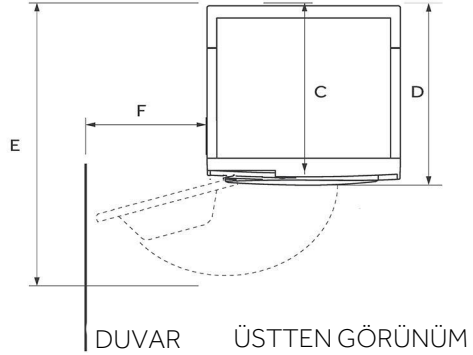
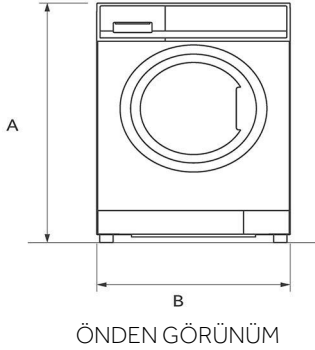

## ÜRÜN BOYUTLARI

ÜRÜN BOYUTLARI	HW50-BP12307U1
A Ürünün toplam yüksekliği mm	700
B Ürünün toplam genişliği mm	510
C Ürünün toplam derinliği (Ana kontrol panosu boyutuna kadar) mm	461
D Toplam ürün derinliği mm	487
E Açık kapak derinliği mm	875
F Kapağın bitişik duvara minimum mesafesi mm	140

Not: Çamaşır makinenizin tam yüksekliği, ayakların makinenin tabanından ne kadar uzatıldığına bağlıdır. Çamaşır makinenizi kurduğunuz alan, makinenin boyutlarından en az 40 mm daha geniş ve 20 mm daha derin olmalıdır.

12.3 Standartlar ve Direktifler 

Bu ürün, CE işareti sağlayan ilgili uyumlaştırılmış standartlarla birlikte geçerli tüm EC direktiflerinin gerekliliklerini karşılar.

Haier Müşteri Hizmetlerimizi ve orijinal yedek parça kullanılmasını tavsiye ediyoruz; ev tipi çamaşır makinesi için minimum yedek parça kullanım süresi 10 yıldır. Cihazınızla ilgili bir sorunuz varsa, lütfen önce SORUN GİDERME bölümüne bakın. Orada bir çözüm bulamazsanız, lütfen aşağıdakilerle iletişime geçin:

- yerel satıcınız.
- telefon numaralarını ve SSS'leri bulabileceğiniz ve hizmet talebini etkinleştirebileceğiniz [www.haier-europe.com](http://www.haier-europe.com) adresindeki Servis ve Destek alanı.

Belirli ürün bilgileri için lütfen [https://www.haier-europe.com/en\\_GB/technical-assistance/](https://www.haier-europe.com/en_GB/technical-assistance/) adresindeki Haier resmi web sitesine giriş yapın ve kullandığınız modeli arayın, bilgi sayfasına gitmek için ürüne tıklayın, ardından kullanım kılavuzunu bulmak ve indirmek için "belgeler" ögesine tıklayın. Ürün bilgilerini de bu sayfada bulabilirsiniz. Model bilgileri <https://eprel.ec.europa.eu/> adresindeki ürün veri tabanında ürün etiketinde bildirilen model tanımlayıcısı aranarak bulunabilir.

Servisimiz ile iletişime geçmek için aşağıdaki verilere sahip olduğunuzdan emin olun. Bilgiler tip plakasında bulunabilir.

Model \_\_\_\_\_ Seri numarası. \_\_\_\_\_

Garanti durumunda ürünle birlikte verilen Garanti Belgesini de kontrol edin.

Genel ticari sorularınız için Avrupa'daki adreslerimizi aşağıda bulabilirsiniz:

Avrupa Haier adresleri			
Ülke *	Posta adresi	Ülke *	Posta adresi
İtalya	Haier Europe Trading SRL Via De Cristoforis, 12 21100 Verese İTALYA	Fransa	Haier France SAS 53 Boulevard Ornano- Pleyad 3 93200 Saint Denis FRANSA
İspanya Portekiz	Haier Iberia SL Pg. Garcia Faria, 49-51 08019 Barcelona İSPANYA	Belçika-FR Belçika-NL Hollanda Lüksemburg	Haier Benelux SA Anderlecht Route de Lennik 451 BELÇİKA
Almanya Avusturya	Haier Deutschland GmbH Konrad-Zuse-Platz 6 81829 Munchen ALMANYA	Polonya Macaristan Yunanistan Romanya Rusya	Haier Poland Sp. zo.o. Al. Jerozolimskie 181B 02-222 Warszawa POLONYA
Birleşik Krallık	Haier Appliances UK Co.Ltd. 302 Bridgewater Place Birchwood Park Warrington WA3 6x	Çekya ve Slovakya	Haier Europe ČR s.r.o. Sokolovska 651/136a, 186 00 Praha 8 Karlín Çek Cumhuriyeti

\*Daha fazla bilgi için lütfen [www.haier.com](http://www.haier.com) adresine başvurun.

Model bilgileri, <https://eprel.ec.europa.eu/> adresindeki ürün veri tabanında, ürünün üzerine yapıştırılmış ürün etiketinin Model alanında bildirilen model tanımlayıcısını arayarak bulunabilir; ürün veri tabanındaki model bağlantısı, her model tanımlayıcı için aşağıda bulunabilir:



**Haier**



# Bruksanvisning

## Tvättmaskin/torktumlare

# HWD50-BP12307U1



Ladda ner  
hOn-appen  
Smart Home.



# Haier

SV

## Tack för att du köpt en Haier-produkt.

Läs noga igenom dessa anvisningar innan du använder maskinen. Instruktionerna innehåller viktig information som hjälper dig att få ut så mycket som möjligt av maskinen och säkerställer säker och korrekt installation, användning och underhåll.

Förvara denna bruksanvisning på en lämplig plats så att den alltid är tillgänglig för säker och korrekt användning av maskinen.

Om du säljer maskinen, ger bort den eller lämnar kvar den när du flyttar, se till att du också lämnar över denna bruksanvisning så att den nya ägaren kan bekanta sig med maskinen och säkerhetsvarningarna.



### Förteckning

Varning - Viktig säkerhetsinformation



Allmän information och tips



Miljöinformation



### Bortskaffande

Hjälp till att skydda miljön och människors hälsa. Lägg förpackningen i lämpliga behållare för att återvinna den. Hjälp till att återvinna avfall från elektriska och elektroniska apparater. Apparater märkta med denna symbol ska inte kastas med hushållsavfallet. Lämnna produkten till din lokala återvinningscentral eller kontakta din kommun.



### VARNING!

#### Risk för personskada eller kvävning!

Koppla bort maskinen från elnätet. Kapa nätkabeln och kassera den. Ta bort låsspärren för att förhindra att barn och husdjur stängs in i maskinen.

1- Säkerhetsinformation.....	4
2- Installation.....	7
3- Produktbeskrivning.....	11
4- Kontrollpanel.....	12
5- Program.....	16
6- Förbrukning.....	17
7- Daglig användning.....	18
8- hOn.....	23
9- Miljövänlig tvätt.....	26
10- Skötsel och rengöring.....	27
11- Felsökning.....	30
12- TEKNISKA DATA.....	34
13- Kundtjänst.....	35

Läs följande säkerhetsanvisningar innan du slår på apparaten för första gången!



## **VARNING!**

### **Före första användningen**

- ▶ Kontrollera att det inte finns några transportskador.
- ▶ Kontrollera att alla transportbultar är borttagna.
- ▶ Ta bort all förpackning och förvara utom räckhåll för barn.
- ▶ Hantera alltid maskinen tillsammans med minst två personer eftersom den är tung.

### **Daglig användning**

- ▶ Den här maskinen kan användas av barn från åtta års ålder och av personer med nedsatt fysisk, sensorisk eller mental förmåga om de har fått handledning eller instruktioner för säker användning och förstår de faror som är inblandade.
- ▶ Håll barn under tre år borta från maskinen om de inte är under ständig uppsikt.
- ▶ Barn ska inte leka med apparaten.
- ▶ Låt inte barn eller husdjur komma i närheten av apparaten när luckan är öppen.
- ▶ Förvara tvättmedel utom räckhåll för barn.
- ▶ Dra upp dragkedjor, se till att det inte finns några lösa remmar eller band för att förhindra att plaggen trasslar in sig. Använd vid behov en lämplig säck/påse eller ett nät.
- ▶ Vidrör eller använd inte apparaten barfota eller med våta eller fuktiga händer eller fötter.
- ▶ Täck inte över apparaten under drift eller efteråt så att eventuell fukt kan avdunsta.
- ▶ Placera inte tunga föremål eller värme- eller fuktkällor ovanpå apparaten.
- ▶ Använd eller förvara inte lättantändliga rengöringsmedel eller kemtvättmedel i närheten av apparaten.
- ▶ Använd inga brandfarliga sprayer i närheten av apparaten.
- ▶ Tvätta inte plagg som behandlats med lösningsmedel i maskinen utan att först ha lufttorkat dem.

**VARNING!****Daglig användning**

- ▶ Ta inte bort eller sätt i kontakten om det finns brandfarlig gas i närheten.
- ▶ Tvätta inte skumgummi eller svampliknande material i hetvatten.
- ▶ Tvätta inte plagg som är smutsiga med mjöl.
- ▶ Öppna inte tvättmedelsfacket under någon tvättcykel.
- ▶ Rör inte luckan under tvättningen, den blir varm.
- ▶ Öppna inte luckan om vattennivån i trumman är synligt över lucköppningen.
- ▶ Tvinga inte upp luckan. Luckan är utrustad med en självlåsande anordning och öppnas strax efter att tvättprogrammet har avslutats.
- ▶ Stäng av apparaten efter varje tvättprogram och innan du utför något rutinunderhåll och koppla bort apparaten från elnätet för att spara ström och för säkerhets skull.
- ▶ Håll i kontakten, inte i kabeln, när du drar ur kontakten.

**Underhåll/rengöring**

- ▶ Se till att barn är under uppsikt när de utför rengöring och underhåll.
- ▶ Koppla bort apparaten från elnätet innan du utför något rutinunderhåll.
- ▶ Håll den nedre delen av luckan ren. Öppna luckan och tvättmedelsfacket när apparaten inte används för att undvika dålig lukt.
- ▶ Använd inte vattenspray eller ånga för att rengöra apparaten.
- ▶ En skadad elsladd måste bytas av tillverkaren, dennes serviceombud eller liknande kvalificerad person för att undvika faror.
- ▶ Försök inte reparera apparaten själv. Kontakta vår kundtjänst vid reparation.
- ▶ Avlägsna alla främmande föremål som metallföremål, kemikalier, ömtåliga föremål, tända ljus, cigaretter, etc. från apparaten.

**Installation**

- ▶ Apparaten bör placeras på en väl ventilerad plats. Se till att maskinen är placerad på en plats där det går att öppna luckan helt.
- ▶ Installera aldrig maskinen utomhus på en fuktig plats eller i ett område där det kan finnas risk för vattenläckage, t.ex. under eller nära en diskbänk. I händelse av vattenläcka koppla bort strömförsörjningen och låt maskinen torka naturligt.



## VARNING!

### Installation

- ▶ Installera eller använd maskinen endast där temperaturen är över 5 °C.
- ▶ Placera inte maskinen direkt på en matta eller nära en vägg eller möbel.
- ▶ Installera inte apparaten i direkt solljus eller i närheten av värmekällor (t.ex. spisar, värmeelement).
- ▶ Se till att den elektriska informationen på typskylten överensstämmer med strömförsörjningen. Om den inte gör det, kontakta en elektriker.
- ▶ Använd inte adaptrar med flera kontakter eller förlängningskablar.
- ▶ Se till att endast använda den medföljande elkabeln och slangatsen.
- ▶ Se till att inte skada elkabeln och kontakten. Skadad elkabel eller kontakt ska bytas ut av en elektriker.
- ▶ Använd ett separat jordat uttag för strömförsörjningen som är lättåtkomligt efter installationen. Maskinen måste vara jordad.  
**Endast för Storbritannien:** Apparatsens strömkabel är försedd med en 3-stiftskontakt (jordad) som passar ett standard 3-stiftsuttag (jordat). Skär aldrig av eller demontera det tredje stiftet (jordning). Efter att apparaten har installerats ska stickkontakten vara åtkomlig.
- ▶ Kontrollera att slangkopplingar och anslutningar sitter fast ordentligt och att det inte finns något läckage.

### Avsedd användning

Denna apparat är endast avsedd för plagg som kan tvättas i tvättmaskin. Följ alltid anvisningarna på plaggens vårdetikett. Tvättmaskinen är uteslutande avsedd för hushållsbruk. Den är inte avsedd för kommersiell eller industriell användning.

Det är inte tillåtet att ändra eller modifiera utrustningen. Oavsiktlig användning kan orsaka faror och förlust av alla garanti- och ansvarsanspråk.

## 2.1 Förberedelse

- ▶ Packa upp maskinen.
- ▶ Ta bort allt förpackningsmaterial inklusive skyddsfilm och polystyrenbotten. Förvara utom räckhåll för barn.
- ▶ När du öppnar förpackningen kan vattendroppar ses på plastpåsen och luckan. Detta är ett normalt fenomen som beror på vattenprov i fabriken.



### Obs: Bortskaffande av förpackningar

Förvara allt förpackningsmaterial utom räckhåll för barn och kassera det på ett miljövänligt sätt.

## 2.2 TILLVAL: Installera bullerdämpande dynor

1. I krympförpackningen finns fyra bullerdämpande dynor. Dessa används för att minska bullret (fig. 2-1).
2. Placera tvättmaskinen på sidan med öppningen uppåt och undersidan mot operatören.
3. Ta ut de bullerdämpande dynorna och ta bort den dubbelhäftande skyddsfilm; klistra fast runt botten de bullerdämpande dynorna på undersidan av tvättmaskinen enligt figur 3 (två längre dynor i position 1 och 3, två kortare dynor i position 2 och 4). Ställ slutligen maskinen upprätt igen.

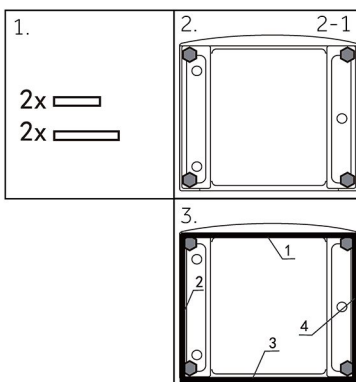

## 2.3 Demontera transportbultarna

Transportbultarna är avsedda för att spänna fast vibrationsdämpande komponenter inuti apparaten under transport för att förhindra invändiga skador.

1. Ta bort alla 4 bultarna på baksidan och ta bort plastdistanserna (fig. 2-2) (fig. 2-3).
2. Sätt i blindpluggar i vänster håll (fig. 2-4) (fig. 2-5)

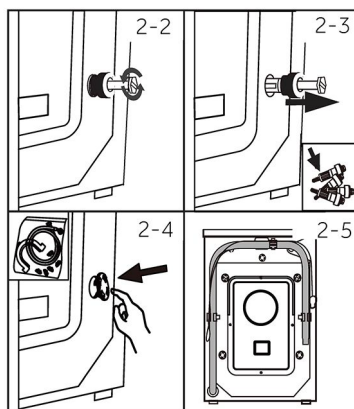

## **i** Obs: Förvara på säker plats

Förvara alla delar av transportskyddet på en säker plats för senare användning. Om apparaten skall flyttas måste skyddsdelarna först återmonteras.

### 2.4 Flytta apparaten

Om maskinen skall flyttas till en avlägsen plats, sätt tillbaka de transportbultar som togs bort före installationen för att förhindra skador. Monteringen sker i omvänd ordning.

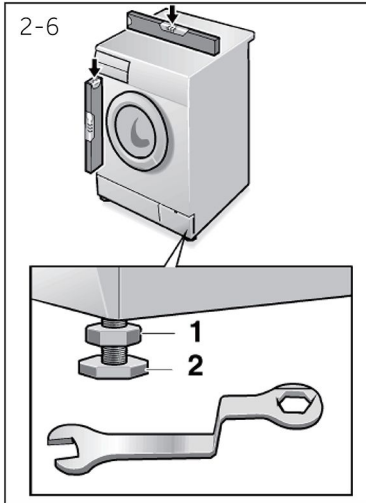

### 2.5 Rikta/justera apparaten

Justera alla fötter (fig. 2-6) för att uppnå ett helt plant läge. Detta minimerar vibrationer och därmed buller under användning. Det minskar också slitaget. Vi rekommenderar att du använder ett vattenpass för justering. Golvet ska vara så stabilt och plant som möjligt.

1. Lossa låsmuttern (1) med en skiftnyckel.
2. Justera höjden genom att vrida foten (2).
3. Dra åt låsskruven (1) mot höljet.



#### **VARNING!**

- En minitvättmaskin kan inte placeras direkt på tvättmaskinen och torktumlaren.

## 2.6 Anslutning för avloppsvatten

Fäst vattenavloppsslangen ordentligt i rören. Slangen måste vid en punkt nå en höjd på mellan 80 och 100 cm över apparatens nederkant! Låt (om möjligt) alltid avloppsslangen sitta fast i klämman på apparatens baksida.



### VARNING!

- ▶ Använd endast den medföljande slangsatzen för anslutningen.
- ▶ Återanvänd aldrig gamla slangsatser!
- ▶ Anslut endast till kallvattenförsörjningen.
- ▶ Kontrollera före anslutning att vattnet är rent och klart.

Följande anslutningar är möjliga:

### 2.6.1 Avloppsslang till handfat/diskho

- ▶ Häng avloppsslangen med U-stödet över kanten på ett handfat/diskho med tillräcklig storlek (fig. 2-7).
- ▶ Skydda U-stödet så att det inte glider.

### 2.6.2 Avloppsslang till avloppsanslutning

- ▶ Innerdiametern på slanghållaren med ventilationshål måste vara minst 40 mm.
- ▶ Sätt i avloppsslangen (ca 80-100 mm) i avloppsröret.
- ▶ Montera U-stödet och fäst det ordentligt (fig. 2-8).

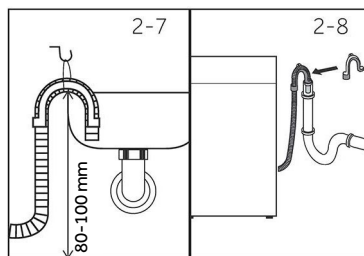

### 2.6.3 Avloppsslang till vattenlås

- ▶ Anslutningen måste ligga ovanför sifonen.
- ▶ En anslutningsstos stängs vanligtvis av en dyna (A). Den måste tas bort för att förhindra störningar (fig. 2-9).
- ▶ Fäst avloppsslangen med en klämma.

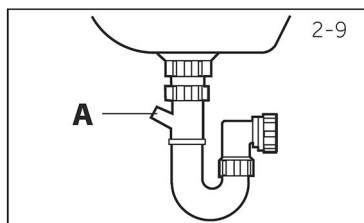

### FÖRSIKTIGHET!

- ▶ Avloppsslangen får inte vara nedsänkt i vatten och ska vara ordentligt fastsatt och läckagefri. Om avloppsslangen placeras på marken eller om röret är mindre än 80 cm högt, kommer tvättmaskinen att rinna av kontinuerligt medan den fylls (självhävert).
- ▶ Avloppsslangen får inte förlängas. Kontakta kundtjänst vid behov.

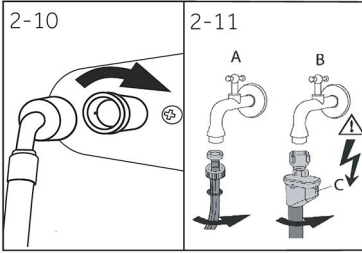

## 2.7 Anslutning för dricksvatten

Se till att packningarna är isatta.

1. Anslut vatteninlopps-slangen med den vinklade änden till apparaten (fig. 2-10). Dra åt skruvförbandet för hand.
2. Den andra änden ansluts till en vattenkran med 3/4" gänga (fig. 2-11)

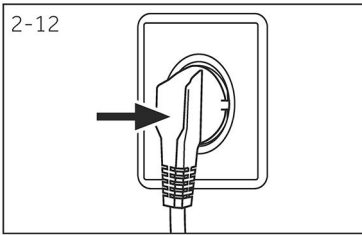

## 2.8 Elektriska anslutningar

Kontrollera före varje anslutning att:

- ▶ strömförsörjning, uttag och säkring är lämpliga för typsylten
- ▶ eluttaget är jordat och att ingen grenkontakt eller förlängning används
- ▶ strömkontakten och uttaget är helt i enlighet.
- ▶ Endast UK: UK-kontakten uppfyller BS1363A-standardern.

Sätt i kontakten i uttaget (fig. 2-12).



### **VARNING!**

- ▶ Se alltid till att alla anslutningar (strömförsörjning, avlopps- och färskvattenslang) är fasta, torra och fria från läckage!
- ▶ Var försiktig! Dessa delar får aldrig klämmas, böjas eller vridas.
- ▶ Om elsladden skadas måste den bytas ut av serviceombudet (se garantikortet) för att undvika fara.

**Obs:**

På grund av tekniska förändringar och olika modeller kan illustrationerna i följande kapitel skilja sig från din modell.

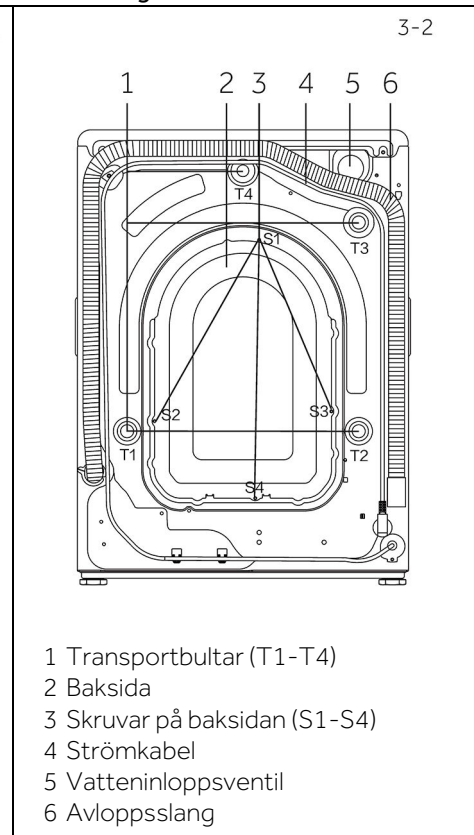
**3.1 Bild på apparaten****Framsida (fig. 3-1):****Baksida (fig. 3-2):****3.2 Tillbehör**

Kontrollera tillbehör och litteratur enligt denna lista ( fig. 3-3):

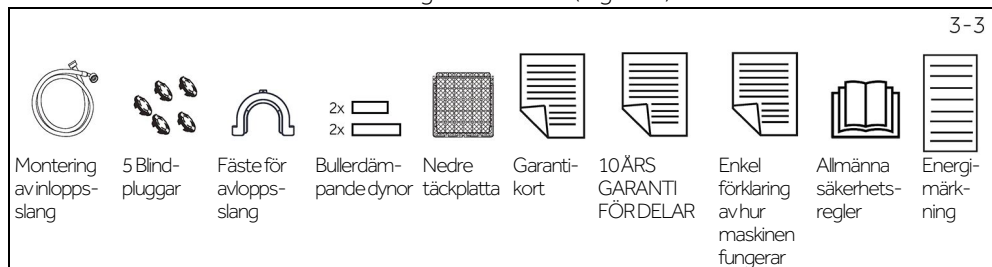

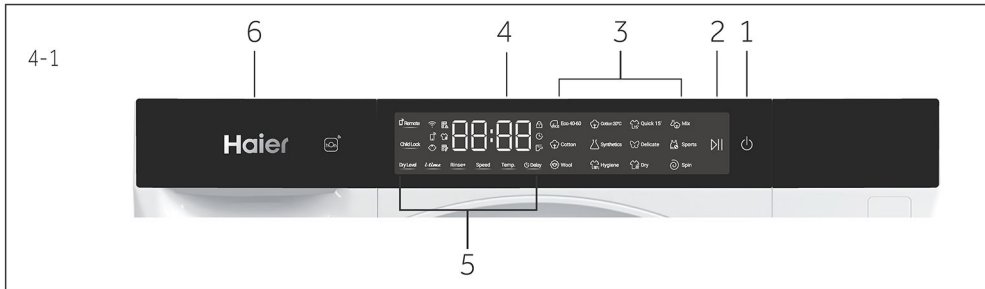

1 Strömknapp

3 Knappen "Start/Paus"

5 Programväljare

2 Display

4 Funktionsknappar

6 Tvätt-/mjukmedelsfack

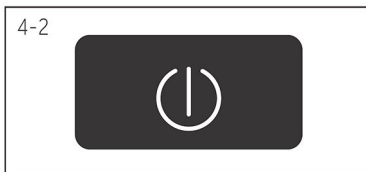

## 4.1 På/Av

Tryck på strömknappen för att starta eller stänga av maskinen (fig. 4-2).

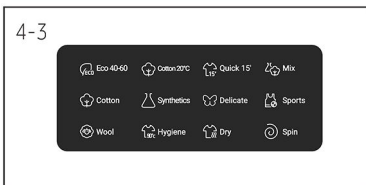

## 4.2 Program

Välj program genom att trycka på, dess standardinställningar kommer att visas (fig. 4-3).



## 4.3 Display

Displayen (fig.4-4) visar följande information:

- Tvättid
- Apparaten är ansluten till wifi
- Fjärrstyrning
- Barnlås
- Montering av filterskärm
- Torka
- Ludd måste rensas bort
- Lås av lucka
- Fördröjd sluttid
- Vatten

#### 4.4 Tvätt-/mjukmedelsfack

Dra ut tvättmedelsfacket, följande komponenter kan ses (fig. 4-5)

- 1: Fack för pulver eller flytande tvättmedel.
- 2: Tvättmedelsflik: lyft upp den för pulvertvättmedel, håll den nere för flytande tvättmedel.
- 3: Fack för sköljmedel.
- 4: Låsflik, tryck ned den för att ta bort tvättmedelsfacket. Rekommendationen om typ av tvättmedel är lämplig för de olika tvättemperaturerna. Se bruksanvisningen för tvättmedel (sida 15).

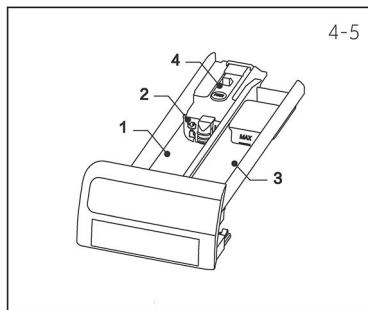

#### 4.5 Funktionsknappar

Med funktionsknapparna (fig. 4-6) kan du välja ytterligare alternativ i det valda programmet innan programmet startar. Tillhörande indikatorer visas. Om du stänger av apparaten eller ställer in ett nytt program, inaktiveras alla alternativ.

Om en knapp har flera alternativ kan önskat alternativ väljas genom att trycka på knappen i följd. Genom att trycka på knapparna tänds indikatorerna och funktionen är vald.

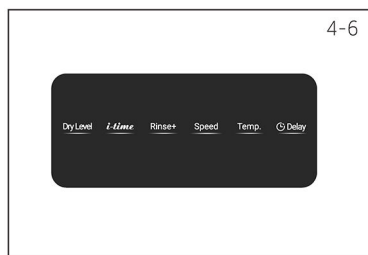

#### Obs: Fabriksinställningar

För att få bästa resultat i varje program har Haier väl definierade specifika standardinställningar. Om du inte har några särskilda krav rekommenderas standardinställningarna.

##### 4.5.1 Funktionsknapp "Fördröjning"

Tryck på denna knapp (fig. 4-7) för att starta programmet med fördröjning. Fördröjningen av sluttiden kan ökas i steg om 30 minuter från 0-24h (sluttiden kommer att vara längre än den ursprungliga programtiden). Exempelvis betyder display off 6:30 att programcykeln avslutas om 6 timmar och 30 minuter. Tryck på knappen "Start/Paus" för att aktivera tidsfördröjningen.

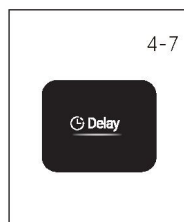

#### Obs: Flytande tvättmedel

Om du använder flytande tvättmedel rekommenderas det inte att aktivera sluttidsfördröjningen.

##### 4.5.2 Funktionsknapp "Temp."

Tryck på denna knapp (fig. 4-8) för att ändra programmets tvättemperatur. Om inget värde visas (displayen visar "--°C") kommer vattnet inte att värmas upp.

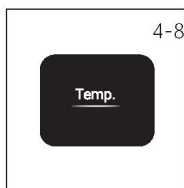

4-9

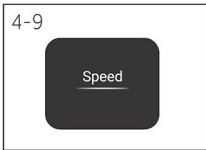

### 4.5.3 Funktionsknapp "Hastighet"

Tryck på denna knapp (fig. 4-9) för att ändra eller välja bort programmets centrifugering. Om inget värde visas "0" centrifugeras inte tvätten.

4-10

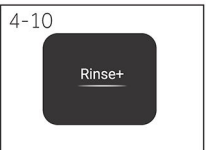

### 4.5.4 Funktionsknapp "Skölja+"

Tryck på denna knapp (fig. 4-10) för att skölja tvätten mer effektivt med rent vatten. Funktionen rekommenderas för personer med känslig hud.

Genom att trycka på knappen flera gånger kan man välja noll till tre ytterligare cykler. De visas i displayen med P--0/P--1/ P--2/P--3.

4-11

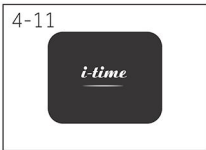

### 4.5.5 Funktionsknapp "i-time"

Tryck på denna knapp (fig. 4-11) för att ställa in olika tider för tvättning och centrifugering. Tidsintervallet för programmet Time Wash kommer att markeras. Fortsätt att trycka på knappen "i-time". Då ändras tvätt- och centrifugeringstiden inom de tidsramar som programmet tillåter.

4-12

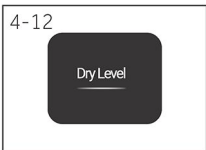

### 4.5.6 Funktionsknapp "Tornnivå"

Tryck på denna knapp (fig. 4-11) för att välja torknivå (dN-2/dN-3) eller torktid (0/30/60/90/120/150), Observera att tillgängliga val varierar beroende på programmet.

4-13



### 4.5.7 Knappen "Start/Paus"

Tryck lätt på denna knapp (fig. 4-13) för att starta eller avbryta det aktuella programmet. Under programinställning och programkörning lyser lysdioden ovanför knappen, eller blinkar vid avbrott.

4-14



### 4.6 Barnlås

Välj och starta ett program. Håll sedan knappen "Barnlås" intryckt i 3 sekunder för att låsa alla knappar på paneldisplayen. För att låsa upp trycker du på "Barnlås" igen. Indikatorn för barnlåset tänds när barnlåset är aktiverat. Barnlåset är ett tillval som kan aktiveras under drift. Om en knapp trycks in medan barnlåset är aktivt visar displayen "CL01" (fig. 4-14).

4-15



### 4.7 Fjärrstyrningsknapp

Tryck kort på den här knappen för att aktivera/avaktivera apparatens fjärrstyrning via hOn-appen (fig. 4-15).

OBS: Följ instruktionerna i appen för att starta parkopplingen. Mer information finns i det avsedda kapitlet "hOn App", kapitel 8.

**i** **Obs: Akustisk signal**

För följande fall har ingen akustisk signal ställts in som standard:

- ▶ när du trycker på en knapp
- ▶ i slutet av programmet

Du kan välja att ställa in en akustisk signal, se DAGLIG ANVÄNDNING (sida 22 7.13)

**i** **Obs: Förfarande för att kontrollera antalet cykler som maskinen har kört.**

Tillvägagångssätt: i viloläge, välj först programmet "Bomull" tryck sedan på "Temp." och "Hastighet" samtidigt. Antalet körcykler visas i 2 sekunder, och går sedan tillbaka till viloläget. De kumulativa kör cyklerna kommer att lägga till 1 efter att programmet avslutats. De pågående cyklerna visas i sexsiffrig skala om de överstiger 9 999.

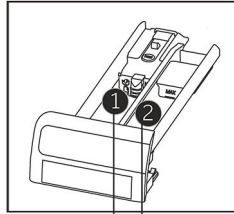

Tvättmedelsfack för:

- ❶ Tvättmedel
- ❷ Mjukmedel eller vårdprodukt

• Ja, o Valfritt\*\*, /Nej

Program	Max. belastning <sup>3)</sup>		Temperatur		Förinställning	Tvättmedel	Mjukmedel	Typ av tyg	Förinställd centrifugeringshastighet: irpm	Funktion					
	tvättning i kg	torkning i kg	i °C <sup>1)</sup>	valbart område						Förinställa	Torrnivå	i-time	Skölja+	Hastighet	Temp.
ECO 40-60	5,0	2,5	*till 60	40	•	o	/	1200	o	/	o	o	o	o	o
Bomull 20 °C	5,0	2,5	/	/	•	o	Bomull	1000	o	o	o	o	/	o	
Snabb 15 <sup>2)</sup>	1,5	0,5	* till 40	*	•	o	Bomull/Syntet	1000	o	o	o	o	o	o	
Mix	5,0	2,5	* till 60	30	•	o	Bomull/Syntet	1000	o	o	o	o	o	o	
Bomull	5,0	2,5	* till 90	40	•	o	Bomull	1200	o	o	o	o	o	o	
Syntet	5,0	2,5	* till 60	40	•	o	Syntet eller blandat material	1200	o	o	o	o	o	o	
Fintvätt	1,5	/	* till 30	30	•	o	Fintvätt och siden	600	/	o	o	o	o	o	
Sportkläder	1,5	0,5	* till 40	20	•	o	Bomull/Syntet	800	o	o	o	o	o	o	
Ull	1	/	* till 40	*	•	o	Textilmaterial av ull eller med ullinnehåll som kan tvättas i maskin	800	/	o	o	o	o	o	
Hygien	5,0	2,5	/	90	•	o	Bomull	1000	o	/	o	o	/	o	
Torka	/	2,5	/	/	/	/	Bomull	/	o	/	/	/	/	/	
Centrifugera	/	2,5	/	/	/	/	Inte ömtåligt tyg	1000	o	/	/	o	/	/	

\* Vattnet värms inte upp.

- 1) Välj 90 °C tvätttemperatur endast för särskilda hygienkrav.
- 2) Minska mängden tvättmedel eftersom programmets varaktighet är kort.
- 3) Relaterat till torkning.

När du tvättar tunga laster kan tvättmaskinen vibrera kraftigt eller röra sig om kläderna är invirade. Designen och specifikationerna kan ändras utan föregående meddelande i syfte att förbättra kvaliteten.





Skanna QR-koden på energietiketten för information om energiförbrukning. Den faktiska energiförbrukningen kan skilja sig från den deklarerade beroende på lokala förhållanden.



### Obs: Auto. viktavläsning

Apparaten är utrustad med en funktion som läser av tvättvikten. Vid låg belastning reduceras energi, vatten och tvättid automatiskt i vissa program. Displayens förinställda tid kan variera beroende på lastvikten, med programmen "Syntet, Bomull, Eco 40-60 °C".

### Vägledande information (enligt kommissionens förordning (EU) 2019/2023):

Rated Capacity	Programme	 (kg)	 (HH:MM)	<b>ENERGY</b> (kWh/cycle)	 (L/cycle)	Max Temperature (°C)	Effective Speed (RPM)	 Residual Moisture(%)
5 kg	Eco 40-60	5.0	3:08	0.480	41.0	35	1200	58.0
	Eco 40-60	2.5	2:30	0.308	31.0	30	1200	58.0
	Eco 40-60	1.5	2:30	0.298	28.0	32	1200	60.0
	ECO40-60+Dry	2.5	6:30	1.620	42.0	25	1200	0.0
	Cotton 20°C	5.0	0:48	0.260	45.0	20	1000	65.0
	Cotton 60°C	5.0	3:44	1.200	45.0	60	1200	55.0
	Synthetics 40°C	2.5	2:34	0.450	40.0	40	1200	37.0
	Quick15' 30°C	1.0	0:15	0.250	30.0	30	1000	65.0

De värden som anges för andra program än programmet Eco 40-60 är endast vägledande.

## 7.1 Strömförsörjning

Anslut tvättmaskinen till ett nätuttag (220 V till 240 V~/50 Hz; fig. 7-1). Se även avsnittet INSTALLATION (se sida 10).

## 7.2 Vattenanslutning

- ▶ Innan du ansluter vättnet, kontrollera att det är rent och klart.
- ▶ Sätt på kranen (fig. 7-2).

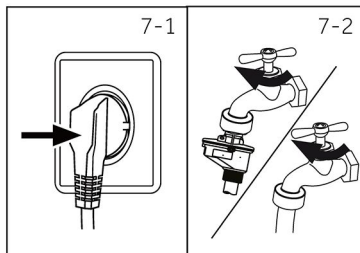

## **i** Obs: Tätning

Innan användning, kontrollera att det inte finns något läckage mellan kranen och inloppsslangen genom att vrida på kranen.

## 7.3 Förberedning av tvätt

- ▶ Sortera kläderna efter material (bomull, syntet, ull eller silke etc.) och hur smutsiga de är (fig. 7-3). Var uppmärksam på skötselmärkningen på vårdetiketterna.
- ▶ Separera vita kläder från färgade. Tvätta färgade textilier först för hand för att kontrollera om de bleknar eller färgar av sig.
- ▶ Töm fickorna (nycklar, mynt etc.) och ta bort hårdare föremål (t.ex. broscher).
- ▶ Plagg utan fäll, ömtålig och finvävd textil som tunna gardiner ska läggas i en tvättpåse så att de inte förstörs (det bästa är att hand- eller kemtvätta den här typen av material).
- ▶ Stäng dragkedjor, hakar och kardborrestängningar och se till att knappar inte sitter löst.
- ▶ Lägg känsliga plagg som kläder utan fast fäll, ömtåliga underkläder och småsaker som strumpor, bälten, behåar, etc. i en tvättpåse.
- ▶ Veckla ut stora tygstycken som lakan, överkast osv.
- ▶ Vänd jeans och tryckta, dekorerade eller färgintensiva textilier ut och in; tvätta eventuellt separat.

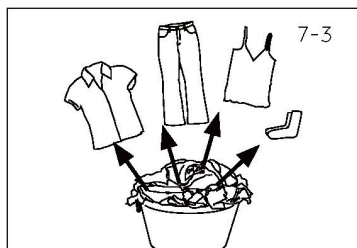

## **!** FÖRSIKTIGHET!



Icke-textila föremål samt små, lösa eller vassa föremål kan orsaka funktionsstörningar och skador på kläder och apparater.

## Skötsel





## Tvättning

 Maskintvätt upp till 95 °C normal process	 Maskintvätt upp till 60 °C normal process	 Maskintvätt upp till 60 °C skonsam process
 Maskintvätt upp till 40 °C normal process	 Maskintvätt upp till 40 °C skonsam process	 Maskintvätt upp till 40 °C mycket skonsam process
 Maskintvätt upp till 30 °C normal process	 Maskintvätt upp till 30 °C skonsam process	 Maskintvätt upp till 30 °C mycket skonsam process
 Tvätta för hand max. 40 °C	 Får ej maskintvättas	

## Blekning

 All blekning tillåten	 Endast syre/icke klor	 Får ej blekas
---------------------------------------------------------------------------------------------------------	---------------------------------------------------------------------------------------------------------	-------------------------------------------------------------------------------------------------





## Torkning

 Får torktumlas vid normal temperatur	 Får torktumlas vid lägre temperatur	 Torktumla inte
 Hängtorka	 Torka plant	

## Strykning

 Stryk vid en maximal temperatur på upp till 200 °C	 Stryk vid en medeltemperatur på upp till 150 °C	 Stryk vid en låg temperatur på upp till 110 °C; utan ånga (ångstrykning kan orsaka permanenta skador)
 Stryk inte		

## Professionell textilvård

 Kemtvätt i tetrakloreten	 Kemtvätt i kolväten	 Ingen kemtvätt
 Professionell våtrengöring	 Ingen professionell våtrengöring	

## 7.4 Lägg i tvätt

- ▶ Dela upp tvätten och lägg i lite i taget.
- ▶ Överbelasta inte. Observera de olika maximala belastningarna beroende på program! Tumregel för maximal belastning: Behåll 15 cm mellan tvättlasten och trummans ovandel.
- ▶ Stäng försiktigt luckan. Se till att inga plagg kommer i kläm.

## 7.5 Val av tvättmedel

- ▶ Hur väl tvätten rengörs och tvättprestandan beror på tvättmedlets kvalitet.
- ▶ Använd endast tvättmedel som är godkänt för maskintvätt.
- ▶ Använd vid behov särskilda tvättmedel, t.ex. för syntet- och ylletyg.
- ▶ Se tips på tvättmedel och rengöringsmedel.
- ▶ Använd inte kemtvättmedel som trikloretylen eller liknande produkter.

## Välj det bästa tvättmedlet

Program	Typ av tvättmedel				
	Universal	Kulör	Fintvätt	Särskild	Mjukmedel
Eco 40-60	F/P	F/P	–	–	○
Bomull 20 °C	F/P	F/P	–	–	○
Snabb 15'	F	F	–	–	○
Mix	F	F/P	–	–	○
Bomull	F/P	F/P	–	–	○
Syntet	–	F/P	–	–	○
Fintvätt	–	–	F/P	F/P	○
Sportkläder	–	–	F/P	F/P	○
Ull	–	–	F/P	F/P	○
Hygien	–	–	F/P	F/P	○
Torka	–	–	–	–	-
Centrifugera	–	–	–	–	-

L = gel-/flytande tvättmedel

P = pulvertvättmedel

O = valfritt

– =nej

Om du använder flytande tvättmedel rekommenderas det inte att aktivera tidsfördröjningen.

Vi rekommenderar att använda:

- ▶ Pulvertvättmedel: 20 °C till 90 °C\* (bästa användning: 40-60 °C)
- ▶ Kulör tvättmedel: 20 °C till 60 °C (bästa användning: 30-60 °C)
- ▶ Tvättmedel ull/fintvätt: 20 °C till 30 °C (bästa användning: 20-30 °C)

\* Välj 90 °C tvättemperatur endast för särskilda hygienkrav.

\* Om du väljer en vattentemperatur på 60 °C eller högre rekommenderar vi att du använder mindre tvättmedel. Använd ett särskilt desinfektionsmedel som är lämpligt för bomulls- eller syntetmaterial.

\* Det är bättre att använda mindre eller lödfritt tvättpulver.

\* Tillsätt mjukmedel baserat på klädernas vikt.

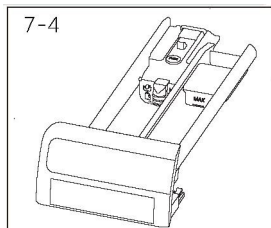

### 7.6 Tillsätt tvättmedel

1. Dra ut tvättmedelsfacket.
2. Lägg produkterna i respektive fack fig. 7-4).
3. Skjut försiktigt tillbaka lådan.



Obs:

- ▶ Rengör tvättmedelsfacket från tvättmedelsrester före nästa tvätt.
- ▶ Använd inte för mycket tvättmedel eller mjukmedel.
- ▶ Följ instruktionerna på tvättmedelsförpackningen.
- ▶ Fyll alltid på tvättmedel precis innan tvättcykeln påbörjas.
- ▶ Koncentrerat flytande tvättmedel bör spädas ut innan det tillsätts.
- ▶ Använd inte flytande tvättmedel om funktionen "Fördröjning" är vald.
- ▶ Välj noggrant programinställningar enligt skötselsymbolerna på alla tvättrådetiketter enligt programtabellen.



### 7.7 Slå på strömmen

Tryck på strömknappen för att starta eller stänga av maskinen (fig. 7-5)

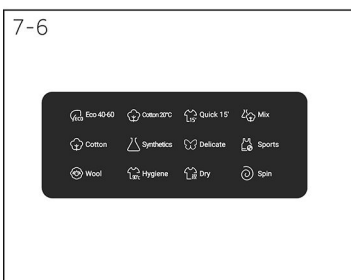

### 7.8 Välj ett program

För att få bästa tvättresultat, välj ett program som passar graden av smuts och typ av tvätt. Tryck på programknapparna för att välja rätt program. Standardinställningarna visas (fig. 7-6).

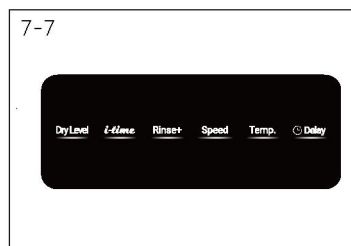

### 7.9 Lägg till individuella val

Välj önskade alternativ och inställningar (fig. 7-7): se Kontrollpanelen.

## 7.10 Starta tvättprogram

Tryck på knappen "Start/Paus" (fig. 7-8) för att starta. Lysdioden slutar blinka och lyser med fast sken.

Apparaten fungerar enligt nuvarande inställningar.

Ändringar är endast möjliga genom att avbryta programmet.



## 7.11 Avbryt/byt tvättprogram

För att avbryta ett pågående program, tryck försiktigt på "Start/Paus". Lysdioden ovanför knappen blinkar. Tryck på den igen för att återuppta driften.

För att avbryta ett pågående program och alla dess individuella inställningar:

1. Tryck på knappen "Start/Paus" för att avbryta det pågående programmet.
2. Välj ett nytt program och starta det

## 7.12 Efter avslutat tvättprogram

### Obs: Lucklås

- ▶ Av säkerhetsskäl är luckan delvis låst under tvättcykeln. Det är endast möjligt att öppna luckan i slutet av programmet eller efter att programmet har stoppats korrekt
- ▶ Vid hög vattennivå, hög vattentemperatur och under centrifugering går det inte att öppna luckan: **Loc**  visas.

1. Vid slutet av programcykeln visas **End**.
2. Apparaten stängs av automatiskt.
3. Ta ut tvätten så snart som möjligt för att förhindra att den blir extra skrynklig.
4. Stäng av vattentillförseln.
5. Koppla ur strömkabeln.
6. Öppna luckan för att undvika fukt- och luktbildning. Låt luckan vara öppen när maskinen inte används.
7. Små kläder kan lätt fastna på väggen efter höghastighetstorkningen, glöm inte att kontrollera efter avslutat program.

### Obs: Viloläge/energiparläge

Den påslagna apparaten går till viloläge om den inte aktiveras inom 2 minuter före programstart eller i slutet av programmet. Displayen stängs av. Detta sparar energi.

## 7.13 Aktivera eller avaktivera summern

Den akustiska signalen kan väljas bort vid behov:

1. Slå på apparaten.
2. Välj programmet "Smart AI".
3. Tryck på knapparna "Skölja+" och "Hastighet" samtidigt i ca 3 sekunder. "AV" visas på displayen och summern slås på.  
Tryck på dessa två knappar samtidigt igen för att sätta på summern. "PÅ" visas på displayen.

## 8.1 Allmän information

Denna apparat är utrustad med wifi-teknik för fjärrstyrning via hOn-appen.



### VARNING!

Följ de säkerhetsföreskrifter som anges i denna bruksanvisning även när du använder apparaten via appen. För säker användning är det viktigt att följa dessa anvisningar.

## 8.2 Krav

1. Wifi-nätverk: En router som är kompatibel med 802.11b/g/n och 2,4 GHz-bandet krävs. Nätverk som drivs på 5 GHz och offentliga nätverk stöds inte. Nätverksnamnet (SSID) måste innehålla mellan 1 och 31 tecken och lösenordet mellan 8 och 64 tecken. Krypteringsalternativen inkluderar öppen, WPA-PSK och WPA2-PSK.
2. Kompatibla enheter: Appen finns tillgänglig för Android-, iOS- och Huawei-enheter, på både surfplattor och smartphones.
3. Positionering: Installera apparaten i ett område med en stark wifi-signal.

### Teknisk specifikation för wifi:

Frekvens	2 400 MHz-2483,5 MHz
Max. effekt	20 dBm
Standard	IEEE802.11b/g/n och BLE V4.2

## 8.3 Nedladdning och installation av hOn App:

Ladda ner appen genom att skanna QR-koden nedan eller besök [go.haier-europe.com/download-app](http://go.haier-europe.com/download-app).



Ladda ner  
hOn APPEN



### Obs: Registrering

Att skapa en profil (registrera dig) krävs endast vid första användningen om ditt konto har raderats eller inaktiverats. För att använda appen igen loggar du enkelt in med din e-postadress och ditt lösenord. Använd Demoläget i appen för att utforska wifi-funktionerna.



## 8.4 Parning av apparater

### Obs:

Nätverket i hemmet måste vara inställt på 2,4 GHz: nätverk som arbetar med 5 GHz stöds inte. Se till att din smartphone är ansluten till samma 2,4 GHz wifi-nätverk som du vill använda för att konfigurera apparaten.

1. Öppna hOn App, skapa en ny profil (eller logga in om du redan har en).
2. Tryck på "Lägg till apparat" och följ instruktionerna på skärmen på din smartphone för att slutföra installationen.



## 8.5 Aktivering av fjärrstyrning

1. Kontrollera att routern är påslagen och ansluten till internet.
2. Lägg i tvätten och stäng luckan.
3. Sätt på apparaten.
4. Tryck kort på knappen . Luckan kommer att låsas.
5. Starta cykeln genom appen. Kontrollpanelen är inaktiverad, med undantag för strömknappen och knappen "START/PAUS". Endast barnlåset kommer att vara tillgängligt under programmet.
6. Fjärrstyrningen kan också aktiveras under cykeln genom att trycka kort på knappen .

### Obs: Fjärrstyrningen inaktiveras

Du kan skicka ett kommando från appen upp till 24 timmar efter att fjärrstyrningen har aktiverats.

## 8.6 Avaktivering av fjärrstyrning

1. Under en cykel kan du avaktivera fjärrstyrningen genom att trycka kort på knappen ; cykeln fortsätter. Du kan se cykelns status i appen men inte skicka kommandon (t.ex. Stopp/Paus).
2. Om säkerhetsförhållandena tillåter kan luckan öppnas.
3. För att återgå till fjärrstyrning via appen, se till att luckan är stängd och tryck sedan kort på knappen  igen.

## 8.7 Vid cykelslut med fjärrstyrning på

1. I slutet av cykeln låses dörren upp och fjärrstyrningen avaktiveras.
2. Efter två minuter stängs maskinen av automatiskt.

## 8.8 Stänga av wifi-modulen och rensa nätverksuppgifter

Ta bort sparad information om wifi-nätverk och stäng av wifi-modulen:

1. Slå på apparaten.
2. Utan att starta någon cykel, tryck och håll ner knappen  i 5 sekunder tills "rEst" visas.
3. Håll ner knappen "Fördröjning" i ytterligare 5 sekunder tills "donE" visas.
4. Konfigurationsinformationen raderas. Välj ett program eller stäng av apparaten för att avsluta.
5. För att konfigurera om, ta bort apparaten från hOn App och starta en ny parkopplingsprocedur.



### Obs:

Använd denna procedur endast om du tänker sälja apparaten.



## Miljömässigt ansvarsfull användning

- ▶ För att uppnå bästa möjliga användning av energi, vatten, tvättmedel och tid bör du använda den rekommenderade maximala laststorleken.
- ▶ Överbelasta inte (det ska gå att få in en hand på bredden ovanför tvätten).
- ▶ För lätt smutsig tvätt välj programmet Snabb 15'.
- ▶ Använd exakt dosering av varje tvättmedel.
- ▶ Välj den lägsta lämpliga tvättemperaturen – moderna tvättmedel rengör effektivt under 60 °C.
- ▶ Höj standardinställningarna endast vid kraftig nedsmutsning/intensiva fläckar.

## Allmän information:

- ▶ Programmet Eco 40-60 kan tvätta normalt smutsad bomullstvätt som deklarerats vara tvättbar i 40 °C eller 60 °C, tillsammans i samma cykel. Det här programmet uppfyller överensstämmelsen med EU:s lagstiftning om ekodesign.
- ▶ De mest effektiva programmen när det gäller energiförbrukning är i allmänhet de som körs vid lägre temperaturer och under längre tid.
- ▶ Ljudnivån och den återstående fukthalten påverkas av centrifugeringshastigheten: ju högre centrifugeringshastighet i centrifugeringsfasen, desto högre ljudnivå och desto lägre återstående fukthalt.

### 10.1 Rengöring av tvättmedelsfacket

Se alltid till att det inte finns några tvättmedelsrester. Rengör lådan regelbundet (fig. 10-1):

1. Dra ut lådan tills det tar stopp.
2. Tryck på frigöringsknappen och ta bort lådan.
3. Torka rent invändigt med en handduk.
4. Spola lådan med vatten tills den är ren och sätt tillbaka lådan i apparaten

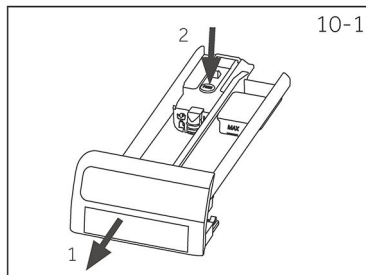

### 10.2 Rengöring av maskinen

- ▶ Koppla ur maskinen under rengöring och underhåll.
- ▶ Använd en mjuk trasa med tvål för att rengöra maskinhöljet (fig. 10-2) och gummikomponenterna.
- ▶ Använd inte organiska kemikalier eller frätande lösningsmedel.
- ▶ Sätt på kranen för att se om den läcker.



### 10.3 Vatteninloppsventil och filter för inloppsventil

För att förhindra att vattentillförseln blockeras av fasta ämnen som kalk ska inloppsventilens filter rengöras regelbundet.

- ▶ Dra ur strömkabeln och stäng av vattentillförseln.
- ▶ Skruva loss vatteninloppsslangen på baksidan (fig. 10-3) av apparaten samt på kranen.
- ▶ Spola filtren med vatten och en borste (fig. 10-4).
- ▶ Sätt i filtret och installera inloppsslangen.

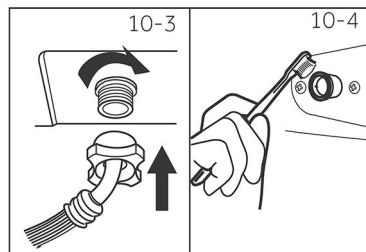

### 10.4 Rengöring av trumman

- ▶ Ta bort föremål som hamnat i tvättmaskinen av misstag, såsom stift, mynt etc. (fig. 9-5) eftersom de kan orsaka rostfläckar och skador.
- ▶ Använd ett klorfritt rengöringsmedel för att ta bort rostfläckar. Följ varningsanvisningarna från tillverkaren av tvättmedlet.
- ▶ Använd inte hårda föremål eller stålull för rengöring.
- ▶ Efter förfarandet öppnar du luckan, använd en handduk och ta bort fläckar och skum runt packningen. Håll alltid packningens in- och utsida rena. (Fig. 10-5)

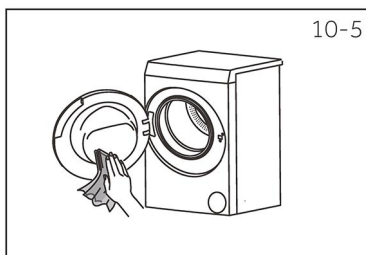

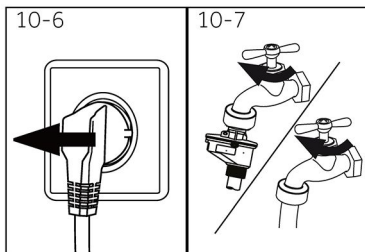

10-6

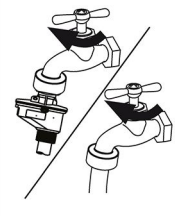

10-7

## 10.5 Om apparaten inte används under en längre period

Om apparaten inte ska användas under en längre period:

1. Dra ut elkontakten (fig. 10-6).
2. Stäng av vattentillförseln (fig. 10-7).
3. Öppna luckan för att undvika fukt- och luktbildning. Låt luckan vara öppen när den inte används.

Kontrollera strömkabeln, vattenintaget och avloppsslangen noggrant före nästa användning. Se till att allt är korrekt installerat och utan läckage.

## 10.6 Pumpfilter

Rengör filtret en gång i månaden och kontrollera pumpfiltret om apparaten t.ex:

- ▶ Inte tömmer vatten.
- ▶ Inte snurrar.
- ▶ Låter ovanligt vid centrifugering.



### ! VARNING!

Risk för skållning! Vattnet i pumpfiltret kan vara mycket hett! Innan någon som helst åtgärd vidtas, se till att vattnet har svalnat.



10-8



10-9



10-10



10-11



10-12



10-13

1. Stäng av och koppla ur maskinen (fig. 10-8).
2. Tryck och öppna pumpfilterskyddet (fig. 10-9).
3. Ställ en platt behållare under för att samla upp läckande vatten (fig. 10-10). Det kan vara stora mängder!
4. Dra ut avloppsslangen och håll dess ände ovanför behållaren (fig. 10-10).
5. Ta ut tätningspluggen ur avloppsslangen (fig. 10-10).
6. Efter avslutad tömning, stäng avloppsslangen (fig. 10-11) och tryck tillbaka den i maskinen.
7. Skruva loss och ta bort pumpfiltret moturs (fig. 10-12).
8. Ta bort föroreningar och smuts (fig. 10-13).

9. Rengör pumpfiltret noggrant, t.ex. med rinnande vatten (fig. 10-14).
10. Sätt tillbaka handtaget efter rengöringen och dra åt det tills det inte rör sig. Handtaget kommer att vara i vertikalt läge (fig. 10-15).
11. Stäng klaffen.

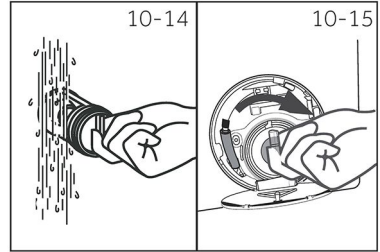
**FÖRSIKTIGHET!**

- ▶ Pumpfiltrets tätning måste vara ren och oskadad. Om locket inte är ordentligt åtdraget kan vatten läcka ut.
- ▶ Filtret måste vara på plats, annars kan det leda till läckage.

**10.7 Filterskärm**

1. Tryck på knappen för luddfrigöring och dra ut filterlådan.
2. Öppna meshfiltret som finns i filterlådan (fig. 10-16).
3. Använd en borste för att rengöra meshfiltret och ludd inuti lådan.
4. Sätt tillbaka filterskärmen i maskinen efter rengöring.

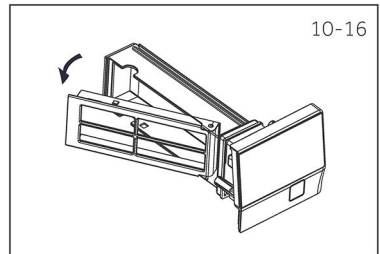

Många förekommande problem kan du lösa själv, utan särskild expertis. Om ett problem uppstår, kontrollera alla visade möjligheter och följ instruktionerna nedan innan du kontaktar en kundtjänst. se KUNDTJÄNST.



## VARNING!

- ▶ Koppla ur apparaten och dra ut nätkontakten ur eluttaget före underhåll.
- ▶ Elektrisk utrustning får endast underhållas av kvalificerade elektriker, eftersom felaktiga reparationer kan orsaka betydande följdskador.
- ▶ Om strömkabeln skadas måste den bytas av tillverkaren, dennes serviceombud eller liknande kvalificerad person för att undvika faror.
- ▶ För slutanvändarens säkerhet rekommenderar vi att inte försöka reparera maskinen själv, eller låta icke professionella reparera maskinen. Kontakta en kundtjänst.

## 11.1 Informationskoder

Följande koder visas endast för information om tvättcykeln. Inga åtgärder får vidtas.

Kod	Meddelande
1:25	Den återstående tiden för tvättcykeln är 1 timme och 25 minuter.
6:30	Den återstående tvättcykeltiden inklusive vald sluttidsfördröjning kommer att vara 6 timmar och 30 minuter.
Auto	Automatisk detektering av last fungerar, men bara i vissa program.
End	Tvättcykeln är avslutad. Apparaten stängs av automatiskt.
Loct	Luckan är stängd på grund av hög vattennivå, hög vattentemperatur eller centrifugeringscykel.
OFF	Summern är avaktiverad.
ON	Summern är aktiverad.
[LO]	Funktionsknapparna är låsta. Programändringen är ogiltig.

## 11.2 Felsökning med displaykod

Problem	Orsak	Lösning
CLr FLtr	<ul style="list-style-type: none"> <li>• Dräneringsfel, vattnet dräneras inte helt inom 6 minuter.</li> </ul>	<ul style="list-style-type: none"> <li>• Rengör pumpfiltret.</li> <li>• Kontrollera avloppsslangens installation.</li> </ul>
E2	<ul style="list-style-type: none"> <li>• Låsfel.</li> </ul>	<ul style="list-style-type: none"> <li>• Stäng luckan ordentligt.</li> </ul>
E4	<ul style="list-style-type: none"> <li>• I huvudfasens vattentillförsel når vattnet inte den inställda nivån efter den inställda tiden</li> <li>• Avloppsslang med hävert.</li> </ul>	<ul style="list-style-type: none"> <li>• Se till att kranen är helt öppen och att vattentrycket är normalt.</li> <li>• Kontrollera avloppsslangens installation.</li> </ul>
E8	<ul style="list-style-type: none"> <li>• Vattenskyddsnivåfel.</li> </ul>	<ul style="list-style-type: none"> <li>• Kontakta kundtjänsten.</li> </ul>

Problem	Orsak	Lösning
E6	<ul style="list-style-type: none"> <li>• Detektering av fastnade plagg</li> </ul>	<ul style="list-style-type: none"> <li>• Oppna luckan och lossa kläderna om de har fastnat i luckan. Om problemet fortfarande inte är löst, stäng av vatten och ström och kontakta kundtjänsten.</li> </ul>
E12	<ul style="list-style-type: none"> <li>• Vattennivån vid torkning för hög.</li> </ul>	<ul style="list-style-type: none"> <li>• Kontakta kundtjänsten.</li> </ul>
F3	<ul style="list-style-type: none"> <li>• Temperaturfel sensor.</li> </ul>	<ul style="list-style-type: none"> <li>• Kontakta kundtjänsten.</li> </ul>
F4	<ul style="list-style-type: none"> <li>• Värmefel.</li> </ul>	<ul style="list-style-type: none"> <li>• Kontakta kundtjänsten.</li> </ul>
F7	<ul style="list-style-type: none"> <li>• Motorfel.</li> </ul>	<ul style="list-style-type: none"> <li>• Kontakta kundtjänsten.</li> </ul>
F9	<ul style="list-style-type: none"> <li>• Torrtemperaturfel sensor.</li> </ul>	<ul style="list-style-type: none"> <li>• Kontakta kundtjänsten.</li> </ul>
FR	<ul style="list-style-type: none"> <li>• Vattennivåfel sensor.</li> </ul>	<ul style="list-style-type: none"> <li>• Kontakta kundtjänsten.</li> </ul>
FC0/FC1/FC2 /FC3/FC6	<ul style="list-style-type: none"> <li>• Onormalt kommunikationsfel.</li> </ul>	<ul style="list-style-type: none"> <li>• Kontakta kundtjänsten.</li> </ul>
Fd	<ul style="list-style-type: none"> <li>• Torr-värmeelement fel.</li> </ul>	<ul style="list-style-type: none"> <li>• Kontakta kundtjänsten.</li> </ul>
FE	<ul style="list-style-type: none"> <li>• Fel på torkmotor.</li> </ul>	<ul style="list-style-type: none"> <li>• Kontakta kundtjänsten.</li> </ul>
FH	<ul style="list-style-type: none"> <li>• lot-modulen kan inte konfigureras.</li> </ul>	<ul style="list-style-type: none"> <li>• Kontakta kundtjänsten.</li> </ul>
EG1	<ul style="list-style-type: none"> <li>• Filterskärmen för trådrester är inte monterad på plats.</li> </ul>	<ul style="list-style-type: none"> <li>• Kontrollera om filtret är korrekt installerat.</li> </ul>

## 11.3 Felsökning utan displaykod

Problem	Orsak	Lösning
Tvättmaskinen fungerar inte.	<ul style="list-style-type: none"> <li>• Programmet har inte startat ännu.</li> <li>• Luckan är inte ordentligt stängd.</li> <li>• Maskinen har inte slagits på.</li> <li>• Strömavbrott.</li> <li>• Barnlåset är aktiverat.</li> </ul>	<ul style="list-style-type: none"> <li>• Kontrollera programmet och starta det.</li> <li>• Stäng luckan ordentligt.</li> <li>• Slå på maskinen.</li> <li>• Kontrollera strömförsörjningen.</li> <li>• Avaktivera barnlåset.</li> </ul>
Tvättmaskinen fylls inte med vatten.	<ul style="list-style-type: none"> <li>• Inget vatten.</li> <li>• Inloppsslangen är böjd.</li> <li>• Inloppsslangens filter är blockerat.</li> <li>• Vattentrycket är mindre än 0,03 MPa.</li> <li>• Luckan är inte ordentligt stängd.</li> <li>• Fel på vattentillförseln.</li> </ul>	<ul style="list-style-type: none"> <li>• Kontrollera vattenkranen.</li> <li>• Kontrollera inloppsslangen.</li> <li>• Rensa inloppsslangens filter.</li> <li>• Kontrollera vattentrycket.</li> <li>• Stäng luckan ordentligt.</li> <li>• Säkerställ vattentillförseln.</li> </ul>
Maskinen töms samtidigt som den fylls.	<ul style="list-style-type: none"> <li>• Höjden på avloppsslangen är under 80 cm.</li> <li>• Avloppsslangens ände kan nå ner i vattnet.</li> </ul>	<ul style="list-style-type: none"> <li>• Se till att avloppsslangens höjd är mellan 80 och 100 cm</li> <li>• Se till att avloppsslangen inte ligger i vattnet.</li> </ul>
Tömningsfel.	<ul style="list-style-type: none"> <li>• Avloppsslangen är blockerad.</li> <li>• Pumpfiltret är blockerat.</li> <li>• Avloppsslangens ände är högre än 100 cm över golvnivån.</li> </ul>	<ul style="list-style-type: none"> <li>• Lossa på blockeringen.</li> <li>• Rengör pumpfiltret.</li> <li>• Se till att avloppsslangen är korrekt installerad.</li> </ul>
Starka vibrationer under centrifugering.	<ul style="list-style-type: none"> <li>• Alla transportbultar har inte tagits bort.</li> <li>• Apparaten står inte jämnt.</li> <li>• Maskinen har inte lastats korrekt.</li> </ul>	<ul style="list-style-type: none"> <li>• Ta bort alla transportbultar.</li> <li>• Säkerställ att apparaten står jämnt.</li> <li>• Kontrollera tvättvikten och balans.</li> </ul>
Driften stoppar innan tvättcykeln är klar.	<ul style="list-style-type: none"> <li>• Vatten- eller elfel.</li> </ul>	<ul style="list-style-type: none"> <li>• Kontrollera ström- och vattenförsörjningen.</li> </ul>
Driften avbryts under en viss tid.	<ul style="list-style-type: none"> <li>• Apparaten visar felkod.</li> <li>• Problem på grund av belastningsmönster.</li> <li>• Programmet utför blötlägningscykeln.</li> </ul>	<ul style="list-style-type: none"> <li>• Kontrollera displaykoder.</li> <li>• Minska eller justera belastningen.</li> <li>• Avbryt programmet och starta om.</li> </ul>
För mycket skum i trumman och/eller tvättmedelslådan.	<ul style="list-style-type: none"> <li>• Tvättmedlet är inte lämpligt.</li> <li>• Överdriven användning av tvättmedel.</li> </ul>	<ul style="list-style-type: none"> <li>• Kontrollera tvättmedelsrekommendationerna.</li> <li>• Minska tvättmedelsmängden.</li> </ul>
Automatisk justering av tvättid.	<ul style="list-style-type: none"> <li>• Tvättprogrammets längd kommer att justeras.</li> </ul>	<ul style="list-style-type: none"> <li>• Detta är normalt och påverkar inte funktionaliteten.</li> </ul>

Problem	Orsak	Lösning
Centrifugering misslyckades.	<ul style="list-style-type: none"> <li>• Obalanserad maskinbelastning.</li> </ul>	<ul style="list-style-type: none"> <li>• Kontrollera maskinbelastning och tvätt och kör ett centrifugeringsprogram igen.</li> </ul>
Otillfredsställande tvättresultat.	<ul style="list-style-type: none"> <li>• Graden av nedsmutsning är inte anpassad till det valda programmet</li> <li>• Tvättmedelsmängden var inte tillräcklig.</li> <li>• Maximal belastning har överskridits.</li> <li>• Tvätten var ojämnt fördelad i trumman.</li> </ul>	<ul style="list-style-type: none"> <li>• Välj ett annat program.</li> <li>• Välj tvättmedel efter graden av nedsmutsning och enligt tillverkningsspecifikationerna.</li> <li>• Minska belastningen.</li> <li>• Lägg in plaggen mer luftigt i trumman.</li> </ul>
Tvättmedelsrester finns kvar på kläderna.	<ul style="list-style-type: none"> <li>• Olösliga partiklar av tvättmedel kan finnas kvar som vita fläckar på kläderna.</li> </ul>	<ul style="list-style-type: none"> <li>• Gör en extra sköljning.</li> <li>• Försök att borsta av fläckarna från den torra tvätten.</li> <li>• Välj ett annat tvättmedel.</li> </ul>
Tvätten har grå fläckar.	<ul style="list-style-type: none"> <li>• Detta orsakas av fetter som oljor, krämer eller salvor.</li> </ul>	<ul style="list-style-type: none"> <li>• Förbehandla tvätten med ett speciellt rengöringsmedel.</li> </ul>

### **i** Obs: Skumbildning

Om för mycket skum inspekteras under centrifugeringen stannar motorn och dräneringspumpen aktiveras i 90 sekunder. Om det misslyckas upp till tre gånger avslutas programmet utan centrifugering.

Om felmeddelandena återkommer trots att du vidtagit åtgärder, stäng av apparaten, koppla bort strömförsörjningen och kontakta vår kundtjänst.

#### 11.4 Vid strömavbrott

Det aktuella programmet och dess inställningar sparas. När strömförsörjningen är återställd kommer driften att återupptas.

Om ett strömavbrott stoppar ett pågående tvättprogram blockeras lucköppningen mekaniskt. Det går inte att ta ut någon tvätt om det fortfarande finns en viss vattennivå i trumman som går att se genom glaslet. – Risk för brännskador! Vattennivån måste sänkas enligt beskrivningen i "Pumpfilter". Dra inte i spaken (A) under pumpfilterskyddet (fig. 11-1) förrän luckan låses upp med ett lätt klick. Sätt tillbaka alla delar efteråt.

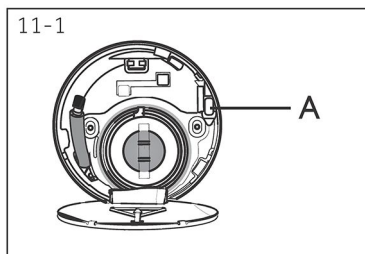

När tvättmaskinen är i säkert skick (under bestämt vattennivå, cylindertemperaturen är under 55 C, och den inre cylindern roterar inte), kan du låsa upp luckan.

## 12.1 Ytterligare teknisk information

	HWD50-BP12307U1
Spänning i V	220-240 V-/50 Hz
Ström i A	10
Max. effekt i W	1 800
Vattentryck i MPa	$0,03 \leq P \leq 1$
Nettovikt i kg	52

## 12.2 Produktens mått

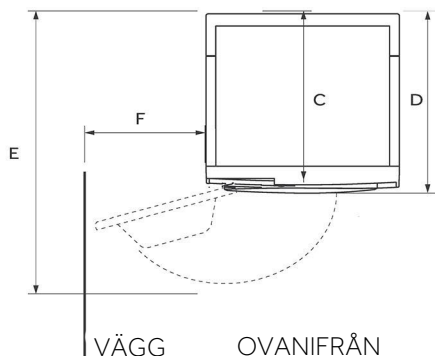
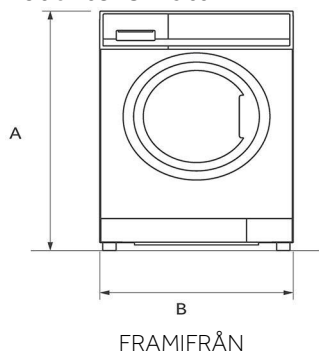

### PRODUKTENS MÅTT

	HWD50-BP12307U1
A Produktens totala höjd mm	700
B Produktens totala bredd mm	510
C Produktens totala djup (till kontrollpanelen) mm	461
D Produktens totala djup mm	487
E Lucköppning mm	875
F Minsta avstånd mellan lucka och intilliggande vägg mm	140

Obs: Den exakta höjden på din tvättmaskin beror på hur långt fötterna är utdragna från botten. Utrymmet där du installerar tvättmaskinen måste vara minst 40 mm bredare och 20 mm djupare än maskinens mått.

## 12.3 Standarder och direktiv

Denna produkt uppfyller kraven i alla tillämpliga EG-direktiv med motsvarande harmoniserade standarder, som föreskriver CE-märkning.

Vi rekommenderar vår Haier-kundtjänst och användning av originalreservdelar.

Minsta hållbarhetstiden för reservdelar för tvättmaskinen är 10 år.

Om du har problem med din maskin, se först avsnittet FELSÖKNING.

Om du inte hittar en lösning där kan du kontakta:

- ▶ din lokala återförsäljare
- ▶ området Service & Support på [www.haier-europe.com](http://www.haier-europe.com) där du hittar telefonnummer och vanliga frågor och där du kan aktivera serviceanspråket.

För specifik produktinformation, logga in på Haiers officiella webbplats

[https://www.haier-europe.com/en\\_GB/technical-assistance/](https://www.haier-europe.com/en_GB/technical-assistance/) och sök efter den modell

du använder, klicka på produkten för att gå till informationssidan och klicka sedan på

"Dokument" för att hitta bruksanvisningen för att ladda ner den. Du kan också hitta produktinformationen på denna sida.

Modellinformation finns tillgänglig i produkt databasen på <https://eprel.ec.europa.eu/> genom att söka efter modellbeteckningen som anges på produktetiketten.

För att kontakta vår tjänst, se till att du har följande uppgifter tillgängliga.

Informationen finns på typskylten.

Modell \_\_\_\_\_ Serienummer. \_\_\_\_\_

Kontrollera även garantikortet som medföljer produkten i händelse av garanti.

För allmänna affärsförfrågningar hittar du nedan våra adresser i Europa:

#### Europeiska adresser till Haier

Land *	Postadress	Land *	Postadress
Italien	Haier Europe Trading SRL Via De Cristoforis, 12 21100 Verese ITALIEN	Frankrike	Haier France SAS 53 Boulevard Ornano- Pleyad 3 93200 Saint Denis FRANKRIKE
Spanien Portugal	Haier Iberia SL Pg. Garcia Faria, 49-51 08019 Barcelona SPANIEN	Belgien-FR Belgien-NL Nederländerna Luxemburg	Haier Benelux SA Anderlecht Route de Lennik 451 BELGIEN
Tyskland Österrike	Haier Deutschland GmbH Konrad-Zuse-Platz 6 81829 Munchen TYSKLAND	Polen Ungern Grekland Rumänien Ryssland	Haier Poland Sp. zo.o. Al. Jerozolimskie 181B 02-222 Warszawa POLEN
Storbritannien	Haier Appliances UK Co.Ltd. 302 Bridgewater Place Birchwood Park Warrington WA3 6x	Tjeckien och Slovakien	Haier Europe ČR s.r.o. Sokolovska 651/136a, 186 00 Praha 8, Karlín Tjeckien

\*För mer information, se [www.haier.com](http://www.haier.com).

Modellinformation finns i produkt databasen på <https://eprel.ec.europa.eu/>. Sök efter den modellbeteckning som anges i fältet Modell på den produktetikett som fästs på produkten; länken till modellen i produkt databasen finns här nedan för varje modellbeteckning:



**Haier**