

HR

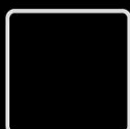
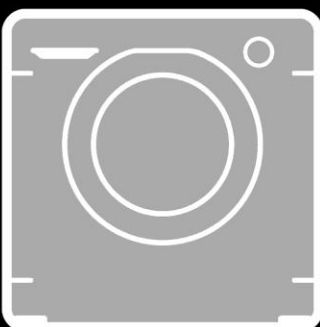
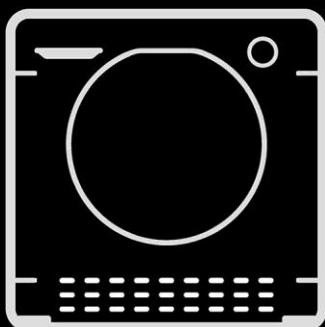
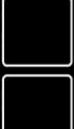
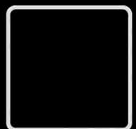
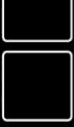
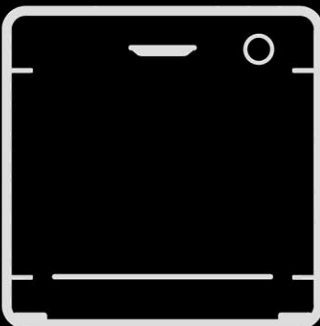
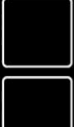
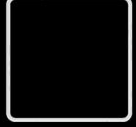
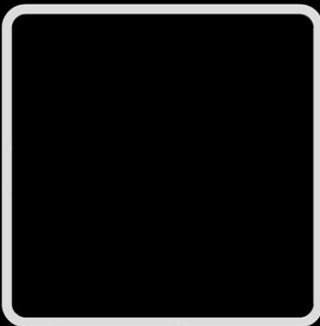
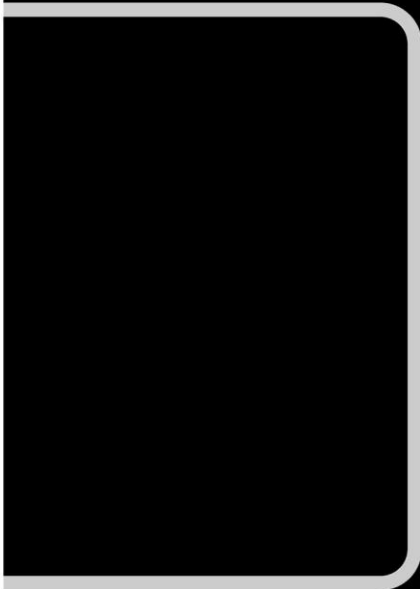

Hvala što ste kupili proizvod tvrtke Candy.

Pažljivo pročitajte ove upute prije upotrebe uređaja. Upute sadrže važne informacije koje će vas voditi kroz sigurnu i pravilnu ugradnju te svakodnevnu upotrebu i održavanje.

Držite ovaj priručnik na prikladnom mjestu kako biste ga uvijek mogli pogledati radi sigurne i pravilne upotrebe uređaja.



Sigurnosna napomena

UPOZORENJE! - važne sigurnosne informacije



Opće informacije i savjeti



Informacije u vezi zaštite okoliša

Zbrinjavanje



Ova oznaka na proizvodu, dodacima ili literaturi označava da se proizvod i njegovi elektronički dodaci (npr. punjač, slušalice, USB kabel) ne smiju odlagati zajedno s drugim kućanskim otpadom po isteku radnog vijeka.

Kako biste spriječili moguću štetu za okoliš ili ljudsko zdravlje od nekontroliranog zbrinjavanja otpada, odvojite te predmete od drugih vrsta otpada i odgovorno ih reciklirajte kako biste promicali održivu ponovnu upotrebu materijalnih resursa.

Korisnici u kućanstvu trebaju se obratiti trgovini u kojoj su kupili ovaj proizvod ili lokalnom uredu za pojediniosti o tome gdje i kako mogu odnijeti ove predmete radi ekološki sigurnog recikliranja. Poslovni korisnici trebaju se obratiti svojem dobavljaču i provjeriti uvjete ugovora o kupnji.

Ovaj proizvod i njegove elektroničke dodatke nemojte miješati s drugim komercijalnim otpadom prilikom zbrinjavanja.



UPOZORENJE!

Ovaj je uređaj napunjen zapaljivim materijalom R290 koji može izazvati požar.

UPOZORENJE: Pobrinite se da ventilacijski otvori u kućištu uređaja ili u ugrađenoj konstrukciji nisu zapriječeni.

UPOZORENJE: Nemojte oštetiti rashladni krug.



UPOZORENJE!

Opasnost od ozljeda ili gušenja!

Kako biste osigurali sigurnost prilikom zbrinjavanja stare sušilice, odspojite utikač iz utičnice, prerežite kabel napajanja i uništite ga zajedno s utikačem. Kako biste spriječili da se djeca zatvore u stroj, razbijte zglobne elemente vrata ili bravu vrata.



UPOZORENJE!

Uređaj se ne smije napajati putem vanjskog uklopnog uređaja kao što je vremenski programator ili spajati na strujni krug koji redovito uključuje i isključuje komunalna služba.

1- Sigurnosne informacije	4
2- Ugradnja	7
3- Praktični savjeti.....	10
4- Opis proizvoda	11
5- Upravljačka ploča	12
6- Programi.....	16
7- Potrošnja.....	19
8- Prijedlozi i savjeti	20
9- Svakodnevna upotreba	22
10- Čišćenje i održavanje.....	25
11- Rješavanje problema.....	27
12- Tehnički podaci.....	29
13- Korisnička služba	31



UPOZORENJE!

Prije prve upotrebe

- ▶ Pobrinite se da nema oštećenja tijekom prijevoza.
- ▶ Uklonite svu ambalažu i čuvajte je izvan dohvata djece.
- ▶ Uređaj uvijek moraju pomicati dvije osobe jer je težak.

Svakodnevna upotreba

- ▶ Ovaj uređaj mogu upotrebljavati djeca starija od osam godina i osobe sa smanjenim fizičkim, osjetilnim ili mentalnim sposobnostima ili nedostatkom iskustva i znanja ako su pod nadzorom ili su dobili upute u vezi sa sigurnom upotrebom uređaja te ako shvaćaju pripadajuće opasnosti.
- ▶ Držite djecu mlađu od 3 godine dalje od uređaja ako nisu pod stalnim nadzorom.
- ▶ Djeca se ne smiju igrati uređajem.
- ▶ Pobrinite se da je prostorija suha i dobro prozračena. Temperatura u okolini treba biti između 5 °C i 35 °C.
- ▶ Ne prekrivajte ventilacijske otvore u podnožju tepihom ili sličnim predmetom.
- ▶ U području oko sušilice ne smije biti prašine i dlačica.
- ▶ U uređaju se prije upotrebe smije nalaziti samo rublje, nikako kućni ljubimci ili djeca.
- ▶ Utikač napajanja dirajte samo suhim rukama i nemojte dodirivati ili koristiti uređaj bosim rukama ili nogama
- ▶ Ne sušite neoprane predmete u sušilici.
- ▶ Nemojte prekoračiti nazivno opterećenje.
- ▶ Izvadite sve predmete iz džepova, primjerice, upaljače i šibice.
- ▶ Omekšivače tkanine i slične proizvode koristite sukladno uputama za omekšavanje tkanine
- ▶ Nemojte koristiti ili skladištiti zapaljive sprejeve ili plinove u blizini uređaja.
- ▶ Ne stavljajte teške predmete ili izvore topline ili vlage na uređaj.
- ▶ Prilikom odvajanja uređaja, držite za utikač, a ne za kabel.
- ▶ Ne dirajte stražnji dio uređaja i bubanj tijekom rada jer su vrući.

**UPOZORENJE!**

Svakodnevna upotreba

- ▶ Nemojte koristiti uređaj za sušenje sljedećih predmeta:
 - ▶ Predmeta koji nisu oprani.
 - ▶ Predmeti koji su kontaminirani zapaljivim tvarima kao što su ulje za kuhanje, aceton, alkohol, benzin, kerozin, sredstva za uklanjanje mrlja, terpentini, vosak, sredstva za uklanjanje voska ili druge kemikalije. Para može uzrokovati požar ili eksploziju.
 - ▶ Predmete koji su zaprljani tvarima kao što su ulje za kuhanje, aceton, alkohol, benzin, kerozin, sredstva za uklanjanje mrlja, terpentini, vosak i sredstva za uklanjanje voska operite u vrućoj vodi s dodatnom količinom deterdženta prije sušenja u sušilici
 - ▶ Predmete koji sadrže podstavu ili ispunu (npr. jastuci, jakne), jer ispunja može ispasti i zapaliti se u uređaju.
 - ▶ Predmeti kao što su pjenasta guma (lateks pjena), kape za tuširanje, vodootporni tekstil, proizvodi s gumenom podlogom i odjeća ili jastuci opremljeni jastučićima od pjenaste gume ne smiju se sušiti u sušilici.
- ▶ Nemojte piti kondenziranu vodu.
- ▶ Nemojte koristiti uređaj bez postavljenog ili s oštećenim filtrom za dlačice ili filtrom kondenzatora.
- ▶ Napomena: posljednji se dio ciklusa sušenja odvija bez zagrijavanja (ciklus hlađenja) kako bi preostali odjevni predmeti bili na temperaturi koja ih neće oštetiti.
- ▶ Ne ostavljajte dugo uređaj bez nadzora tijekom rada. Ako morate biti dugo odsutni, ciklus sušenja prekinite isključivanjem uređaja i odspajanjem iz izvora napajanja.
- ▶ Ne isključujte uređaj dok ciklus sušenja ne završi.
- ▶ Ne zaustavljajte rad sušilice prije završetka ciklusa sušenja, osim ako sve predmete brzo uklonite i raširite kako bi se toplina raspršila
- ▶ Isključite uređaj nakon svakog programa sušenja radi uštede električne energije i sigurnosti.

Održavanje/čišćenje

- ▶ Djeca moraju biti pod nadzorom ako obavljaju čišćenje i održavanje.
- ▶ Isključite uređaj iz električnog napajanja prije bilo kakvog redovitog održavanja.

UPOZORENJE!

Održavanje/čišćenje

- ▶ Očistite filtar za dlačice i filtar kondenzatora nakon svakog programa (pogledajte odjeljak ČIŠĆENJE I ODRŽAVANJE na 23. stranici).
- ▶ Uređaj nemojte čistiti raspršivanjem vode ili parom.
- ▶ Nemojte koristiti industrijske kemikalije za čišćenje uređaja.
- ▶ Ako je kabel za napajanje oštećen, mora ga zamijeniti proizvođač, njegov serviser ili slično kvalificirane osobe kako bi se izbjegla opasnost.
- ▶ Ne pokušavajte sami popravljati uređaj. Ako je potreban popravak, obratite se našoj korisničkoj službi.

Ugradnja

- ▶ Uređaj postavite na mjesto koje omogućuje potpuno otvaranje vrata. Nemojte postavljati sušilicu iza vrata koja se mogu zaključati, kliznih vrata ili vrata sa zglobnim elementima na suprotnoj strani vrata sušilice jer to ograničava otvaranje vrata do kraja.
- ▶ Uređaj postavite na dobro prozračeno i suho mjesto.
- ▶ Uređaj ne postavljajte na vlažno mjesto na otvorenom ili u području gdje može doći do curenja vode, na primjer ispod ili u blizini lavaboja. U slučaju curenja vode isključite uređaj iz napajanja i pustite da se prirodno osuši.
- ▶ Uređaj ugradite ili upotrebljavajte samo na mjestu s temperaturom većom od 5 °C.
- ▶ Ne postavljajte uređaj neposredno na tepih ili blizu zida ili namještaja.
- ▶ Ne izlažite uređaj ledu, toplini ili izravnoj sunčevoj svjetlosti i ne stavljajte ga u blizinu izvora topline (npr. peći, grijalice).
- ▶ Provjerite jesu li električni podaci na natpisnoj pločici u skladu s izvorom napajanja. Ako nisu, obratite se električaru.
- ▶ Nemojte upotrebljavati adaptere s više utičnica i produžne kabele.
- ▶ Pazite da ne oštetite električni kabel i utikač, a ako dođe do oštećenja, zamjenu prepustite električaru.
- ▶ Koristite zasebnu uzemljenu utičnicu za električno napajanje kojoj se može jednostavno pristupiti nakon ugradnje. Uređaj mora biti uzemljen.
- ▶ Samo za Ujedinjeno Kraljevstvo: Kabel za napajanje uređaja opremljen je trolpolnim utikačem (uzemljenje) koji odgovara standardnoj trolpolnoj utičnici (uzemljenje). Nemojte odrezati ili demontirati treći kontakt (uzemljenje). Nakon ugradnje uređaja, utikač bi trebao biti dostupan.

2.1 Priprema

- ▶ Prvo uklonite cijelo pakiranje, uključujući polistirensku bazu. Prilikom uklanjanja pakiranja mogli biste uočiti kapljice vode. Ta normalna pojava rezultat je ispitivanja vode u tvornici.



Obavijest

Odložite pakiranje na ekološki prihvatljiv način. Informacije o aktualnim sabirnim mjestima zatražite u trgovini ili od lokalnih vlasti.



UPOZORENJE!

Nakon transporta i ugradnje **OBAVEZNO** pričekajte dva sata da sušilica odstoji.

2.2 Transport i vrijeme čekanja

Uređaj prevozite isključivo u horizontalnom položaju. Ulje za podmazivanje bez održavanja nalazi se u kapsuli kompresora. Ovo ulje može proći kroz zatvoreni sustav cijevi tijekom transporta pod nagibom. Prije spajanja uređaja na izvor napajanja, pričekati 2 sata da se ulje vrati u kapsulu.

2.3 Postavite uređaj

Uređaj postavite na ravnu i čvrstu površinu. Prilagodite nožice na željenu razinu (2-1).

2.4 Ugradnja ispod radne ploče

Mjere udubljenja trebale bi se barem podudarati s općim mjerama (slika 2-2).

1. Postavite uređaj pored utora. Provjerite jesu li svi priključci lako dostupni i funkcionalni.
2. Precizno prilagodite sve nožice tako da je uređaj u stabilnom i ravnom položaju.
3. Ugradite uređaj oprezno u udubljenje.
4. Osigurajte dostatnu ventilaciju.

2.5 Električni spojevi

Prije svakog spajanja provjerite sljedeće:

- ▶ Jesu li napajanje, utičnica i osigurači prikladni s obzirom na podatke na nazivnoj pločici.
- ▶ Je li utičnica uzemljena i uvjerite se da se ne koristi višestruki utikač ili produžetak.
- ▶ Jesu li električni utikač i utičnica strogo usklađeni.

Samo za UK: UK utikač zadovoljava standard BS1363A.

Spojite utikač u utičnicu (slika 2-3).

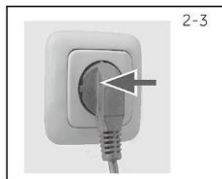
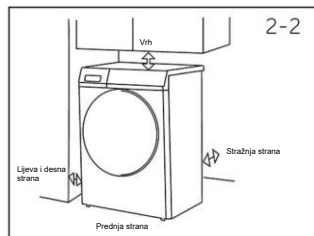

UPOZORENJE!

Ako je kabel napajanja oštećen, mora ga zamijeniti serviser (pogledajte jamstveni list) kako biste izbjegli opasnosti!

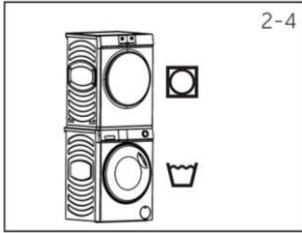

2-4

2.6 Slaganje perilice i sušilice u stog

Možete oblikovati stog perilice i sušilice. (Slika 2-4) Nije svaka perilica prikladna za tu svrhu. Informacije o slaganju i odgovarajući komplet za montažu dobit ćete kod lokalnog zastupnika.

Upute za ugradnju isporučuju se s kompletom i sadrže detaljne informacije o postupku ugradnje.

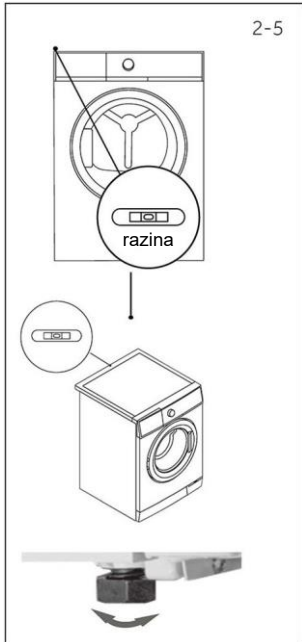

2-5

2.7 Niveliranje sušilice

VAŽNO je nivelirati sušilicu kako bi radila učinkovito uz minimalnu buku. Sušilicu nivelirajte tako da stoji uravnoteženo na sve četiri noge. Pobrinite se da se sušilica ne ljulja ni u kojem smjeru.

Bočno niveliranje sušilice (slika 2-5):

- Postavite napravu za mjerenje nagiba na središnji stražnji dio sušilice.
- Podesite stražnje nožice dok se sušilica bočno ne nivelira.
- Nemojte u potpunosti odvrnuti nožice s njihovih kućišta.

Niveliranje sušilice sprijeda prema natrag (slika 2-5):

- Postavite napravu za mjerenje nagiba na lijevu stranu.
- Prilagodite prednju lijevu nožicu (odvrnite je prema dolje).
- Ponovite gornji postupak na desnoj nožici.

Još jednom provjerite je li sušilica uravnotežena (slika 2-5):

- Postavite napravu za mjerenje nagiba na središnji prednji dio sušilice.
- Pobrinite se da se sušilica ne ljulja ni u kojem smjeru.
- Ako sušilica nije uravnotežena, ponovite gore navedene korake.

Nakon niveliranja, kutovi kućišta sušilice trebaju biti odmaknuti od poda i sušilice, ne smiju se ljuljati ni u kojem smjeru.

2.8 Odvodna cijev spojena s vanjske strane

Tijekom postupka sušenja odjeće, kondenzirana voda automatski će se pohraniti u spremnik za vodu koji se nalazi u gornjem lijevom kutu uređaja. Spremnik za vodu je pun ili ga je potrebno isprazniti nakon svake sesije sušenja.

Ako je sušilica smještena u blizini podnog odvoda, možete izravno ispustiti kondenziranu vodu u odvod kroz odvodno crijevo u priključku, tako da ne morate svaki put prazniti spremnik za vodu.

Način spajanja odvodnog crijeva je sljedeći:

- Uklonite crno crijevo s priključka na stražnjoj strani sušilice (donji desni dio na stražnjoj strani, slika 2-6).
- Odmotajte sivo odvodno crijevo (isporučeno sa sušilicom) i spojite ga na odvodni priključak (slika 2-7, 2-8).
- Drugi kraj odvodnog crijeva stavite u kadu ili vertikalnu cijev.

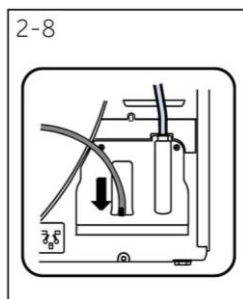
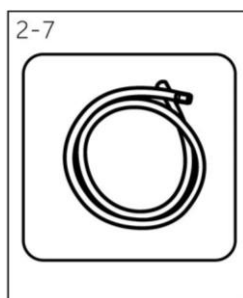
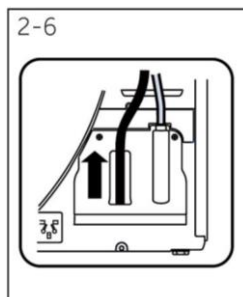

Napomena: Vanjsko odvodno crijevo mora biti čvrsto

Sivo odvodno crijevo mora biti učvršćeno nakon umetanja na oba kraja

Sivo odvodno crijevo ne može se saviti.

Sivo odvodno crijevo ne može biti postavljeno više od 15 cm u odnosu na vrh uređaja.

Predviđena namjena

Ovaj je uređaj namijenjen sušenju predmeta koji su oprani u vodenoj otopini i označeni su kao prikladni za sušenje u sušilici na naljepnici za održavanje proizvođača.

Dizajniran je isključivo za kućnu upotrebu unutar doma. Nije namijenjen za komercijalnu ili industrijsku upotrebu. Nisu dopuštene promjene ili preinake na uređaju. Nenamjerna upotreba može povećati opasnosti i dovesti do gubitka svih prava na jamstvene i odštetne zahtjeve.

Standardi i direktive

Ovaj proizvod ispunjava zahtjeve svih primjenjivih direktiva EZ-a i odgovarajuće usklađene standarde, zbog čega nosi oznaku CE.



Ekološki prihvatljiva upotreba

- ▶ Potpuna centrifuga: Centrifugirajte rublje na maksimalnoj brzini centrifuge.
- ▶ Maksimalno opterećenje: Koristite maksimalnu količinu punjenja sukladno tablici programa, ali nemojte preopteretiti sušilicu. Kako biste iskoristili maksimalno opterećenje, rublje koje treba biti osušeno tako da bude „SPREMNO za nošenje” možete prvo jednostavno osušiti pomoću „Podsjetnika za glačanje”. Kada program završi, uklonite rublje koje treba glačati i osušite preostalo rublje do kraja.
- ▶ Omekšajte rublje: Protresite rublje prije stavljanja u sušilicu.
- ▶ Izbjegavajte prekomjerno sušenje: Izbjegavajte prekomjerno sušenje. Odaberite odgovarajući program i odgovarajuću razinu sušenja.
- ▶ Omekšivač nije potreban: Prilikom pranja nemojte koristiti omekšivač jer će rublje biti pahuljasto i mekano u sušilici.
- ▶ Čišćenje filtera za dlačice: Očistite filtre za dlačice nakon svakog ciklusa.
- ▶ Prozračivanje: Provjerite prozračuje li se uređaj ispravno (pogledajte odjeljak UGRADNJA).
- ▶ Ponovna upotreba kondenzirane vode: Prikupljena kondenzirana voda može se koristiti za parno glačanje. Prije toga je izlijte kroz fino sito ili papir za filtriranje kave. Filtar će zadržati najmanje dijelove.



Napomena:

Zbog tehničkih promjena i različitih modela, ilustracije u sljedećim poglavljima mogu se razlikovati od vašeg modela.

4.1 Slika uređaja

Prednja strana (slika 4-1):

Stražnja strana (slika 4-2):

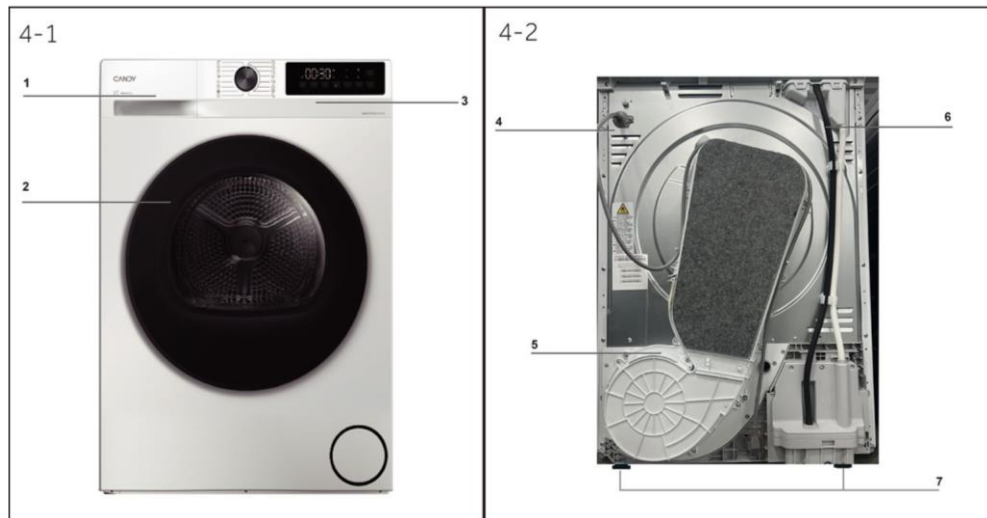

- 1 Spremnik za vodu
2 Vrata sušilice
3 Upravljačka ploča

- 4 Kabel napajanja
5 Stražnja ploča
6 Izlaz za odvodnju
7 Prilagodljive nožice

4.2 Dodaci

4-3



Odvodno crijevo



Energetska oznaka



Jamstveni listovi



Brzi vodič

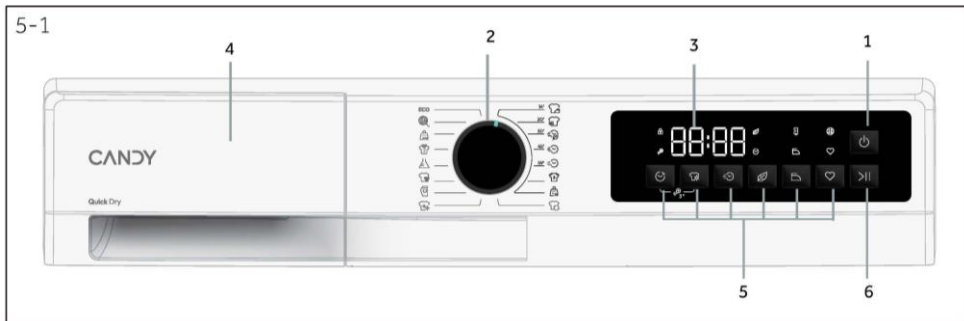

- | | | |
|---|---------------------|-----------------------------|
| 1. Gumb za uključivanje/
isključivanje | 3. Zaslون | 5. Funkcijski gumbi |
| 2. Izbornik programa | 4. Spremnik za vodu | 6. Gumb za pokretanje/pauzu |

Napomena: Zvučni signal

Po potrebi možete odabrati ili poništiti zvučni signal; pogledajte odjeljak SVAKODNEVNA UPOTREBA (pogledajte str. _____).

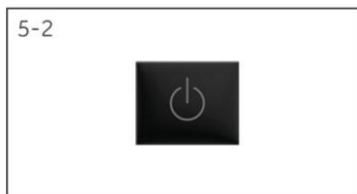

5.1 Gumb za uključivanje/isključivanje

Lagano dodirnete ovaj gumb (slika 5-2) otprilike 3 sekunde za uključivanje, zaslon će svijetliti, a indikator gumba za pokretanje/pauzu treptati. Dodirnite ga ponovno i zadržite oko 3 sekunde za isključivanje. Ako se nakon zadanog vremena ne aktivira nijedan element ili program ploče, uređaj će se automatski isključiti.

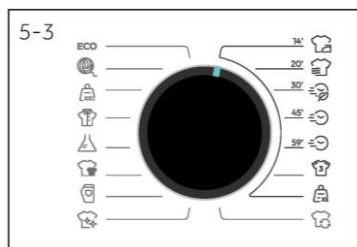

5.2 Izbornik programa

Okretanjem regulatora (slika 5-3) možete odabrati jedan od 16 programa, nakon čega se prikazuju njegove zadane postavke.



5.3 Zaslون

Na zaslonu (slika 5-4) se prikazuju sljedeće informacije:

- ▶ Naziv programa
- ▶ Preostalo vrijeme
- ▶ Preostalo vrijeme za rezervaciju
- ▶ Informacije o alarmu i brze informacije
- ▶ Informacije o završetku pauze
- ▶ Vrijeme odgode
- ▶ Kodovi pogrešaka i servisne informacije

5.4 Spremnik za vodu

U otvorenom spremniku za vodu moguće je vidjeti sljedeće dijelove (slika 5-5):

- 1: spremnik za vodu.
- 2: Mjesto za dolijevanje vode

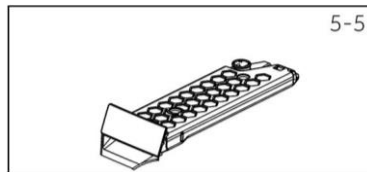

5-5

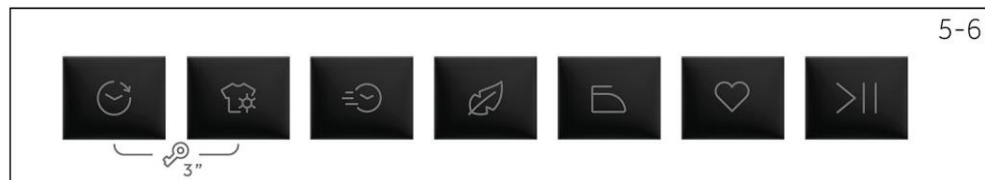

5-6

5.5 Funkcijski gumbi

Funkcijski gumbi (slika 5-6) omogućuju pristup dodatnim opcijama u sklopu odabranog programa prije njegovog pokretanja. Prikazuju se povezani indikatori. Isključivanjem uređaja ili podešavanjem novog programa, prikazuju se sve opcije. Ako gumb sadrži više opcija, željenu opciju možete odabrati uzastopnim pritiskom gumba. Odabir funkcije poništava se dodirivanjem funkcijskih gumba pri slabom svjetlu; funkcija se na taj način bira pri jakom svjetlu.

i Napomena: Tvorničke postavke

Kako bi rezultati svakog programa bili najbolji mogući, tvrtka Candy donosi dobro definirane zadane postavke. Ako nema posebnih zahtjeva, preporučujemo da koristite zadane postavke.

5.5.1 Gumb za odgodu „☹“

- Pritisnite gumb (slika 5-7) kako biste postavili vrijeme odgode. Vrijeme početka može kasniti od 0,5 sata do 24 sata u koracima od 0,5 sata. Dodirnite gumb za pokretanje/pauzu želite li aktivirati vremensku odgodu.

Kad je aktivirana, zasvijetlit će ikona ☹.

5.5.2 Gumb za razinu sušenja „☼“

- Pritisnite gumb (slika 5-8) da biste postavili konačni udio vlage u rublju na kraju ciklusa.
- Dostupne su 4 razine: glačanje L-1 / spremno za nošenje L-2 / spremanje L-3 / dodatno sušenje L-4.
- Kad je na jakom svjetlu, funkcija će biti odabrana; Kada je pri slabom svjetlu, funkcija neće biti odabrana; Kad je potpuno isključena, funkciju nije moguće odabrati.



5-7



5-8

5-9



5.5.3 Gumb Vrijeme/Brzi „☺”

- Podesite vrijeme automatskog programa: unutar prve 3 minute nakon pokretanja možete povećati vrijeme sušenja programa sušenja (nakon postizanja krajnjeg stanja, produžiti vrijeme podešavanja), a veličina koraka je 10 minuta; Nakon 3 minute pritisnite gumb za vrijeme i oglasit će se 3 nevažeca zvučna signala.

5-10



5.5.4 Gumb Soft Touch „☘”

- Kada je ova funkcija uključena na kraju programa, teret zadržava malu količinu vlage, osiguravajući da rublje bude mekano i udobno.

5.5.5 Gumb Easy Iron „☒”

5-11



- Pritisnite gumb (slika 5-11) za podešavanje funkcije Easy Iron.
- Nakon otvaranja, razina sušenja automatski se podešava na glačanje L-1;
- Kad je uključena funkcija glačanja, sinkronizirano se uključuje i funkcija protiv nabora, a zadano vrijeme za uklanjanje nabora je 6 sati.
- Kad je aktivirana, zasvijetlit će ikona ☒.

5-12



5.5.6 Gumb Memo „♥”

- Ova je funkcija dizajnirana za memoriranje korisnikovih preferiranih postavki u okviru svakog programa kako bi se izbjegla prilagodba prije upotrebe.
- Kad je uređaj u stanju pripravnosti, pritisnite gumb (slika 5-12) i zadržite ga 3 sekunde kako biste zapamtili trenutni program.

5-13



5.5.7 Gumb za pokretanje/pauzu „>||”

- Lagano pritisnite ovaj gumb (slika 5-13) za pokretanje ili prekid trenutno prikazanog programa.

5-14

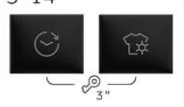

5.5.8 Gumb za sigurnosno zaključavanje „☹☹”

- Nakon odabira programa za pokretanje, pritisnite gumb „☺” i gumb „☹☹” na 3 sekunde kako biste otvorili sigurnosno zaključavanje (slika 5-14).
- Pritisnite i zadržite gumb „☺” i gumb „☹☹” oko 3 sekunde za otključavanje sigurnosnog zaključavanja.
- Kad je aktivirana, zasvijetlit će ikona ☹☹.



Napomena: Sigurnosno zaključavanje

Sigurnosno zaključavanje, koja se postavlja ručno, mora se ručno poništiti ili će se automatski poništiti na kraju programa. Isključivanje i podaci o pogreškama neće poništiti sigurnosno zaključavanje. Radit će i nakon sljedećeg uključivanja uređaja.

5.6 Ikone indikatora

5.6.1 Ikona za otključavanje vrata

- Ako su vrata otvorena ili nisu pravilno zatvorena, neće svijetliti (slika 5-15). Ova ikona svijetli prema zadanim postavkama.
- Pritiskom na gumb za pokretanje/pauzu treptat će ikona;

5.6.2 Ikona sigurnosnog zaključavanja

- Sigurnosno zaključavanje služi za sprječavanje djece da pristupe postavkama programa. Kad korisnik odabere taj indikator, svijetlit će ikona (slika 5-16).
- Ova ikona ne svijetli prema zadanim postavkama.

5.6.3 Ikona funkcije Soft Touch

- Kad korisnik odabere taj indikator, svijetlit će ikona (slika 5-17).
- Ova ikona ne svijetli prema zadanim postavkama.

5.6.4 Ikona odgode

- Kad odaberete program odgode, svijetlit će (slika 5-18). Kontinuirano tijekom rada vremena odgode, a isključuje se nakon završetka rezervacije.
- Ova ikona ne svijetli prema zadanim postavkama.

5.6.5 Ikona praznog spremnika

- Ne svijetli (5-19) u normalnim uvjetima, ali trepće kada je spremnik za vodu pun ili program završava. Tijekom rada, uređaj se zaustavlja kada je spremnik za vodu pun, a signalno svjetlo spremnika za vodu trepće.

5.6.6 Ikona funkcije Easy Iron

- Nakon uključivanja funkcije glačanja, ta ikona (5-20) nastavlja svijetliti i trepće pri ulasku u fazu glačanja. Kad funkcija glačanja nije aktivna, zatrepćat će 3 puta.

5.6.7 Ikona za čišćenje filtra

- Ovaj indikator podsjeća korisnike da očiste filter prije upotrebe. Kad zasvijetli ova ikona (slika 5-21), korisnik treba očistiti filter prije upotrebe.
- Upute za čišćenje potražite u odjeljku Čišćenje filtra za dlačice ili Čišćenje filtra kondenzatora u ovom priručniku.

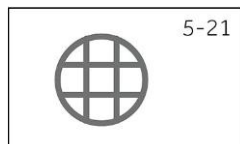
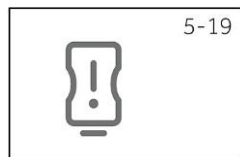























Napomena:

Nakon svakog ciklusa indikator trepće kako bi podsjetio na čišćenje filtara.

5.6.8 Ikona Memo

- Svijetli (slika 5-22) kada odaberete program dodan u knjižne oznake.
- Ova ikona ne svijetli prema zadanim postavkama.

		● Da / Ne									
		Maksi malno opterećenje u kg	 Odgoda početka	 Razina sušenja				 Vrijeme /Brzi	 Soft Touch	 Easy Iron	 Memo
				Glačanje	Spremno za nošenje	Spremanje	Dodatno sušenje				
ECO	ECO	8	●	●	●	●	●	/	/	●	●
	Vuna	1	●	/	/	/	/	●	/	/	●
	XXL	/	●	●	●	●	●	●	/	●	●
	Košulje	4	●	●	●	●	●	●	●	●	●
	Sintetika	4	●	●	●	●	●	/	/	●	●
	Tamno i obojeno rublje	8	●	●	●	●	●	●	●	●	●
	Traperice	5	●	●	●	●	●	●	●	/	●
	Bijelo rublje	2	●	●	●	●	●	●	/	/	●
14' 	Refresh	/	●	/	/	/	/	/	/	/	●
20' 	Relax - Opuštanje	/	●	/	/	/	/	/	/	/	●
30' 	Poseban 30'	/	●	/	/	/	/	/	/	/	●
45' 	Poseban 45'	/	●	/	/	/	/	/	/	/	●
59' 	Perfect 59'	/	●	/	/	/	/	/	/	/	●
	Sportski plus	2	●	●	●	●	●	●	/	/	●
	Mali kapacitet	4	●	●	●	●	●	●	/	/	●
	Miješano i sušenje	5	●	●	●	●	●	●	/	●	●

*) Postavka ispitnog programa EN 61121, preporučujemo da kondenziranu vodu ispuštite kroz odvodno crijevo prilikom sušenja pri punom opterećenju pomoću programa Eco. Time ćete izbjeći pražnjenje spremnika za vodu tijekom ciklusa.

Opis programa

Za sušenje različitih vrsta tkanina i različitih stupnjeva zamrljanosti, sušilice imaju posebne programe kako bi zadovoljile svaki zahtjev za sušenjem (pogledajte tablicu programa).

ECO

Program ECO može očistiti pamučnu odjeću koja se obično označava za sušenje, s temperaturama u rasponu od 40° C do 60° C i može dovršiti postupak unutar istog ciklusa.

Ovaj se program koristi za procjenu usklađenosti s propisima EU-a o ekološkom dizajnu (ekološki prihvatljiv dizajn proizvoda).

Vuna

Poseban program sušenja vunene odjeće: Ovaj program može osušiti do 1 kilograma odjeće (približno 3 džempera). Preporučuje se izokretanje odjeće prije sušenja. Točno trajanje ovisi o veličini odjeće, gustoći punjenja i odabranom modelu perilice rublja. Nakon sušenja odjeća se može nositi, ali rubovi debele odjeće mogu biti blago vlažni.

Preporučuje se prirodno sušenje na zraku. Posebna napomena: Skinite odjeću odmah nakon sušenja.

XXL

Prikladno za sušenje velike odjeće izrađene od pamuka, lana i mješovitih materijala otpornih na toplinu.

Košulje

Ova funkcija sušenja košulja može učinkovito spriječiti gužvanje i zapetljavanje. Samo lagano okrenite košaru. Preporučujemo uklanjanje odjeće odmah nakon završetka ciklusa sušenja.

Sintetika

Namjenski program sušenja posebno dizajniran za sušenje odjeće od sintetičkih tkanina.

Tamno i obojeno rublje

Ovaj idealan program sušenja posebno je dizajniran za tamne i šarene pamučne ili sintetičke tkanine - olakšava sušenje odjeće.

Traperice

Ovaj program sušenja posebno dizajnirana za tkanine poput traperica, može postići ujednačeno i brzo sušenje. Prije upotrebe preporučujemo da odjeću izokrenete i prvo je osušite.

Bijelo rublje

Idealan sustav ciklusa sušenja posebno dizajniran za pamučnu odjeću, spužvu i ručnike.

Refresh

Idealno rješenje za njegu i uklanjanje neugodnih mirisa s odjeće i smanjenje nabora.

Relax - Opuštanje

Ova tehnologija toplinskog ciklusa može učinkovito smanjiti gužvanje u roku od 14 minuta i bez napora riješiti vas muke glačanja.

Poseban 30'

Ovaj brz i učinkovit program za njegu male odjeće omogućuje da bez napora postignete rezultate koji štede vrijeme i štede energiju. Kako bi rezultati bili bolji, preporučujemo da prije sušenja izvršite centrifugiranje velikom brzinom.

Poseban 45'

Brzo suši svakodnevnu odjeću. Preporučuje se da prvi izvršite centrifugu velikom brzinom kako biste odjeću sušili centrifugiranjem prije sušenja.

Perfect 59'

Postupak brzog sušenja srednjeg opterećenja postiže najbolji učinak sušenja. Preporučujemo centrifugiranje velikom brzinom prije sušenja.

Sportski plus

Cirkulacijski sustav posebno dizajniran za sušenje tehničkih tkanina može učinkovito održavati elastičnost vlakana.

Mali kapacitet

Sušenje prikladno za nepropusne prsluke, donje rublje, dječju odjeću itd.

Miješano i sušenje

Pogodno za sušenje pamučnih i lanenih materijala otpornih na toplinu, kao i mješovite odjeće od tih materijala.

Tehnologija dizalice topline

Kondenzacijska sušilica s izmjenjivačem topline izvanredna je kada je riječ o potrošnji energije. To su ogledne vrijednosti dobivene u standardnim uvjetima. Vrijednosti se mogu razlikovati od navedenih, ovisno o prenaponu i podnaponu, vrsti tkanine, sastavu rublja koje treba osušiti, preostaloj vlazi i stvarnom opterećenju.

Program Pamuk / Lan	Vrijeme u h:min	Potrošnja energije u kWh	Konačna vlaga
Dodatno sušenje (L-4)	3:50	2,30	-3 % - 0 %
Spremanje (L-3)	3:35	2,12	0 % - 2 %
Spremno za nošenje (L-2)	3:20	1,63	2 % - 3 %
Glačanje (L-1)	3:00	1,43	6 % - 12 %



Ekološki prihvatljiva upotreba

- ▶ Centrifugirajte rublje dok ne bude što je više moguće suho prije nego ga stavite u sušilicu.
- ▶ Otrесite rublje prije stavljanja u sušilicu.
- ▶ Odaberite odgovarajući program sušenja. Pobrinite se da se rublje ne suši dulje nego je potrebno.
- ▶ Nemojte preopteretiti sušilicu.
- ▶ Sušilicu obavezno koristite s očišćenim filterima.

8.1 Uštirkano rublje

Uštirkano rublje nije prikladno za sušilicu jer ostavlja sloj štirke u bubnju.

8.2 Omekšivač

Prilikom pranja nemojte koristiti omekšivač jer će rublje u sušilici postati mekano i pahuljasto.

8.3 Krpe za mekanu njegu

Upotreba krpa za mekanu njegu mogu uzrokovati nakupljanje dlačica na filtrima. To može dovesti do začepjenja filtara. U tim slučajevima preporučujemo da se suzdržite od dodavanja krpa za mekanu njegu ili odaberite neku drugu marku. Svakako obratite pažnju na upute proizvođača.

8.4 Male količine punjenja

Za količine manju od 1,0 kg odaberite program „Vremenski programator“, jer razinu suhoće odjeće ponekad nije moguće prepoznati zbog niskog opterećenja.

8.5 Unutrašnje svjetlo bubnja

Kad je uređaj uključen, svjetlo bubnja ostat će upaljeno kad su vrata otvorena.

8.6 Servisni poklopac

Pobrinite se da servisni poklopac bude zatvoren tijekom rada.

8.7 Zaštita od gužvanja

Po završetku ciklusa, bubanj će se povremeno pomicati ako ne izvadite rublje kako bi se spriječilo njegovo gužvanje.

8.8 Preostalo vrijeme

Na trajanje programa utječu sljedeći čimbenici: vrsta tkanine, količina rublja, udio vlage, željena razina sušenja i brzina centrifuge tijekom pranja. Te čimbenike registrira elektronika tijekom programa, a preostalo vrijeme se ispravlja u skladu s tim.

8.9 Iznimno veliki komadi

Ako nakon završetka ciklusa nije postignuta željena razina suhoće rublja, omekšajte ga i ponovno osušite pomoću vremenskog programa (VREMENSKI PROGRAMATOR).

8.10 Posebno osjetljive tkanine

Tekstil koji se može lako skupiti ili izgubiti oblik, kao i svilene čarape i donje rublje nemojte izravno stavljati u sušilicu. U vrećicu za rublje stavite osjetljivu odjeću i pazite da ga prekomjerno ne osušite.

8.11 Okretanje odjeće

Preporučujemo da zatvorite i izokrenete patentni zatvarač prije rada.

8.12 Metalni ukrasi

Ako na odjeći koristite metalne ukrase i plastične ukrase za nokte, prije početka rada pravilno ih omotajte kako bi se izbjeglo njihovo udaranje o bubanj i oštećenje.

8.13 Zvučni signal

Zvučni signal može se aktivirati:

- ▶ Kad je spremnik za vodu pun.
- ▶ U slučaju kvarova.

Dijagram za njegu

Pranje					
	Može se prati do 95 °C, normalan postupak		Može se prati do 60 °C, normalan postupak		Može se prati do 60° C, blagi postupak
	Može se prati do 40 °C, normalan postupak		Može se prati do 40 °C, blagi postupak		Može se prati do 40 °C, vrlo blagi postupak
	Može se prati do 30 °C, normalan postupak		Može se prati do 30 °C, blagi postupak		Može se prati do 30 °C, vrlo blagi postupak
	Ručno pranje do maksimalno 40 °C		Nemojte prati		
Izbjeljivanje					
	Dopuštena je upotreba svih vrsta izbjeljivača		Samo s kisikom / bez klora		Nemojte koristiti izbjeljivač
Sušenje					
	Moguće sušenje u sušilici na normalnoj temperaturi		Moguće sušenje u sušilici na nižoj temperaturi		Ne sušite u sušilici
	Sušenje na štriku		Sušenje ravnanjem		
Glačanje					
	Glačajte na temperaturi do maksimalno 200 °C		Glačajte na srednjoj temperaturi do 150 °C		Glačajte na niskoj temperaturi do 110 °C, bez pare (glačanje s parom može uzrokovati nepovratna oštećenja)
	Nemojte glačati				

9.1 Priprema uređaja

1. Spojite uređaj na napajanje (220 V do 240 V ~ / 50 Hz) (slika 9-1). Pogledajte i odjeljak UGRADNJA.
2. Pobrinite se za sljedeće:
 - ▶ Spremnik za vodu je prazan i pravilno postavljen. (Slika 9-2).
 - ▶ Filtar za dlačice je čist i pravilno postavljen. (Slika 9-3).
 - ▶ Filtar kondenzatora je čist i pravilno postavljen (slika 9-4).

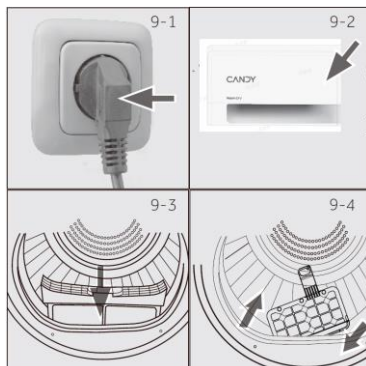

9.2 Priprema rublja

- ▶ Razvrstajte odjeću prema vrsti tkanine (pamuk, sintetika, vuna itd.).
Sušite samo centrifugiranu odjeću.
- ▶ Ispraznite džepove svih oštih ili zapaljivih predmeta kao što su ključevi, upaljači i šibice. Uklonite tvrde ukrasne predmete kao što su broševi.
- ▶ Zatvorite patentne zatvarače i provjerite jesu li gumbi čvrsto prišiveni, a male predmete kao što su čarape, grudnjaci i sl. stavite u vrećicu za pranje.
- ▶ Rasklopite glomazne predmete od tkanine kao što su posteljina, stolnjak itd.
- ▶ Slijedite upute na naljepnici rublja i sušite samo odjeću koja se može sušiti u sušilici.

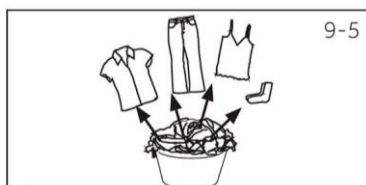

Vrsta predmeta u sušilici	Sastav	Prosječna težina po predmetu
Posteljina (jednostruka)	Pamuk	cca 800 g
Odjeća od mješovitih tkanina	/	cca 800 g
Jakne	Pamuk	cca 800 g
Traperice	/	cca 800 g
Kombinezon	Pamuk	cca 950 g
Pidžama	/	cca 200 g
Košulje	/	cca 300 g
Čarape	Miješana tkanina	cca 50 g
Majice	Pamuk	cca 300 g
Donje rublje	Miješana tkanina	cca 70 g

**Savjeti:**

- ▶ Odvojite bijelu odjeću od odjeće u boji.
- ▶ Posteljinu i jastučnice zakopčajte kako se u njihovoj unutrašnjosti ne bi zaglavili sitni dijelovi.
- ▶ Zatvorite patentne zatvarače i kuke i povežite labavo remenje bez metalnih dijelova, vezite pregača itd.
- ▶ Uklonite labave metalne predmete iz džepova odjeće prije stavljanja u sušilicu.
- ▶ Nemojte pretjerano posušiti posteljinu koja se lako održava. Može se zgužvati. Završite sušenje na otvorenom zraku.
- ▶ Odjeća poput trikotaže ponekad može biti previše suha. Preporučuje se da odaberete razinu suhoće za glačanje.
- ▶ Za prethodno osušene, višeslojne odjevne predmete ili za završno sušenje odaberite vremenski program.

9.3 Umetnite odjeću u uređaj

- ▶ Omekšajte i umetnite prethodno razvrstano rublje.
- ▶ Ne preopterećujte uređaj.
- ▶ Pažljivo zatvorite vrata. Pazite da odjeća nije priklještena.

9.4 Uklanjanje i dodavanje odjeće

Program možete prekinuti u bilo kojem trenutku prilikom uklanjanja ili dodavanja odjeće:

- ▶ Ciklus će se prekinuti ako otvorite vrata.
Budite oprezni pri uklanjanju ili dodavanju odjeće! Unutrašnjost bubnja ili sama odjeća mogu biti vrući, tako da postoji opasnost od opekline.
- ▶ Za nastavak programa pritisnite gumb za pokretanje/pauzu nakon zatvaranja vrata.

**OPREZ!**

Predmeti koji nisu od tekstila, kao i mali, labavi ili oštri predmeti mogu uzrokovati neispravan rad i oštećenje odjeće i uređaja.

**UPOZORENJE!**

Nikada ne zaustavljajte sušilicu prije završetka ciklusa sušenja, osim ako ste sve predmete brzo uklonili i raširili kako bi se oslobodila toplina.

9-7

**9.5 Punjenje sušilice**

1. Stavite rublje ravnomjerno u bubanj pazeći da ne preopteretite sušilicu.
2. Uključite sušilicu pritiskom na gumb za uključivanje/isključivanje (slika 9-7).

**Obavijest**

Koristiti omekšivače ili slične proizvode sukladno u uputama proizvođača.

3. Postavite funkcije kao što su Temperatura, Razina sušenja i Odgoda. Nakon toga pritisnite gumb za pokretanje/pauzu (slika 9-8) da biste započeli ciklus sušenja.

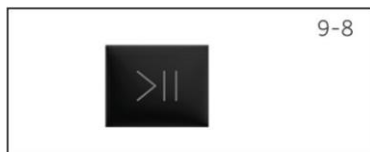

9.6 Završetak ciklusa sušenja

Sušilica rublja automatski prestaje s radom po završetku ciklusa sušenja. Na zaslonu se prikazuje KRAJ na otprilike 5 sekundi. Otvorite vrata sušilice i izvadite odjeću.

1. Isključite sušilicu pritiskom na gumb za uključivanje/isključivanje (slika 9-9).
2. Odspojite sušilicu iz utičnice (slika 9-10).



3. Ispraznite spremnik za vodu nakon svakog ciklusa sušenja (slika 9-11).



4. Očistite filtar za dlačice nakon svakog ciklusa sušenja (slika 9-12).



5. Očistite filtar kondenzatora nakon svakog ciklusa sušenja (slika 9-13).

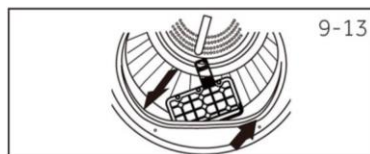
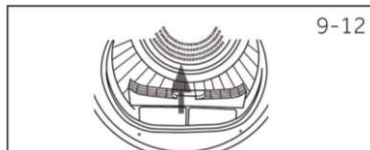

10.1 Čišćenje filtra za dlačice

Očistite filtar za dlačice po završetku svakog ciklusa sušenja.

1. Izvadite filtar za dlačice iz bubnja (slika 10-1).
2. Otvorite filtar za dlačice (slika 10-2).
3. Uklonite ostatke dlačica s odgovarajućeg filtra (slika 10-3).
4. Ponovno postavite očišćeni filtar za dlačice u sušilicu (slika 10-4).

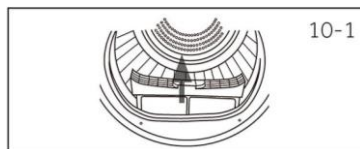

10-1



10-2

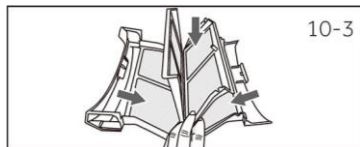

10-3

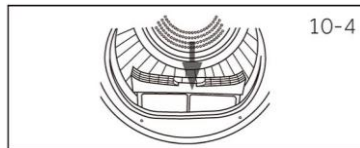

10-4

10.2 Čišćenje filtra kondenzatora

Očistite filtar po završetku svakog ciklusa sušenja.

1. Otvorite vrata.
2. Izvucite filtar za dlačice iz prednjeg kanala (slika 10-6).
3. Izvucite filtar kondenzatora iz cijevi za zrak (slika 10-7).
4. Odvojite spužvasti filtar od filtra kondenzatora i očistite ga od ostataka (slika 10-8).
5. Vratite spužvu na filtar kondenzatora i vratite ga u kanal.

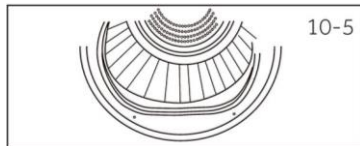

10-5

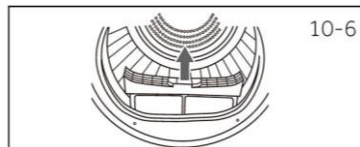

10-6

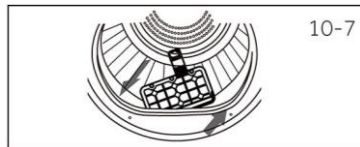

10-7

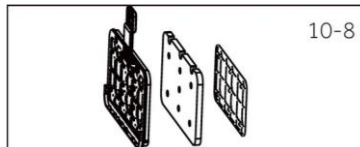

10-8

Obavijest

Ako je filtar za dlačice / filtar kondenzatora jako prljav, možete ga očistiti pod tekućom vodom. Pričekajte da se potpuno osuši prije upotrebe.

10-9



10.3 Ispraznite spremnik za vodu

Tijekom rada para se kondenzira u vodu i prikuplja u spremniku za vodu. Ispraznite spremnik za vodu nakon svakog ciklusa sušenja.

10-10



1. Izvucite spremnik za vodu iz kućišta (slika 10-9).

2. Ispraznite spremnik za vodu (slika 10-10).

10-11



3. Vratite spremnik za vodu u sušilicu (slika 10-11).

Obavijest

Nemojte koristiti vodu za piće ili preradu hrane.

10.4 Sušilica

Obrišite vanjsku stranu sušilice i upravljačke ploče vlažnom krpom. Nemojte koristiti organsko otapalo ili korozivno sredstvo kako biste izbjegli oštećenje uređaja.

10.5 Bujanj

Nakon nekog vremena rada, mikroelementi poput kalcija i mineralnih tvari u vodi oblikovat će nevidljivi sloj unutar bubnja. Uklonite ga vlažnom krpom i deterdžentom. Nemojte koristiti organsko otapalo ili korozivno sredstvo kako biste izbjegli oštećenje uređaja.

Većinu problema možete riješiti sami bez pomoći stručnjaka.

Provjerite sve prikazane mogućnosti i slijedite upute u nastavku prije nego se obratite servisu. Pogledajte odjeljak KORISNIČKA SLUŽBA.



UPOZORENJE!

- ▶ Prije održavanja isključite uređaj i odspojite utikač iz utičnice.
- ▶ Električnu opremu smiju servisirati samo kvalificirani električari, nepravilni popravci mogu uzrokovati znatna oštećenja.
- ▶ Ako je kabel napajanja oštećen, mora ga zamijeniti proizvođač, njegov serviser ili slično kvalificirani djelatnici kako bi se izbjegle opasnosti.

Zaslon	Rješenje
Spremnik za vodu je pun, ispraznite ga.	Ispraznite spremnik.
F2: Neispravan rad odvodne pumpe ili sklopke za razinu vode.	Obratite se korisničkoj službi.
F32: Senzor temperature na izlazu kondenzatora je neispravan.	Obratite se korisničkoj službi.
F33: Senzor temperature na izlazu kompresora je neispravan.	Obratite se korisničkoj službi.
F4: Neuobičajeno jako zagrijavanje.	Obratite se korisničkoj službi.
FC2: Neispravnost u komunikaciji ploče za napajanje i ploče za prikaz.	Obratite se korisničkoj službi.
FC0: Neispravnost glavnog voda.	Obratite se korisničkoj službi.
FC1: Neispravnost u komunikaciji motora.	Obratite se korisničkoj službi.
F7: Neispravnost motora (preopterećenje ili pregrijavanje pogonske ploče motora)	Obratite se korisničkoj službi.
FH: Konfiguracija IOT-a nije uspjela.	Obratite se korisničkoj službi.
FCD: Komunikacijski kvar pogonske ploče kompresora.	Obratite se korisničkoj službi.
FF: Neispravnost kompresora.	Obratite se korisničkoj službi.
FCU: Neispravnost u komunikaciji UI ploče i ploče zaslona.	Obratite se korisničkoj službi.

Ako se kodovi pogrešaka ponovno pojave nakon poduzimanja odgovarajućih mjera, isključite uređaj, odspojite napajanje i obratite se korisničkoj službi.

Rješavanje problema bez prikazanih kodova

Problem	Mogući uzrok	Moguće rješenje
Sušilica ne radi.	<ul style="list-style-type: none"> Loš spoj s izvorom napajanja. Prekid napajanja. Nije postavljen nijedan program sušenja. Uređaj nije uključen. Vrata nisu pravilno zatvorena. 	<ul style="list-style-type: none"> Provjerite spoj s izvorom napajanja. Provjerite izvor napajanja. Postavite program sušenja. Uključite uređaj. Pravilno zatvorite vrata.
Sušilica ne radi i na zaslonu se prikazuje KRAJ.	<ul style="list-style-type: none"> Rublje je doseglo razinu suhoće određenu programom. 	<ul style="list-style-type: none"> Provjerite je li postavka programa prikladna.
Sušenja traje predugo i rezultati nisu zadovoljavajući	<ul style="list-style-type: none"> Postavka programa nije ispravna. Filtar pumpe je začepljen. Isparivač je začepljen. Sušilica je preopterećena. Rublje je premokro. Ventilacijski kanal je začepljen. 	<ul style="list-style-type: none"> Provjerite je li program pravilno postavljen. Očistite mrežicu filtra. Očistite isparivač. Smanjite količinu rublja. Potpuno centrifugirajte rublje prije sušenja. Provjerite i očistite ventilacijski kanal.
Preostalo vrijeme na zaslonu zaustavlja se ili preskače.	<p>Preostalo vrijeme neprekidno će se prilagođavati u ovisnosti o sljedećim čimbenicima:</p> <ul style="list-style-type: none"> Tkanina rublja. Težina umetnutog rublja. Stupanj vlažnosti rublja. Temperatura okoline. 	<p>Automatska prilagodba normalan je postupak.</p>

Informacijski list proizvoda (prema EU 392/2012)

Trgovački znak	CANDY
Identifikator modela	GDL8N1B-S
Nazivni kapacitet (kg)	8
Vrsta sušilice	Dizalica topline
Razred energetske učinkovitosti	E
Ponderirana godišnja potrošnja energije (AE _c u kWh/godišnje) ¹⁾	190
Sušilica s ili bez automatskog rada	s automatskim radom
Potrošnja energije standardnog programa za pamuk ³⁾ pri punom opterećenju (kWh/ciklus)	1,56
Potrošnja energije standardnog programa za pamuk ³⁾ pri djelomičnom opterećenju (kWh/ciklus)	0,87
Potrošnja energije u isključenom stanju (W)	0,3
Potrošnja energije u stanju mirovanja (W)	0,44
Trajanje „stanja mirovanja“ (min) ²⁾	16
Standardni program sušenja ³⁾	ECO
Razred kondenzacijske učinkovitosti ⁴⁾	A
Ponderirana učinkovitost kondenzacije standardnog programa za pamuk ³⁾ pri punom i djelomičnom opterećenju (%)	91
Prosječna učinkovitost kondenzacije standardnog programa za pamuk ³⁾ pri punom opterećenju.	91
Prosječna učinkovitost kondenzacije standardnog programa za pamuk ³⁾ pri djelomičnom opterećenju	91
Ponderirana razina zvučne snage standardnog programa za pamuk ³⁾ pri punom opterećenju (dB)	64
Ugradbena ili samostojeća	Samostojeća

- 1) Na temelju 160 ciklusa sušenja na standardnom programu za pamuk pri punom i djelomičnom opterećenju te potrošnje u načinu rada niske potrošnje energije. Stvarna potrošnja energije po ciklusu ovisi o načinu upotrebe uređaja.
- 2) U slučaju da postoji sustav upravljanja energijom.
- 3) Ovaj program koji se koristi pri punom i djelomičnom opterećenju standardni je program sušenja na koji se odnose informacije na naljepnici i informacijskom listu. Ovaj je program prikladan za sušenje normalnog mokrog pamučnog rublja i najučinkovitiji je.
- 4) Klasa G je najmanje učinkovita, a klasa A je najučinkovitija.

Dodatni podaci

Napajanje (pogledajte natpisnu pločicu) - napon/struja/ulaz	(220 - 240) V / 50 Hz / 2,7 A / 650 W
Dopuštena temperatura okoline	Od 5 °C do 35 °C
Fluorirani staklenički plin	R290
Glasnoća	0,105 kg

Mjere proizvoda

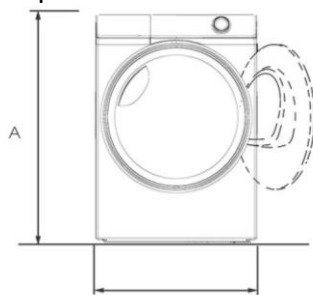

POGLED SPRIJEDA

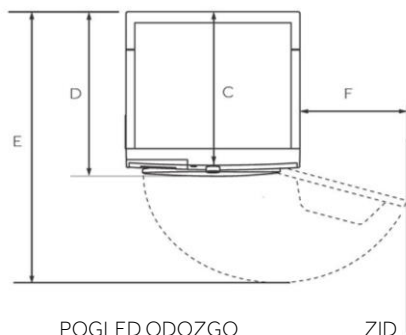

POGLED ODOZGO

ZID

MJERE PROIZVODA

A	Ukupna visina proizvoda (mm)	850
B	Ukupna širina proizvoda (mm)	595
C	ukupna dubina proizvoda (u odnosu na glavnu upravljačku ploču) (mm)	547
D	Ukupna dubina proizvoda (mm)	590
E	Dubina s otvorenim vratima (mm)	1044
F	Minimalni razmak vrata do susjednog zida (mm)	160

Napomena: Točna visina vaše sušilice ovisi o tome koliko su nožice ispružene od podnožja perilice. Prostor u koji postavljate sušilicu mora biti najmanje 30 mm širi i 10 mm dublji od mjera uređaja.

Preporučujemo da se obratite korisničkoj službi tvrtke Candy i da koristite originalne rezervne dijelove.

Ako imate problema s uređajem, prvo pogledajte odjeljak RJEŠAVANJE PROBLEMA.

Ako tamo ne možete pronaći rješenje, obratite se:

- ▶ Lokalnom zastupniku.
- ▶ Području za pomoć na web-mjestu tvrtke Candy u kojemu možete pronaći informacije o jamstvima, dodacima i rezervnim dijelovima te brojevima za kontakt.

Prije nego se obratite našem servisu, provjerite imate li na raspolaganju sljedeće podatke.

Svaki proizvod identificira se prema jedinstvenom kodu koji se naziva i „serijski broj“, a otisnut na naljepnici. Možete ga pronaći unutar otvora za vrata.

Model _____ Serijski br. _____

Također provjerite jamstveni list isporučen s proizvodom u slučaju jamstvenog zahtjeva.

Preporučujemo da koristite originalne rezervne dijelove koji su dostupni u našim ovlaštenim servisnim centrima.

Jamstvo

Za ovaj se proizvod jamči prema uvjetima navedenim na certifikatu koji se isporučuje s proizvodom. Potvrdu pohranite tako da je u slučaju potrebe možete pokazati ovlaštenom centru za korisničku podršku. Isto tako možete provjeriti uvjete jamstva na našem web-mjestu. Za pomoć ispunite obrazac na internetu ili nam se obratite na broj naveden na stranici za podršku u sklopu našeg web-mjesta.

Standardno jamstvo proizvođača pokriva kvarove uzrokovane električnim ili mehaničkim neispravnostima na proizvodu uslijed nekog postupka ili propusta proizvođača. Ako se utvrdi da je kvar uzrokovan čimbenicima nakon isporučivanja proizvoda, pogrešnom upotrebom ili zbog nepridržavanja uputa o upotrebi, mogu se primijeniti naknade.

Proizvođač odbacuje svu odgovornost za sve tiskarske pogreške u ovom priručniku isporučenom s proizvodom. Štoviše, proizvođač zadržava pravo na izmjene korisne za proizvode kojima se ne mijenjaju njihove osnovne značajke.

*Više informacija potražite na web-mjestu www.haier-europe.com

