

Naudojimo instrukcija  
Skalbimo mašina

HW80-B14367TU1

HW90-B14367TU1

HW90-B14367GTU1

LT

**Haier**

## Ačiū, kad įsigijote „Haier“ gaminį.

Prašome atidžiai perskaityti šias instrukcijas prieš naudojant prietaisą. Instrukcijose pateikta svarbi informacija, kuri padės jums geriausiai išnaudoti prietaiso galimybes, taip pat užtikrins saugų ir tinkamą įrengimą, naudojimą bei priežiūrą.

Laikykitės šį vadovą po ranka, kad galėtumėte bet kada pasinaudoti juo saugiam ir tinkamam naudojimui.

Jei parduodate prietaisą, jį dovanojate ar paliekate persikraustydami, būtinai perduokite kartu ir šį vadovą, kad naujasis savininkas galėtų susipažinti su prietaisu bei saugos įspėjimais.

### LEGENDA



Įspėjimas – Svarbi saugos informacija



Bendroji informacija ir patarimai



Aplinkos informacija

### Eksplotacijos nutraukimas



Padėkite saugoti aplinką ir žmonių sveikatą. Dėkite pakuotę į perdirbimo kontenerius. Padėkite perdirbti elektros ir elektroninės įrangos atliekas. Neišmeskite prietaisų, pažymėtų šiuo simboliu, į buitines atliekas. Nuneškite gaminį į vietinį perdirbimo centrą arba kreipkitės į savo savivaldybę.



### ĮSPĖJIMAS!

#### Sužalojimo arba užspringimo rizika!

Atjunkite prietaisą nuo elektros tinklo. Nupjunkite maitinimo laidą ir jį utilizuokite. Nuimkite durelių užraktą, kad vaikai ar augintiniai nepatektų į prietaisą.

1-Saugos informacija .....	4
2-Gaminio aprašymas .....	7
3-Valdymo skydelis .....	8
4-Programos .....	12
5-Energijos sąnaudos .....	13
6-Kasdienis naudojimas .....	14
7-hOn .....	19
8-Aplinkai draugiškas skalbimas .....	22
9-Priežiūra ir valymas .....	23
10-Problemos šalinimas .....	26
11-Įrengimas .....	29
12-Techniniai duomenys .....	33
13-Klientų aptarnavimas .....	34

**Prieš pirmą kartą įjungdami prietaisą, perskaitykite šias saugos instrukcijas!**



## **ĮSPĖJIMAS!**

### **Prieš pirmą naudojimą**

- ▶ Įsitikinkite, kad transportavimo metu neatsirado pažeidimų.
- ▶ Nuimkite visas transportavimo varžtus.
- ▶ Pašalinkite visą pakuotę ir laikykite ją vaikams nepasiekiamoje vietoje.
- ▶ Prietaisą visada perkeltite padedant bent dviem žmonėms, nes jis yra sunkus.

### **Kasdienis naudojimas**

- ▶ Šį prietaisą gali naudoti vaikai nuo 8 metų amžiaus, taip pat asmenys, turintys sumažintas fizines, jutimo ar protines galimybes arba neturintys pakankamai patirties ir žinių, jei jiems buvo suteiktos atitinkamos instrukcijos ar saugos nurodymai.
- ▶ Saugokite jaunesnius nei 3 metų vaikus, kad jie neprieitų prie prietaiso, nebent jie yra nuolatinėje priežiūroje.
- ▶ Vaikams neleidžiama žaisti su prietaisu.
- ▶ Neleiskite vaikams ar augintiniams būti prie prietaiso, kai durelės yra atidarytos.
- ▶ Laikykite skalbimo priemones vaikams nepasiekiamoje vietoje.
- ▶ Užsekite užtrauktukus, pritvirtinkite laisvus siūlus ir pasirūpinkite smulkiais daiktais, kad išvengtumėte skalbinių susipainiojimo. Jei reikia, naudokite skalbinių maišelį arba tinklėlį.
- ▶ Neliaskite ir nenaudokite prietaiso basomis kojomis ar šlapiomis/šaltomis rankomis ar kojomis.
- ▶ Nedengkite prietaiso jo veikimo metu ar po jo, kad drėgmė ir garai galėtų išgaruoti.
- ▶ Nedėkite ant prietaiso sunkių daiktų ar šilumos bei drėgmės šaltinių.
- ▶ Nenaudokite ir nelaikykite šalia prietaiso lengvai užsiliepsnojančių skalbimo priemonių ar cheminio valymo priemonių.
- ▶ Nenaudokite prietaiso aplinkoje, kur yra lengvai užsiliepsnojančių aerosolių.
- ▶ Neskalbti drabužių, kurie buvo apdoroti tirpikliais, kol jie visiškai neišdžiūvo gryname ore.



## ĮSPĖJIMAS!

### Kasdienis naudojimas

- ▶ Neištraukite ir nekiškite kištuko, jei patalpoje yra degiųjų dujų.
- ▶ Neskalbti karštame vandenyje putplasčio ar kempininių medžiagų.
- ▶ Neskalbti skalbinių, užterštų miltais.
- ▶ Neatidarykite skalbimo priemonių stalčiaus skalbimo ciklo metu.
- ▶ Nelieskite durelių skalbimo metu – jos įkaista.
- ▶ Neatidarykite durelių, jei vandens lygis akivaizdžiai yra virš angos krašto.
- ▶ Nespauskite durelių jėga. Durelės yra su automatine spyna ir atsivers pačios po tam tikro laiko, kai skalbimo ciklas bus pasibaigęs.
- ▶ Išjunkite prietaisą po kiekvienos skalbimo programos ir prieš atliekant priežiūros darbus, taip pat atjunkite jį nuo elektros tinklo, kad taupytumėte energiją ir užtikrintumėte saugumą.
- ▶ Atjungdami prietaisą nuo elektros tinklo, traukite už kištuko, o ne už laido.

### Priežiūra / valymas

- ▶ Vaikai gali atlikti valymo ir priežiūros darbus tik prižiūrimi suaugusiųjų.
- ▶ Prieš atlikdami priežiūros darbus, atjunkite prietaisą nuo elektros tinklo.
- ▶ Laikykite liuko apatinę dalį švarią, o kai prietaisas nenaudojamas, palikite dureles ir skalbimo priemonių stalčių pravirus, kad išvengtumėte nemalonaus kvapo.
- ▶ Nenaudokite vandens srovės ar garų prietaiso valymui.
- ▶ Sugedusį maitinimo laidą gali pakeisti tik gamintojas, įgaliotas servisas arba atitinkamai kvalifikuotas asmuo, kad būtų išvengta pavojaus.
- ▶ Nemėginkite taisyti prietaiso patys. Gedimo atveju kreipkitės į klientų aptarnavimo tarnybą.
- ▶ Pašalinkite iš prietaiso visus pašalinius daiktus, pvz., metalinius daiktus, chemines medžiagas, trapius daiktus, degias žvakes, cigaretes ir kt.

### Įrengimas

- ▶ Prietaisą reikia pastatyti gerai vėdinamoje vietoje. Užtikrinkite pakankamai vietos, kad durelės galėtų visiškai atsidaryti.
- ▶ Nejrenkite prietaiso lauke, drėgnoje vietoje ar zonoje, kur gali kilti vandens pažeidimų (pvz., po kriaukle ar šalia jos). Vandens nuotėkio atveju atjunkite prietaisą nuo elektros tinklo ir leiskite jam natūraliai išdžiūti.



## ĮSPĖJIMAS!

### Kasdienis naudojimas

- ▶ Įrenkite arba naudokite prietaisą tik patalpose, kuriose temperatūra yra aukštesnė nei +5 °C.
- ▶ Neįrenkite prietaiso tiesiai ant kilimo arba arti sienos ar baldų.
- ▶ Neįrenkite prietaiso tiesioginiuose saulės spinduliuose ar šilumos šaltinių (pvz., viryklės, radiatorių) kaimynystėje.
- ▶ Įsitikinkite, kad ant prietaiso duomenų lentelės nurodyta elektros informacija atitinka elektros tinklą. Jei neatitinka, kreipkitės į elektriką.
- ▶ Nenaudokite šakotuvų ar prailgintuvų.
- ▶ Naudokite tik kartu pateiktą maitinimo laidą ir žarnų komplektą.
- ▶ Įsitikinkite, kad maitinimo laidas ir kištukas nėra pažeisti. Jei jie pažeisti, juos gali pakeisti tik elektrikas.
- ▶ Naudokite atskirą įžemintą elektros lizdą, kuris po įrengimo išliktų lengvai pasiekiamas. Prietaisas turi būti įžemintas.  
**Tik Jungtinėje Karalystėje:** prietaiso maitinimo laidas yra su trijų gyslų (su įžeminimu) kištuku, tinkamu standartiniam trijų gyslų (su įžeminimu) lizdui. Niekada nekirpkite ir nepašalinkite trečiojo (įžeminimo) kontakto. Po įrengimo kištukas turi būti pasiekiamas.
- ▶ Įsitikinkite, kad žarnų jungtys yra tinkamai pritvirtintos ir nėra nuotėkio.

### Numatytas naudojimas

Šis prietaisas skirtas tik skalbimui drabužių, tinkamų skalbti skalbyklėje. Visada laikykitės nurodymų, pateiktų ant drabužių etikečių. Prietaisas skirtas naudoti tik namuose, patalpose. Jo negalima naudoti komerciniais ar pramoniniais tikslais. Prietaiso modifikavimas ar pritaikymas neleidžiamas. Netinkamas naudojimas gali kelti pavojų ir panaikinti visas garantijas bei atsakomybę.

**i Pastaba:**

Dėl techninių pakeitimų ir skirtingų modelių tolesniuose skyriuose pateiktos iliustracijos gali skirtis nuo jūsų prietaiso.

## 2.1 Prietaiso vaizdas

Priekinis vaizdas (Pav. 2-1):

Galinis vaizdas (Pav. 2-2):

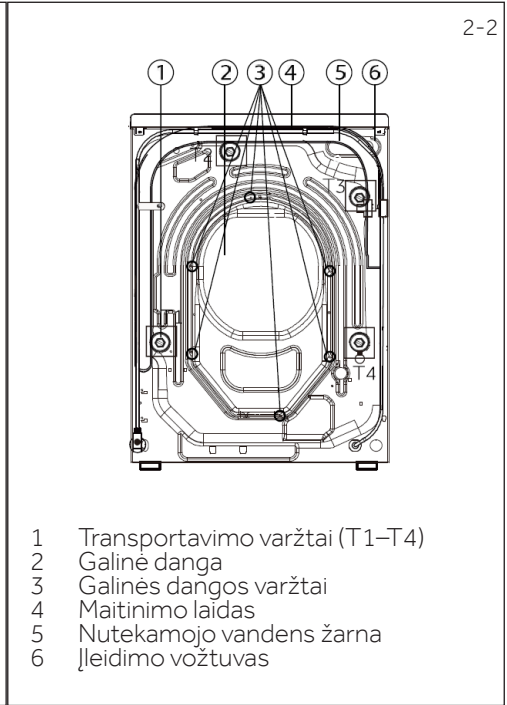

## 2.2 Priedai

Įsitikinkite, kad rinkinyje yra šie priedai ir dokumentai (Pav. 2-3):

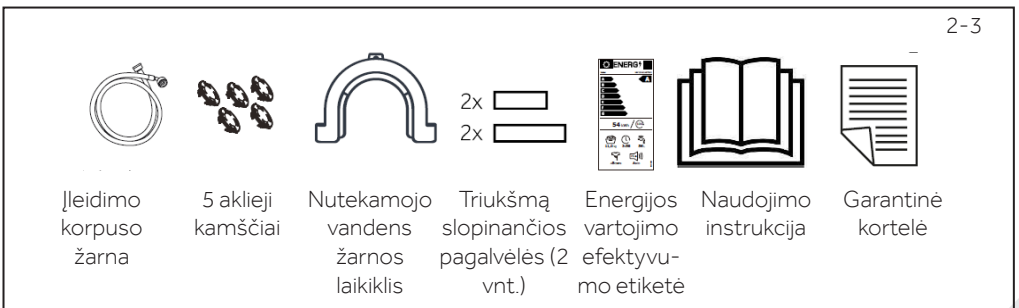

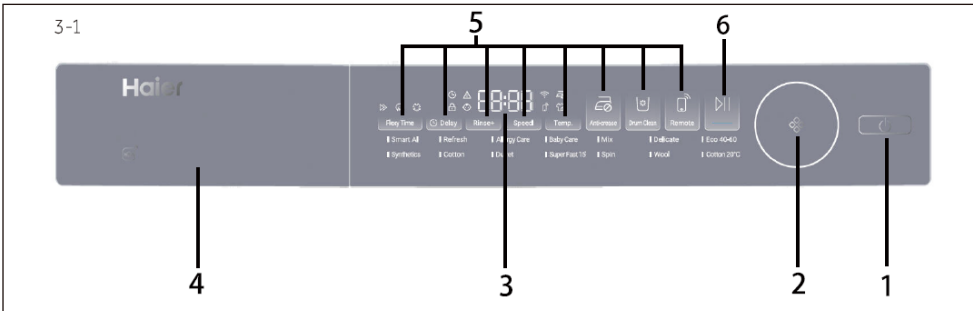

1 Įjungimo / išjungimo mygtukas

4 Skalbiklio / minkštiklio stalčius

2 Programos pasirinkimo rankenėlė

5 Funkcijų mygtukai

3 Ekranas

6 „Start / Pauzė“ mygtukas

## **i** Pastaba: Garso signalas

Tokiais atvejais garsinis signalas pagal numatytuosius nustatymus neskamba:

- ▶ paspaudus mygtuką
- ▶ pasukus programos pasirinkimo rankenėlę
- ▶ pasibaigus programai

Jei reikia, garsinį signalą galima nustatyti; žr. KASDIENIS NAUDOJIMAS (žr. 18 p., 6.13 skyrių).



### 3.1 Įjungimo / išjungimo mygtukas

Lengvai palieskite šį mygtuką (Pav. 3-2), kad įjungtumėte prietaisą: ekranas įsižiebs, o mygtuko „Start / Pauzė“ indikatorius pradės mirksėti. Paspauskite dar kartą ir palaikykite apie 2 sekundes, kad išjungtumėte prietaisą. Jei valdymo skydelis ar programa tam tikrą laiką neaktyvuojama, mašina automatiškai išsijungs.

## **i** Pastaba: Išjungimas

Be „Wi-Fi“ ryšio įjungtas prietaisas automatiškai išsijungia, jei jis neaktyvuojamas per 2 minutes prieš programos pradžią arba pasibaigus programai.

Su „Wi-Fi“ ryšiu budėjimo laikas yra 24 valandos.

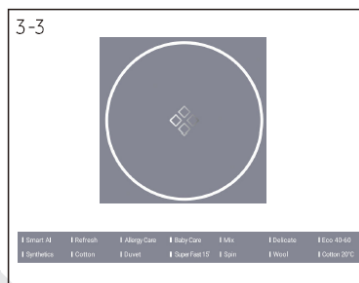

### 3.2 Programos pasirinkimo rankenėlė

Pasukdami rankenėlę (Pav. 3-3), galite pasirinkti vieną iš 14 programų. Užsidegs atitinkamas LED indikatorius ir bus rodomi numatytieji nustatymai.

### 3.3 Ekranas

Ekране (Pav. 3-4) rodoma ši informacija:

- ▶ Skalbimo laikas
- ▶ Pabaigos laiko atidėjimas
- ▶ Klaidos kodai ir priežiūros informacija
- ▶ Ekranos simboliai
- ▶ Greitis, temperatūra ir kt.



Simbolis	Reikšmė
	Atidėjimas.
	Įspėjimas.
	Būgno durelės užrakintos.
	Valdymo skydelis užblokuotas.
	Prietaisas prijungtas prie „Wi-Fi“.
	Apsauga nuo glamžymosi.
	Nuotolinis valdymas.
	Garinimas: programose Smart AI, Allergy Care, Baby Care pagal numatytuosius nustatymus įjungta garinio skalbimo funkcija.
	Laiko taupymas.
	Energijos efektyvumas.
	Intensyvus.

### 3.4 Funkcijų mygtukai

Funkcijų mygtukai (Pav. 3-5) leidžia pasirinkti papildomas parinktis prieš pradant programą. Rodomi atitinkami indikatoriai.

Kai prietaisas išjungiamas arba nustatoma nauja programa, visi pasirinkimai atšaukiami.

Jei mygtukas turi kelias parinktis, norimą parinktį galima pasirinkti paeiliui spaudžiant mygtuką.



#### Pastaba: Gamykloje nustatyti parametrai

Kad kiekvienoje programoje būtų pasiekti geriausi rezultatai, „Haier“ nustatė tikslius numatytuosius parametrus. Jei nėra ypatingų reikalavimų, rekomenduojama naudoti numatytuosius nustatymus.

#### 3.4.1 Funkciju poga „Flexy Time“

Palieskite šį mygtuką (Pav. 3-6), kad pasirinktumėte: Laiko taupymas (sutrumpina pagrindinio skalbimo laiką ir pagreitina skalbimą), Energijos taupymas (sumažina skalbimo vandens temperatūrą, kad būtų sumažintos energijos sąnaudos), arba Intensyvus (pailgina pagrindinio skalbimo laiką ir pagerina skalbimo rezultatą).



3-7



### 3.4.2 Funkcijų mygtukas „Delay“

Palieskite šį mygtuką (Pav. 3-7), kad paleistumėte programą su atidėjimu. Pabaigos laiko atidėjimą galima didinti 30 minučių žingsniais nuo 0,5 iki 24 valandų (pabaigos laikas gali būti ilgesnis nei pradinė programos trukmė). Pavyzdžiui, jei ekrane rodoma 6:30, tai reiškia, kad programos ciklas baigsis po 6 valandų ir 30 minučių. Paspauskite mygtuką „Start / Pauzė“, kad suaktyvintumėte pabaigos laiko atidėjimą. Netinka programoms „Grėžimas“ ir „Gaivinimas“.



### Pastaba: Skystas skalbiklis

Jei naudojamas skystas skalbiklis, nerekomenduojama aktyvuoti pabaigos laiko atidėjimo.

3-8

### 3.4.3 Funkcijų mygtukas „Rinse+“

Palieskite šį mygtuką (Pav. 3-8), kad skalbiniai būtų papildomai skalaujami švariu vandeniu. Rekomenduojama žmonėms, turintiems jautrią odą. Kelis kartus paspaudus mygtuką, galima pasirinkti iki trijų papildomų ciklų. Jie ekrane rodomi žymėjimais P--0 / P--1 / P--2 / P--3. Programų parinktyms gali skirtis.

3-9

### 3.4.4 Funkcijų mygtukas „Speed“

Palieskite šį mygtuką (Pav. 3-9), kad pakeistumėte arba atšauktumėte programos grėžimą. Jei reikšmė ekrane nerodoma „“, skalbiniai nebus grėžiami.

3-10

### 3.4.5 Funkcijų mygtukas „Temp.“

Palieskite šį mygtuką (Pav. 3-10), kad pakeistumėte skalbimo temperatūrą. Jei ekrane nerodoma reikšmė („--“), vanduo nebus šildomas.

3-11



### 3.4.6 Funkcijų mygtukas „Anti-crease“

Programose, kuriose galima pasirinkti funkciją „Anti-crease“ (Pav. 3-11), palieskite mygtuką „Anti-crease“, kad ją suaktyvintumėte, ir užsidegs atitinkama piktograma. Palieskite dar kartą arba pasirinkite kitą programą, kad funkcija būtų atšaukta.

Ijungus funkciją „Anti-crease“, sumažinamas maksimalus grėžimo greitis. Po grėžimo skalbyklė toliau cikliškai veikia, švelniai purtydama drabužius, kad būtų išvengta pelėsio ir nemalonių kvapų susidarymo, sumažėtų raukšlės ir drabužiai būtų glotnesni po išdžiovinimo.

Veikimo metu LED ekrane rodomi simboliai „--“, „--“, „--“, „--“, „--“, o šis etapas gali trukti iki 12 valandų. Vartotojai bet kurio metu gali paspausti mygtuką „Start / Pauzė“, kad programa būtų užbaigta.

3-12



### 3.4.7 Funkcijų mygtukas „Drum Clean“

Palieskite šį mygtuką (Pav. 3-12), kad išvalytumėte skalbyklės būgno vidinę ir išorinę dalį. Priklausomai nuo naudojimo sąlygų, galima pasirinkti skirtingus valymo režimus. Šiuo režimu nenaudokite skalbiklio ir įsitikinkite, kad būgno viduje nebūtų skalbinių.

3-10

### 3.4.8 Funkcijų mygtukas „Remote“

Trumpai paspauskite šį mygtuką (Pav. 3-13), kad suaktyvintumėte nuotolinį valdymą. Daugiau informacijos rasite specialiame skyriuje „hOn App“ (7 skyrius)..

### 3.4.9 Funkcijų mygtukas „Start / Pauzė“

Palieskite šį mygtuką (Pav. 3-14), kad pradėtumėte arba sustabdytumėte šiuo metu ekrane rodomą programą.

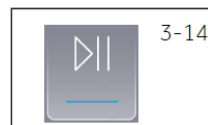

### 3.5 Vaikų užraktas

Pasirinkite programą ir ją paleiskite, tada vienu metu palieskite mygtukus „Flexy Time“ ir „Delay“ (Pav. 3-15) 3 sekundėms, kad užblokuotumėte visus valdymo skydelio elementus nuo atsitiktinio aktyvavimo. Ekrane bus rodomas . Norėdami atrakinti, vėl palieskite tuos pačius du mygtukus. Kai vaikų užraktas suaktyvintas, užsidega atitinkamas indikatorius. Funkcija veikia tik tada, kai mašina yra įjungta.

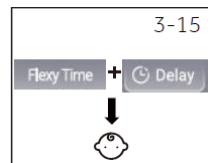

#### Pastaba: Vaikų užraktas

- ▶ Rankiniu būdu nustatytą vaikų užraktą reikia atrakinti rankiniu būdu arba jis automatiškai atrakintas programos pabaigoje. Išjungus prietaisą ar gedimo atveju vaikų užraktas neatšaukiamas. Jis lieka aktyvus net ir vėl įjungus prietaisą.
- ▶ Naudojant vaikų užraktą, pirmiausia paspauskite programos mygtuką, tuomet vaikų užraktas suaktyvinamas.
- ▶ Laikykite jį nuspaustą 3 sekundes – vaikų užrakto indikatorius visiškai įsijiebs ir užraktas bus aktyvuotas.
- ▶ Vaikų užrakto negalima nustatyti ar atšaukti naudojant „hOn“ programėlę.

### 3.6 Skalbiklio stalčius

Atidarius dozavimo stalčių, matomos šios dalys (Pav. 3-17):

- 1: Pagrindinio skalbimo skyrius – skirto skalbimo milteliams arba skystam skalbikliui.
- 2: Skalbiklio vožtuvo pasirinkiklis – pakelkite į viršų, jei naudojate miltelius; palikite apačioje, jei naudojate skystą skalbiklį.
- 3: Minkštiklio skyrius.
- 4: Išankstinio skalbimo skyrius – nedideliame kiekiui skalbimo miltelių.
- 5: Užrakto fiksatorius – paspauskite žemyn, kad ištrauktumėte visą dozavimo stalčių.

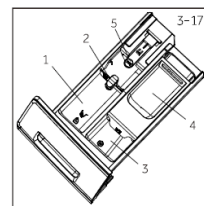

Rekomenduojama skalbiklio rūšis priklauso nuo įvairių skalbimo temperatūrų; žiūrėkite atitinkamo skalbiklio naudojimo instrukciją.

#### Pastaba: Ciklo skaičiaus tikrinimo procedūra

Procedūra: budėjimo režime pirmiausia pasirinkite programą „Medvilnė“ (Cotton), tada vienu metu paspauskite mygtukus „Temp.“ ir „Speed“. Ekrane 2 sekundes bus rodomas atliktų ciklų skaičius, po to grįš į budėjimo režimą. Pasibaigus kiekvienai programai, bendrajam skaičiui pridėjama +1. Jei skaičius viršija 9999, atliktų ciklų skaičius rodomas šešioliiktainiu formatu (hex).

• Yes, ○ Optional, / No

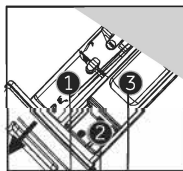

Detergent compartment for:

- ① Detergent
- ② Softener or care product
- ③ Detergent<sup>3l</sup>

Programme	Max.Load in kg	Temperature in °C <sup>1)</sup>	Preset	Detergent compartment for:			Fabrics type	Preset spin speed in rpm	Function						De fault duration	
				1	2	3			Flexy Time	Delay	Rinse+	Anti-crease	Drum Clean	Remote		
Smart AI	8/9	-- to 60	40	•	○	/	Lightly soiled mixed-laundry of cotton and synthetic	1000	○	○	○	○	○	○	○	1:18
Refresh	1	/	/	/	/	/	Cotton/synthetics	/	/	/	/	/	○	○	○	0:18
Allergy Care	8/9	-- to 90	60	•	○	○	Cotton/synthetics	1000	○	○	○	○	○	○	○	1:47
Baby Care	4/4.5	-- to 90	60	•	○	○	Cotton/synthetics	1000	○	○	○	○	○	○	○	1:47
Mix	8/9	-- to 60	30	•	•	○	/	1000	○	○	○	○	○	○	○	1:10
Delicate	2	-- to 30	30	•	○	/	Delicate laundry and silk	600	○	○	○	/	○	○	○	0:42
Eco 40-60	8/9	-- to 60	40	•	○	/	/	1400	○	○	○	○	○	○	○	2:31
Synthetics	4/4.5	-- to 60	40	•	○	○	Synthetic or mixed fabric	1200	○	○	○	○	○	○	○	2:07
Cotton	8/9	-- to 90	40	•	○	○	Cotton	1400	○	○	○	○	○	○	○	3:08
Duvet	2	-- to 40	30	/	○	○	Cotton	800	○	○	○	/	○	○	○	1:09
Super Fast 15' <sup>2)</sup>	1	-- to 40	--	•	○	/	Cotton/synthetics	1000	/	○	○	○	○	○	○	0:15
Spin	8/9	/	/	/	/	/	Not-fragile fabric	1000	/	/	/	○	○	○	○	0:08
Wool	1	-- to 40	--	•	○	/	Machine-washable fabric made of wool or with wool content	800	/	○	○	/	○	○	○	0:40
Cotton 20°C	8/9	/	/	•	○	○	Cotton	1000	○	○	○	○	○	○	○	0:53

-- Vanduo nešildomas.

1. Pasirinkite 90 °C skalbimo temperatūrą tik ypatingais atvejais, kai reikalinga speciali higiena.
2. Sumažinkite skalbiklio kiekį, nes programos trukmė yra trumpesnė.
3. Nedidelį skalbiklio kiekį galima įpilti į išankstinio skalbimo skyrių tik tuo atveju, jei išankstinio skalbimo funkcija yra suaktyvinta programėlėje (pastaba: miltelių kiekis neturi viršyti 30 g). Jei IoT funkcija nėra suaktyvinta, nenaudokite skalbiklio išankstinio skalbimo skyriuje.

Skalbiant dideles skalbinių apkrovas, skalbyklė gali stipriai vibruoti arba judėti, jei drabužiai susisukę.

Siekiant pagerinti kokybę, dizainas ir techninės specifikacijos gali būti keičiamos be išankstinio įspėjimo.

Nuskaitykite QR kodą ant energijos vartojimo efektyvumo etiketės, kad gautumėte informaciją apie energijos suvartojimą.





Faktinis energijos suvartojimas gali skirtis nuo deklaruoto, priklausomai nuo vietinių sąlygų.

### Pastaba: Automatinis svorio nustatymas

Prietaisas aprūpintas apkrovos nustatymo sistema. Esant mažam skalbinių kiekiui, kai kuriose programose automatiškai sumažinamas energijos suvartojimas, vandens kiekis ir skalbimo laikas. Ekrane rodomas numatytais laikas gali priklausyti nuo apkrovos svorio.

Ši funkcija taikoma tokioms programoms: Smart AI, Synthetics, Cotton, Cotton 20 °C, Eco 40–60.

Pavyzdinė informacija (pagal Europos Komisijos reglamentą (ES) 2019/2023):

Ėadov- nošė znamio- nava	Program	 (kg)	 (GG:MM)	<b>ENERGY</b> (kWh/cykl)	 (L/cykl)	Maks. tem- peratura (°C)	Rzeczywi- sta prędkość (obr./min)	 Wilgotność resztkowa (%)
8 kg	Eco 40-60	8.0	03:38	0.680	62.0	30	1400	53.2
	Eco 40-60	4.0	02:45	0.475	40.0	30	1400	53.0
	Eco 40-60	2.0	02:40	0.245	28.0	25	1400	55.0
	Bawelna 20°C	8.0	01:00	0.320	75.0	20	1000	65.0
	Bawelna 60°C	8.0	01:40	1.800	75.0	57	1400	55.0
	Welna 30°C	2.0	00:45	0.350	38.0	30	800	37.0
	Szybkie 15' 30°C	2.0	00:23	0.350	38.0	30	1000	65.0
9 kg	Eco 40-60	9.0	03:48	0.760	70.0	30	1400	53.0
	Eco 40-60	4.5	02:52	0.525	44.0	30	1400	53.0
	Eco 40-60	2.5	02:45	0.248	33.0	25	1400	55.0
	Bawelna 20°C	9.0	01:10	0.330	80.0	20	1000	65.0
	Bawelna 60°C	9.0	01:57	2.000	80.0	57	1400	55.0
	Welna 30°C	2.0	00:50	0.380	40.0	30	800	37.0
	Szybkie 15' 30°C	2.5	00:28	0.380	40.0	30	1000	65.0

Išskyrus programą „Eco 40–60“, visų kitų programų vertės yra tik informacinės.

## 6.1 Maitinimo šaltinis

Prijunkite skalbyklę prie maitinimo šaltinio (220 V – 240 V – /50 Hz; Pav. 6-1). Taip pat žr. skyrių įrengimas (p. 29).

## 6.2 Vandens prijungimas

- ▶ Prieš prijungdami patikrinkite, ar įleidžiamas vanduo yra švarus ir skaidrus.
- ▶ Atsukite čiaupą (Pav. 6-2).

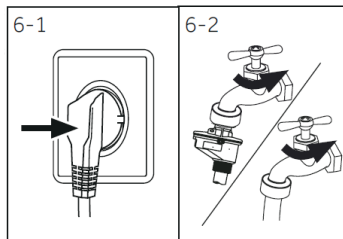

## **i** Pastaba: Sandarumas

Prieš naudojimą patikrinkite, ar čiaupo ir įleidimo žarnos jungtyse nėra nuotėkio, atsukę čiaupą.

## 6.3 Skalbinio paruošimas

- ▶ Rūšiuokite drabužius pagal audinį (medvilnė, sintetiniai, vilna ar šilkas ir kt.) ir nešvarumo lygį (Pav. 6-3). Laikykitės priežiūros nurodymų, pateiktų ant drabužių etikečių.
- ▶ Atskirkite baltus drabužius nuo spalvotų. Spalvotus audinius pirmiausia išskalbkite rankomis, kad įsitikintumėte, ar jie dažosi arba blunka.
- ▶ Ištuštinkite kišenes (raktai, monetos ir kt.) ir nuimkite kietesnius dekoratyvinius daiktus (pvz., seges).
- ▶ Drabužius be pamušalo, subtilius ir plonai austus audinius, pvz., nėrinių užuolaidas, dėkite į skalbinių maišelį, kad apsaugotumėte šiuos jautrius gaminius (geriau skalbti rankomis arba cheminiu būdu).
- ▶ Užsekite užtrauktukus, lipdukus ir kabliukus, taip pat įsitikinkite, kad sagos yra tvirtai prisiuotos.
- ▶ Smulkius daiktus, pvz., drabužius be pamušalo, subtilius apatinius (Dessous) ir mažus daiktus (pvz., kojines, diržus, liemenėles ir kt.), dėkite į skalbinių maišelį.
- ▶ Išskleiskite didelius audinius, pvz., paklodę ar lovatiesę.
- ▶ Apverskite džinsus bei margintus, dekoruotus ar ryškius audinius į vidų; jei reikia, skalbkite juos atskirai.

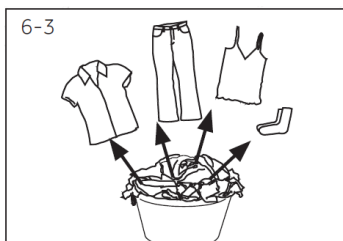

## **!** DĖMESIO!

Neaustiniai gaminiai, taip pat maži, laisvi arba aštriais kraštais daiktai gali sugadinti drabužius ir prietaisą arba sutrikdyti jo veikimą.

## Priežiūros lentelė

Skalbimas		
 Skalbti iki 95 °C įprastu ciklu	 Skalbti iki 60 °C įprastu ciklu	 Skalbti iki 60 °C švelniu ciklu
 Skalbti iki 40 °C įprastu ciklu	 Skalbti iki 40 °C švelniu ciklu	 Skalbti iki 40 °C labai švelniu ciklu
 Skalbti iki 30 °C įprastu ciklu	 Skalbti iki 30 °C švelniu ciklu	 Skalbti iki 30 °C labai švelniu ciklu
 Skalbti rankomis, maks. 40 °C	 Neskalbti	
Balinti		
 Balinti leidžiama	 Tik deguonimi (be chloro)	 Nebalinti
Džiovinimas		
 Džiovinimas būgne galimas įprastoje temperatūroje	 Džiovinimas būgne galimas žemoje temperatūroje	 Nedžiovinti būgne
 Džiovinti pakabinius	 Džiovinti paguldžius ant lygaus paviršiaus	
Lyginimas		
 Lyginti maks. temperatūroje iki 200 °C	 Lyginti vidutinėje temperatūroje iki 150 °C	 Lyginti žemoje temperatūroje iki 110 °C be garų (lyginimas su garais gali sukelti negrįžtamą žalą)
 Nelyginti		
Profesionali tekstilės priežiūra		
 Cheminis valymas tetrakloretilene	 Cheminis valymas anglia-vandeniliuose	 Nevalyti cheminiu būdu
 Profesionalus drėgnasis valymas	 Neleidžiamas profesionalus drėgnasis valymas	

Ne visi šie simboliai rodomi prietaiso meniu.

#### 6.4 Skalbinių įkrovimas į prietaisą

- ▶ Dėkite skalbinius į būgną po vieną.
- ▶ Neperkraukite. Įsitinkinkite, kad ant skalbinių krūvos galite uždėti ranką.
- ▶ Atsargiai uždarykite dureles. Patikrinkite, kad jokie drabužiai nebūtų įstrigę tarpelyje.

## 6.5 Skalbiklio pasirinkimas

- ▶ Skalbimo efektyvumas ir rezultatas priklauso nuo naudojamo skalbiklio kokybės.
- ▶ Naudokite tik skalbiklį, skirtą naudoti skalbyklėje.
- ▶ Jei reikia, naudokite specialius skalbiklius, pvz., sintetiniams ir vilnioniams audiniams.
- ▶ Vadovaukitės rekomendacijomis, pateiktomis ant skalbiklio pakuotės etiketės.
- ▶ Nenaudokite cheminio valymo priemonių, pvz., trichloretileno ir panašių produktų.

## Pasirinkite tinkamiausią skalbiklį

Programme	Kind of detergent				
	Universal	Colour	Delicate	Special	Softener
Smart All	√	√	-	-	√
Refresh	-	-	-	-	-
Allergy Care	√	√	-	-	√
Baby Care	-	-	√	√	√
Mix	√L	√	-	-	√
Delicate	-	-	√	√	√
Eco 40-60	√	√	-	-	√
Synthetics	-	√	-	-	√
Cotton	√	√	-	-	√
Duvet	-	-	√L	√	o
Super Fast 15'	L	√L	-	-	√
Spin	-	-	-	-	-
Wool	-	-	-	√	√
20°C Cotton 20°C	√	√	-	-	√

L = gel/liquid detergent P = powder detergent √=Recommended - Not recommended  
0 = no

Jei naudojamas skystas skalbiklis, nerekomenduojama nustatyti laiko atidėjimo.

Rekomenduojame naudoti:

- ▶ Skalbimo miltelius: nuo 20 °C iki 90 °C\* (geriausia naudoti: 40–60 °C)
- ▶ Skalbiklį spalvotiems audiniams: nuo 20 °C iki 60 °C (geriausia naudoti: 30–60 °C)
- ▶ Skalbiklį vilnai / jautriems audiniams: nuo 20 °C iki 30 °C (geriausia naudoti: 20–30 °C)

\* Pasirinkite 90 °C temperatūrą tik ypatingais higienos atvejais.

\* Jei pasirinkta vandens temperatūra 60 °C ar aukštesnė, rekomenduojame naudoti mažesnę skalbiklio kiekį. Naudokite specialų dezinfekcinį preparatą, tinkantį medvilniniam ar sintetiniams audiniams.

\* Rekomenduojama naudoti mažiau arba mažai putojančius skalbimo miltelius.

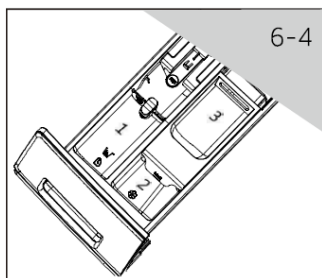

### 6.6 Skalbiklio įdėjimas

1. Ištraukite skalbiklio stalčių.
2. Įdėkite reikiamas priemones į atitinkamus skyrius (Pav. 6-4).
3. Lengvu judesiu įstumkite stalčių atgal.

#### **i** Pastaba:

- ▶ Pašalinkite skalbiklio likučius iš stalčiaus prieš kitą skalbimo ciklą.
- ▶ Nenaudokite per daug skalbiklio ar minkštiklio.
- ▶ Laikykitės nurodymų, pateiktų ant skalbiklio pakuotės.
- ▶ Visada dėkite skalbiklį tiesiogiai prieš skalbimo ciklo pradžią.
- ▶ Koncentruotą skystą skalbiklį prieš naudojimą reikia praskiesti.
- ▶ Nenaudokite skysto skalbiklio, jei pasirinkta funkcija „Atidėjimas“.
- ▶ Rinkitės programos nustatymus atidžiai, laikydamiesi visų priežiūros etikečių simbolių ir programų lentelės.

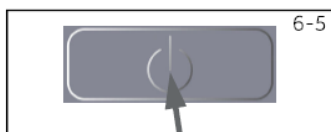

### 6.7 Prietaiso įjungimas

Palieskite mygtuką „Power“, kad įjungtumėte prietaisą (Pav. 6-5). „Start / Pauzė“ mygtuko LED pradės mirksėti.

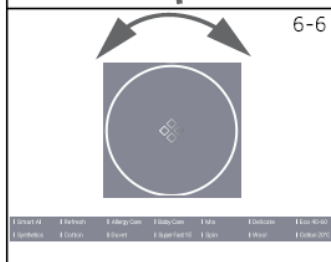

### 6.8 Programos pasirinkimas

Kad pasiektumėte geriausių skalbimo rezultatų, pasirinkite programą, atitinkančią nešvarumo lygį ir skalbinių tipą.

Pasukite programos rankenėlę (Pav. 6-6), kad pasirinktumėte tinkamą programą. Užsidegs atitinkamos programos LED ir bus rodomi numatytieji nustatymai.

#### **i** Pastaba: Kvapų šalinimas

Prieš pirmą naudojimą rekomenduojame paleisti programą „Drum Clean“ be skalbinių, kad būtų pašalintos galimos liekanos. Jei reikia, įpilkite nedidelį kiekį specialios skalbyklės valymo priemonės į skalbiklio stalčiaus 3 skyrių arba įdėkite ją tiesiai į būgną.



### 6.9 Individualių parinkčių pridėjimas

Pasirinkite reikiamas parinktis ir nustatymus (Pav. 6-7); žr. valdymo skydelį.

## 6.10 Skalbymo programos paleidimas

Palieskite mygtuką „Start/Pause“ (6-8 pav.), kad paleistumėte. „Start/Pause“ mygtuko LED lemputė nustos mirksėti ir švies pastoviai.

Įrenginys veiks pagal pasirinktus nustatymus.

Pakeitimus galima atlikti tik sustabdžius programą.



## 6.11 Skalbymo programos sustabdymas / atšaukimas

Norėdami sustabdyti vykdomą programą, lengvai palieskite mygtuką „Start/Pause“. Virš mygtuko esantis LED lemputė mirksės. Palieskite dar kartą, kad tęstumėte skalbimą.

Norėdami atšaukti programą ir visus jos nustatymus:

1. Palieskite mygtuką „Start/Pause“, kad sustabdytumėte vykdomą programą.
2. Laikykite nuspaudę mygtuką „Power“ apie 2 sekundes, kad išjungtumėte įrenginį.
3. Paspauskite mygtuką „Power“, kad vėl įjungtumėte įrenginį, pasirinkite programą „Spin“ ir „no Speed“, kad išsiurbtumėte vandenį.
4. Užbaigus programą ir paleidus įrenginį iš naujo, pasirinkite naują programą ir paleiskite ją.

## 6.12 Po skalbimo

### Pastaba: Durų užraktas

- ▶ Saugumo sumetimais skalbimo ciklo metu durelės yra iš dalies užblokuotos. Durelės gali būti atidaromos tik pasibaigus programai arba jei programa buvo teisingai sustabdyta (žr. ankstesnį aprašymą).
- ▶ Kai vandens lygis yra aukštas, vanduo karštas arba vyksta gręžimas, durelių atidaryti negalima; ekrane rodomas simbolis „**Lock**“.

1. Programos pabaigoje ekrane rodomas „**End**“.
2. Įrenginys automatiškai išsijungia.
3. Išimkite skalbinius kuo greičiau, kad išsaugotumėte audinių kokybę ir išvengtumėte pernelyg didelio susiglamžymo.
4. Užsukite vandens tiekimą.
5. Ištraukite maitinimo laidą iš elektros lizdo.
6. Atidarykite dureles, kad išvengtumėte drėgmės ir nemalonaus kvapo susidarymo. Laikykite dureles atviras, kai įrenginys nenaudojamas.
7. Maži drabužių gabalai po greito gręžimo gali lengvai prilipti prie būgno sienelės — prieš uždarydami dureles įsitikinkite, kad jie buvo išimti.

### Pastaba: Budėjimo režimas / energijos taupymo režimas

Kai įrenginys įjungtas, jis pereina į budėjimo režimą, jei per 2 minutes iki programos pradžios ar po jos pabaigos nėra atliekami jokie veiksmai. Ekranas išsijungia. Taip taupoma energija. Norėdami išeiti iš budėjimo režimo, paspauskite mygtuką „Power“.

## 6.13 Garso signalo įjungimas arba išjungimas

Jei reikia, garso signalą galima nustatyti taip:

1. Įjunkite įrenginį.
2. Pasirinkite programą „Mix“.
3. Vienu metu paspauskite mygtukus „Flexy Time“ ir „Rinse+“ maždaug 3 sekundėms. Ekrane pasirodys „**OFF**“ ir garso signalas bus išjungtas. Norėdami įjungti garso signalą, dar kartą vienu metu paspauskite tuos pačius du mygtukus. Ekrane pasirodys „**ON**“.

### 7.1 Bendroji informacija

Šis įrenginys yra aprūpintas „Wi-Fi“ technologija, leidžiančia jį valdyti nuotoliniu būdu per „hOn“ programėlę.

#### ĮSPĖJIMAS!

Laikykitės šiame vadove pateiktų saugos nurodymų net ir tada, kai naudojate įrenginį per programėlę. Šių nurodymų laikymasis yra būtinas saugiam įrenginio naudojimui.

### 7.2 Reikalavimai

1. Wi-Fi tinklas: reikalingas maršrutizatorius, palaikantis 802.11b/g/n standartą ir veikiantis 2,4 GHz dažnių juostoje. 5 GHz dažnių juostoje veikiantys tinklai ir viešieji tinklai nepalaikomi. Tinklo pavadinimas (SSID) turi būti nuo 1 iki 31 simboliu, o slaptažodis – nuo 8 iki 64 simbolių. Šifravimo parinkty: atviras, WPA-PSK ir WPA2-PSK.
2. Suderinami įrenginiai: programėlė prieinama „Android“, „iOS“ ir „Huawei“ įrenginiams – tiek planšetiniams kompiuteriams, tiek išmaniesiems telefonams.
3. Vieta: įrenginį pastatykite vietoje, kurioje signalas „Wi-Fi“ yra stiprus.

#### Wi-Fi techniniai duomenys:

- Dažnis: 2400 MHz – 2483,5 MHz
- Didžiausia galia: 20 dBm
- Standartas: IEEE 802.11b/g/n ir BLE V4.2

### 7.3 hOn programėlės atsisiuntimas ir įdiegimas

1. Atsisiųskite programėlę nuskaitydami žemiau esantį QR kodą arba apsilankykite adresu [go.haier-europe.com/download-app](http://go.haier-europe.com/download-app).



#### Pastaba: Registracija

Profilio sukūrimas (registracija) reikalingas tik pirmą kartą naudojantis arba jei paskyra buvo ištrinta ar sustabdyta.

Vėlesniam naudojimui tiesiog prisijunkite naudodami savo el. pašto adresą ir slaptažodį.

Išbandykite programėlės DEMO režimą, kad susipažintumėte su „Wi-Fi“ funkcijomis.



## 7.4 Įrenginio susiejimas

### Pastaba:

Namų tinklas turi būti nustatytas 2,4 GHz dažniui; 5 GHz tinklai nepalaikomi. Įsitinkinkite, kad išmanusis telefonas prijungtas prie to paties 2,4 GHz „Wi-Fi“ tinklo, kurį norite naudoti įrenginio nustatymui.

1. Atidarykite „hOn“ programėlę, sukurkite naują profilį (arba prisijunkite, jei jau turite paskyrą).
2. Paspauskite „Add Appliance“ ir vykdykite nurodymus, rodomus jūsų išmaniojo telefono ekrane, kad užbaigtumėte nustatymą.



## 7.5 Nuotolinio valdymo įjungimas

1. Įsitinkinkite, kad maršrutizatorius įjungtas ir prijungtas prie interneto.
2. Įdėkite skalbinius ir uždarykite dureles.
3. Įjunkite įrenginį.
4. Trumpai paspauskite mygtuką . Durelės bus užrakintos.
5. Paleiskite programą naudodamiesi programėle. Valdymo skydelis bus išjungtas, išskyrus mygtukus „POWER“ ir „START/PAUSE“. Programos metu bus pasiekama tik vaikų užrakto funkcija.
6. Nuotolinį valdymą taip pat galima įjungti programos metu, trumpai paspaudus mygtuką .

### Pastaba: Nuotolinio valdymo galiojimo laikas

Komandas per programėlę galima siųsti iki 24 valandų po nuotolinio valdymo įjungimo.

## 7.6 Nuotolinio valdymo išjungimas

1. Programos metu galite išjungti nuotolinį valdymą trumpai paspausdami mygtuką ; programa tęsis. Programėleje bus galima matyti programos būseną, tačiau nebus galima siųsti komandų (pvz., sustabdyti ar pristabdyti).
2. Jei leidžia saugos sąlygos, dureles galima atidaryti.
3. Norėdami tęsti nuotolinį valdymą per programėlę, įsitinkinkite, kad durelės uždarytos, ir dar kartą trumpai paspauskite mygtuką .

## 7.7 Ciklo pabaiga naudojant nuotolinį valdymą

1. Pasibaigus programai, durelės bus atidarytos, o nuotolinis valdymas išjungtas.
2. Po 2 minučių įrenginys automatiškai išsijungs..

## 7.8 „Wi-Fi“ modulio išjungimas ir tinklo duomenų ištrynimasis

Norėdami ištrinti išsaugotus „Wi-Fi“ tinklo duomenis ir išjungti „Wi-Fi“ modulį:

1. Įjunkite įrenginį.
2. Nepradėdami jokios programos, paspauskite ir laikykite mygtuką  5 sekundes, kol ekrane pasirodys „rEST“.
3. Paspauskite ir laikykite mygtuką „Delay“ dar 5 sekundes, kol ekrane pasirodys „donE“.
4. Nustatymų informacija bus ištrinta. Norėdami užbaigti, pasirinkite programą arba išjunkite įrenginį.
5. Norėdami atlikti naują nustatymą, pašalinkite įrenginį iš „hOn“ programėlės ir pradėkite naują susiejimo procedūrą.

### Pastaba:

Naudokite šią procedūrą tik tuo atveju, jei planuojate parduoti įrenginį.

## Draugiškas aplinkai naudojimas

- ▶ Norėdami pasiekti geriausią energijos, vandens, skalbimo priemonės ir laiko efektyvumą, naudokite rekomenduojamą maksimalią įkrovos talpą.
- ▶ Neperkraukite (palikite rankos pločio tarpą virš skalbinių).
- ▶ Lengvam nešvarumų lygiui pasirinkite programą „Quick 15“.
- ▶ Dozuokite skalbimo priemonę tiksliai pagal rekomendacijas.
- ▶ Pasirinkite žemiausią pakankamą skalbimo temperatūrą – šiuolaikinės skalbimo priemonės veiksmingai valo ir esant žemesnei nei 60 °C temperatūrai.
- ▶ Didinkite numatytuosius nustatymus tik esant stipriems nešvarumams.

## Bendroji informacija:

- ▶ Programa „Eco 40-60“ gali skalbti įprastai nešvarius medvilninius audinius, pažymėtus kaip tinkamus skalbti 40 °C arba 60 °C temperatūroje, vienu ir tuo pačiu ciklu; ši programa taip pat naudojama ES ekodizaino reikalavimų atitikties vertinimui.
- ▶ Iš energijos suvartojimo požiūriu efektyviausios programos paprastai yra tos, kurios veikia žemesnėje temperatūroje ir turi ilgesnį veikimo laiką.
- ▶ Triukšmo lygis ir likutinės drėgmės kiekis priklauso nuo gręžimo greičio: kuo didesnis gręžimo greitis gręžimo fazėje, tuo didesnis triukšmo lygis ir mažesnis likutinės drėgmės kiekis.

### 9.1 Skalbyklės ploviklio stalčiaus valymas

Visada įsitikinkite, kad stalčiuje neliko skalbyklio likučių. Valykite stalčių reguliariai (9-1 pav.):

1. Ištraukite stalčių iki sustojimo.
2. Paspauskite atleidimo mygtuką ir išimkite stalčių.
3. Išvalykite stalčiaus vidų sausa šluoste.
4. Praskalaukite stalčių po tekančiu vandeniu, kol jis bus švarus, ir įdėkite jį atgal į įrenginį.

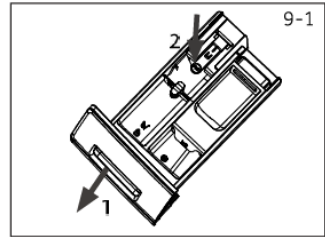

### 9.2 Įrenginio valymas

- ▶ Prieš valydami ar atlikdami priežiūrą, atjunkite įrenginį nuo elektros tinklo.
- ▶ Norėdami išvalyti mašinos korpusą (9-2 pav.) ir gumines dalis, naudokite minkštą šluostę su muiluotu vandeniu.
- ▶ Nenaudokite organinių chemikalų ar ėsdinančių tirpiklių.



### 9.3 Įvado vožtuvus ir įvado filtrus

Kad išvengtumėte vandens tiekimo užsikimšimo dėl kalkių nuosėdų ar kitų kietų dalelių, reguliariai valykite vandens įvado filtrą.

- ▶ Atjunkite įrenginį nuo elektros tinklo ir užsukite vandens čiaupą.
- ▶ Atsukite vandens įvado žarną nuo įrenginio galo (9-3 pav.) ir nuo čiaupo.
- ▶ Išskalaukite filtrus vandeniu ir šepetėliu (9-4 pav.).
- ▶ Įdėkite filtrą ir vėl prisukite žarną.
- ▶ Atidarykite čiaupą ir patikrinkite, ar nėra nuotėkiu.

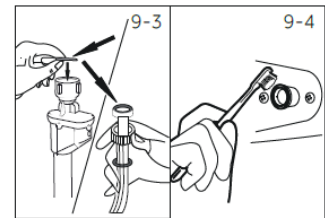

### 9.4 Būgno valymas

- ▶ Pašalinkite iš būgno atsitiktinai patekusius daiktus, ypač metalinius elementus, tokius kaip adatos, monetos ir pan. (9-5 pav.), nes jie gali sukelti rūdžių dėmes ar pažeidimus.
- ▶ Rūdžių dėmėms pašalinti naudokite valiklį be chloro. Laikykitės valymo priemonės gamintojo įspėjimų.
- ▶ Nenaudokite kietų daiktų ar plieninės vilnos valymui.
- ▶ Po procedūros atidarykite dureles, nuvalykite sandariklio sritį rankšluosčiu, kad pašalintumėte dėmes ir putas, ir palaikykite sandariklio vidų bei išorę švarią (9-5 pav.)

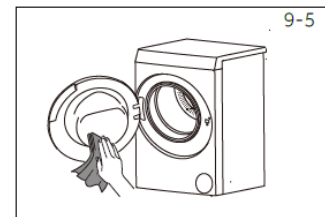

#### **i** Pastaba: Higiena

Reguliariai priežiūrai rekomenduojame paleisti programą „Drum Clean“ kas 50 ciklų, kad būtų išvengta galimo korozinių likučių susidarymo. Jei reikia, įpilkite nedidelį kiekį specialios skalbyklės valymo priemonės į ploviklio stalčiaus skyrių (3) arba įdėkite ją tiesiai į būgną.

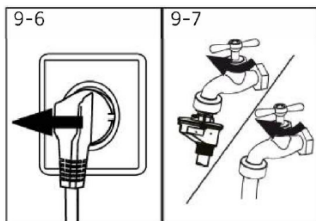

## 9.5 Ilgas prastovos laikotarpis

Jei įrenginys nenaudojamas ilgesnį laiką:

1. Ištraukite kištuką iš elektros tinklo (9-6 pav.).
2. Užsukite vandens čiaupą (9-7 pav.).
3. Atidarykite dureles, kad išvengtumėte drėgmės ir nemalonių kvapų susidarymo. Laikykite dureles atviras, kol įrenginys nenaudojamas.

Prieš kitą naudojimą atidžiai patikrinkite maitinimo laidą, vandens įvado ir išleidimo žarnas. Įsitinkinkite, kad visas tinkamai prijungta ir nėra nuotėkio.

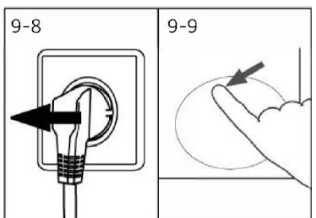

## 9.6 Siurblio filtras

Valykite filtrą kartą per mėnesį ir patikrinkite siurblio filtrą, pavyzdžiui, jei įrenginys:

- ▶ Neišleidžia vandens.
- ▶ Negręžia.
- ▶ Veikimo metu skleidžia neįprastus garsus.

### ⚠ ĮSPĖJIMAS!

Nudegimo pavojus! Siurblio filtre esantis vanduo gali būti labai karštas! Prieš atlikdami bet kokius veiksmus, įsitinkinkite, kad vanduo atvėsęs.

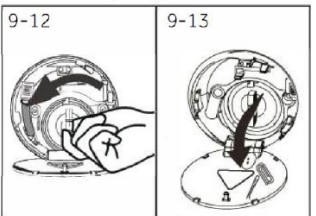
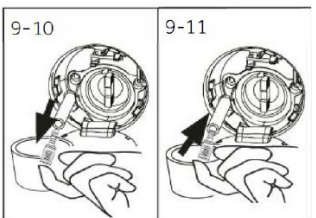

1. Išjunkite įrenginį ir ištraukite kištuką iš elektros tinklo (9-8 pav.).
2. Paspauskite ir atidarykite priežiūros dangtelį (9-9 pav.).
3. Pastatykite platų indą vandeniui surinkti (9-10 pav.). Vandens kiekis gali būti didelis!
4. Ištraukite drenažo žarnelę ir laikykite jos galą virš indo (9-10 pav.).
5. Nuimkite guminį kamštį nuo žarnelės (9-10 pav.).
6. Visiškai išleidę vandenį, uždarykite žarnelę (9-11 pav.) ir įdėkite ją atgal į įrenginį.
7. Atsukite siurblio filtrą prieš laikrodžio rodyklę ir išimkite jį (9-12 pav.).
8. Pašalinkite nešvarumus ir nuosėdas (9-13 pav.).

9. Atsargiai išvalykite siurblio filtrą, pavyzdžiui, po tekančiu vandeniu (9-14 pav.).
10. Po valymo įdėkite rankenėlę atgal ir priveržkite ją, kol ji daugiau nebesisuks. Rankenėlės padėtis turi būti vertikali (9-15 pav.).
11. Uždarykite priežiūros dangtelį.

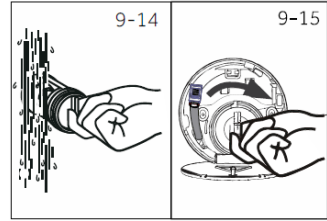

### ⚠ DĖMESIO!

- ▶ Siurblio filtro sandarinimo žiedas turi būti švarus ir nepažeistas. Jei dangtelis tinkamai nepriveržtas, gali nutekėti vanduo.
- ▶ Filtras turi būti tinkamai sumontuotas, kitaip gali atsirasti nuotėkis.

## 9.7 Būgno valymas

Ši programa skirta skalbyklės vidinio ir išorinio būgno valymui, o priklausomai nuo naudojimo sąlygų galima pasirinkti skirtingus valymo režimus.

1. Pūkelių valymo režimas: Pasirinkite programą „Būgno valymas“, paspauskite mygtuką „Temp.“, nustatykite temperatūrą „-“ (be pašildymo) ir nustatykite veikimo laiką „0:08“, tada paleiskite programą. Naudojimo metu skalbyklėje gali kauptis pūkai. Šio režimo paleidimas efektyviai pašalina pūkus. Nedėkite skalbimo priemonės ir įsitinkite, kad būgnas tuščias.
2. Būgno savaiminio valymo režimas: Pasirinkite programą „Būgno valymas“, paspauskite mygtuką „Temp.“, nustatykite temperatūrą „90 °C“, veikimo laiką – „1:00“ ir paleiskite programą. Šis režimas efektyviai pašalina ant būgno sienelių likusius nešvarumus, naudodamas aukštos temperatūros valymą. Nedėkite skalbimo priemonės ir įsitinkite, kad būgnas tuščias.

Pastaba: Budėjimo režimu programą „Būgno valymas“ galima pasirinkti iš bet kurios programos..

Daugelį iškilusių problemų galima išspręsti savarankiškai, neturint specialių žinių. Iškilus problemai, prieš kreipdamiesi į garantinį aptarnavimą, patikrinkite visus nurodytus sprendimus ir vykdykite toliau pateiktas instrukcijas.  
Žr. KLIENTŲ APTARNAVIMAS.

## ĮSPĖJIMAS!

- ▶ Prieš atlikdami priežiūros darbus, išjunkite įrenginį ir ištraukite kištuką iš elektros lizdo.
- ▶ Elektros įrangą gali remontuoti tik kvalifikuoti elektrikai, nes netinkamas remontas gali sukelti rimtų pažeidimų.
- ▶ Pažeistą maitinimo laidą gali pakeisti tik gamintojas, jo įgaliotas servisas arba tinkamą kvalifikaciją turintys specialistai, kad būtų išvengta pavojaus.

### 10.1 Informaciniai kodai

Toliau pateikti kodai rodomi tik kaip informacija apie skalbimo ciklą. Jokie veiksmai nereikalingi.

Kodas	Pranešimai
1:25	Likęs skalbimo ciklo laikas – 1 valanda ir 25 minutės.
6:30	Likęs skalbimo ciklo laikas su pasirinktu užbaigimo atidėjimu – 6 valandos ir 30 minučių.
End	Skalbimo ciklas baigtas. Įrenginys išsijungia automatiškai.
Lock	Durelės uždarytos dėl aukšto vandens lygio, aukštos vandens temperatūros arba gręžimo ciklo.
OFF	Garso signalas išjungtas.
on	Garso signalas įjungtas.
Clock	Funkcijų mygtukai užrakinti. Programos keisti negalima.

### 10.2 Problemų šalinimas pagal klaidų kodus

Problema	Priežastis	Sprendimas
CLr FLtr	<ul style="list-style-type: none"> <li>• Išleidimo klaida – per 6 minutes vanduo visiškai neišbėgo.</li> </ul>	<ul style="list-style-type: none"> <li>• Išvalykite siurblio filtrą.</li> <li>• Patikrinkite išleidimo žarnos montavimą.</li> </ul>
E2	<ul style="list-style-type: none"> <li>• Durelių klaida.</li> </ul>	<ul style="list-style-type: none"> <li>• Gerai uždarykite dureles.</li> </ul>
E4	<ul style="list-style-type: none"> <li>• Vandens lygis nepasiekė reikiamo per 12 minučių.</li> <li>• Išleidimo žarna sukelia savaiminio sifono efektą.</li> </ul>	<ul style="list-style-type: none"> <li>• Sitinkinkite, kad čiaupas visiškai atidarytas ir vandens slėgis normalus.</li> <li>• Patikrinkite išleidimo žarnos montavimą.</li> </ul>
E8	<ul style="list-style-type: none"> <li>• Vandens apsaugos lygio klaida.</li> </ul>	<ul style="list-style-type: none"> <li>• Susisiekite su garantinio aptarnavimo centru.</li> </ul>
E5	<ul style="list-style-type: none"> <li>• Išleidimo klaida – per nustatytą laiką vanduo visiškai neišbėgo (nutekėjimo programa).</li> </ul>	<ul style="list-style-type: none"> <li>• Išvalykite siurblio filtrą.</li> <li>• Patikrinkite išleidimo žarnos montavimą.</li> </ul>
F3	<ul style="list-style-type: none"> <li>• Temperatūros jutiklio klaida.</li> </ul>	<ul style="list-style-type: none"> <li>• Susisiekite su garantinio aptarnavimo centru.</li> </ul>
E4	<ul style="list-style-type: none"> <li>• Šildymo klaida.</li> </ul>	<ul style="list-style-type: none"> <li>• Susisiekite su garantinio aptarnavimo centru.</li> </ul>
F7	<ul style="list-style-type: none"> <li>• Variklio klaida.</li> </ul>	<ul style="list-style-type: none"> <li>• Susisiekite su garantinio aptarnavimo centru.</li> </ul>
FA	<ul style="list-style-type: none"> <li>• Vandens lygio jutiklio klaida.</li> </ul>	<ul style="list-style-type: none"> <li>• Susisiekite su garantinio aptarnavimo centru.</li> </ul>
FH	<ul style="list-style-type: none"> <li>• IoT modulio konfigūravimo klaida.</li> </ul>	<ul style="list-style-type: none"> <li>• Susisiekite su garantinio aptarnavimo centru.</li> </ul>

Problema	Priežastis	Sprendimas
FC0 vöi FC2 Eb	<ul style="list-style-type: none"> <li>Nenormalus ryšio sutrikimas.</li> <li>Skalbinių užstrigimas.</li> </ul>	<ul style="list-style-type: none"> <li>Kreipkitės į garantinio aptarnavimo centrą.</li> <li>Atidarykite skalbyklės dureles ir įdėkite skalbinius visiškai į būgną, tuomet paspauskite mygtuką „Start“, kad paleistumėte programą.</li> </ul>

### 10.3 Problemų šalinimas be klaidų kodų

Problema	Priežastis	Sprendimas
Skalbyklė neveikia.	<ul style="list-style-type: none"> <li>Programa dar nepaleista.</li> <li>Durelės netinkamai uždarytos.</li> <li>Skalbyklė neįjungta.</li> <li>Nėra elektros tiekimo.</li> <li>Įjungta vaikų saugos funkcija.</li> </ul>	<ul style="list-style-type: none"> <li>Patikrinkite programą ir ją paleiskite.</li> <li>Uždarykite dureles tinkamai.</li> <li>Įjunkite skalbyklę.</li> <li>Patikrinkite elektros tiekimą.</li> <li>Išjunkite vaikų saugos funkciją.</li> </ul>
Skalbyklė nepildo vandens.	<ul style="list-style-type: none"> <li>Vanduo neteka.</li> <li>Vandens įvado žarna yra užlenkta.</li> <li>Įvado filtras užsikimšęs.</li> <li>Vandens slėgis mažesnis nei 0,03 MPa.</li> <li>Durelės netinkamai uždarytos.</li> <li>Vandens tiekimo sutrikimas.</li> </ul>	<ul style="list-style-type: none"> <li>Patikrinkite vandens čiaupą.</li> <li>Patikrinkite įvado žarną.</li> <li>Išvalykite įvado filtrą.</li> <li>Patikrinkite vandens slėgį.</li> <li>Uždarykite dureles tinkamai.</li> <li>Įsitinkinkite, kad vandens tiekimas veikia.</li> </ul>
Skalbyklė išleidžia vandenį pildymo metu.	<ul style="list-style-type: none"> <li>Išleidimo žarnos aukštis yra mažesnis nei 80 cm.</li> <li>Išleidimo žarnos galas gali būti panardintas į vandenį.</li> </ul>	<ul style="list-style-type: none"> <li>Įsitinkinkite, kad išleidimo žarnos aukštis yra 80–100 cm.</li> <li>Įsitinkinkite, kad žarnos galas nėra panardintas į vandenį.</li> </ul>
Išleidimo klaida.	<ul style="list-style-type: none"> <li>Išleidimo žarna užsikimšusi.</li> <li>Siurblio filtras užsikimšęs.</li> <li>Išleidimo žarnos galas yra aukščiau nei 100 cm nuo grindų.</li> </ul>	<ul style="list-style-type: none"> <li>Išvalykite išleidimo žarną.</li> <li>Išvalykite siurblio filtrą.</li> <li>Įsitinkinkite, kad išleidimo žarna sumontuota teisingai.</li> </ul>
Stipri vibracija grėžimo metu.	<ul style="list-style-type: none"> <li>Neišimti visi transportavimo varžtai.</li> <li>Skalbyklė nestovi ant stabiliaus paviršiaus.</li> <li>Skalbyklė yra perkrauta.</li> </ul>	<ul style="list-style-type: none"> <li>Pašalinkite visus transportavimo varžtus.</li> <li>Įsitinkinkite, kad grindys stabilios ir skalbyklė pastatyta lygiai.</li> <li>Patikrinkite skalbinių pasiskirstymą ir pusiavyrą.</li> </ul>
Skalbimo ciklas sustoja nepasibaigęs.	<ul style="list-style-type: none"> <li>Vandens arba elektros tiekimo sutrikimai.</li> </ul>	<ul style="list-style-type: none"> <li>Patikrinkite vandens ir elektros tiekimą.</li> </ul>
Skalbimo ciklas kelioms minutėms sustoja.	<ul style="list-style-type: none"> <li>Įrenginys rodo klaidos kodą.</li> <li>Problema kyla dėl netolygaus skalbinių pasiskirstymo.</li> <li>Programa atlieka mirkymo fazę.</li> </ul>	<ul style="list-style-type: none"> <li>Patikrinkite klaidų kodus.</li> <li>Sumažinkite arba tolygiai paskirstykite skalbinius.</li> <li>Sustabdykite programą ir paleiskite ją dar kartą.</li> </ul>
Būgne ir (ir/arba) skalbiklio stalčiuje susidaro per daug putų.	<ul style="list-style-type: none"> <li>Naudotas netinkamas skalbimo priemonės.</li> <li>Panaudota per daug skalbiklio.</li> </ul>	<ul style="list-style-type: none"> <li>Patikrinkite skalbimo priemonės rekomendacijas.</li> <li>Sumažinkite skalbiklio kiekį.</li> </ul>

Problema	Priežastis	Sprendimas
Automatinis skalbimo laiko reguliavimas.	<ul style="list-style-type: none"> <li>Skalbimo programos trukmė koreguojama automatiškai.</li> </ul>	<ul style="list-style-type: none"> <li>Tai normalu ir neturi įtakos įrenginio veikimui.</li> </ul>
Gręžimas nevyksta.	<ul style="list-style-type: none"> <li>Skalbiniai nesubalansuoti.</li> </ul>	<ul style="list-style-type: none"> <li>Patikrinkite skalbyklės įkrovą ir skalbinių pasiskirstymą, tuomet paleiskite gręžimo programą dar kartą.</li> </ul>
Skalbimo rezultatas nepatenkinamas.	<ul style="list-style-type: none"> <li>Nešvarumo lygis neatitinka pasirinktos programos.</li> <li>Skalbimo priemonės kiekis nepakankamas.</li> <li>Viršyta maksimali įkrovos talpa.</li> <li>Skalbiniai būgne pasiskirstę netolygiai.</li> </ul>	<ul style="list-style-type: none"> <li>Pasirinkite kitą programą.</li> <li>Pasirinkite skalbimo priemonę pagal nešvarumo lygį ir gamintojo rekomendacijas.</li> <li>Sumažinkite įkrovą.</li> <li>Paskirstykite skalbinius tolygiai.</li> </ul>
Ant skalbinių lieka skalbimo miltelių likučių.	<ul style="list-style-type: none"> <li>Neištirpusios skalbimo priemonės dalelės gali likti ant sausų skalbinių kaip baltos dėmės.</li> </ul>	<ul style="list-style-type: none"> <li>Pašalinkite visus transportavimo varžtus.</li> <li>Įsitikinkite, kad grindys stabilios ir skalbyklė pastatyta lygiai.</li> <li>Patikrinkite skalbinių pasiskirstymą ir pusiausvyrą.</li> </ul>
Ant skalbinių lieka pilkų dėmių.	<ul style="list-style-type: none"> <li>Sukelia riebalai, kremai arba tepalai.</li> </ul>	<ul style="list-style-type: none"> <li>Iš anksto apdorokite skalbinius specialia valymo priemone.</li> </ul>

## **i** Pastaba: Putų susidarymas

Jei gręžimo metu nustatomas per didelis putų kiekis, variklis sustabdomas, o išleidimo siurblys įjungiamas 90 sekundžių.

Jei putų pašalinti nepavyksta per 3 kartus, programa baigiasi be gręžimo ciklo.

Jei klaidos pranešimai kartojasi net ir atlikus reikiamus veiksmus, išjunkite įrenginį, ištraukite maitinimo laidą iš elektros lizdo ir kreipkitės į klientų aptarnavimo centrą.

## 10.4 Elektros tiekimo pertraukimo atveju

Dabartinė programa ir jos nustatymai išsaugomi. Kai elektros tiekimas atstatomas, darbas tęsiasi.

Jei elektros tiekimo pertrauka įvyksta vykstant aktyviai skalbimo programai, durelės lieka mechaniškai užrakintos. Norint išimti skalbinius, vandens lygis neturi būti matomas pro durelių stiklą. – Nudėgimo pavojus! Vandens lygį reikia sumažinti taip, kaip aprašyta skyriuje „Siurblio filtras“.

Tik po to galima patraukti svirtį (A), esančią po priežiūros dangteliu (10-1 pav.), kol durelių užraktas atsidarys.

Tada visas dalis reikia įdėti atgal į vietą.

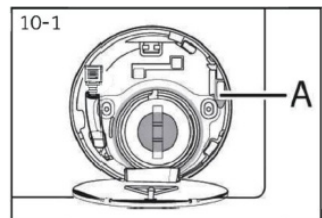

Jei skalbyklė yra saugioje būsenoje (vandens lygis žemiau matomos durelių stiklo dalies, vandens temperatūra žemesnė nei 55 °C, vidinis būgnas nesisuka), dureles galima atidaryti ir skalbyklę naudoti rankiniu būdu.

### 11.1 Paruošimas

- ▶ Išimkite įrenginį iš pakuotės.
- ▶ Pašalinkite visą pakuotės medžiagą, įskaitant apsauginę plėvelę nuo korpuso ir putplasčio pagrindą. Laikykite jas vaikams nepasiekiamoje vietoje. Atidarius pakuotę, ant plastikinio maišelio ar durelių gali būti vandens lašų. Tai normalu — jie atsiranda dėl gamykloje atlikto vandens bandymo..



#### Pastaba: Pakuotės utilizavimas

Laikykite visą pakuotės medžiagą vaikams nepasiekiamoje vietoje ir utilizuokite ją aplinkai draugišku būdu.

### 11.2 PAPILDOMAI: Triukšmo slopinimo pagalvėlių montavimas

1. Atidarę plastikinę pakuotę, rasite keturias triukšmo slopinimo pagalvėles. Jos naudojamos triukšmui sumažinti (11-1 pav.).
2. Padėkite skalbyklę ant šono taip, kad durelės būtų nukreiptos į viršų, o apačia – į priekį (11-2 pav.).
3. Išimkite triukšmo slopinimo pagalvėles ir nuimkite dvi-pusės lipnios juostos apsauginę plėvelę; pritvirtinkite jas aplink skalbyklės apačią, kaip parodyta 3 paveiksle (dvi ilgesnės pagalvėlės – 1 ir 3 pozicijose, dvi trumpesnės – 2 ir 4 pozicijose). Po to pastatykite skalbyklę atgal į vertikalią padėtį (11-3 pav.).

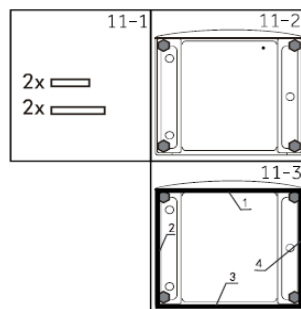

#### Draugiškas patarimas:

Triukšmo izoliacijos pagalvėlė yra papildomas elementas. Ji gali padėti sumažinti triukšmą. Montuokite ją pagal savo poreikius arba visai nemontuokite.

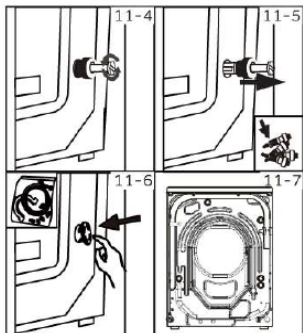

## 11.3 Transportavimo varžtų nuėmimas

Transportavimo varžtai skirti pritvirtinti vidines priešvibracines dalis transportavimo metu ir apsaugoti įrenginį nuo vidinių pažeidimų.

1. Nuimkite visus 4 varžtus nuo įrenginio galinės pusės ir išimkite plastikinius tarpiklių laikiklius (11-4 pav.) (11-5 pav.).
2. Likusias angas uždenkite apsauginiais dangteliais (11-6 pav.) (11-7 pav.).

### **i** Pastaba: Laikykite saugioje vietoje

Laikykite visas transportavimo apsaugines dalis saugioje vietoje, kad prireiktų jas panaudoti vėl. Jei įrenginį reikės transportuoti dar kartą, pirmiausia sumontuokite apsaugines dalis atgal.

## 11.4 Įrenginio perkėlimas

Jei skalbyklę reikia transportuoti didesniu atstumu, prieš gabenimą vėl sumontuokite transportavimo varžtus, kad būtų išvengta pažeidimų – montavimas atliekamas atvirkštinė seka.

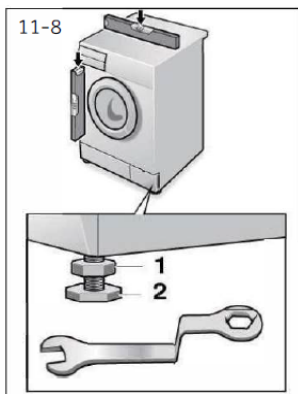

## 11.5 Įrenginio išlygiavimas

Reguliuokite visas kojeles (11-8 pav.), kad pasiektumėte visiškai horizontalią padėtį. Tai sumažina vibraciją ir atitinkamai triukšmą naudojimo metu, taip pat sumažina nusidėvėjimą. Reguliavimui rekomenduojama naudoti gulsčiuoką. Grindys turi būti kuo stabilesnės ir lygesnės.

1. Atsukite veržlę (1) raktu.
2. Reguliuokite aukštį sukdami kojelę (2).
3. Prisukite veržlę (1) prie korpuso.

### 11.6 Nuotekų prijungimas

Tvirtai prijunkite išleidimo žarną prie kanalizacijos vamzdžio. Žarnos aukštis viename taške turi būti 80–100 cm virš įrenginio apatinės briaunos! Jei įmanoma, visada pritvirtinkite išleidimo žarną prie galinėje pusėje esančios spaustuvo laikiklio.

#### ⚠ ĮSPĖJIMAS!

- ▶ Naudokite tik komplekte pateiktą žarnų rinkinį prijungimui.
- ▶ Nenaudokite senų žarnų rinkinių pakartotinai!
- ▶ Prijunkite tik prie šalto vandens tiekimo.
- ▶ Prieš prijungdami įsitikinkite, kad vanduo yra švarus ir skaidrus.

#### Galimi prijungimo būdai:

##### 11.6.1 Išleidimo žarna į kriauklę

- ▶ Užkabinkite išleidimo žarną su U laikikliu ant tinkamo dydžio kriauklės krašto (11-9 pav.).
- ▶ Užtikrinkite, kad U laikiklis būtų pakankamai apsaugotas nuo nuslydimo.

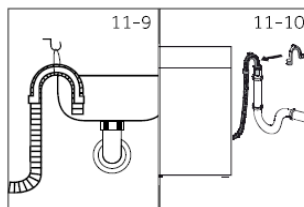

##### 11.6.2 Išleidimo žarna į kanalizacijos stovą

- ▶ Stovo vidinis skersmuo su ventiliacijos anga turi būti ne mažesnis kaip 40 mm.
- ▶ Įstatykite išleidimo žarną 80–100 mm gylyje į stovą.
- ▶ Tvirtai pritvirtinkite U laikiklį (11-10 pav.).

##### 11.6.3 Išleidimo žarnos prijungimas prie kriauklės sifono

- ▶ Prijungimo taškas turi būti virš sifono.
- ▶ Išleidimo jungtis paprastai būna uždaryta kamščiu (A). Jį reikia nuimti, kad būtų išvengta veikimo sutrikimų (11-11 pav.).
- ▶ Pritvirtinkite išleidimo žarną spaustuvu.

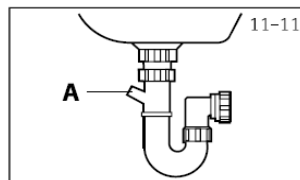

#### ⚠ DĖMESIO!

- ▶ Išleidimo žarna neturi būti panardinta į vandenį ir joje neturi būti nuotėkių – ją reikia tvirtai pritvirtinti. Jei išleidimo žarna padėta ant grindų arba vamzdžio aukštis mažesnis nei 80 cm, skalbyklė pildymo metu nuolat išleis vandenį (susidarys savaiminis sifono efektas).
- ▶ Išleidimo žarnos negalima ilginti. Jei reikia, kreipkitės į klientų aptarnavimo centrą.

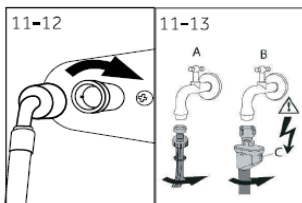

## 11.7 Švaraus vandens prijungimas

Įsitikinkite, kad sandarinimo žiedai yra tinkamai sumontuoti.

1. Prijunkite vandens žarnos kampinį galą prie įrenginio (11-12 pav.). Priveržkite ranka.
2. Kitą galą prijunkite prie 3/4" sriegio vandens čiaupo (11-13 pav.).

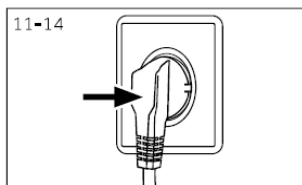

## 11.8 Elektros prijungimas

Prieš prijungdami visada patikrinkite:

- ▶ ar maitinimo šaltinis, lizdas ir saugiklis atitinka duomenų lentelėje nurodytas reikšmes;
- ▶ ar elektros lizdas yra įžemintas ir nenaudojami šakotuvai ar ilgintuvai;
- ▶ ar kištukas ir lizdas visiškai atitinka reikalavimus;
- ▶ **tik Jungtinėje Karalystėje:** ar JK kištukas atitinka standartą BS1363A.

Įkiškite kištuką į elektros lizdą (11-14 pav.).

## ⚠ ĮSPĖJIMAS!

- ▶ Visada įsitikinkite, kad visi prijungimai (maitinimo, nuotekų ir švaraus vandens žarnos) yra tvirtai pritvirtinti, sausi ir be nuotėkių!
- ▶ Įsitikinkite, kad šios dalys nėra suspaustos, užlenktos ar susuktos.
- ▶ Jei maitinimo laidas pažeistas, jį gali pakeisti tik įgaliotas servisas (žr. garantinį taloną), kad būtų išvengta pavojaus.

## 12.1 Papildomi techniniai duomenys

	HW80	HW90
Įtampa (V)	220-240 V~/50Hz	
Srovės stiprumas (A)	10	
Maksimali galia (W)	2000	
Vandens slėgis (MPa)	$0.03 \leq P \leq 1$	
Grynoji masė (kg)	67	

## 12.2 Gaminių matmenys

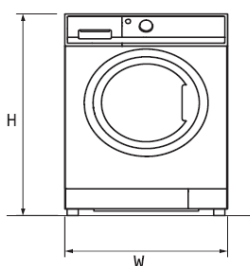

PERŽIŪRA

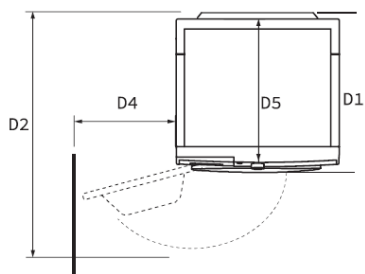

SIENA

VAIZDAS IŠ VIRŠAUS

GAMINIO MATMENYS	HW80	HW90
H Bendras gaminio aukštis, mm	850	
W Bendras gaminio plotis, mm	595	
D5 Bendras gaminio gylis (iki valdymo skydelio matmens), mm	452	
D1 Bendras gaminio gylis (įskaitant durelių storį), mm	507	
D2 Durelių atvėrimo gylis, mm	993	
D4 Mažiausias durelių atstumas iki gretimos sienos, mm	188	

Pastaba: Skalbyklės tikslus aukštis priklauso nuo to, kiek kojelės yra išsuktos iš įrenginio pagrindo. Įrengimo vieta turi būti bent 40 mm platesnė ir 20 mm gilesnė nei įrenginio matmenys.

12.3 Standartai ir direktyvos **CE**

Šis gaminys atitinka visus taikomus ES direktyvų ir suderintų standartų reikalavimus, kurie užtikrina CE žymėjimą.

Rekomenduojame naudotis Haier klientų aptarnavimo paslaugomis ir originaliomis atsarginėmis dalimis. Buitinių skalbyklių atsarginės dalys yra prieinamos mažiausiai 10 metų.

Jei su jūsų įrenginiu kyla problemų, pirmiausia patikrinkite skyrių PROBLEMŲ ŠALINIMAS.

Jei ten sprendimo nerandate, kreipkitės į:

- ▶ savo vietinį platintoją;
- ▶ aptarnavimo ir pagalbos centrą svetainėje [www.haier.com](http://www.haier.com), kur rasite telefono numerius, DUK ir galimybę pateikti aptarnavimo užklausą.

Norėdami gauti informaciją, atitinkančią konkretų gaminį, prisijunkite prie oficialios Haier svetainės:

[https://www.haier-europe.com/en\\_GB/technical-assistance/](https://www.haier-europe.com/en_GB/technical-assistance/)

suraskite savo modelį, spustelėkite gaminį, kad atidarytumėte išsamią informaciją, ir tada pasirinkite „documents“, kad rastumėte ir atsisiųstumėte naudojimo instrukciją.

Produkto informaciją taip pat rasite šiame puslapyje.

Norėdami susisiekti su techninės priežiūros centru, įsitikinkite, kad turite šią informaciją. Duomenis rasite ant gaminio duomenų lenteles.

Modelis \_\_\_\_\_ Serijos numeris \_\_\_\_\_

Taip pat patikrinkite garantinį taloną, kuris pridėtas prie gaminio.

Bendrais verslo klausimais toliau rasite mūsų adresus Europoje:

European Haier addresses			
Country *	Postal address	Country *	Postal address
Italy	Haier Europe Trading SRL Via De Cristoforis, 12 21100 Varese ITALY	France	Haier France SAS 3-5 rue des Graviers 92200 Neuilly sur Seine FRANCE
Spain Portugal	Haier Iberia SL Pg. Garcia Faria, 49-51 08019 Barcelona SPAIN	Belgium-FR Belgium-NL Netherlands Luxembourg	Haier Benelux SA Anderlecht Route de Lennik 451 BELGIUM
Germany Austria	Haier Deutschland GmbH Hewlett-Packard-Str. 4 D-61352 Bad Homburg GERMANY	Poland Hungary Greece Romania Russia	Haier Poland Sp.zo.o.AI. Jerozolimskie 181B 02- 222 Warszawa POLAND
United Kingdom	Haier Appliances UK Co.Ltd. One Crown Square Church Street East Woking, Surrey, GU21 6HR UK	Czech Republic and Slovakia	Haier Europe ČR s.r.o. Sokolovská 651/136a, 186 00 Praha 8, Czech Republic

\*Papildomai informacijai žr. [www.haier.com](http://www.haier.com)

Modelio informacija prieinama produktų duomenų bazėje adresu <https://eprel.ec.europa.eu/>, ieškant produkto etiketėje nurodyto modelio žymėjimo lauke Model; nuorodą į modelį produktų duomenų bazėje taip pat rasite žemiau, prie kiekvieno modelio žymėjimo.



HW90-B14367TU1



HW90-B14367GTU1

