

CANDY

Instruction Manual For Induction Hob

ENGLISH

Manuel d'instruction pour plaque à induction

FRANÇAIS

Manuale di istruzioni per il piano cottura a induzione

ITALIANO

Руководство по эксплуатации индукционной варочной панели

РУССКИЙ

MODEL:CTPS63SCTTWIFI/1

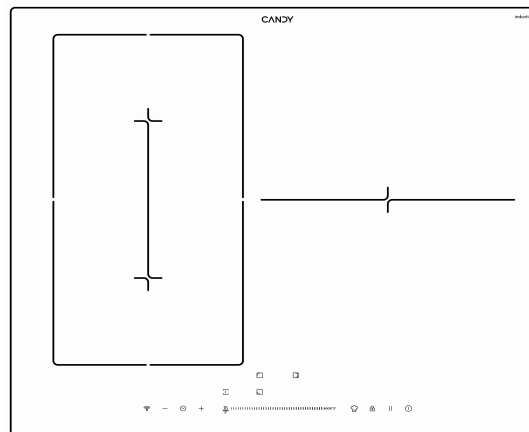

Thank you for purchasing the CANDY induction hob. Please read this instruction manual carefully before using the hob and keep it in a safe place for future reference.

ERC

Hereby, Candy Hoover Group Srl declares that the radio equipment is in compliance with Directive 2014/53/EU and with the relevant Statutory Requirements (for the UKCA market). The full text of the declaration of conformity is available at the following internet address: www.candy-group.com

Safety Warnings

Your safety is important to us. Please read this information before using your cooktop.

Installation

Electrical Shock Hazard

- Disconnect the appliance from the mains electricity supply before carrying out any work or maintenance on it.
- Connection to a good earth wiring system is essential and mandatory.
- Alterations to the domestic wiring system must only be made by a qualified electrician.
- Failure to follow this advice may result in electrical shock or death.

Cut Hazard

- Take care - panel edges are sharp.
- Failure to use caution could result in injury or

cuts.

Important safety instructions

- Read these instructions carefully before installing or using this appliance.
- No combustible material or products should be placed on this appliance at any time.
- Please make this information available to the person responsible for installing the appliance as it could reduce your installation costs.
- In order to avoid a hazard, this appliance must be installed according to these instructions for installation.
- This appliance is to be properly installed and earthed only by a suitably qualified person.
- This appliance should be connected to a circuit which incorporates an isolating switch providing full disconnection from the power supply.
- Failure to install the appliance correctly could invalidate any warranty or liability claims.

Operation and maintenance

Electrical Shock Hazard

- Do not cook on a broken or cracked cooktop. If the cooktop surface should break or crack, switch the appliance off immediately at the mains power supply (wall switch) and contact a qualified technician.
- Switch the cooktop off at the wall before

cleaning or maintenance.

- Failure to follow this advice may result in electrical shock or death.

Health Hazard

- This appliance complies with electromagnetic safety standards.
- However, persons with cardiac pacemakers or other electrical implants (such as insulin pumps) must consult with their doctor or implant manufacturer before using this appliance to make sure that their implants will not be affected by the electromagnetic field.
- Failure to follow this advice may result in death.

Hot Surface Hazard

- During use, accessible parts of this appliance will become hot enough to cause burns.
- Do not let your body, clothing or any item other than suitable cookware contact the Induction glass until the surface is cool.
- Metallic objects such as knives, forks, spoons and lids should not be placed on the hob surface since they can get hot
- Keep children away.
- Handles of saucepans may be hot to touch. Check saucepan handles do not overhang other cooking zones that are on. Keep handles out of reach of children.
- Failure to follow this advice could result in burns and scalds.

Cut Hazard

- The razor-sharp blade of a cooktop scraper is

exposed when the safety cover is retracted. Use with extreme care and always store safely and out of reach of children.

- Failure to use caution could result in injury or cuts.

Important safety instructions

- Never leave the appliance unattended when in use. Boilover causes smoking and greasy spillovers that may ignite.
- Never use your appliance as a work or storage surface.
- Never leave any objects or utensils on the appliance.
- Do not place or leave any magnetisable objects (e.g. credit cards, memory cards) or electronic devices (e.g. computers, MP3 players) near the appliance, as they may be affected by its electromagnetic field.
- Never use your appliance for warming or heating the room.
- After use, always turn off the cooking zones and the cooktop as described in this manual (i.e. by using the touch controls). Do not rely on the pan detection feature to turn off the cooking zones when you remove the pans.
- Do not allow children to play with the appliance or sit, stand, or climb on it.
- Do not store items of interest to children in cabinets above the appliance. Children climbing

on the cooktop could be seriously injured.

- Do not leave children alone or unattended in the area where the appliance is in use.
- Children or persons with a disability which limits their ability to use the appliance should have a responsible and competent person to instruct them in its use. The instructor should be satisfied that they can use the appliance without danger to themselves or their surroundings.
- Do not repair or replace any part of the appliance unless specifically recommended in the manual. All other servicing should be done by a qualified technician.
- Do not use a steam cleaner to clean your cooktop.
- Do not place or drop heavy objects on your cooktop.
- Do not stand on your cooktop.
- Do not use pans with jagged edges or drag pans across the Induction glass surface as this can scratch the glass.
- Do not use scourers or any other harsh abrasive cleaning agents to clean your cooktop, as these can scratch the Induction glass.
- If the supply cord is damaged, it must be replaced by the manufacturer, its service agent or similarly qualified persons in order to avoid a hazard.
- This appliance is intended to be used in household and similar applications such as:
 - staff kitchen areas in shops, offices and other working environments;
 - farm houses;
 - by

clients in hotels, motels and other residential type environments; -bed and breakfast type environments.

- **WARNING:** The appliance and its accessible parts become hot during use.
Care should be taken to avoid touching heating elements.
Children less than 8 years of age shall be kept away unless continuously supervised.
- This appliance can be used by children aged from 8 years and above and persons with reduced physical, sensory or mental capabilities or lack of experience and knowledge if they have been given supervision or instruction concerning use of the appliance in a safe way and understand the hazards involved.
- Children shall not play with the appliance.
Cleaning and user maintenance shall not be made by children without supervision.
- **WARNING:** Unattended cooking on a hob with fat or oil can be dangerous and may result in fire. NEVER try to extinguish a fire with water, but switch off the appliance and then cover flame e.g. with a lid or a fire blanket.
- **WARNING:** Danger of fire: do not store items on the cooking surfaces.
- **Warning:** If the surface is cracked, switch off the appliance to avoid the possibility of electric shock, for hob surfaces of glass-ceramic or

similar material which protect live parts

- A steam cleaner is not to be used.
- The appliance is not intended to be operated by means of an external timer or separate remote-control system.

CAUTION: The cooking process has to be supervised. A short term cooking process has to be supervised continuously.

WARNING: In order to prevent tipping of the appliance, this stabilizing means must be installed. Refer to the instructions for installation.

WARNING: Use only hob guards designed by the manufacturer of the cooking appliance or indicated by the manufacturer of the appliance in the instruction for use as suitable or hob guards incorporated in the appliance. The use of inappropriate guards can cause accidents.

This appliance incorporates an earth connection for functional purposes only.

Congratulations on the purchase of your new Induction Hob.

We recommend that you spend some time to read this Instruction / Installation Manual in order to fully understand how to install correctly and operate it.

For installation, please read the installation section.

Read all the safety instructions carefully before use and keep this Instruction / Installation Manual for future reference.

Product Overview

Top View

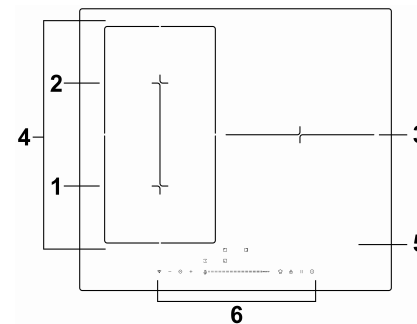

1. 2000 W zone, boost to 2600W
2. 1500 W zone, boost to 2000W
3. 2500 W zone, boost to 3500W
4. Flex zone, 2800w boost to 3500w
5. Glass plate
6. Control panel

Control Panel

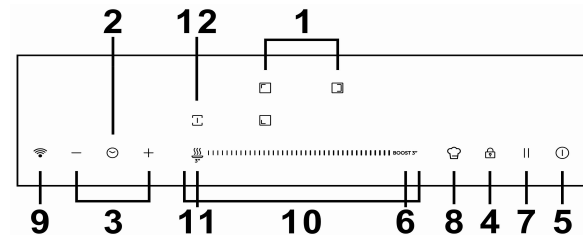

1. Heating zone selection controls
2. Timer control
3. Timer regulating key
4. keylock control
5. ON/OFF control
6. Boost function control
7. Pause function
8. Direct cook button
9. WiFi button
10. Power regulating key
11. Keep warm function control
12. Flex zone

A Word on Induction Cooking

Induction cooking is a safe, advanced, efficient, and economical cooking technology. It works by electromagnetic vibrations generating heat directly in the pan, rather than indirectly through heating the glass surface. The glass becomes hot only because the pan eventually warms it up.

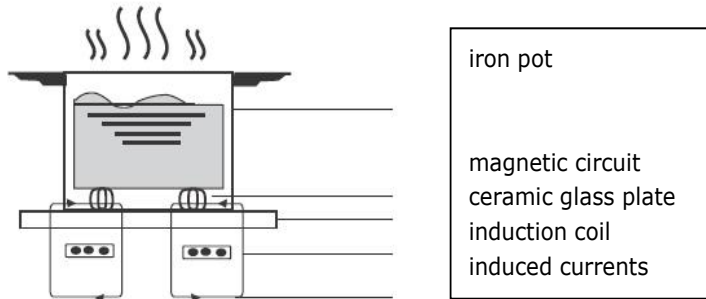

Before using your New Induction Hob

- Read this guide, taking special note of the 'Safety Warnings' section.
- Remove any protective film that may still be on your Induction hob.

Using the Touch Controls

- The controls respond to touch, so you don't need to apply any pressure.
- Use the ball of your finger, not its tip.
- You will hear a beep each time a touch is registered.
- Make sure the controls are always clean, dry, and that there is no object (e.g. a utensil or a cloth) covering them. Even a thin film of water may make the controls difficult to operate.

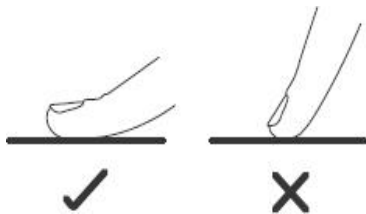

Choosing the right Cookware



• Only use cookware with a base suitable for induction cooking. Look for the induction symbol on the packaging or on the bottom of the pan.

- You can check whether your cookware is suitable by carrying out a magnet test. Move a magnet towards the base of the pan. If it is attracted, the pan is suitable for induction.
- If you do not have a magnet:
 1. Put some water in the pan you want to check.
 2. If  does not flash in the display and the water is heating, the pan is suitable.
- Cookware made from the following materials is not suitable: pure stainless steel, aluminium or copper without a magnetic base, glass, wood, porcelain, ceramic, and earthenware.



Do not use cookware with jagged edges or a curved base.

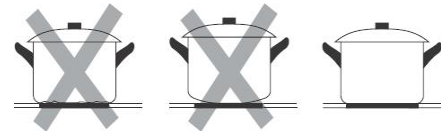

Make sure that the base of your pan is smooth, sits flat against the glass, and is the same size as the cooking zone. Use pans whose diameter is as large as the graphic of the zone selected. Using a pot a slightly wider energy will be used at its maximum efficiency. If you use smaller pot efficiency could be less than expected. Always centre your pan on the cooking zone.

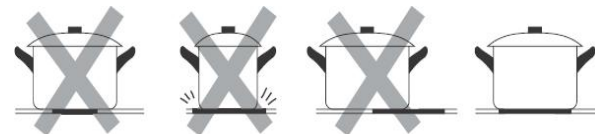

Always lift pans off the Induction hob – do not slide, or they may scratch the glass.

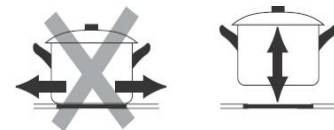

Pan dimensions

The cooking zones are up to a limit, automatically adapted to the diameter of the pan. However the bottom of this pan must have a minimum of diameter according to the corresponding cooking zone. To obtain the best efficiency of your hob, please place the pan in the centre of the cooking zone.

The base diameter of induction cookware

Cooking zone	Minimum (mm)
1,2 (180*180mm)	120
Flex zone	240 or 160*270
3(280mm)	180

The above may vary according to the quality of the pan used.

Using your Induction Hob

To start cooking

1. Touch the ON/OFF control.

After power on, the buzzer beeps once, all displays show “-” or “- -”, indicating that the induction hob has entered the state of standby mode.

2. Place a suitable pan on the cooking zone that you wish to use.

- Make sure the bottom of the pan and the surface of the cooking zone are clean and dry.

3. Touching the heating zone selection control, and a indicator next to the key will flash.

4. Select one heating zone and set a power level by touching the slider, or slide along the “-” control, or just touch any point of the “-”.

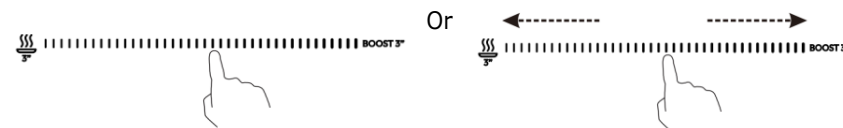
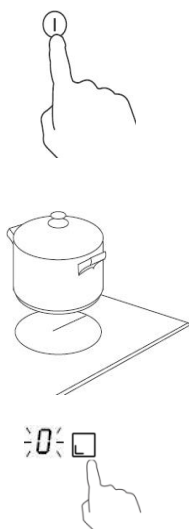

- If you don't select a heat zone within 1 minute, the induction hob will automatically switch off. You will need to start again at step 1.
- You can modify the heat setting at any time during cooking.
- If slide along the “-”, power will vary from stage 2 to stage 8. Press “-”, power will decrease by one stage each time till stage 0. Press “+”, power will increase by one stage each time till stage 9.

If the display flashes alternately with the heat setting

This means that:

- you have not placed a pan on the correct cooking zone or,
- the pan you're using is not suitable for induction cooking or,
- the pan is too small or not properly centred on the cooking zone.

No heating takes place unless there is a suitable pan on the cooking zone. The display will automatically turn off after 1 minutes if no suitable pan is placed on it.

When you have finished cooking

1. Touching the heating zone selection control that you wish to switch off.

2. Turn the cooking zone off by slide along the “-” to the left point, and then hold for 1 second.

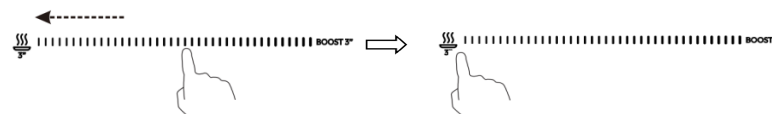

Make sure the power display shows “0”, then shows “H”.



3. Turn the whole cooktop off by touching the ON/OFF control.



4. Beware of hot surfaces

'H' will show which cooking zone is hot to touch. It will disappear when the surface has cooled down to a safe temperature. It can also be used as an energy saving function if you want to heat further pans, use the hotplate that is still hot.



Using the Power Management

Using power management you can set the total power to 2.5kW/ 3.0kW/ 4.5kW/ 6.5kW and 7.4kW. The default total power setting is the maximum power level.

Setting the total power level to fit your requirement

1. Make sure the cooktop is turned off.

Note: you can only set power management when the cooktop is turned off.

2. Touch the button "pause function" and hold for 5 seconds. You can hear the buzzer beeps one time.



3. After you hear the beep, touch "+" and "-" button at the same time and hold for 3 second, the timer indicator will show flashing previous total power level, e.g. '2.5'. Touch and hold "+" and "-" for 1 second again to switch to other power level, for example 3.0. When the power that you want is flashing, touch the button "pause function" and hold for 5 seconds. The buzzer will beep 10 times. It means you have finished the setting.

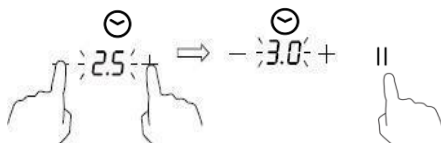

Note:

1. After step 2, you must touch the "+" and "-" **within 3 seconds** after you hear the beep. Otherwise you will need to start again from step 2.
2. Once finish setting, wait till the end of 10 beeps. Do not touch any button during this period. Otherwise the setting will be invalid.

Power management Rules

If total power exceeds the limitation of 2.5kw, 3.0kw, 4.5kw, 6.5kw (depending on which level you've set), you are not able to increase power stage of any zone. If you increase it by touching '+', the cooktop will beep 3 times and indicator will show a flashing 'Pn'. Thus you need to decrease power stage of other zones before increasing the power of objective zone.

Direct Cook

First, download the hOn App and install to your portable device. Then enroll your induction hob.

Switch on the hob, touch the WiFi button and hold for 3 seconds, the hob will display 'rr', and the WiFi indicator light will flash, then you can start the enrollment. Once the WIFI module connects the router successfully, the WiFi indicator light will be on all the time. Otherwise the WiFi indicator light will keep flashing.

How to set

Set the direct cook procedure on hOn App, and send the command to the hob, you will hear two beeps and the dot of the timer display will flash. Then touch the Direct cook button, you will hear one beep and the dot of the timer display will be fixed. The hob will work following the setting on App and the selected zones will show "A.". On the App you will have access to 15 assisted cooking recipes, together with some special functions: Keep warm, Melting, Boiling, Simmering and Frying.

Attention:

There is a special case. If all the zone indicator lights went out when you've set cooking recipes on App, you'll need to touch On/off button before touching Direct cook button. Once all indicator lights went out, within 10 minutes you need to finish the cooking recipe setting. Otherwise you will need to connect the router and set the recipe again.

a. WIRELESS PARAMETERS

Technology	Wi-Fi	BLE
Standard	802.11 b/g/n	v4.2 BR/EDR &BLE
Frequency Band(s) [MHz]	2400 ~ 2500	2400 ~ 2500
Maximum Power [mW]	100	8

b. PRODUCT INFORMATION FOR NETWORKED EQUIPMENT

Product information for networked equipment	
power consumption of the product in networked standby if all wired network ports are connected and all wireless network ports are activated:	N/A
How to activate wireless network port:	For WiFi activation, press 3 seconds the WiFi button
How to deactivate wireless network port:	For WiFi de-activation, press 3 seconds the WIFI button

Using the Boost

Boost is the function that one zone rising to a larger power in one second and lasting for 5 minutes. Thus you can get a more powerful and faster cooking.

Using the Boost to get larger power

1. Touch the heating zone selection button that you wish to boost, an indicator next to the key will flash. 
2. Touch the "b" button and hold 3 second, the heating zone will begin to work at Boost mode. The power display will show "P" to indicate that the zone is boosting.



3. The Boost power will last for 5 minutes and then the zone will go back to the power stage 9.



4. If you want to cancel the Boost during this 5 minutes, touch the "B" button for twice. The heating zone will go back to "9" power stage. Or slide along the "-" to the left point, the heating zone will go back to the power stage in which you touched.

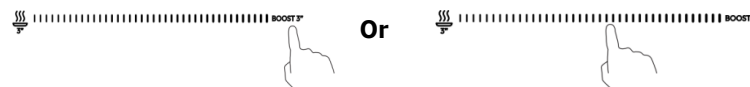

Restrictions when using

The three zones were divided into two groups. In one group, if use boost on one zone, first make sure that the other zone is working on/below power level 5.

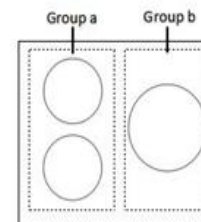

Using the Keep warm

Keep warm function is suitable for keeping food warm.

Using the Keep warm to get stable temperature

1. Touch the heating zone selection button that you wish to use keep warm, an indicator next to the key will flash.



2. Touch the button , then hold 3 second, the cooking zone indicator will display "A".



3. If you want to cancel the keep warm, touch the heating zone selection button, and then touch the button  for 3 second. The heating zone will go back to "0" power stage.

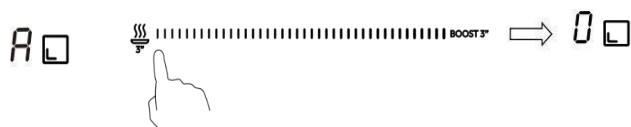

Using the Pause function

Pause function can be used at any time during cooking. It allows to stop the induction cooktop and come back to it.

1. Make sure the cook zone is working.

2. Touch the button pause function, the cooking zone indicator will show "II". And then the operation of the induction cooktop will be deactivate within the scope of all cooking zones, except the pause function, on/off and lock keys.

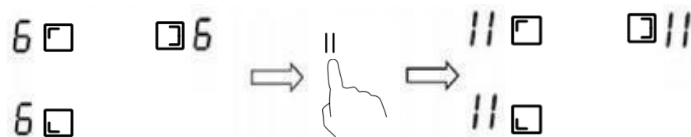

EN-17

3. To cancel the pause status, touch the button pause function, then the cooking zone will go back to the power stage which you set before.

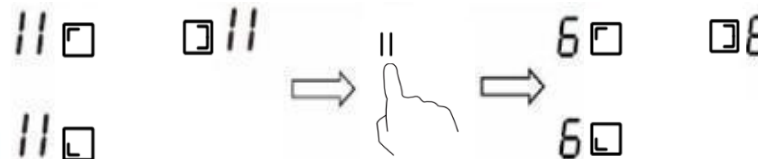

Flexible area

- This area can be used as a single zone or as two different zones, accordingly to the cooking needs anytime.
 - Flexible area is made of two independent inductors that can be controlled separately.
 - Important: Make sure to place the cookwares centered on the single cooking zone. In case of big pot, oval, rectangular and elongated pans make sure to place the pans centered on the cooking zone covering both cross.
- Examples for good and bad pot placements:

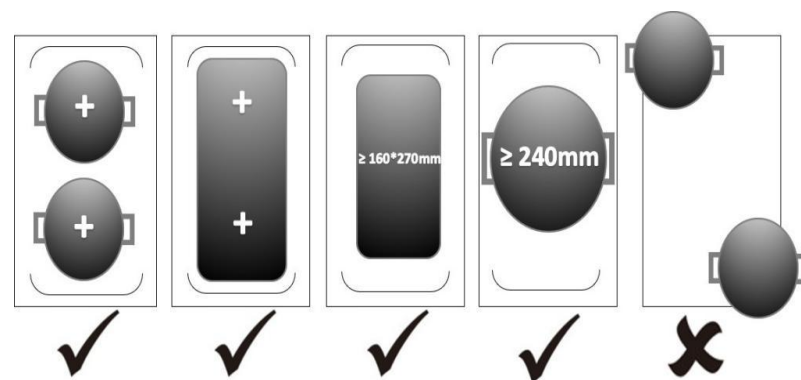

As big zone

1. Touch the flex zone selection button to activate the flexible area as a single big zone, the indicator will show .

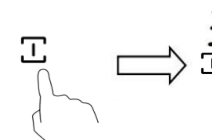

EN-18

2. Touch one of the heating zone selection button, then slide along the “—” control, or just touch any point of the “—” to adjust the power level.

As two independent zones

1. If you want to cancel the flex zone, just touch the button of the flex zone, the indicator  next to the flex zone button will disappear.

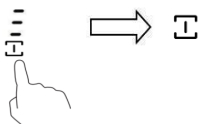

Locking the Controls

- You can lock the controls to prevent unintended use (for example children accidentally turning the cooking zones on).
- When the controls are locked, all the controls except the ON/OFF control are disabled.

To lock the controls

Touch the keylock control. The timer indicator will show “ Lo ”

To unlock the controls

1. Make sure the Induction hob is turned on.
2. Touch and hold the keylock control for a while
3. You can now start using your Induction hob.

 When the hob is in the lock mode, all the controls are disable except the ON/OFF, you can always turn the induction hob off with the ON/OFF control in an emergency, but you shall unlock the hob first in the next operation.

Over-Temperature Protection

A temperature sensor equipped can monitor the temperature inside the Induction hob. When an excessive temperature is monitored, the Induction hob will stop operation automatically.

Over-spillage Protection

Over-spillage protection is a safety protection function. It switch off the hob automatically within 10s if the water flow to the control panel, while buzzer will beep 1 second.

Detection of Small Articles

When an unsuitable size or non-magnetic pan (e.g. aluminium), or some other small item (e.g. knife, fork, key) has been left on the hob, the hob automatically go on to standby in 1 minute. The fan will keep cooking down the induction hob for a further 1 minute.

Auto Shutdown Protection

Auto shut down is a safety protection function for your induction hob. It shut down automatically if ever you forget to turn off your cooking. The default working times for various power levels are shown in the below table:

Power level	1	2	3	4	5	6	7	8	9	A	II
Default working timer (hour)	8	8	8	4	4	4	2	2	2	1	2

When the pot is removed, the induction hob can stop heating immediately and the hob automatically switch off after 2 minutes.



People with a heart pace maker should consult with their doctor before using this unit.

Using the Timer

You can use the timer in two different ways:

- You can use it as a minute minder. In this case, the timer will not turn any cooking zone off when the set time is up.
- You can set it to turn one cooking zone off after the set time is up.
- You can set the timer up to 99 minutes.

Using the Timer as a Minute Minder

If you are not selecting any cooking zone

1. Make sure the cooktop is turned on.

Note: you can use the minute minder even if you're not selecting any cooking zone.

2. Touch timer control, the minder indicator will start flashing and "30" will show in the timer display.

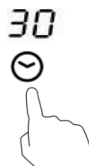

3. Set the time by touching the "-" or "+" control

Hint: Touch the "-" or "+" control once to decrease or increase by 1 minute. Hold the "-" or "+" control of the timer to decrease or increase by 10 minutes.

4. Cancel the time by touching the timer control and the "00" will show in the minute display and then "--".

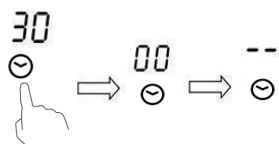

5. When the time is set, it will begin to count down immediately. The display will show the remaining time and the timer indicator will flash for 5 seconds.



6. Buzzer will bips for 30 seconds and the timer indicator shows "--" when the setting time finished.



Setting the timer to turn one cooking zone off

Cooking zones set for this feature will:

1. Touching the heating zone selection control that you want to set the timer for. (e.g. zone 1#)



2. Touch timer control, The minder indicator will start flashing and "30" will show in the timer display.

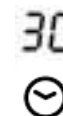

3. Set the time by touching the "-" or "+" control.

Hint: Touch the "-" or "+" control once will decrease or increase by 1 minute. Touch and hold the "-" or "+" control, the timer will decrease or increase by 10 minutes.

If the setting time exceeds 99 minutes, the timer will automatically return to 0 minute.

4. When the time is set, it will begin to count down immediately. The display will show the remaining time and the timer indicator flash for 5 seconds.



NOTE: The red dot next to power level indicator will illuminate indicating that zone is selected.



5. To cancel the timer, touch the heating zone selection control, and then touch the "--" of timer and scrolling down to "0", the timer is cancelled, and the "00" will show in the minute display, and then "--".

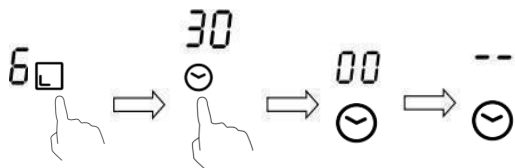

6. When cooking timer expires, the corresponding cooking zone will be automatically switch off and show "H".



Other cooking zone will keep operating if they are turned on previously.

Setting the timer to turn more than one cooking zone off

1. If use this function to more than one heating zone, the timer indicator will show the shortest time.

(e.g. zone 1# setting time of 2 minutes, zone 2# setting time of 5 minutes, the timer indicator shows "2".)

NOTE: The flashing red dot next to power level indicator means the timer indicator is showing time of the heating zone.

If you want to check the set time of other heating zone, touch the heating zone selection control. The timer will indicate its set time.

6.  (set to 5 minutes)

02

3.  (set to 2 minutes)



2. When cooking timer expires, the corresponding heating zone will be automatically switch off and show "H".



NOTE: If you want to change the time after the timer is set, you have to start from step 1

Care and Cleaning

What?	How?	Important!
Everyday soiling on glass (fingerprints, marks, stains left by food or non-sugary spillovers on the glass)	<ol style="list-style-type: none"> 1. Switch the power to the cooktop off. 2. Apply a cooktop cleaner while the glass is still warm (but not hot!) 3. Rinse and wipe dry with a clean cloth or paper towel. 4. Switch the power to the cooktop back on. 	<ul style="list-style-type: none"> • When the power to the cooktop is switched off, there will be no 'hot surface' indication but the cooking zone may still be hot! Take extreme care. • Heavy-duty scourers, some nylon scourers and harsh/abrasive cleaning agents may scratch the glass. Always read the label to check if your cleaner or scourer is suitable. • Never leave cleaning residue on the cooktop: the glass may become stained.
Boilovers, melts, and hot sugary spills on the glass	<p>Remove these immediately with a fish slice, palette knife or razor blade scraper suitable for Induction glass cooktops, but beware of hot cooking zone surfaces:</p> <ol style="list-style-type: none"> 1. Switch the power to the cooktop off at the wall. 2. Hold the blade or utensil at a 30° angle and scrape the soiling or spill to a cool area of the cooktop. 3. Clean the soiling or spill up with a dish cloth or paper towel. 4. Follow steps 2 to 4 for 'Everyday soiling on glass' above. 	<ul style="list-style-type: none"> • Remove stains left by melts and sugary food or spillovers as soon as possible. If left to cool on the glass, they may be difficult to remove or even permanently damage the glass surface. • Cut hazard: when the safety cover is retracted, the blade in a scraper is razor-sharp. Use with extreme care and always store safely and out of reach of children.
Spillovers on the touch controls	<ol style="list-style-type: none"> 1. Switch the power to the cooktop off. 2. Soak up the spill 3. Wipe the touch control area with a clean damp sponge or cloth. 4. Wipe the area completely dry with a paper towel. 5. Switch the power to the cooktop back on. 	<ul style="list-style-type: none"> • The cooktop may beep and turn itself off, and the touch controls may not function while there is liquid on them. Make sure you wipe the touch control area dry before turning the cooktop back on.

Hints and Tips

Problem	Possible causes	What to do
The induction hob cannot be turned on.	No power.	Make sure the induction hob is connected to the power supply and that it is switched on. Check whether there is a power outage in your home or area. If you've checked everything and the problem persists, call a qualified technician.
The touch controls are unresponsive.	The controls are locked.	Unlock the controls. See section 'Using your induction cooktop' for instructions.
The touch controls are difficult to operate.	There may be a slight film of water over the controls or you may be using the tip of your finger when touching the controls.	Make sure the touch control area is dry and use the ball of your finger when touching the controls.
The glass is being scratched.	Rough-edged cookware. Unsuitable, abrasive scourer or cleaning products being used.	Use cookware with flat and smooth bases. See 'Choosing the right cookware'. See 'Care and cleaning'.
Some pans make crackling or clicking noises.	This may be caused by the construction of your cookware (layers of different metals vibrating differently).	This is normal for cookware and does not indicate a fault.
The induction hob makes a low humming noise when used on a high heat setting.	This is caused by the technology of induction cooking.	This is normal, but the noise should quieten down or disappear completely when you decrease the heat setting.
Fan noise coming from the induction hob.	A cooling fan built into your induction hob has come on to prevent the electronics from overheating. It may continue to run even after you've turned the induction hob off.	This is normal and needs no action. Do not switch the power to the induction hob off at the wall while the fan is running.
Pans do not become hot and appears in the display.	The induction hob cannot detect the pan because it is not suitable for induction cooking. The induction hob cannot detect the pan because it is too small for the cooking zone or not properly centred on it.	Use cookware suitable for induction cooking. See section 'Choosing the right cookware'. Centre the pan and make sure that its base matches the size of the cooking zone.

The induction hob or a cooking zone has turned itself off unexpectedly, a tone sounds and an error code is displayed (typically alternating with one or two digits in the cooking timer display).	Technical fault.	Please note down the error letters and numbers, switch the power to the induction hob off at the wall, and contact a qualified technician.
---	------------------	--

Failure Display and Inspection

If an abnormality comes up, the induction hob will enter the protective state automatically and display corresponding protective codes:

Problem	Possible causes	What to do
F3/F4	Temperature sensor of the induction coil failure	Please contact the supplier.
F9/FA	Temperature sensor of the IGBT failure.	Please contact the supplier.
E1/E2	Abnormal supply voltage	Please inspect whether power supply is normal. Power on after the power supply is normal.
E3	High temperature of the induction coil temperature sensor	Please contact the supplier.
E5	High temperature of the IGBT temperature sensor	Please restart after the hob cools down.

The above are the judgment and inspection of common failures.

Please do not disassemble the unit by yourself to avoid any dangers and damages to the induction hob.

Technical Specification

Cooking Hob	CTPS63SCTTWIFI/1
Cooking Zones	3 Zones
Supply Voltage	220-240V~, 50-60Hz
Installed Electric Power	2.5kw:2250-2750W or 3.0 kw:2700-3300W or 4.5kw:4050-4950W or 6.5kw:5850-7150W or 7.4kw:6600-7400W
Product Size L×W×H(mm)	590X520X60
Building-in Dimensions A×B (mm)	560X490

Weight and Dimensions are approximate. Because we continually strive to improve our products we may change specifications and designs without prior notice.

Installation

Selection of installation equipment

Cut out the work surface according to the sizes shown in the drawing.

For the purpose of installation and use, a minimum of 5 cm space shall be preserved around the hole.

Be sure the thickness of the work surface is at least 30mm. Please select heat-resistant work surface material to avoid larger deformation caused by the heat radiation from the hotplate. As shown below:

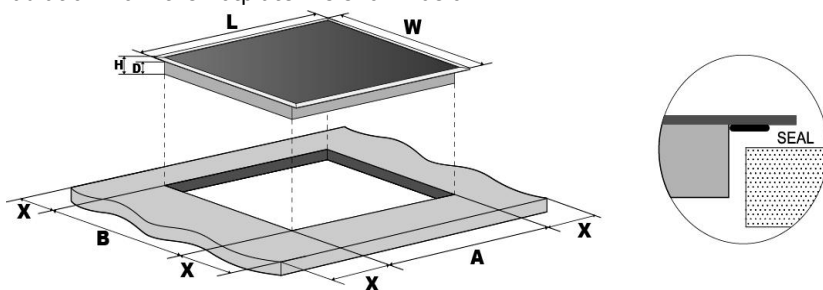

L(mm)	W(mm)	H(mm)	D(mm)	A(mm)	B(mm)	X(mm)
590	520	60	56	560 ₊₅	490 ₊₅	50 mini

Under any circumstances, make sure the Induction cooker hob is well ventilated and the air inlet and outlet are not blocked. Ensure the Induction cooker hob is in good work state. As shown below



Note: The safety distance between the hotplate and the cupboard above the hotplate should be at least 760mm.

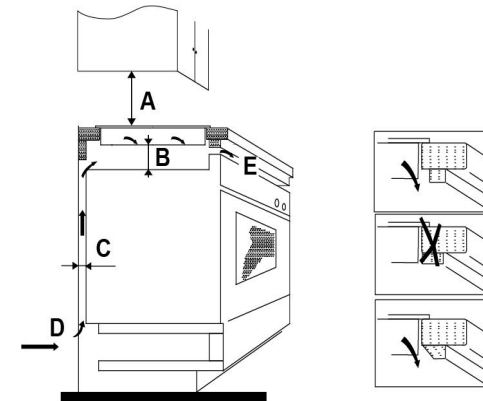

A(mm)	B(mm)	C(mm)	D	E
760	50 mini	20 mini	Air intake	Air exit 5mm

Before you install the hob, make sure that

- the work surface is square and level, and no structural members interfere with space requirements
- the work surface is made of a heat-resistant material
- if the hob is installed above an oven, the oven has a built-in cooling fan
- the installation will comply with all clearance requirements and applicable standards and regulations
- a suitable isolating switch providing full disconnection from the mains power supply is incorporated in the permanent wiring, mounted and positioned to comply with the local wiring rules and regulations.
The isolating switch must be of an approved type and provide a 3 mm air gap contact separation in all poles (or in all active [phase] conductors if the local wiring rules allow for this variation of the requirements)
- the isolating switch will be easily accessible to the customer with the hob installed
- you consult local building authorities and by-laws if in doubt regarding installation
- you use heat-resistant and easy-to-clean finishes (such as ceramic tiles) for the wall surfaces surrounding the hob.

When you have installed the hob, make sure that

- the power supply cable is not accessible through cupboard doors or drawers
- there is adequate flow of fresh air from outside the cabinetry to the base of the hob
- if the hob is installed above a drawer or cupboard space, a thermal protection barrier is installed below the base of the hob
- the isolating switch is easily accessible by the customer

Before locating the fixing brackets

The unit should be placed on a stable, smooth surface (use the packaging). Do not apply force onto the controls protruding from the hob.

Adjusting the bracket position

Fix the hob on the work surface by screw 4 brackets on the bottom case of hob (see picture) after installation.

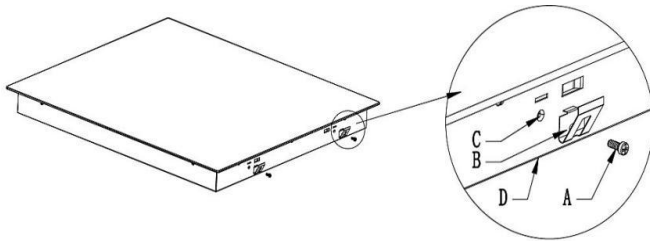

A	B	C	D
Screw	Bracket	Screw hole	Bottom case

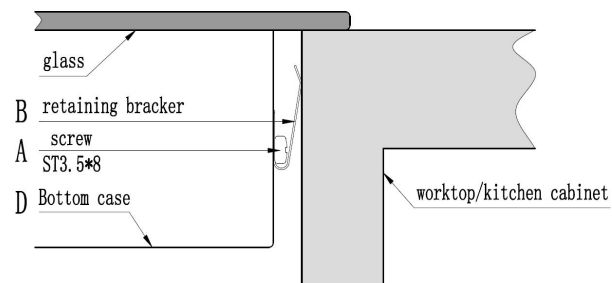

Cautions

1. The induction hotplate must be installed by qualified personnel or technicians. We have professionals at your service. Please never conduct the operation by yourself.

2. The hob will not be installed directly above a dishwasher, fridge, freezer, washing machine or clothes dryer, as the humidity may damage the hob electronics
3. The induction hotplate shall be installed such that better heat radiation can be ensured to enhance its reliability.
4. The wall and induced heating zone above the table surface shall withstand heat.
5. To avoid any damage, the sandwich layer and adhesive must be resistant to heat.

Connecting the hob to the mains power supply



This hob must be connected to the mains power supply only by a suitably qualified person. Before connecting the hob to the mains power supply, check that:

1. the domestic wiring system is suitable for the power drawn by the hob.
 2. the voltage corresponds to the value given in the rating plate
 3. the power supply cable sections can withstand the load specified on the rating plate.
- To connect the hob to the mains power supply, do not use adapters, reducers, or branching devices, as they can cause overheating and fire. The power supply cable must not touch any hot parts and must be positioned so that its temperature will not exceed 75°C at any point.



Check with an electrician whether the domestic wiring system is suitable without alterations. Any alterations must only be made by a qualified electrician.

The power supply should be connected in compliance with the relevant standard, or a single-pole circuit breaker. The method of connection is shown below.

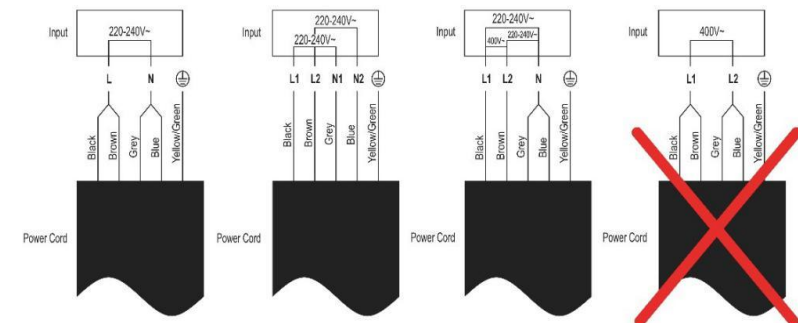

- If the cable is damaged or to be replaced, the operation must be carried out by the after-sale agent with dedicated tools to avoid any accidents.
- If the appliance is being connected directly to the mains an omnipolar circuit-breaker must be installed with a minimum opening of 3mm between contacts.

- The installer must ensure that the correct electrical connection has been made and that it is compliant with safety regulations.
- The cable must not be bent or compressed.
- The cable must be checked regularly and replaced by authorised technicians only.



This appliance is labelled in accordance with European Directive 2012/19/EU regarding electric and electronic appliances (WEEE). The WEEE contain both polluting substances (that can have a negative effect on the environment) and base elements (that can be reused). It is important that the WEEE undergo specific treatments to correctly remove and dispose of the pollutants and recover all the materials. Individuals can play an important role in ensuring that the WEEE do not become an environmental problem; It is essential to follow a few basic rules:

- the WEEE should not be treated as domestic waste;
 - the WEEE should be taken to dedicated collection areas managed by the town council or a registered company.
- In many countries, domestic collections may be available for large WEEEs. When you buy a new appliance, the old one can be returned to the vendor who must accept it free of charge as a one-off, as long as the appliance is of an equivalent type and has the same functions as the purchased appliance.

Product Information for Domestic Electric Hobs Compliant to Commission Regulation (EU) No 66/2014					
		Position	Symbol	Value	Unit
Model identification				CTPS63SCTT WiFi/1	
Type of hob:				Electric Hob	
Number of cooking zones and/or areas	zones			3	
	areas				
Heating technology (induction cooking zones and cooking areas, radiant cooking zones, solid plates)	Induction cooking zones			X	
	Induction cooking cooking areas				
	radiant cooking zones				
	solid plates				
For circular cooking zones or areas: diameter of useful surface area per electric heated cooking zone, rounded to the nearest 5mm		Rear left	∅	-	cm
		Rear central	∅	-	cm
		Rear right	∅	-	cm
		Central left	∅	-	cm
		Central central	∅	-	cm
		Central right	∅	28,0	cm
		Front left	∅	-	cm
		Front central	∅	-	cm
		Front right	∅	-	cm
For non-circular cooking zones or areas: length and width of useful surface area per electric heated cooking zone or area, rounded to the nearest 5mm		Rear left	L W	21,0 20,0	cm
		Rear central	L W	-	cm
		Rear right	L W	-	cm

	Central left	L W	-	cm
	Central central	L W	-	cm
	Central right	L W	-	cm
	Front left	L W	21,0 20,0	cm
	Front central	L W	-	cm
	Front right	L W	-	cm
Energy consumption for cooking zone or area calculated per kg	Rear left	ECElectric cooking	186,5	Wh/kg
	Rear central	ECElectric cooking	-	Wh/kg
	Rear right	ECElectric cooking	-	Wh/kg
	Central left	ECElectric cooking	-	Wh/kg
	Central central	ECElectric cooking	-	Wh/kg
	Central right	ECElectric cooking	191,4	Wh/kg
	Front left	ECElectric cooking	187,3	Wh/kg
	Front central	ECElectric cooking	-	Wh/kg
Front right	ECElectric cooking	-	Wh/kg	
Energy consumption for the hob calculated per kg		ECElectric hob	188,4	Wh/kg
Standard applied : EN 60350-2 Household electric cooking appliances - Part 2: Hobs - Methods for measuring performance				
Suggestions for Energy Saving: <ul style="list-style-type: none"> • To obtain the best efficiency of your hob, please place the pan in the centre of the cooking zone. • Using a lid will reduce cooking times and save energy by retaining the heat. • Minimise the amount of liquid or fat to reduce cooking times. • Start cooking on a high setting and reduce the setting when the food has heated through. • Use pans whose diameter is as large as the graphic of the zone selected. 				

Par la présente, Candy Hoover Group Srl déclare que l'équipement radio est conforme à la directive 2014/53/UE et aux exigences légales pertinentes (pour le marché UKCA). Le texte intégral de la déclaration de conformité est disponible à l'adresse internet suivante : www.candy-group.com

Consignes de sécurité

Votre sécurité est importante pour nous. Veuillez lire ces informations avant d'utiliser votre plaque de cuisson.

Installation

Risque d'électrocution

- Débrancher l'appareil du secteur avant d'effectuer tout travail ou opération d'entretien.
- Le raccordement à un bon système de mise à la terre est essentiel et obligatoire.
- Toute modification du système de câblage de l'habitation doit être effectuée exclusivement par un électricien qualifié.
- Le non-respect de cette consigne peut entraîner une électrocution voire la mort.

Risque de coupure

- Faites attention, les bords de la plaque sont pointus.
- Si vous ne faites pas attention, vous pourriez vous blesser ou vous couper.

Consignes de sécurité importantes

- Lisez attentivement ces instructions avant d'installer ou d'utiliser cet appareil.

- Aucun produit ou matière combustible ne doit être posé sur cet appareil.
- Veuillez laisser ces informations à la disposition de la personne chargée de l'installation de l'appareil car cela pourrait réduire les frais d'installation.
- Pour éviter tout danger, cet appareil doit être installé conformément à ces instructions d'installation.
- Cet appareil doit être installé correctement et être mis à la terre par une personne qualifiée pour cela.
- Cet appareil doit être raccordé à un circuit comprenant un sectionneur garantissant une déconnexion complète de l'alimentation.
- Si l'appareil n'est pas installé correctement, cela peut rendre la garantie caduque ou les réclamations irrecevables.

Fonctionnement et entretien

Risque d'électrocution

- Ne cuisinez pas sur une plaque de cuisson cassée ou fissurée. Si la surface de la plaque de cuisson se casse ou se fissure, éteignez l'appareil immédiatement au niveau du secteur (interrupteur mural) et contactez un technicien qualifié.
- Éteignez la plaque de cuisson au niveau du mur avant toute opération de nettoyage ou d'entretien.
- Le non-respect de cette consigne peut entraîner une électrocution voire la mort.

Risque pour la santé

- Cet appareil est conforme aux normes de sécurité électromagnétique.
- Toutefois, les personnes portant un pacemaker ou un autre implant électrique (comme une pompe à insuline) doivent consulter leur docteur ou le fabricant de l'implant avant d'utiliser cet appareil afin d'être certaines que leurs implants ne seront pas affectés par le champ électromagnétique.
- Le non-respect de cette consigne peut entraîner la mort.

Risque lié à une surface chaude

- Durant l'utilisation, les parties accessibles de cet appareil peuvent devenir suffisamment chaudes pour provoquer des brûlures.
- Ne laissez pas votre corps, vos vêtements ou tout élément autre qu'un ustensile de cuisine au contact de la plaque à induction tant que la surface n'a pas refroidi.
- Les objets métalliques comme les couteaux, les fourchettes, les cuillères et les couvercles ne doivent pas être placés sur la surface de la plaque de cuisson car ils peuvent chauffer.
- Tenez les enfants loin de l'appareil.
- Les poignées des casseroles peuvent être chaudes au toucher. Contrôlez que les poignées des casseroles ne soient pas au-dessus d'autres zones de cuisson allumées. Gardez les poignées hors de portée des enfants.
- Si vous ne respectez pas ce conseil, vous pourriez vous brûler et vous ébouillanter.

Risque de coupure

- La lame extrêmement coupante du racloir d'une plaque de cuisson est à découvert quand le couvercle de sécurité est enlevé. Faites extrêmement attention quand vous l'utilisez et rangez-le toujours à l'abri et hors de portée des enfants.
- Si vous ne faites pas attention, vous pourriez vous blesser ou vous couper.

Consignes de sécurité importantes

- Ne laissez jamais l'appareil sans surveillance quand il est utilisé. Un débordement provoque de la fumée et des éclaboussures de graisse qui peuvent prendre feu.
- N'utilisez jamais votre appareil comme plan de travail ou surface de rangement.
- Ne laissez jamais des objets ou des ustensiles sur l'appareil.
- Ne placez et ne laissez aucun objet aimantable (par ex. cartes de crédit, cartes à mémoire) ou dispositif électronique (par ex. ordinateurs, lecteurs MP3) à proximité de l'appareil, car ils pourraient être affectés par son champ électromagnétique.
- N'utilisez jamais l'appareil pour chauffer la pièce.
- Après toute utilisation, éteignez toujours les zones de cuisson et la plaque comme cela est décrit dans ce manuel (par ex. au moyen des commandes tactiles). Ne comptez pas sur la fonction de détection de la casserole pour éteindre les zones de cuisson quand vous enlevez les casseroles.
- Ne laissez pas les enfants jouer avec l'appareil ou s'asseoir, se tenir ou grimper dessus.
- Ne rangez pas ce qui intéresse les enfants dans des placards situés au-dessus de l'appareil. Les enfants qui grimpent sur la plaque de cuisson

peuvent se blesser sérieusement.

- Ne laissez pas les enfants seuls ou sans surveillance dans la pièce où l'appareil est utilisé.
- Les enfants ou les personnes ayant un handicap qui limite leur capacité à utiliser l'appareil doivent avoir une personne compétente et responsable pour leur apprendre à l'utiliser. L'instructeur doit être satisfait qu'ils puissent utiliser l'appareil sans danger pour eux ou leur environnement.
- Ne réparez et ne remplacez aucune partie de l'appareil sauf si cela est recommandé spécifiquement dans le mode d'emploi. Toutes les autres opérations de réparation doivent être faites par un technicien qualifié.
- N'utilisez pas de nettoyeur vapeur pour nettoyer votre plaque de cuisson.
- Ne placez pas et ne laissez pas tomber des objets lourds sur votre plaque de cuisson.
- Ne montez pas sur votre plaque de cuisson.
- N'utilisez pas de poêle avec des bords irréguliers et ne traînez pas les poêles sur la surface de la plaque à induction car cela peut rayer le verre.
- N'utilisez pas de tampons à récurer ni d'autres agents de nettoyage très abrasifs pour nettoyer votre plaque, car ils peuvent rayer la surface du verre à induction.
- Si le cordon d'alimentation est endommagé, faites-le remplacer par le fabricant, le service après-vente ou un électricien qualifié pour éviter tout risque d'accident.
- Cet appareil est conçu pour être utilisé dans une habitation et pour des applications similaires telles que : -les espaces de cuisine dans les magasins, bureaux et autres environnements de travail ; -

les habitations rurales ; - par les clients dans les hôtels, motels et autres environnements de type résidentiel ; - les environnements de type chambres d'hôtes ou B&B.

- AVERTISSEMENT : l'appareil et ses parties accessibles peuvent devenir chauds au cours de l'utilisation.

Il faut faire attention à ne pas toucher les éléments de chauffage.

Les enfants de moins de 8 ans doivent être tenus à l'écart à moins d'être surveillés constamment.

- Cet appareil peut être utilisé par les enfants de plus de 8 ans et les personnes ayant des capacités physiques, sensorielles ou mentales réduites ou un manque d'expérience et de connaissances, s'ils ont été supervisés ou si on leur a appris à utiliser l'appareil en toute sécurité et qu'ils comprennent les risques courus.
- Les enfants ne doivent pas jouer avec l'appareil. Le nettoyage et l'entretien ne doivent pas être effectués par des enfants sans surveillance.
- AVERTISSEMENT : Il peut s'avérer dangereux de cuisiner sur une plaque de cuisson avec des matières grasses ou de l'huile sans surveiller la cuisson car celles-ci peuvent prendre feu. Ne JAMAIS tenter d'éteindre un incendie avec de l'eau, mais éteindre l'appareil puis couvrir la flamme par exemple avec un couvercle ou une couverture pare-flammes.
- AVERTISSEMENT : Risque d'incendie : ne ranger aucun objet sur les surfaces de cuisson.
- Avertissement : si la surface est fissurée, éteignez l'appareil pour éviter une éventuelle décharge électrique, pour les surfaces en vitrocéramique

ou un matériau similaire qui protègent les parties sous tension.

- Il ne faut pas utiliser de nettoyeur vapeur.
- L'appareil n'est pas prévu pour être utilisé au moyen d'une minuterie extérieure ou d'un système de télécommande séparé.

ATTENTION : Le processus de cuisson doit être surveillé. Un processus de cuisson de courte durée doit être surveillé en continu.

AVERTISSEMENT : Afin d'éviter le renversement de l'appareil, ce moyen de stabilisation doit être installé. Reportez-vous aux instructions d'installation.

AVERTISSEMENT : Utilisez uniquement des protections de plaque de cuisson conçues par le fabricant de l'appareil de cuisson ou indiquées comme appropriées par le fabricant de l'appareil dans le mode d'emploi ou intégrées à l'appareil. L'utilisation de protections inappropriées peut provoquer des accidents.

Cet appareil intègre un raccordement à la terre uniquement à des fins fonctionnelles.

Félicitations pour l'achat de votre nouvelle plaque de cuisson à induction.

Nous vous conseillons de prendre le temps de lire ce manuel d'instruction/d'installation afin de comprendre parfaitement comme l'installer correctement et la faire fonctionner.

Pour l'installation, veuillez lire le paragraphe Installation.

Lisez attentivement toutes les consignes de sécurité avant toute utilisation et conservez ce manuel d'instruction/d'installation pour pouvoir le consulter en cas de besoin.

Présentation du produit

Vue de dessus

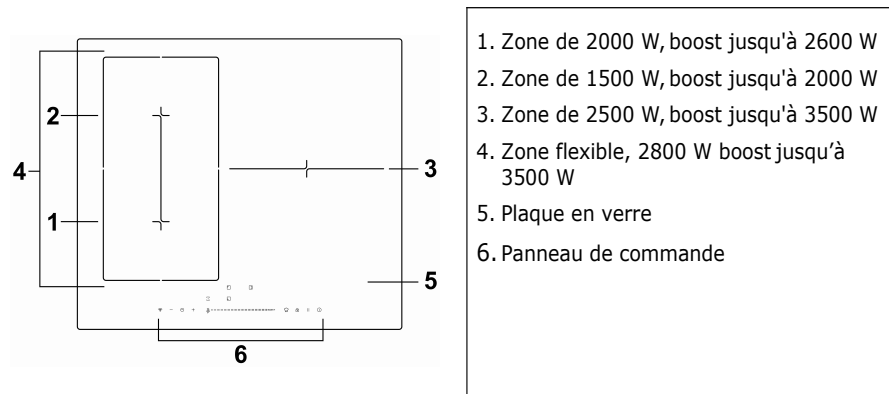

Panneau de commande

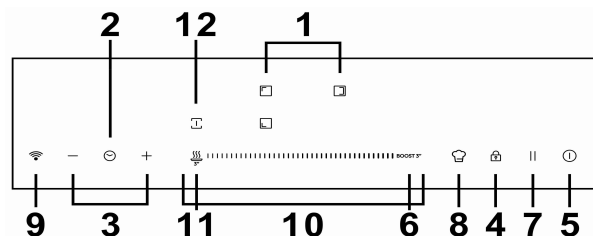

1. Commandes de sélection des zones de cuisson
2. Commande de la minuterie
3. Touche de réglage de la minuterie
4. Commande de verrouillage
5. Commande Marche/Arrêt
6. Commande de la fonction boost
7. Fonction pause
8. Direct Cook Bouton
9. Bouton Wi-Fi
10. Touche de réglage de la puissance
11. Commande de la fonction pour garder au chaud
12. Zone flexible

Un mot sur la cuisson à induction

La cuisson à induction est une technologie de cuisson économique, efficace, pointue et sûre. Elle fonctionne par des vibrations électromagnétiques générant la chaleur directement dans la casserole, plutôt qu'indirectement en chauffant la surface en verre. Le verre ne devient chaud que parce que la casserole finit par le chauffer.

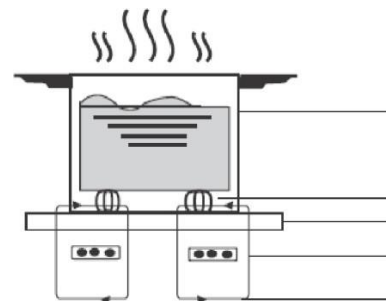

marmite en fer

circuit magnétique
plaque en verre céramique
bobine d'induction
courants induits

Avant d'utiliser votre nouvelle plaque à induction

- Lisez ce guide, en faisant particulièrement attention au paragraphe 'Consignes de sécurité'.
- Ôtez le film protecteur qui pourrait encore se trouver sur la plaque à induction.

Utilisation des commandes tactiles

- Les commandes répondent au toucher, vous n'avez donc pas besoin d'exercer une pression.
- Utilisez la partie charnue de votre doigt, pas l'extrémité.
- Vous entendrez un bip sonore chaque fois qu'un toucher est enregistré.
- Assurez-vous que les commandes soient toujours propres, sèches et qu'il n'y ait aucun objet (par ex. un ustensile ou un torchon) les couvrant. Même une mince pellicule d'eau peut rendre difficile l'utilisation des commandes.

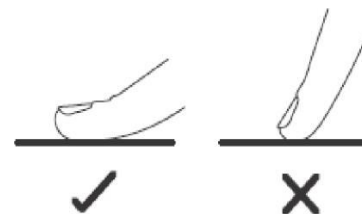

Sélection du bon ustensile de cuisson



- N'utilisez que des ustensiles de cuisson ayant une base adaptée à la cuisson à induction. Cherchez le symbole de l'induction sur l'emballage ou le fond de la casserole.

• Vous pouvez vérifier si votre ustensile de cuisson est adapté en effectuant un test magnétique. Avancez un aimant vers la base de la casserole. S'il est attiré, la casserole est adaptée à l'induction.

• Si vous n'avez pas d'aimant :

1. Placez de l'eau dans la casserole que vous voulez contrôler.

2. Si  ne clignote pas sur l'afficheur et que l'eau chauffe, la casserole est adaptée.

• Les ustensiles de cuisson fabriqués dans les matériaux suivants ne sont pas adaptés : acier inoxydable pur, aluminium ou cuivre sans une base magnétique, verre, bois, porcelaine, céramique et faïence.



N'utilisez pas d'ustensile de cuisson avec des bords irréguliers ou un fond arrondi.



Assurez-vous que la base de votre casserole ou poêle soit plane, qu'elle soit bien à plat contre le verre et de la même taille que la zone de cuisson. Utilisez des casseroles dont le diamètre est aussi large que le dessin de la zone sélectionnée. En utilisant une marmite légèrement plus large, l'énergie sera utilisée à son efficacité maximale. Si vous utilisez une marmite plus petite, l'efficacité pourrait être moins importante que prévue. Placez toujours votre casserole ou poêle bien au centre de la zone de cuisson.

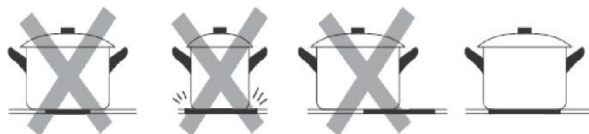

Soulevez toujours les casseroles de la plaque à induction, ne les faites pas glisser car cela pourrait rayer le verre.

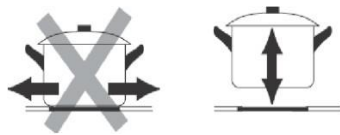

FR-10

Dimensions des casseroles

Les zones de cuisson sont, jusqu'à une certaine limite, automatiquement adaptées au diamètre de la casserole. Le fond de cette casserole pourrait néanmoins avoir un minimum de diamètre selon la zone de cuisson correspondante. Pour obtenir la meilleure efficacité possible de la table, placer la casserole au centre de la zone de cuisson.

Le diamètre de la base des ustensiles de cuisson à induction

Zone de cuisson	Minimum (mm)
1,2(180*180 mm)	120
Zone flexible	240 ou 160*270
3(280mm)	180

Les éléments ci-dessus peuvent varier en fonction de la qualité de la casserole utilisée.

Utilisation de votre plaque à induction

Pour commencer à cuire

1. Touchez la commande Marche/Arrêt.

Quand la plaque est allumée, la sonnerie émet un bip, tous les afficheurs indiquent "--" ou "-- --" pour montrer que la plaque à induction est passée en mode veille.



2. Placez une casserole adaptée sur la zone de cuisson que vous souhaitez utiliser.

- Assurez-vous que le fond de la casserole et la surface de la zone de cuisson soient propres et secs.

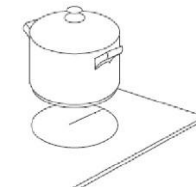

3. En touchant la commande de sélection de la zone de cuisson, un voyant à côté de la touche se mettra à clignoter.



4. Sélectionnez une zone de cuisson et réglez un niveau de puissance en touchant le curseur, ou faites glisser le long de la commande "--" ou touchez tout simplement n'importe quel point du "--".

FR-11

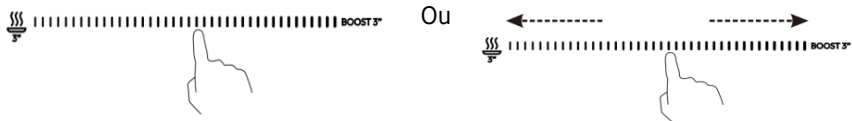

- Si vous ne réglez pas la puissance d'une zone de cuisson dans la minute qui suit, la plaque à induction s'éteindra automatiquement. Vous devrez recommencer à partir de l'étape n° 1.
- Vous pouvez modifier le réglage de la chaleur à tout moment durant la cuisson.
- Si vous faites glisser le curseur le long de la "—", la puissance varie du niveau 2 au niveau 8. Appuyez sur "-", la puissance diminue d'un niveau à chaque fois jusqu'au niveau 0. Appuyez sur "+", la puissance augmente d'un niveau à chaque fois jusqu'au niveau 9.

Si l'affichage clignote en alternance avec le réglage de la chaleur

Cela veut dire que :

- vous n'avez pas placé de casserole sur la zone de cuisson correcte ou,
- la casserole que vous utilisez n'est pas adaptée pour la cuisson à induction ou,
- la casserole est trop petite ou n'est pas correctement centrée sur la zone de cuisson.

La plaque ne chauffera pas tant qu'une casserole adaptée n'aura pas été posée sur la zone de cuisson.

L'afficheur s'éteindra automatiquement au bout de 1 minute si aucune casserole adaptée n'est placée sur la plaque.

Quand vous avez fini de cuisiner

1. En touchant la commande de sélection de la zone de cuisson que vous souhaitez éteindre.



2. Éteignez la zone de cuisson en faisant glisser le "—" sur le point gauche, puis maintenez pendant 1 seconde.



Assurez-vous que l'affichage de la puissance indique "0", puis "H".



3. Éteignez toute la plaque en touchant la commande Marche/Arrêt.

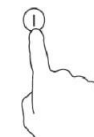

4. Faites attention aux surfaces chaudes

La lettre 'H' indiquera la zone de cuisson trop chaude pour être touchée. Elle disparaîtra quand la surface aura refroidi pour atteindre une température ne présentant aucun risque. Vous pouvez également l'utiliser comme une fonction économies d'énergie si vous souhaitez réchauffer d'autres casseroles, utilisez la plaque qui est encore chaude.



Utilisation de la gestion de la puissance

Grâce au gestionnaire de puissance, vous pouvez régler la puissance totale sur 2,5 kW/ 3,0 kW/ 4,5 kW/ 6,5 kW et 7,4 kW. Le réglage de la puissance totale par défaut est le niveau de puissance maximal.

Réglage du niveau de puissance total pour répondre à vos besoins

1. Assurez-vous que la plaque soit éteinte.

Remarque : vous ne pouvez régler la gestion de la puissance que lorsque la plaque est éteinte.

2. Appuyez sur la touche "fonction pause" et maintenez-la enfoncée pendant 5 secondes. Vous pouvez entendre le signal sonore une fois.



3. Après avoir entendu le signal sonore, appuyez simultanément sur les boutons "+" et "-" et maintenez-les enfoncés pendant 3 secondes, le voyant de la minuterie indique que le niveau de puissance total précédent clignote, par ex. '2.5'. Touchez et maintenez "+" et "-" enfoncés pendant 1 seconde pour passer à un autre niveau de puissance, par exemple 3.0. Lorsque la puissance souhaitée clignote, appuyez sur le bouton "fonction pause" et maintenez-le enfoncé pendant 5 secondes. La sonnerie retentit 10 fois. Cela signifie que vous avez terminé le réglage.

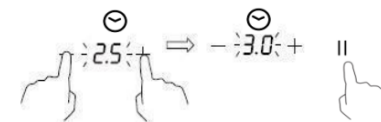

Remarque :

1. Après l'étape n° 2, vous devez toucher "+" et "-" **dans les 3 secondes** après avoir entendu le signal sonore. Sinon vous devrez recommencer à partir de l'étape n° 2.

2. Une fois le réglage terminé, attendez la fin des 10 bips. N'appuyez sur aucun bouton au cours de cette période. Dans le cas contraire, le paramètre ne sera pas valide.

Règles de gestion de la puissance

Si la puissance totale dépasse la limite de 2,5 kW, 3,0 kW, 4,5 kW, 6,5 kW (selon le niveau que vous avez défini), vous n'êtes pas en mesure d'augmenter la puissance de n'importe quelle zone. Si vous l'augmentez en appuyant sur '+', la plaque émet un bip à 3 reprises et le voyant affiche l'inscription 'Pn' en clignotant. Ainsi, vous devez diminuer le niveau de puissance des autres zones avant d'augmenter la puissance de la zone souhaitée.

Direct Cook

Vous devez d'abord télécharger l'application hOn et l'installer sur votre dispositif portable. Vous devez ensuite enregistrer votre plaque à induction. Allumez la plaque de cuisson, appuyez sur le bouton Wi-Fi et maintenez-le enfoncé pendant 3 secondes, la plaque de cuisson affiche 'rr' et le voyant lumineux Wi-Fi se met à clignoter, puis vous pouvez commencer l'enregistrement. Une fois que le module WI-FI s'est connecté au routeur avec succès, le voyant du WI-FI reste allumé tout le temps. Dans le cas contraire, le voyant du Wi-Fi continue de clignoter.

Comment effectuer le réglage

Réglez la procédure de Direct Cook directe sur l'application hOn et envoyez la commande à la plaque de cuisson, vous entendrez deux bips et le point de l'affichage de la minuterie se mettra à clignoter. Appuyez ensuite sur le bouton Direct Cook, un bip retentira et le point de l'affichage de la minuterie sera fixe. La plaque de cuisson fonctionne en suivant le réglage sur l'application et les zones sélectionnées indiqueront "A.". Sur l'application, vous aurez accès à 15 recettes de cuisson assistées, ainsi qu'à quelques fonctions spéciales : Garder au chaud, faire fondre, bouillir, mijoter et frire.

Attention :

il y a un cas particulier. Si tous les voyants de zone s'éteignent lorsque vous avez réglé les recettes de cuisson sur l'application, vous devez appuyer sur le bouton Marche/Arrêt avant d'appuyer sur le bouton Direct Cook directe. Une fois tous les voyants éteints, dans les 10 minutes, vous devez terminer le réglage de la recette de cuisson. Dans le cas contraire, vous devrez vous connecter au routeur et régler à nouveau la recette.

a. PARAMÈTRES SANS FIL

Technologie	Wi-Fi	BLE
Standard	802.11 b/g/n	v4.2 BR/EDR &BLE
Bande(s) de fréquence [MHz]	2400 ~ 2500	2400 ~ 2500
Puissance maximale [mW]	100	8

b. INFORMATIONS SUR LES PRODUITS POUR LES ÉQUIPEMENTS EN RÉSEAU

Informations sur les équipements en réseau	
Consommation de puissance de produit en mode veille en réseau quand tous les ports de réseau câble sont connectés et tous les ports de réseau sans fil sont activés :	N/A
Comment activer le port de réseau sans fil :	Pour activer le WiFi, appuyez sur la touche WiFi pendant 3 secondes
Comment désactiver le port de réseau sans fil :	Pour désactiver le WiFi, appuyez sur la touche Wifi pendant 3 secondes

Utilisation de la fonction Boost

Boost est la fonction permettant à une zone de monter à une plus grande puissance en une seconde et qui dure 5 minutes. Vous pouvez ainsi obtenir une cuisson plus puissante et plus rapide.

Utilisation du Boost pour obtenir une plus grande puissance

1. Appuyez sur le bouton de sélection de la zone de cuisson que vous souhaitez augmenter, un voyant à côté de la touche clignote.
2. Appuyez sur le bouton "b" et maintenez-le enfoncé pendant 3 secondes. La zone de cuisson commencera à fonctionner en mode Boost. L'écran de la puissance affichera la lettre "P" pour indiquer que la zone est en mode Boost.



3. La puissance de Boost durera 5 minutes, puis la zone reviendra au niveau de puissance 9.



4. Si vous souhaitez annuler la fonction Boost pendant ces 5 minutes, appuyez deux fois sur le bouton "B". La zone de cuisson revient au niveau de puissance "9". Ou faites glisser le "-" sur le point gauche, la zone de cuisson revient au niveau de puissance dans lequel vous avez touché.

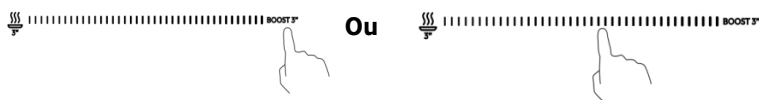

Restrictions lors de l'utilisation

Les trois foyers sont divisés en deux groupes. Dans un groupe, si vous utilisez le boost sur une zone, assurez-vous d'abord que l'autre zone fonctionne sur/en dessous du niveau de puissance 5.

Groupe a Groupe b

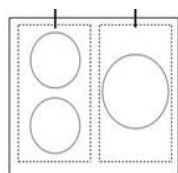

FR-16

Utilisation de la fonction Garder au chaud

La fonction Garder au chaud convient pour maintenir au chaud des aliments.

Utilisation de la fonction Garder au chaud pour obtenir une température stable

1. Appuyez sur le bouton de sélection de la zone de cuisson que vous souhaitez utiliser pour garder au chaud, un voyant à côté de la touche clignote.
2. Appuyez sur le bouton , puis maintenez-le enfoncé pendant 3 secondes, le voyant de la zone de cuisson affiche "A".



3. Si vous souhaitez annuler la fonction Garder au chaud, touchez le bouton de sélection de la zone de cuisson, puis appuyez sur le bouton pendant 3 secondes. La zone de cuisson revient au niveau de puissance "0".

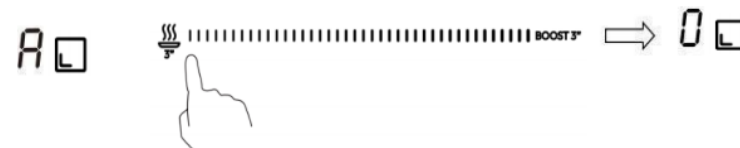

Utilisation de la fonction Pause

La fonction pause peut être utilisée à tout moment pendant la cuisson. Elle permet d'arrêter la plaque à induction et d'y revenir.

1. Assurez-vous que la zone de cuisson fonctionne.
2. Appuyez sur le bouton de la fonction pause, le voyant de la zone de cuisson affiche "II". Puis le fonctionnement de la plaque à induction sera désactivé dans le cadre de toutes les zones de cuisson, à l'exception de la fonction pause, de la touche marche/arrêt et de la touche de verrouillage.

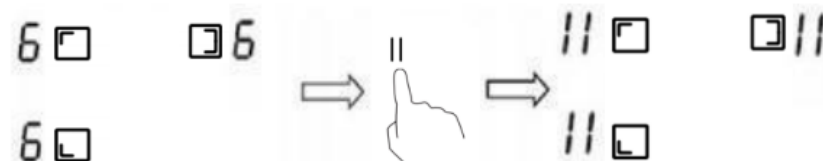

FR-17

3. Pour annuler l'état de pause, touchez le bouton de la fonction pause, puis la zone de cuisson revient au niveau de puissance que vous avez défini précédemment.

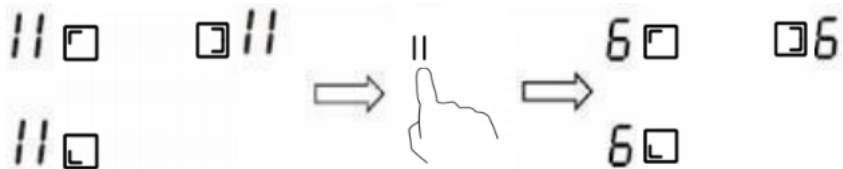

Zone flexible

- Cette zone peut être utilisée comme une seule zone ou deux zones différentes, en fonction des besoins de cuisson à tout moment.
- La zone flexible est formée de deux inducteurs indépendants qui peuvent être commandés séparément.
- Important : assurez-vous que vous avez bien placé les ustensiles de cuisson au centre de la zone de cuisson individuelle. Si la casserole est grande, ovale, rectangulaire ou longue, assurez-vous qu'elle est bien placée au centre de la zone de cuisson couvrant les deux croix.

Exemples de bon et mauvais positionnement des casseroles :

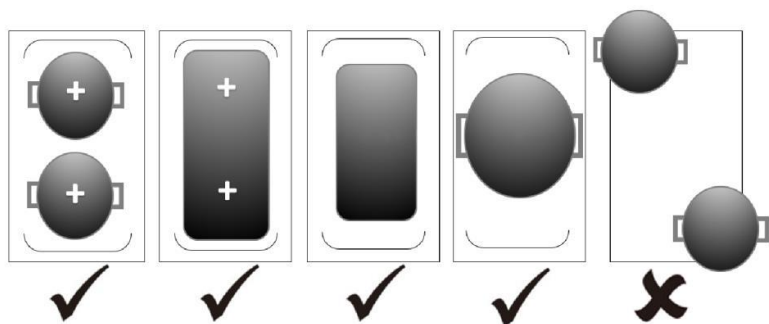

En tant que grande zone

1. Appuyez sur le bouton de sélection de la zone flexible pour activer la zone flexible en une seule grande zone, l'indicateur affiche .



2. Appuyez sur l'un des boutons de sélection de la zone de cuisson, puis faites glisser le long de la commande "-" ou appuyez simplement sur n'importe quel point du "-" pour régler le niveau de puissance.

En tant que deux zones indépendantes

1. Si vous souhaitez annuler la zone flexible, il suffit d'appuyer sur le bouton de la zone flexible, l'indicateur  à côté du bouton de la zone flexible disparaît.

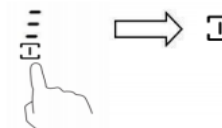

Verrouillage des commandes

- Vous pouvez verrouiller les commandes pour éviter une utilisation indésirable (par exemple des enfants éteignant par inadvertance les zones de cuisson allumées).
- Quand les commandes sont verrouillées, toutes les commandes sont désactivées à l'exception de la commande Marche/Arrêt.

Pour verrouiller les commandes

Touchez la commande de verrouillage. Le voyant de la minuterie affichera "Lo "

Pour déverrouiller les commandes

1. Assurez-vous que la plaque à induction soit allumée.
2. Touchez et maintenez la commande de verrouillage appuyée pendant un certain moment.
3. Vous pouvez maintenant commencer à utiliser votre plaque à induction.



Quand la plaque est en mode verrouillage, toutes les commandes sont désactivées à l'exception de Marche/Arrêt, vous pouvez toujours éteindre la plaque à induction avec la commande Marche/Arrêt en cas d'urgence, mais vous devrez d'abord déverrouiller la plaque lors de l'utilisation suivante.

Protection contre la surchauffe

Un capteur de température équipé peut superviser la température à l'intérieur de la plaque à induction. Quand une température excessive est détectée, la plaque à induction arrête automatiquement de fonctionner.

Protection anti-débordement

La protection anti-débordement est une fonction de protection de sécurité. Elle éteint automatiquement la plaque de cuisson dans les 10 s si de l'eau coule sur le panneau de commande, tandis que le signal sonore retentit pendant 1 seconde.

Détection des petits articles

Quand une casserole d'une taille non adaptée ou non magnétique (par ex. aluminium) ou un autre petit élément (par ex. couteau, fourchette, clef) a été

laissé sur la plaque, la plaque passe automatiquement en mode veille en une minute. Le ventilateur continuera à refroidir la plaque à induction pendant une minute supplémentaire.

Protection avec coupure automatique

La coupure automatique est une fonction de sécurité pour votre plaque à induction. Elle se coupe automatiquement si vous oubliez de l'éteindre. Les temps de fonctionnement par défaut pour divers niveaux de puissance sont indiqués dans le tableau ci-dessous :

Niveau de puissance	1	2	3	4	5	6	7	8	9	A	II
Temps de fonctionnement par défaut (en heures)	8	8	8	4	4	4	2	2	2	1	2

Quand vous enlevez la marmite, la plaque à induction cesse immédiatement de chauffer et la plaque se coupe automatiquement au bout de 2 minutes.



Les personnes portant un pacemaker doivent consulter leur médecin avant d'utiliser cet appareil.

En utilisant la minuterie

Vous pouvez utiliser la minuterie de deux manières différentes :

- Vous pouvez l'utiliser comme alarme. Dans ce cas-là, la minuterie n'éteindra pas la zone de cuisson quand le temps réglé se sera écoulé.
- Vous pouvez la régler pour qu'elle éteigne la zone de cuisson quand le temps réglé s'est écoulé.
- Vous pouvez régler la minuterie jusqu'à un maximum de 99 minutes.

Utilisation de la minuterie comme alarme

Si vous ne choisissez pas une zone de cuisson

1. Assurez-vous que la plaque soit allumée.

Remarque : vous pouvez utiliser l'alarme même si vous ne sélectionnez pas une zone de cuisson.

2. Touchez la commande de la minuterie, l'indicateur de l'alarme commence à clignoter et "30" apparaît sur l'afficheur de la minuterie.



3. Réglez le temps en touchant la commande "-" ou "+".

Astuce : touchez la commande "-" ou "+" une fois pour diminuer ou augmenter d'1 minute. Maintenez appuyée la commande "-" ou "+" de la minuterie pour diminuer ou augmenter de 10 minutes.

4. Annulez le temps en touchant la commande de la minuterie et "00" apparaîtra sur l'afficheur des minutes, puis "--".

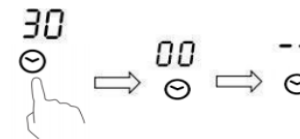

5. Quand le temps est réglé, le compte à rebours démarre immédiatement. L'afficheur montrera le temps restant et le voyant de la minuterie clignotera pendant 5 secondes.



6. La sonnerie retentira pendant 30 secondes et le voyant de la minuterie indique "--" quand le temps réglé est terminé.



Réglage de la minuterie pour éteindre une zone de cuisson

Les zones de cuisson configurées pour cette fonction :

1. En touchant la commande de sélection de la zone de cuisson pour laquelle vous voulez régler la minuterie. (par ex. zone 1#)



2. Touchez la commande de la minuterie, l'indicateur de l'alarme commence à clignoter et "30" apparaît sur l'afficheur de la minuterie.



3. Réglez le temps en touchant la commande "-" ou "+".

Astuce : touchez la commande "-" ou "+" une fois pour diminuer ou augmenter d'1 minute. Touchez et maintenez appuyée la commande "-" ou "+", la minuterie diminuera ou augmentera de 10 minutes.

Si le temps réglé dépasse 99 minutes, la minuterie revient automatiquement à 0 minute.

4. Quand le temps est réglé, le compte à rebours démarre immédiatement. L'afficheur montre le temps restant et le voyant de la minuterie clignote pendant 5 secondes.



REMARQUE : le point rouge à côté du voyant du niveau de puissance s'allume pour indiquer la zone sélectionnée.



5. Pour annuler la minuterie, touchez la commande de sélection de la zone de cuisson, puis touchez la minuterie et faites défiler jusqu'à "0", la minuterie est annulée et "00" apparaît sur l'affichage des minutes, puis "--".

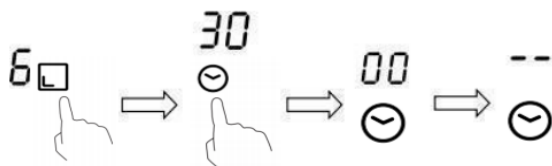

6. Quand le temps de cuisson est terminé, la zone de cuisson correspondante s'éteint automatiquement et affiche "H".

H □



Les autres zones de cuisson continueront à fonctionner si vous les avez allumées auparavant.

Réglage de la minuterie pour éteindre plus d'une zone de cuisson

1. Si cette fonction est utilisée sur plus d'une zone de cuisson, le voyant de la minuterie indique le temps le plus court.
(par ex. zone 1# temps de réglage de 2 minutes, zone 2# temps de réglage de 5 minutes, le voyant de la minuterie indique "2".)

REMARQUE : le point rouge clignotant à côté de l'indicateur du niveau de puissance signifie que l'indicateur de la minuterie montre le temps de la zone de cuisson.

Si vous souhaitez vérifier le temps défini pour une autre zone de cuisson, touchez la commande de sélection de la zone de cuisson. La minuterie indiquera le temps réglé pour celle-ci.

6. □ (réglé sur 5 minutes)

02

3. □ (réglé sur 2 minutes)



2. Quand le temps de cuisson est terminé, la zone de cuisson correspondante s'éteint automatiquement et affiche "H".

H □

REMARQUE : si vous souhaitez modifier le temps après avoir réglé la minuterie, vous devez recommencer à partir de l'étape n° 1.

Entretien et nettoyage

Quoi ?	Comment ?	Important !
Salissures de tous les jours sur le verre (empreintes, marques, taches laissées par les aliments ou des débordements non sucrés sur le verre).	<ol style="list-style-type: none"> 1. Mettez la plaque de cuisson hors tension. 2. Versez un nettoyant pour plaque quand le verre est encore tiède (mais pas chaud !) 3. Rincez et essuyez avec un chiffon propre ou du papier absorbant. 4. Remettez la plaque de cuisson sous tension. 	<ul style="list-style-type: none"> • Quand la plaque de cuisson est hors tension, il n'y a aucune indication de 'surface chaude' mais la zone de cuisson peut encore être chaude ! Faites extrêmement attention. • Les tampons à récurer, certains tampons en nylon et les agents de nettoyage abrasifs peuvent rayer le verre. Lisez toujours l'étiquette pour contrôler que votre nettoyant ou tampon à récurer est adapté. • Ne laissez jamais de résidu de nettoyage sur la plaque : il pourrait tacher le verre.
Débordements, aliments fondus et éclaboussures sucrées et chaudes sur le verre.	<p>Éliminez-les immédiatement avec une spatule ou un racloir adapté pour les plaques à induction, mais faites attention aux surfaces de cuisson chaudes :</p> <ol style="list-style-type: none"> 1. Éteignez la plaque de cuisson au niveau du mur. 2. Tenez la lame ou l'ustensile avec un angle de 30° et raclez la salissure ou l'éclaboussure jusqu'à une zone froide de la plaque de cuisson. 3. Nettoyez la salissure ou l'éclaboussure avec un torchon ou du papier absorbant. 4. Suivez les étapes de 2 à 4 pour le paragraphe 'Salissures de tous les jours sur le verre' ci-dessus. 	<ul style="list-style-type: none"> • Enlevez les taches laissées par les aliments fondus et sucrés ou les débordements dès que possible. Si vous les laissez refroidir sur le verre, vous pourriez avoir du mal à les éliminer ou ils pourraient même abîmer irrémédiablement la surface du verre. • Risque de coupure : quand le couvercle de sécurité est enlevé, la lame du racloir est particulièrement coupante. Faites extrêmement attention quand vous l'utilisez et rangez-le toujours à l'abri et hors de portée des enfants.
Débordements sur les commandes tactiles.	<ol style="list-style-type: none"> 1. Mettez la plaque de cuisson hors tension. 2. Épongez le débordement 3. Essuyez la zone des commandes tactiles avec un chiffon ou une éponge humide propre. 4. Essuyez parfaitement la zone avec du papier absorbant. 5. Remettez la plaque de cuisson sous tension. 	<ul style="list-style-type: none"> • La plaque de cuisson peut sonner et se couper toute seule, et les commandes tactiles peuvent ne pas fonctionner quand il y a un liquide dessus. Veillez à bien essuyer la zone des commandes tactiles avant de rallumer la plaque.

Conseils et astuces

Problème	Causes possibles	Que faire
Il est impossible d'allumer la plaque à induction.	Pas de courant.	Assurez-vous que la plaque à induction soit branchée sur le secteur et qu'elle soit sous tension. Vérifiez s'il y a une coupure de courant chez vous ou dans votre quartier. Si vous avez tout contrôlé et que le problème persiste, appelez un technicien qualifié.
Les commandes tactiles ne répondent pas.	Les commandes sont verrouillées.	Déverrouillez les commandes. Voir le paragraphe 'Utilisation de votre plaque à induction' pour les instructions.
Les commandes tactiles sont difficiles à utiliser.	Il se peut qu'il y ait une mince pellicule d'eau sur les commandes ou vous avez peut-être utilisé l'extrémité de votre doigt pour toucher les commandes.	Assurez-vous que la zone des commandes tactiles est sèche et utilisez la partie charnue de votre doigt quand vous touchez les commandes.
Le verre est rayé.	Ustensiles de cuisson avec bord rugueux. Utilisation d'un tampon abrasif ou de produits de nettoyage inadaptés.	Utilisez des ustensiles de cuisson avec des fonds plats et lisses. Voir 'Sélection du bon ustensile de cuisson'. Voir 'Entretien et nettoyage'.
Certaines casseroles émettent des craquements ou des cliquètements.	Cela peut être dû à la construction de votre ustensile de cuisson (des couches de métaux différents qui vibrent différemment).	Cela est normal pour les ustensiles de cuisson et cela n'indique pas un défaut.
La plaque à induction émet un ronronnement bas quand elle est utilisée avec un réglage sur haute chaleur.	Ceci est dû à la technologie de la cuisson à induction.	Cela est normal, mais le bruit devrait diminuer voire disparaître complètement quand vous diminuez la chaleur.
Bruit de ventilateur provenant de la plaque à induction.	Un ventilateur de refroidissement intégré dans votre plaque à induction sert à prévenir la surchauffe des parties électroniques. Il peut continuer à fonctionner après que vous ayez éteint la plaque à induction.	Cela est normal et ne requiert aucune intervention. N'éteignez pas la plaque à induction au niveau du mur quand le ventilateur fonctionne.
Les casseroles ne deviennent pas chaudes et apparaissent sur l'afficheur.	La plaque à induction ne peut pas détecter la casserole car elle n'est pas adaptée pour la cuisson à induction. La plaque à induction ne peut pas détecter la casserole car elle est trop petite pour la zone de cuisson ou n'est pas centrée correctement dessus.	Utilisez des ustensiles de cuisson adaptés à la cuisson à induction. Voir le paragraphe 'Sélection du bon ustensile de cuisson'. Centrez la casserole et assurez-vous que sa base correspond bien à la taille de la zone de cuisson.

La plaque à induction ou une zone de cuisson s'est coupée à l'improviste, un son résonne et un code d'erreur s'affiche (en alternant habituellement un ou deux chiffres sur l'afficheur de la minuterie de cuisson).	Défaut technique.	Veillez noter les lettres et les numéros d'erreur, éteignez la plaque à induction au niveau du mur et contactez un technicien qualifié.
--	-------------------	---

Affichage des pannes et inspection

Si une situation anormale se présente, la plaque à induction passera automatiquement dans un état de protection et affichera les codes de protection correspondants :

Problème	Causes possibles	Que faire
F3/F4	Panne du capteur de température de la bobine d'induction	Veillez contacter le fournisseur.
F9/FA	Capteur de température de la panne IGBT.	Veillez contacter le fournisseur.
E1/E2	Tension d'alimentation anormale	Veillez contrôler que la tension d'alimentation soit normale. Remettez sous tension quand l'alimentation est normale.
E3	Température élevée du capteur de température de la bobine d'induction	Veillez contacter le fournisseur.
E5	Température élevée du capteur de température d'IGBT	Veillez redémarrer après avoir laissé refroidir la plaque.

Ces commentaires correspondent à l'analyse et l'inspection des pannes courantes.

Veillez ne pas démonter l'unité vous-même pour éviter tout danger et dégât pour la plaque à induction.

Caractéristiques techniques

Plaque de cuisson	CTPS63SCTTWIFI/1
Zones de cuisson	3 zones
Tension d'alimentation	220-240 V~, 50-60 Hz
Puissance électrique installée	2,5 kW : 2250-2750 W ou 3,0 kW : 2700-3300 W ou 4,5 kW : 4050-4950 W ou 6,5 kW : 5850-7150 W ou 7,4 kW : 6600-7400 W
Taille du produit L×l×H (en mm)	590X520X60
Dimensions du produit encastré A×B (en mm)	560X490

Le poids et les dimensions sont approximatifs. Nous nous efforçons d'améliorer constamment nos produits, c'est pourquoi il est possible que nous modifions les caractéristiques et les modèles sans préavis.

Installation

Sélection de l'équipement d'installation

Coupez la surface de travail en fonction de la taille indiquée sur le dessin. Pour l'installation et l'utilisation, un espace minimum de 5 cm doit être laissé autour du trou.

Vérifiez que l'épaisseur de la surface de travail soit d'au moins 30 mm. Veuillez choisir un matériau résistant à la chaleur pour la surface de travail afin d'éviter une déformation importante provoquée par le rayonnement thermique provenant de la plaque chaude. Comme cela est montré ci-dessous

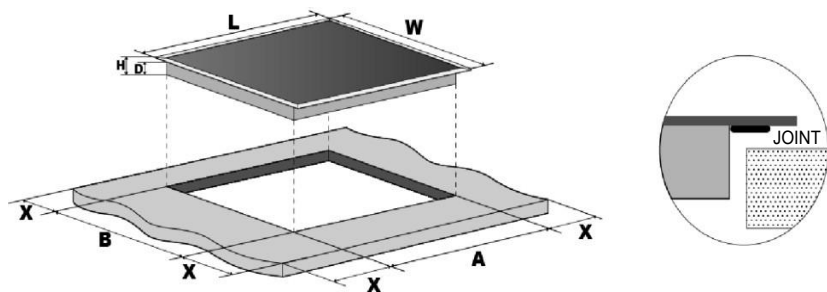

L(mm)	W(mm)	H(mm)	D(mm)	A(mm)	B(mm)	X(mm)
590	520	60	56	560 ₊₅	490 ₊₅	50 mini

Quelles que soient les circonstances, assurez-vous que la plaque à induction soit bien ventilée et que l'entrée et la sortie d'air ne soient pas obstruées. Assurez-vous que la plaque à induction soit en bon état. Comme cela est montré ci-dessous



Remarque : la distance de sécurité entre la plaque et le placard situé au-dessus de la plaque doit être d'au moins 760 mm.

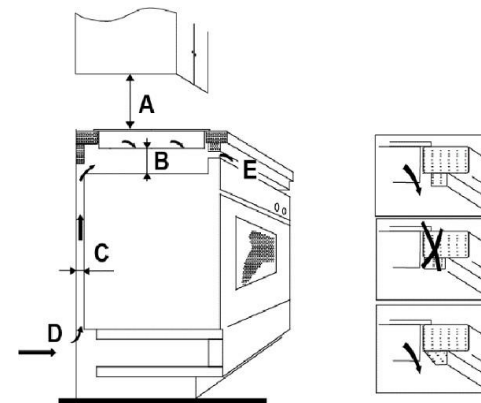

A(mm)	B(mm)	C(mm)	D	E
760	50 mini	20 mini	Entrée d'air	Sortie d'air 5mm

Avant d'installer la plaque de cuisson, assurez-vous que

- la surface de travail est carrée et plane, et qu'aucun élément structural n'interfère avec les exigences d'espace
- la surface de travail est réalisée dans un matériau résistant à la chaleur
- si la plaque de cuisson est installée au-dessus d'un four, le four doit avoir un ventilateur de refroidissement incorporé
- l'installation sera conforme aux exigences en matière de dégagement et aux normes et réglementations applicables.
- un sectionneur adapté permettant une déconnexion complète du secteur est incorporé dans le câblage permanent, monté et positionné pour respecter les réglementations et les règles de câblage locales.
Le sectionneur doit être agréé et fournir une séparation de contact avec un trou d'air de 3 mm dans tous les pôles (ou dans tous les conducteurs [de phase] actifs si les règles de câblage locales permettent cette variation des exigences)
- l'utilisateur doit pouvoir accéder aisément au sectionneur quand la plaque de cuisson est installée
- consultez le service local de l'urbanisme et les arrêtés municipaux si vous avez des doutes pour l'installation
- vous devez utiliser des finitions résistantes à la chaleur et faciles à nettoyer (comme des carreaux en céramique) pour les surfaces murales situées autour de la plaque de cuisson.

Quand vous avez installé la plaque de cuisson, assurez-vous que

- le câble d'alimentation n'est pas accessible à travers les portes ou les tiroirs des placards
- il y a un flux adéquat d'air frais de l'extérieur du meuble jusqu'à la base de la plaque
- si la plaque de cuisson est installée au-dessus d'un tiroir ou d'un placard, une barrière de protection thermique est installée sous la base de la plaque
- l'utilisateur peut facilement accéder au sectionneur

Avant de placer les étriers de fixation

L'unité doit être placée sur une surface stable et lisse (utilisez l'emballage). Ne forcez pas sur les commandes dépassant de la plaque de cuisson.

Réglage de la position des étriers

Fixez la plaque sur la surface de travail au moyen de 4 étriers à vis sur le boîtier du fond de la plaque (voir image) après l'installation.

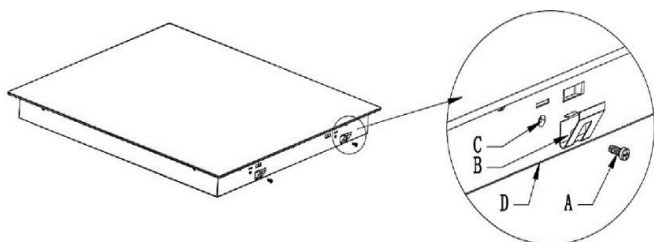

A	B	C	D
Vis	Support	Trou de vis	Boîtier inférieur

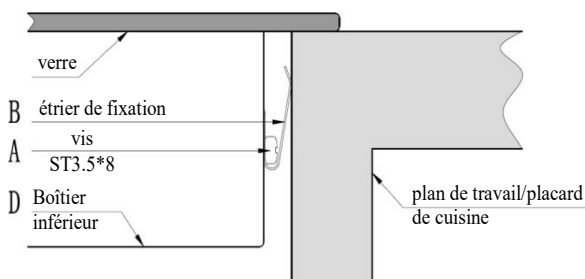

Mises en garde

1. La plaque à induction doit être installée par du personnel ou des techniciens qualifiés. Nous avons des professionnels à votre disposition. N'effectuez jamais l'opération vous-même.

2. La plaque ne sera pas installée directement au-dessus d'un lave-vaisselle, réfrigérateur, congélateur, lave-linge ou séchoir car l'humidité peut endommager les parties électroniques de la plaque.
3. La plaque à induction doit être installée de manière à ce que le rayonnement thermique puisse être garanti pour améliorer sa fiabilité.
4. Le mur et la zone de chauffage induite situés au-dessus de la surface de la table doivent supporter la chaleur.
5. Pour éviter tout dégât matériel, la couche en sandwich et l'adhésif doivent être résistants à la chaleur.

Branchement de la plaque sur le secteur



Cette plaque de cuisson ne doit être branchée sur le secteur que par une personne qualifiée pour cela. Avant de brancher la plaque sur le secteur, contrôlez que :

1. le système de câblage de l'habitation est adapté à la puissance de la plaque de cuisson.
2. la tension correspond à la valeur indiquée sur la plaque signalétique
3. les sections des câbles électriques peuvent supporter la charge spécifiée sur la plaque signalétique.

Pour brancher la plaque sur le secteur, n'utilisez pas d'adaptateurs, de réducteurs ou de dispositifs de branchement, car ils peuvent provoquer une surchauffe et un incendie. Le câble d'alimentation ne doit toucher aucune des parties chaudes et doit être positionné de manière à ce que la température ne dépasse jamais 75 °C.



Faites effectuer un contrôle par un électricien pour savoir si le système de câblage de l'habitation est adapté sans modifications. Les modifications ne doivent être effectuées que par un électricien qualifié.

L'alimentation doit être raccordée conformément à la norme applicable ou avec un disjoncteur unipolaire. La méthode de raccordement est montrée ci-dessous.

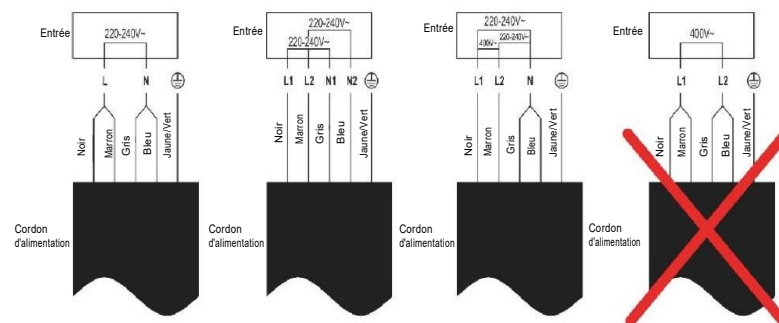

- Si le câble est abîmé ou doit être remplacé, cette opération doit être effectuée par un agent du service après-vente qui utilise des outils spéciaux pour éviter tout accident.
- Si l'appareil est branché directement sur le secteur, un disjoncteur omnipolaire doit être installé avec une ouverture minimum de 3 mm entre les contacts.

- L'installateur doit s'assurer que le branchement électrique a été effectué correctement et qu'il est conforme aux réglementations de sécurité.
- Le câble ne doit pas être plié ou comprimé.
- Le câble doit être contrôlé régulièrement et il ne doit être remplacé que par des techniciens agréés.



Cet appareil est étiqueté conformément à la Directive européenne 2012/19/UE relative aux déchets d'équipements électriques et électroniques (DEEE). Les DEEE contiennent à la fois des substances polluantes (pouvant avoir un effet négatif sur l'environnement) et des éléments de base (pouvant être réutilisés). Il est important que les DEEE fassent l'objet de traitements spécifiques pour enlever et mettre au rebut les polluants et récupérer tous les matériaux. Chaque personne peut jouer un rôle important en s'assurant que les DEEE ne deviennent pas un problème environnemental ; il est essentiel de suivre quelques règles fondamentales :

- les DEEE ne doivent pas être traités comme des déchets ménagers ;
- les DEEE doivent être amenés sur des sites de collecte spéciaux (déchèteries) gérés par la Mairie ou une entreprise agréée.

Dans de nombreux pays, les collectes chez les particuliers peuvent être disponibles pour les grands DEEE. Lors de l'achat d'un nouvel appareil, l'ancien peut être retourné au vendeur qui doit l'accepter gratuitement sous forme d'échange, à condition que l'appareil soit d'un type équivalent et qu'il possède les mêmes fonctions que l'appareil acheté.



Informations sur le produit pour les tables de cuisson électriques domestiques conformes au règlement (UE) n° 66/2014 de la Commission					
		Position	Symbole	Valeur	Unité
Identification du modèle				CTPS63SCTT WIFI/1	
Type de table de cuisson :				Plaque électrique	
Nombre de zones de cuisson et/ou de zones	zones			3	
	zones				
Technologie de chauffage (zones de cuisson à induction et zones de cuisson, zones de cuisson radiantes, plaques solides)	Zones de cuisson à induction			X	
	Zones de cuisson à induction				
	zones de cuisson radiantes				
	plaques solides				
Pour les zones ou zones de cuisson circulaires : diamètre de la surface utile par zone de cuisson électrique chauffée, arrondi à la zone de cuisson la plus proche de 5 mm	Arrière gauche	Ø		-	cm
	Arrière centrale	Ø		-	cm
	Arrière droite	Ø		-	cm
	Centrale gauche	Ø		-	cm
	Centrale centrale	Ø		-	cm
	Centrale droite	Ø		28,0	cm
	Avant gauche	Ø		-	cm
	Avant centrale	Ø		-	cm
	Avant droite	Ø		-	cm
Pour les zones ou zones de cuisson non circulaires : la longueur et la largeur de la surface utile par zone ou zone de cuisson électrique chauffée, arrondies à la zone la plus proche de 5 mm	Arrière gauche	L 		21,0 20,0	cm
	Arrière centrale	L 		-	cm
	Arrière droite	L 		-	cm

	Centrale gauche	L 	-	cm
	Centrale centrale	L 	-	cm
	Centrale droite	L 	-	cm
	Avant gauche	L 	21,0 20,0	cm
	Avant centrale	L 	-	cm
	Avant droite	L 	-	cm
Consommation d'énergie pour la zone de cuisson ou la zone calculée par kg	Arrière gauche	CE Cuisson électrique	186,5	Wh/kg
	Arrière centrale	CE Cuisson électrique	-	Wh/kg
	Arrière droite	CE Cuisson électrique	-	Wh/kg
	Centrale gauche	CE Cuisson électrique	-	Wh/kg
	Centrale centrale	CE Cuisson électrique	-	Wh/kg
	Centrale droite	CE Cuisson électrique	191,4	Wh/kg
	Avant gauche	CE Cuisson électrique	187,3	Wh/kg
	Avant centrale	CE Cuisson électrique	-	Wh/kg
	Avant droite	CE Cuisson électrique	-	Wh/kg
Consommation d'énergie pour la table de cuisson calculée par kg		CE Plaque électrique	188,4	Wh/kg
Norme appliquée : EN 60350-2 Appareils de cuisson électrodomestiques - Partie 2 : Tables de cuisson - Méthodes de mesure de l'aptitude à la fonction				
Conseils pour économiser de l'énergie : <ul style="list-style-type: none"> • Pour obtenir la meilleure efficacité possible de la table, placer la casserole au centre de la zone de cuisson. • L'utilisation d'un couvercle réduira les temps de cuisson et économisera de l'énergie en conservant la chaleur. • Diminuez la quantité de liquide ou de matières grasses pour réduire les temps de cuisson. • Commencer à cuisiner avec un réglage élevé puis réduire le réglage quand l'aliment est chaud. • Utilisez des casseroles dont le diamètre est aussi large que le dessin de la zone sélectionnée. 				

Con la presente, Candy Hoover Group Srl dichiara che l'apparecchiatura radio è conforme alla direttiva 2014/53/UE e ai relativi requisiti di legge (per il mercato UKCA). Il testo completo della dichiarazione di conformità è disponibile al seguente indirizzo internet: www.candy-group.com

Avvertenze per la sicurezza

La vostra sicurezza è molto importante per noi. Leggere attentamente queste informazioni prima di utilizzare il piano cottura.

Installazione

Rischio di scosse elettriche

- Scollegare l'elettrodomestico dalla rete elettrica prima di effettuare operazioni di manutenzione o altre attività simili.
- Il collegamento a un impianto di messa a terra perfettamente funzionante è fondamentale, oltre che obbligatorio.
- Eventuali modifiche all'impianto elettrico domestico devono essere effettuate solo da un elettricista qualificato.
- L'inosservanza di questo avviso può causare scosse elettriche anche fatali.

Rischio di tagli

- Attenzione: i bordi del pannello sono taglienti.
- Prestare particolare attenzione per evitare tagli o lesioni personali.

Istruzioni importanti per la sicurezza

- Leggere attentamente queste istruzioni prima di

installare o utilizzare questo elettrodomestico.

- Non collocare mai prodotti o materiali combustibili su questo elettrodomestico.
- Estendere tali informazioni alla persona responsabile dell'installazione dell'elettrodomestico per ridurre i costi di installazione.
- Per evitare pericoli, questo elettrodomestico deve essere installato in conformità a queste istruzioni per l'installazione.
- Questo elettrodomestico deve essere correttamente installato e collegato a terra solo da un tecnico qualificato.
- Questo elettrodomestico deve essere collegato a un circuito provvisto di interruttore di isolamento che garantisca il distacco totale dalla fonte di alimentazione.
- Se l'elettrodomestico non viene installato correttamente, la garanzia ed eventuali reclami potrebbero non essere più validi.

Uso e manutenzione

Rischio di scosse elettriche

- Se il piano cottura è danneggiato o incrinato, non utilizzarlo per la cottura. In caso di rottura o incrinatura della superficie del piano cottura, scollegare immediatamente l'elettrodomestico dalla presa elettrica e rivolgersi a un tecnico qualificato.
- Scollegare il piano cottura dalla presa di corrente prima della pulizia o della manutenzione.
- L'inosservanza di questo avviso può causare scosse elettriche anche fatali.

Rischi per la salute

- Questo elettrodomestico è conforme gli standard di sicurezza elettromagnetica.
- Ciononostante, i portatori di pacemaker cardiaci o altri impianti elettrici (ad es. pompe per insulina) devono consultare il loro medico o il produttore dell'impianto prima di utilizzare questo elettrodomestico, allo scopo di accertarsi che il funzionamento dei loro impianti non venga disturbato dal campo elettromagnetico prodotto dall'elettrodomestico.
- L'inosservanza di questo avviso può causare eventi fatali.

Rischi causati dalla superficie calda

- Durante l'uso, i componenti accessibili di questo elettrodomestico si riscaldano abbastanza da causare ustioni.
- Fino a quando la superficie è calda, non toccare il vetro a induzione con il corpo, gli indumenti o altri oggetti diversi dagli utensili di cucina adatti.
- Non collocare oggetti metallici, ad es. coltelli, forchette, cucchiari e coperchi, sulla superficie del piano cottura perché potrebbero riscaldarsi.
- Tenere lontani i bambini.
- I manici delle casseruole potrebbero diventare caldi al tatto. Accertarsi che i manici delle casseruole non sporgano su altre zone di cottura attivate. Tenere lontani i manici dalla portata dei bambini.
- L'inosservanza di questo avviso può causare ustioni e scottature.

Rischio di tagli

- Con il coperchio di sicurezza ritratto, la lama del raschietto per il piano cottura è affilata come un rasoio. Prestare estrema attenzione e conservarlo sempre in un luogo sicuro e lontano dalla portata dei bambini.
- Prestare particolare attenzione per evitare tagli o lesioni personali.

Istruzioni importanti per la sicurezza

- Non lasciare mai l'elettrodomestico incustodito durante l'uso. La bollitura causa fuoriuscite di fumo e grasso che potrebbero infiammarsi.
- Non utilizzare mai l'elettrodomestico come superficie da lavoro o stoccaggio.
- Non lasciare mai oggetti o utensili sull'elettrodomestico.
- Non collocare o lasciare oggetti magnetizzabili (ad es. carte di credito, schede di memoria) oppure dispositivi elettronici (ad es. computer, lettori MP3) vicino all'elettrodomestico, in quanto il campo elettromagnetico che produce potrebbe smagnetizzarli.
- Non utilizzare mai l'elettrodomestico per riscaldare l'ambiente.
- Dopo l'uso, spegnere sempre le zone di cottura e il piano cottura come descritto in questo manuale (utilizzando i comandi touch). Non basarsi sulla funzione di rilevamento delle pentole per lo spegnimento delle zone di cottura quando le pentole vengono rimosse.
- Non consentire ai bambini di giocare con l'elettrodomestico né di sedersi o arrampicarsi sull'elettrodomestico.
- Non riporre oggetti che potrebbero attirare i bambini nei pensili sopra l'elettrodomestico.

Se i bambini si arrampicano sul piano cottura, potrebbero subire gravi lesioni.

- Non lasciare i bambini soli o incustoditi nella zona di utilizzo dell'elettrodomestico.
- I bambini o le persone affetti da disabilità che limitano la loro capacità di utilizzare l'elettrodomestico devono essere istruiti sull'uso da una persona responsabile. La persona che li istruisce deve accertarsi che siano in grado di adoperare l'elettrodomestico senza rischi per sé e per le persone circostanti.
- Non riparare o sostituire componenti dell'elettrodomestico, a meno che non sia consigliato appositamente nel manuale. Tutte le altre operazioni di manutenzione devono essere effettuate da un tecnico qualificato.
- Non pulire il piano cottura con apparecchi a vapore.
- Non collocare o lasciar cadere oggetti pesanti sul piano cottura.
- Non salire sul piano cottura.
- Non utilizzare pentole con bordi irregolari né trascinare pentole sulla superficie del vetro a induzione, altrimenti potrebbe graffiarsi.
- Non utilizzare pagliette o altri materiali abrasivi per la pulizia del piano cottura, perché potrebbero graffiare il vetro a induzione.
- Se il cavo di alimentazione è danneggiato, deve essere sostituito dal produttore, da un tecnico dell'assistenza o da una persona con analogo qualifica per evitare rischi.
- Questo elettrodomestico è destinato all'uso domestico e a utilizzi simili a quelli di seguito indicati: zone cucina per il personale di officine,

uffici e altri ambienti lavorativi; case coloniche; clienti di hotel, motel e altri ambienti residenziali; bed & breakfast.

- **AVVERTENZA:** l'elettrodomestico e i componenti accessibili diventano molto caldi durante l'uso. Non toccare le resistenze. Tenere lontani i bambini di età inferiore a 8 anni se non sono sorvegliati continuamente.
- Questo elettrodomestico può essere utilizzato da bambini di almeno 8 anni, da persone con ridotte capacità fisiche, sensoriali o mentali e da persone inesperte solo sotto stretta sorveglianza o se hanno appreso le modalità di utilizzo sicuro dell'elettrodomestico e sono consapevoli dei relativi pericoli.
- Impedire ai bambini di giocare con l'elettrodomestico. La pulizia e la manutenzione non devono essere effettuate da bambini non sorvegliati.
- **AVVERTENZA:** la cottura con oli o grassi può essere pericolosa e può causare incendi se il piano cottura rimane incustodito. In caso di incendio, non provare MAI a estinguerlo con l'acqua; spegnere l'elettrodomestico e coprire la fiamma con un coperchio o una coperta antincendio.
- **AVVERTENZA:** per evitare il rischio di incendi, non collocare oggetti sulle superfici di cottura.
- **Avvertenza:** se la superficie è incrinata, spegnere l'elettrodomestico per evitare il rischio di scosse elettriche per le superfici di cottura in vetroceramica o materiale simile che proteggono i componenti sotto tensione.
- Non adoperare elettrodomestici per la pulizia

a vapore.

- L'elettrodomestico non è progettato per l'uso tramite timer esterni e sistemi di controllo remoto separati.

ATTENZIONE: il processo di cottura deve essere controllato continuamente. Un processo di cottura breve deve essere sorvegliato costantemente.

AVVERTENZA: per evitare che l'elettrodomestico si rovesci, è necessario installare questi mezzi stabilizzanti. Per l'installazione, fare riferimento alle istruzioni.

AVVERTENZA: utilizzare solo le protezioni per il piano cottura progettate dal produttore dell'elettrodomestico da cucina o indicate dal produttore dell'elettrodomestico nelle istruzioni per l'uso come protezioni idonee o incorporate nell'elettrodomestico. L'uso di protezioni inappropriate può causare incidenti.

Questo elettrodomestico incorpora un collegamento a terra solo per scopi funzionali.

Congratulazioni per l'acquisto del nuovo piano cottura a induzione.

Si raccomanda di leggere attentamente il manuale di istruzioni/installazione per installare e utilizzare correttamente il piano cottura a induzione.

Per l'installazione, consultare l'apposita sezione.

Leggere attentamente tutte le istruzioni di sicurezza prima dell'uso e conservare il manuale di istruzioni/installazione per future consultazioni.

Panoramica del prodotto

Vista superiore

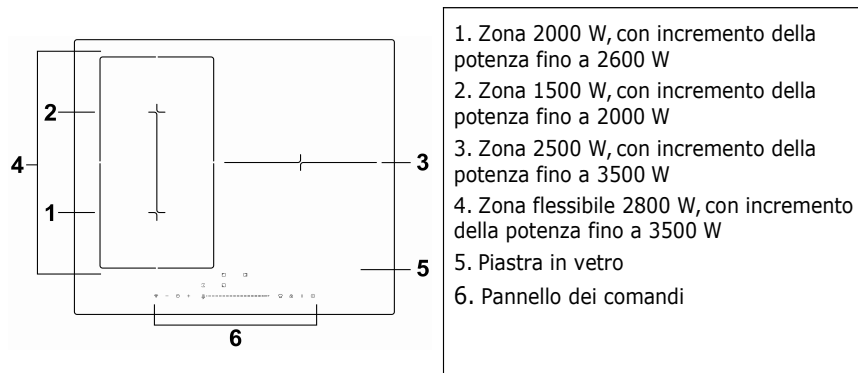

Pannello dei comandi

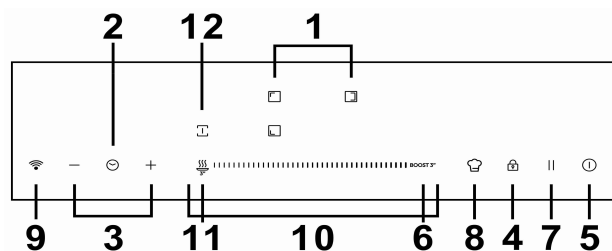

1. Comandi per la selezione della zona scaldante
2. Comando del timer
3. Tasto di regolazione del timer
4. Comando di blocco dei tasti
5. Comando di accensione e spegnimento
6. Comando della funzione Boost
7. Funzione Pausa
8. Tasto Direct Cook
9. Tasto WiFi
10. Tasto di regolazione della potenza
11. Comando della funzione Mantenimento in caldo
12. Zona flessibile

Cenni sulla cottura a induzione

La cottura a induzione è una tecnologia di cottura sicura, avanzata, efficiente ed economica. La cottura avviene tramite vibrazioni elettromagnetiche che generano calore nella pentola in maniera diretta e non indiretta, tramite il riscaldamento della superficie in vetro. Il vetro diventa caldo solo perché la pentola si riscalda.

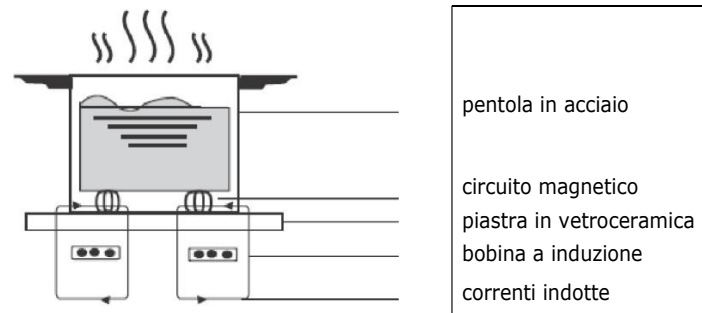

Prima di utilizzare il nuovo piano cottura a induzione

- Leggere attentamente questa guida, con particolare attenzione alla sezione "Avvertenze per la sicurezza".
- Rimuovere l'eventuale pellicola protettiva sul piano cottura a induzione.

Utilizzo dei comandi touch

- I comandi rispondono al tocco, per cui non occorre applicare pressione.
- Utilizzare il polpastrello e non la punta del dito.
- Ogni tocco registrato produce un segnale acustico.
- Accertarsi che i comandi siano sempre puliti, asciutti e non coperti da oggetti (ad es. utensili o panni). Anche un sottile velo d'acqua può impedire il corretto funzionamento dei comandi.



Scelta degli utensili da cucina



- Adoperare solo utensili da cucina idonei per la cottura a induzione. Controllare il simbolo della cottura a induzione sull'imballo o sul fondo della pentola.
- È possibile accertarsi che l'utensile di cucina sia idoneo effettuando una prova magnetica. Avvicinare un magnete alla base della pentola. Se il magnete viene attratto, la pentola è idonea per la cottura a induzione.
- Se non è disponibile un magnete:
 1. collocare un po' d'acqua nella pentola da controllare.
 2. Se  non lampeggia sul display e l'acqua si scalda, la pentola è idonea.
- Gli utensili da cucina realizzati con i seguenti materiali non sono idonei: acciaio inox puro, alluminio o rame senza base magnetica, vetro, legno, porcellana, ceramica e terracotta.



Non adoperare utensili da cucina con i bordi irregolari o la base curva.



Accertarsi che la base della pentola sia liscia, che si appoggi interamente sul vetro e che sia delle stesse dimensioni della zona di cottura. Utilizzare pentole di diametro adeguato, come illustrato nella figura della zona selezionata. La massima efficienza si ottiene adoperando una pentola di diametro lievemente superiore a quello della zona di cottura. Se si utilizza una pentola di dimensioni inferiori, l'efficienza sarà inferiore a quella prevista. Centrare la pentola sulla zona di cottura.

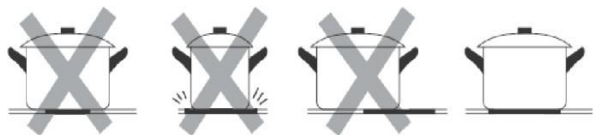

Le pentole poggiare sul piano cottura a induzione devono essere sempre sollevate e non trascinate, altrimenti il vetro potrebbe graffiarsi.

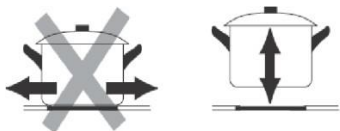

Dimensioni della pentola

Le zone di cottura sono limitate in modo che si adattino automaticamente al diametro della pentola. Il diametro del fondo della pentola, tuttavia, deve essere almeno pari a quello della zona di cottura corrispondente. Per ottimizzare l'efficienza del piano cottura, collocare la pentola al centro della zona di cottura.

Diametro della base delle pentole per cottura a induzione

Zona di cottura	Minimo (mm)
1, 2 (180 mm)	120
Zona flessibile	240 o 160x270
3(280mm)	180

Le misure indicate sopra possono variare a seconda della qualità della pentola utilizzata.

Uso del piano cottura a induzione

Per avviare la cottura

1. Toccare il comando di accensione e spegnimento. Dopo l'accensione, viene emesso un segnale acustico e tutto il display visualizza "-" o "- -", indicando che il piano cottura a induzione è in modalità di attesa.



2. Collocare una pentola idonea sulla zona di cottura da utilizzare.

- Accertarsi che il fondo della pentola e la superficie della zona di cottura siano puliti e asciutti.

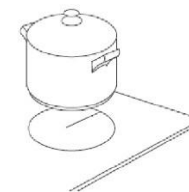

3. Toccando il comando di selezione della zona scaldante, un indicatore vicino al tasto lampeggia.



4. Selezionare una zona scaldante e impostare un livello di potenza toccando il cursore; in alternativa, scorrere lungo il comando "-" o toccare semplicemente un puntino qualunque di "-".

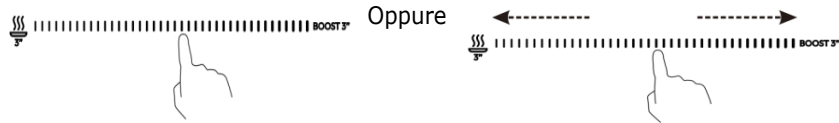

- Se non si imposta la potenza entro 1 minuto, il piano cottura a induzione si spegne automaticamente. In tal caso, occorre ricominciare dal punto 1.
- È possibile modificare l'impostazione della temperatura in qualunque momento durante la cottura.
- Scorrendo lungo "-", la potenza varia da 2 a 8.
Premendo "-", la potenza diminuisce ogni volta di una certa entità fino a 0.
Premendo "+", la potenza aumenta ogni volta di una certa entità fino a 9.

Il display visualizza l'indicazione lampeggiante alternativamente all'impostazione della temperatura

In tal caso:

- non è stata collocata una pentola sulla zona di cottura corretta;
- la pentola utilizzata non è adatta alla cottura a induzione;
- la pentola è troppo piccola o non è centrata correttamente sulla zona di cottura.

Se non si colloca una pentola idonea sulla zona di cottura, il riscaldamento non avviene.

Se non viene collocata una pentola idonea sulla zona di cottura, il display si spegne automaticamente dopo 1 minuto.

Al termine della cottura

- Toccare il comando di selezione della zona scaldante da spegnere.



- Spegnere la zona di cottura facendo scorrere il cursore lungo "-" verso sinistra, quindi tenerlo premuto per 1 secondo.

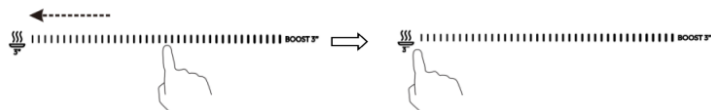

Accertarsi che il display della potenza indichi "0", quindi "H".



- Spegnere l'intero piano cottura toccando il comando di accensione e spegnimento.



- Attenzione alle superfici calde

"H" indica che la zona di cottura è calda al tatto. L'indicazione scompare quando la superficie si è raffreddata a una temperatura sicura. Se occorre scaldare altre pentole, per risparmiare energia è possibile utilizzare il piano cottura ancora caldo.



Uso della gestione della potenza

La gestione della potenza consente di impostare la potenza totale a 2,5 / 3,0 / 4,5 / 6,5 e 7,4 kW. L'impostazione predefinita della potenza totale è il massimo livello di potenza.

Impostazione del livello di potenza totale adatto alle proprie esigenze

- Accertarsi che il piano cottura sia spento.
Nota: la gestione della potenza può essere utilizzata solo con piano cottura spento.

- Tenere premuto per 5 secondi il tasto "funzione pausa". Viene emesso un singolo segnale acustico.



- Dopo l'emissione del segnale acustico, tenere premuti per 3 secondi entrambi i tasti "+" e "-"; l'indicatore del timer visualizza il livello di potenza totale precedente lampeggiante, ad es. "2,5". Tenendo premuti per 1 secondo ancora entrambi i tasti "+" e "-", si passa a un altro livello di potenza, ad es. 3.0. Quando la potenza desiderata lampeggia, tenere premuto per 5 secondi il tasto "funzione pausa". Vengono emessi 10 segnali acustici. A questo punto, l'impostazione è terminata.

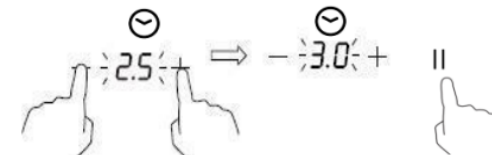

Nota:

- Dopo il passo 2, toccare "+" e "-" **entro 3 secondi** dopo l'emissione del segnale acustico. In caso contrario, occorre ricominciare dal punto 2.
- Una volta terminata l'impostazione, attendere la fine con l'emissione di 10 segnali acustici. Non toccare alcun tasto durante questo periodo. In caso contrario, l'impostazione non sarà valida.

Regole di gestione della potenza

Se la potenza totale supera il limite di 2,5 / 3,0 / 4,5 e 6,5 kW (a seconda del livello impostato), non è possibile aumentare la potenza per nessuna delle zone. Se si aumenta la potenza "+", il piano cottura emette 3 segnali acustici e l'indicatore visualizza "Pn" lampeggiante. È necessario, pertanto, ridurre la potenza delle altre zone prima di aumentare la potenza della zona desiderata.

Direct Cook

Scaricare innanzitutto l'app hOn e installarla su un dispositivo portatile. Arruolare, quindi, il piano cottura a induzione.

Accendere il piano cottura e tenere premuto per 3 secondi il tasto WiFi; il piano cottura visualizza "rr" e l'indicatore luminoso WiFi lampeggia. A questo punto, è possibile avviare l'arruolamento. Quando il modulo WiFi collega correttamente al router, l'indicatore luminoso WiFi rimane sempre acceso. In caso contrario, l'indicatore luminoso WiFi continua a lampeggiare.

Impostazione

Impostare la procedura Direct Cook sull'app hOn e inviare il comando al piano cottura; vengono emessi 2 segnali acustici e il puntino del display del timer lampeggia. Toccando, quindi, il tasto Direct Cook, viene emesso 1 segnale acustico e il puntino del display del timer è fisso. Il piano cottura funzionerà in base all'impostazione effettuata sull'app e le zone selezionate visualizzeranno "A". Nell'App saranno disponibili 15 ricette di cottura assistita, oltre ad alcune funzioni speciali: mantenimento in caldo, fusione, ebollizione, cottura a fuoco lento e frittura.

Attenzione:

Esiste un caso particolare. Se gli indicatori luminosi di tutte le zone si spengono una volta impostate ricette di cottura sull'app, è necessario toccare il tasto di accensione/spengimento prima di toccare il tasto Direct Cook. Quando tutti gli indicatori luminosi si spengono, è necessario terminare l'impostazione della ricetta di cottura entro 10 minuti. In caso contrario, occorrerà collegare il router e impostare nuovamente la ricetta.

a. PARAMETRI WIRELESS

Tecnologia	Wi-Fi	BLE
Norma	802.11 b/g/n	v4.2 BR/EDR &BLE
Banda(e) di frequenza [MHz]	2400 ~ 2500	2400 ~ 2500
Potenza massima [mW]	100	8

b. INFORMAZIONI SUL PRODOTTO PER LE APPARECCHIATURE COLLEGATE IN RETE

Informazioni sui prodotti per apparecchiature collegate in rete	
Consumo energetico del prodotto in standby di rete se tutte le porte di rete cablate sono collegate e tutte le porte di rete wireless sono attive:	N/A
Come attivare la porta di rete wireless:	Per attivare il WiFi, tenere premuto per 3 secondi il tasto WiFi
Come disattivare la porta di rete wireless:	Per disattivare il WiFi, tenere premuto per 3 secondi il tasto WiFi

Uso della funzione Boost

Con la funzione Boost, una singola zona eroga entro un solo secondo una potenza maggiore per un periodo di 5 minuti. In questo modo è possibile ottenere una cottura più potente e più veloce.

Uso della funzione Boost per una maggiore potenza

1. Toccando il tasto di selezione della zona scaldante da potenziare, un indicatore accanto al tasto lampeggia.
2. Tenendo premuto per 3 secondi il tasto "b", la zona scaldante inizia a funzionare in modalità Boost. Il display di potenza visualizza "P" per indicare che la potenza della zona sta aumentando.



3. La funzione Boost dura 5 minuti, dopo di che la zona torna alla potenza 9.

9

4. Per annullare la funzione Boost durante questi 5 minuti, toccare due volte il tasto "B". La zona scaldante torna alla potenza "9". In alternativa, scorrere lungo "-" fino al punto sinistro; la zona scaldante torna alla potenza precedente.



Limitazioni durante l'uso

Le tre zone sono state divise in due gruppi. In un gruppo, se si usa la funzione Boost su una zona, accertarsi prima che l'altra zona funzioni a un livello di potenza non superiore a 5.

Gruppo a Gruppo b

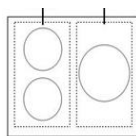

IT-16

Uso della funzione Mantenimento in caldo

La funzione Mantenimento in caldo serve a tenere caldi gli alimenti.

Uso della funzione Mantenimento in caldo per ottenere una temperatura stabile

1. Toccando il tasto di selezione della zona scaldante da mantenere calda, un indicatore accanto al tasto lampeggia.
2. Tenendo premuto per 3 secondi il tasto , l'indicatore della zona di cottura visualizza "A".



3. Per annullare la funzione Mantenimento in caldo, toccare il tasto di selezione della zona scaldante e tenere premuto per 3 secondi il tasto . La zona scaldante torna alla potenza "0".

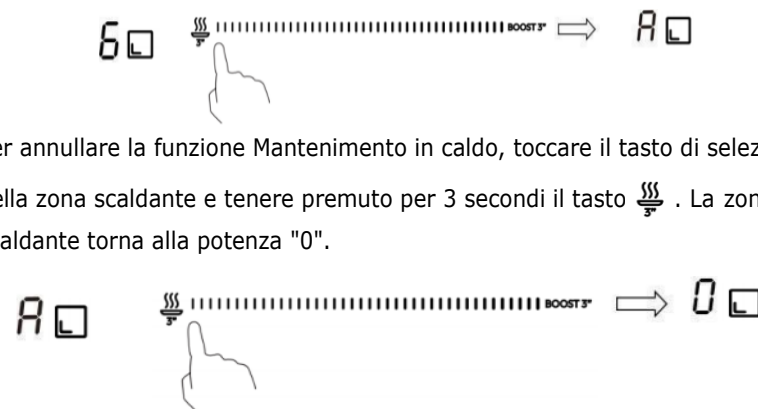

Uso della funzione Pausa

La funzione Pausa può essere utilizzata in qualunque momento durante la cottura. Consente di arrestare il piano cottura a induzione e ripristinarlo.

1. Accertarsi che la zona di cottura sia in funzione.
2. Toccando il tasto della funzione Pausa, l'indicatore della zona di cottura visualizza "||". Il funzionamento del piano cottura a induzione, quindi, sarà disattivato per tutte le zone di cottura, ad eccezione della funzione Pausa, dei tasti di accensione e spegnimento e dei tasti di blocco.

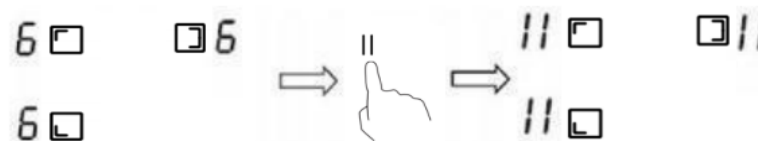

IT-17

3. Per annullare lo stato di pausa, toccare il tasto pausa; la zona di cottura torna alla potenza impostata precedentemente.

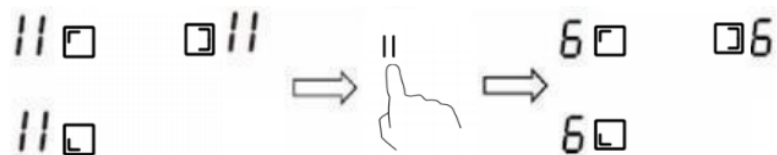

Area flessibile

- Quest'area può essere utilizzata in qualunque momento come singola zona o come 2 zone differenti, in base alle esigenze di cottura.
- L'area zona flessibile è costituita da 2 induttori indipendenti che possono essere controllati separatamente.
- Importante: collocare gli utensili da cucina al centro sulla singola zona di cottura. Nel caso di pentole grandi, ovali, rettangolari e allungate, collocare le pentole al centro della zona di cottura in modo da coprire entrambe le zone scaldanti.

Esempi di posizionamento corretto e scorretto delle pentole:

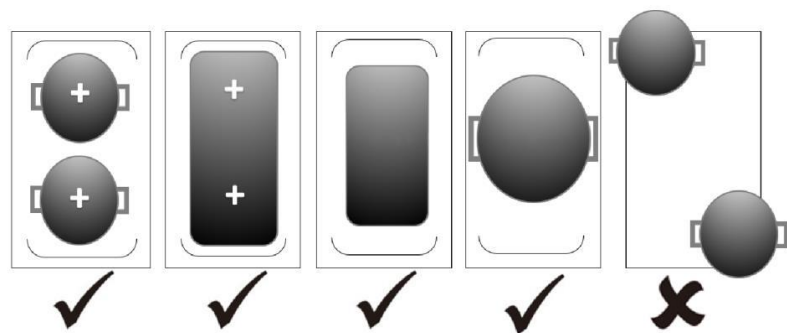

Come unica grande zona

1. Toccando il tasto di selezione della zona flessibile per attivare l'area flessibile come singola grande zona, l'indicatore visualizza .

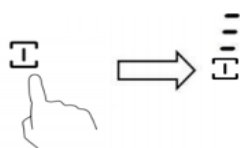

2. Toccare uno dei tasti di selezione della zona scaldante, quindi scorrere lungo il comando "-" o toccare semplicemente un punto qualunque "-" per regolare il livello di potenza.

Come 2 zone indipendenti

1. Per annullare la zona flessibile, basta premere il tasto della zona flessibile; l'indicatore  accanto al tasto della zona flessibile scompare.

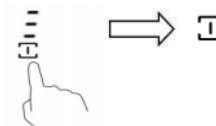

Blocco dei comandi

- I comandi possono essere bloccati per impedire utilizzi indesiderati (ad es. i bambini potrebbero accendere accidentalmente le zone di cottura).
- Quando sono bloccati, sono disabilitati tutti i comandi tranne quello di accensione e spegnimento.

Per bloccare i comandi

Toccare il comando di blocco dei tasti. L'indicatore del timer visualizza "Lo".

Per sbloccare i comandi

1. Accertarsi che il piano cottura a induzione sia acceso.
2. Tenere premuto per qualche istante il comando di blocco dei tasti.
3. A questo punto, è possibile cominciare a utilizzare il piano cottura a induzione.



Quando il piano cottura è in modalità blocco, sono disabilitati tutti i comandi tranne quello di accensione e spegnimento. In caso di emergenza, è sempre possibile spegnere il piano cottura a induzione con il comando di accensione e spegnimento, ma occorrerà prima sbloccare il piano cottura.

Protezione da temperature eccessive

Il sensore di temperatura incorporato è in grado di monitorare la temperatura all'interno del piano cottura a induzione. Se viene rilevata una temperatura eccessiva, il piano cottura a induzione si spegne automaticamente.

Protezione dalle fuoriuscite

La protezione dalle fuoriuscite è una funzione di sicurezza. Spegne automaticamente il piano cottura entro 10 secondi se scorre acqua verso il pannello dei comandi, emettendo un segnale acustico di 1 secondo.

Rilevamento di piccoli oggetti

Quando viene rilevata la presenza di pentole di dimensioni non idonee o non magnetiche (ad es. alluminio) o altri piccoli oggetti (ad es. coltelli, forchette,

chiavi), il piano cottura passa automaticamente alla modalità standby entro 1 minuto. La ventola continua a raffreddare il piano cottura a induzione per un altro minuto.

Protezione tramite spegnimento automatico

Lo spegnimento automatico è una funzione di protezione del piano cottura a induzione. Arresta automaticamente il piano cottura nel caso in cui ci si dimentichi di spegnerlo. I tempi di funzionamento predefiniti per i vari livelli di potenza sono indicati nella tabella seguente:

Livello di potenza	1	2	3	4	5	6	7	8	9	A	II
Timer di funzionamento predefinito (ore)	8	8	8	4	4	4	2	2	2	1	2

Quando si toglie la pentola, il piano cottura a induzione può interrompere immediatamente il riscaldamento e si spegne automaticamente dopo 2 minuti.

 I portatori di pacemaker devono consultare il loro medico prima di adoperare questa unità.

Utilizzo del timer

Il timer può essere adoperato in due modi diversi:

- Può essere utilizzato come promemoria minuti. In questo caso, il timer non spegne la zona di cottura quando il tempo è impostato.
- È possibile impostarlo per spegnere una sola zona di cottura dopo il tempo impostato.
- È possibile impostare il timer fino a 99 minuti.

Utilizzo del timer come promemoria minuti

Se non si seleziona alcuna zona di cottura

1. Accertarsi che il piano cottura sia acceso.

Nota: il promemoria minuti può essere utilizzato anche senza selezionare alcuna zona di cottura.

2. Toccando il comando del timer, l'indicatore del promemoria comincia a lampeggiare e il display del timer indica "30".



3. Impostare il tempo toccando il comando "-" o "+" del timer.

Suggerimento: toccare il comando "-" o "+" una sola volta per aumentare o ridurre il tempo con incrementi di 1 minuto. Tenere premuto il comando "-" o "+" del timer per aumentare o ridurre il tempo con incrementi di 10 minuti.

4. Annullare il tempo toccando il comando del timer; il display dei minuti visualizza "00" e poi "--".

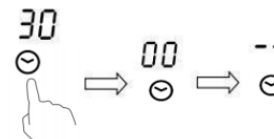

5. Quando il tempo è impostato, il conto alla rovescia comincia immediatamente. Il display indica il tempo rimanente e l'indicatore del timer lampeggia per 5 secondi.



6. Viene emesso un segnale acustico per 30 secondi e l'indicatore del timer visualizza "--" una volta trascorso il tempo impostato.



Impostazione del timer per lo spegnimento di una sola zona di cottura

Zone di cottura impostate per questa funzione:

1. Toccando il comando di selezione della zona scaldante per cui impostare il timer (ad es. la zona n. 1).



2. Toccando il comando del timer, l'indicatore del promemoria comincia a lampeggiare e il display del timer indica "30".

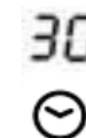

3. Impostare il tempo toccando il comando "-" o "+" del timer.

Suggerimento: toccare il comando "-" o "+" una sola volta per aumentare o ridurre il tempo con incrementi di 1 minuto. Tenere premuto il comando "-" o "+", il timer aumenta o riduce il tempo con incrementi di 10 minuti.

Superando l'impostazione del tempo di 99 minuti, il timer torna automaticamente al minuto 0.

4. Quando il tempo è impostato, il conto alla rovescia comincia immediatamente. Il display indica il tempo rimanente e l'indicatore del timer lampeggia per 5 secondi.

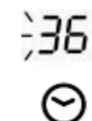

NOTA: il puntino rosso accanto all'indicatore del livello di potenza si accende, indicando che la zona è selezionata.



5. Per annullare il timer, toccare il comando per la selezione della zona scaldante, quindi toccare il timer e scorrere verso il basso fino a "0"; il timer viene annullato e il display dei minuti visualizza "00" e poi "--"

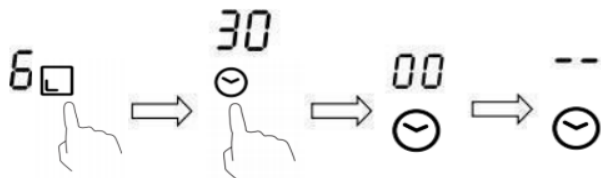

6. Una volta scaduto il timer della cottura, la zona di cottura corrispondente si spegne automaticamente e visualizza "H".

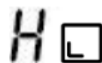

Altre zone di cottura rimangono in funzione se sono state accese precedentemente.

Impostazione del timer per lo spegnimento di più zone di cottura



1. Se si utilizza questa funzione per più zone scaldanti, l'indicatore del timer visualizza il tempo più breve (ad es., se per la zona n. 1 il tempo impostato è 2 minuti e per la zona n. 2 il tempo impostato è 5 minuti, l'indicatore del timer visualizza "2").

NOTA: il puntino rosso lampeggiante accanto all'indicatore del livello di potenza segnala che l'indicatore del timer visualizza il tempo della zona scaldante.

Per controllare il tempo impostato per altre zone scaldanti, toccare il comando di selezione della zona scaldante. Il timer visualizza il tempo impostato.

6.  (impostato a 5 minuti)

02

3   (impostato a 2 minuti)



2. Una volta scaduto il timer della cottura, la zona scaldante corrispondente si spegne automaticamente e visualizza "H".

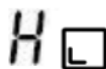

NOTA: per modificare il tempo dopo l'impostazione del timer, occorre partire dal passo 1.

Cura e pulizia

Cosa?	Come?	Importante
Sporcizia quotidiana sul vetro (impronte, segni, macchie lasciate dagli alimenti o fuoriuscite di sostanze non zuccherose sul vetro)	<ol style="list-style-type: none"> 1. Spegnerne il piano cottura. 2. Pulire il vetro ancora caldo (ma non bollente) con un detersivo per piani cottura. 3. Sciacquare e asciugare con carta assorbente o un panno. 4. Accendere il piano cottura. 	<ul style="list-style-type: none"> • Quando si spegne il piano cottura, le superfici calde non sono più indicate, per cui la zona di cottura potrebbe essere ancora calda. Prestare molta attenzione. • Pagliette doppie, alcune pagliette in nylon e detersivi aggressivi possono graffiare il vetro. Leggere sempre l'etichetta per accertarsi che il detersivo o la paglietta siano idonei. • Non lasciare residui di pulizia sul piano cottura, altrimenti il vetro potrebbe macchiarsi.
Fuoriuscite di alimenti bolliti, fusi e molto zuccherosi sul vetro	<p>Rimuovere immediatamente tali fuoriuscite con una paletta per il pesce, una spatola o un raschietto, idonei per piani cottura in vetro, prestando attenzione alle superfici delle zone di cottura calde:</p> <ol style="list-style-type: none"> 1. Staccare la spina del piano cottura dalla presa elettrica. 2. Tenere il raschietto o altro utensile a un angolo di 30° e rimuovere sporcizia o fuoriuscite sulla zona calda del piano cottura. 3. Pulire la sporcizia o le fuoriuscite con carta assorbente o uno strofinaccio. 4. Seguire i punti da 2 a 4, "Sporcizia quotidiana sul vetro". 	<ul style="list-style-type: none"> • Rimuovere prima possibile le macchie residue di fuoriuscite, alimenti fusi o zuccherini. Se si raffreddano sul vetro, potrebbe essere difficile eliminarle e la superficie del vetro potrebbe danneggiarsi irreparabilmente. • Pericolo di tagli: con il coperchio di sicurezza ritratto, la lama del raschietto è affilata come un rasoio. Prestare estrema attenzione e conservarlo sempre in un luogo sicuro e lontano dalla portata dei bambini.
Fuoriuscite sui comandi touch	<ol style="list-style-type: none"> 1. Spegnerne il piano cottura. 2. Bagnare la fuoriuscita 3. Strofinare l'area dei comandi touch con un panno o una spugna pulita e inumidita. 4. Asciugare perfettamente la zona con carta assorbente. 5. Accendere il piano cottura. 	<ul style="list-style-type: none"> • Se è presente liquido sui comandi, il piano cottura potrebbe emettere un segnale acustico e spegnersi automaticamente, e i comandi potrebbero non funzionare. Asciugare perfettamente l'area dei comandi touch prima di accendere il piano cottura.

Suggerimenti e istruzioni utili

Problema	Possibili cause	Rimedi
Il piano cottura a induzione non si accende.	Assenza di corrente elettrica.	Controllare se il piano cottura a induzione è collegato a una fonte di alimentazione funzionante. Controllare se si è verificato un blackout in casa o in zona. Se il problema non si risolve dopo tutti questi controlli, chiamare un tecnico qualificato.
I comandi touch non rispondono.	I comandi sono bloccati.	Sbloccare i comandi. Per le istruzioni, consultare la sezione che descrive l'uso del piano cottura a induzione.
I comandi touch sono difficili da azionare.	È possibile che sia presente un velo d'acqua sui comandi o che si utilizzi la punta del dito per toccarli.	Accertarsi che l'area dei comandi touch sia asciutta e utilizzare il polpastrello quando si toccano i comandi.
Il vetro è graffiato.	Utensili da cucina con bordi irregolari. Uso di pagliette abrasive o prodotti di pulizia inadeguati.	Adoperare utensili da cucina con basi piatte e lisce. Vedere "Scelta degli utensili da cucina". Vedere "Cura e pulizia".
Alcune pentole producono crepitii e ticchettii.	Questi rumori possono essere dovuti ai materiali con cui sono realizzati gli utensili da cucina (strati di metalli differenti che vibrano in maniera diversa).	Questo fenomeno è normale per gli utensili da cucina e non indica un problema.
Il piano cottura a induzione emette un lieve ronzio quando è impostata una temperatura elevata.	Questo rumore è dovuto alla tecnologia della cottura a induzione.	Il rumore è normale ma dovrebbe diminuire o scomparire quando si riduce l'impostazione della temperatura.
Rumore della ventola proveniente dal piano cottura a induzione.	La ventola di raffreddamento interna del piano cottura a induzione si accende per evitare il surriscaldamento dei componenti elettronici. Può rimanere in funzione anche dopo aver spento il piano cottura a induzione.	Questo funzionamento è normale e non richiede alcun intervento. Non staccare la spina del piano cottura a induzione quando è in funzione la ventola.
Le pentole non si riscaldano e il display indica	Il piano cottura a induzione non rileva la pentola perché non è adatta alla cottura a induzione. Il piano cottura a induzione non rileva la pentola perché è troppo piccola per la zona di cottura o non è centrata correttamente sulla zona di cottura.	Adoperare utensili di cucina idonei per la cottura a induzione. Vedere la sezione "Scelta degli utensili da cucina". Centrare la pentola e accertarsi che la base sia adatta alle dimensioni della zona di cottura.

Il piano cottura a induzione o una zona di cottura si spegne all'improvviso, viene emesso un segnale acustico e viene visualizzato un codice di errore (che generalmente alterna una o due cifre sul display del timer della cottura).	Guasto tecnico.	Prendere nota delle lettere e dei numeri dell'errore, staccare la spina del piano cottura a induzione e rivolgersi a un tecnico qualificato.
--	-----------------	--

Indicazione dei guasti e significato

In caso di anomalie, il piano cottura a induzione passa automaticamente in uno stato di sicurezza e visualizza i codici di sicurezza corrispondenti:

Problema	Possibili cause	Rimedi
F3/F4	Guasto del sensore della temperatura della bobina a induzione.	Rivolgersi al fornitore.
F9/FA	Guasto del sensore della temperatura IGBT.	Rivolgersi al fornitore.
E1/E2	Tensione di alimentazione anomala.	Controllare se la fonte di alimentazione è normale. Se è normale, accendere il piano cottura a induzione.
E3	Temperatura alta del sensore di temperatura della bobina a induzione.	Rivolgersi al fornitore.
E5	Temperatura alta del sensore di temperatura IGBT.	Lasciare raffreddare il piano cottura e riavviarlo.

Le indicazioni precedenti sono fornite per valutare e comprendere il significato di guasti comuni.

Per evitare pericoli e danni al piano cottura a induzione, non smontarlo.

Specifiche tecniche

Piano cottura	CTPS63SCTTWIFI/1
Zone di cottura	3 zone
Tensione di alimentazione	220-240 V~, 50-60 Hz
Potenza elettrica installata	2,5 kW: 2250-2750 W 3,0 kW: 2700-3300 W 4,5 kW: 4050-4950 W 6,5 kW: 5850-7150 W 7,4 kW: 6600-7400 W
Dimensioni del prodotto L×W×H (mm)	590X520X60
Dimensioni dell'incasso A×B (mm)	560×490

Dimensioni e pesi sono approssimativi. Siccome siamo costantemente impegnati a migliorare i nostri prodotti, le specifiche e i modelli sono soggetti a modifiche senza preavviso.

Installazione

Scelta delle attrezzature per l'installazione

Praticare un foro sul top di cucina attenendosi alle dimensioni indicate nel disegno. Per l'installazione e l'uso, lasciare almeno 5 cm di spazio attorno al foro. Accertarsi che lo spessore del top di cucina sia almeno 30 mm. Scegliere un materiale del top di cucina resistente al calore, per evitare deformazioni causate dall'irradiazione del calore prodotto dal piano cottura. Attenersi alle indicazioni seguenti:

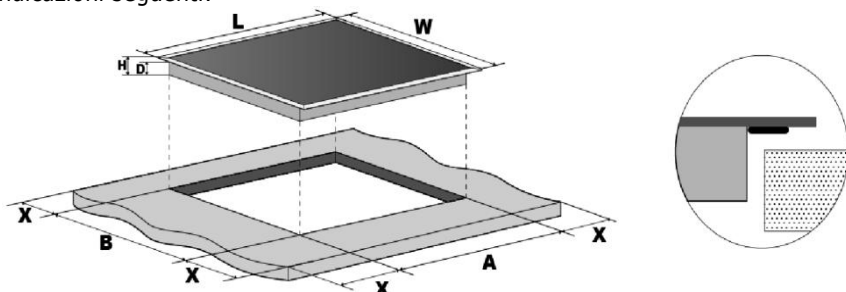

L (mm)	W (mm)	H (mm)	D (mm)	A (mm)	B (mm)	X (mm)
590	520	60	56	560 ₊₅	490 ₊₅	Min 50

Accertarsi sempre che il piano cottura a induzione sia adeguatamente ventilato e che i fori di ingresso e uscita dell'aria non siano ostruiti. Accertarsi che il piano cottura a induzione funzioni perfettamente. Attenersi alle seguenti illustrazioni.



Nota: la distanza di sicurezza tra il piano cottura e i pensili sovrastanti deve essere almeno 760 mm.

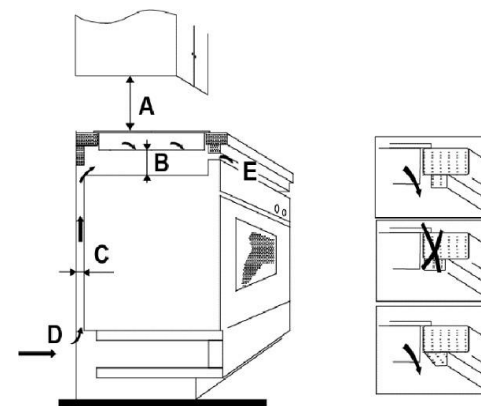

A (mm)	B (mm)	C (mm)	D	E
760	Min 50	Min 20	Ingresso dell'aria	Uscita dell'aria 5mm

Controlli da effettuare prima dell'installazione del piano cottura

- Il top di cucina deve essere dritto e a livello, senza membri strutturali che interferiscono con i requisiti di spazio.
 - Il materiale del top di cucina deve resistere al calore.
 - Se il piano cottura viene installato su un forno, il forno deve essere dotato di ventilatore di raffreddamento.
 - L'installazione deve essere effettuata considerando tutte le tolleranze necessarie e in conformità alle norme e ai regolamenti vigenti.
 - L'impianto elettrico deve includere un adeguato interruttore di isolamento che consenta di scollegare completamente la fonte di alimentazione, montato e collocato in conformità alle norme e ai regolamenti locali sugli impianti elettrici.
- L'interruttore di isolamento deve essere di tipo approvato e deve garantire una separazione dei contatti in aria di 3 mm su tutte le polarità (o in tutti i conduttori di fase attivi, se le norme locali sugli impianti elettrici consentono questa variazione dei requisiti).
- Una volta installato il piano cottura, l'interruttore di isolamento deve essere facilmente accessibile per il cliente.
 - In caso di dubbi inerenti all'installazione, rivolgersi agli enti locali e attenersi alle norme vigenti.
 - Per le superfici delle pareti circostanti al piano cottura scegliere finiture resistenti al calore e facili da pulire (ad es. piastrelle di ceramica).

Controlli da effettuare dopo l'installazione del piano cottura

- Il cavo di alimentazione non deve essere accessibile tramite sportelli o cassetti degli arredi.
- Gli arredi devono garantire un adeguato flusso di aria fresca per la ventilazione della base del piano cottura.
- Se il piano cottura è installato sopra un cassetto o un mobile, sotto la base del piano cottura deve essere installata una barriera di protezione termica.
- L'interruttore di isolamento deve essere facilmente accessibile per il cliente.

Controlli da effettuare prima del posizionamento delle staffe di fissaggio

L'unità deve essere collocata su una superficie liscia e stabile (è possibile utilizzare l'imballo). Non applicare forza sui comandi che sporgono dal piano cottura.

Regolazione della posizione delle staffe

Dopo l'installazione, fissare il piano cottura sul top di cucina avvitando le 4 staffe sulla parte inferiore del piano cottura (v. immagine).

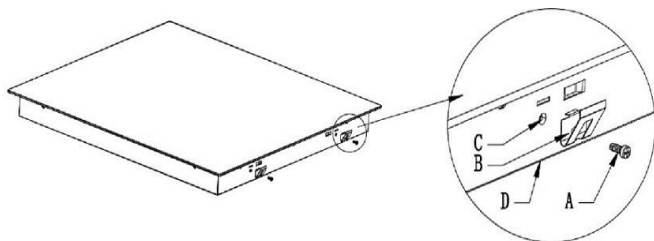

A	B	C	D
Vite	Staffa	Foro per la vite	Parte inferiore

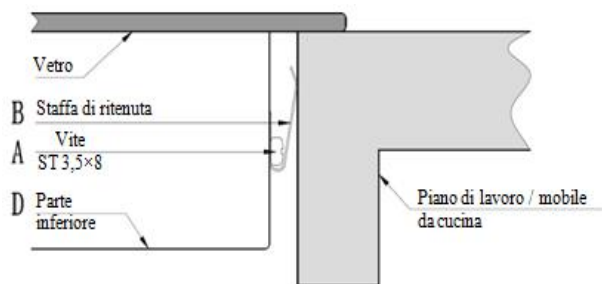

Precauzioni

1. Il piano cottura a induzione deve essere installato da personale o tecnici qualificati. Il produttore può fornire tecnici professionisti. Non effettuare l'operazione da soli.

2. Il piano cottura non deve essere installato direttamente su lavastoviglie, frigoriferi, congelatori, lavatrici o asciugatrici, in quanto l'umidità potrebbe danneggiare i componenti elettronici del piano cottura.
3. Il piano cottura a induzione deve essere installato in modo da ottimizzare l'irradiazione del calore, per incrementarne l'affidabilità.
4. La parete e la zona scaldante a induzione sopra il top di cucina devono resistere al calore.
5. Per evitare danni, lo strato a sandwich e l'adesivo devono essere resistenti al calore.

Collegamento del piano cottura alla rete elettrica



Questo piano cottura deve essere collegato alla rete elettrica solo da una persona qualificata. Controlli da effettuare prima del collegamento del piano cottura alla rete elettrica:

1. L'impianto elettrico deve essere in grado di sostenere la potenza assorbita dal piano cottura.
 2. La tensione deve corrispondere a quella specificata sulla targhetta.
 3. Le sezioni dei cavi di alimentazione devono resistere al carico specificato sulla targhetta.
- Per collegare il piano cottura alla rete elettrica, non adoperare adattatori, riduttori o dispositivi di derivazione, in quanto possono causare surriscaldamenti e incendi. Il cavo di alimentazione non deve entrare a contatto con parti calde e deve essere collocato in modo che la temperatura non sia mai superiore a 75 °C in ogni punto.



Chiedere a un elettricista se l'impianto elettrico è idoneo senza modifiche. Eventuali modifiche devono essere effettuate solo da un elettricista qualificato.

L'alimentazione deve essere collegata in conformità alle norme pertinenti o con un interruttore unipolare. Il metodo di collegamento è illustrato di seguito.

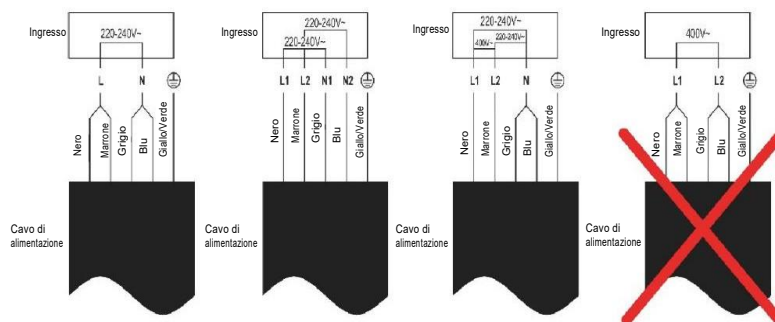

- Se il cavo è danneggiato o deve essere sostituito, per evitare incidenti l'operazione deve essere effettuata da un rappresentante post-vendita con appositi utensili.
- Se l'elettrodomestico è collegato direttamente alla rete elettrica, è necessario installare un interruttore onnipolare con un'apertura minima di 3 mm tra i contatti.
- L'installatore deve accertarsi che il collegamento elettrico sia corretto e conforme alle normative in materia di sicurezza.
- Il cavo non deve essere piegato o compresso.
- Il cavo deve essere controllato regolarmente e deve essere sostituito solo da un tecnico autorizzato.



Sull'elettrodomestico è riportato il simbolo di conformità alla direttiva europea 2012/19/CE relativa allo smaltimento di rifiuti di apparecchiature elettriche ed elettroniche. I rifiuti di apparecchiature elettriche ed elettroniche contengono sostanze inquinanti per l'ambiente e componenti basilari riutilizzabili. È fondamentale che i rifiuti di apparecchiature elettriche ed elettroniche siano sottoposti a trattamenti specifici per rimuovere e smaltire correttamente i materiali inquinanti e recuperare tutti i materiali riciclabili. Osservando alcune regole basilari, tutti possono contribuire a evitare danni ambientali causati dai rifiuti di apparecchiature elettriche ed elettroniche:

- I rifiuti di apparecchiature elettriche ed elettroniche non devono essere gestiti come rifiuti domestici.
 - I rifiuti di apparecchiature elettriche ed elettroniche devono essere conferiti in aree di raccolta dedicate gestite a livello municipale o da una società registrata.
- In molti paesi potrebbe essere disponibile il prelievo a domicilio per i rifiuti di apparecchiature elettriche ed elettroniche di grandi dimensioni. Quando si acquista un nuovo elettrodomestico, quello vecchio può essere restituito al rivenditore che è tenuto ad accettarlo gratuitamente, purché sia di tipo equivalente e abbia le stesse funzioni di quello acquistato.

Informazioni sul prodotto per i piani cottura elettrici domestici conformi al Regolamento UE n. 66/2014					
		Posizione	Simbolo	Valore	Unità di misura
Identificativo del modello				CTPS63SCTT WIFI/1	
Tipo di piano cottura:				Piano cottura elettrico	
Numero di zone e/o aree di cottura	zone			3	
	aree				
Tecnologia di riscaldamento (zone di cottura e aree di cottura a induzione, zone di cottura radianti, piastre solide)	Zone di cottura a induzione			X	
	Aree di cottura a induzione				
	Zone di cottura radianti				
	Piastre solide				
Per zone o aree di cottura circolari: diametro della superficie utile per ogni zona di cottura riscaldata elettricamente, arrotondato a 5 mm.	Posteriore sinistra		∅	-	cm
	Centrale posteriore		∅	-	cm
	Posteriore destra		∅	-	cm
	Centrale sinistra		∅	-	cm
	Centrale al centro		∅	-	cm
	Centrale destra		∅	28,0	cm
	Anteriore sinistra		∅	-	cm
	Centrale anteriore		∅	-	cm
	Anteriore destra		∅	-	cm
Per zone o aree di cottura non circolari: lunghezza e larghezza della superficie utile per ogni zona o area di cottura riscaldata elettricamente, arrotondate a 5 mm.	Posteriore sinistra		F W	21,0 20,0	cm
	Centrale posteriore		F W	-	cm
	Posteriore destra		F W	-	cm

	Centrale sinistra	F W	-	cm
	Centrale al centro	F W	-	cm
	Centrale destra	F W	-	cm
	Anteriore sinistra	F W	21,0 20,0	cm
	Centrale anteriore	F W	-	cm
	Anteriore destra	F W	-	cm
Consumo energetico per zona o area di cottura calcolato per kg	Posteriore sinistra	Cottura elettrica	186,5	Wh/kg
	Centrale posteriore	Cottura elettrica	-	Wh/kg
	Posteriore destra	Cottura elettrica	-	Wh/kg
	Centrale sinistra	Cottura elettrica	-	Wh/kg
	Centrale al centro	Cottura elettrica	-	Wh/kg
	Centrale destra	Cottura elettrica	191,4	Wh/kg
	Anteriore sinistra	Cottura elettrica	187,3	Wh/kg
	Centrale anteriore	Cottura elettrica	-	Wh/kg
	Anteriore destra	Cottura elettrica	-	Wh/kg
Consumo energetico per il piano cottura calcolato per kg		Piano cottura elettrico	188,4	Wh/kg
Norma applicata: EN 60350-2: Apparecchi elettrici per la cottura per uso domestico - Parte 2: Piani cottura - Metodi per la misura delle prestazioni.				
Suggerimenti per il risparmio energetico:				
<ul style="list-style-type: none"> • Per ottimizzare l'efficienza del piano cottura, collocare la pentola al centro della zona di cottura. • L'uso di un coperchio abbrevia i tempi di cottura e consente di risparmiare energia trattenendo il calore. • Riducendo al minimo la quantità di liquidi o grassi, si riducono i tempi di cottura. • Cominciare la cottura con un'impostazione alta e ridurla quando gli alimenti si sono riscaldati a sufficienza. • Utilizzare pentole di diametro adeguato, come illustrato nella figura della zona selezionata. 				

Nастоящим Candy Hoover Group Srl заявляет, что оборудование радиосвязи соответствует Директиве 2014/53/EU и соответствующим законодательным требованиям (для рынка UKCA (Великобритания)). Полный текст декларации соответствия доступен по следующему адресу в Интернете: www.candy-group.com

Предупреждения по технике безопасности
Ваше безопасность важна для нас.
Пожалуйста, прочтите эту информацию перед использованием варочной панели.

Монтаж

Опасность поражения электрическим током

- Перед проведением каких-либо работ или техобслуживания отключайте прибор от сети электропитания.
- Подключение к хорошей системе заземления является важным и обязательным.
- Изменения в бытовую электропроводку должен производить только квалифицированный электрик.
- Несоблюдение этих рекомендаций может привести к поражению электрическим током или смерти.

Опасность порезов

- Будьте осторожны – края панели острые.
- Неосторожность может привести к травмам или порезам.

Важные указания по технике безопасности

- Внимательно прочитайте инструкции перед установкой или эксплуатацией этого устройства.
- Запрещается в любое время класть на это устройство воспламеняющиеся материалы или продукты.
- Предоставьте данную информацию лицу, ответственному за монтаж устройства, так как это может снизить расходы на монтаж.
- Во избежание опасности данный прибор должен быть установлен в соответствии с этими инструкциями по монтажу.
- Надлежащую установку и заземление этого прибора должен производить только квалифицированный специалист.
- Этот прибор должен быть подключен к цепи, в которой установлен изолирующий выключатель, обеспечивающий полное отключение от источника питания.
- Неправильный монтаж устройства может привести к аннулированию всех гарантийных обязательств или претензий.

Эксплуатация и техническое обслуживание

Опасность поражения электрическим током

- Не готовьте на сломанной или треснувшей варочной панели. В случае повреждения или трещины в поверхности варочной панели немедленно отключите прибор от сети питания (настенный выключатель) и обратитесь к квалифицированному специалисту.
- Перед чисткой или техническим обслуживанием выключайте варочную панель настенным выключателем.
- Несоблюдение этих рекомендаций может привести к поражению электрическим током или смерти.

Опасность для здоровья

- Этот прибор соответствует стандартам электромагнитной безопасности.
- Тем не менее, лица с кардиостимуляторами или другими электрическими имплантатами (такими как инсулиновые помпы) должны проконсультироваться со своим врачом или производителем имплантатов перед использованием этого устройства, чтобы удостовериться в том, что на их имплантаты не повлияет воздействие электромагнитного поля.
- Несоблюдение этих рекомендаций может привести к смерти.

Опасность горячей поверхности

- В процессе эксплуатации доступные части этого прибора будут нагреваться в достаточной степени, чтобы вызвать ожоги.
- Не допускайте контакта вашего тела, одежды или каких-либо других предметов, кроме подходящей посуды, с индукционным стеклом до тех пор, пока поверхность не остынет.
- Металлические предметы, такие как ножи, вилки, ложки и крышки, не следует класть на поверхность варочной панели, так как они могут нагреваться.
- Не допускайте детей к прибору.
- Ручки кастрюль могут быть горячими на ощупь. Убедитесь, что ручки кастрюли не нависают над другими зонами приготовления, которые включены. Ручки должны быть недостижимы для детей.
- Несоблюдение этой рекомендации может привести к ожогам и ошпариваниям.

Опасность порезов

- При втягивании защитной крышки открывается острое лезвие скребка для варочной панели. Используйте с особой осторожностью и всегда храните в безопасном и недоступном для детей месте.

- Неосторожность может привести к травмам или порезам.

Важные указания по технике безопасности

- Никогда не оставляйте прибор без присмотра во время использования. Вследствие переливания кипящей жидкости через край образовывается дым и разбрызгивается жир, который может воспламениться.
- Никогда не используйте прибор в качестве столешницы либо поверхности для хранения.
- Никогда не оставляйте на приборе какие-либо предметы или посуду.
- Не размещайте и не оставляйте рядом с прибором какие-либо намагничивающиеся предметы (например, кредитные карты, карты памяти) или электронные устройства (например, компьютеры, MP3-плееры), так как на них может воздействовать электромагнитное поле прибора.
- Никогда не используйте прибор для обогрева помещения.
- После использования всегда выключайте зоны приготовления и саму варочную панель в соответствии с описанием в данном руководстве (например, с помощью сенсорных элементов управления). Не полагайтесь на функцию обнаружения посуды для отключения зон приготовления, когда убираете посуду с прибора.
- Не позволяйте детям играть с электроприбором либо сидеть, стоять на нем или взбираться на него.
- Не храните предметы, представляющие интерес для детей, в шкафчиках над прибором. Дети, забирающиеся на варочную панель, могут получить серьезные травмы.
- Не оставляйте детей одних или без присмотра в зоне использования прибора.
- Детям или лицам с ограниченными возможностями, которые ограничивают их

способность использовать прибор, нужно ответственное и компетентное лицо, которое обучило бы их его эксплуатации.

Инструктор должен убедиться, что такие лица могут пользоваться прибором безопасно для себя и окружающих.

- Не ремонтируйте и не заменяйте какую-либо часть прибора, если это не рекомендовано в руководстве. Все остальное обслуживание должен выполнять квалифицированный специалист.
- Не используйте пароочиститель для чистки варочной панели.
- Не кладите и не бросайте тяжелые предметы на варочную панель.
- Не становитесь на варочную панель.
- Не используйте посуду с зазубренными краями и не перетаскивайте посуду по поверхности индукционного стекла, поскольку вы можете поцарапать стекло.
- Не используйте металлические мочалки или любые другие жесткие абразивные чистящие средства для чистки варочной панели, поскольку они могут поцарапать индукционное стекло.
- При повреждении кабеля питания во избежание возможной опасности его замену должен осуществлять производитель, его сервисный представитель или лица с подобной квалификацией.
- Этот электроприбор предназначен исключительно для домашнего использования, а также для следующего аналогичного применения: - в кухонных зонах для персонала в магазинах, офисах и других рабочих помещениях; - в загородных домах; - для клиентов гостиниц, мотелей и в других помещениях для проживания; - в гостиницах типа «постель и завтрак».

- **ПРЕДУПРЕЖДЕНИЕ.** Прибор и доступные части во время использования нагреваются.
- Будьте осторожны, не касайтесь нагревательных элементов.
- Детей в возрасте до 8 лет нельзя допускать к электроприбору, если только они не находятся под постоянным присмотром.
- Данным устройством могут пользоваться дети в возрасте 8 лет и старше, а также лица с ограниченными физическими, сенсорными и умственными способностями, недостаточным опытом и знаниями, только при условии, что они находятся под надлежащим надзором или проинструктированы о порядке безопасного пользования устройством и осознают связанные с этим опасности.
- Не разрешайте детям играть с устройством. Детям запрещается выполнять чистку и пользовательское обслуживание электроприбора без присмотра.
- **ПРЕДУПРЕЖДЕНИЕ.** Приготовление на варочной панели без присмотра пищи с жиром или маслом может быть опасным и привести к пожару. НИ В КОЕМ СЛУЧАЕ не пытайтесь гасить огонь водой. Отключите устройство, затем накройте огонь, например, крышкой или пожарным покрывалом.
- **ПРЕДУПРЕЖДЕНИЕ.** Опасность возгорания: не храните какие-либо вещи на варочных поверхностях.
- **Предупреждение.** Если поверхность треснула, выключите прибор, чтобы избежать опасности поражения электрическим током. Под поверхностью варочной панели из стеклокерамики или аналогичного материала находятся токоведущие части.
- Не используйте пароочиститель.

- Электроприбор не предназначен для эксплуатации с управлением внешним таймером или отдельным дистанционным управлением.
- ВНИМАНИЕ:** Процесс приготовления следует контролировать. Краткосрочный процесс приготовления пищи следует контролировать непрерывно.
- ПРЕДУПРЕЖДЕНИЕ.** Чтобы предотвратить опрокидывание прибора, следует установить эти стабилизирующие приспособления.
- См. инструкции по установке.
- ПРЕДУПРЕЖДЕНИЕ.** Используйте только защитное ограждение для варочной панели, разработанное производителем кухонного прибора или указанное производителем прибора в инструкциях по эксплуатации как подходящее, либо защитное ограждение для варочной панели, встроенное в прибор. Использование ненадлежащих защитных ограждений может стать причиной несчастных случаев.

Данное устройство оснащено заземляющим соединением только функционального назначения.

Поздравляем с приобретением новой индукционной варочной панели. Мы рекомендуем потратить некоторое время на ознакомление с данной инструкцией/руководством по монтажу, чтобы полностью понять, как правильно установить и эксплуатировать ее. Для проведения монтажа прочитайте раздел, посвященный монтажу. Внимательно прочитайте все инструкции по технике безопасности перед началом эксплуатации и сохраните эту инструкцию/руководство по монтажу для использования в будущем.

Обзор изделия

Вид сверху

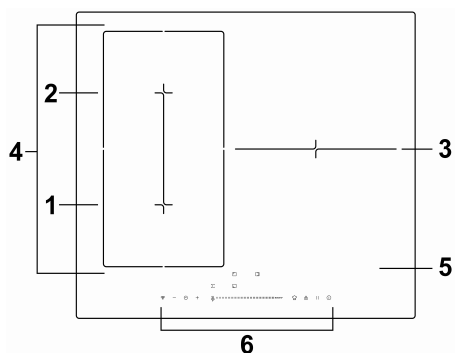

1. Зона 2000 Вт, ускоренный нагрев – до 2600 Вт
2. Зона 1500 Вт, ускоренный нагрев – до 2000 Вт
3. Зона 2500 Вт, ускоренный нагрев – до 3500 Вт
4. Зона Flex 2800 Вт, ускоренный нагрев – до 3500 Вт
5. Стеклокерамическая пластина
6. Панель управления

Панель управления

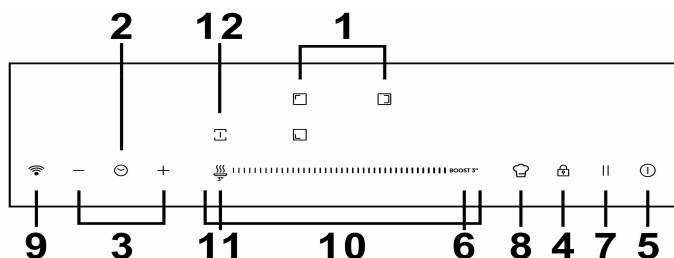

1. Управление выбором зоны нагрева
2. Управление таймером
3. Кнопка настройки таймера
4. Блокировка клавиатуры
5. Управление ВКЛ./ВЫКЛ.
6. Элемент управления функцией ускоренного нагрева
7. Функция паузы
8. Кнопка Direct cook (Прямое приготовление)
9. Кнопка Wi-Fi
10. Кнопка регулировки мощности
11. Элемент управления функцией поддержания в нагретом состоянии
12. Зона Flex

Несколько слов об индукционном приготовлении

Индукционное приготовление – это безопасная передовая эффективная и экономичная технология приготовления пищи. Она действует с помощью электромагнитных колебаний, генерирующих тепло непосредственно в посуде, а не опосредованно через нагрев стеклянной поверхности. Стекло становится горячим только потому, что посуда в конечном итоге разогревает его.

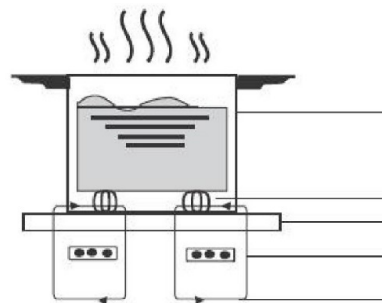

железная посуда

магнитная цепь

стеклокерамическая панель

индукционная катушка

индуцированные токи

Перед использованием новой индукционной варочной панели

- Прочтите это руководство, уделив особое внимание разделу «Предупреждения по технике безопасности».
- Удалите все защитные пленки, которые могли остаться на индукционной варочной панели.

Использование сенсорных элементов управления

- Элементы управления реагируют на прикосновение, поэтому вам не нужно прикладывать какое-либо давление.
- Используйте подушечку пальца, а не кончик.
- При каждой регистрации касания будет слышен звуковой сигнал.
- Убедитесь, что элементы управления всегда чистые, сухие и не закрыты какими-либо предметами (например, посудой или тканью). Даже тонкая пленка воды может затруднить работу органов управления.

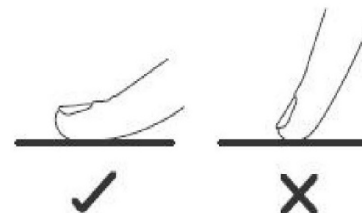

Выбор правильной посуды



- Используйте только посуду, основание которой, подходит для индукционного приготовления. Ищите символ индукции на упаковке или на дне посуды.
- Вы можете проверить, подходит ли ваша посуда для этой панели, выполнив тест с магнитом. Приложите магнит к дну посуды. Если магнит притягивается, посуда подходит для индукционной варочной панели.
- Если у вас нет магнита:
 - налейте немного воды в кастрюлю, которую хотите проверить.
 - Если на дисплее не мигает символ , а вода нагревается, посуда подходит для варочной панели.
- Посуда, изготовленная из следующих материалов, не подходит для индукционной варочной панели: чистая нержавеющая сталь, алюминий или медь без магнитной основы, стекло, дерево, фарфор, керамика и глиняные изделия.



Не используйте посуду с зазубренными краями или изогнутым основанием.



Убедитесь, что основание посуды гладкое, плотно прилегает к стеклу и имеет тот же размер, что и зона нагрева. Используйте посуду с диаметром основания, совпадающим с графическим обозначением выбранной зоны. Если посуда немного шире, энергия будет использоваться с максимальной эффективностью. Если вы используете посуду меньшего размера, эффективность может быть ниже ожидаемой. Всегда ставьте посуду по центру зоны нагрева.

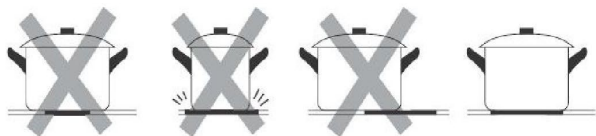

Всегда поднимайте посуду с индукционной варочной панели – не тяните, поскольку она может поцарапать стекло.

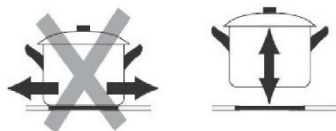

Размеры посуды

Зоны приготовления имеют границы, автоматически адаптирующиеся к диаметру посуды. Тем не менее, минимальный диаметр нижней части этой посуды должна соответствовать зоне приготовления. Чтобы добиться максимальной эффективности варочной панели, ставьте посуду в центр зоны нагрева.

Диаметр основания индукционной посуды

Зона приготовления	Минимум (мм)
1,2 (180*180 мм)	120
Зона Flex	240 или 160*270
3 (280 мм)	180

Вышеуказанные параметры могут варьироваться в зависимости от качества используемой посуды.

Эксплуатация индукционной варочной панели

Чтобы начать приготовление

- Коснитесь элемента управления ВКЛ./ВЫКЛ. После включения питания один раз подается звуковой сигнал, на всех дисплеях отображается « - » или « — », что указывает на то, что индукционная варочная панель перешла в режим ожидания.
- Поставьте подходящую посуду на зону нагрева, которую хотите использовать.
 - Убедитесь, что дно посуды и поверхность зоны нагрева чистые и сухие.
- Коснитесь кнопки выбора зоны нагрева, и рядом с кнопкой замигает индикатор.
- Выберите одну зону нагрева и установите уровень мощности, коснувшись ползунка, или ведите пальцем по элементу управления «—», или просто коснитесь любой точки «—».

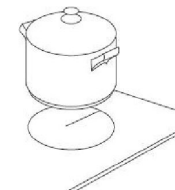



- Если вы не выберете зону нагрева в течение 1 минуты, индукционная варочная панель автоматически выключится. Вам нужно будет начать заново с шага 1.
- Вы можете изменить настройку нагрева в любое время во время приготовления.
- Если вести пальцем по элементу управления «—», мощность будет изменяться от уровня 2 до уровня 8.
- При нажатии на «-» мощность будет уменьшаться на один уровень каждый раз до уровня 0.
- При нажатии на «+» мощность будет увеличиваться на один уровень каждый раз до уровня 9.

Если на дисплее мигает  попеременно с настройкой нагрева

Это означает, что:

- вы не поставили посуду на правильную зону приготовления, или
- посуда, которую вы используете, не подходит для индукционного приготовления, или
- посуда слишком маленькая или поставлена не в центр зоны приготовления.

Нагрева не будет, если на варочной зоне нет подходящей посуды.

Дисплей автоматически выключится через 1 минуту, если на варочной панели не будет подходящей посуды.

По завершении готовки

- Коснитесь кнопки выбора зоны нагрева, которую хотите отключить.
- Выключите зону приготовления, ведя пальцем по элементу управления «—» до левой точки, а затем удерживая в течение 1 секунды.

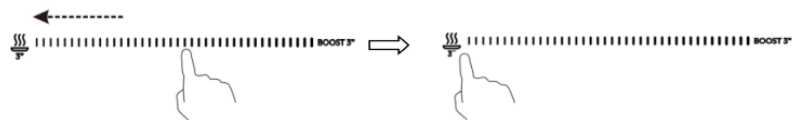

Убедитесь, что на дисплее питания отображается «0», а затем «Н».



- Выключите всю варочную панель, коснувшись элемента управления «ВКЛ./ВЫКЛ.».



- Остерегайтесь горячих поверхностей

Символ «Н» покажет, какая зона приготовления горячая на ощупь. Этот символ исчезнет, когда поверхность остынет до безопасной температуры. Вы можете воспользоваться остаточным теплом зоны нагрева в качестве энергосберегающей функции, если вам нужно будет нагреть другую посуду, пока плита еще горячая.



Использование функции Управление мощностью

Используя функцию управления мощностью, вы можете установить общую мощность 2,5 кВт/3,0 кВт/4,5 кВт/6,5 кВт и 7,4 кВт. Общая настройка мощности по умолчанию – это максимальный уровень мощности.

Настройка общего уровня мощности в соответствии с вашими требованиями

- Убедитесь, что варочная панель выключена.
Примечание: управление питанием можно настраивать только тогда, когда варочная панель выключена.
- Нажмите кнопку «функция паузы» и удерживайте в течение 5 секунд. Вы можете услышать один звуковой сигнал.
- После звукового сигнала одновременно нажмите кнопки «+» и «-» и удерживайте их в течение 3 секунд; на индикаторе таймера будет мигать предыдущее значение уровня общей мощности, например, «2,5». Нажмите и удерживайте кнопки «+» и «-» в течение 1 секунды, чтобы переключиться на другой уровень мощности, например, 3,0. Когда нужное значение мощности будет мигать, нажмите кнопку «функция паузы» и удерживайте ее в течение 5 секунд. Зуммер издаст 10 звуковых сигналов. Это означает, что вы закончили настройку.

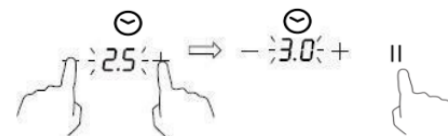

Примечание.

- После выполнения шага 2 необходимо нажать и удерживать кнопки «+» и «-» в течение 3 секунд после звукового сигнала. В противном случае вам нужно будет начать заново с шага 2.
- После завершения настройки подождите до конца 10 звуковых сигналов. Не прикасайтесь ни к одной кнопке на протяжении этого периода. В противном случае настройка будет недействительной.

Правила управления мощностью

Если общая мощность превышает ограничение в 2,5 кВт, 3,0 кВт, 4,5 кВт, 6,5 кВт (в зависимости от установленного вами уровня), вы не сможете увеличить уровень мощности для любой зоны. Если вы увеличите его, нажав на «+», варочная панель издаст звуковой сигнал 3 раза, а на индикаторе будет мигать символ «Pn». Таким образом, перед увеличением уровня мощности заданной зоны необходимо уменьшить уровень мощности других зон.

Direct Cook

Сначала загрузите приложение hOp и установите его на свое портативное устройство. Затем зарегистрируйте свою индукционную варочную панель. Включите варочную панель, нажмите кнопку «Wi-Fi» и удерживайте ее в течение 3 секунд; на варочной панели отобразится значение «гг», а индикатор Wi-Fi будет мигать, после чего вы сможете начать регистрацию. Как только модуль Wi-Fi успешно подключится к маршрутизатору, индикатор Wi-Fi будет светиться непрерывно. В противном случае индикатор Wi-Fi продолжит мигать.

Настройка

Настройте процедуру прямого приготовления в приложении hOp и отправьте команду на варочную панель: вы услышите два звуковых сигнала, и точка на дисплее таймера будет мигать. Затем нажмите кнопку Direct cook (Прямое приготовление): вы услышите один звуковой сигнал, и точка на дисплее таймера зафиксируется. Варочная панель будет работать в соответствии с настройкой в приложении, а для выбранных зон будет отображаться значение «А». В приложении вы получите доступ к 15 кулинарным рецептам с поддержкой, а также к некоторым специальным функциям: поддержание в нагретом состоянии, плавление, кипячение, медленное кипение и жарка.

Внимание!

Это особый случай. Если все индикаторы зоны погаснут, когда вы настроите рецепты приготовления в приложении, вам нужно будет нажать кнопку «Вкл./Выкл.», прежде чем нажимать кнопку «Direct cook». После того, как все индикаторы погаснут, в течение 10 минут нужно закончить настройку рецепта приготовления. В противном случае вам нужно будет подключиться к маршрутизатору и настроить рецепт еще раз.

а. ПАРАМЕТРЫ БЕСПРОВОДНОЙ СВЯЗИ

Технология	Wi-Fi	BLE
Стандарт	802.11 b/g/n	v4.2 BR/EDR&BLE
Частотные диапазон(ы) (МГц)	2400 ~ 2500	2400 ~ 2500
Максимальная мощность (мВт)	100	8

б. ИНФОРМАЦИЯ О ПРОДУКТЕ ДЛЯ СЕТЕВОГО ОБОРУДОВАНИЯ

Информация о продукте для сетевого оборудования	
потребляемая мощность изделия в сетевом режиме ожидания, если подключены все порты проводной сети, а также активированы все порты беспроводной сети:	Нет данных
Как активировать порт беспроводной сети:	Для активации Wi-Fi нажмите и удерживайте кнопку Wi-Fi в течение 3 секунд.
Как отключить порт беспроводной сети:	Для выключения Wi-Fi нажмите и удерживайте кнопку Wi-Fi в течение 3 секунд.

Использование функции Boost (Ускоренный нагрев)

Boost – это функция, благодаря которой для одной зоны мощность поднимается до высокого значения за одну секунду на 5 минут. Таким образом можно получить ускоренное приготовление пищи при большей мощности.

с кнопкой замигает индикатор.



2. Коснитесь кнопки «b» и удерживайте ее 3 секунды: зона нагрева начнет работать в режиме Boost (Ускоренный нагрев). На дисплее мощности отобразится значение «P», которое указывает на то, что зона переходит в режим ускоренного нагрева.

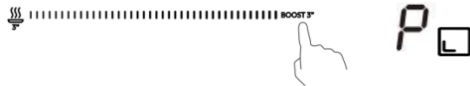

3. Ускоренный нагрев с повышенной мощностью будет продолжаться 5 минут, а затем зона вернется к уровню мощности 9.



4. Чтобы отменить ускоренный нагрев в течение этих 5 минут, дважды нажмите кнопку «B». Зона нагрева вернется к уровню мощности «9». Либо проведите вдоль «—» влево, и зона нагрева вернется к уровню мощности, которого вы коснулись.



Ограничения при использовании

Три зоны разделены на две группы. В одной группе, если используется ускоренный нагрев для одной зоны, следует сначала убедиться, что другая зона работает с мощностью, равной или ниже 5 уровня.

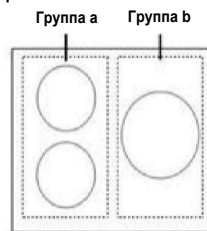

RU-16

Использование функции Поддержание в нагретом состоянии

Функция поддержания в нагретом состоянии подходит для поддержания пищевых продуктов теплыми.

Использование функции Поддержание тепла для сохранения стабильной температуры

1. Нажмите кнопку выбора зоны нагрева, которую вы хотите использовать для поддержания тепла; индикатор рядом с кнопкой будет мигать.



2. Коснитесь кнопки , затем удерживайте ее 3 секунды, индикатор зоны приготовления отобразит значение «A».

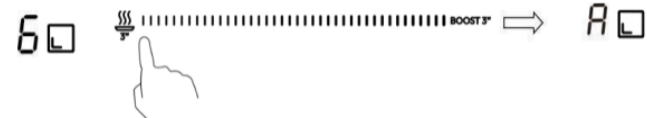

3. Если вы хотите выключить функцию поддержания тепла, нажмите кнопку выбора зоны нагрева, а затем нажмите и удерживайте кнопку  течение 3 секунд. Зона нагрева вернется к уровню мощности «0».



Использование функции Пауза

Функцию паузы можно использовать в любой момент во время приготовления. Позволяет остановить работу индукционной варочной панели и затем возобновить ее.

1. Убедитесь, что зона приготовления работает.
2. Коснитесь кнопки функции паузы; индикатор зоны приготовления отобразит значение «||». Тогда работа индукционной варочной панели будет выключена для всех варочных зон, за исключением функции паузы, кнопок включения/выключения и блокировки.



RU-17

3. Чтобы отменить паузу, коснитесь кнопки функции паузы, после чего зона приготовления вернется к уровню мощности, который вы установили ранее.

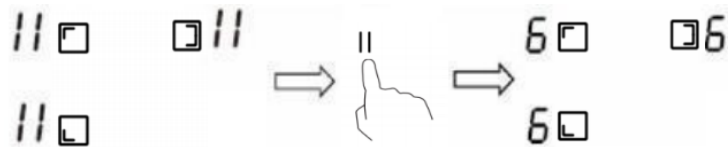

Гибкая область

- Эта область может в любое время использоваться как одна зона или как две разные зоны, в соответствии с нуждами приготовления.
- Гибкая область состоит из двух независимых индукционных катушек, которыми можно управлять отдельно.
- Важно: Обязательно ставьте посуду по центру одной зоны приготовления. Для большой кастрюли, овальных, прямоугольных и удлиненных сковородок убедитесь, что посуда стоит по центру зоны приготовления, закрывая оба креста. Примеры хорошего и плохого размещения посуды:

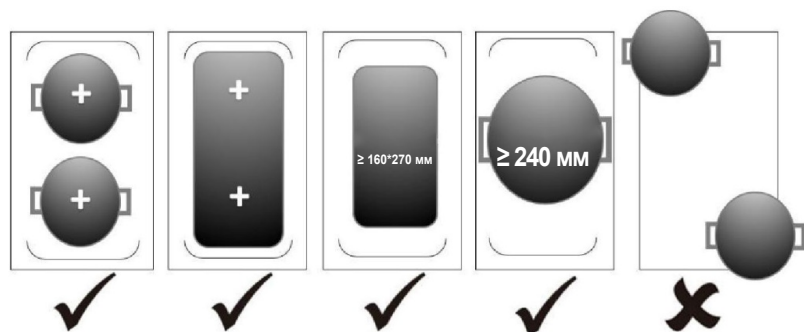

Как большая зона

1. Коснитесь кнопки выбора гибкой зоны, чтобы активировать гибкую область как единую большую зону; индикатор отобразит значение \equiv .

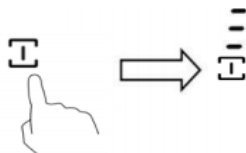

2. Коснитесь одной из кнопок выбора зоны нагрева, затем проведите пальцем по элементу управления «—» или просто коснитесь любой точки «—», чтобы отрегулировать уровень мощности.

Как две независимые зоны

1. Чтобы отменить гибкую зону, просто нажмите кнопку гибкой зоны, индикатор \equiv рядом с кнопкой гибкой зоны исчезнет.

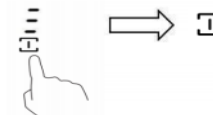

Блокировка элементов управления

- Вы можете заблокировать элементы управления, чтобы предотвратить непреднамеренное использование (например, случайное включение зон нагрева детьми).
- Когда элементы управления заблокированы, все элементы управления, кроме элемента управления ВКЛ./ВЫКЛ., отключены.

Чтобы заблокировать элементы управления

Коснитесь кнопки блокировки клавиатуры. Индикатор таймера отобразит значение «Lo».

Чтобы разблокировать элементы управления

1. Убедитесь, что индукционная варочная панель включена.
2. Нажмите и некоторое время удерживайте элемент управления блокировкой кнопок.
3. Теперь вы можете начать пользоваться индукционной варочной панелью.



Когда варочная панель находится в режиме блокировки, все элементы управления не будут работать, за исключением кнопки «ВКЛ./ВЫКЛ.», и вы всегда сможете выключить индукционную варочную панель с помощью кнопки «ВКЛ./ВЫКЛ.» в экстренной ситуации, однако для следующей операции сначала нужно будет разблокировать варочную панель.

Защита от перегрева

Установленный датчик температуры контролирует температуру внутри индукционной варочной панели. При обнаружении чрезмерно высокой температуры индукционная варочная панель автоматически прекращает работу.

Защита от перелива

Защита от перелива является функцией безопасности. Она автоматически выключает варочную панель в течение 10 секунд, если вода поступает на панель управления, в то время как зуммер подает звуковой сигнал в течение 1 секунды.

Обнаружение мелких предметов

Когда на варочной панели находится немагнитная (например, алюминиевая) либо неподходящего размера посуда или какой-либо другой мелкий предмет (например, нож, вилка, ключ), варочная панель через 1 минуту автоматически переходит в режим ожидания. Вентилятор будет продолжать охлаждать индукционную варочную панель еще в течение 1 минуты.

Защита с автоматическим отключением

Автоматическое отключение – это защитная функция вашей индукционной варочной панели. Она автоматически выключит зону нагрева, если вы забудете это сделать. Рабочее время по умолчанию для различных уровней мощности показано в таблице ниже:

Уровень мощности	1	2	3	4	5	6	7	8	9	A	II
Рабочий таймер по умолчанию (час)	8	8	8	4	4	4	2	2	2	1	2

После снятия кастрюли индукционная варочная панель может немедленно прекратить нагрев, а через 2 минуты она автоматически выключится.



Лица с кардиостимулятором должны проконсультироваться со своим врачом перед использованием данного прибора.

Использование таймера

Вы можете использовать таймер двумя различными способами:

- Вы можете использовать его как таймер обратного отсчета. В этом случае таймер не отключит ни одну зону приготовления, когда истечет установленное время.
- Вы можете настроить его на отключение одной зоны нагрева по истечении установленного времени.
- Вы можете установить таймер на максимум 99 минут.

Использование таймера в качестве таймера обратного отсчета Если вы не выбираете какую-либо зону нагрева

1. Убедитесь, что варочная панель включена.

Примечание. Вы можете использовать таймер обратного отсчета, даже если вы не выбираете какую-либо зону нагрева.

30



2. Коснитесь элемента управления таймера; индикатор таймера обратного отсчета начнет мигать, а на дисплее таймера появится значение «30».

3. Задайте время, коснувшись элемента управления «-» или «+»

Подсказка: Коснитесь элемента управления «-» или «+» один раз, чтобы уменьшить или увеличить время на 1 минуту.

Удерживайте элемент управления «-» или «+» таймера, чтобы уменьшить или увеличить время на 10 минут.

4. Отмените время, нажав на элемент управления таймером, – на дисплее минут отобразится значение «00», и затем «--».

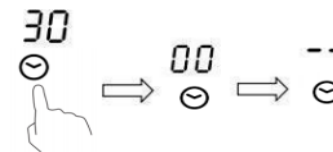

5. Когда время будет задано, таймер начнет обратный отсчет немедленно. На дисплее будет отображаться оставшееся время, а индикатор таймера будет мигать в течение 5 секунд.



6. Зуммер будет издавать звуковой сигнал в течение 30 секунд, а индикатор таймера отобразит значение «- -», когда истечет установленное время.



Настройка таймера для отключения одной зоны нагрева

Настройка этой функции для зон нагрева:

1. Коснитесь элемента управления выбора зоны нагрева, для которой хотите установить таймер (например, зона № 1).



2. Коснитесь элемента управления таймера; индикатор таймера обратного отсчета начнет мигать, а на дисплее таймера появится значение «30».

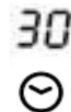

3. Задайте время, коснувшись элемента управления «-» или «+»

Подсказка: При однократном касании элемента управления «-» или «+» таймера время будет уменьшаться или увеличиваться на 1 минуту. Коснитесь и удерживайте элемент управления «-» или «+» таймера, чтобы уменьшить или увеличить время на 10 минут.

Если время настройки превышает 99 минут, таймер автоматически вернется к значению 0 минут.

4. Когда время будет задано, таймер начнет обратный отсчет немедленно. На дисплее будет отображаться оставшееся время, а индикатор таймера будет мигать в течение 5 секунд.

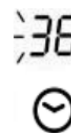

ПРИМЕЧАНИЕ. Красная точка рядом с индикатором уровня мощности загорится, указывая какая зона выбрана.



5. Чтобы отменить таймер, коснитесь элемента управления выбором зоны нагрева, а затем коснитесь элемента управления таймером «-» и проведите пальцем вниз до «0»; таймер будет отменен, и на дисплее минут отобразится значение «00», а затем «--».

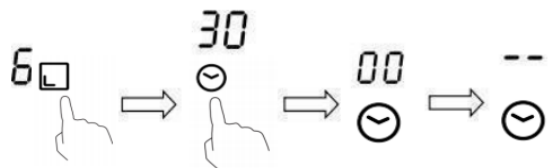

6. По истечении заданного для таймера приготовления времени соответствующая зона нагрева будет автоматически выключена, и для нее отобразится символ «H».



 Другие зоны нагрева будут продолжать работать, если они были включены ранее.

Настройка таймера на отключение нескольких зон нагрева

1. Если эта функция используется для нескольких зон нагрева, на индикаторе таймера будет указано самое короткое время. (например, время настройки зоны № 1 составляет 2 минуты, время настройки зоны № 2 составляет 5 минут; на индикаторе таймера отображается «2»).

ПРИМЕЧАНИЕ. Мигающая красная точка рядом с индикатором уровня мощности означает, что индикатор таймера показывает время этой зоны нагрева.

Если вы хотите проверить заданное время для другой зоны нагрева, коснитесь элемента управления выбора зоны нагрева. Таймер покажет заданное время.

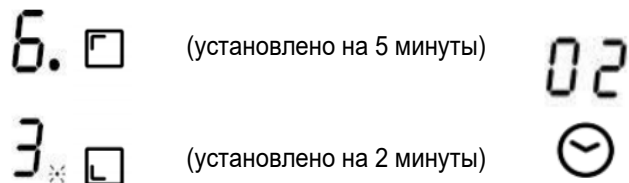

2. По истечении заданного для таймера приготовления времени соответствующая зона приготовления будет автоматически выключена, и для нее отобразится символ «H».

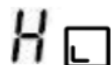

ПРИМЕЧАНИЕ. Если вы захотите изменить время после установки таймера, необходимо будет начать с шага 1.

Чистка и уход

Что?	Как?	Важно!
Повседневное загрязнение стекла (отпечатки пальцев, следы, пятна от еды или проливы несладких продуктов на стекле)	<ol style="list-style-type: none"> 1. Выключите электропитание варочной панели. 2. Нанесите чистящее средство для варочной панели, пока стекло еще теплое (но не горячее!) 3. Смойте и вытрите насухо чистой тканью или бумажным полотенцем. 4. Включите электропитание варочной панели. 	<ul style="list-style-type: none"> • Когда питание варочной панели выключено, индикация «горячей поверхности» не будет отображаться, но зона нагрева все еще может быть горячей! Будьте предельно осторожны. • Металлические мочалки, некоторые нейлоновые губки и жесткие/абразивные чистящие средства могут поцарапать стекло. Всегда читайте этикетку, чтобы проверить, подходит ли вам конкретная мочалка или чистящее средство. • Обязательно удаляйте остатки чистящего средства на варочной поверхности: на стекле могут остаться пятна.
Переливы, расплавы и разливы сладких продуктов на стекле	<p>Немедленно удалите их с помощью лопатки, шпателя или скребка с бритвенным лезвием, подходящих для индукционных стеклянных варочных панелей, но остерегайтесь горячих поверхностей зон нагрева:</p> <ol style="list-style-type: none"> 1. Выключите питание варочной панели на настенном выключателе. 2. Держите лезвие или инструмент под углом 30° и соскребите загрязнение или разлив в прохладное место на варочной панели. 3. Удалите загрязнение или пролив тканью или бумажным полотенцем. 4. Выполните шаги со 2 по 4 для «Повседневного загрязнения стекла» выше. 	<ul style="list-style-type: none"> • Как можно скорее удалите пятна, оставшиеся от расплавов и сладких продуктов или проливов. Если дать им остыть на стекле, то их может быть трудно удалить в последствии, а может даже это приведет к неисправимому повреждению поверхности стекла. • Опасность порезов: когда защитная крышка убрана, лезвие скребка остается острым как бритва. Используйте с особой осторожностью и всегда храните в безопасном и недоступном для детей месте.
Переливы на сенсорные элементы управления	<ol style="list-style-type: none"> 1. Выключите электропитание варочной панели. 2. Соберите разлив впитывающим материалом 3. Протрите область сенсорного управления чистой влажной губкой или тканью. 4. Протрите участок насухо бумажным полотенцем. 5. Включите электропитание варочной панели. 	<ul style="list-style-type: none"> • Варочная панель может подать звуковой сигнал и выключиться, а сенсорные элементы управления могут не работать, когда на них есть жидкость. Перед повторным включением варочной панели убедитесь, что вы вытерли насухо область сенсорного управления.

Советы и подсказки

Проблема	Возможные причины	Что делать
Индукционную варочную панель невозможно включить.	Нет электропитания.	Убедитесь, что индукционная варочная панель подключена к источнику электропитания и включена. Проверьте, нет ли перебоев в электроснабжении в вашем доме или районе. Если вы все проверили и проблема не устранена, обратитесь к квалифицированному специалисту.
Сенсорные элементы управления не реагируют.	Элементы управления заблокированы.	Разблокируйте сенсорное управление. Инструкции см. в разделе «Эксплуатация индукционной варочной панели».
Сложно управлять сенсорными элементами управления.	На элементах управления может быть небольшая пленка воды, или вы можете использовать кончик пальца при прикосновении к элементам управления.	Убедитесь, что зона сенсорного управления сухая, и касайтесь элементов управления подушечкой пальца.
Стекло поцарапано.	Посуда с неровными краями. Используются непригодные абразивные чистящие средства или губка.	Используйте посуду с плоскими и гладкими основаниями. См. «Выбор правильной посуды». См. «Чистка и уход».
Некоторая посуда может издавать треск или щелчки.	Это может быть вызвано конструкцией вашей посуды (слои различных металлов вибрируют по-разному).	Это нормально для посуды и не указывает на неисправность.
Индукционная варочная панель издает низкий гудящий шум при использовании в условиях высокой температуры.	Это вызвано технологией индукционного приготовления.	Это нормально, но шум должен стать тише или полностью исчезнуть, когда вы уменьшите уровень нагрева.
Шум вентилятора, исходящий от индукционной варочной панели.	Встроенный в индукционную варочную панель охлаждающий вентилятор включается для предотвращения перегрева электроники. Он может продолжать работу даже после выключения индукционной варочной панели.	Это нормально и не требует вмешательства. Не отсоединяйте индукционную варочную панель от розетки электропитания во время работы вентилятора.
Посуда не нагревается и не отображается на дисплее.	Индукционная варочная панель не может обнаружить кастрюлю, потому что эта посуда не подходит для индукционного приготовления.	Используйте посуду, подходящую для индукционного приготовления. См. раздел «Выбор правильной посуды».

	Индукционная варочная панель не может обнаружить посуду, потому что эта посуда слишком мала для зоны приготовления или поставлена не по центру зоны.	Поставьте посуду в центр зоны приготовления и убедитесь, что ее основание соответствует размеру зоны.
Индукционная варочная панель или зона приготовления неожиданно выключились, звучит сигнал и отображается код ошибки (обычно чередующиеся одна или две цифры на дисплее таймера приготовления).	Техническая неисправность.	Запишите буквы и цифры ошибки, отсоедините индукционную варочную панель от сети электропитания и обратитесь к квалифицированному техническому специалисту.

Индикация и проверка неисправностей

При возникновении неисправности индукционная варочная панель автоматически перейдет в состояние защиты и отобразит соответствующие защитные коды:

Проблема	Возможные причины	Что делать
F3/F4	Неисправность датчика температуры индукционной катушки	Обратитесь к поставщику прибора.
F9/FA	Неисправность датчика температуры БТИЗ.	Обратитесь к поставщику прибора.
E1/E2	Аномальное напряжение питания	Пожалуйста, проверьте соответствие электропитания норме. Включите электропитание прибора после того, как оно вернется к норме.
E3	Высокая температура датчика температуры индукционной катушки	Обратитесь к поставщику прибора.
E5	Высокая температура датчика температуры БТИЗ	Перезапустите варочную панель, когда она остынет.

Выше приведены оценки и проверки распространенных неисправностей. Не разбирайте устройство самостоятельно, чтобы избежать каких-либо опасностей и повреждения индукционной варочной панели.

Технические характеристики

Варочная панель	CTPS63SCTTWIFI
Зоны нагрева	3 зоны
Напряжение питания	220-240 В~, 50-60 Гц
Установленная электрическая мощность	2,5 кВт: 2250-2750 Вт или 3,0 кВт: 2700-3300 Вт или 4,5 кВт: 4050-4950 Вт или 6,5 кВт: 5850-7150 Вт или 7,4 кВт: 6600-7400 Вт
Размер изделия ДхШхВ (мм)	590X520X60
Размеры для встраивания АхВ (мм)	560X490

Вес и размеры являются приблизительными. Поскольку мы постоянно стремимся улучшать нашу продукцию, мы можем изменять технические характеристики и конструкции без предварительного уведомления.

Монтаж

Выбор монтажного оборудования

Сделайте вырез в столешнице в соответствии с размерами, указанными на чертеже.

Для целей монтажа и эксплуатации вокруг отверстия следует предусмотреть пространство не менее 5 см.

Убедитесь, что толщина столешницы составляет не менее 30 мм. Выберите термостойкий материал для столешницы, чтобы избежать большей деформации, вызванной тепловым излучением от варочной панели. Как показано ниже:

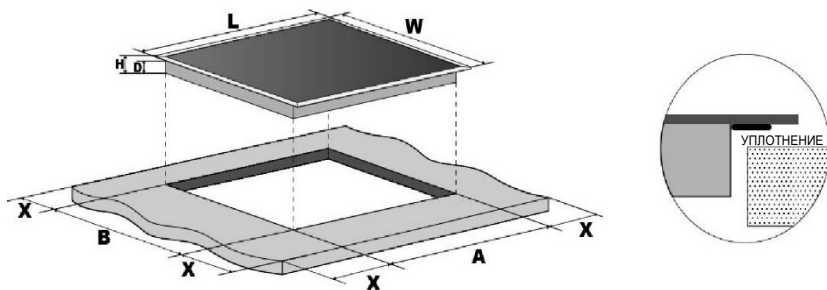

L (мм)	W (мм)	H (мм)	D (мм)	A (мм)	B (мм)	X (мм)
590	520	60	56	560 ^{±5}	490 ^{±5}	50 минимум

В обязательном порядке убедитесь в хорошей вентиляции индукционной варочной панели, а также свободном заборе и выпуске воздуха. Убедитесь, что индукционная варочная панель находится в хорошем рабочем состоянии. Как показано ниже



Примечание. Безопасное расстояние между варочной панелью и шкафчиком над ней должно составлять не менее 760 мм.

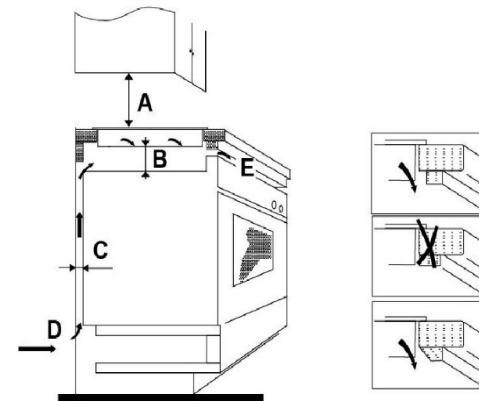

A (мм)	B (мм)	C (мм)	D	E
760	50 минимум	20 минимум	Забор воздуха	Выпуск воздуха 5мм

Перед монтажом варочной панели убедитесь, что

- столешница прямоугольная и ровная, и никакие конструктивные элементы не мешают выполнению требований к свободному пространству
- столешница выполнена из жаропрочного материала
- если варочная панель установлена над духовкой, то в духовке имеется встроенный охлаждающий вентилятор
- монтаж будет соответствовать всем требованиям к допускам и применимым стандартам и нормам
- подходящий изолирующий выключатель, обеспечивающий полное отключение от сети электропитания, встроен в постоянную проводку, смонтирован и расположен в соответствии с местными правилами и нормами по электропроводке. Изолирующий выключатель должен быть утвержденного типа и обеспечивать разделение контактов воздушным зазором в 3 мм на всех полюсах (или во всех активных (фазных) проводниках, если местные правила проводки допускают такое изменение требований)
- изолирующий выключатель будет легко доступен для пользователя после монтажа варочной панели
- в случае сомнений относительно монтажа вы проконсультируетесь с местной службой технического надзора за строительством и нормативными актами
- вы используете термостойкие и легко очищаемые покрытия (например, керамическую плитку) для поверхностей стен, окружающих варочную панель.

После монтажа варочной панели убедитесь, что

- кабель питания не доступен через дверцы шкафа или выдвижные ящики
- имеется достаточный поток свежего воздуха снаружи шкафа к основанию варочной панели
- если варочная панель установлена над выдвижным ящиком или шкафом, теплозащитный барьер устанавливается под основанием варочной панели
- изолирующий выключатель легко доступен для пользователя

Перед монтажом крепежных кронштейнов

Устройство должно быть размещено на устойчивой гладкой поверхности (используйте упаковку). Не прилагайте усилие к элементам управления, выступающим из варочной панели.

Регулировка положения кронштейна

После монтажа закрепите варочную панель на столешнице с помощью винтов 4 кронштейнов на нижнем корпусе варочной панели (см. рисунок).

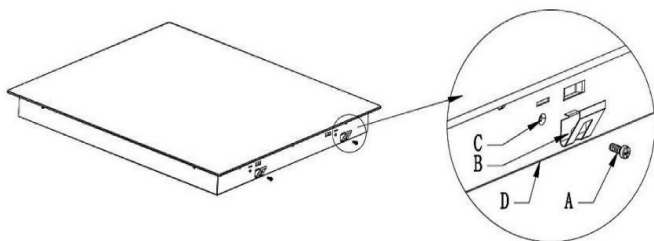

A	B	C	D
Винт	Кронштейн	Отверстие под винт	Нижний корпус

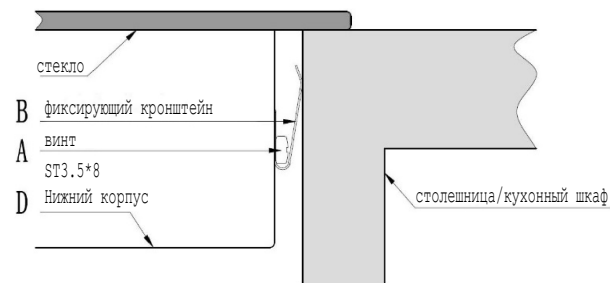

Предупреждения

1. Монтаж индукционной варочной панели должны производить технические специалисты или квалифицированный персонал. У нас есть профессионалы, которые помогут вам. Ни в коем случае не выполняйте монтаж самостоятельно.

2. Варочную панель нельзя устанавливать непосредственно над посудомоечной машиной, холодильником, морозильной камерой, стиральной либо сушильной машиной, так как влага может повредить электронику панели.
3. Индукционную варочную панель следует устанавливать таким образом, чтобы обеспечить наилучшее тепловое излучение для повышения ее надежности.
4. Стена и зона индуцированного нагрева над столешницей должны выдерживать воздействие тепла.
5. Во избежание повреждений сэндвич-слой и клей должны быть термостойкими.

Подключение варочной панели к электросети



Подключение этой варочной панели к электросети должен выполнять только специалист с соответствующей квалификацией. Перед подключением варочной панели к электросети проверьте следующее:

1. бытовая проводка соответствует мощности, потребляемой варочной панелью;
2. напряжение соответствует значению, указанному на паспортной табличке;
3. секции силовых кабелей могут выдерживать нагрузку, указанную на паспортной табличке.

Для подключения варочной панели к электросети не используйте адаптеры, переходники или разветвители, поскольку это может привести к перегреву и возгоранию.

Кабель питания не должен касаться горячих частей и должен располагаться таким образом, чтобы его температура не превышала 75°C в любой точке.

Проконсультируйтесь с электриком, можно ли использовать бытовую электропроводку без внесения изменений.

Любые изменения должен вносить только квалифицированный электрик.



Подключение к электропитанию должно производиться согласно соответствующему стандарту с однополюсным автоматическим выключателем. Способ подключения показан ниже.

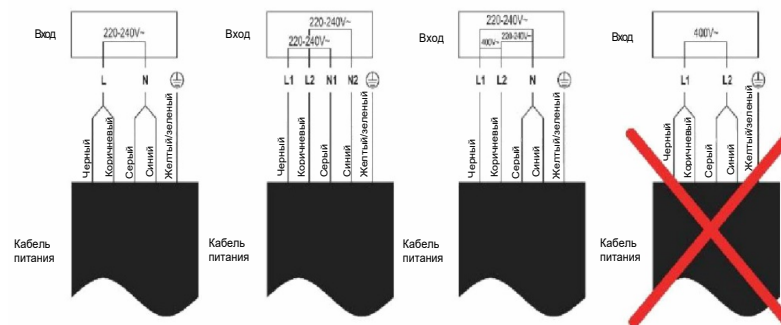

- Если кабель поврежден или нуждается в замене, во избежание каких-либо несчастных случаев процедуру должен выполнять специалист по послепродажному обслуживанию с помощью специальных инструментов.
- Если прибор подключается непосредственно к электросети, необходимо установить многополюсный автоматический выключатель с минимальным зазором между контактами 3 мм.

- Монтажник должен удостовериться, что было выполнено правильное электрическое подключение, и что оно соответствует правилам техники безопасности.
- Кабель не должен быть согнут или сжат.
- Регулярную проверку и замену кабеля может производить только уполномоченный технический специалист.



Это устройство имеет маркировку, соответствующую директиве ЕС 2012/19/EU касательно электрического и электронного оборудования (WEEE). Электрическое и электронное оборудование (WEEE) содержит как загрязняющие вещества (которые могут оказывать негативное воздействие на окружающую среду), так и базовые элементы (которые могут быть использованы повторно). Важно, чтобы электрическое и электронное оборудование прошло специальную обработку для правильного изъятия и утилизации загрязняющих веществ, а также восстановления всех материалов. Физические лица могут играть важную роль в предотвращении негативного воздействия электрического и электронного оборудования на окружающую среду; необходимо следовать нескольким базовым правилам:

- с электрическим и электронным оборудованием запрещается обращаться как с бытовыми отходами;
- электрическое и электронное оборудование следует отнести в специальные места сбора, деятельность которых регулируется городским советом, либо управляемые зарегистрированной компанией.

Во многих странах для крупного электрического и электронного оборудования могут быть доступны внутренние программы сбора. При покупке новой бытовой техники во многих странах старую можно отдать продавцу, который обязан бесплатно принять ее в порядке «одна единица за одну», если оборудование относится к аналогичному типу и имеет те же функции, что и поставляемое оборудование.

Информация об изделии для бытовых электрических варочных панелей, соответствующих Регламенту Комиссии (ЕС) № 66/2014					
		Позиция	Символ	Значение	Единицы измерения
Идентификация модели				СТPS63SCTTWIFI/1	
Тип варочной панели:				Электрическая варочная панель	
Количество зон нагрева и (или) областей приготовления	зоны			3	
	области				
Технология нагрева (индукционные зоны нагрева и области приготовления, излучательные зоны нагрева, чугунные конфорки)	Индукционные зоны нагрева			X	
	Индукционные области приготовления				
	Излучательные зоны нагрева				
	Чугунные конфорки				
Для круглых зон нагрева или областей приготовления: диаметр полезной площади поверхности электрической зоны нагрева, округленный до ближайших 5 мм	Задняя левая	∅	-	см	
	Задняя центральная	∅	-	см	
	Задняя правая	∅	-	см	
	Центральная левая	∅	-	см	
	Центральная в центре	∅	-	см	
	Центральная правая	∅	28,0	см	
	Передняя левая	∅	-	см	
	Передняя центральная	∅	-	см	
	Передняя правая	∅	-	см	
Для некруглых зон нагрева или областей приготовления: длина и ширина полезной площади поверхности электрической зоны нагрева или области приготовления, округленные до ближайших 5 мм	Задняя левая	Д Ш	21,0 20,0	см	
	Задняя центральная	Д Ш	-	см	
	Задняя правая	Д Ш	-	см	

	Центральная левая	Д Ш	-	см
	Центральная в центре	Д Ш	-	см
	Центральная правая	Д Ш	-	см
	Передняя левая	Д Ш	21,0 20,0	см
	Передняя центральная	Д Ш	-	см
	Передняя правая	Д Ш	-	см
Потребление энергии для зоны нагрева или области приготовления, рассчитанное на кг	Задняя левая	Приготовление ECElectric	186,5	Вт-час/кг
	Задняя центральная	Приготовление ECElectric	-	Вт-час/кг
	Задняя правая	Приготовление ECElectric	-	Вт-час/кг
	Центральная левая	Приготовление ECElectric	-	Вт-час/кг
	Центральная в центре	Приготовление ECElectric	-	Вт-час/кг
	Центральная правая	Приготовление ECElectric	191,4	Вт-час/кг
	Передняя левая	Приготовление ECElectric	187,3	Вт-час/кг
	Передняя центральная	Приготовление ECElectric	-	Вт-час/кг
	Передняя правая	Приготовление ECElectric	-	Вт-час/кг
Потребление энергии для варочной панели, рассчитанное на кг		Варочная панель ECElectric	188,4	Вт-час/кг
<p>Применяемый стандарт: EN 60350-2 Бытовые электрические кухонные приборы. Часть 2. Варочные панели – методы измерения производительности</p>				
<p>Предложения по энергосбережению:</p> <ul style="list-style-type: none"> • Чтобы добиться максимальной эффективности варочной панели, ставьте посуду в центр зоны нагрева. • Использование крышки позволит сократить время приготовления и сэкономить энергию за счет сохранения тепла. • Минимизируйте количество жидкости или жира, чтобы сократить время приготовления. • Начните готовить с высоким значением настройки и уменьшите значение, когда пища нагреется. • Используйте посуду с диаметром основания, совпадающим с графическим обозначением выбранной зоны. 				