

CANDY HOOVER GROUP Via Comolli 16 Brugherio – Italy



Haier

Инструкции за потребителя

СЪДОМИЯЛНИ МАШИНИ

BG

4

Felhasználói útmutató

MOSOGATÓGÉPEK

HU

42

Instrucțiuni de utilizare

MAȘINI DE SPĂLAT VASE

RO

79

Інструкції для користувача

ПОСУДОМИЙНІ МАШИНИ

UK

116

Съдържание

- 6** ОБЩИ ПРАВИЛА ЗА БЕЗОПАСНОСТ
 - 10** ЗАХРАНВАНЕ С ВОДА
 - 13** ЗАРЕЖДАНЕ СЪС СОЛ
 - 14** РЕГУЛИРАНЕ НА ГОРНАТА КОШНИЦА (САМО ЗА НЯКОИ МОДЕЛИ)
 - 15** ЗАРЕЖДАНЕ НА СЪДОВЕ
 - 17** ИНФОРМАЦИЯ ОТ ТЕСТ ЛАБОРАТОРИИТЕ
 - 18** ЗАРЕЖДАНЕ С ПРЕПАРАТ
 - 19** ВИДОВЕ ПРЕПРАТИ
 - 20** ПОСТАВЯНЕ НА ПРЕПАРАТ ЗА ИЗПЛАКВАНЕ
 - 21** ПОЧИСТВАНЕ НА ФИЛТРИТЕ
 - 22** ПРАКТИЧНИ СЪВЕТИ
 - 23** ПОЧИСТВАНЕ И ПОДДРЪЖКА
 - 25** ОПИСАНИЕ НА ПАНЕЛА ЗА УПРАВЛЕНИЕ
 - 25** ТЕХНИЧЕСКИ ДАННИ
 - 26** ИЗБОР НА ПРОГРАМА И СПЕЦИАЛНИ ФУНКЦИИ
 - 32** ДИСТАНЦИОННО УПРАВЛЕНИЕ (Wi-Fi)
 - 34** СПИСЪК С ПРОГРАМИ
 - 36** ОМЕКОТЯВАНЕ НА ВОДАТА
 - 37** ОТСТРАНЯВАНЕ НА НЕИЗПРАВНОСТИ И ГАРАНЦИЯ
 - 41** УСЛОВИЯ НА ОКОЛНАТА СРЕДА
-

Благодарим Ви, че избрахте този продукт. Гордеем се, че можем да Ви предложим перфектния за Вас продукт и най-добрата пълна гама домакински уреди за Вашето ежедневие.

Прочетете внимателно това ръководство, за да използвате уреда по предназначение, както и за да научите някои полезни съвети за ефикасна поддръжка.

Използвайте съдомиялната само след като прочетете внимателно указанията. Препоръчваме ви да пазите това ръководство на удобно място и в добро състояние за ползване и от други бъдещи собственици.

Уредът трябва да ви бъде доставен с това ръководство за експлоатация, гаранционния сертификат, адреса на сервиза и етикета за енергийна ефективност. Всеки продукт има уникален 16-цифрен код, наречен „сериен номер“. Той е посочен в гаранционния сертификат и на табелата с данни от вътрешната страна на вратата, в горната дясна част. Този код е нещо като специфична за продукта идентификационна карта и трябва да го използвате, за да регистрирате продукта или ако ви се наложи да се свържете с Центъра за техническо обслужване.

Фиг. А РЕФРЕНТНА ФИГУРА ЗА СЛЕДВАЩИТЕ РАЗДЕЛИ

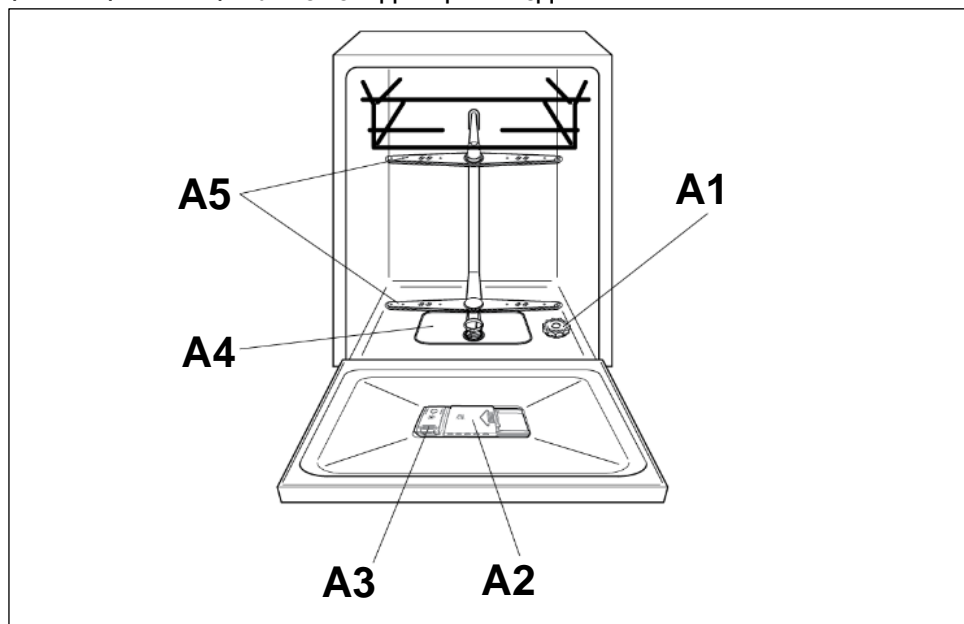

ОБЩИ ПРАВИЛА ЗА БЕЗОПАСНОСТ

- Този уред е предназначен за използване в домакинството и за употреба:
 - в кухненски боксове за служители в магазини, офиси и други работни пространства;
 - в земеделски стопанства;
 - от гостите на хотели, мотели и други сгради от жилищен тип;
 - в сгради за настаняване тип „нощувка и закуска“.

Забранено е използването на уреда за други цели освен в домашни условия или в типична домакинска среда, например за търговска употреба от експерти или обучени потребители дори за гореописаните приложения. Ако уредът се използва по начин, който не съответства на гореописаните, това ще намали продължителността на жизнения му цикъл и ще доведе до анулиране на гаранцията на производителя. Производителят не носи отговорност до пълната степен, допустима от закона, за каквато и да повреда на уреда или друга повреда или загуба, възникващи вследствие на употреба на уреда, която не е в домакински или домашни условия (дори и уредът да е монтиран в домакинска или домашна среда).

- **(за европейския пазар).**

Уредът може да се използва от потребители на 8 и повече години и от тези с ограничени физически, сетивни или умствени способности, без опит или познания за продукта само ако са под наблюдение или са им предоставени инструкции за експлоатацията на уреда, по безопасен начин с осъзнаване на възможните рискове.

- **(за пазарите извън ЕС).**

Този уред не е предназначен за употреба от лица (включително деца) с намалени физически, сетивни или умствени способности или липса на опит и познания, освен ако не са под надзор или са инструктирани относно употребата на уреда от лице, отговорно за тяхната безопасност.

- Децата трябва да са под надзор, за да се гарантира, че не играят с уреда.
- Деца на възраст под 3 години трябва да се държат далеч от уреда, освен ако не са под постоянен надзор.
- Ако захранващият кабел е повреден, трябва да се замени със специален кабел или блок, който се предлага от производителя или негов сервис.
- Използвайте само комплектите маркучи, предоставени с уреда за свързване към водоснабдяването (не използвайте стари комплекти маркучи).
- Налягането на водата трябва да е между 0,08 MPa и 0,8 MPa.
- Проверете дали няма килими или пътеки, които да възпрепятстват основата или някой от вентилационните отвори.
- След монтиране уредът трябва да се постави така, че да имате достъп до контакта.
- Уредът не трябва да се монтира зад заключваща се или плъзгаща се врата, както и зад врата с панта, или на гърба на сушилня, така че пълното отваряне на вратата да бъде ограничено.
- Не оставяйте вратата отворена в хоризонтално положение, за да избегнете евентуално нараняване (напр. спъване).
- За допълнителна информация относно продукта или за да видите техническите данни, посетете уебсайта на производителя.
- За максималния брой комплекти вижте съответната табелка с данни, приложена към продукта.

ЕЛЕКТРИЧЕСКИ ВРЪЗКИ И УКАЗАНИЯ ЗА БЕЗОПАСНОСТ

- Техническите детайли (захранващо напрежение и захранващ ток) са посочени на табелата с данни на продукта.
- Електрическата система трябва да е заземена и да съответства на приложимото законодателство, а контактът трябва да е съвместим с щепсела на уреда.

Производителят не носи отговорност за нанесени вреди на хора или имущество, дължащи се на неправилно заземяване на уреда.

- Уверете се, че захранващите кабели не са притиснати от съдомиялната машина.
- По принцип не се препоръчва да се използват адаптери, разклонители и/или удължители.
- **ПРЕДУПРЕЖДЕНИЕ.** Уредът не трябва да се захранва чрез външно превключващо устройство, като таймер, или да се свързва към верига, която редовно се включва и изключва от помощна програма.
- Преди почистване или поддръжка на съдомиялната машина, извадете щепсела от контакта и спрете захранването на водата.
- Не дърпайте захранващия кабел на уреда, за да го извадите.
- Преди да отворите вратата се уверете, че в съдомиялната машина няма вода.
- **ПРЕДУПРЕЖДЕНИЕ:** Водата може да достигне до много високи температури по време на миене.
- Не оставяйте уреда изложен на външно влияние (дъжд, слънце и др.).
- Облягането или сядането върху отворената врата на съдомиялната машина може да предизвика преобръщането ѝ.
- При преместване не повдигайте съдомиялната машина за вратата; по време на транспортирането никога не опирайте вратата върху количката. Препоръчваме двама души да вдигат машината.
- Съдомиялната машина е предназначена само за кухненски прибори. Предмети, които са замърсени с петрол, боя, следи от стомана или желязо, корозивни химикали, киселини или основи, не трябва да се мият в съдомиялната машина.
- Ако в дома ви има монтирано устройство за омекотяване на водата, не е необходимо да добавяте соли в отделението за омекотител за вода.

- Ако уредът се повреди или не функционира правилно, трябва да го изключите, да спрете захранването на водата и да не го пипате. Ремонтните работи трябва да се извършват единствено от Центъра за техническа помощ и с оригинални резервни части. Неспазването на тези инструкции застрашава безопасността на уреда.
- Ако ви се налага да преместите машината, след като сте я извадили от опаковката, не я хващайте за долната част на вратата, за да я повдигнете. Отворете леко вратата на машината и я повдигнете, като я държите в горната част.

Като поставяме маркировката **CE** на този продукт, ние потвърждаваме на своя отговорност, че той съответства напълно на всички действащи изисквания на европейското законодателство за безопасност, здраве и околна среда.

МОНТИРАНЕ

- Отстранете всички елементи на опаковката.
- **ПРЕДУПРЕЖДЕНИЕ.** Пазете опаковъчните материали далеч от деца.
- Не монтирайте и не използвайте съдомиялната машина, ако е повредена.
- Спазвайте инструкциите, предоставени с уреда.
- **ПРЕДУПРЕЖДЕНИЕ:** Ножове и други прибори с остър връх трябва да се поставят в кошницата с върха надолу или в хоризонтално положение.

ЗАХРАНВАНЕ С ВОДА

Използвайте нов комплект тръби (маркучи) при свързване на съдомиялната към водопровода.

- Входните и изходните тръби могат да бъдат ориентирани в ляво и в дясно.

Миялната машина може да бъде свързана без разлика към студената или топлата вода, стига температурата ѝ да не надвишава 60°C.

- Налягането на водата може да варира от минимум 0,08 МРа до 0,8 МРа.
- Необходимо е да се постави кран в края на захранващата тръба, за да се изолира уреда от водопровода по времето в което не работи (фиг. 1В).
- Уредът има маркуч за включване към водопровода, завършващ с резбована гайка 3/4" (фиг. 2).
- Захранващата тръба "А" трябва да бъде свързана към крана за водата "В" със свързка 3/4", като проверите дали гайката е добре затегната.
- Ако е необходимо входящата тръба може да бъде удължена с до 2,5 метра. Удължителни тръби можете да намерите в сервизните центрове.
- Ако сте свързали миялната към нов или неизползван дълго време водопровод, оставете водата да тече няколко минути преди да свържете маркучите за да предотвратите запушването на филтрите с ръжда или пясък.

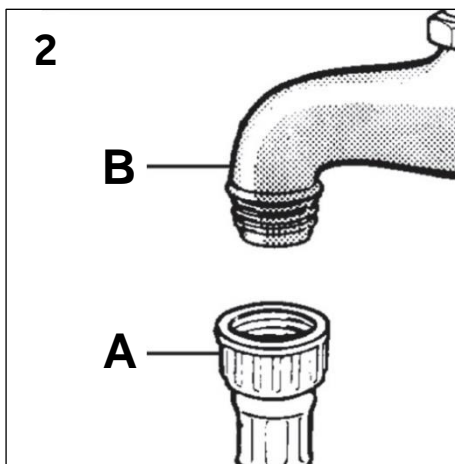
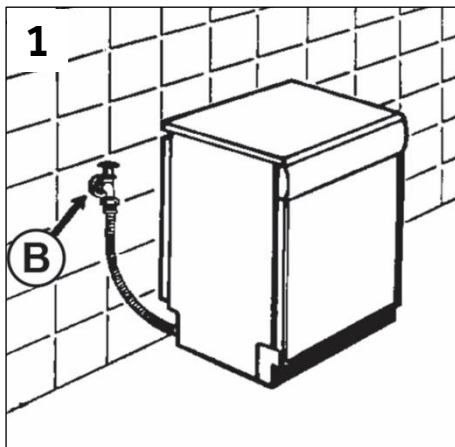

ХИДРАВЛИЧНИ УСТРОЙСТВА ЗА ЗАЩИТА

Всички съдомиялни машини са оборудвани с устройство за защита срещу преливане, което в случай че водата надвиши нормалното си ниво поради неизправност, автоматично блокира притока на вода и/или отвежда излишните количества.

При **НЯКОИ МОДЕЛИ** са включени една или няколко от следните опции:

• БЛОКИРАНЕ НА ВОДАТА (фиг. 3)

Системата за блокиране на водата е предназначена да осигури по-добра защита на уреда ви. Системата предотвратява наводнение, което може да бъде предизвикано вследствие на неизправност на машината или в резултат на скъсване на гумените тръби и в частност на тръбата за подаване на вода.

Начин на действие

Утайник, разположен в основата на уреда, събира водата при евентуални течове и действа като сензор, който активира клапан, намиращ се под крана за вода, и блокира притока на вода, дори и ако кранът е напълно отворен.

Ако частта, обозначена с „А“, съдържаща електрическите части, е повредена, незабавно извадете щепсела от контакта. За да гарантирате безпроблемна работа на системата за защита, маркучът с обозначение „А“ трябва да бъде свързан към крана, както е показано на фиг. Захранващият маркуч не трябва да се срязва, защото съдържа активни части. Ако маркучът не е достатъчно дълъг, за да бъде свързан правилно, трябва да се замени с по-дълъг. Обърнете се към Центъра за техническо обслужване за нов маркуч.

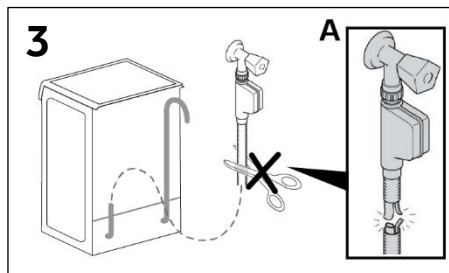

• AQUASTOP (фиг. 4):

уред, който се намира в захранващата тръба и спира притока на вода, ако тръбата се запуши; в такъв случай в прозореца „А“ ще се покаже червен знак, което означава, че тръбата трябва да се смени. За да отвиете гайката, натиснете еднопосочното блокиращо устройство „В“.

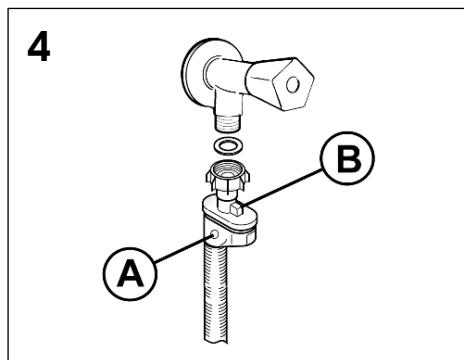

• AQUAPROTECT – ЗАХРАНВАЩА ТРЪБА СЪС ЗАЩИТА (фиг. 5):

Ако има теч от основната вътрешна тръба „А“, прозрачната защитна обвивка „В“ ще поеме водата, за да подсили безопасно приключване на програмата. След като приключи програмата, трябва да се свържете с Центъра за техническо обслужване за смяна на захранващата тръба.

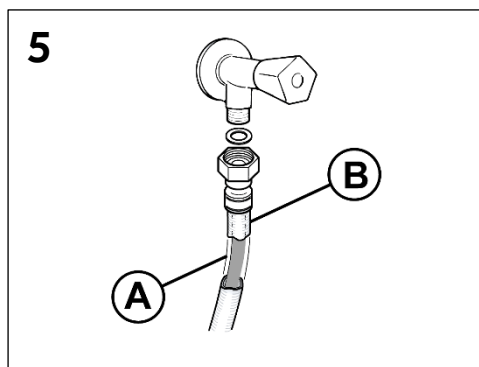

СВЪРЗВАНЕ КЪМ ОТВОДНИТЕЛНАТА ТРЪБА

- Свържете маркуча към канализацията без да го прегъвате (фиг. 6).
- Минималният вътрешен диаметър на тръбата трябва да бъде 4 см, а краят ѝ трябва да се намира на минимална височина 40 см.
- Препоръчва се да се постави сифон против изпарения (фиг. 6X). Ако е необходимо, отходният маркуч може да се удължи до 2,5 м, но на максимална височина 85 см от пода.

- Извитият край на маркуча за мръсна вода може да бъде поставен на ръба на мивката (краят не трябва да бъде потопен във вода, за да се предотврати обратно всмукване на вода по време на програмата за измиване) (фиг. 6Y).
- Когато монтирате миялната под плот, извивката трябва да се фиксира на най-високото възможно място под плота (фиг. 6Z).
- Проверете да няма прегъвания, както на маркуча за захранване, така и на отходния маркуч за вода.

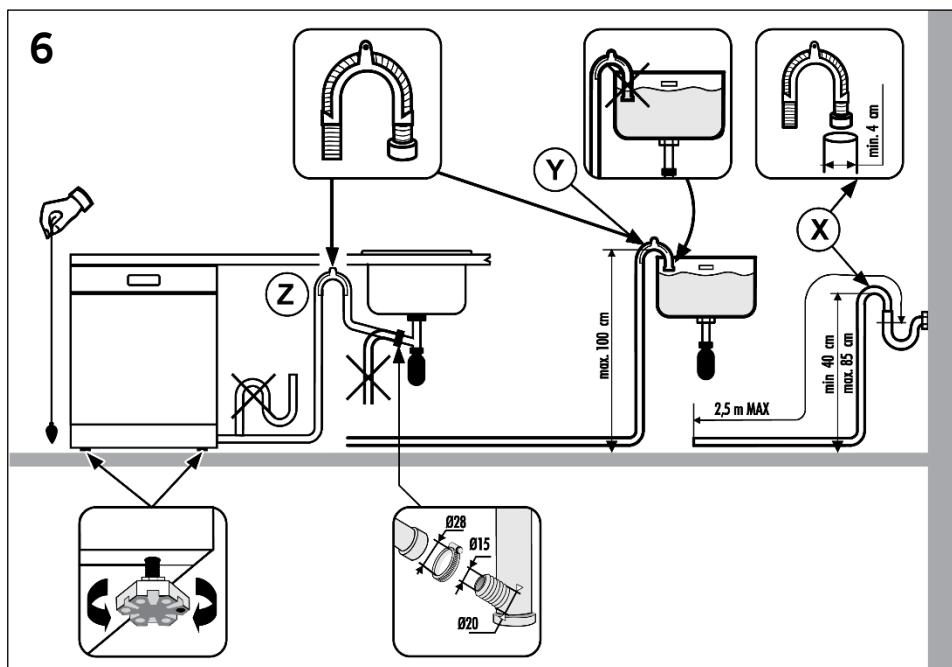

ЗАРЕЖДАНЕ СЪС СОЛ

(вижте референтна фигура „А“ – „А1“)

- Появата на бели петна по чините обикновено е предупредителен знак, че е нужно да се напълни сол в контейнера.
- На дъното на машината е разположен резервоарът за сол, който служи за захранване на устройството за омекотяване на водата.
- Филтърната маса на пречистващото устройство трябва да се реактивира с регенерираща сол за декалцификатори. Други видове сол съдържат значителни количества неразтворими елементи, които с течение на времето биха могли да направят устройството за омекотяване на водата неефекасно.
- За да заредите със сол, развийте капачката на резервоара, която се намира на дъното.
- По време на тази процедура прелива малко количество вода; продължете да сипвате сол, докато се напълни резервоарът. След зареждането, почистете резбата от солта и завийте отново капачката.

След като заредите солта, ВИЕ ТРЯБВА да пуснете машината на един пълен цикъл на измиване или на програма за ПРЕДВАРИТЕЛНО ИЗМИВАНЕ.

- Резервоарът има обем около 1,5 - 1,8 кг. Сол и за ефикасната работа на устройството е необходимо да го пълните периодично в зависимост от регулирането на декалцификатора, показано в таблицата.

(Само при първо стартиране) Само при първоначалното инсталиране на миялната машина е необходимо, след като напълните резервоара със сол да прибавите вода, докато прелее от гърловината.

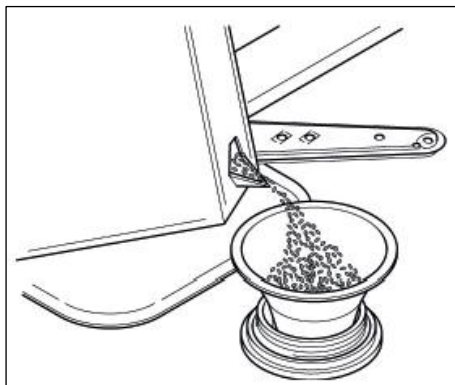

РЕГУЛИРАНЕ НА ГОРНАТА КОШНИЦА (САМО ЗА НЯКОИ МОДЕЛИ)

- Ако обикновено използвате чинии с размер 29 - 32,5 см, е добре да ги поставяте в долната кошница, ако горната кошница се намира в по-горното положение, както е описано по-долу (според модела):

Тип "А":

1. Завъртете предните блокиращи елементи "А" навън;
2. Извадете кошницата и я поставете в по-горното положение;
3. Върнете блокиращите елементи "А" на мястото им.

Съдовете с диаметър над 20 см няма да могат да се зареждат в горната кошница, а подвижните поставки няма да могат да се използват, когато кошницата е поставена в по-горно положение.

Тип "А"

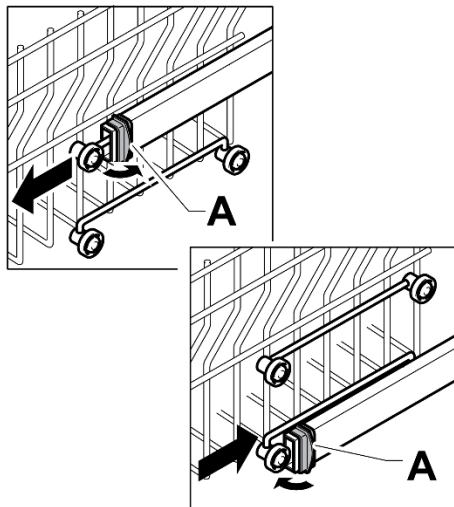

Тип "В": (само за някои модели):

1. Извадете горната кошница;
2. Хванете кошницата от двете страни и я повдигнете нагоре (фиг. 1).

Съдовете с диаметър над 20 см* няма да могат да се зареждат в горната кошница, а

подвижните поставки няма да могат да се използват, когато кошницата е поставена в по-горно положение.

* При моделите с трета кошница съдовете с диаметър над 14 см няма да могат да се зареждат в горната кошница.

РЕГУЛИРАНЕ НА КОШНИЦАТА В ДОЛНО ПОЛОЖЕНИЕ:

1. Хванете кошницата от двете страни и я повдигнете внимателно нагоре (фиг. 1);
2. След това бавно я поставете в правилното положение (фиг. 2);

ВАЖНО: НИКОГА НЕ ПОВДИГАЙТЕ И НЕ СВАЛЯЙТЕ КОШНИЦАТА САМО ОТ ЕДНАТА СТРАНА (фиг. 3).

ПРЕДУПРЕЖДЕНИЕ:

Препоръчваме регулирането на кошниците да става, преди да заредите уреда със съдове за миене.

Тип "В"

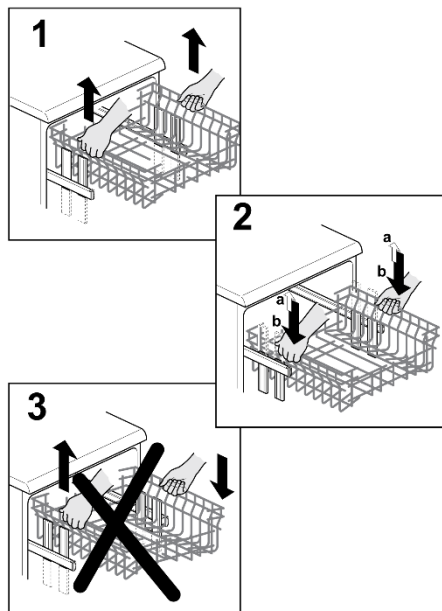

ЗАРЕЖДАНЕ НА СЪДОВЕ

ИЗПОЛЗВАНЕ НА ГОРНАТА КОШНИЦА

- Горната кошница е снабден с мобилни панти, закачени на стените на коша, които можете да регулирате по височина в 4 позиции.
- В ниско положение (А-А1) кошниците могат да се използват за: чаши за чай и кафе, кухненски ножове. Също и чаши със столчета могат да бъдат безопасно закрепени на края на кошниците.

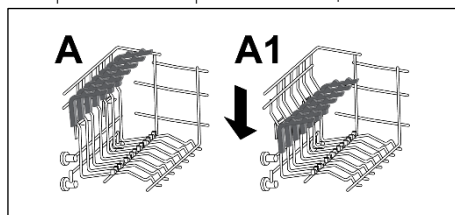

- Препоръчва се чиниите с по-големи размери (с диаметър приблизително 26 см или повече) да се разполагат под лек наклон към предната част, за да се облекчи поставянето на кошницата във вътрешността на миялната.
- В горната кошница могат да се поставят съдове като салатиери, пластмасови купи и др., които трябва да са поставят стабилно за да не се обърнат от струите вода.
- Горната кошница е проектирана да може да бъде използвана по най-гъвкав начин. Може да бъде заредена само с чинии, разположени в две редици до максимален брой 24, или само с чаши в пет реда - максимално 30 броя, или смесено зареждане.

На фиг. 1, е дадено стандартно ежедневно зареждане на миялната машина.

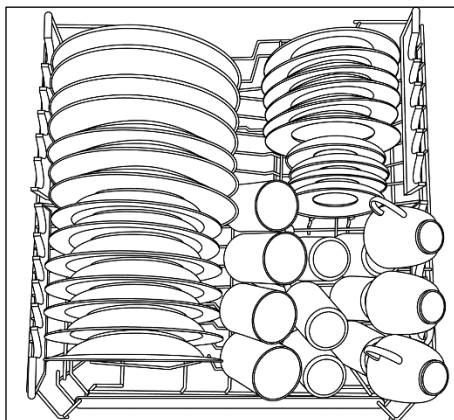

Фиг. 1

ИЗПОЛЗВАНЕ НА ДОЛНАТА КОШНИЦА

- Тенджери, купи, капаци, тави, тигани и чинии могат да се зареждат в долната кошница.
- Поставяйте приборите за хранете в пластмасовият контейнер за прибори с дръжките нагоре. Поставете контейнера за прибори в долната кошница (фиг. 5) като се уверите, че приборите не се удрят във въртящите се перки.

Сгъваеми решетки (само при някои модели)
Сгъваемите решетки (фиг.2 и фиг.3) може да са разположени в долната кошница, за да оптимизират стабилността на чиниите. Решетките могат да са изправени или свити, за да се съберат съдове с нестандартни размери и/или форми за максимална гъвкавост.

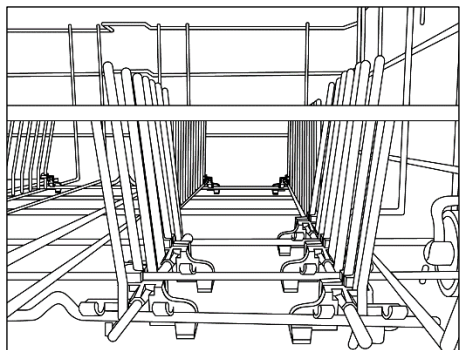

Фиг. 2

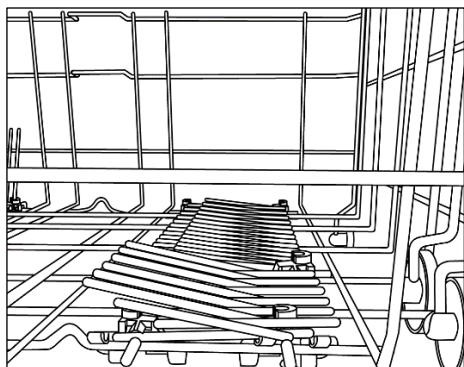

Фиг. 3

На фиг. 4 е дадено стандартно ежедневно зареждане на миялната машина.

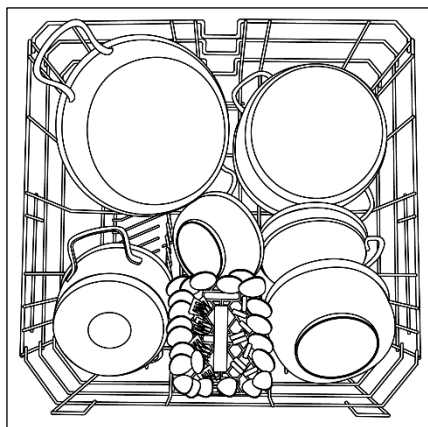

Фиг. 4

Моля зареждайте съдомиялната разумно за да осигорите оптимални резултати на измиване.

Долната кошница има стопиращо устройство, което осигурява безопасно изваждане на съдовете. За да добавите сол и при поддръжка, необходимо е изцяло да извадите долната кошница.

ДОЛНА КОШНИЦА (само при някои модели)

Капакът на кошницата за прибори може да се сваля за различни опции за зареждане.(фиг. 5).

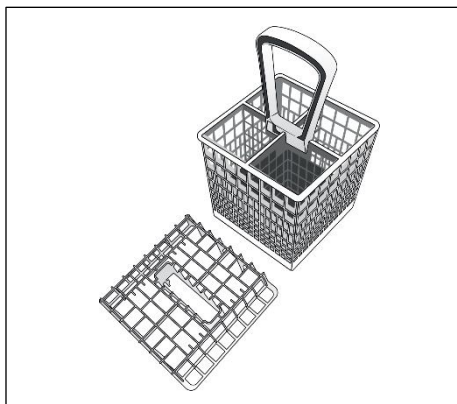

Фиг. 5

ПРЕДУПРЕЖДЕНИЕ

Ножове и други прибори с остър връх трябва да се поставят в кошницата с върха надолу или в хоризонтално положение.

ИЗПОЛЗВАНЕ НА ТРЕТОТО ЧЕКМЕДЖЕ (само при някои модели)

Използвайте третата кошница, за да поставите прибори, както е показано на изображението (фиг.6).

Поставяйте ножовете с острието надолу.

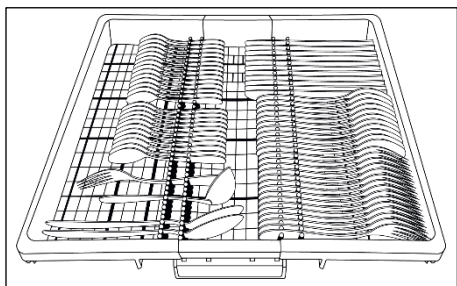

Фиг. 6

Ако е необходимо, страничните рафтове на третата кошница могат да се плъзнат настрани или да се свалят (фиг. 7), за да се създаде допълнително пространство в горната кошница за обемни артикули като чаши за вино.

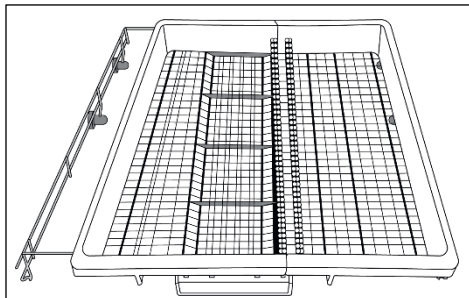

(фиг. 7)

ИНФОРМАЦИЯ ОТ ТЕСТ ЛАБОРАТОРИИТЕ

Изисквайте информация за резултатите от тест лабораториите и измерените нива на шум, съгласно EN нормативите, на следния адрес: testinfo-dishwasher@candy.it

В запитването си, задължително посочете моделът на Вашата съдомиялна машина (вижте табелката с техническите характеристики).

ЗАРЕЖДАНЕ С ПРЕПАРАТ

(вижте референтна фигура „А“ – „А2“)

ПРЕПАРАТ

ВАЖНО

Задължително е да се използват само специални течни, прахообразни или под формата на таблетки препарати за миялни машини.

Различни от предназначените препарати (например препарати за измиване на ръка) не съдържат съставки, подходящи за измиване в миялни машини и възпрепятстват нормалната работа на уреда.

ПЪЛНЕНЕ НА КОНТЕЙНЕРА ЗА ПРЕПАРАТ

Контейнера за препарат е от вътрешната страна на вратата (фиг. „А“ – „А2“). Ако контейнера е затворен натиснете бутон (А) за да го отворите. В края на всяка програма капакът трябва да се отваря за да е подготвен за да е подготвен за следващото измиване.

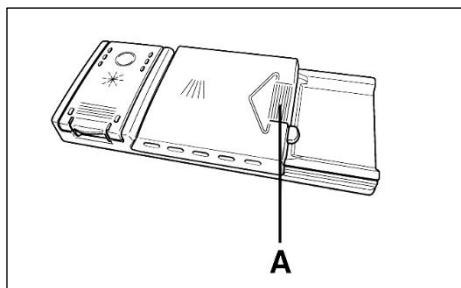

ПРЕДУПРЕЖДЕНИЕ

Когато зареждате съдовете в долната кошница уверете се, че не пречат на ваничката за препаратата.

Количеството миещ препарат може да варира в зависимост от степента на замърсяване и вида на съдовете. Препоръчваме Ви да използвате 20-30 гр. препарат (В).

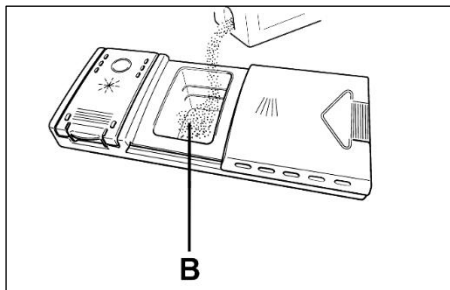

След като сложите препарат във ваничката затворете капачето, като първо натиснете (1) и след това (2) докато чуete щракване.

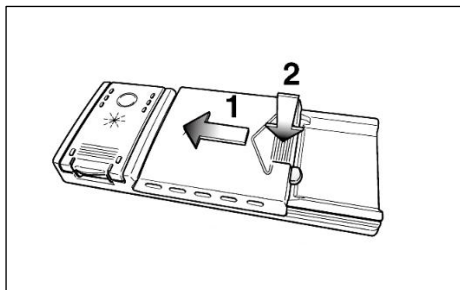

Тъй като не всички препарати са еднакви, прочетете инструкциите върху опаковката. Напомняме, че недостатъчното количество препарат води до непълноценно измиване на съдовете, докато предозирането освен, че не подобрява резултатите от измиването, води до разхищение.

ВАЖНО

За опазване на околната среда - не използвайте големи количества препарат за измиване.

ВИДОВЕ ПРЕПАТИ

ТАБЛЕТКИ

Препарати във вид на таблетки можете да намерите на много различни производители. Тези препарати се разграждат с различна скорост и по тази причина по време на кратките програми за измиване таблетката може да не е напълно разтворена. Когато използвате такива таблетки е препоръчително да избирате по-дълги програми за да се гарантира пълното разтваряне на таблетката.

ВАЖНО

За да получите удовлетворителни резултати от измиването на съдовете, таблетките трябва да бъдат поставени във ваничката за препарат, а не директно в машината.

КОНЦЕНТРАТИ

Тези препарати са с намалена алкалност и с натурални ензими. Употребата на такива препарати при температура от 50°C, има по-слабо въздействие върху околната следа и предпазват съдовете и самата машина. Програмите за миене при 50°C използват качествата на тези препарати с ензими за разграждане на замърсяванията по съдовете и постигат същия резултат като при измиване с 65°C.

КОМБИНИРАНИ ПРЕПАРАТИ

Комбинираните препарати съдържат брилянт. Тези комбинирани препарати трябва да бъдат поставени във ваничката за миещ препарат /отделението за брилянт трябва да бъде празно/.

"TABS" КОМБИНИРАН ПРЕПАРАТ

Ако използвате "TABS" ("3 в 1"/"4 в 1"/"5 в 1", и т.н) комбинирани препарати т.е такива препарати с добавена сол и агент за изплакване, ви съветваме следното:

- Прочетете внимателно инструкциите на производителя върху опаковката;
- Някои комбинирани препарати особено тези съдържащи брилянт, дават най-добри резултати с определени програми. Ефективността на препаратите съдържащи омекотител/сол зависи от твърдостта на водата във Вашият район.

Когато използвате универсални препарати и резултатите от измиването са незадоволителни, моля свържете се с производителя на препарата.

В някои случаи употребата на комбинирани препарати може да доведе до:

- остатъци от варовик по съдовете или в машината;
- незадоволително измиване и изсушаване на съдовете.

ВАЖНО

Всички проблеми възникнали като резултат от употребата на комбинирани препарати не се покриват от нашата гаранция.

Моля, имайте предвид, че при използването на "TABS" комбинирани препарати, да не обръщате внимание на индикаторните светлини за препаратите за изплакване и сол (само при определени модели).

Ако по време на програмата за миене и/или сушене възникне проблем, препоръчваме Ви да използвате сол, брилянт и препарат по отделно.

В такъв случай:

- добавете сол и брилянт в съответните контейнери;
- стартирайте нормална програма за измиване без да поставяте съдове в машината.

Моля, имайте предвид, че при връщане към използване на сол, няколко цикъла ще са необходими преди системата да заработи ефективно отново.

ПОСТАВЯНЕ НА ПРЕПАРАТ ЗА ИЗПЛАКВАНЕ (вижте референтна фигура „А“ – „А3“)

ИЗПЛАКВАНЕ

Препарата се впръсква автоматично в последната фаза на изплакването и помага за по-бързото изсушаване на съдовете без пяна и мътни утайки.

ПЪЛНЕНЕ НА КОНТЕЙНЕРА ЗА ИЗПЛАКВАНЕ

От ляво на ваничката за препарата за измиване на намира ваничката за добавяне на препарат за блясък по време на изплакването (фиг. „А“ – „А3“). За да отворите капака, натиснете маркировката и едновременно с това отворете капака. Препоръчваме Ви при всяко миене и изплакване да използвате препарат за блясък. Нивото на препарата за блясък може да се контролира с помощта на оптичен индикатор (С), разположен в следата на разпределителя.

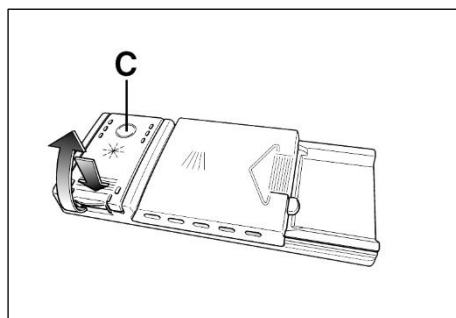
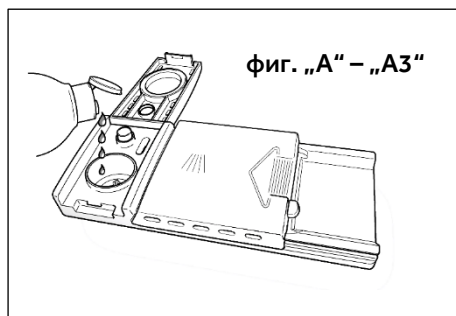

РЕГУЛИРАНЕ НА ПРЕПАРАТА ЗА БЛЯСЪК ОТ 1 ДО 6

Регулаторът се намира под капачката (D) и може да се завърти с помощта на монета. Препоръчително е да го поставите в позиция 4.

Съдържанието на варовик във водата влияе значително върху появата на утайки и степента на изсушаване.

Поради тази причина е важно да се регулира дозата на препарата за блясък, за да се постигнат постоянни добри резултати.

В случай, че установите наличие на черти в края на изплакването, намалете дозата с една степен. В случай, че съдовете имат бели петна, увеличете с.

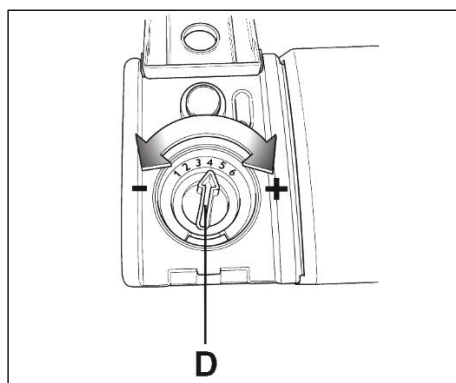

ПОЧИСТВАНЕ НА ФИЛТРИТЕ

(вижте референтна фигура „А“ – „А4“)

Филтриращата система се състои от:

- А. основен контейнер който задържа по-големите частици от замърсяването;
 - В. микрофилтър, поставен под плочката, който задържа и най-фините частици от замърсяване, осигурявайки перфектно изплакване;
 - С. плочка (пластина), която филтрира непрекъснато водата за измиването.
- За да се постигнат добри резултати от измиването, необходимо е да се проверяват и почистват филтрите след всяко измиване.
 - За да извадите филтрите хванете дръжката и я завъртете в посока обратна на часовниковата стрелка (фиг. 1).
 - Основния контейнер се сваля за да се улесни почистването (фиг. 2).
 - Свалете плочката за филтриране и изплакнете под струя течаща вода и при необходимост с помощта на четка (фиг. 3).
 - Със самопочистващия се микрофилтър поддръжката е облекчена и почистването на групата филтри може да се извършва на всеки 15 дни. Въпреки това се препоръчва да се проверява чашката на основния филтър и плочката да не са запушени.

ПРЕДУПРЕЖДЕНИЕ

След като сте почистили филтрите, проверете дали сте ги съединили правилно и дали плочката е легнала плътно върху основата на миялната машина. Неправилното поставяне на филтрите може да наруши правилната работа на уреда.

Никога не използвайте миялната машина без филтри.

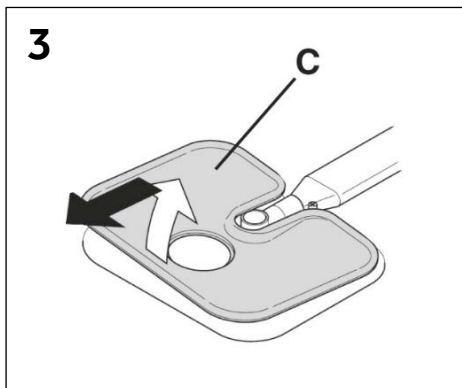
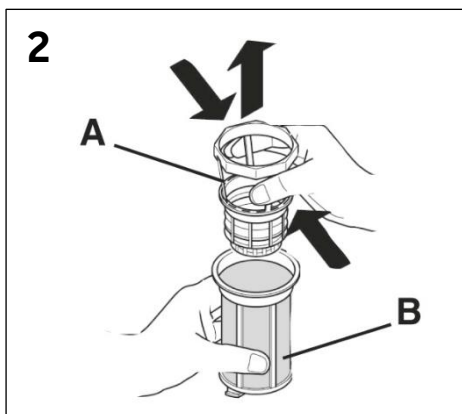
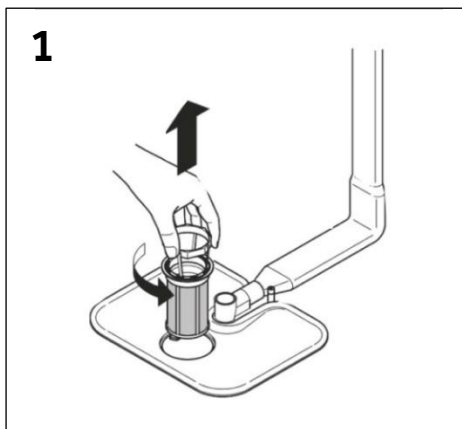

ПРАКТИЧНИ СЪВЕТИ

КАК ДА ПОСТИГНЕМ ОПТИМАЛНИ РЕЗУЛТАТИ НА МИЕНЕ

- Преди да разположите съдовете в миялната машина отстранете остатъците от храна (кокали, кости от риба, остатъци от месо и зеленчуци, утайка от кафе, обелки от плодове, пепел от цигари и др.) които биха могли да затруднят източването или да запушат разпръсквачите на миешките рамена.
- Опитайте да не изплаквате чиниите преди да ги поставяте в миялната машина.
- Ако тенджерите и тиганите са загорели, преди миене в машината е препоръчително да ги накснете.
- Подреждайте съдовете с отвора надолу.
- Ако е възможно избягвайте допирането между съдовете. Правилното подреждане Ви осигурява по-добри резултати при миене.
- След като сте подредили съдовете проверете дали миешките рамена могат да се въртят свободно.
- Тенджери и съдове в които има силно прилепнали или загорели остатъци от храна, трябва да бъдат накснати в разтвор от вода и препарат за миялни машини.
- За перфектно миене на сребърни съдове е необходимо:
 - a) да се изплакнат веднага след употреба, особено ако в тях е имало майонеза, яйца, риба и т.н.;
 - b) да не се поръсват с препарат;
 - c) да не се допират до други метали.

КАК ДА СПЕСТЯВАМЕ

Ръководство за екологично и икономично ползване на вашият уред.

- Постигнете най-добрата консумация на енергия, вода, перилен препарат и време с помощта на препоръчителния максимален размер на товара. Спестете до 50% енергия с пране на целия товар вместо на 2 части на товара.
- Ако искате да миете при напълно заредена машина, поставяйте съдовете в машината веднага след приключване на храненето, като ги подреждайте всеки път, изпълнявайки

евентуално програма "Предварително студено миене" за да се навлажнят съдовете и да се отстранят по-едри частици от храна между две зареждания, докато се съберат достатъчно съдове за да се извърши програмата за цялостно миене.

- При замърсявания с по-малка консистенция или при не много запълнени кошници изберете икономична програма, следвайки указанията в "Списък на програмите".
- Най-ефективните програми по отношение на комбинирано използване на вода и енергия обикновено са по-дълги програми на по-ниска температура.

КАКВО НЕ ТРЯБВА ДА МИЕТЕ

- Трябва да Ви напомним, че не всички съдове могат да се мият с миялна машина. Не се препоръчва да се слагат съдове от термопластичен материал, прибори с дръжки от дърво или пластмаса, тенджери с дървени дръжки, съдове от алуминий, от оловен кристал или стъкло (освен ако не е специално означено, че те могат да се мият в миялна машина).
- Някои декорации могат да паднат или да изгубят цвета си, поради което се препоръчва да се измие няколко пъти само един съд и ако не загуби цвета си, едва тогава да се поставят всички съдове от този вид.
- Освен това се препоръчва да не се мият прибори от сребро заедно с такива от окисляваща се стомана, за да се избегне евентуална химическа реакция между тях.

Когато купувате нови съдове, уверете се, че са подходящи за миене в миялна машина.

ПОЛЕЗНИ СЪВЕТИ

- Изваждайте съдовете от първо от долната кошница.
- Ако няма да изваждате измитите съдове веднага, оставете вратата леко отворена. Това осигурява циркулация на въздуха и подпомага процеса на изсушаване.

ПОЧИСТВАНЕ И ПОДДРЪЖКА

(вижте референтна фигура „А“ – „А5“)

Правилната грижа за вашия уред може да удължи експлоатационния му живот.

ПОЧИСТВАНЕ НА ВЪНШНИТЕ ЧАСТИ НА УРЕДА

- Изключете машината от захранването.
- Външното тяло на машината може да бъде почиствано с неабразивни препарати, предназначени за почистване на емайлирани повърхности.

ПОЧИСТВАНЕ НА УРЕДА ОТВЪТРЕ

- Миялната машина не се нуждае от специална поддръжка, тъй като казанът за миене е самопочистващ се.
- Почиствайте редовно гумените уплътнения на вратата с навлажнено парче плат, като премахвате евентуални следи от храна или брилянтин.
- Почистването на Съдомиялната е препоръчително, за да се отстранят варовиковите отлагания или замърсявания. Предлагаме Ви да стартирате периодично цикъл на миене със специализирани почистващи продукти за съдомиялна машина. При всички операции по почистване съдомиялната машина трябва да е празна.
- Ако въпреки нормалната чистота на филтрите се забележат по-добре измити или недоизгланкнати съдове, проверете дали всички дюзи на миещите рамена (фиг. „А“ – „А5“) са чисти и свободни от мръсни отлагания.

Ако това не е така, почистете ги по следния начин:

- 1) Свалете горното миещо рамо като го завъртите докато се изравни с маркировката стрелка (фиг.1). Повдигнете леко нагоре (фиг. 1b) и развийте в посока на часовниковата стрелка. За да ги монтирате отново завъртете в посока обратна на часовниковата стрелка. Долното миещо рамо може да бъде свалено, като го издърпате леко нагоре (фиг. 2);

- 2) Измийте въртящите се рамена със струя вода, за да освободите запушените дюзи; **Не използвайте инструменти, които могат да деформират пръскащите глави.**
 - 3) След като приключите с това, монтирайте обратно миещите рамена, като не забравяте да навиеете докрай фиксиращите гайки.
- Казана и вътрешната страна на вратата са изработени от неръждаема стомана. Ако все пак се забележи образуване на петна от ръжда, това може да се дължи единствено на високо съдържание на железни соли във водата.
 - За премахване на тези петна използвайте абразив с меки зърна, никога не използвайте разтвори на хлор, тампони от метална вата и т.н.

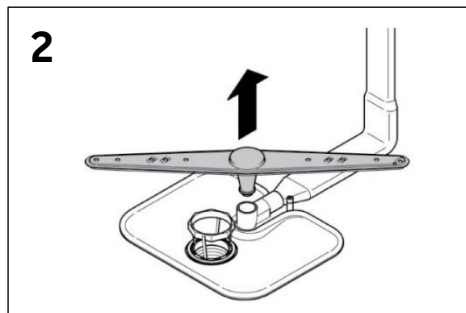
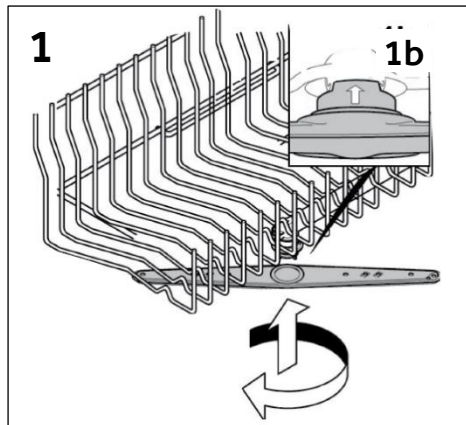

СЛЕД ВСЯКО ИЗПОЛЗВАНЕ

След всяко миене затваряйте крана за водата и изключвайте миялната с бутона "ВКЛЮЧВАНЕ"/"ИЗКЛЮЧВАНЕ", за да изолирате машината от водопроводната и електрическата мрежа.

Ако машината няма да бъде използвана продължително време, съветваме Ви да извършите следното:

1. Пуснете една програма за миене без съдове, но с препарат за миене, за да се обезмасли машината;
2. Извадете щепсела;
3. Затворете водопроводния кран;
4. Напълнете ваничката за препарат за блясък при плакнене;
5. Оставете вратата леко отворена;
6. Оставете вътрешността на машината чиста;
7. Ако машината е инсталирана в помещение, където температурата е под 0°C, водата оставала в маркучите може да замръзне. Повишете температурата в помещението над 0°C и изчакайте 24 часа преди отново да включите машината.

ОПИСАНИЕ НА ПАНЕЛА ЗА УПРАВЛЕНИЕ

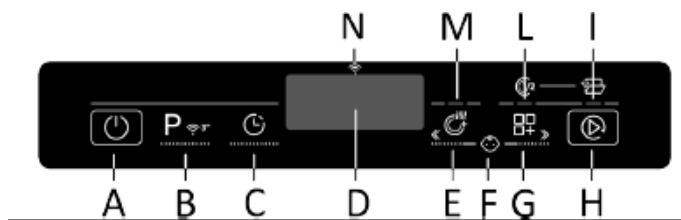

A	Бутон "ВКЛИЗКЛ"
B	Бутон „ИЗБОРНАПРОГРАМА / ЗАПИСВАНЕ Wi-Fi“
C	Бутон "ОТЛОЖЕН СТАРТ"
D	ДИСПЛЕЙ
E	Бутон за опция "СУПЕР СУХО"
F	E+G ЗАЩИТА ЗА ДЕЦА

G	Бутон за "ОПЦИИ"
H	Бутон "СТАРТ/ОТМЯНА"
I	Индикатор "OPEN DOOR"
L	Индикатор "ПОЛОВИН ТОВАР"
M	Индикатор "СУПЕР СУХО"
N	Индикатор "Wi-Fi"

ТЕХНИЧЕСКИ ДАННИ

РАЗМЕР

ДАНИИ	СВОБОДНОСТОЯЩА		ЗА ВГРАЖДАНЕ	
	С РАБОТЕН ПЛОТ	БЕЗ РАБОТЕН ПЛОТ	ПОЛУВГРАДЕНА	ЗА ВГРАЖДАНЕ
Ширина x Височина x Дълбочина (см)	60 x 85 x 60,9	59,8 x 82 x 58	59,8 x 81,8 + 89,8 x 57	59,8 x 81,8 + 89,8 x 55
Дълбочина с отворена врата (см)	120	117	117	117

ТЕХНИЧЕСКИ ДАННИ (Вж. фабричната табела)

Брой комплекти (EN 50242)	12	13	14	15	16
Капацитет със съдове и чинии	8 души	8 души	9 души	9 души	9 души
Налягане на водата (MPa)	Мин. 0,08 – Макс. 0,8				
Предпазител/Входяща мощност/Напрежение	Вижте табелата с данни				

ИЗБОР НА ПРОГРАМА И СПЕЦИАЛНИ ФУНКЦИИ

БУТОН ВКЛ./ИЗКЛ. ①

- За да включите и изключите уреда, натиснете бутона ВКЛ./ИЗКЛ. (задръжте поне 3 секунди).

В края на цикъла не забравяйте да изключите уреда с бутона ВКЛ./ИЗКЛ., след това извадете щепсела и спрете захранването на водата.

ПЪРВО ВКЛЮЧВАНЕ НА УРЕДА

- Свържете машината към електрическата мрежа.
- Отворете вратата, поставете съдовете за миене вътре и затворете отново вратата.
- Натиснете бутона „ВКЛ./ИЗКЛ.“ и задръжте за 3 секунди.
- На този етап само бутоните „ОТВОРЕНА ВРАТА/EXPRESS“, „СУПЕР СУХО“ и „СТАРТ/ОТМЯНА“ ще останат активни. Съобщението „HAIER“ ще се покаже на дисплея и всички светлинни индикатори ще се включат за 3 секунди.
- На дисплея ще се покаже съобщението „ENGLISH“.
- С натискането на бутоните „ОТВОРЕНА ВРАТА/EXPRESS“ и „СУПЕР СУХО“ можете да изберете предпочитания език.
- За да приемете избора на език, натиснете бутона „СТАРТ/ОТМЯНА“. Веднага след това съобщението „ДОБРЕ ДОШЛИ“ еднократно ще се появи на дисплея и светлинните индикатори ще се изключат.
- На дисплея ще се покаже „ECO“

ПРЕДУПРЕЖДЕНИЕ

В случай че машината остане включена, без да се избере или стартира програма, след 5 мин съдомиялната автоматично се изключва.

Следващо включване на уреда

- Задръжте бутона „ВКЛ./ИЗКЛ.“ за около 3 секунди, за да включите машината и програмата „ECO“ или програмата, която сте решили да използвате, ще се покаже на дисплея и ще се запамети за следващия път, когато съдомиялната машина е включена.

(За да запазите програмата, вижте конкретния параграф „Запаметяване на последната използвана програма“).

МЕНЮ „НАСТРОЙКИ“

Съдомиялната е регулирана с определени фабрични настройки. Въпреки това, от менюто „Настройки“ можете да настроите различни параметри, които да отговарят на вашите изисквания за измиване.

Влизане в менюто „Настройки“

Преди започването на тази процедура съдомиялната машина трябва ВИНАГИ да се изключва.

- Включете съдомиялната машина, като задръжте бутона „ВКЛ./ИЗКЛ.“ за около 3 сек.
- Задръжте бутоните „ИЗБОР НА ПРОГРАМА“ и „ВКЛ./ИЗКЛ.“ за около 5 сек.
- Съобщението „НАСТРОЙКИ“ ще се покаже на дисплея и светлинните индикатори на бутоните „ОТВОРЕНА ВРАТА/EXPRESS“ и „СУПЕР СУХО“ ще светнат.
- С натискането на бутона „ИЗБОР НА ПРОГРАМА“ можете да изберете параметри за последователно регулиране на (ОТСТР. НА КОТЛЕН КАМЪК → ЗВУКОВ ИНДИКАТОР → ФУНКЦИЯ МЕМО).
- Настройката на параметри се извършва чрез натискане на бутоните „ОТВОРЕНА ВРАТА/EXPRESS“ и „СУПЕР СУХО“.
- За регулиране на ОТСТР. НА КОТЛЕН КАМЪК вижте конкретната глава от ръководството).
- За регулиране на ЗВУКОВИЯ ИНДИКАТОР вижте конкретния параграф).
- За регулиране на ФУНКЦИЯ МЕМО вижте конкретния параграф).

ПРОМЯНА НА ЕЗИКА

- Натиснете заедно бутоните „ОТЛОЖЕН СТАРТ“ и „СУПЕР СУХО“ и задръжте за 3 секунди.
- На дисплея се появява „ENGLISH“.
- С натискането на бутоните „ОПЦИИ“ и „СУПЕР СУХО“ можете да изберете предпочитания език.

- За да приемете избора за език, натиснете бутона „СТАРТ/ОТМЯНА“

„АВТОМАТИЧНИ“ ПРОГРАМИ (Само за някои модели)

Модели с интелигентен сензор за товар

Благодарение на своя алгоритъм, който анализира степента на замърсяване на съдовете в реално време програмата „AUTO SENSOR“ автоматично задава идеалната температура и време за миене, като оптимизира потреблението на вода и електроенергия

Модели със сензори за замърсяване (Само за някои модели).

Съдомиялната машина има датчик за замърсяване, който може да анализира мътността на водата по време на всички фази на програмата „АВТОМАТИЧНО“ (виж легендата на програмата). Благодарение на това устройство параметрите на цикъла на измиване се адаптират автоматично към реалното количество мръсотия върху съдовете. Причината за това е, че мътността на водата е свързана с количеството мръсотия върху съдовете. По този начин се гарантират отлични резултати на измиването, като същевременно се оптимизира потреблението на вода и енергия.

ПРОГРАМИ „ИМПУЛС“ (Само за някои модели)

Програмите „IMPULSE (ИМПУЛС)“ използват технология за импулсно миене, която намалява потреблението и шума и подобрява производителността.

„Прекъсващата“ работа на помпата за измиване НЕ трябва да се счита за неизправност; това е характеристика на импулсното измиване и следователно трябва да се счита за нормална функция на програмата.

ADDISH (ВЪЗМОЖНОСТ ЗА ДОБАВЯНЕ НА СЪДОВЕ СЛЕД НАЧАЛОТО НА ПРОГРАМАТА)

Когато програмата стартира, можете да отворите вратата и да добавите още съдове само когато индикаторът ADDISH светне. Уредът автоматично ще спре и оставащото време до края на цикъла ще започне да мига на

дисплея. Затворете вратата, без да натискате никакви бутони.

Отворете вратата бавно и внимателно, за да не се намокрите с пръски от водата, която в момента мие.

Да се избягва добавянето на съдове след изключването на индикатора ADDISH, тъй като това може да повлияе на измиването.

ПРЕДУПРЕЖДЕНИЕ

При отваряне на вратата по време на цикъла на сушене, прекъсващ звук от сигнал ви съобщава, че цикълът на сушене все още не е приключил.

ПРЕКЪСВАНЕ НА ПРОГРАМАТА

Не се препоръчва вратата да се отваря, докато програмата работи, особено по време на основното измиване и финалните фази на горещо изплакване. Ако обаче вратата се отвори, докато програмата работи (например, за добавяне на съдове), машината спира автоматично. Затворете вратата, без да натискате никакви бутони. Цикълът ще започне от мястото, където е спрял.

ПРЕДУПРЕЖДЕНИЕ:

При отваряне на вратата по време на цикъла на сушене, прекъсващ звук от сигнал ви съобщава, че цикълът на сушене все още не е приключил.

ПРОМЯНА НА РАБОТЕЩА ПРОГРАМА.

Процедурата е както следва, за да смените или отмените работеща програма:

- Задържете бутона СТАРТ/ОТМЯНА натиснат за поне 3 секунди. На дисплея ще се покаже „ОТМЯНА“ и ще прозвучат акустични сигнали.
- Ще се отмени работещата програма.
- Към този момент може да се зададе нова програма с помощта на бутона „ИЗБОР НА ПРОГРАМА“.

ПРЕДУПРЕЖДЕНИЕ:

Преди да стартирате нова програма, трябва да проверите дали в дозатора все още има перилен препарат. При необходимост долейте препарата.

ОПЕРАЦИИ НА ПРОГРАМАТА.

(Само за свободно стоящи модели)

Докато програмата работи, дисплеят показва оставащото време до края на цикъла и името на зададената програма може да се покаже чрез натискане на който и да е бутон освен „СТАРТ/ОТМЯНА“

Ако има прекъсване на захранването, докато миялната машина работи, специална памет съхранява избраната програма и при възстановяване на захранването продължава оттам, където е спряла.

КРАЙ НА ПРОГРАМАТА

Ще прозвучи звук индикатор в продължение на 5 секунди (ако не е заглушен) – 3 пъти през интервали от 30 секунди, за да сигнализира приключването на програмата.

Само за модели с опцията „ОТВОРЕНА ВРАТА“, по време на фазата на сушене вратата автоматично ще се отвори и трябва да изчакате сигнала за край на цикъла, преди да извадите съдовете.

POWER WASH (МОЩНО ИЗМИВАНЕ)

(само за някои модели)

В някои програми (вижте таблицата с програми) ще бъде активирано и третото миешо рамо, разположено на дъното на съдомиялната машина POWER WASH (МОЩНО ИЗМИВАНЕ). Тази функция е идеална при почистване на силно замърсени съдове или съдове за готвене, като ги поставяте директно в зоната на коша над рамото POWER WASH (МОЩНО ИЗМИВАНЕ).

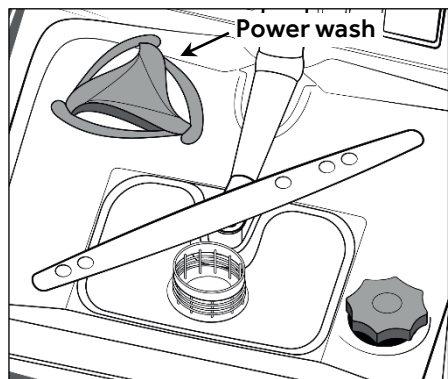

БУТОНИ ЗА ДОПЪЛНИТЕЛНИ ОПЦИИ

Бутоните за допълнителни опции ви предоставят функции за измиване, с които можете да персонализирате програмите за измиване (вижте таблицата в глава 17 за списъка с програми, за които може да бъде разрешена всяка една опция). Опциите се активират (или забраняват) преди стартирането на програмата чрез използване на подходящите бутони. На дисплея се появяват (или изчезват) съответните светлинни индикатори.

След като изберете програмата за измиване, трябва да се активира бутонът за допълнителна опция.

Ако е избрана опция, която е несъвместима с избраната програма, индикаторът за опцията първо ще премигне, а след това ще изгасне.

БУТОН „EXPRESS“

(само при някои модели).

Този бутон дава възможност за средно спестяване на енергия и време от 25% (според избрания цикъл), като намалява температурата на водата за измиване и времето за сушене по време на финалното изплакване.

Тази опция се препоръчва за вечерно измиване, когато не са необходими идеално сухи съдове веднага. За по-добро изсушаване оставете вратата на съдомиялната леко открената – така се подобрява естествената циркулация на въздуха в съдомиялната машина.

БУТОН „ОТВОРЕНА ВРАТА“

(АВТОМАТИЧНО ОТВАРЯНЕ НА ВРАТАТА)
(само за някои модели).

Тази опция задейства специално устройство, което отваря вратата с няколко сантиметра по време или в края на цикъла на сушене (в зависимост от програмата). Това гарантира естественото и ефективно изсушаване на съдовете. За получаване на оптимална температура за цикъла на измиване, продължителността на избрания цикъл автоматично се променя, което значително намалява консумацията на енергия. Автоматичното отваряне на вратата през

последната фаза на сушене позволява циркулацията на въздуха, като отстранява риска от лоши миризми.

Когато вратата се отвори, на дисплея ще се появи съобщението „ОТВОРЕНА ВРАТА“.

Тази опция е автоматично активирана в програмата „ЕСО“. Възможно е да я изключите при всеки случай. Функцията „ОТВОРЕНА ВРАТА“ не е налична в програмите „БЪРЗО 29“ и „БЪРЗО 39“ и „ПРЕДВАРИТЕЛНО МИЕНЕ“.

ПРЕДУПРЕЖДЕНИЕ

Когато тази опция е избрана, по никакъв начин не трябва да възпрепятствате отварянето на вратата или да се опитвате да я затворите със сила, тъй като това ще повреди механизма. Уверете се, че пред вратата има свободно място и преди да я затворите изчакайте отварящото устройство да завърши дейността си.

БУТОН „СУПЕР СУХО“ **(само за някои модели).**

Тази опция осигурява отлична ефикасност при сушене, като повишава температурата на водата при миене през последната фаза на програмата.

ПРЕДУПРЕДИТЕЛНА СВЕТЛИНА „НЯМА СОЛ“

Ако съдомиялната изисква сол, при избор на програмата се показва „СОЛ“. Появата на бели петна по съдовете по принцип е предупредителен знак, че контейнерът за сол трябва да се напълни.

За да се гарантира правилното функциониране на светлинния индикатор за сол, ТРЯБВА ВИНАГИ ДА ПЪЛНИТЕ КОНТЕЙНЕРА ЗА СОЛ ДО ГОРЕ.

БУТОН „ОТЛОЖЕН СТАРТ“

Времето за стартиране на съдомиялната може да се настрои с този бутон, като се забави стартирането с 1 до 23 часа. Процедирайте както следва за настройване на отложен старт:

- Включете съдомиялната машина, като натиснете бутона „ВКЛ./ИЗКЛ.“ за около 3 сек.

- Изберете програма на съдомиялната машина.
- Натиснете бутона „ОТЛОЖЕН СТАРТ“ („0:30“ ще се появи на дисплея).
- Натиснете бутона отново, за да увеличите периода на отлагането (при всяко натискане отлагането се увеличава с 30 мин, до максимум 23:30).
- Когато за дадена програма е настроен отложен старт:
 - след натискане на „СТАРТ/ОТМЯНА“ времето за обратно отброяване „00:00“ се показва на дисплея с мигане “:”
 - ако натиснете който и да е бутон (освен бутоните „ВКЛ./ИЗКЛ“, „ИЗБОР НА ПРОГРАМА“), името на програмата се показва с еднократно преминаване по дисплея и след това отново се показва времето за отлагане на старта.
 - Когато изтече времето, името на програмата се показва с еднократно преминаване по дисплея, а оставащото време ще се покаже като „0:00 ч“.
- За стартиране на обратно броене натиснете бутона СТАРТ/ОТМЯНА. На дисплея ще се покаже оставащото време до края на програмата. В края на обратното отброяване програмата ще стартира автоматично.

Ако отложеното стартиране не се потвърди до около 10 сек с натискане на бутона „СТАРТ/ОТМЯНА“, отложеният старт ще се отмени.

(Само за свободно стоящи модели)

Продължителността на избрания цикъл ще се покаже на дисплея. В края на обратното броене програмата автоматично ще започне и на дисплея ще се покаже продължителността на избрания цикъл.

Процедирайте както следва за отмяна на отложен старт:

- Задръжте бутона „СТАРТ/ОТМЯНА“ натиснат за поне 3 секунди. На дисплея ще се появи „00“ „ОТМЯНА“ и ще прозвучат звукови сигнали.
- Отложеното стартиране и избраната програма ще бъдат отменени. На дисплея ще се покажат две чертички.

- В този момент, за да се стартира съдомиялната, трябва да се избере нова програма и някой от бутоните за допълнителни опции, както е посочено в параграф „НАСТРОЙКИ НА ПРОГРАМАТА“.

СИГНАЛ ЗА КРАЙ НА ПРОГРАМАТА АКТИВИРАН/ЗАГЛУШЕН.

Може да деактивирате включването и изключването на звуковия сигнал, както следва (при настройките по подразбиране той е активен):

Преди започването на тази процедура съдомиялната машина трябва ВИНАГИ да се изключва.

- Включете съдомиялната машина, като задържите бутона „ВКЛ./ИЗКЛ.“ за около 3 сек.
- Задръжте бутоните „ИЗБОР НА ПРОГРАМА“ и „ВКЛ./ИЗКЛ.“ за около 5 сек.
- Съобщението „НАСТРОЙКИ“ ще се покаже на дисплея и светлинните индикатори на бутоните „ОТВОРЕНА ВРАТА/EXPRESS“ и „СУПЕР СУХО“ ще светнат.
- Натиснете бутона „ИЗБОР НА ПРОГРАМА“, докато се избере параметърът „ЗВУКОВ ИНДИКАТОР“.
- Настройката на параметри се извършва чрез натискане на бутоните „ОТВОРЕНА ВРАТА/EXPRESS“ и „СУПЕР СУХО“, за да промените стойността от ДА на НЕ и обратно.
- Изключете съдомиялната машина, като натиснете бутона „ВКЛ./ИЗКЛ.“ за 3 сек, за да потвърдите новата настройка.

За да включите отново алармата, изпълнете следната процедура.

ФУНКЦИЯ MEMO (Запамятjаване на последната използвана програма)

Преди започването на тази процедура съдомиялната машина трябва ВИНАГИ да се изключва.

- Включете съдомиялната машина, като задържите бутона „ВКЛ./ИЗКЛ.“ за около 3 сек.
- Задръжте бутоните „ИЗБОР НА ПРОГРАМА“ и „ВКЛ./ИЗКЛ.“ за около 5 сек.
- Съобщението „НАСТРОЙКИ“ ще се покаже на дисплея и светлинните

индикатори на бутоните „ОТВОРЕНА ВРАТА/EXPRESS“ и „СУПЕР СУХО“ ще светнат.

- Натиснете бутона „ИЗБОР НА ПРОГРАМА“, докато се избере параметърът „ФУНКЦИЯ MEMO“.
- Настройката на параметри се извършва чрез натискане на бутоните „ОТВОРЕНА ВРАТА/EXPRESS“ и „СУПЕР СУХО“, за промяна на стойността от „РЕЖИМ MEMO ВКЛ.“ на „РЕЖИМ MEMO ИЗКЛ.“ и обратно.
- Изключете съдомиялната машина, като натиснете бутона „ВКЛ./ИЗКЛ.“ за 3 сек, за да потвърдите новата настройка.

За да включите отново алармата, изпълнете следната процедура.

АКТИВИРАНЕ ИЛИ ДЕАКТИВИРАНЕ НА РЕЖИМ DEMO (да се използва единствено в магазините)

Активиране

Преди започването на тази процедура съдомиялната машина трябва ВИНАГИ да се изключва.

1. Включете уреда, като натиснете бутона „ВКЛ./ИЗКЛ.“.
2. Натиснете едновременно бутоните „ИЗБОР НА ПРОГРАМА“ и „ОТЛОЖЕН СТАРТ“ за 5 секунди.
3. На дисплея ще се покаже „РЕЖИМ DEMO ВКЛ.“.
4. Ако не се натисне бутон до 30 секунди, програмата ще започне, като симулира началото на програма за измиване.

Опциите ИЗБОР НА ПРОГРАМА/ОПЦИИ/ОТЛОЖЕН СТАРТ са активирани, а като натиснете тези бутони може да симулира работа на продукта без стартиране на цикъл за измиване.

Деактивиране на „Режим Demo“

ПРЕДУПРЕЖДЕНИЕ

След монтажа, ако уредът работи правилно, но цикълът на пране не започва при натискане на бутона „Старт“, има вероятност „Режим Demo“ да е все още активен.

Преди започването на тази процедура съдомиялната машина трябва ВИНАГИ да се изключва.

1. Включете уреда, като натиснете бутона „ВКЛ./ИЗКЛ.“.
2. Натиснете едновременно бутоните „ИЗБОР НА ПРОГРАМА“ и „ОТЛОЖЕН СТАРТ“ за 5 секунди.
3. На дисплея ще се покаже „РЕЖИМ DEMO ИЗКЛ.“.
4. Изключете уреда.

ЗАЩИТА ЗА ДЕЦА

Съдомиялната машина има електронна предпазна заключваща функция за деца. Заключващата функция предпазва децата от опасностите, които могат да възникнат, ако вратата на съдомиялната машина се отвори, и деактивира управлението, за да гарантира, че няма да бъдат направени никакви нежелани или случайни промени.

Предпазната заключваща функция за деца се включва и изключва, както следва:

- Включете съдомиялната машина, като натиснете бутона „ВКЛ./ИЗКЛ.“ за около 3 сек.
- Задръжте бутоните „СУПЕР СУХО“ и „ОТВОРЕНА ВРАТА/EXPRESS“ за около 5 секунди.
- На дисплея ще се покаже „ЗАЩИТА ЗА ДЕЦА“.
- След това единствено активен ще бъде бутонът „ВКЛ./ИЗКЛ.“
- Ако бъде натиснат друг бутон, светлинните индикаторите за програмиране на фазите ще светнат 3 пъти.
- Заклучването с ключа може да се отмени, като просто се натиснат отново двата бутона „СУПЕР СУХО“ и „ОТВОРЕНА ВРАТА/EXPRESS“.
- На дисплея ще се покаже „ЗАЩИТА ЗА ДЕЦА ИЗКЛ.“.

Изключете машината с бутона „ВКЛ./ИЗКЛ.“, при следващото включване на машината защитата за деца ще е деактивирана.

ПРЕДУПРЕЖДЕНИЕ

Използване на функцията „Защита за деца“ (активиране и деактивиране) е възможно когато вратата е отворена и/или когато съдомиялната машина е в режим на избор: напр. избор след цикъл, опциите вече са избрани или скоро след това.

ДИСТАНЦИОННО УПРАВЛЕНИЕ (Wi-Fi)

Този уред е оборудван с Wi-Fi технология, която позволява на машината да се управлява дистанционно чрез приложение.

СДВОЯВАНЕ НА УРЕДА (В ПРИЛОЖЕНИЕТО)

- Изтеглетe приложението hOn на вашето устройство, като рамкирате следния QR код:



или от линка:

go.haier-europe.com/download-app

Приложението hOn е достъпно за планшети и смартфони с операционни системи Android и iOS.

За да откриете всички подробности за Wi-Fi функциите, разгледайте менютата на приложенията в режим Demo.

- Уверете се, че рутерът е включен и вашият смартфон/таблет е свързан към домашната ви Wi-Fi мрежа.

Честотата на домашната Wi-Fi мрежа трябва да бъде настроена на честота 2,4 GHz. Не може да конфигурирате машината, ако домашната ви мрежа е настроена на честота 5 GHz.

- Включете BLUETOOTH на вашия смартфон/таблет (ако има наличен).
- Отворете приложението, създайте потребителски профил (или влезте, ако вече има създаден) и сдвоете уреда, като следвате инструкциите на дисплея на устройството или процедурата, описана в „Краткото ръководство“, което се доставя с уреда.
- Включете съдомиялната машина като задържите бутона „ВКЛ./ИЗКЛ.“ за 3 сек, когато приложението ви каже да го направите.

- Задържете бутона „ИЗБОР НА ПРОГРАМА/ДИСТАНЦИОННО УПРАВЛЕНИЕ“ за 3 сек →, съобщението „ВПИСВАНЕ“ ще премине на дисплея и светлинният индикатор „Wi-Fi“ ще изгасне.
- В рамките на 60 секунди задържете бутона „ОТЛОЖЕН СТАРТ“ натиснат за 3 сек и съобщението „ЛЕЧНО“ ще се появи на дисплея за 5 минути, светлинният индикатор Wi-Fi ще премигне бавно 3 пъти и след това ще се изключи за 2 секунди.
- Въведете паролата на домашната ви Wi-Fi мрежа в приложението и завършете процедурата.

Успешно сдвояване

- Съобщението „СВЪРЗАНО“ ще се покаже еднократно на дисплея, след което ще се покаже съобщението „ДИСТАНЦИОННО УПРАВЛЕНИЕ“ и светлинният индикатор „Wi-Fi“ ще продължи да свети.
- Сега можете да контролирате машината от приложението.

Неуспешно сдвояване

- Ако вписването не се осъществи (или не успява да стане в рамките на 5 мин):
- На дисплея ще се покаже „ПОВТОРЕН ОПИТ“.
- Машината не е свързана.
- Повторете процедурата по сдвояване от приложението.

ОТМЯНА НА Wi-Fi

В случай на проблеми или промяна на настройките на домашния рутер (например: промяна на име/парола на мрежата, доставчик на интернет и др.), трябва да извършите отново процедурата по сдвояване, премахване на продукта от приложението или промяна на идентификационните данни за Wi-Fi мрежата от настройките на уреда в приложението.

ОСЪЩЕСТВЯВАНЕ НА ДИСТАНЦИОННО УПРАВЛЕНИЕ

Всеки път, когато искате да използвате машината с дистанционно управление:

- Уверете се, че рутерът е включен и свързан към интернет.

- Заредете съдомиялната машина, добавете препарат.
- Включете съдомиялната машина.
- Натиснете бутона „ИЗБОР НА ПРОГРАМА/ДИСТАНЦИОННО УПРАВЛЕНИЕ“ за 3 сек. → На дисплея ще се покаже съобщението „ДИСТАНЦИОННО УПРАВЛЕНИЕ“.
- Затворете вратата.
- Сега можете да проверите машината от приложението.

ДЕАКТИВИРАНЕ НА ДИСТАНЦИОННО УПРАВЛЕНИЕ

- За да излезете от дистанционното управление, натиснете отново бутона „ИЗБОР НА ПРОГРАМА/ДИСТАНЦИОННО УПРАВЛЕНИЕ“ за 3 секунди.
- **Когато не се изпълнява цикъл:**
 - Светлинният индикатор Wi-Fi ще започне да мига бавно и съобщението „ДИСТАНЦИОННО УПРАВЛЕНИЕ ИЗКЛ.“ ще се покаже на дисплея.
- **Когато се изпълнява цикъл:**
 - Светлинният индикатор Wi-Fi ще започне да мига бавно и съобщението „ДИСТАНЦИОННО УПРАВЛЕНИЕ ИЗКЛ.“ ще се покаже на дисплея.
 - На дисплея ще се покаже съобщението „ВРАТАТА Е ОТВОРЕНА“.
 - Цикълът ще бъде завършен без контрол от приложението.

Алтернативен начин за излизане от дистанционното управление.

- Натиснете бутона „СТАРТ/ОТМЯНА“ за 3 секунди. Ако в момента се извършва цикъл, той ще бъде прекъснат и машината ще излезе от режима „ДИСТАНЦИОННО УПРАВЛЕНИЕ“.
 - Светлинният индикатор „Wi-Fi“ ще започне да мига бавно. Сега можете да зададете нов цикъл на измиване от контролния панел.
 - Натиснете бутон „ВКЛ./ИЗКЛ.“ за 3 секунди (или изключете захранването). Ако в момента се извършва цикъл, той ще бъде поставен на пауза и машината ще излезе от режим „ДИСТАНЦИОННО УПРАВЛЕНИЕ“.
- При следващо включване светлинният индикатор „Wi-Fi“ ще започне да мига бавно и всеки текущ цикъл ще продължи от момента на прекъсване.

Когато се извършва цикъл на измиване и уредът бъде изключен, а след това отново се включи – било то чрез бутона ВКЛ./ИЗКЛ. или в резултат на прекъсване на електрозахранването – при активирано ДИСТАНЦИОННО УПРАВЛЕНИЕ цикълът ще продължи от момента на прекъсване. В този случай функцията „ДИСТАНЦИОННО УПРАВЛЕНИЕ“ ще бъде деактивирана.

- С отварянето на вратата се деактивира всяко ДИСТАНЦИОННО УПРАВЛЕНИЕ. За възобновяване на управление от приложението затворете вратата.

СВЕТЛИНЕН ИНДИКАТОР Wi-Fi ВРЪЗКА

Този светлинен индикатор показва състоянието на връзката:











- **ВКЛЮЧЕН:** дистанционно управление активирано.
- **МИГА БАВНО:** дистанционното управление е деактивирано.
- **МИГА БЪРЗО ЗА 3 СЕКУНДИ, СЛЕД ТОВА ИЗГАСВА:** машината не може да се свърже с домашната Wi-Fi мрежа или все още не е свързана с приложението.
- **3 БАВНИ ПРЕМИГВАНИЯ, СЛЕД ТОВА ИЗКЛЮЧВАНЕ ЗА 2 СЕКУНДИ:** отмяна на Wi-Fi мрежата (по време на свързването с приложението).
- **ВКЛЮЧЕН ЗА 1 СЕКУНДА, СЛЕД ТОВА ИЗКЛЮЧЕН ЗА 3 СЕКУНДИ:** вратата е отворена, дистанционното управление не може да се активира.

ЛЕГЕНДА НА ПРОГРАМИТЕ

ПРОГРАМА			ОПИСАНИЕ
P1	ECO	ECO	Програма за миене на нормално замърсени съдове (най-ефективната програма от гледна точка на комбинираната консумация на енергия и вода за този тип съдове). Програма, стандартизирана по EN 50242.
P2	 STEAM	STEAM PLUS (ДОПЪЛНИТЕЛНО ПАРА)	Цикъл с редуващо действие на водни струи и пара. Ефективен при омекотяване и премахване на изсъхнала мръсотия и бактерии, без необходимост от предварително измиване на тенджери и чинии.
P3		АВТОМАТИЧНА УНИВЕРСАЛНА	Веднъж на ден – за нормално замърсени тигани и всякакви други съдове, които са престояли цял ден.
P4	 39min	БЪРЗО 39'	Миене и сушене Бърз цикъл на миене клас А. Подходящ за миене на съдове с до 8 комплекта чинии. (Продължителност: 39 мин)
P5	 29min	БЪРЗО 29'	Супербърз цикъл за съдове, които трябва да се измият веднага след хранене. Капацитет на миене: 6 комплекта чинии. (Продължителност: 29 мин)
P6		ПРЕДВАРИТЕЛНО МИЕНЕ	Кратко студено предварително измиване за съдове, стояли в съдомиялната машина до запълване на капацитета на натоварване.
P7		HYGIENE+	Антибактериален цикъл, предназначен за миене и стерилизиране на съдове (дори силно замърсени), бебешки бутилки и т.н.
P8		СИЛНО БЪРЗО	Предназначена за бързо измиване на силно замърсени съдове.
P9		АВТОМАТИЧНА УНИВЕРСАЛНА PLUS	Предназначена за всекидневно измиване. Двете последни изплаквания осигуряват високи нива на хигиена и чистота.
P10		АВТОМАТИЧНА AUTO SENSOR	Бърз цикъл за „нормално“ замърсени съдове – предназначен е за често измиване и нормален товар. Тази програма е оптимизирана благодарение на интелигентен сензор, който адаптира параметрите на измиване според действителния товар за измиване.
P11		ULTRA SILENCE (УЛТРАТИХА)	Намалете шума на съдомиялната машина до най-ниското ниво с новата безшумна програма. Специално разработена да увеличи производителността на иновативния инверторен двигател.
P12		КРИСТАЛ	Подходяща за деликатни съдове и стъкло. Също за средно замърсени артикули, с изключение на тигани.

Програми с предварително измиване

За програми с предварително измиване е препоръчително да се добави втора доза препарат (макс. 10 g) директно в машината.

ПРОГРАМА		Препарат за наkisване (Предварително измиване)	Програми „ИМПУЛС“	„АВТОМАТИЧНИ“ програми	Активно „POWER WASH (МОЩНО ИЗМИВАНЕ)“	Температура на миене (°C)	Средно време за миене ¹ (мин.)	Опции			
								Бутон „OPEN DOOR“	Бутон „ПОЛОВИН ЗАРЕЖДАНЕ“	Бутон „СУПЕР СУХО“	
P1	ECO	ECO	●	■	-	-	45	225	ДА	ДА	ДА
P2	 STEAM	STEAM PLUS (ДОПЪЛНИТЕЛНО ПАРА)	●	■	-	-	75	156	ДА	ДА	ДА
P3	 АВТОМАТИЧНА	УНИВЕРСАЛНА	-	■	▲	◆	50 - 60	145 - 160	ДА	ДА	ДА
P4	 39min	БЪРЗО 39'	-	-	-	◆	60	39	Не е налична	Не е налична	Не е налична
P5	 29min	БЪРЗО 29'	-	-	-	◆	50	29	Не е налична	Не е налична	Не е налична
P6		ПРЕДВАРИТЕЛНО МИЕНЕ	-	-	-	-	-	5	Не е налична	Не е налична	Не е налична
P7		HYGIENE+	●	-	-	◆	75	156	ДА	Не е налична	ДА
P8		СИЛНО БЪРЗО	●	■	-	-	65	110	ДА	ДА	ДА
P9	 АВТОМАТИЧНА	УНИВЕРСАЛНА PLUS	-	-	▲	◆	65 - 75	140- 155	ДА	Не е налична	ДА
P10	 АВТОМАТИЧНА	AUTO SENSOR	-	■	▲	-	45 - 55	115 - 125	ДА	ДА	ДА
P11		ULTRA SILENCE (УЛТРАТИХА)	-	-	-	-	55	255	ДА	Не е налична	Не е налична
P12		КРИСТАЛ	-	■	-	-	45	115	ДА	ДА	ДА

● = Препарат за наkisване (предварително измиване)

■ = Програми „ИМПУЛС“

▲ = „АВТОМАТИЧНИ“ програми²

◆ = Активно „POWER WASH“ (МОЩНО ИЗМИВАНЕ)

Не е налична = ОПЦИЯТА НЕ Е НАЛИЧНА

¹ Със студена вода (15 °C) – Толеранс ±10%

Докато програмата се изпълнява с гореща вода на дисплея автоматично се показва оставащото време до края на програмата.

* Стойностите се измерват в лабораторията съгласно европейски стандарт EN 50242 (потреблението може да варира в зависимост от условията на ползване).

² „automatic (автоматичните)“ програми са оптимизирани благодарение на сензора за замърсяване, който се адаптира към параметрите за миене за нивата на замърсяване на съдовете.

ОМЕКОТЯВАНЕ НА ВОДАТА

В зависимост от източника на водоснабдяване водата може да съдържа различно количество варовик и минерали, които се отлагат по съдовете и оставят бели петна и следи. Колкото по-голямо е количеството на тези минерали във водата, толкова по-твърда е тя. Съдомиялната машина е оборудвана с отделение за омекотител за вода, в което може да се поставя специална регенерираща сол за омекотяване на водата, използвана за миене на съдовете. Данни за степента на твърдост на водата могат да се получат от водоснабдителната компания.

РЕГУЛИРАНЕ НА ОМЕКОТИТЕЛЯ ЗА ВОДА

Омекотителят за вода може да третира вода с ниво на твърдост до 90°fH (френска скала) или 50°dH (немска скала) чрез 8 настройки. Настройките са посочени в таблицата по-долу заедно с описание на водата от водоснабдителната мрежа, която трябва да се обработва.

Ниво	Твърдост на водата		Използване на регенерираща сол	Настройка на
	°fH (френска скала)	°dH (немска скала)		
0	0-5	0-3	НЕ	S0
1	6-10	4-6	ДА	S1
2	11-20	7-11	ДА	S2
3	21-30	12-16	ДА	S3
4*	31-40	17-22	ДА	S4
5	41-50	23-27	ДА	S5
6	51-60	28-33	ДА	S6
7	61-90	34-50	ДА	S7

* Фабричната настройка на отделението за омекотител е на ниво 4 (S4), тъй като тази настройка удовлетворява изискванията на повечето потребители.

Ако е необходимо, регулирайте отделението за омекотител според твърдостта на водата, както следва:

Съдомиялната машина трябва ВИНАГИ да е изключена, преди да стартирате тази процедура.

1. Включете съдомиялната машина, като натиснете бутона „ВКЛ./ИЗКЛ.“ за около 3 сек.
2. Задръжте бутона "ИЗБОР НА ПРОГРАМА" и "ВКЛ./ИЗКЛ." натиснати за около 5 сек.
3. Съобщението "НАСТРОЙКИ" ще се покаже на дисплея и светлинните индикатори на бутоните "ОПЦИИ" и "СУПЕР СУХО" ще светнат.
4. Натиснете бутона "ИЗБОР НА ПРОГРАМА", докато изберете "ОТСТР. КОТЛЕН КАМЪК" S4 (S4 фабрично ниво).
5. Регулирането на параметъра се извършва чрез натискане на бутоните "ОПЦИИ" (S7 → 8) и "СУПЕР СУХО" (S0 → S7), за да увеличите или намалите предишното зададено ниво.
6. Изключете съдомиялната машина, като натиснете бутона "ВКЛ./ИЗКЛ." за 3 сек, за да потвърдите новата настройка.

За да промените настройката за омекотяване на водата, изпълнете същата процедура.

ПРЕДУПРЕЖДЕНИЕ

Ако не можете да изпълните процедурата, изключете съдомиялната машина, като натиснете бутона "ВКЛ./ИЗКЛ.", и започнете отначало (СТЪПКА 1).

ОТСТРАНЯВАНЕ НА НЕИЗПРАВНОСТИ И ГАРАНЦИЯ

Ако смятате, че съдомиялната машина не работи добре, потърсете решение на вашия проблем в раздела с практични съвети за отстраняване на често срещани проблеми в ръководството за бърз старт. **Ако проблемът продължава или се появи отново, се свържете с Центъра за техническо обслужване.**

ПРОБЛЕМИ

- **Модели с дисплей:** грешките се обозначават с номер, предшестван от буквата „E“ (напр. Error 2 = E2), и с кратък звуков сигнал.
- **Модели без дисплей:** грешката е показана чрез брой премигвания на индикаторните лампички, според цифрата в кода за грешка, последвана от пауза от 5 секунди (пример: Error 2 (Грешка 2) = две премигвания – пауза 5 секунди – две премигвания – т.н.).

САМО МОДЕЛИ С ДИСПЛЕЙ

ГРЕШКА	ЗНАЧЕНИЕ И РЕШЕНИЕ
 "ПРОВЕРКА НА ВОДАТА" с кратък звуков сигнал (само при някои модели). E2 (с дисплей) с кратък звуков сигнал	Съдомиялната машина не се пълни с вода Проверете дали кранът за водата е отворен. Проверете дали хранващият маркуч не е прегънат или притиснат. Уверете се, че отводнителната тръба е поставена на подходяща височина (вж. раздела за монтиране). Затворете крана за вода, развийте маркуча от задната част на съдомиялната машина и проверете дали пясъчният филтър не е запушен.
E3 (с дисплей) с кратък звуков сигнал	Водата не се оттежда от съдомиялната машина Уверете се, че отводнителната тръба не е прегъната, заклецена или блокирана и че филтърът не е запушен. Проверете дали сифонът не е запушен.
E4 (с дисплей) с кратък звуков сигнал	Теч от съдомиялната машина Уверете се, че отводнителната тръба не е прегъната, заклецена или блокирана и че филтърът не е запушен. Проверете дали сифонът не е запушен.
E8-Ei (с дисплей) с кратък звуков сигнал	Нагревателят за вода не работи правилно или филтърната платка е задръстена Почистете филтърната платка.
Друг код за грешка (с дисплей)	Изключете съдомиялни и извадете щепсела от ел. контакт и изчакайте 1 минута. Включете машината и пуснете програма. Ако проблемът се появи отново, свържете се директно с оторизиран център за обслужване на клиенти

САМО МОДЕЛИ БЕЗ ДИСПЛЕЙ

Ако по време на работа на уреда възникнат неизправности или повреди, светлинният индикатор за съответната програма започва да мига бързо и се чува накъсан звуков сигнал. В този случай изключете съдомиялната машина от бутона „ВКЛ/ИЗКЛ“.

След като се уверите, че кранът за водата е отворен, че отводнителната тръба не е прегъната и че сифонът или филтрите не са запушени, можете да зададете отново желаната програма.

Ако проблемът продължава, се свържете с Центъра за техническо обслужване.

Тази съдомиялна машина е оборудвана със защита срещу протичане, благодарение на която в случай на проблем излишната вода автоматично се оттича.

ПРЕДУПРЕЖДЕНИЕ

За да се гарантира правилното функциониране на защитата срещу протичане, не се препоръчва да се мести или накланя съдомиялната машина по време на работа.

Ако се налага да се наклони или премести съдомиялната машина, изчакайте да свърши програмата, за да сте сигурни, че вътре в уреда не е останала вода.

ДРУГИ НЕИЗПРАВНОСТИ

НЕИЗПРАВНОСТ	ПРИЧИНА	РЕШЕНИЕ
1. Нито една програма не работи	Щепселът не е поставен в контакта на стената	Включете щепсела
	Бутонът О/И не е натиснат	Натиснете бутона
	Вратата е отворена	Затворете вратата
	Няма електричество	Проверете
2. Съдомиялната машина не се пълни с вода	Вж. точка 1	Проверете
	Кранът за водата е затворен	Отворете крана за водата
	Захранващият маркуч е прегънат	Освободете маркуча
	Филтърът на захранващия маркуч е запушен	Почистете филтъра в края на маркуча
3. Съдомиялната машина не източва вода	Филтърът е замърсен	Почистете филтъра
	Отводнителната тръба е прегъната	Освободете отводнителната тръба
	Удължението на отводнителната тръба не е свързано правилно	Следвайте стриктно указанията за свързване на отводнителната тръба
	Изходящият отвор на стената е насочен надолу, а не нагоре	Обърнете се към квалифициран техник
4. Съдомиялната машина източва вода непрекъснато	Отводнителната тръба е разположена твърде ниско	Повдигнете отводнителната тръба на поне 40 см от нивото на пода

НЕИЗПРАВНОСТ	ПРИЧИНА	РЕШЕНИЕ
5. Не се чува пръскащите рамене да се въртят	Твърде много препарат	Намалете количеството препарат. Използвайте подходящ препарат
	Нещо пречи на раменете да се въртят	Проверете
	Филтърната платка и филтърът са много мръсни	Почистете филтърната платка и филтъра
6. При електронни уреди без дисплей: един или повече светлинни индикатора мигат бързо	Кранът за вода е затворен	Изключете уреда Отворете крана Настройте отново програмата.
7. Съдовете са измити частично	Вж. точка 5	Проверете
	Дъното на съдовете за готвене не е измито добре	Остатъците от загоряла храна трябва да се накисват преди поставяне на съдовете в съдомиялната машина
	Ръбовете на съдовете за готвене не са измити добре	Сменете положението на съдовете за готвене в уреда
	Пръскащите рамене са частично блокирани	Отстранете пръскащите рамене, като отвъртите пръстеновидните гайки по часовниковата стрелка, и ги измийте под течаща вода
	Съдовете не са подредени правилно	Не поставяйте съдовете много близо едни до други
	Краят на отводнителната тръба е потопен във вода	Краят на отводнителната тръба не трябва да влиза в контакт с изходящата вода
	Поставено е неподходящо количество препарат или препаратът е стар и твърд	Съобразете количеството препарат със степента на замърсяване на съдовете или изберете друг препарат
	Капачето на отделението за сол не е затворено добре	Затегнете го
	Програмата за миене не е подходяща	Изберете по-ефективна програма
8. Препаратът не е излязъл от отделението или е излязъл частично	Прибори, съдове, тигани и др. пречат на отделението за препарат да се отвори	Подредете съдовете така, че да не възпрепятстват отварянето на отделението за препарат

НЕИЗПРАВНОСТ	ПРИЧИНА	РЕШЕНИЕ
9. Бели петна по съдовете	Водата от водопровода е много твърда	Проверете нивата на солта и препаратите за изплакване и добавете, ако е необходимо Ако това не помогне, се свържете с Центъра за техническо обслужване
10. Шум по време на миене	Съдовете се удрят едни в други	Преподредете съдовете в кошницата
	Въртящите се рамене се удрят в съдовете	Преподредете съдовете в кошницата
11. Съдовете не са напълно сухи	Не влиза достатъчно въздух	Оставете откритата вратата на съдомиялната машина след края на програмата, за да могат съдовете да изсъхнат по естествен път
	Няма достатъчно течност за изплакване	Напълнете отделението за течност за изплакване

Важно: Ако някой от описаните по-горе случаи доведе до влошаване на качеството на измиване или до недостатъчно изплакване, отстранете на ръка замърсяванията от съдовете, тъй като последният цикъл на сушене втвърдява остатъците от храна и затруднява още повече премахването им при последващо измиване.

Ако проблемът продължава, се свържете с Центъра за техническо обслужване, като посочите модела на съдомиялната машина. Ще го намерите в горната част от вътрешната страна на вратата на съдомиялната машина или на документа за гаранцията. Тази информация ще улесни предприемането на бързи и ефективни мерки.

Винаги се препоръчва употребата на оригинални резервни части, които можете да откриете във всеки наш оторизиран център за обслужване на клиенти.

Обслужване и гаранция

Продуктът се предлага с гаранция съгласно действащото законодателство и условията и разпоредбите, посочени в гаранционния сертификат, придружаващ продукта. Сертификатът трябва да се съхранява на сигурно място и при нужда да се представи пред упълномощения Център за техническо обслужване заедно с касовия бон за извършена покупка. Можете да проверите гаранционните условия и на нашия уебсайт. При необходимост от обслужване попълнете онлайн формуляра или се свържете с нас на номера, посочен на страницата за поддръжка на уебсайта ни.

Производителят не носи отговорност за печатни грешки в тази брошура. Производителят също така си запазва правото на промени, които счита за необходими във връзка с продуктите си, без да променя основните им характеристики.

УСЛОВИЯ НА ОКОЛНАТА СРЕДА



Този уред е маркиран в съответствие с Европейска Директива 2012/19/ЕС за Отпадъци от Електрическо и Електронно Оборудване (ОЕЕО).

ОЕЕО съдържат както замърсяващи вещества (които могат да доведат до негативни последици за околната среда), така и основни компоненти (които могат да бъдат използвани повторно).

Важно е ОЕЕО да са обект на специална обработка, за да се премахнат и да се депонират правилно всички замърсители, и да се възстановят и рециклират всички материали.

Гражданите могат да играят важна роля в гарантирането, че ОЕЕО нямат да станат проблем за околната среда; от съществено значение е да се следват някои основни правила:

- ОЕЕО не трябва да се третират като битов (домакински) отпадък;
- ОЕЕО трябва да бъдат предавани в съответните пунктове за събиране, управлявани от общината или от регистрирани компании. В много страни може да има събиране от дома на големи ОЕЕО.

В много страни, когато си купите нов уред, старият може да бъде върнат на продавача, който трябва да го вземе безплатно на база едно-към-едно, ако оборудването е от сходен вид и има същите функции като закупеното оборудване.

Összefoglaló

- 43** ÁLTALÁNOS BIZTONSÁGI SZABÁLYOK
 - 47** A VÍZ BEKÖTÉSE
 - 50** A SÓ BETÖLTÉSE
 - 51** A FELSŐ KOSÁR BEÁLLÍTÁSA (CSAK BIZONYOS MODELLEK).
 - 52** EDÉNYEK BETÖLTÉSE
 - 54** INFORMÁCIÓK VIZSGÁLÓ LABORATÓRIUMOK RÉSZÉRE
 - 55** A MOSOGATÓSZER BETÖLTÉSE
 - 56** MOSÓSZEREK TÍPUSAI
 - 57** AZ ÖBLÍTŐSZER BETÖLTÉSE
 - 58** A SZŰRŐK TISZTÍTÁSA
 - 59** GYAKORLATI TANÁCSOK
 - 60** TISZTÍTÁS ÉS KARBANTARTÁS
 - 62** A VEZÉRLŐPULT LEÍRÁSA
 - 62** MŰSZAKI ADATOK
 - 63** PROGRAMVÁLASZTÁS ÉS KÜLÖNLEGES FUNKCIÓK
 - 68** TÁVIRÁNYÍTÁS (Wi-Fi)
 - 70** PROGRAMVÁLASZTÁS
 - 72** VÍZLÁGYÍTÓ EGYSÉG
 - 73** HIBAELHÁRÍTÁS ÉS JÓTÁLLÁS
 - 77** KÖRNYEZETI KÖRÜLMÉNYEK
-

Köszönjük, hogy jelen termék mellett döntött. Büszkék vagyunk, hogy ideális terméket nyújthatunk Önnek, és hogy a háztartási készülékek legjobb és legteljesebb kínálatával szolgálhatunk, amelyek segítik Önt a mindennapi tevékenységekben.

A készülék helyes és biztonságos használata érdekében, illetve a hatékony karbantartásra vonatkozó praktikus ötletek ügyében olvassa el figyelmesen ezt a kézikönyvet.

A mosogatógépet kizárólag az utasítások figyelmes elolvasását követően vegye használatba. Javasoljuk, hogy a kézikönyvet mindig tartsa elérhető közelségben és jó állapotban bármely jövőbeli tulajdonos számára.

Bizonyosodjon meg arról, hogy a készülékhez mellékelve megtalálható ez a kezelési kézikönyv, a jótállási jegy, a szervizközpont címe és az energiahatékonysági címke. Mindegyik terméket egyedi 16 számjegyű kód azonosítja, amely „sorozatszám” tekinthető, és megtalálható a jótállási jegyen vagy az ajtó belső, jobb felső részére helyezett adattáblán. A kód termékspecifikus azonosítókártyaként használható, és erre szüksége lesz a termék regisztrációja során, vagy ha fel kell vennie a kapcsolatot a műszaki támogató központtal.

A ábra REFERENCIAÁBRA A KÖVETKEZŐ SZAKASZOKHOZ

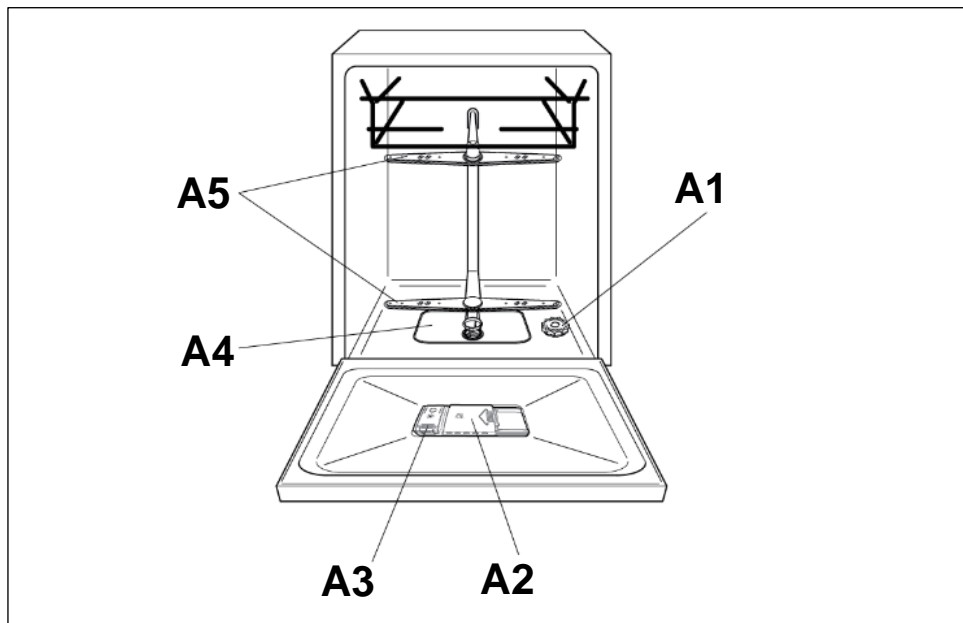

ÁLTALÁNOS BIZTONSÁGI SZABÁLYOK

- A berendezések kizárólag háztartási célra vagy hasonló alkalmazásokra használhatók:
 - Üzletek, irodák és egyéb gazdasági munkakörnyezetek személyzeti konyhája;
 - Falusi vendéglátás;
 - Ügyfelek szállodákban, motelekben és egyéb szállást adó helyeken.
 - Bed & breakfast típusú környezetben.

A készüléknek a háztartási környezetektől vagy a tipikus háztartási funkcióktól eltérő használata - például szakemberek vagy szakképzett felhasználók által történő kereskedelmi felhasználás - a fenti alkalmazásokban is kizárt. A készüléknek a fentiekkel ellentétes módon történő használata, csökkentheti a készülék élettartamát, és érvénytelenítheti a gyártó garanciáját. A gyártónak a törvény által megengedett legmagasabb mértékig nem szabad elfogadnia a készülék bármilyen károsodását vagy más olyan károkat vagy veszteségeket, amelyek a háztartási vagy háztartási felhasználásnak nem megfelelőek (még akkor is, ha háztartási vagy háztartási környezetben vannak).

- **(az EU piacára).**

A készülék csak abban az esetben használható 8 éves vagy annál idősebb gyermekek és korlátozott szenzoriális, fizikai vagy mentális képességekkel rendelkező személyek vagy a készülékre vonatkozó tapasztalattal és ismerettel nem rendelkező személyek által, amennyiben valaki felügyelettel szolgál rájuk nézve, vagy útmutatást biztosít számukra a készülék üzemeltetése kapcsán, biztonságos módon, figyelve az esetleges kockázatokra.

- **(EU-n kívüli piacra).**

- A készüléket csökkent fizikai, érzékszervi, vagy mentális képességű személyek (beleértve a gyerekeket) csak akkor használhatják, ha felügyelet alatt állnak, vagy ha megfelelő utasításokkal látta el őket a készülék kezelésére vonatkozóan olyan személy, aki felelősséget vállal a biztonságukért.

- A gyermekeket felügyelni kell, hogy ne játsszanak a készülékkel.
- A 3 éves és alatti gyermekeket tartsa távol a berendezéstől, kivéve, ha folyamatosan felügyelik őket.
- Ha a tápkábel sérült, azt a gyártótól vagy a gyártó szervizképviselőjétől beszerzett speciális kábellel vagy szerelvényel cserélje.
- Csak a készülékhez mellékelte tömlőket használja a vízellátáshoz (ne használja újra a régi tömlő készleteket).
- A víznyomásnak 0,08 MPa és 0,8 MPa között kell lennie.
- Győződjön meg arról, hogy szőnyegek nem akadályozzák az alapot vagy a szellőzőnyílásokat.
- A készüléket nem szabad zárható ajtó, tolóajtó vagy a mosogató- és szárítókészülékhez képest ellentétes oldalán lévő zsanérral ellátott ajtó mögé felszerelni oly módon, hogy a mosogató- és szárítókészülék ajtajának teljes kinyitása korlátozott legyen.
- Telepítés után a készüléket úgy kell elhelyezni, hogy a dugó hozzáférhető legyen.
- Ne hagyja nyitva az ajtót vízszintes helyzetben a potenciális veszélyek elkerülése érdekében (pl. kioldás).
- A termékkel kapcsolatos további információkért vagy a műszaki adatlap megtekintéséhez kérjük, olvassa el a gyártó honlapját.
- A helybeállítások maximális számát illetően lásd a terméken található adattáblát.

ELEKTROMOS CSATLAKOZÁSOK ÉS BIZTONSÁGI ELŐÍRÁSOK

- A műszaki adatok (tápfeszültség és hálózati bemenet) a termék adattábláján található.
- Ellenőrizze, hogy az elektromos rendszer földelt-e, és megfelel az alkalmazható jogszabályoknak, és a csatlakozó kompatibilis a berendezés csatlakozójával.

A gyártó nem vállal felelősséget a gép földelésének mulasztása miatt bekövetkező személyi vagy dologi sérülésekért.

- Ügyeljen arra, hogy a mosogatógép ne húzza meg a tápkábelt.
- Általában nem ajánlatos adaptereket, több dugót és/vagy hosszabbító kábelt használni.

- FIGYELMEZTETÉS. A készülék tápellátását ne bízza külső kapcsolóeszközre, például időzítőre, illetve a készüléket ne csatlakoztassa olyan körre, amelyet szabályos időközönként be- és kikapcsol a hálózat.
- A mosogatógép tisztítása vagy karbantartása előtt húzza ki a készüléket, és kapcsolja ki a vízellátást.
- A gépet ne a tápkábelnél vagy a berendezésnél húzva áramtalanítsa.
- Az ajtó kinyitása előtt győződjön meg arról, hogy nincs víz a mosogatógépben.
- FIGYELMEZTETÉS: A víz mosás közben nagyon magas hőmérsékletet érhet el.
- Ne tegye ki a készüléket környezeti hatásoknak (eső, napfény, stb.).
- Ha a mosogatógép nyitott ajtajára támaszkodik vagy ül, felborulhat.
- Mozgatáskor ne emelje a mosogatógépet az ajtónál fogva; szállítás során soha ne fektesse az ajtót a targoncára. Javasoljuk, hogy a gép emelését két személy végezze.
- A mosogatógép tervezése normál konyhai eszközökhöz történt. A benzin, festék, acél vagy vas nyomaival, maró hatású vegyi anyagokkal, savakkal vagy lúgok által szennyezett tárgyakat nem szabad mosogatógépben mosni.
- Vízlágyító készülék telepítése esetén, nincs szükség a vízlágyítóra.
- Ha a készülék meghibásodik vagy leáll, kapcsolja ki, kapcsolja ki a vízellátást, és ne próbálja megjavítani a készüléket. A javításokat csak a Műszaki ügyfélszolgálat végezheti, és csak eredeti pótalkatrészeket szabad felszerelni. Ezen utasítások be nem tartása veszélyeztetheti a készülék biztonságát.
- Ha a csomagolás eltávolítása után a gépet át kell helyeznie, ne próbálja felemelni az ajtónál fogva. Nyissa ki enyhén az ajtót, és a gépet a felső részénél fogva emelje.

A gép  jelölésével saját felelősségünkre megerősítjük, hogy a termék megfelel valamennyi európai biztonsági, egészségvédelmi és környezetvédelmi követelménynek, amelyek a termékre alkalmazhatók a törvényi előírásnak megfelelően.

TELEPÍTÉS

- Távolítsa el a csomagolás valamennyi részét.
- **FIGYELMEZTETÉS.** Tartsa távol gyerekektől a csomagolóanyagokat.
- Ne telepítse és ne használja a mosogatógépet, ha sérült.
- Tartsa be a termékhez mellékelt utasításokat.
- **FIGYELMEZTETÉS:** A késeket és az éles eszközöket élükkel lefelé kell a kosárba helyezni, vagy helyezze el vízszintesen.

A VÍZ BEKÖTÉSE

A készüléket új tömlőgarnitúrával kell a vízhálózatra csatlakoztatni. A régi tömlőgarnitúrákat nem szabad újra használni.

- A bevezető és az elvezető tömlők balra vagy jobbra vezethetők el.

A mosogatógép hideg vagy meleg vízre egyaránt csatlakoztatható, amennyiben a víz 60°C-nál nem melegebb.

- A víznyomásnak 0,08 MPa és 0,8 MPa között kell lennie.
- A bevezető tömlőt úgy kell a csapra csatlakoztatni, hogy a vizet el lehessen zárni, amikor a gép használaton kívül van (1. ábra, B).
- A mosogatógép "3/4" menetes csatlakozóval van szerelve (2. ábra).
- Csatlakoztassa az "A" bevezető tömlőt a "B" vízcsapra egy 3/4"-es csatlakozó csőtoldattal, és ügyeljen arra, hogy az megfelelően legyen húzva.
- Szükség esetén a bevezető cső 2,5 m-re meghosszabbítható. A hosszabbító cső a Vevőszolgálati Központtól szerezhető be.
- Ha a mosogatógépet új vagy hosszabb ideig nem használt csővezetékre csatlakoztatja, akkor a bevezető tömlő csatlakoztatása előtt folyassa ki néhány percig a vizet. Így nem kerül homok vagy por a szűrőbe, és nem következik be a szűrő eldugulása.

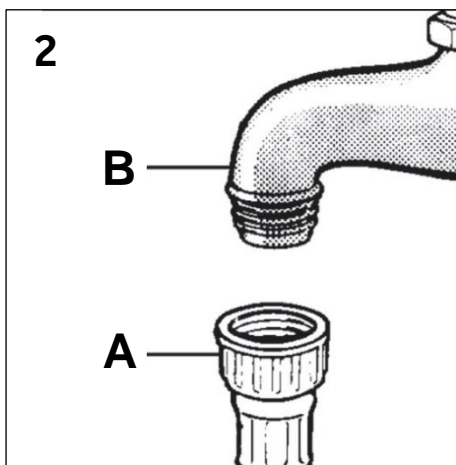
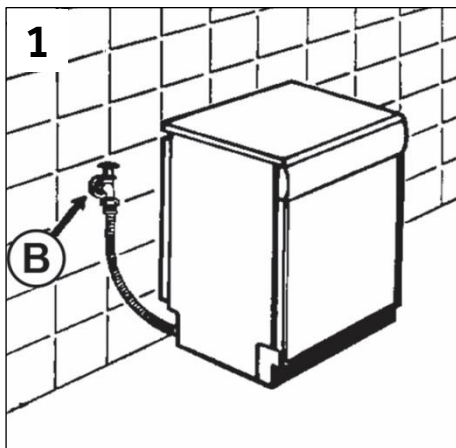

HIDRAULIKUS VÉDŐESZKÖZÖK

Az összes mosogatógép túlfolyó védőeszközzel rendelkezik, amely automatikusan zárja a vízáramot és/vagy elvezeti a felesleges mennyiséget, amennyiben meghibásodás nyomán a vízszint a normális fölé emelkedik.

EGYES MODELLEK az alábbiak közül egy vagy több funkcióval is rendelkezhetnek:

• VÍZZÁR (3. ábra)

A vízzáró rendszer a készülék biztonságának a javítására szolgál. A rendszer megelőzi a víz kiáramlását, amelyet okozhat géphiba vagy a gumivezetékek, különösképpen a vízellátó vezeték repedése.

A működés módja

A készülék alapi részében található vízgyűjtőben felgyűlik bármilyen lehetséges szivárgás, a víz pedig egy érzékelőt élesít, amely a vízcsap alatt található szelepet hoz működésbe, így teljesen nyitott vízcsap esetén is elzárja a vízellátást.

Ha az elektromos alkatrészeket tartalmazó „A” doboz sérült, azonnal távolítsa el a dugaszt az aljzatból. A védőrendszer tökéletes működésének a biztosítása érdekében a tömlőt az „A” dobozzal csatlakoztassa a csaphoz a(z) . ábra szerint. A vízellátó tömlőt ne vágja el, mivel éles alkatrészeket tartalmaz. Amennyiben a tömlő nem elég hosszú a megfelelő csatlakoztatáshoz, cserélje hosszabbra. A tömlő beszerezhető a műszaki támogató központtól.

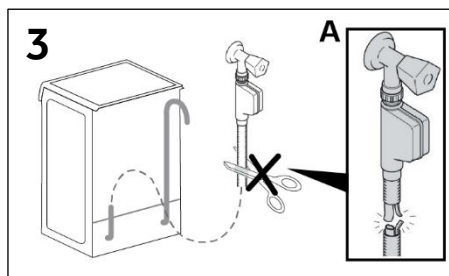

AQUASTOP (4. ábra):

az ellátóvezetékben található készülék leállítja a vízáramlást a vezeték sérülése esetén; ebben az esetben piros jel látható az „A” ablakban, a vezeték pedig cserére szorul. Az anyacsavar eltávolításához nyomja meg a „B” egyirányú záróeszközt.

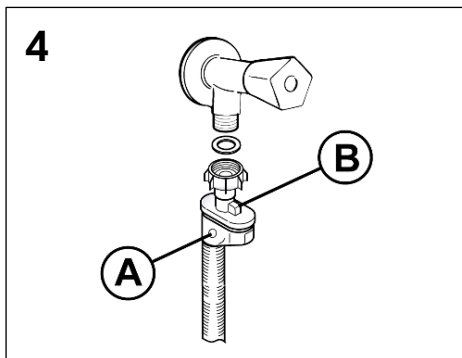

• AQUAPROTECT - VÉDŐELEMMEL SZERELT ELLÁTÓVEZETÉK (5. ábra):

Amennyiben víz szivárog az „A” elsődleges belső vezetékből, a „B” átlátszó záróköpeny magában tartja a vizet a mosogatási ciklus befejezéséig. A ciklus vége után vegye fel a kapcsolatot a műszaki támogató központtal az ellátóvezeték cseréje ügyében.

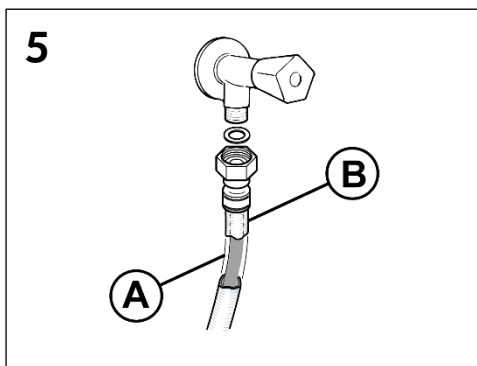

AZ ELVEZETŐ TÖMLŐ CSATLAKOZTATÁSA

- Az elvezető tömlőt az ejtőcsőre kell csatlakoztatni úgy, hogy a tömlő ne csavarodjon meg (6. ábra).
- Az ejtőcsőnek legalább 40 cm-re kell a talajfelszín felett lennie, belső átmérője pedig legalább 4 cm legyen.
- Célszerű egy bűzelzáró szifont is felszerelni (6. ábra, X). Szükség esetén az elvezető tömlő 2,5 m-ig meghosszabbítható, feltéve, hogy magassága nem haladja meg a padlószint fölötti 85 cm-t. A hosszabbító cső a Szakszerviztől szerezhető be.

- A tömlő a mosogató oldalára is felakasztható, a vízbe azonban nem merülhet bele, nehogy a gép a működés közben visszaszívja a vizet a készülékbe (6. ábra, Y).
- A készülék munkaasztal alatt történő elhelyezése esetén a tömlőtartó csőbilincset a falra, a munkaasztal alatti lehető legmagasabb pontban kell felszerelni (6. ábra, Z).
- Ellenőrizze, hogy a bevezető és az elvezető tömlők nem csavarodnak-e meg.

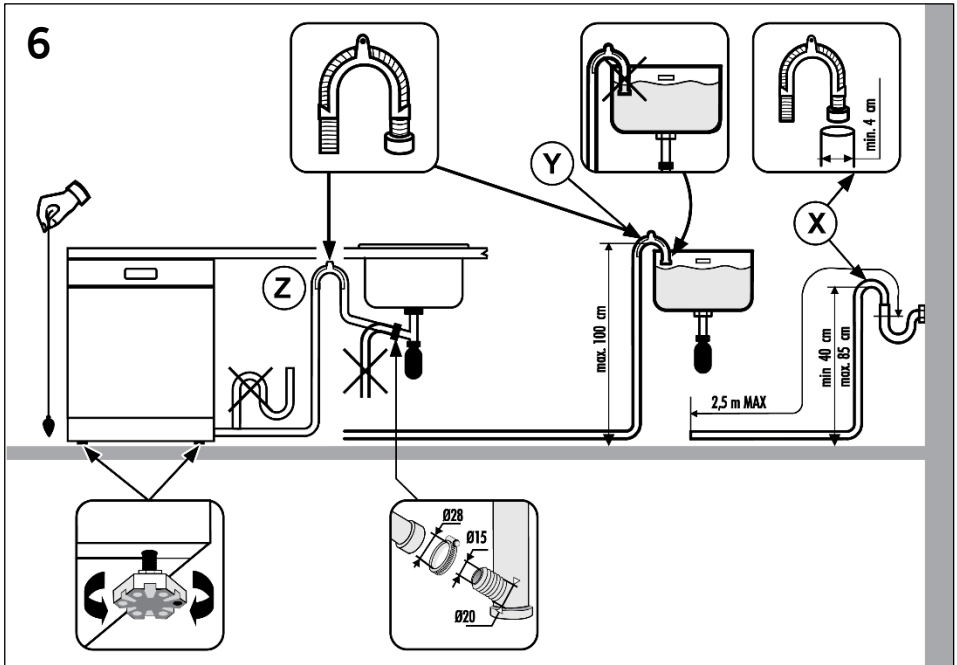

A SÓ BETÖLTÉSE (lásd az „A”- „A1” referenciaábrát)

- A fehér foltok edényeken való megjelenése általában arra utal, hogy a sótartályt fel kell tölteni.
- A gép alján található a vízlágyító regenerálására szolgáló só tartálya.
- Csak a kifejezetten a mosogatógéphez tervezett sót szabad használni. Más sófajták kis mennyiségben nem oldódó részecskéket is tartalmaznak, ami hosszú idő elteltével befolyásolhatja és ronthatja a lágyítószer teljesítményét.
- A só betöltés céljából csavarozza le a tartály zárósapkáját, majd töltsse fel a tartályt.
- A mivelet közben kifolyhat egy kis víz; azonban folytassa a só beadagolását, amíg a tartály meg nem telik. Ha megtelt a tartály, törölje le a menetről a sómaradványokat, és csavarozza vissza a zárósapkát.

A só betöltése után egy teljes mosogatási ciklust vagy egy ELŐMOSÁS/HIDEG ÖBLÍTÉS programot KELL lefuttatni.

- A sóadagoló befogadóképessége 1,5 és 1,8 kg között van; a készülék hatékony működése érdekében a sóadagolót a vízlágyító egység beállításának megfelelően időről időre fel kell tölteni.

(Csak az első beindításkor) A készülék első alkalommal történő használatakor - a sótartály teljes feltöltése után - a tartály túlsordulásáig kell vizet betölteni.

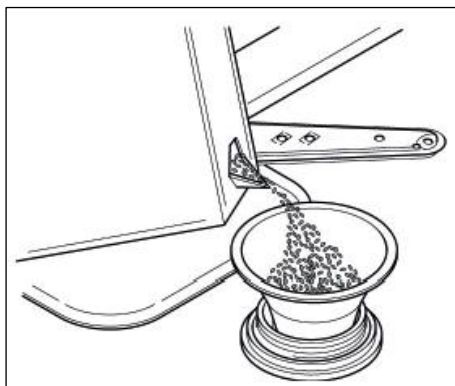

A FELSŐ KOSÁR BEÁLLÍTÁSA (CSAK BIZONYOS MODELLEK)

- Ha rendszeresen használ 29 és 32,5 cm közötti táányérok, azokat behelyezheti az alsó kosárba, miután a felső kosarat a felső pozícióba állította az alább részletezett módon (modelltől függően):

"A" típus:

1. Fordítsa kifelé az "A" elülső blokkokat;
2. Távolítsa el a kosarat, majd szerelje vissza felső pozícióba;
3. Helyezze vissza az "A" blokkokat az eredeti pozícióba.

A felső kosárba ezt követően átmérőben 20 cm-nél nagyobb táányérok nem helyezhetők, illetve a mobil támaszok nem használhatók felső pozícióba állított kosárral.

"A" típus

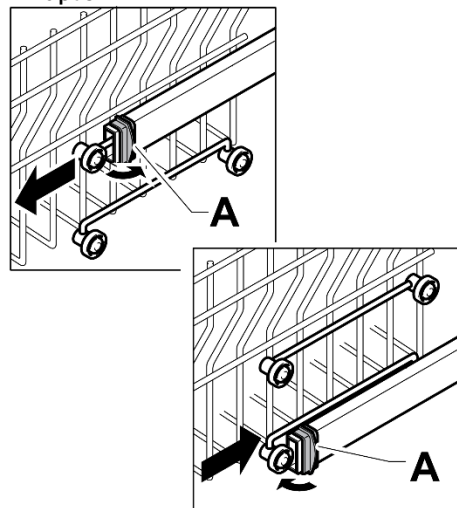

"B" típus: (csak bizonyos modellek):

1. Távolítsa el a felső kosarat;
2. A kosarat fogja meg mindkét oldalon, és emelje meg felfelé (1. ábra).

A felső kosárba ezt követően átmérőben 20 cm-nél* nagyobb táányérok nem helyezhetők, illetve a mobil támaszok nem használhatók felső pozícióba állított kosárral.

* Harmadik kosárral szerelt modellek esetében a felső kosárba átmérőben 14 cm-nél nagyobb táányérok nem helyezhetők ezt követően.

A KOSÁR ALSÓ POZÍCIÓBA ÁLLÍTÁSA:

1. A kosarat fogja meg mindkét oldalon, majd óvatosan emelje meg felfelé (1. ábra);
2. Ezt követően lassan engedje le a kosarat a helyes pozícióba (2. ábra).

JÓL JEGYZE MEG: SOHA NE EMELJE MEG VAGY ENGEDJE LE A KOSÁRAT CSUPÁN EGYIK OLDALRÓL FOGVA AZT (3. ábra).

FIGYELMEZTETÉS:

Javasoljuk, hogy a kosár helyzetét az edények behelyezése előtt végezze.

"B" típus

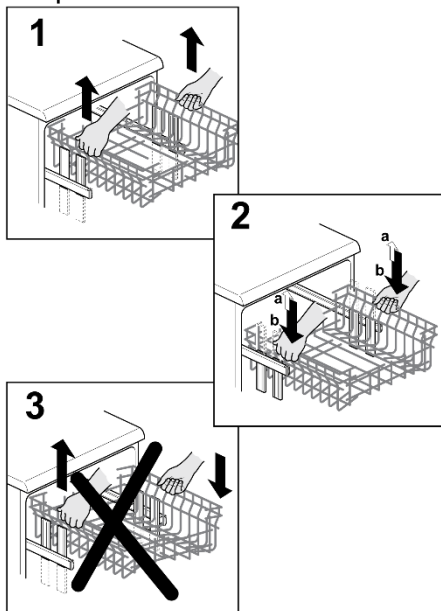

EDÉNYEK BETÖLTÉSE

A FELSŐ KOSÁR HASZNÁLATA

- A felső kosár a kosár oldalára akasztott mozgatható rácsokkal rendelkezik, amelyek 4 helyzetben állíthatók be.
- Az alsó helyzetben (A-A1) a rácsok teás és kávé csészékhez, késekhez és merőkanalakhoz használhatók. A talpas poharak biztonságosan felakaszthatók a rácsok végeire.

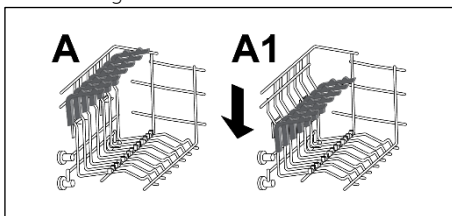

- A nagy (kb. 26 cm-es vagy annál nagyobb) tányérokat kissé hátrafelé döntve célszerű behelyezni, hogy a kosarat könnyebben be lehessen csúsztatni a gépbe.
- A salátástálak és a műanyag tálak is a felső kosárban helyezhetők el. Ezeket a tálakat célszerű a helyükön rögzíteni, hogy a vízszög ne borítsa fel őket.
- A felső kosarat úgy alakítottuk ki, hogy maximális rugalmasságot biztosítson használat közben; a felső kosárban 24 tányér helyezhető el két sorban, 30 pohár öt sorban, vagy ezek vegyesen is betehetők a gépbe.

A szabványos napi mennyiség az 1. ábrán látható.

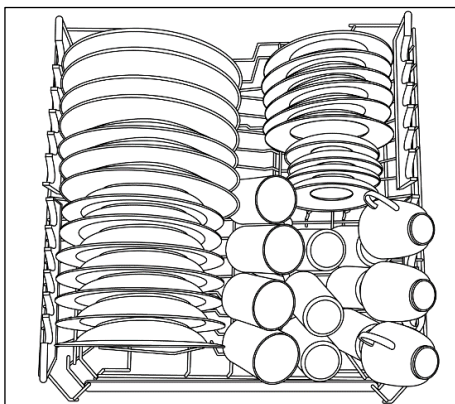

1. ábra

AZ ALSÓ KOSÁR HASZNÁLATA

- Az alsó kosárban fazekak, sütőedények, levesestálak, salátás tálak, fedők, tálaló edények, lapos tányérok és leveses tányérok helyezhetők el.
- Tegye az evőeszközöket nyelükkel felfelé a műanyag evőeszköztartóba, majd helyezze az evőeszköztartót az alsó kosárra (5. ábra), és ügyeljen arra, hogy az evőeszközök ne akadjanak bele a forgó karokba.

Kipattintható rácsok (csak bizonyos modellek esetében)

Az alsó kosárban kipattintható rácsok (2. és 3. ábra) szolgálhatják az edények stabilitását. A polcok emelhetők vagy leengedhetők a szabványtól eltérő méretű és/vagy formájú edények elhelyezéséhez, így a készülék maximális rugalmasságot nyújt.

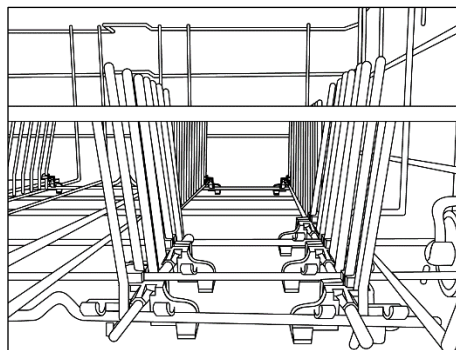

2. ábra

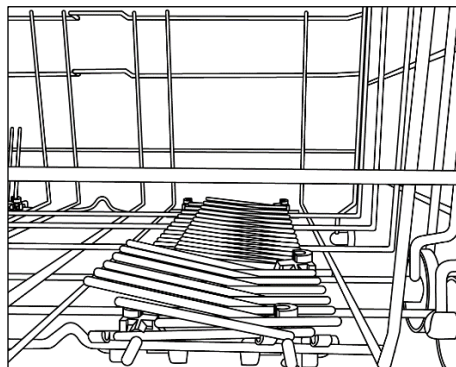

3. ábra

A szabványos napi mennyiség a 5. ábrán látható.

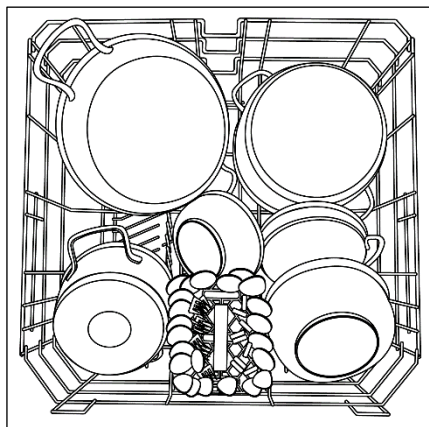

4. ábra

A legjobb eredmény elérése érdekében körültekintően töltsen meg a mosogatógépet.

Az alsó kosár a kihúzást segítő biztonsági ütközővel rendelkezik, ami különösen teljes adagok esetében előnyös. A só betöltésekor, a szűrő tisztításakor vagy a szokásos karbantartáskor a Kosarat teljesen ki kell húzni.

EVŐESZKÖZTARTÓ KOSÁR

(csak bizonyos modellek esetében)

Az evőeszköztartó kosár különböző adagok betöltése céljából kiemelhető. (5. ábra)

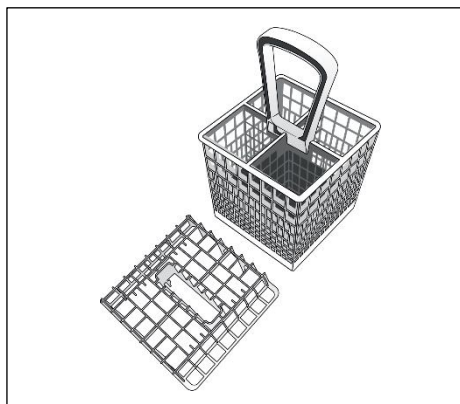

5. ábra

FIGYELMEZTETÉS

A késeket és az éles eszközöket élükkel lefelé kell a kosárba helyezni, vagy helyezze el vízszintesen.

A HARMADIK KOSÁR HASZNÁLATA

(csak bizonyos modellek esetében)

A harmadik kosarat evőeszközökhöz használja, amint a képen látható (6. ábra).

A késeket éllel lefelé tegye be.

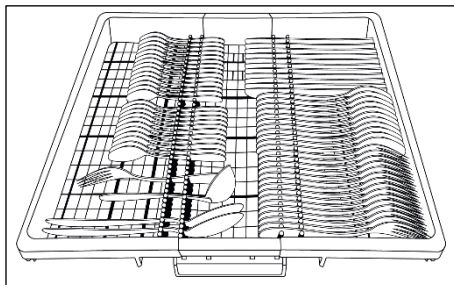

6. ábra

Szükség szerint a harmadik kosár oldalpolcai kicsúszthatók vagy eltávolíthatók (7. ábra), így plusz hely nyerhető a felső kosárban nagy méretű edények, például borospoharak elhelyezéséhez.

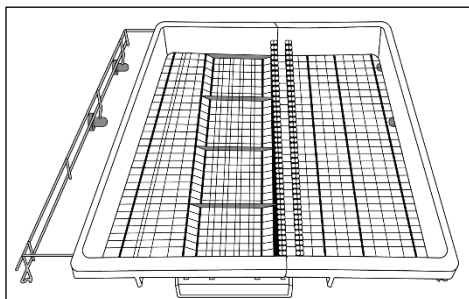

7. ábra

INFORMÁCIÓK VIZSGÁLÓ LABORATÓRIUMOK RÉSZÉRE

Az EN szabványok szerinti összehasonlító vizsgálatok elvégzéséhez és a zajszintek méréséhez szükséges információk a következő címen szerezhetők be:

testinfo-dishwasher@candy.it

Kérjük, hogy a kérelemben jelölje meg a modell nevét és a mosogatógép számát (lásd az adattáblán).

A MOSOGATÓSZER BETÖLTÉSE

(lásd az „A”- „A2” referenciaábrát)

A MOSOGATÓSZER

FONTOS!

Por alakú, folyékony vagy tableta formájú, kifejezetten mosogatógépekhez tervezett mosogatószert kell használni.

A nem megfelelő mosogatószerek (pl. a kézi mosogatóshoz használt szerek) nem tartalmazzák a gépi mosogatóshoz szükséges összetevőket, és megakadályozzák a mosogatógép megfelelő működését.

A MOSOGATÓSZER-TARTÁLY FELTÖLTÉSE

A mosogatószer tartály az ajtó belsejében van (ábra, „A”-„A2”). Ha a tartály fedele le van zárva, akkor kinyitáshoz nyomja meg a gombot (A). A mosogatási ciklusok végén a fedél mindig nyitva van, és készen áll a mosogatógép következő használatára.

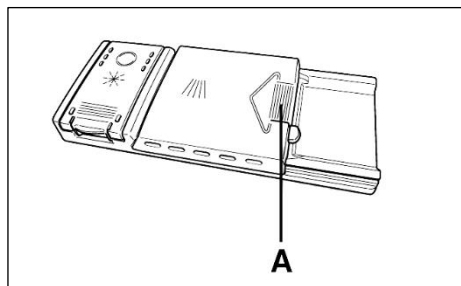

FIGYELMEZTETÉS!

Az alsó kosár feltöltésekor kérjük ügyeljen arra, hogy a behelyezett tányérok vagy egyéb edények ne akadályozzák a szórókart.

A felhasználandó mosogatószer mennyisége az edények szennyezettségétől és az elmosogatandó edények típusától függ. 20÷30 g mosogatószer elhelyezését javasoljuk a mosogatószer-rekesz mosogató részében (B).

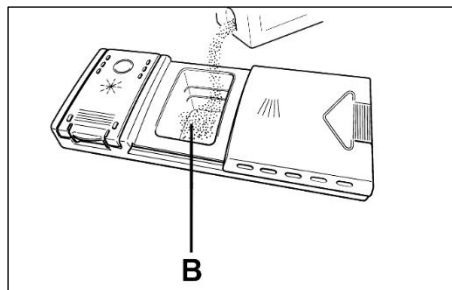

A mosogatószer beöntése után először benyomással (1), majd függőleges nyomással (2) kattanásig zárja le a fedelet.

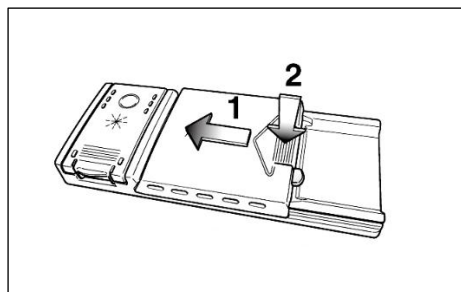

Mivel a mosogatószerek eltérnek egymástól, a mosogatószerek dobozain lévő utasítások is különbözőek lehetnek. Felhívjuk a figyelmet arra, hogy a túl kevés mosogatószer nem tisztítja meg megfelelően az edényeket, míg a túl sok mosogatószer nem biztosít jobb eredményeket, hanem csak veszendőbe megy.

FONTOS!

Ne használjon túl nagy mennyiségű mosogatószert, ezzel is védje a környezetet a szennyeződéstől.

MOSÓSZEREK TÍPUSAI

TABLETTÁK

A különböző gyártók mosogatószer-tablettái különböző sebességgel oldódnak fel, ezért előfordulhat, hogy a rövid programok esetében egyes mosogatószer-tabletták nem elég hatékonyak, mivel nem tudnak teljesen feloldódni. Tabletták használata esetén a mosogatószer teljes felhasználása érdekében hosszabb programok alkalmazását javasoljuk.

FONTOS!

A megfelelő eredmény elérése érdekében a tablettákat NEM közvetlenül a teknőben, hanem a mosogatószer-tartály mosórészében KELL elhelyezni.

KONCENTRÁLT MOSOGATÓSZEREK

A kisebb lúghatású és természetes enzimeket tartalmazó koncentrált mosogatószer - az 50°C-os programokkal együtt - kisebb hatást gyakorolnak a környezetre, illetve védik az edényeket és a mosogatógépet is. Az 50°C-os mosogatóprogramok célzottan használják ki az enzimek szennyoldó tulajdonságait, és így a koncentrált mosogatószer használva kisebb hőmérsékleten éri el ugyanazt az eredményt, mint a 65°C-os programok.

KOMBINÁLT MOSOGATÓSZEREK

Az öblítőszer is tartalmazó mosogatószer a mosogatószer-tartály mosórészében kell elhelyezni. Az öblítőszer-tartálynak üresnek kell lennie (ha nem üres, akkor a kombinált mosogatószer használata előtt állítsa az öblítőszer-szabályozót a legkisebb helyzetbe).

"TABS" KOMBINÁLT MOSOGATÓSZEREK

Ha olyan "TABS" („Három az egyben”/ „Négy az egyben”/ „Öt az egyben” stb.) kombinált mosogatószeret szeretne használni, amelyek sót és/vagy öblítőszer is tartalmaznak, akkor az alábbiakat javasoljuk Önnek:

- olvassa el figyelmesen, és tartsa be a gyártó csomagoláson feltüntetett utasításait;
- a vízlágyítót/sót tartalmazó mosogatószer hatékonysága az adott víz keménységétől Ellenőrizze, hogy a víz keménysége a mosogatószer dobozán feltüntetett tartományban van-e.

Ha az ilyen típusú termék használatakor nem megfelelő a mosogatás minősége, kérjük, lépjen kapcsolatba a mosogatószer gyártójával.

Bizonyos esetekben a kombinált mosogatószer használata az alábbiakat idézheti elő:

- vízkő rakódik le az edényeken vagy a mosogatógépben;
- csökken a mosogatósi és a szárítási teljesítmény.

FONTOS!

Az ilyen termékek közvetlen használatával kapcsolatos problémákra a garancia nem terjed ki.

Ne feledje, hogy a "TABS" kombinált mosogatószer használatakor az öblítőszer és a só jelzőlámpák (csak bizonyos típusok esetében) feleslegesek, ezért ezeket a lámpákat figyelmen kívül kell hagyni.

Mosogatósi és/vagy szárítási problémák felmerülése esetén javasoljuk, hogy térjen vissza a hagyományos egyedi termékekhez (só, mosogatószer és öblítőszer). Ez teszik lehetővé a mosogatógépben lévő vízlágyító megfelelő működését.

Ebben az esetben azt javasoljuk, hogy:

- tölts fel a sőtartályt is és az öblítőszer-tartályt is;
- futtasson le üresen egy normál mosogatósi ciklust.

Ne feledje, hogy a hagyományos só használatára való visszatéréskor néhány ciklus lefuttatása szükséges, mielőtt a rendszer újra teljesen hatékonyra nem válik.

AZ ÖBLÍTŐSZER BETÖLTÉSE

(lásd az „A”- „A3” referenciaábrát)

AZ ÖBLÍTŐSZER

Az utolsó öblítési ciklusban automatikusan kiáramló öblítőszert az edények gyors száradását segíti elő, és megakadályozza a foltképződést.

AZ ÖBLÍTŐSZER-TARTÁLY FELTÖLTÉSE

Az öblítőszertartály a mosogatőszertartálytól balra található (ábra „A”-„A3”). A fedél kinyitásához nyomja meg a jelet, és ezzel egyidejűleg húzza meg a nyitófület. Célszerű kifejezetten a mosogatógéphez tervezett öblítőszert használni. Az adagolóban lévő kémlelőnyíláson (C) keresztül ellenőrizze az öblítőszert-szintet.

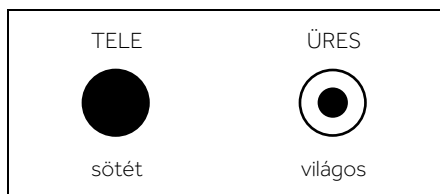

AZ ÖBLÍTŐSZER BEÁLLÍTÁSA 1 ÉS 6 KÖZÖTT

A szabályozó (D) a fedél alatt van, és egy érme segítségével fordítható el.

A 4-es pozíció használatát javasoljuk. A víz mésztartalma jelentős mértékben befolyásolja a vízkőképződést és a szárítási teljesítményt. Ezért fontos az öblítőszert mennyiségének a beállítását a jó mosogatási eredmények elérése érdekében.

Ha a mosogatás után csíkok jelennek meg az edényeken, akkor egy pozícióval csökkentse a mennyiséget. Ha fehéres foltok keletkeznek, akkor egy pozícióval növelje a mennyiséget.

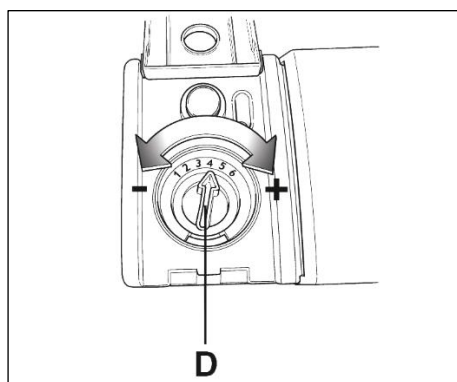
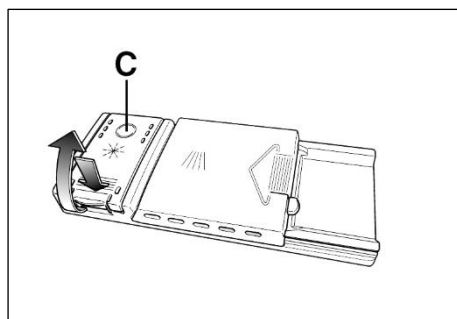
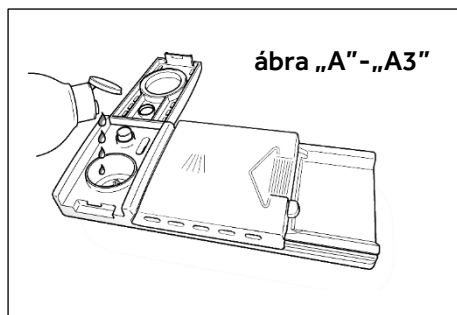

A SZŰRŐK TISZTÍTÁSA (lásd az „A” - „A4” referenciaábrát)

A szűrőrendszer a következőkből áll:

- A. központi tartály, amely a nagyobb részecskéket fogja fel;
 - B. a fémháló alatt található mikroszűrő, amely a tökéletes öblítés érdekében a legfinomabb részecskéket fogja fel;
 - C. lapos fémháló, amely folyamatosan szűri a mosogatóvizet.
- A kiváló eredmények elérése érdekében a szűrőket minden mosogatás után ellenőrizni és tisztítani kell.
 - A szűrőegység eltávolításához egyszerűen csak fordítsa el a fogantyút balra (1. ábra).
 - A könnyebb tisztítás érdekében a központi tartályt le lehet fordítani (2. ábra).
 - Vegye ki a fémhálós szűrőt (3. ábra), és vízsugár alatt mossa le az egész egységet. Szükség esetén egy kisméretű kefét is lehet használni.
 - Az öntisztító mikroszűrő használatával a karbantartási szükséglet csökken, és a szűrőegységet csak kéthetente kell ellenőrizni. Mindazonáltal minden mosogatás után célszerű ellenőrizni, hogy nem dugult-e el a központi tartály és fémhálós szűrő.

FIGYELMEZTETÉS!

A szűrők tisztítása után ügyeljen a megfelelő módon történő visszaszerelésükre, valamint arra, hogy a fémhálós szűrő a mosogatógép alján megfelelően legyen beállítva. Ügyeljen arra, hogy a szűrő az óramutató járásával megegyező irányban (jobbra) legyen visszacsavarozva a fémhálóba, mivel a szűrőegység nem megfelelő felfekvése kedvezőtlenül befolyásolja a készülék teljesítményét.

Sose használja szűrők nélkül a mosogatógépet.

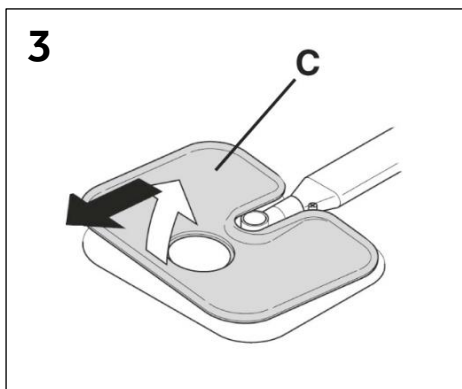
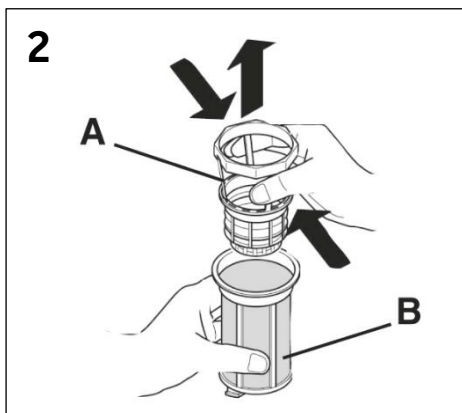
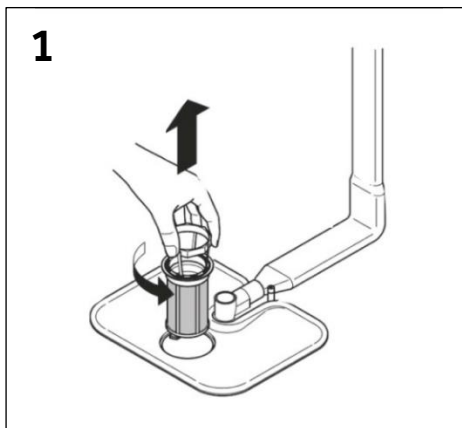

GYAKORLATI TANÁCSOK

HOGYAN ÉRHETŐK EL IGAZÁN JÓ EREDMÉNYEK

- Az edények gépbe helyezése előtt távolítsa el az ételmaradékokat (csontokat, héjakat, hús- és zöldségmaradékokat, kávézaccot, gyümölcshéjat, cigarettahamut, fogvájót stb.) hogy ne elkerülje a szűrők, a vízelvezető és a mosogató szórófejek eldugulását.
- Próbálja meg, hogy a mosogatógépbe történő behelyezésük előtt nem öblíti le az edényeket.
- Ha a fazekakon és a sütőedényeken rásült vagy ráégett ételmaradékok bevonata található, a mosogatás előtt célszerű beáztatni őket.
- Tegye az edényeket fejfel lefelé a gépbe.
- Próbálja meg úgy elhelyezni az edényeket, hogy azok ne érjenek egymáshoz. Megfelelő elhelyezésük esetén jobb eredmények érhetők el.
- Az edények behelyezése után ellenőrizze, hogy a mosogatókarok szabadon forognak.
- A nehezen oldódó ételdarabkákkal vagy ráégett étellel szennyezett edényeket mosogatószeres vízbe kell áztatni.
- Az ezüstedények mosogatása:
 - a) az ezüstneműt a használat után azonnal le kell öblíteni, különösen akkor, ha majonézhez, tojáshoz, halhoz stb. használtuk;
 - b) ne permetezzen rá mosogatószert;
 - c) tartsa a többi fémtárgytól elkülönítve.

HOGYAN TAKARÉKOSKODHATUNK ?

Útmutató a készülék környezetbarát és gazdaságos használatához.

- Az energia, víz, mosószer és idő legmagasabb szintű kihasználásához maximális töltettel működtesse a gépet.
Akár 50%-os energiamegtakarítást érhet el, ha egy teljes töltetet mos ki 2 féltöltet helyett.
- Ha komplett mosogatást szeretne végezni, akkor minden étkezés után helyezze az edényeket a gépbe, és szükség esetén kapcsolja be a HIDEG ÖBLÍTÉS ciklust, hogy fellazítsa az ételmaradékokat, és eltávolítsa a nagyobb ételmaradványokat az újonnan berakott edényekről. Ha megtelt a mosogatógép, indítsa be a teljes mosogatási ciklus programot.

- Ha az edények nem túl piszkosak, vagy ha a kosarak nincsenek nagyon tele, akkor a programlistában olvasható utasításokat követve válassza a takarékos ECONOMY programot.
- A víz- és az energiafogyasztás tekintetében általában azok a programok a leghatékonyabbak, amelyek hosszú időt vesznek igénybe és alacsonyabb hőmérsékleteken működnek.

MIT NEM LEHET MOSOGATNI ?

- Ne feledje el, hogy nem lehet minden edényt gépben mosogatni. Javasoljuk, hogy az alábbi eszközöket ne tegye mosogatógépbe: hőre lágyuló tárgyakat, műanyag vagy fanyelű evőeszközöket, fagofantúsz fazekakat, alumíniumból, kristályból és ólomkristályból készült tárgyakat.
- Bizonyos díszítések elhalványulhatnak. Ezért célszerű az egész adag gépbe helyezése előtt csak egy tárgyat elmosogatni, hogy meggyőződjön arról, hogy a többi ehhez hasonló nem halványodik el.
- Az is helyes, ha a nem rozsdamentes fogóval ellátott ezüst evőeszközöket nem tesszük a mosogatógépbe, mert kémiai reakció jöhet létre a részek között.

Új cserépedények vagy evőeszközök vásárlásakor mindig győződjön meg arról, hogy alkalmasak-e a gépben történő mosogatra.

HASZNOS ÖTLETEK

- A víz felső rácáról történő lecsepegésének elkerülésére először az alsó rácsot vegye ki a gépből.
- Ha az edényeket hosszabb ideig kell a gépben hagyni, akkor hagyja kissé nyitva az ajtót, hogy beáramolhasson a levegő, és segíthesse az edények száradását.

TISZTÍTÁS ÉS KARBANTARTÁS

(lásd az „A”- „A5” referenciaábrát)

A készülék megfelelő ápolásával megnövelheti annak élettartamát.

A KÉSZÜLÉK KÜLSEJÉNEK TISZTÍTÁSA

- Válassza le a gépet az elektromos hálózatról.
- A mosogatógép külső tisztításához ne használjon oldószereket (zsirolódó hatásúakat) vagy dörzsölő hatású szereket, hanem csak vízbe mártott törülőruhát vegyen igénybe.

A KÉSZÜLÉK BELSŐ RÉSZÉNEK A TISZTÍTÁSA

- A mosogatógép nem igényel különleges karbantartást, mert a tartály öntisztító hatású.
- Az étel- vagy az öblítőszer-maradványok eltávolításához rendszeresen törölje le nedves ruhával az ajtó tömitését.
- A vízkőlerakódás vagy a szennyeződés eltávolítása érdekében célszerű a mosogatógép tisztítását elvégezni. Időnként egy mosóciklus lefuttatását javasoljuk speciális mosogatógép-tisztítószer felhasználásával. A tisztításkor a mosogatógépnek üresnek kell lennie.
- Ha a szűrők rendszeres tisztítása ellenére azt veszi észre, hogy nem következnek be az edények megfelelő elmosása vagy öblítése, ellenőrizze, hogy a forgókarokon lévő szórófejek (ábra „A”- „A5”) tiszták-e.

Ha a szórófejek eldugultak, akkor a következőképpen tisztítsa meg őket:

- 1) A felső forgókar eltávolításához fordítsa el mindaddig, amíg az egyvonalba nem kerül a nyílal jelölt ütközővel (1. ábra). Nyomja felfelé (1b. ábra), és benyomva tartva csavarozza ki az óramutató járásával megegyező irányban. Visszaszereléséhez ismételje meg a műveletet, de ekkor az óramutató járásával ellentétes irányban kell csavarnia. Az alsó forgórész felfelé húzva egyszerűen kiemelhető (2. ábra).

- 2) Mossa le a forgókarokat vízszög alatt, hogy megszüntesse a szórófejek eltömődését. **Ne használjon a permetezőfejek alakváltozását eredményező szerszámokat.**

- 3) Ezután tegye vissza a forgókarokat a megfelelő helyzetbe, eközben ne feledkezzen meg a nyíl beállításáról és a karok becsavarásáról.

- Az ajtó és a tartály bélése egyaránt rozsdamentes acélból készült; ha azonban az oxidáció miatt foltossá válnak, akkor ez valószínűleg azért következik be, mert a vízben vastartalmú sók vannak jelen.
- A foltok enyhe súrolószerszettel eltávolíthatóak; soha ne használjon klóralapú anyagokat, acélforgácsot stb.

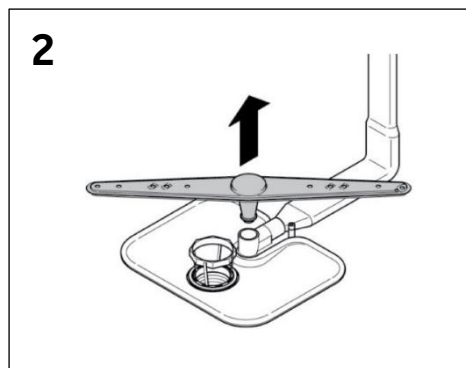
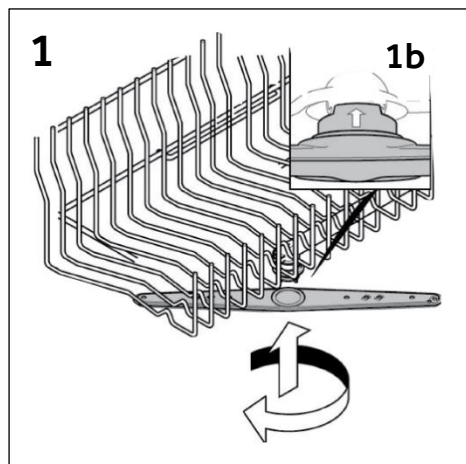

A CIKLUS VÉGÉN

Minden mosogatás után el kell zárni a vízcsapot, és a Be/Ki gomb megnyomásával ki kell kapcsolni a gépet.

Ha nem akarja a gépet hosszabb ideig használni, akkor érdemes az alábbi szabályokat betartani:

1. végezzen mosogatószeres üres mosást, hogy megtisztítsa a gépet a lerakódásoktól;
2. húzza ki az elektromos csatlakozódugót;
3. zárja el a vízcsapot;
4. töltsse fel az öblítőszer-tartályt;
5. hagyja kissé nyitva az ajtót;
6. tartsa tisztán a gép belsejét;
7. ha a gépet 0°C alatti hőmérsékletű helyen hagyja, akkor a csövekben maradt víz megfagyhat. Várja meg, míg a hőmérséklet nulla fok fölé emelkedik, majd a mosogatógép beindítása előtt várjon körülbelül 24 órát.

A VEZÉRLŐPULT LEÍRÁSA

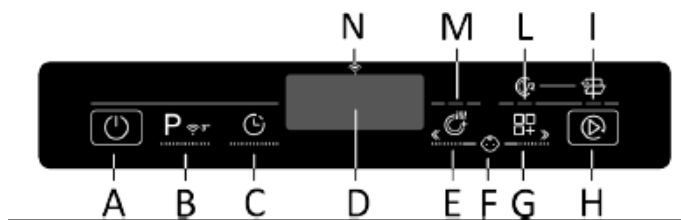

A	"BE/KI" gomb
B	"PROGRAMVÁLASZTÁS / Wi-Fi FELIRATKOZÁS" gomb
C	„KÉSLELTETETT INDÍTÁS" gomb
D	KIJELZŐ
E	"EXTRA SZÁRAZ" opció gomb
F	E+G GYERMEKZÁR

G	"OPCIÓK" Gomb
H	"INDÍTÁS/MEGSZAKÍTÁS" gomb
I	OPEN DOOR fény
L	"FEL TOLTET" fény
M	"EXTRA SZÁRAZ" fény
N	"Wi-Fi" fény

MŰSZAKI ADATOK

MÉRET

ADATOK	SZABADONÁLLÓ		BEÉPÍTETT	
	MUNKALAPPAL	MUNKALAP NÉLKÜL	FÉLIG INTEGRÁLT	BEÉPÍTETT
Szélesség x Magasság x Mélység (cm)	60 x 85 x 60,9	59,8 x 82 x 58	59,8 x 81,8 ÷ 89,8 x 57	59,8 x 81,8 ÷ 89,8 x 55
Mélység nyitott ajtóval (cm)	120	117	117	117

MŰSZAKI ADATOK (Lásd az adattáblát)

Helyre vonatkozó beállítások (EN 50242)	12	13	14	15	16
Kapacitás serpenyőkkel és tányérokkal	8 személy	8 személy	9 személy	9 személy	9 személy
Víz tápnyomás (MPa)	Min. 0,08 - Max. 0,8				
Biztosíték / Teljesítmény bemenet / Tápfeszültség	Lásd az adattáblát				

PROGRAMVÁLASZTÁS ÉS KÜLÖNLEGES FUNKCIÓK

BE/KI GOMB ①

- A berendezés be- és kikapcsolásához tartsa lenyomva a BE/KI gombot (legalább 3 másodpercig).

A ciklus végén ne felejtse el kikapcsolni a készüléket a BE/KI gombbal, majd húzza ki a dugaszt, és zárja el a vízellátást.

A KÉSZÜLÉK ELSŐ BEKAPCSOLÁSA

- Csatlakoztassa a gépet a hálózathoz.
- Nyissa ki az ajtót, helyezze be az elmosni kívánt edényeket, majd zárja vissza az ajtót.
- Nyomja meg a „BE/KI” gombot, és tartsa lenyomva körülbelül 3 másodpercig.
- Ebben a fázisban csak az „AJTÓ NYITVA/EXPRESS”, „EXTRA SZÁRAZ” és „INDÍTÁS/MEGSZAKÍTÁS” gombok maradnak aktívak. Megjelenik a „HAIER” üzenet a kijelzőn, és az összes jelzőlámpa világít 3 másodpercig.
- A kijelzőn megjelenik az „ENGLISH” üzenet.
- Az „AJTÓ NYITVA/EXPRESS” és „EXTRA SZÁRAZ” gombok segítségével kiválaszthatja a kívánt nyelvet.
- A nyelvválasztás elfogadásához nyomja meg az „INDÍTÁS/MEGSZAKÍTÁS” gombot, közvetlenül utána az „ÜDVÖZÖLJÜK” üzenet egyszer végigfut a kijelzőn, és a jelzőfények mind ki lesznek kapcsolva.
- A kijelzőn megjelenik az „ECO” üzenet

FIGYELMEZTETÉS

Amennyiben a gép bekapcsolva marad programválasztás vagy -indítás nélkül 5 percen túl, a mosogatógép automatikusan kikapcsol.

A készülék következő bekapcsolása

- Tartsa lenyomva a BE/KI gombot körülbelül 3 másodpercig a készülék bekapcsolásához, és az „ECO” program vagy az ön által használni kívánt program megjelenik a kijelzőn, és a mosogatógép bekapcsolásakor menti azt. (A program mentéséhez lásd az erre vonatkozó „Utoljára használt program elmentése” bekezdést).

BEÁLLÍTÁSOK MENÜ

A mosogatógép működését bizonyos gyári beállítások szabályozzák. Mindazonáltal a Beállítások menüben lehetősége van a mosáshoz szükséges különböző paraméterek beállítására.

Beállítások menü megnyitása

Az eljárás megkezdése előtt a mosogatógépnek MINDIG kikapcsolva kell lennie.

- Kapcsolja be a mosogatógépet, ehhez tartsa lenyomva a „BE/KI” gombot körülbelül 3 másodpercig.
- Tartsa lenyomva a „PROGRAMVÁLASZTÁS” és „BE/KI” gombot 5 másodpercig.
- A kijelzőn megjelenik a „BEÁLLÍTÁSOK” üzenet, illetve világít az „AJTÓ NYITVA/EXPRESS” és az „EXTRA SZÁRAZ” gomb.
- A „PROGRAMVÁLASZTÁS” gomb lenyomásával egymás után kiválaszthatja a beállítani kívánt paramétereket (VÍZKÖMENTESÍTŐ → HANGJELZÉS → MEMO FUNKCIÓ).
- A paraméter beállítása az „AJTÓ NYITVA/EXPRESS” és „EXTRA SZÁRAZ” gombok segítségével lehetséges.
- A VÍZKÖMENTESÍTŐ beállításához lásd a kézikönyv vonatkozó fejezetét).
- A HANGJELZÉS beállításához lásd a vonatkozó bekezdést).
- A MEMO FUNKCIÓ beállításához lásd a vonatkozó bekezdést).

NYELV MÓDOSÍTÁSA

- Tartsa lenyomva egyszerre a „KÉSZLETTETETT INDÍTÁS” és „EXTRA SZÁRAZ” gombokat 3 másodpercig.
- A „MAGYAR” felirat jelenik meg a kijelzőn.
- Az „OPCIÓK” és „EXTRA SZÁRAZ” gombok segítségével kiválaszthatja a kívánt nyelvet.
- A kiválasztott nyelv elfogadásához nyomja meg az „INDÍTÁS/MEGSZAKÍTÁS” gombot.

„AUTOMATIKUS” PROGRAMOK (csak bizonyos modellek esetében)

Intelligens edényérzékelővel rendelkező modellek

Az „AUTO SENSOR” program olyan algoritmust futtat, amely valós időben ellenőrzi az edények szennyezettségét, és automatikusan beállítja az ideális hőmérsékletet és ciklusidőt, optimalizálva a víz- és áramfogyasztást

Szennyeződés érzékelővel rendelkező modellek (Csak bizonyos modellek esetében).

A mosogatógép szennyeződésérzékelővel rendelkezik, amely képes a víz szennyezettségének az elemzésére az összes „AUTOMATIKUS” programfázisban (lásd a programok magyarázatát). Ennek a készüléknek köszönhetően a mosási ciklus paraméterei automatikusan alkalmazkodnak az edényeken lévő szennyeződések valódi mennyiségéhez. Ez annak tudható be, hogy a víz szennyezettsége összefügg az edényeken található szennyeződés mennyiségével. Így kiváló mosási eredmények garantálhatók a víz- és energiafogyasztás optimalizálása mellett.

„IMPULZUS” PROGRAMOK (csak bizonyos modellek esetében)

Az „IMPULZUS” programok impulzusmosási technológiát alkalmaznak, amely csökkenti a fogyasztást és a zajt, valamint javítja a teljesítményt.

A mosószivattyú „időszakos” működése NEM minősül üzemzavarnak; az impulzusmosás jellemzője, ezért a program normális jellemzőjének kell tekinteni.

ADDISH (LEHETŐSÉG AZ EDÉNYEK HOZZÁADÁSÁRA A PROGRAM KEZDETE UTÁN)

Amikor a program elindul, csak akkor nyissa ki az ajtót, és adjon hozzá további edényeket, ha az ADDISH jelzőlámpa be van kapcsolva. A készülék automatikusan leáll, és a ciklus végéig hátralévő idő villogni kezd a kijelzőn. Csukja be az ajtót anélkül, hogy bármilyen gombot megnyomna.

Lassan és óvatosan nyissa ki az ajtót, hogy ne fröcskölje le magát a mosóvízzel.

Határozottan ellenjavallott edények hozzáadása az ADDISH jelzőfény kikapcsolása után, mivel ez befolyásolhatja a mosási teljesítményt.

FIGYELMEZTETÉS

Ha a szárítási ciklus során kinyitja az ajtót, egy szakaszos hangjelzés tájékoztatja arról, hogy a szárítási ciklus még nem fejeződött be.

A PROGRAM MEGSZAKÍTÁSA

Az ajtó nyitása program futása közben nem ajánlott, különösen a fő mosási és a végső forró öblítési fázisban. Ha azonban az ajtó a program futása közben nyílik ki (például edények hozzáadásához), a gép automatikusan leáll. Csukja be az ajtót anélkül, hogy bármilyen gombot megnyomna. A ciklus onnan folytatódik, ahol megszakadt.

FIGYELMEZTETÉS:

Ha a szárítási ciklus során kinyitja az ajtót, egy szakaszos hangjelzés tájékoztatja arról, hogy a szárítási ciklus még nem fejeződött be.

FUTÓ PROGRAM MÓDOSÍTÁSA

Egy futó program módosításához vagy leállításához járjon el a következőképpen:

- Tartsa lenyomva az INDÍTÁS/MEGSZAKÍTÁS gombot legalább 3 másodpercig. A kijelzőn megjelenik a „VISSZAÁLLÍTÁS” üzenet, és a készülék hangjelzéseket bocsát ki.
- A futó programot a készülék leállítja.
- Ekkor új program állítható be a „PROGRAMVÁLASZTÁS” gomb segítségével.

FIGYELMEZTETÉS:

Új program megkezdése előtt ellenőrizze, hogy van-e még mosószer az adagolóban. Szükség esetén adjon hozzá még mosószert.

PROGRAMMŰVELETEK.

(Csak különálló modellek esetében)

Program futása közben a kijelzőn a ciklus végéig fennmaradó időt mutatja, a beállított program neve pedig megjeleníthető bármelyik gomb megnyomásával, kivéve az „INDÍTÁS/MEGSZAKÍTÁS” gombot

Ha a mosogatógép működése közben megszakad az áramellátás, egy speciális memória tárolja a kiválasztott programot, és a ciklus az áramellátás visszaállítása után ott folytatódik, ahol abbahagyta.

A PROGRAM VÉGE

Egy 5 másodperces hangjelzés 3-szor 30 másodperces időközönként szól (ha nem némitotta el), hogy a program véget ért.

Kizárólag az „AJTÓ NYITVA” opcióval rendelkező modellek esetén, a szárítási fázis során az ajtó automatikusan kinyílik, de az edények eltávolításával várnia kell a ciklus vége jelleadásáig.

ERŐTELJES MOSÁS

(csak bizonyos modellek esetében)

Egyes programok (lásd a programtáblázatot) a harmadik, a mosogatógép alján elhelyezett ERŐTELJES MOSÁS mosókart is engedélyezik. Ez a funkció akkor ideális, ha erősen szennyezett tálaló- vagy főzőedényeket tisztít, és közvetlenül az ERŐTELJES MOSÁS kar feletti kosárba helyezi ezeket.

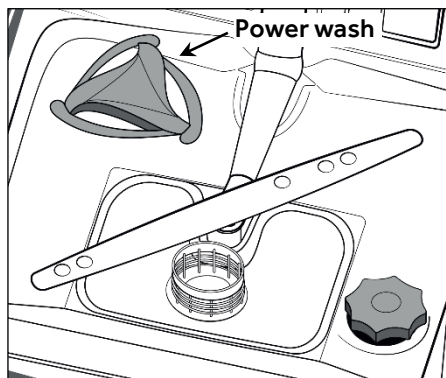

OPCIÓ GOMBOK

Az opció gombok további mosási lehetőségeket biztosítanak, lehetővé téve a mosási programok testreszabását (lásd a 17. fejezet táblázatát azon programok listájáról, amelyeken az egyes lehetőségek engedélyezhetők). A beállítások a program indítása előtt a megfelelő gombokkal engedélyezhetők (vagy letilthatók). A kijelzőn megjelennek (vagy eltűnnek) a megfelelő jelzőfények.

Az opció gombnak engedélyezettnek kell lennie a mosási program kiválasztása után.

Ha olyan beállítást választott ki, amelyik nem kompatibilis a kiválasztott programmal, akkor az opció jelzőfénye először villog, majd kialszik.

„EXPRESS” GOMB

(csak egyes modellek esetében).

Ez a gomb átlagosan 25%-os energia- és időmegtakarítást tesz lehetővé (a kiválasztott ciklustól függően), csökkentve a mosási víz hőmérsékletét és a szárítási időt a végső öblítés során.

Ez az opció ajánlott esti mosáshoz, amikor tökéletesen száraz edényekre nincs szükség azonnal. A jobb száradás érdekében hagyja a mosogatógép ajtaját kissé nyitva, hogy elősegítse a természetes légáramlást a mosogatógépben.

„AJTÓ NYITVA” GOMB

(AUTOMATIKUS AJTÓNYITÁS)

(csak bizonyos modellek esetében).

Ennek az opciónak köszönhetően egy különleges készülék pár centiméternyire megnyitja az ajtót a szárítási ciklus közben vagy annak a végén (a programtól függően). Így az edények természetesen és hatékonyan száradhatnak meg. A kiválasztott ciklus időtartama automatikusan megváltozik, hogy a készülék optimális hőmérsékletet érjen el az öblítési ciklushoz; ez jelentősen csökkenti az energiafogyasztást. Az utolsó szárítási fázisban az automatikus ajtónyitás lehetővé teszi a levegő keringését, megszüntetve a rossz szagok kockázatát.

Amikor az ajtó kinyílik, a kijelzőn megjelenik az „AJTÓNYITVA” üzenet.

Ez az opció automatikusan engedélyezett az „ECO” programban. Mindazonáltal le lehet tiltani. Az „AJTÓ NYITVA” funkció nem érhető el a „GYORS 29”, „GYORS 39” és „ELŐMOSÁS” programokban.

FIGYELMEZTETÉS

Az opció kiválasztása esetén semmilyen módon ne akadályozza meg az ajtó kinyitását vagy bezárását, mivel ez károsíthatja a mechanizmust. Győződjön meg arról, hogy van elegendő hely található az ajtó előtt, és zárás előtt várja meg, amíg a nyitóeszköz befejezi a műveletet.

„EXTRA SZÁRAZ” GOMB

(csak bizonyos modellek esetében).

Az opció segítségével a lehető legmagasabb szárítási hatékonyságot érheti el, azonban növeli a mosogatáshoz használt hőmérsékletét az utolsó mosogatási fázisban.

„NINCS SÓ” FIGYELMEZTETŐ JELZŐFÉNY

Ha a mosogatógép sót igényel, a program kiválasztásakor a kijelzőn megjelenik a „SÓ” felirat. Az edényeken megjelenő fehéres foltok általában arra figyelmeztetnek, hogy a sótartály feltöltésre szorul.

A só jelzőfény megfelelő működésének biztosítása érdekében MINDIG FEL KELL TÖLTENIE A SÓTARTÁLYT.

„KÉSLELTETETT INDÍTÁS” GOMB

A mosogatógép cikluskezdési ideje beállítható ezzel a gombbal, késleltetve az indítást 1 és 23 óra közötti időtartammal. Késleltetett indítás beállításához járjon el a következőképpen:

- Kapcsolja be a mosogatógépet, ehhez tartsa lenyomva a „BE/KI” gombot körülbelül 3 másodpercig.
- Válassza ki a mosogatási programot.
- Nyomja meg a „KÉSLELTETETT INDÍTÁS” gombot („0:30” jelenik meg a kijelzőn).
- Nyomja meg újra a gombot a késleltetés növeléséhez (minden egyes lenyomásakor a késleltetés 30 perccel növekszik, legfeljebb 23:30-ig).
- Egy programra beállított késleltetés esetén:
 - az „INDÍTÁS/MEGSZAKÍTÁS” gomb megnyomása után megjelenik a kijelzőn a „00:00” visszazámláló, és villog a „:”
 - bármilyen gomb megnyomásakor (kivéve a „BE/KI”, „PROGRAMVÁLASZTÁS” gombok) a program neve jelenik meg a kijelzőn egyszer, majd ismét megjelenik a késleltetési idő.
 - Az idő lejártát követően a program neve jelenik meg egyszer a kijelzőn, és a visszamaradó idő értékeként „0:00h” látható.
- A visszazámlálás indításához nyomja meg az INDÍTÁS/MEGSZAKÍTÁS gombot. A kijelzőn megjelenik a program végéig hátralévő idő. A visszazámlálás végét követően a program automatikusan elindul.

Ha a késleltetett indítást nem erősíti meg az „INDÍTÁS/MEGSZAKÍTÁS” lenyomásával, körülbelül 10 másodpercet követően a késleltetett indítást a készülék elveti.

(Csak különálló modellek esetében)

A kijelzőn megjelenik a kiválasztott ciklus hossza. A visszazámlálás végén a program automatikusan elindul, és a kiválasztott ciklus hossza megjelenik a kijelzőn.

Késleltetett indítás elvetéséhez járjon el a következőképpen:

- Tartsa lenyomva az „INDÍTÁS/MEGSZAKÍTÁS” gombot legalább 3 másodpercig. „00” és „MEGSZAKÍTÁS” jelenik meg a kijelzőn, és hangjelzések hallhatók.
- A késleltetett indítás és a kiválasztott program törölődik. A kijelzőn megjelenik két kötőjel.
- Ezen a ponton a mosogatógép működésének a beindításához új programok és adott opció gombokat kell kiválasztania, amint az a „PROGRAM BEÁLLÍTÁSOK” bekezdésben olvasható.

PROGRAM VÉGE JELZÉS BEKAPCSOLÁSA/NÉMÍTÁSA

A hangjelzés bekapcsolásának és kikapcsolásának tiltását az alábbiak szerint végezheti el (az alapértelmezett beállítás aktív):

Az eljárás megkezdése előtt a mosogatógépek MINDIG kikapcsolva kell lennie.

- Kapcsolja be a mosogatógépet, ehhez tartsa lenyomva a „BE/KI” gombot körülbelül 3 másodpercig.
- Tartsa lenyomva a „PROGRAMVÁLASZTÁS” és „BE/KI” gombot 5 másodpercig.
- A kijelzőn megjelenik a „BEÁLLÍTÁSOK” üzenet, illetve világít az „AJTÓ NYITVA/EXPRESS” és az „EXTRA SZÁRAZ” gomb.
- Nyomja meg a „PROGRAMVÁLASZTÁS” gombot, amíg a „HANGJELZÉS” paraméter kiválasztott állapotban található.
- A paraméter beállítása végrehajtható az „AJTÓ NYITVA/EXPRESS” és „EXTRA SZÁRAZ” gombok lenyomásával az értékek módosításához, IGEN és NEM között mindkét irányba.
- Kapcsolja ki a mosogatógépet a „BE/KI” gomb lenyomásával 3 másodpercig, így megerősíti az új beállítást.

A riasztás ismételt bekapcsolásához hajtja végre ugyanazt a műveletsort.

MEMO FUNKCIÓ (Az utoljára használt program megjegyzése)

Az eljárás megkezdése előtt a mosogatógépnek MINDIG kikapcsolva kell lennie.

- Kapcsolja be a mosogatógépet, ehhez tartsa lenyomva a „BE/KI” gombot körülbelül 3 másodpercig.
- Tartsa lenyomva a „PROGRAMVÁLASZTÁS” és „BE/KI” gombot 5 másodpercig.
- A kijelzőn megjelenik a „BEÁLLÍTÁSOK” üzenet, illetve világít az „AJTÓ NYITVA/EXPRESS” és az „EXTRA SZÁRAZ” gomb.
- Nyomja meg a „PROGRAMVÁLASZTÁS” gombot, amíg a „MEMO FUNKCIÓ” paraméter kiválasztott állapotban található.
- A paraméter beállítása végrehajtható az „AJTÓ NYITVA/EXPRESS” és „EXTRA SZÁRAZ” gombok lenyomásával az értékek módosításához, „MEMO MÓD BE” és „MEMO MÓD KI” között mindkét irányba.
- Kapcsolja ki a mosogatógépet a „BE/KI” gomb lenyomásával 3 másodpercig, így megerősíti az új beállítást.

A riasztás ismételt bekapcsolásához hajtja végre ugyanazt a műveletsort.

A DEMO ÜZEMMÓD ENGEDÉLYEZÉSE VAGY LETILTÁSA (kizárólag a boltokban használható)

Engedélyezés

Az eljárás megkezdése előtt a mosogatógépnek MINDIG kikapcsolva kell lennie.

1. Kapcsolja be a készüléket a BE/KI gomb segítségével.
2. Tartsa lenyomva a „PROGRAMVÁLASZTÁS” és „KÉSLELTETETT INDÍTÁS” gombokat 5 másodpercig.
3. A „DEMO MÓD BE” üzenet jelenik meg a kijelzőn.
4. Ha 30 másodpercig nem nyom meg egy gombot sem, a program elindul, szimulálva a mosási program kezdetét.

A PROGRAMVÁLASZTÁS/OPCIÓK/ KÉSLELTETETT INDÍTÁS opciók engedélyezve vannak, és ezeknek a gomboknak a megnyomásával szimulálhatja a termék működését mosás indítása nélkül.

A „Demo üzemmód” letiltása

FIGYELMEZTETÉS

Ha a beszerelést követően a készülék megfelelően működik, de a mosási ciklus nem indul el az Indítás gomb megnyomásakor, előfordulhat, hogy a „Demo üzemmód” nincs letiltva.

Az eljárás megkezdése előtt a mosogatógépnek MINDIG kikapcsolva kell lennie.

1. Kapcsolja be a készüléket a BE/KI gomb segítségével.
2. Tartsa lenyomva a „PROGRAMVÁLASZTÁS”, „KÉSLELTETETT INDÍTÁS” gombokat 5 másodpercig.
3. A „DEMO ÜZEMMÓD LETILTVA” üzenet jelenik meg a kijelzőn.
4. Kapcsolja ki a készüléket.

GYERMEKZÁR

A mosogatógép elektronikus gyermekzár funkcióval rendelkezik. A gyermekzár megvédi a gyerekeket a veszélytől, mely a mosogatógép ajtajának nyitásakor léphet fel, valamint letiltja a vezérlőket, annak érdekében, hogy ne lépjenek fel váratlan módosulások.

A gyermekzár aktiválását és kikapcsolását az alábbiak szerint végezze:

- Kapcsolja be a mosogatógépet, ehhez tartsa lenyomva a „BE/KI” gombot körülbelül 3 másodpercig.
- Tartsa lenyomva az „EXTRA SZÁRAZ” és „AJTÓ NYITVA/EXPRESS” gombot körülbelül 5 másodpercig.
- A kijelzőn megjelenik a „GYERMEKZÁR” üzenet.
- Ezt követően csak az „BE/KI” gomb marad aktív.
- Ha megnyomja bármelyik gombot, a program fázis jelző lámpa 3-szor villog.
- A billentyűzár kikapcsolható egyszerűen a két „EXTRA SZÁRAZ” és „AJTÓ NYITVA/EXPRESS” gomb ismételt lenyomásával.
- A kijelzőn megjelenik a „GYERMEKZÁR KI” üzenet.

A gép „BE/KI” gombbal való kikapcsolása esetén a gép következő bekapcsolásakor a gyermekzár feloldott állapotban lesz.

TÁVIRÁNYÍTÁS (Wi-Fi)

A készülék Wi-Fi technológiával rendelkezik, aminek köszönhetően a berendezés távvezérelhető egy alkalmazáson keresztül.

KÉSZÜLÉKPÁROSÍTÁS (ON ALKALMAZÁS)

- Töltse le a hOn alkalmazást a készülékére a következő QR-kód beolvasásával:



vagy nyissa meg a következő hivatkozást:

go.haier-europe.com/download-app

A hOn alkalmazás elérhető úgy Android, mint iOS rendszerű táblagépekre és okostelefonokra.

Ha szeretné megismerni a Wi-Fi funkciók összes jellemzőjét, böngéssze az alkalmazás menüjét DEMÓ módban.

- Győződjön meg arról, hogy az útválasztó be van kapcsolva, és okostelefonja/táblagépe csatlakozik otthoni Wi-Fi hálózatához.

Az otthoni Wi-Fi hálózat frekvenciáját kötelezően állítsa 2,4 GHz-es sávra. A gép konfigurálása nem lehetséges, ha az otthoni hálózat 5 GHz-es sávon működik.

- Kapcsolja be a BLUETOOTH funkciót okostelefonján/táblagépén (ha lehetséges).
- Nyissa meg az alkalmazást, hozzon létre egy felhasználói profilt (vagy jelentkezzen be, ha korábban már létrehozott egy profilt), és párosítsa a készüléket a gép kijelzőjén megjelenő utasítások vagy a készülékhez mellékelte "Gyorsútmutatóban" leírt eljárás szerint.
- Kapcsolja be a mosogatógépet nyomva tartva 3 másodpercig a BE/KI gombot, amikor az alkalmazás erre kéri.
- Tartsa lenyomva a „PROGRAMVÁLASZTÁS / TÁVVEZÉRLÉS” gombot 3 másodpercig →, ekkor a kijelzőn végigúszik a „FELIRATKOZÁS” üzenet, és a „Wi-Fi” jelzőlámpa kikapcsol.
- 60 másodpercen belül tartsa lenyomva a „KÉSLELTETETT INDÍTÁS” gombot

3 másodpercig, és a kijelzőn 5 percig látható az „KÖNNYŰ” üzenet, a Wi-Fi jelzőfény háromszor lassan villogni kezd, majd 2 másodpercig kikapcsol.

- Adja meg az otthoni Wi-Fi hálózatához tartozó jelszót az alkalmazásban, és fejezze be a műveletet.

Sikeres párosítás

- A kijelzőn megjelenik a „CSATLAKOZOTT” üzenet egyszer, majd ezt követően megjelenik a „TÁVVEZÉRLÉS” üzenet, és a „Wi-Fi” jelzőlámpa folyamatos világításba kezd.
- Most már vezérelheti a készüléket az alkalmazásból.

Sikertelen párosítás

Ha a hálózathoz való csatlakozáskor hiba jelentkezik (vagy nem sikerül 5 percen belül):

- „PRÓBÁLJA ÚJRA” üzenet jelenik meg a kijelzőn.
- A gép csatlakoztatása elmarad.
- Ismétlje meg a párosítási kísérletet az alkalmazásból.

Wi-Fi VISSZAÁLLÍTÁSA

Problémák felmerülése vagy az otthoni útválasztó beállításainak változása esetén (pl.: módosul a hálózat neve/jelszava, az internetszolgáltató stb.) újra el kell végeznie a párosítási eljárást, eltávolítva a terméket az alkalmazásból, vagy módosíthatja a Wi-Fi hálózat hitelesítő adatait a készülék beállításai közül az alkalmazáson belül.

TÁVVEZÉRLÉS ENGEDÉLYEZÉSE

Amennyiben a gépet távvezérléssel szeretné használni:

- Győződjön meg arról, hogy az útválasztó be van kapcsolva, illetve rendelkezik internetkapcsolattal.
- Tegye be az edényeket a mosogatógépbe, és adja hozzá a mosogatószeret.
- Kapcsolja be a mosogatógépet.
- Tartsa lenyomva a „PROGRAMVÁLASZTÁS / TÁVVEZÉRLÉS” gombot 3 másodpercig. → A kijelzőn megjelenik a „TÁVVEZÉRLÉS” üzenet.
- Zárja be az ajtót.
- Most már felügyelheti a készüléket az alkalmazásból.

TÁVVEZÉRLÉS TILTÁSA

- A távvezérlés módból való kilépéshez tartsa lenyomva ismét a „PROGRAMVÁLASZTÁS / TÁVVEZÉRLÉS” gombot 3 másodpercig.
- **Ha nincs folyamatban lévő ciklus:**
 - A Wi-Fi jelzőlámpa lassú villogásba kezd, és a kijelzőn megjelenik a „TÁVVEZÉRLÉS KI” üzenet.
- **Folyamatban lévő ciklus esetén:**
 - A Wi-Fi jelzőlámpa lassú villogásba kezd, és a kijelzőn megjelenik a „TÁVVEZÉRLÉS KI” üzenet.
 - A kijelzőn megjelenik az „AJTÓ NYITVA” üzenet.
 - A ciklus az alkalmazásból történő vezérlés nélkül fejeződik be.

Távvezérlésből történő egyéb kilépési mód.

- Tartsa lenyomva az „INDÍTÁS/MEGSZAKÍTÁS” gombot 3 másodpercig. Ha ciklus folyamatban van, a készülék ezt leállítja, és a készülék kilép TÁVVEZÉRLÉS módból.
- A „Wi-Fi” jelzőlámpa lassú villogásba kezd. Ekkor új mosogatási ciklust állíthat be a vezérlőpultról.
- Tartsa lenyomva a „BE/KI” gombot 3 másodpercig (vagy kikapcsolás)
Ha ciklus folyamatban van, a készülék ezt szünetelteti, és a készülék kilép TÁVVEZÉRLÉS módból.
Bekapcsolást követően a „Wi-Fi” jelzőlámpa lassú villogásba kezd, és az adott ciklus a megszakítás szakaszától folytatódik.

Ha a készüléket kikapcsolja, majd ismét bekapcsolja, történjen ez a **BE/KI gomb megnyomásával** vagy **áramkimaradás eredményeként, engedélyezett TÁVIRÁNYÍTÁS mód esetén, és ha közben folyamatban volt egy mosogatási ciklus, a ciklus a megszakítás pontjától folytatódik. Ebben az esetben a „TÁVIRÁNYÍTÁS” módot a készülék letiltja.**

- Az ajtó nyitásával leállítja a TÁVVEZÉRLÉS funkciót. Az alkalmazásból való vezérlés folytatásához csukja be az ajtót.

„Wi-Fi” KAPCSOLAT JELZŐLÁMPA

Ez a jelzőlámpa a kapcsolat állapotáról tájékoztat:











- VILÁGÍT: a távvezérlés mód engedélyezett.
- LASSAN VILLOG: távvezérlés mód letiltva.
- GYORSAN VILLOG 3 MÁSODPERCIG, MAJD KIKAPCSOL: a gép nem tud csatlakozni az otthoni Wi-Fi hálózathoz, vagy még nem társította az alkalmazáshoz.
- 3 LASSÚ VILLANÁS, MAJD 2 MÁSODPERCRE KIKAPCSOLÁS: a Wi-Fi hálózat visszaállítása (az alkalmazáshoz való társítás során).
- VILÁGÍT 1 MÁSODPERCIG, MAJD KIKAPCSOL 3 MÁSODPERCIG: az ajtó nyitva, a távvezérlés mód nem engedélyezhető.

PROGRAM JELMAGYARÁZAT

PROGRAM			LEÍRÁS
P1	ECO	ECO	Program átlagosan szennyezett tálalókészletekhez (az ilyen típusú tálalókészletekhez kombinált energia- és vízfogyasztása szempontjából a leghatékonyabb program). Az EN 50242 szabványnak megfelelő program.
P2	 STEAM	STEAM PLUS	Vízugarak és gőz váltakozó használatát tartalmazó ciklus. Hatékony a rászáradt szennyeződés és baktérium megpuhításában és eltávolításában, nem igényli a serpenyők és edények előmosását.
P3	 AUTO	UNIVERZÁLIS	Naponta egyszer - átlagosan szennyezett edényekhez és a nap folyamán félretett edények mosogatásához.
P4	 39min	GYORS 39'	„A” besorolású gyors mosogató és szárító ciklus. Akár 8 személyes készletek elmosására alkalmas. (Időtartam: 39 perc)
P5	 29min	GYORS 29'	Szupergyors ciklus az étkezés után azonnal elmosandó edényekhez. Mosási terhelés: 6 személyes készlet. (Időtartam: 29 perc)
P6		ELŐMOSÁS	Rövid hideg előmosás olyan edényekhez, amelyeket a mosogatógépben tárol addig, amíg nem áll össze egy teljes adag.
P7		HYGIENE+	Antibakteriális ciklus, amely (akár erősen szennyeződött) edények elmosogatására és fertőtlenítésére készült, többek között használható csecsemők cumisüvegeihez.
P8		INTENZÍV GYORS	Rendkívül szennyezett edények gyors elmosására szolgál.
P9	 AUTO	UNIVERZÁLIS PLUSZ	Mindennapi mosogatóshoz. A két végső öblítés magas szintű higiénit és tisztaságot szavatol.
P10	 AUTO	AUTO SENSOR	Gyors ciklus „normál” szennyezettségű edényekhez, gyakori mosogatóshoz és normál edényterheléshez készült. A programot optimalizálja egy intelligens érzékelő, amely az aktuális edényterheléshez igazítja a mosogatósi paramétereket.
P11		ULTRA SILENCE	A mosogatógép zajszintjét legalacsonyabb szintre csökkentheti ezzel az új csendes programmal. Kifejezetten az innovatív inverteres motor maximális teljesítményének a kihasználására készült program.
P12		ÜVEG	Megfelelő sérülékeny edényekhez és üvegedényekhez. Használható kevésbé szennyezett cikkekhez, kivéve a serpenyőket.

Programok előmosással

Az előmosást tartalmazó programok esetében javasolt egy második adag mosószert (max. 10 g) közvetlenül a gépbe tenni.

PROGRAM			Mosószer áztatáshoz (előmosás)	„IMPULZUS” programok	„AUTOMATIKUS” programok	„ERŐTEJES MOSÁS” aktív	Mosogatási hőmérséklet (°C)	Átlagos mosogatási idő ¹ (perc)	Opciók		
									„OPEN DOOR” gomb	„FÉLTÖLTET” gomb	„EXTRA SZÁRAZ” gomb
P1	ECO	ECO	●	■	-	-	45	225	IGEN	IGEN	IGEN
P2	 STEAM	STEAM PLUS	●	■	-	-	75	156	IGEN	IGEN	IGEN
P3	 AUTO	UNIVERZÁLIS	-	■	▲	◆	50 - 60	145 - 160	IGEN	IGEN	IGEN
P4	 39min	GYORS 39'	-	-	-	◆	60	39	N/A	N/A	N/A
P5	 29min	GYORS 29'	-	-	-	◆	50	29	N/A	N/A	N/A
P6		ELŐMOSÁS	-	-	-	-	-	5	N/A	N/A	N/A
P7		HYGIENE+	●	-	-	◆	75	156	IGEN	N/A	IGEN
P8		INTENZÍV GYORS	●	■	-	-	65	110	IGEN	IGEN	IGEN
P9	 AUTO	UNIVERZÁLIS PLUSZ	-	-	▲	◆	65 - 75	140 - 155	IGEN	N/A	IGEN
P10	 AUTO	AUTO SENSOR	-	■	▲	-	45 - 55	115 - 125	IGEN	IGEN	IGEN
P11		ULTRA SILENCE	-	-	-	-	55	255	IGEN	N/A	N/A
P12		ÜVEG	-	■	-	-	45	115	IGEN	IGEN	IGEN

● = Mosószer áztatáshoz (előmosás)

■ = „IMPULZUS” programok

▲ = „AUTOMATIKUS” programok²

◆ = „ERŐTEJES MOSÁS” aktív

N/A = AZ OPCÍÓ NEM ÉRTHETŐ EL

¹ Hideg vízzel (15°C) – Tolerancia ±10%

Meleg víz mellett a program végéig hátralévő idő automatikusan megjelenik a program futása közben.

* Az értékeket laboratóriumban az EN 50242 európai szabvány szerint mérik (a fogyasztás a felhasználási feltételektől függően változhat).

² Az „automatikus” programokat egy szennyeződéserzékelő optimalizálja, mely a szennyezettségi szintjéhez igazítja a mosogatási paramétereket.

VÍZLÁGYÍTÓ EGYSÉG

A vízellátás forrásának a függvényében a víz különböző mennyiségben tartalmaz mészcseppkőképző és ásványi anyagokat, amelyek az edényeken fehér foltok és nyomok formájában maradnak meg. Minél magasabb mértékben tartalmazza a víz ezeket az ásványi anyagokat, annál keményebb a víz. A mosogatógép vízkömentesítő egységgel rendelkezik, amelyik egy különleges regeneráló só segítségével lágyított vizet biztosít az edények elmosogatásához. A vízkeménység vonatkozásában tájékozódhat a helyi vízműveknél.

A VÍZKÖMENTESÍTŐ MŰKÖDÉSÉNEK A SZABÁLYOZÁSA

A vízkömentesítő egység maximum 90 °FH (francia vízkeménységi fok) vagy 50 °dH (német vízkeménységi fok) keménységű víz kezelésére képes 8 beállítás révén. A beállítások az alábbi táblázatban láthatók és a kezelt vízkeménységi szintre értendők.

Szint	Vízke ménység		Regeneráló só használata	Vízke méntesítő beállítás
	°FH (francia vízkeménységi fok)	°dH (német vízkeménységi fok)		
0	0-5	0-3	NEM	S0
1	6-10	4-6	IGEN	S1
2	11-20	7-11	IGEN	S2
3	21-30	12-16	IGEN	S3
4*	31-40	17-22	IGEN	S4
5	41-50	23-27	IGEN	S5
6	51-60	28-33	IGEN	S6
7	61-90	34-50	IGEN	S7

* A vízkömentesítő egység gyári alapbeállítása 4-es szint (S4), mivel ez megfelel a felhasználói követelmények többségének.

A vízkömentesítő egység beállítását a vízkeménység függvényében módosítsa az alábbiak szerint:

A művelet megkezdése előtt MINDIG kapcsolja ki a mosogatógépet.

1. Kapcsolja be a mosogatógépet, ehhez tartsa lenyomva a "BE/KI" gombot körülbelül 3 másodpercig.
 2. Tartsa lenyomva a "PROGRAMVÁLASZTÁS" és "BE/KI" gombokat megközelítőleg 5 másodpercig.
 3. A kijelzőn megjelenik a "BEÁLLÍTÁSOK" üzenet, illetve világít a "OPCIÓK" és "EXTRA SZÁRAZ" gomb.
 4. Nyomja meg a "PROGRAMVÁLASZTÁS" gombot, amíg ki nem választja a "VÍZKÖMENTESÍTŐ S4" opciót (S4 gyári szint).
 5. A paraméter beállításához nyomja meg a "OPCIÓK" (S7 → S0) és "EXTRA SZÁRAZ" (S0 → S7) gombokat az előzetesen beállított szint növeléséhez vagy csökkentéséhez.
 6. Kapcsolja ki a mosogatógépet a "BE/KI" gomb 3 másodpercig való lenyomásával, így megerősíti az új beállítást.
- A vízlágyító beállítás ismételt módosításához kövesse ugyanazt az eljárást.

FIGYELMEZTETÉS

Amennyiben nem tudja befejezni a műveletet, kapcsolja ki a mosogatógépet a "BE/KI" gomb megnyomásával, majd kezdje előlről a műveletet (1. LÉPÉS).

HIBAELEHÁRÍTÁS ÉS JÓTÁLLÁS

Ha úgy véli, hogy a mosogatógép nem üzemel megfelelően, tekintse át az alábbi gyors útmutatót, amely tartalmaz néhány gyakorlati ötletet a leggyakoribb problémák megoldására. **Amennyiben a hiba nem szűnik meg vagy ismét felmerül, vegye fel a kapcsolatot a műszaki támogató központtal.**

HIBAJELENTÉSEK

- **Kijelzővel szerelt modellek:** a hibákról egy „E” betű és egy szám (pl. Hiba 2 = E2) és egy rövid hangjelzés tájékoztat.
- **Kijelző nélküli modellek:** a hibát az jelzi, hogy minden LED-jelző annyiszor villan fel, amennyi a hibakód, amit 5 másodperces szünet követ (például: Hiba 2 = két felvillanás – 5 másodperc szünet – két felvillanás – stb.).

CSAK KIJELEZŐVEL SZERELT MODELLEK

MEGJELENÍTETT HIBA	JELENTÉS ÉS MEGOLDÁSOK
 "ELLENŐRIZZE A VIZET" rövid hangjelzéssel (csak bizonyos modellek esetében). E2 (kijelzős egységek) rövid hangjelzéssel	A mosogatógép nem telítődik vízzel Bizonyosodjon meg a vízellátás nyitott állapotáról. Bizonyosodjon meg arról, hogy a vízellátó tömlő nincs megtörve vagy összenyomva. Bizonyosodjon meg arról, hogy a leeresztővezeték megfelelő magasságban található (lásd a telepítés részt). Zárja el a vízellátást, csavarja le a vízellátó tömlőt a mosogatógép hátoldalánál, majd ellenőrizze, hogy a „homokszűrő” nincs eltömődve.
E3 (kijelzős egységek) rövid hangjelzéssel	A mosogatógép nem eresztile a vizet Bizonyosodjon meg arról, hogy a leeresztővezeték nincs elhajolva, beszorulva vagy elzárva, és hogy a szűrő nincs eltömődve. Bizonyosodjon meg arról, hogy a zsírfogó nincs eltömődve.
E4 (kijelzős egységek) rövid hangjelzéssel	Vízszivárgás Bizonyosodjon meg arról, hogy a leeresztővezeték nincs elhajolva, beszorulva vagy elzárva, és hogy a szűrő nincs eltömődve. Bizonyosodjon meg arról, hogy a zsírfogó nincs eltömődve.
E8-Ei (kijelzős egységek) rövid hangjelzéssel	A vízfűtőelem nem működik megfelelően vagy a szűrőlemez eltömődött Tisztítsa meg a szűrőlemezt.
Egyéb kódok (kijelzős egységek)	Kapcsolja ki a Mosogatógép, húzza ki a kábelt a hálózati aljzatból, és várjon egy percet. Kapcsolja be a Mosogatógép és indítson be egy programot. Ha a hiba továbbra is fennáll, vegye fel közvetlenül a kapcsolatot a hivatalos Ügyfélszolgálatával.

CSAK KIJELZŐ NÉLKÜLI MODELLEK

Amennyiben meghibásodások vagy hibák észlelhetők program működése közben, a kiválasztott ciklusnak megfelelő jelzőfény gyors villogásba kezd, illetve szakaszos hangjelzés lesz hallható. Ebben esetben kapcsolja ki a mosogatógépet a „BE/KI” gomb megnyomásával.

Miután ellenőrizte, hogy a vízellátás nyitott állapotban található, hogy a leeresztővezeték nincs meghajolva, és hogy a zsírfogó vagy szűrők nincsenek eltömődve, állítsa be ismét a kiválasztott programot.

Ha a hiba nem szűnik meg, vegye fel a kapcsolatot a műszaki támogató központtal.

A mosogatógép túlfolyó védőeszközzel rendelkezik, így hiba esetén a felesleges vízmennyiség automatikusan távozik a gépből.

FIGYELMEZTETÉS

A túlfolyó védőeszköz helyes működésének a biztosítása érdekében javasoljuk, hogy működés közben nem mozgassa vagy döntse meg a mosogatógépet. Amennyiben a mosogatógép mozgatása vagy megdöntése elkerülhetetlen, várja meg, amíg a mosogatási ciklus befejeződött, és hogy a készülékből az összes víz távozzon.

EGYÉB HIBÁK

HIBA	OK	MEGOLDÁS
1. Egyik program sem működik	A dugaszt nem csatlakoztatta a fali aljzathoz	Csatlakoztassa az elektromos dugaszt
	Nem nyomta meg a O/I gombot	Nyomja meg a gombot
	Nyitott ajtó	Csukja be az ajtót
	Hiba az elektromos szolgáltatónál	Ellenőrizze
2. A mosogatógép nem telítődik vízzel	Lásd az 1. pontot	Ellenőrizze
	A vízcsap elzárt állapotban van	Nyissa a vízcsapot
	A vízellátó tömlő meghajlott	Szüntesse meg a tömlő meghajlásait
	A vízellátó tömlő szűrője eltömődött	Tisztítsa meg a tömlő végén található szűrőt
3. A mosogatógép nem üríti le a vizet	A szűrő elszennyeződött	Tisztítsa meg a szűrőt
	A leeresztővezeték meghajlott	Szüntesse meg a vezeték meghajlásait
	A leeresztővezeték hosszabbítóelemét nem csatlakoztatta helyesen	Kövesse figyelmesen a leeresztővezeték csatlakoztatására vonatkozó utasításokat
	A falon lévő kimeneti csatlakozás lefelé mutat, nem pedig felfelé	Hívjon szakképzett technikust
4. A mosogatógépből folyamatosan távozik a víz	A leeresztővezeték túl alacsonyan található	Emelje a leeresztővezeték legalább 40 cm-rel a padlószint fölé

HIBA	OK	MEGOLDÁS
5. Nem hallatszik a permetezőkarok forgása	Túlzott mennyiségű tisztítószer	Csökkentse a tisztítószer mennyiségét. Használjon megfelelő tisztítószer
	Egyes tárgyak akadályozzák a karok elforgását	Ellenőrizze
	A szűrőlemez és a szűrő nagyon szennyezett	Tisztítsa meg a szűrőlemezt és a szűrőt
6. Kijelzők nélküli elektronikus készülékek esetén: egy vagy több jelzőfény gyorsan villog	A vízellátó csap le van zárva	Kapcsolja ki a készüléket. Engedje meg a csapot. Állítsa be ismét a ciklust
7. Az edények csak részlegesen lettek elmosva	Lásd az 5. pontot	Ellenőrizze
	A serpenyők alját nem mosta el jól a gép	Ráégett ételmaradékok esetében a mosogatógépbe helyezés előtt áztassa be a serpenyőket
	A serpenyők szélét nem mosta el jól a gép	Helyezze át a serpenyőket
	A permetezőkarok mozgása nem teljes	Távolítsa el a permetezőkarokat a gyűrűs anyák óramutató járásának megfelelő irányba való elcsavarással, majd mossa el a karokat folyó víz alatt
	Az edényeket nem megfelelően helyezte el a gépben	Ne tegye az edényeket egymáshoz képest túl közel
	A leeresztővezeték vége vízben található	A leeresztővezeték vége nem érintkezhet a kimenő vízárrammal
	Helytelen mennyiségű tisztítószer adagolt a gépbe, vagy a tisztítószer régi és megkeményedett	Növelje az adagot az edények szennyezettségi mértékének a függvényében, vagy használjon eltérő tisztítószer
	A sótartó kupakját nem zárta le megfelelően	Szorítsa meg rendesen
	A mosogatóprogram nem elég alapos	Válasszon hatékonyabb programot
8. A tisztítószer nem oldódott fel vagy részlegesen oldódott fel	Az evőeszközök, edények, serpenyők stb. meggátolják a tisztítószeradagoló nyitását	Úgy rendezze az edényeket, hogy azok ne gátolják az adagoló működését

HIBA	OK	MEGOLDÁS
9. Fehér foltok láthatók az edényeken	A hálózati víz túl kemény	Ellenőrizze a só és az öblítőszer szintjét, és állítsa be. Ha a hiba továbbra is fennáll, vegye fel a kapcsolatot a műszaki támogató központtal.
10. Zaj hallható mosogatás közben	Az edények egymáshoz ütődnek	Ellenőrizze ismét az edények elhelyezkedését a kosárban
	A forgó karok hozzáütődnek az edényekhez	Ellenőrizze ismét az edények elhelyezkedését a kosárban
11. Az edények nem száradnak meg teljesen	Elégtelen légáramlat	Hagyja a mosogatógép ajtaját kissé nyitva a mosogatóprogram lejáta után, hogy az edények természetes módon megszáradhassanak
	Öblítőszer hiány	Töltse fel az öblítőszer adagolót

JÓL JEGYEZZE MEG: Amennyiben a fenti helyzetek bármelyike rossz mosogatási teljesítményt vagy elégtelen öblítést eredményez, javasoljuk, hogy az edényekről kézzel távolítsa el a megmaradt szennyeződést, mivel a végső szárítási ciklus megkeményíti a szennyeződést, így az nehezen távolítható el újabb gépi mosogatással.

Amennyiben a meghibásodás továbbra is tapasztalható, vegye fel a kapcsolatot a műszaki támogató központtal megemlítve a mosogatógép modellt. Erre vonatkozó információt a mosogatógép ajtajának belső fenti részén találhat, illetve a jótállási jegyen. Ennek az adatnak köszönhetően gyorsabban, hatékonyabban elhárítható az észlelt probléma.

Javasoljuk, hogy mindig eredeti tartalék alkatrészeket használjon, amelyek a hivatalos Ügyfélszolgálatról szerezhetők be.

Támogatás és jótállás

A termék a törvényi előírások szerint jótállás tárgyát képezi, ezen jótállás feltételeit pedig a termékhez mellékelte jótállási jegyen található feltételek taglalják. Ezt a jegyet tegye el, és szükség szerint mutassa meg egy hivatalos műszaki támogató központ munkatársának a vásárlási bizonylattal együtt. A jótállási feltételeket megtalálhatja a webhelyünkön is. Támogatás ügyében töltse ki az online űrlapot, vagy vegye fel a kapcsolatot velünk a webhelyünk támogatási oldalán található telefonszámon.

A gyártó nem vállal felelősséget a kézikönyvben felmerülő nyomtatási hibáikért. Továbbá a gyártó fenntartja a jogot a termékek bármilyen, szükségesnek ítélt módosítására, amennyiben ezen módosítások nem érintik a termék alapvető jellemzőit.

KÖRNYEZETI KÖRÜLMÉNYEK



A készülék jelölése megfelel az elektromos és az elektronikus berendezések hulladékairól szóló 2012/19/EU európai irányelvnek (WEEE).

Az elektromos és az elektronikus berendezések hulladékai (a környezetre kedvezőtlen következményekkel járó) szennyezőanyagokat és (újrafelhasználható) alapösszetevőket tartalmaznak.

A szennyezőanyagok eltávolítása és megfelelő ártalmatlanítása, valamint az újrahasznosítható anyagok visszanyerése érdekében különleges kezelésben kell részesíteni az elektromos és az elektronikus berendezések hulladékait.

Az emberek fontos szerepet játszhatnak annak biztosításában, hogy az elektromos és az elektronikus berendezések hulladékai ne

váljanak környezeti problémává. Nagyon fontos néhány alapvető szabály betartása:

- Az elektromos és az elektronikus berendezések hulladékai nem kezelhetők háztartási hulladékként.
- Az elektromos és az elektronikus berendezések hulladékait az önkormányzat vagy az arra kijelölt vállalatok kezelésében álló megfelelő gyűjtőhelyeken kell leadni. Sok országban az elektromos és az elektronikus berendezések nagyméretű hulladékait a lakásokból és az otthonokból is begyűjtik.

Számos országban új készülék vásárlása esetén a régit visszaadhatjuk a kiskereskedőnek, akinek egyedileg kell azt díjmentesen átvennie mindaddig, amíg a berendezés típusa és funkciója azonos a leszállított berendezés típusával és funkciójával.

Cuprins

- 81** REGULI GENERALE DE SIGURANȚĂ
 - 85** CONECTAREA LA SURSA DE ALIMENTARE CU APA
 - 88** ADAUGAREA SARII DE DEDURIZARE
 - 89** AJUSTAREA COȘULUI SUPERIOR (NUMAI PENTRU ANUMITE MODELE.)
 - 90** ÎNCĂRCAREA VASELOR
 - 92** INFORMATII PENTRU LABORATOARELE DE TESTARE
 - 93** ADAUGAREA DETERGENTULUI
 - 94** TIPURI DE DETERGENT
 - 95** ÎNCĂRCAREA AGENTULUI DE CLĂTIRE
 - 96** CURĂȚAREA FILTRELOR
 - 97** RECOMANDĂRI PRACTICE
 - 98** CURĂȚAREA ȘI ÎNTREȚINEREA
 - 100** DESCRIEREA PANOULUI DE COMENZI
 - 100** DATE TEHNICE
 - 101** SELECTAREA PROGRAMULUI ȘI OPȚIUNI SPECIALE
 - 106** CONTROL LA DISTANȚĂ (Wi-Fi)
 - 108** GHID PROGRAME
 - 110** UNITATE PENTRU DEDURIZAREA APEI
 - 111** DEPANARE ȘI GARANȚIE
 - 115** CONDIȚII AMBIENTALE
-

Vă mulțumim că ați ales acest produs. Suntem mândri să vă oferim produsul ideal pentru dvs. și cea mai bună gamă completă de electrocasnice pentru rutina dvs. zilnică. Citiți cu atenție acest manual pentru utilizarea corectă și sigură și pentru sfaturi utile privind întreținerea eficientă. Utilizați mașina de spălat vase numai după ce citiți cu atenție aceste instrucțiuni. Vă recomandăm să țineți întotdeauna acest manual la îndemână și în bună condiție pentru orice proprietar viitor.

Vă rugăm să verificați dacă aparatul este furnizat cu acest manual de instrucțiuni, certificat de garanție, adresă a centrului de service și etichetă de eficiență energetică. Fiecare produs este identificat de un cod unic din 16 cifre, denumit și „număr serial”, imprimat pe certificat de garanție sau pe placa de serie din interiorul ușii, pe partea dreaptă superioară. Acest cod este un fel de card de identitate specific produsului pe care trebuie să-l utilizați pentru a înregistra produsul sau dacă trebuie să contactați Centrul de asistență tehnică.

Fig. A IMAGINE DE REFERINȚĂ PENTRU SECȚIUNILE URMĂTOARE

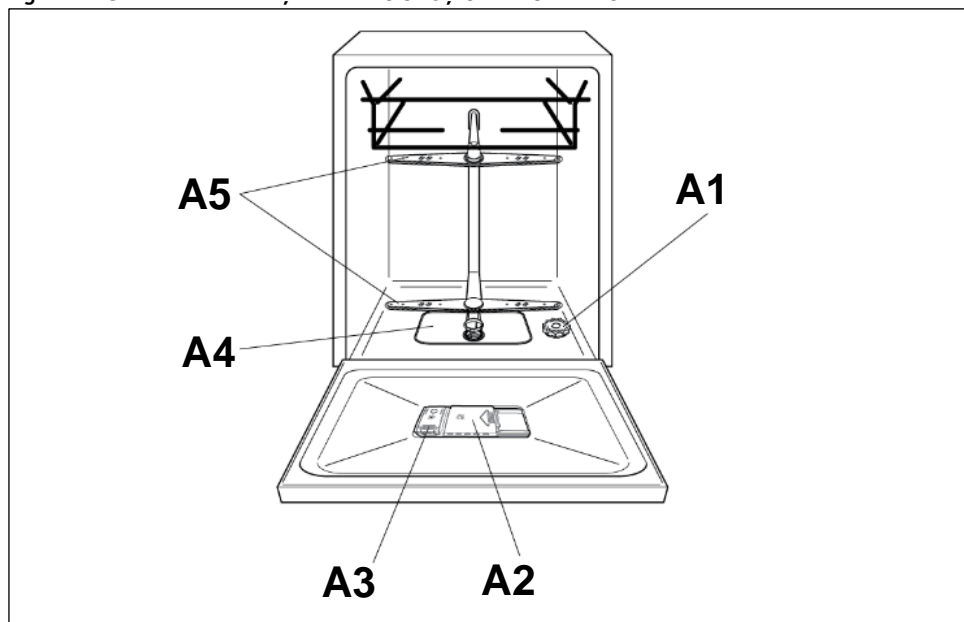

REGULI GENERALE DE SIGURANȚĂ

- Acest aparat este destinat utilizării casnice și în mod similar aparatelor, cum ar fi:
 - Zonele de bucătărie pentru personal din magazine, birouri și alte medii de lucru;
 - Ferme;
 - De către clienții din hoteluri, moteluri și alte tipuri de medii rezidențiale;
 - Medii din pensiuni.

O utilizare diferită a acestui aparat de mediile casnice sau pentru funcții de menaj tipice, cum ar fi utilizarea comercială de către utilizatori experți sau instruiți, este exclusă chiar și în aplicațiile de mai sus. Dacă aparatul este utilizat într-o manieră inconsecventă cu cele de mai sus, aceasta poate reduce durata de viață a aparatului și anula garanția producătorului. Orice deteriorări aduse aparatului sau alte deteriorări sau pierderi rezultate în urma utilizării inconsecvente cu utilizarea domestică sau casnică (chiar dacă este amplasat într-un mediu domestic sau casnic) nu vor fi acceptate de către producător în cea mai completă măsură permisă prin lege.

- **(pentru piața UE).**

Aparatul poate fi utilizat de persoane cu vârsta de 8 ani sau peste 8 ani și de cei cu capacități fizice, senzoriale sau mentale limitate, fără experiență sau care nu au cunoștințe asupra produsului, numai sub supraveghere sau dacă li s-au furnizat instrucțiuni privind funcționarea aparatului, într-un mod sigur, cu conștientizarea posibilelor riscuri.

- **(pentru piețele din afara UE).**

- Acest aparat nu este destinat utilizării de către persoane (inclusiv copii) cu capacități fizice, senzoriale sau mentale reduse sau care nu au experiență și cunoștințe, cu excepția cazului în care utilizarea se face sub supraveghere sau dacă au primit instrucțiuni privind utilizarea aparatului de la o persoană responsabilă pentru siguranța lor.
- Copiii trebuie supravegheați pentru a vă asigura că nu se joacă cu aparatul.

- Copiii cu vârsta de maxim 3 ani trebuie feriți, cu excepția situațiilor în care sunt supravegheați permanent.
- În cazul în care cablul de alimentare este deteriorat, acesta trebuie înlocuit cu un cablu special sau cu un ansamblu pus la dispoziție de producător sau de agentul său de service.
- Utilizați numai seturile de furtunuri furnizate împreună cu aparatul pentru conectarea la alimentarea cu apă (nu reutilizați seturi de furtunuri vechi).
- Presiunea apei trebuie să fie între 0,08 MPa și 0,8 MPa.
- Asigurați-vă că covoarele sau carpetele nu obstrucționează baza sau orice parte a fantelor de aerisire.
- După instalare, aparatul trebuie poziționat, astfel încât ștecărul să fie accesibil.
- Aparatul nu trebuie instalat în spatele unei uși cu încuietoare, al unei uși glisante sau al unei uși cu o balama pe partea opusă celei a uscătorului, astfel încât să se limiteze deschiderea completă a ușii uscătorului.
- Nu lăsați ușa deschisă în poziție orizontală, pentru a evita potențialele pericole (de ex., împiedicarea).
- Pentru informații suplimentare despre produs sau pentru a consulta fișa de date tehnice, vă rugăm să consultați pagina web a producătorului.
- Pentru numărul maxim de seturi, consultați plăcuța de identificare relevantă atașată produsului.

CONEXIUNI ELECTRICE ȘI INSTRUCȚIUNI DE SIGURANȚĂ.

- Detaliile tehnice (tensiunea de alimentare și curentul de intrare) sunt indicate pe placa de cote nominale a produsului.
- Asigurați-vă că sistemul electric este împământat și că este conform cu toată legislația în vigoare, și că priza este compatibilă cu ștecărul aparatului.

Producătorul refuză întreaga răspundere pentru toate daunele aduse persoanelor sau proprietăților datorate neîmpământării aparatului.

- Asigurați-vă că mașina de spălat vase nu strivește cablurile de alimentare.

- În general, nu se recomandă utilizarea adaptoarelor, a conectorilor multipli și/sau a cablurilor de extensie.
- AVERTISMENT. Aparatul nu trebuie alimentat prin intermediul unui dispozitiv cu comutare externă, cum ar fi un temporizator, sau conectat la un circuit care este pornit și oprit în mod regulat prin intermediul unei utilități.
- Înainte de a curăța sau întreține mașina de spălat, deconectați aparatul și opriți alimentarea cu apă.
- Nu trageți de cablul de alimentare sau de aparat pentru a deconecta mașina.
- Înainte de a deschide ușa, asigurați-vă că nu există apă în interiorul mașinii de spălat vase.
- AVERTISMENT: Apa poate ajunge la temperaturi foarte ridicate în timpul spălării.
- Nu lăsați aparatul expus la elementele naturii (ploaie, soare etc.).
- Sprijinirea de sau așezarea pe ușa deschisă a mașinii de spălat poate cauza răsturnarea acesteia.
- Când o deplasați, nu ridicați mașina de spălat vase ținând de ușă; în timpul transportului, nu o înclinați niciodată pe cărucior. Recomandăm ca mașina să fie ridicată de două persoane.
- Mașina de spălat vase este concepută pentru ustensile de bucătărie normale. Obiectele care au fost contaminate cu benzină, vopsea, urme de oțel sau fier, substanțe chimice corozive, acizi sau alcaloizi nu trebuie spălate în mașina de spălat vase.
- Dacă în casă este instalat un dispozitiv de dedurizare a apei, nu trebuie să adăugați sare la dedurizatorul de apă.
- Dacă aparatul nu mai funcționează sau se oprește din funcționarea normală, opriți-l, opriți alimentarea cu apă și nu acționați asupra lui. Lucrările de reparații pot fi efectuate numai de Centrul de asistență tehnică și trebuie folosite numai piese de rezervă originale. Neresușita de a respecta aceste instrucțiuni pot pune în pericol siguranța aparatului.
- Dacă trebuie să mutați mașina după ce scoateți ambalajul, nu încercați să o ridicați de fund partea inferioară a ușii. Deschideți ușa ușor și ridicați mașina ținând de partea superioară.

Prin marcarea **CE** acestui produs, confirmăm, sub propria noastră responsabilitate, conformitatea deplină a acestui produs cu toate cerințele de siguranță, de sănătate și de mediu relevante în temeiul prevăzute de legislația europeană.

INSTALARE

- Scoateți toate elementele ambalajului.
- AVERTISMENT. Păstrați materialele ambalajului departe de copii.
- Nu instalați sau utilizați mașina de spălat vase dacă este deteriorată.
- Respectați instrucțiunile furnizate împreună cu produsul.
- AVERTISMENT: Cuțitele și alte ustensile cu vârfuri ascuțite trebuie încărcate în coș cu vârfurile în jos sau puse în poziție orizontală.

CONECTAREA LA SURSA DE ALIMENTARE CU APA

Aparatul trebuie sa fie conectat la sursa de alimentare cu apa cu ajutorul noului set de furtunuri. Nu utilizati setul vechi de furtunuri.

- Furtunul de admisie sau cel de evacuare pot fi directionate catre stanga sau catre dreapta.

Masina de spalat poate fi conectata fie la apa rece fie la apa calda atat timp cat aceasta nu este mai calda de 60°C.

- Presiunea apei trebuie sa fie cuprinsa intre 0,08 MPa si 0,8 MPa.
- Furtunul de admisie trebuie sa fie conectat la un robinet astfel incat alimentarea cu apa sa poata fi intrerupta atunci cand masina de spalat vase nu este utilizata (Fig. 1B).
- Masina de spalat vase este prevazuta cu un filet de "3/4" (Fig. 2).
- Conectati furtunul de admisie "A" la robinetul "B" cu ajutorul unui atasament de 3/4" si asigurati-va de faptul ca este bine infiletat.
- Daca este nevoie, furtunul de admisie poate fi prelungit cu pana la 2,5 m. Furtunul este disponibil la centrele de service autorizate.
- Daca masina de spalat vase este conectata la o conducta noua, sau la conducte ce nu au fost utilizate o perioada indelungata de timp, lasati sa curga apa prin acestea inainte de a le conecta la furtunul de admisie. In acest fel, toate depozitele de rugina si nisip nu vor infunda filtrul de admisie.

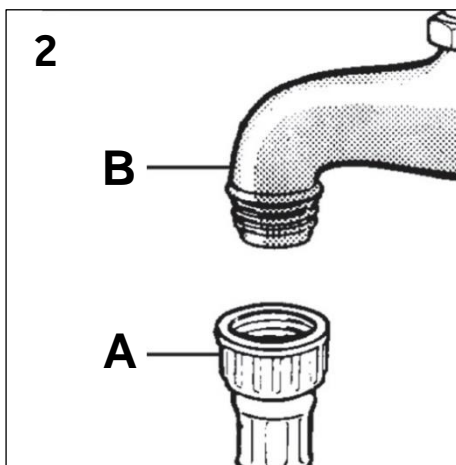
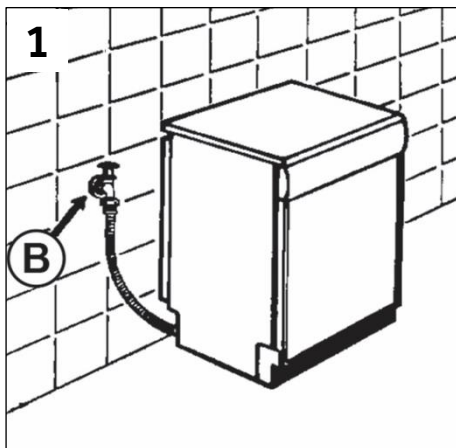

Dispozitive hidraulice de siguranță

Toate mașinile de spălat vase sunt dotate cu un dispozitiv de siguranță a debitului în exces care, în cazul în care apa depășește nivelurile normale datorită funcționării greșite, blochează automat debitul de apă și/sau drenează cantitățile în exces.

UNELE MODELE pot include una sau mai multe dintre următoarele opțiuni:

• BLOCAREA APEI (fig. 3)

Sistemul de blocare a apei a fost conceput să îmbunătățească siguranța dispozitivului dvs. Sistemul previne inundarea care poate fi cauzată de o funcționare greșită a mașinii sau ca urmare a ruperii furtunurilor din cauciuc și, în special, a țevii de alimentare cu apă.

Cum funcționează

Un colector amplasat pe baza aparatului colectează orice posibile scurgeri de apă și operează un senzor care activează o supapă amplasată sub robinetul de apă și blochează orice debit de apă, chiar și cu robinetul complet deschis.

Dacă caseta „A”, care conține piese electrice, este deteriorată, scoateți ștecărul din priză imediat. Pentru a garanta funcționarea perfectă a sistemului de siguranță, furtunul cu caseta „A” trebuie conectat la robinet conform ilustrației din figura. Furtunul de alimentare cu apă nu trebuie tăiat, deoarece conține piese funcționale. Dacă furtunul nu este suficient de lung pentru conectarea corectă, acesta trebuie înlocuit cu unul mai lung. Furtunul poate fi obținut de la Centrul de asistență tehnică.

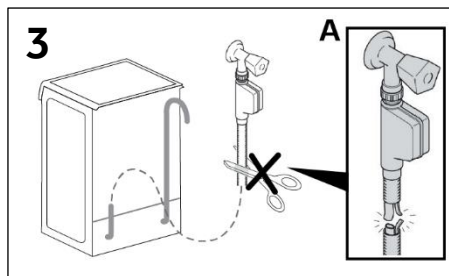

• AQUASTOP (fig. 4):

un dispozitiv situat pe tubul de alimentare care oprește debitul de apă dacă acesta se deteriorează; în acest caz, un marcaj roșu va apărea în fereastra „A”, iar tubul trebuie înlocuit. Pentru a deșuruba piulița, apăsați dispozitivul de blocare cu o singură cale „B”.

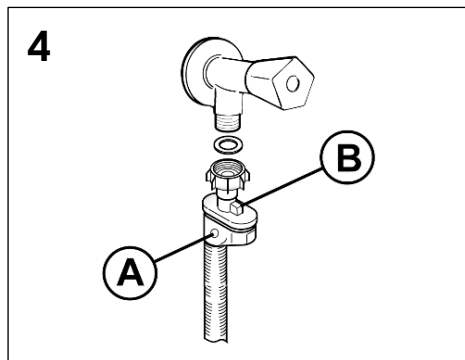

• AQUAPROTECT - TUB DE ALIMENTARE CU PROTECȚIE (fig. 5):

În cazul în care apare scurgerea apei din tubul intern principal „A”, teaca de siguranță transparentă „B” va conține apă pentru a permite finalizarea ciclului de spălare. La sfârșitul ciclului, contactați Centrul de asistență tehnică pentru a înlocui tubul de alimentare.

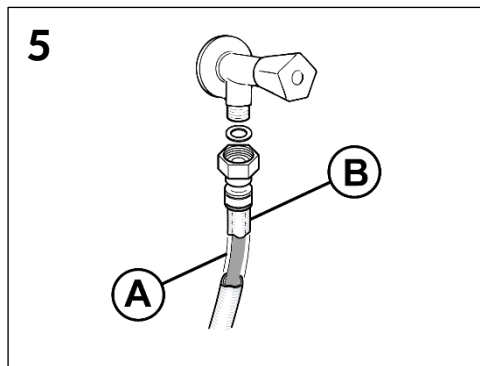

ADAugAREA Sarii DE DEDURIZARE (consultați imaginea de referință „A”–„A1”)

- Aparitia unor urme albe pe vase este un indiciu ca trebuie sa reumpleti recipientul pentru sare de dedurizare.
- Pe partea inferioara a masinii de spalat exista un recipient pentru sarea utilizata la dedurizarea apei.
- Este important sa utilizati doat un tip de sare creat special pentru masina de spalat vase. Alte tipuri de sare contin mici particule insolubile ce dupa o perioada de timp va afecta performantele dispozitivului de dedurizare.
- Pentru a adauga sare, desurubati capacul recipientului de pe partea inferioara si umpleti-l.
- In timpul acestei operatiuni, va curge putina apa; continuati sa adaugati apa pana cand recipientul s-a umplut. Curatati filetul recipientului de sare si puneti capacul la loc.

Dupa completarea cu sare de dedurizare, trebuie sa efectuati un program de spalare complet sau un program de PRESPALARE.

- Dupa ce ati adaugat sarea, este recomandabil sa realizati un ciclu comlet de spalare sau un program de CLATIRE RECE. Distribuitorul de sare are o capacitate cuprinsa intre 1,5 si 1,8 kg si pentru o utilizare eficienta a aparatului acesta trebuie sa fie umplut din cand in cand in functie de regulile dispozitivul de dedurizare al apei.

(Doar in cazul primei porniri) Atunci cand aparatul este utilizat pentru prima oara, dupa ce ati umplut recipientul pentru sare, este nevoie sa adaug adaugati apa pana cand se umple complet.

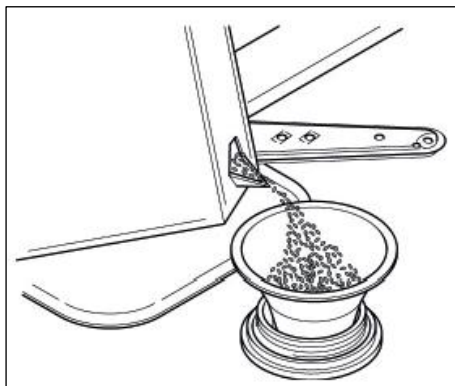

AJUSTAREA COȘULUI SUPERIOR

(NUMAI PENTRU ANUMITE MODELE.)

- Dacă se folosesc farfurii normale de 29 cm până la 32,5 cm, încărcați-le în coșul inferior după ce coșul superior a fost amplasat pe poziție, conform detaliilor de mai jos (conform modelului):

Tipul "A":

1. Întoarceți blocurile frontale "A" spre exterior;
2. Scoateți coșul și remontați-l în poziție superioară;
3. Repoziționați blocurile "A" pe poziția lor originală.

Vasele care sunt mai mari de 20 cm în diametru nu mai pot fi încărcate în coșul superior, iar suportii mobili nu pot fi utilizați atunci când coșul este în poziție superioară.

Tipul "A"

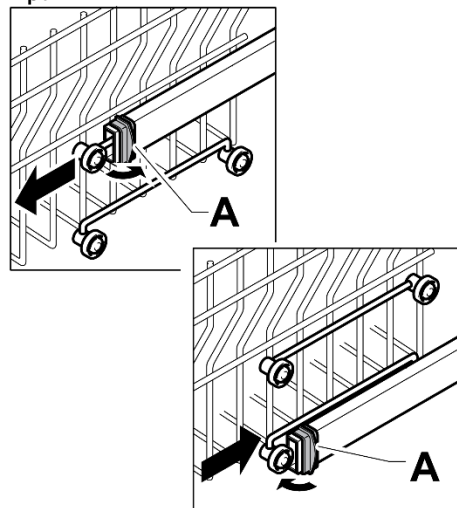

Tipul "B": (numai pentru anumite modele):

1. Scoateți coșul superior;
2. Țineți coșul de ambele părți și ridicați-l (fig. 1).

Vasele care sunt mai mari de 20 cm* în diametru nu mai pot fi încărcate în coșul superior, iar suportii mobili nu pot fi utilizați atunci când coșul este în poziție superioară.

* La modelele dotate cu un al treilea coș, vasele care măsoară mai mult de 14 cm în diametru nu mai pot fi încărcate în coșul superior.

AJUSTAREA COȘULUI ÎN POZIȚIE INFERIOARĂ:

1. Țineți coșul de ambele părți și ridicați-l ușor (fig. 1);
2. apoi puneți-l ușor în poziția corectă (fig. 2).

N.B.: NU RIDICAȚI SAU COBORĂȚI NICIODATĂ COȘUL DOAR DE O SINGURĂ PARTE (fig. 3).

AVERTISMENT:

Vă recomandăm ajustarea coșului înainte de încărcarea vaselor.

Tipul "B"

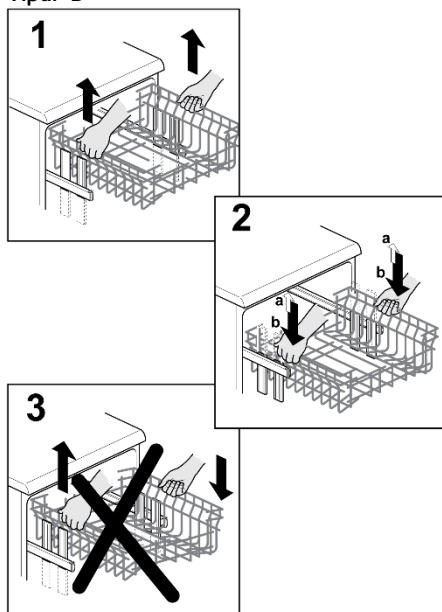

ÎNCĂRCAREA VASELOR

UTILIZAREA COSULUI SUPERIOR

- Cosul superior este prevăzut cu rafturi mobile agatate de partile laterale ale cosului, care pot fi reglate în 4 poziții.
- În poziția cea mai coborâtă (A-A1) rafturile pot fi utilizate pentru obiecte cum ar fi: cesti de ceai și cafea, cutite de bucătărie și polonice. De asemenea, paharele cu picior pot fi așezate în siguranță la capetele rafturilor.

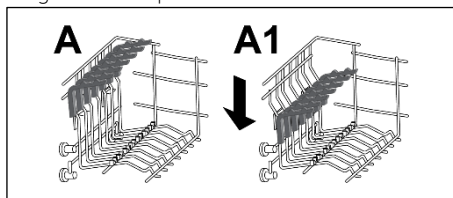

- Este recomandabil să introduceți farfuriile mari (de minim 26 cm) ușor înclinate spre partea din spate pentru a ușura introducerea cosului în mașina de spălat vase.
- Bolurile pentru salată și bolurile din plastic pot fi de asemenea introduse în cosul superior. Este recomandabil să le blocați astfel încât jetul puternic de apă să nu le răstoarne.
- Cosul superior a fost creat pentru a oferi o maximă flexibilitate în timpul utilizării și poate fi încărcat cu până la 24 de farfurii pe două rânduri, cu până la 30 de farfurii pe cinci rânduri sau se poate realiza o încărcare mixtă.

O încărcare zilnică standard este prezentată în fig. 1.

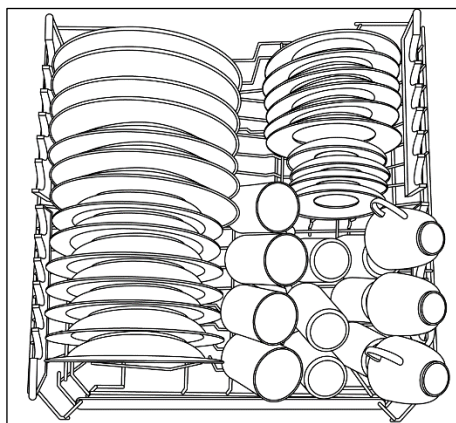

Fig. 1

UTILIZAREA COSULUI INFERIOR

- Sosierele, vasele pentru cuptor, oalele, bolurile de salată, capacele, platourile, farfuriile întinse și adânci pot fi așezate în cosul inferior.
- Așezați tacâmurile în cosul din plastic pentru tacâmuri, cu mânerul orientat în sus și poziționați cosul de tacâmuri în cosul inferior (fig. 5), având grijă ca tacâmurile să nu blocheze rotirea brațelor de pulverizare.

Rafturi pliabile (numai la anumite modele)

Rafturile pliabile (fig.2 și fig.3) pot fi puse în coșul inferior pentru a optimiza stabilitatea vaselor. Rafturile pot fi ridicate sau lăsate pentru a acomoda dimensiunile non-standard și/sau formele pentru flexibilitate maximă.

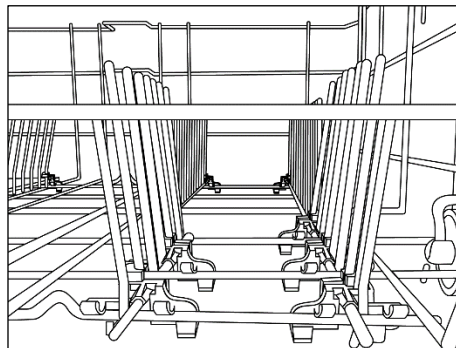

Fig. 2

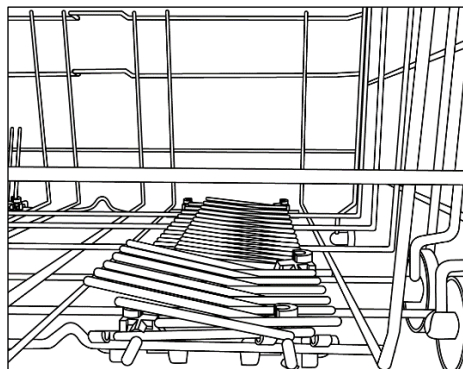

Fig. 3

O încărcare zilnică standard este prezentată în fig. 4.

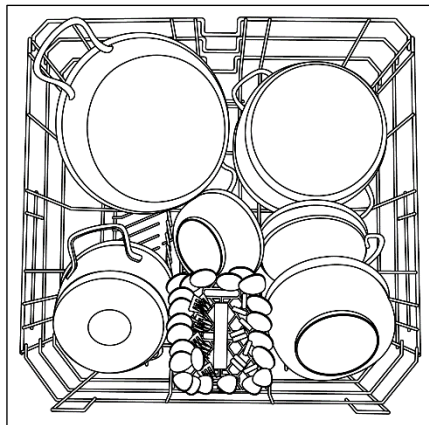

Fig. 4

Va rugăm să încărcați în mod corect mașina de spălat vase, pentru a se asigura rezultate bune de spălare.

Cosul inferior este prevăzut cu un dispozitiv de oprire de siguranță, pentru scoaterea sigură a acestuia, fiind foarte util în cazul în care este încărcat la maximum. Pentru a adăuga sare de dedurizare, pentru curățarea filtrelor și pentru efectuarea altor operațiuni de întreținere, este necesar să scoateți cosul inferior.

COSUL PENTRU TACAMURI (numai la unele modele)

Partea superioară a cosului pentru tacamuri poate fi îndepărtată pentru realizarea diferitelor opțiuni de încărcare (fig.5).

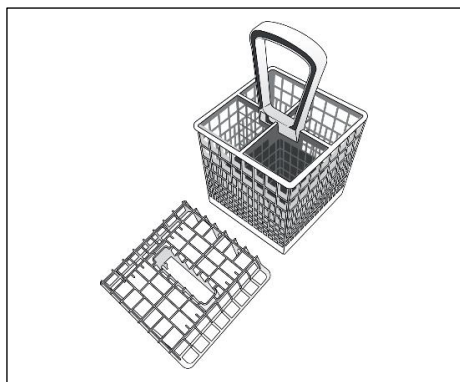

Fig. 5

AVERTISMENT

Cuțitele și alte ustensile cu vârfuri ascuțite trebuie încărcate în coș cu vârfurile în jos sau amplasate în poziție orizontală.

UTILIZAREA CELUI DE AL TREILEA COS (numai la unele modele)

Folosiți cel de-al treilea coș pentru a încărca tacâmuri, așa cum este arătat în imagine (fig.6).

Încărcați cuțitele cu lama în jos.

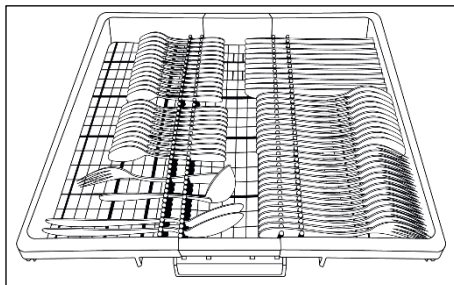

Fig. 6

Dacă este necesar, rafturile din lateral al celui de-al treilea coș poate fi glisat sau îndepărtat (fig.7) pentru a crea spațiu adițional în coșul superior pentru articole voluminoase precum paharele pentru vin.

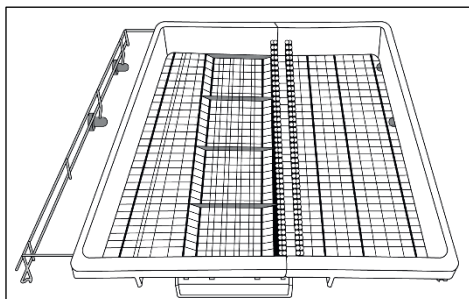

Fig. 7

INFORMATII PENTRU LABORATOARELE DE TESTARE

Va rugam sa solicitati informatiile necesare pentru realizarea testului comparativ si pentru masurarea nivelului de zgomot, in conformitate cu normele EN, la urmatoarea adresa:

testinfo-dishwasher@candy.it

In solicitare, va rugam sa specificati numele modelului si numarul de serie de pe placuta cu date tehnice a masinii de spalat vase.

ADAUGAREA DETERGENTULUI

(consultați imaginea de referință „A”–„A2”)

DETERGENTUL

IMPORTANT

Este esențial să utilizați doar detergent creat special pentru a fi utilizat pentru mașina de spălat vase, fie pudră, lichid sau sub forma de tablete.

Detergenți nepotriviti (cei destinați spălării manuale) nu conțin ingredientele potrivite pentru utilizarea în mașina de spălat vase și o împiedică să funcționeze corespunzător.

UMPLEREA RECIPIENTULUI PENTRU DETERGENT

Recipientul pentru detergent se află în interiorul ușii (Fig. „A”–„A2”). Dacă capacul compartimentului este închis, apăsați butonul (A) pentru a-l deschide. La finalul fiecărui program de spălare capacul este întotdeauna deschis și pregătit pentru următoarea utilizare a mașinii de spălat vase.

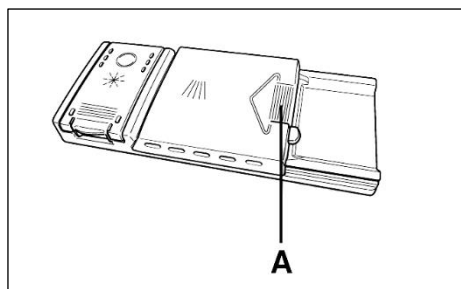

AVERTISMENT

Atunci când introduceți vasele în cosul inferior, asigurați-vă de faptul că farfuriile sau alte obiecte nu obstrucționează distribuitorul de detergent.

Cantitatea de detergent utilizată variază în funcție de cât de murdare sunt vasele și de tipul acestora. Va recomandăm să utilizați 20÷30 g de detergent în secțiunea de spălare a compartimentului pentru detergent (B).

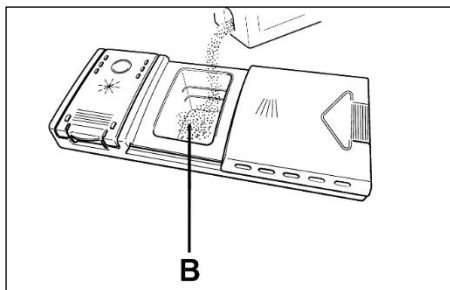

După ce ați introdus detergentul în recipient, puneți capacul, apăsați (1) apoi (2) până când se aude un click.

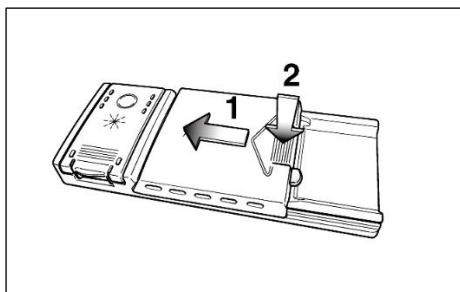

Din moment ce nu toți detergenții sunt la fel instrucțiunile de pe ambalajul acestora poate diferi. Va amintim faptul că prea puțin detergent nu va curăța vasele corespunzător iar prea mult nu va produce rezultate mai bune.

IMPORTANT

Nu utilizați o cantitate excesivă de detergent și veți contribui la protejarea mediului înconjurător.

TIPURI DE DETERGENT

DETERGENT SUB FORMA DE TABLETE

Detergentul sub forma de tablete de la diferiti producatori se dizolva in mod diferit, de aceea, in timpul programelor scurte, anumiti detergenti nu sunt eficienti deoarece nu se dizolva complet. Daca utilizati acesti detergenti, este recomandabil sa selectati programe mai lungi pentru a garanta dizolvarea completa a tabletelor.

IMPORTANT

Pentru a obtine rezultate satisfacatoare, tabletele TREBUIE sa fie asezate in sectiunea pentru spalare din recipientul pentru detergent si NU direct in cuva.

DETERGENTI CONCENTRATI

Detergentii concentrati, cu alcalinitate redusa si enzime naturale, impreuna cu programele de spalare la 50°C, au un impact minor asupra mediului si protejeaza vasele si masina de spalat. Programele cu spalare la 50°C exploateaza proprietatea de dizolvare a murdariei a enzimelor, permitand cu ajutorul detergentilor concentrati obtinerea rezultatelor obtinute si in cazul programelor la 65°C insa la o temperatura mai mica.

DETERGENTI COMBINATI

Detergentii ce contin de asemenea agent de clatire trebuie sa fie introdusi in sectiunea pentru spalare a recipientului pentru detergent. Recipientul pentru agentul de clatire trebuie sa fie gol (daca nu este gol, setati dispozitivul de reglare pentru agentul de clatire la cea mai mica pozitie inainte de a utiliza detergentii combinati).

DETERGENTI "TABS"

Daca doriti sa utilizati detergenti combinati ("3 in 1"/"4 in 1"/"5 in 1", etc.), de exemplu cei care contin sare sau / si agent de clatire, va recomandam urmatoarele:

- Cititi cu atentie si urmati instructiunile producatorului oferite pe ambalajul acestora;
- Eficienta detergentilor ce contin agent dedurizant sau / si sare depinde de duritatea apei. Verificati daca duritatea apei se afla in valorile indicate pe ambalajul detergentului.

Daca atunci cand utilizati acest tip de produs, nu obtineti rezultate satisfacatoare, contactati producatorul detergentului.

In anumite cazuri, utilizarea detergentilor combinati pot produce:

- Depozite de calcar pe farfurii sau in masina de spalat;
- O reducere a performantelor de spalare si uscare.

IMPORTANT

Problemele ce pot apare ca rezultat direct al utilizarii acestor produse nu sunt acoperite de garantie.

Tineti minte faptul ca atunci cand utilizati detergenti combinati "TABS", indicatoarele luminoase pentru agentul de clatire si cel pentru sare (utilizate doar pe modelele selectate) sunt suplimentare, ignorati-le.

Daca apar aceste probleme la spalare sau / si la uscare, va recomandam sa utilizati produse separate traditionale (sare, detergent si agent de clatire). Acest lucru va asigura faptul ca dispozitivul de dedurizare al apei va functiona corespunzator.

In acest caz, va recomandam sa:

- Reumpleti recipientul pentru sare si agent de clatire;
- Activati un program normal de spalare fara vase.

Retineti faptul ca atunci cand se revine la utilizarea sarii conventionale, va trebui sa realizati un numar de programe de spalare inainte ca sistemul sa fie complet eficient din nou.

ÎNCĂRCAREA AGENTULUI DE CLĂTIRE

(consultați imaginea de referință „A”-„A2”)

AGENTUL DE CLATIRE

Agentul de clătire, care este eliberat automat în timpul ultimei etape de clătire, ajută la uscarea rapidă a vaselor și previne producerea de pete de acestea.

UMPLEREA RECIPIENTULUI PENTRU AGENTUL DE CLATIRE

Acesta poate fi găsit în partea stângă a recipientului pentru detergent (Fig. „A”-„A3”). Pentru a desface capacul, apăsați semnul respectiv și în același timp trageți de dispozitivul pentru deschidere. Este recomandabil să utilizați agent de clătire creat special pentru a fi utilizat împreună cu mașina de spălat vase. Verificați nivelul agentului de clătire prin indicatorul (C) situat pe dozator.

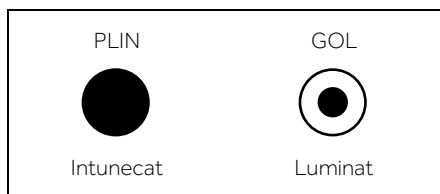

REGLAREA AGENTULUI DE CLATIRE DE LA 1 LA 6

Dispozitivul de reglare (D) se află sub capac și poate fi rotit cu ajutorul unei monezi. Poziția recomandată este poziția 4.

Continutul calcaros al apei afectează considerabil formarea depunerilor de calcar și performanțele de uscare.

De aceea este important să reglați cantitatea de agent de clătire utilizat pentru a obține cele mai bune rezultate la spălare.

Dacă după spălare apar dungii pe vase, micșorați cantitatea de agent de clătire cu o poziție. Dacă apar pete albicioase, măriți cantitatea de agent de clătire cu o poziție.

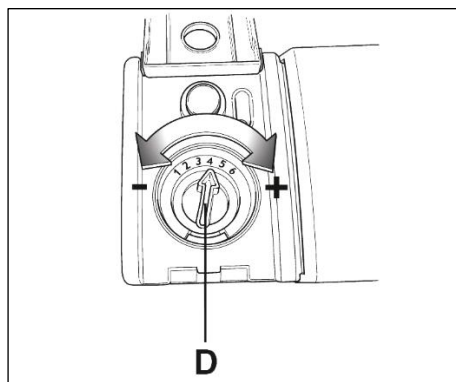
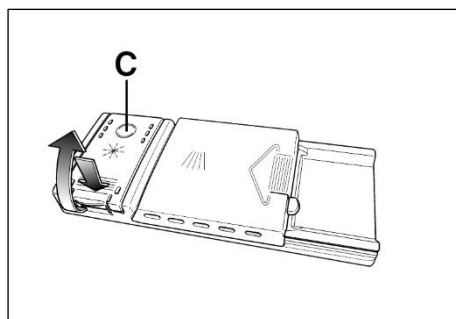
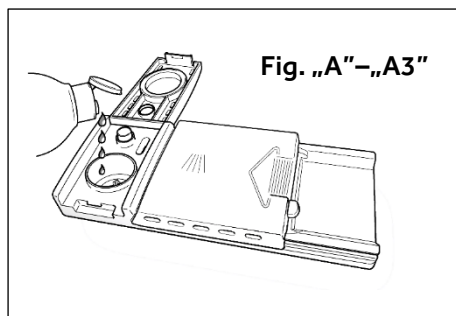

CURĂȚAREA FILTRELOR (consultați imaginea de referință „A”-„A4”)

Sistemul de filtrare consta in:

- A. un container central ce capteaza particulele mari;
- B. un micro filtru situat sub sita ce capteaza cele mai mici particule asigurand o clatire perfecta;
- C. sita plata care filtreaza continuu apa.

- Pentru a obtine cele mai bune rezultate de fiecare data, filtrul trebuie sa fie verificat si curatat dupa fiecare spalare.
- Pentru a indeparta filtrul, rotiti manerul in sens invers acelor de ceasornic (Fig. 1).
- Pentru o curatare usoara, containerul central este detasabil (Fig. 2).
- Indepartati filtrul sita (Fig. 3) si spalati intreaga unitate sub jet de apa. Daca este nevoie, utilizati o perie mica.
- Cu ajutorul micro filtrului de curatare automata, intretinerea este redusa iar filtrul trebuie sa fie verificat la fiecare doua saptamani. Dupa fiecare spalare, este recomandabil sa verificati daca containerul central sau filtrul sita sunt blocate.

AVERTISMENT

Dupa ce ati curatat filtrele, asigurati-va de faptul ca sunt asamblate corect iar filtrul sita este pozitionat corespunzator in partea inferioara a masinii de spalat vase. Asigurati-va de faptul ca filtrul este infiletat la loc, in sensul acelor de ceasornic, in sita, deoarece asezarea necorespunzatoare a acestuia poate afecta eficienta masinii de spalat vase.

Nu utilizati masina de spalat vase fara filtrele instalate.

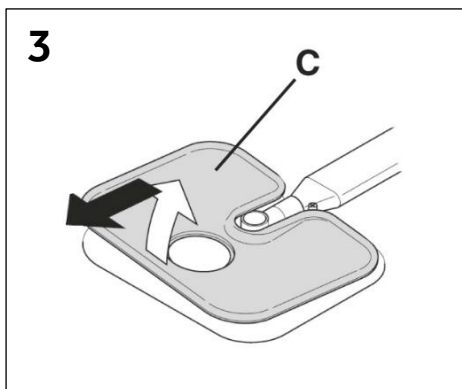
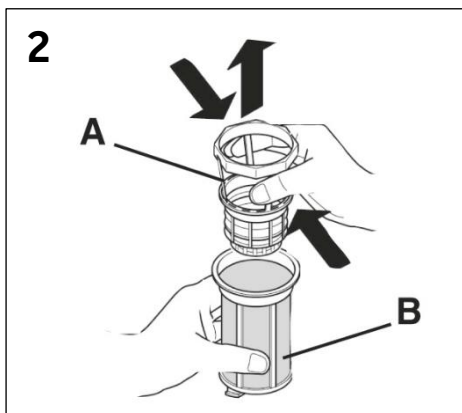
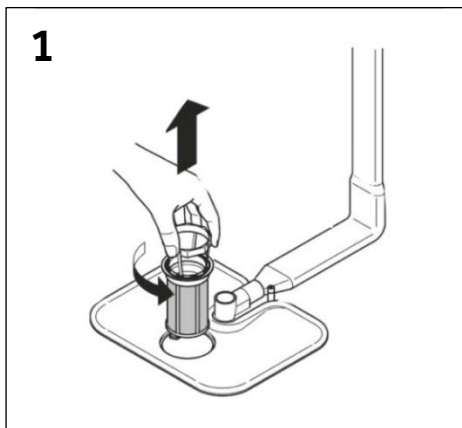

RECOMANDĂRI PRACTICE

CUM SA OBTINETI CELE MAI BUNE REZULTATE

- Inainte de a introduce vasele in mașini de spălat vase, indepartati resturile de alimente (oase, scoici, bucati de carne sau legume, boabe de cafea, piele sau fructe, scrum de tigara, scobitori, etc.) pentru a evita blocare filtrelor, evacuarea sau ajutorul bratului de spalare.
- Nu clatiti vasele inainte de a le introduce in mașini de spălat vase.
- Daca recipientele pentru sosuri sau cele utilizate in cuptor sunt acoperite de o crusta de alimente arse sau prajite, este recomandabil sa le lasati inainte la inmuiat.
- Asezati vasele cu fata in jos.
- Incercati sa asezati vasele in asa fel incat acestea sa nu se atinga intre ele. Daca acestea au fost incarcate corespunzator veti obtine rezultate mult mai satisfacatoare.
- Dupa ce ati introdus vasele, verificati daca bratele de pulverizare se rotesc liber.
- Recipientele sau alte vase care sunt acoperite cu o crusta arsa de alimente trebuie sa fie lasate la inmuiat in apa cu detergent.
- Pentru a spala corespunzator recipientele din argint:
 - a) clatiti imediat dupa utilizare, in special daca s-au utilizat pentru maioneza, oua, peste, etc;
 - b) nu le stropiti cu detergent;
 - c) Pastrati-le la distanta de alte metale.

CUM SA FACETI ECONOMII

Un ghid pentru utilizarea ecologică și economică a mașinii de spălat.

- Obțineți cea mai bună utilizare a energiei, apei, detergentului și timpului folosind dimensiunea recomandată a sarcinii maxime. Economisiți până la 50% din energie prin spălarea unei sarcini complete în loc de 2 jumătăți de sarcină.
- Daca doriti ca mașini de spălat vase sa realizeze o spalare completa, asezati vasele in mașini de spălat vase dupa fiecare masa si daca este nevoie porniti ciclul CLATIRE RECE pentru a inmuia resturile de alimente si pentru

a indeparta particulele mai mari de alimente de la noua incarcare.

- Daca vasele nu sunt foarte murdare sau daca cosul nu este plin, selectati programul ECONOMIC urmand instructiunile din lista cu programe.
- Cele mai eficiente programe în ceea ce privește utilizarea combinată a apei și energiei sunt, de regulă, cele mai lungi cu temperatură redusă.

CE NU TREBUIE SA SPALATI CU AJUTORUL MASINII DE SPALAT VASE

- Tineti minte faptul ca nu toate vasele pot fi spalate in mașini de spălat vase. Nu va recomandam sa spalati vase din termoplastic, tacamuri cu manere din lemn sau plastic, recipiente cu manere din lemn, vase din aluminiu, cristal doar daca nu este specificat altfel.
- Unele decoratiuni se pot decolora. De aceea este o idee buna ca inainte de a spala tot setul, sa spalati doar un articol din set pentru a observa daca decoratiunile se decoloreaza.
- Nu este recomandabil sa asezati tacamurile din argint cu manere din otel oxidabil deoarece poate exista o reactie chimica intre acestea.

Atunci cand cumparati tacamuri noi, asigurati-va de faptul ca acestea pot fi spalate in masina de spalat vase.

SFATURI UTILE

- Pentru a evita caderea de pe raftul superior, indepartati intai raftul inferior.
- Daca vasele vor fi lasate in m mașini de spălat vase pentru mai mult timp, lasati usa putin deschisa pentru a lasa aerul sa circule si pentru a imbunatati performantele de uscare.

CURĂȚAREA ȘI ÎNTREȚINEREA

(consultați imaginea de referință „A”–„A5”)

Îngrijirea corectă a aparatului poate extinde durata sa de viață.

CURĂȚAREA EXTERIORULUI MAȘINII

- Scoateți din priză mașina.
- Pentru a curăța partea exterioară a mașinii de spălat vase, nu utilizați solvenți (cu acțiune degresantă), substanțe abrazive ci doar cu ajutorul unui material umezit în apă.

CURĂȚAREA DISPOZITIVULUI LA INTERIOR

- Mașina de spălat nu necesită o întreținere specială deoarece rezervorul se curăță automat.
- Stergeți periodic garnitura usii cu ajutorul unui material umezit pentru a îndepărta resturile de alimente sau de agent de clătire.
- Se recomandă curățarea mașinii de spălat vase, pentru îndepărțarea depozitelor de calcar și de murdărie. Va sugerăm să efectuați periodic un program de spălare cu un produs special pentru curățarea mașinii de spălat vase. În vederea realizării acestei operațiuni, mașina de spălat vase trebuie să fie goală.
- Dacă după curățarea filtrelor observați faptul că vasele nu sunt spălate sau clătite corespunzător, verificați dacă toate capetele bratelor de pulverizare sunt libere (Fig. „A”– „A5”).

Dacă sunt blocate, curățați-le în felul următor:

- 1) Pentru a îndepărta bratul superior, rotiți-l până se aliniază cu semnul stop marcat de săgeată (Fig. 1b). Impingeți-l în sus (Fig. 1) și mențineți-l apăsat în sus, desurubati în sensul acelor de ceasornic (pentru reasamblare, repetați aceeași procedură dar în sensul invers acelor de ceasornic). Bratul inferior poate fi îndepărțat tragând în sus (Fig. 2);
- 2) Spălați bratele sub jet de apă pentru a curăța blocajele din capetele acestora; **Nu utilizați instrumente care pot deforma capetele de pulverizare.**
- 3) După ce ați încheiat, fixați la loc bratele în aceleași poziții, ținând cont de alinierea săgeții și insurubati la loc.

- Captureala usii si a rezervorului sunt realizate din otel inoxidabil; daca apar pete provovate de oxidare, acest lucru se datoreaza unei concentratii mari de saruri de fier in apa.
- Petele pot fi indepartate cu ajutorul unui agent abraziv; nu utilizati materiale pe baza de clor, otel, etc.

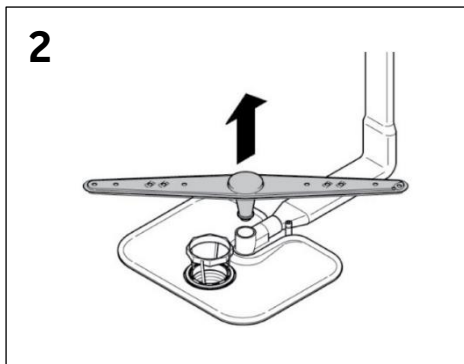
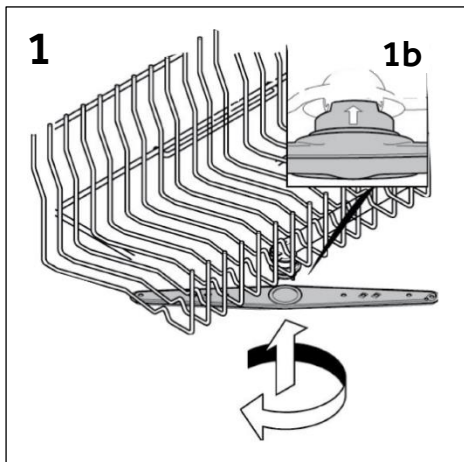

DUPA INCHEIEREA PROGRAMULUI DE SPALARE

Dupa fiecare spalare este esential sa opriti alimentarea cu apa si sa opriti masina apasand butonul Pornit / Oprit in pozitia Oprit.

Daca masina nu va fi utilizata pentru o perio ada indelungata de timp, este recomandabil sa urmati aceste reguli:

1. Realizati o spalare fara incarcare cu detergent pentru a curata masina de orice depozite;
2. Scoateti cablul de alimentare din priza;
3. Opriti alimentarea cu apa;
4. Umpleti recipientul pentru agentul de clatire;
5. Lasati usa deschisa;
6. Pastrati curat interiorul masinii de spalat;
7. Daca masina de spalat vase este lasata in locuri unde temperatura coboara sub 0°C, apa ramasa pe conducte poate ingheta. Asteptati pana ce temperatura creste peste zero si asteptati timp de 24 de ore inainte de o porni.

DESCRIEREA PANOULUI DE COMENZI

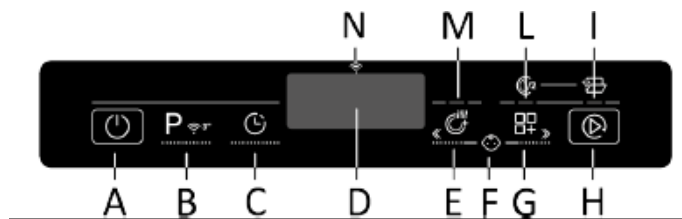

A	Buton PORNIRE/OPRIRE
B	Buton "SELECTARE PROGRAM / CONTROLUL LA DISTANȚĂ (Wi-Fi)"
C	Buton "AMÂNARE PORNIRE"
D	AFIȘAY
E	Buton de opțiune "USCARE SUPLIMENTARĂ"
F	E+G BLOCARE PENTRU COPII

G	Buton de "OPȚIUNI"
H	Buton "START/RESETARE"
I	Indicator luminos "OPEN DOOR"
L	Indicator luminos "JUMĂTATE DE CUVĂ"
M	Indicator luminos "USCARE SUPLIMENTARĂ"
N	Indicator luminos "Wi-Fi"

DATE TEHNICE

DIMENSIUNE

DATĂ	ÎN POZIȚIE VERTICALĂ NEASISTATĂ		ÎNCORPORABIL	
	CU BLAT DE LUCRU	FĂRĂ BLAT DE LUCRU	SEMI ÎNCORPORABIL	ÎNCORPORABIL
Lățime x Înălțime x Adâncime (cm)	60 x 85 x 60,9	59,8 x 82 x 58	59,8 x 81,8 ÷ 89,8 x 57	59,8 x 81,8 ÷ 89,8 x 55
Adâncime cu ușa deschisă (cm)	120	117	117	117

DATE TEHNICE (Consultați plăcuța cu valori nominale)

Setări poziție (EN 50242)	12	13	14	15	16
Capacitate cu tigăi și vase	8 persoane	8 persoane	9 persoane	9 persoane	9 persoane
Presiune apă curentă (MPa)	Min.0,08 – Max. 0,8				
Siguranță/Intrare curent/Tensiune de alimentare	Consultați plăcuța cu valori nominale				

SELECTAREA PROGRAMULUI ȘI OPȚIUNI SPECIALE

BUTON PORNIRE/OPRIRE ①

- Pentru a opri și opri aparatul, apăsați butonul PORNIRE/OPRIRE (cel puțin 3 secunde).

La sfârșitul ciclului, nu uitați să opriți mașina utilizând butonul PORNIRE/OPRIRE, apoi scoateți ștecărul și închideți alimentarea cu apă.

PRIMA PORNIRE A APARATULUI ȘI LIMBA

- Conectați mașina la sursa de alimentare.
- Deschideți ușa, puneți vasele de spălat în interior și închideți din nou ușa.
- Apăsați butonul "PORNIRE/OPRIRE" și țineți apăsat timp de 3 secunde.
- În această fază numai butoanele "OPȚIUNI", "USCARE SUPLIMENTARĂ" și "START / RESETARE" vor rămâne active. Mesajul "HAIER" va apărea pe afișaj, iar indicatoarele luminoase se vor aprinde timp de 3 secunde.
- Pe afișaj va apărea mesajul "ENGLISH".
- Apăsând butoanele "OPȚIUNI" și "USCARE SUPLIMENTARĂ" puteți selecta limba preferată.
- Pentru a accepta selectarea limbii, apăsați butonul "START / RESETARE". Imediat după aceea mesajul "BINE AȚI VENIT" se va derula pe afișaj o dată, iar indicatoarele luminoase vor fi stinse.
- "ECO" va apărea pe afișaj.

AVERTISMENT

În eventualitatea în care mașina rămâne aprinsă fără a selecta sau iniția orice program, după 5 minute, mașina de spălat se va opri automat.

La următoarea pornire a aparatului

- Țineți apăsat butonul "PORNIRE/OPRIRE" timp de aproximativ 3 secunde pentru a porni mașina, iar programul "ECO" al programului pe care v-ați decis să-l utilizați va apărea pe afișaj, salvându-l când este pornită mașina. (Pentru a salva programul, consultați paragraful specific "Memorarea ultimului program utilizat").

MENIU SETĂRI

Mașina de spălat este reglată cu anumite setări din fabrică. Cu toate acestea, din meniul Setări, puteți ajusta diverși parametri pentru a corespunde cerințelor de spălare.

Accesarea meniului Setări

Mașina de spălat vase trebuie oprită ÎNTOTDEAUNA înainte de a iniția această procedură.

- Porniți mașina de spălat vase ținând apăsat butonul "PORNIRE/OPRIRE" timp de aproximativ 3 secunde.
- Țineți apăsat butoanele "SELECTARE PROGRAM" și "PORNIRE/OPRIRE" timp de aproximativ 5 secunde.
- Mesajul "SETĂRI" va apărea pe afișaj, iar indicatoarele luminoase ale butoanelor "OPȚIUNI" și "USCARE SUPLIMENTARĂ" vor fi aprinse.
- Apăsând butonul "SELECTARE PROGRAM", puteți selecta parametrii care vor fi ajustați în succesiune (ELIMINARE CALCAR → ALARMĂ → FUNCȚIE MEMO).
- Reglarea parametrului se efectuează apăsând butoanele "OPȚIUNI" și "USCARE SUPLIMENTARĂ".
- Pentru a regla BALSAMUL, consultați Capitolul specific al manualului)
- Pentru a regla ALARMA, consultați paragraful specific).
- Pentru a regla FUNCȚIE MEMO, consultați paragraful specific).

SCHIMBAREA LIMBII

- Apăsați butoanele „AMÂNARE PORNIRE” și „USCARE SUPLIMENTARĂ”, împreună, timp de 3 secunde.
- Pe afișaj va apărea „ENGLISH”.
- Apăsând butoanele „OPȚIUNI” și „USCARE SUPLIMENTARĂ” puteți selecta limba preferată.
- Pentru a accepta selectarea limbii, apăsați butonul „START/RESET”

PROGRAMELE "AUTOMATE" **(Numai la anumite modele)**

Modelele cu senzor de încărcare inteligent

Programul "AUTO SENSOR", datorită unui algoritim care analizează gradul de murdărie al vaselor în timp real, setează automat temperatura ideală și timpul de spălare, optimizând consumul de apă și de electricitate

Modele cu senzor de murdărie **(Numai pentru anumite modele).**

Mașina de spălat vase este dotată cu un senzor de murdărie capabil să analizeze gradul de murdărie al apei în timpul tuturor fazelor Progr.ului "AUTOMAT" (consultați legenda Progr.ului). Mulțumită acestui dispozitiv, parametrii ciclului de spălare sunt adaptați automat la cantitatea reală de murdărie de pe vase. Aceasta deoarece gradul de murdărie al apei este conectat de cantitatea de murdărie de pe vase. Astfel, sunt garantate rezultate de spălare excelente dacă se optimizează consumul de apă și energie.

PROGRAMELE "IMPULSE" **(Numai la anumite modele)**

Progr.ele "IMPULSE" utilizează o tehnologie de spălare cu impulsuri, care reduce consumul și zgomotul, și îmbunătățește performanța.

Funcționarea intermitentă a pompei de spălat NU este considerată o funcționare greșită; este o caracteristică a spălării cu impulsuri și, prin urmare, trebuie considerată o caracteristică normală a programului.

ADDISH (POSSIBILITATEA DE ADĂUGA VASE DUPĂ CE PROGRAMUL A ÎNCEPUT)

Atunci când începe Progr.ul, trebuie doar să deschideți ușa și să adăugați mai multe vase atunci când se aprinde indicatorul luminos ADDISH. Aparatul se va opri automat, iar timpul rămas până la sfârșitul ciclului va clipi intermitent pe afișaj. Închideți ușa, fără a apăsa niciun buton. Ciclul va fi reluat din momentul în care a fost oprit.

Deschideți ușa încet și cu atenție, pentru a evita să vă udați cu stropi din apa mașinii.

Adăugarea de vase după ce indicatorul luminos ADDISH s-a stins este ferm descurajată, întrucât acest lucru poate afecta performanța de spălare.

AVERTISMENT

Dacă deschideți ușa în timpul ciclului de uscare, un semnal sonor intermitent vă informează că ciclul de uscare nu s-a încheiat încă.

ÎNTRERUPEREA PROGRAMULUI

Nu se recomandă deschiderea ușii în timpul funcționării programului, în special în timpul fazelor de spălare centrală și clătire finală cu apă fierbinte. Cu toate acestea, în cazul în care ușa este deschisă în timpul rulării unui program (de exemplu, pentru a adăuga vase), mașina se oprește automat. Închideți ușa, fără a apăsa niciun buton. Ciclul va fi reluat din momentul în care a fost oprit.

AVERTISMENT

Dacă deschideți ușa în timpul ciclului de uscare, un semnal sonor intermitent vă informează că ciclul de uscare nu s-a încheiat încă.

ANULAREA UNUI PROGRAM ÎN DERULARE

Procedați după cum urmează pentru a modifica sau a anula un program în derulare:

- țineți apăsați butonul "START / RESETARE" timp de cel puțin 3 secunde. "RESETARE" va apărea pe afișaj și se vor emite semnale acustice.
- Programul în derulare va fi anulat.
- În acest moment poate fi utilizat un program nou utilizând butonul "SELECTARE PROGRAM".

AVERTISMENT

Înainte de a iniția un program nou, trebuie să verificați dacă mai există detergent în dozator. Dacă este cazul, mai puneți detergent.

OPERAȚIUNILE PROGRAMULUI **(Numai pentru modelele autonome)**

În timpul funcționării programului, afișajul indică timpul rămas până la sfârșitul ciclului, iar numele programului poate fi afișat prin apăsarea oricărei taste, cu excepția "START/RESETARE".

În cazul în care există o întrerupere a alimentării cu curent în timp ce mașina de spălat vase funcționează, o memorie specială stochează programul selectat și, la reluarea alimentării cu curent, aceasta continuă de unde a rămas.

SFÂRȘITUL PROGRAMULUI

Se va auzi o alarmă sonoră de 5 secunde (dacă nu este oprită) de 3 ori la intervale de 20 de secunde pentru a indica că Progr.ul s-a încheiat.

Numai pentru modelele cu opțiunea "OPEN DOOR", în timpul fazei de uscare ușa se va deschide automat și va trebuie să așteptați până la sfârșitul semnalului înainte de a scoate vasele.

POWER WASH (numai la anumite modele)

În unele Progr.e (consultați tabelul de Progr.e), va f activat cel de-al treilea braț de spălare, poziționat pe partea inferioară a mașinii de spălat ("POWER WASH"). Această opțiune este ideală atunci curățați veselă sau oale extrem de murdare, amplasându-le direct în zona din coș de deasupra brațului "POWER WASH".

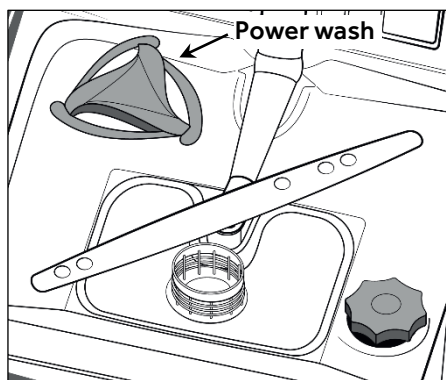

BUTOANE DE OPȚIUNE

Butoanele de opțiune vă oferă mai multe opțiuni de spălare, lăsându-vă să personalizați Progr.ele de spălare (consultați tabelul din capitolul 17 pentru o listă de Progr.e pentru care se poate activa fiecare opțiune.) Opțiunile sunt activate (sau dezactivate) înainte ca Progr.ul să înceapă, utilizând butoanele adecvate. Indicatoarele luminoase relevante vor apărea (sau dispărea) pe afișaj.

Butonul de opțiune trebuie activat după ce ați ales Progr.ul de spălare.

Dacă este selectată o opțiune care nu este compatibilă cu programul selectat, indicatorul luminos al opțiunii respective clipelte mai întâi și apoi se stinge.

BUTONUL "EXPRESS"

(Numai pentru anumite modele).

Acest buton permite consumul mediu de energie și timp cu 25% (conform ciclului selectat), reducând temperatura de spălare a vaselor și durata de uscare în timpul clătirii finale.

Această opțiune este recomandată pentru spălarea de seară, atunci când nu sunt necesare imediat vase perfect uscate. Pentru o mai bună uscare, lăsați ușa mașinii de spălat ușor deschisă pentru a promova circulația aerului natural în mașina de spălat vase.

BUTONUL "OPEN DOOR" (DESCHIDERE AUTOMATĂ A UȘII) (Numai pentru anumite modele).

Această opțiune activează un dispozitiv special care deschide ușa cu câțiva centimetri în timpul sau la sfârșitul ciclului de uscare (în funcție de Progr.). Aceasta garantează uscarea naturală și eficientă a vaselor. Durata ciclului selectat se va modifica automat pentru a obține temperatura optimă pentru ciclul de clătire; aceasta reduce semnificativ consumul de energie. Deschiderea automată a ușii în timpul ultimei faze de uscare permite circularea aerului, eliminând riscul de miros greu.

Atunci când se deschide ușa, pe afișaj va apărea mesajul "OPEN DOOR".

Această opțiune este activată automat în programul "ECO". În orice caz, este posibilă dezactivarea acesteia. Opțiunea "OPEN DOOR" nu este disponibilă în programele "RAPID 29'", "RAPID 39'" și "PRESPĂLARE".

AVERTISMENT

La selectarea acestei opțiuni, nu trebuie sub nicio formă se împiedicați ușa să se deschidă sau să o forțați să se închidă, întrucât acest lucru ar deteriora mecanismul. Asigurați-vă că există suficient spațiu liber în fața ușii și, prin urmare, înainte de închidere, așteptați ca dispozitivul de deschidere să își încheie activitatea.

BUTONUL "USCARE SUPLIMENTARĂ" (Numai pentru anumite modele).

Această opțiune vă permite să obțineți cea mai ridicată eficiență, crescând temperatura de spălare a apei în timpul ultimei faze a ciclului de spălare.

INDICATOR DE AVERTIZARE "FĂRĂ SARE"

Dacă mașina dvs. de spălat are nevoie de sare, "SARE" va fi afișat la selectarea programului. Apariția de pete albe pe vase este în general un semn de avertizare că recipientul de sare trebuie umplut.

Pentru a garanta funcționarea corectă a indicatorului luminos de sare, TREBUIE ÎNTOTDEAUNA SĂ ALIMENTAȚI COMPLET REZERVORUL DE SARE.

BUTONUL "AMÂNARE PORNIRE"

Ora de pornire a mașinii de spălat poate fi setată cu acest buton, amânarea pornirii de la 1 la 23 de ore. Procedați după cum urmează pentru o pornire amânată:

- Porniți mașina de spălat vase apăsând butonul "PORNIRE/OPRIRE" timp de aproximativ 3 secunde.
- Selectați programul de spălare.
- Apăsăți butonul "AMÂNARE PORNIRE" (pe afișaj va apărea "0:30").
- Apăsăți din nou butonul pentru a crește întârzierea (la fiecare apăsare, întârzierea este crescută cu 30 de minute, până la maximum 23:30).
- Când întârzierea este setată la un program:
 - după adăugarea "START / RESETARE", numărătoarea inversă "00:00" apare pe afișaj cu clipire intermitentă ":",
 - dacă apăsați orice buton (cu excepția butoanelor "PORNIRE/OPRIRE", "SELECTARE PROGRAM"), numele programului este afișat pentru o singură derulare pe afișaj și apoi timpul de întârziere este afișat din nou.
 - Când s-a scurs timpul, numele programului este afișat pentru o singură derulare pe afișaj, iar timpul rămas va fi afișat drept "0:00h".
- Pentru a porni numărătoarea inversă, apăsați butonul START / RESETARE. Afișajul va indica timpul rămas până la sfârșitul programului. La sfârșitul numărătorii inverse, programul va începe automat.

Dacă pornirea întârziată nu este confirmată prin apăsarea butonului "Pornire/resetare", după aproximativ 10 secunde pornirea întârziată va fi anulată.

(Numai pentru modele cu poziție verticală neasistată)

Durata ciclului selectat va fi indicată pe afișaj. La sfârșitul numărătorii inverse, programul va începe automat, iar durata ciclului selectat va fi indicată pe afișaj.

Procedați după cum urmează pentru a anula o pornire întârziată:

- Țineți apăsat butonul "START / RESETARE" timp de cel puțin 3 secunde. Pe afișaj va apărea "RESETARE" și se vor auzi semnale sonore.
- Pornirea întârziată și Progr.ul selectate vor fi anulate. Pe afișaj vor apărea două linii.
- În acest moment, pentru a declanșa mașina de spălat vase, trebuie selectate un Progr. nou și orice butoane de opțiune, după cum se indică în "SETĂRI DE PROGR."

ACTIVAREA SAU DEZACTIVAREA SEMNALUL SONOR DE SFÂRȘIT AL PROGRAMULUI

Puteți dezactiva pornind și oprind semnalul audio, după cum urmează (setarea implicită este „activ”):

Mașina de spălat vase trebuie oprită ÎNTOTDEAUNA înainte de a iniția această procedură.

- Porniți mașina de spălat vase ținând apăsat butonul "PORNIRE/OPRIRE" timp de aproximativ 3 secunde.
- Țineți apăsați butoanele "SELECTARE PROGRAM" și "PORNIRE/OPRIRE" timp de aproximativ 5 secunde.
- Mesajul "SETĂRI" va apărea pe afișaj, iar indicatoarele luminoase ale butoanelor "OPȚIUNI" și "USCARE SUPLIMENTARĂ" vor fi aprinse.
- Apăsând butonul "SELECTARE PROGRAM" până când este selectat parametrul "ALARMĂ".
- Ajustarea parametrului este efectuată prin apăsarea butoanelor "OPȚIUNI" și "USCARE SUPLIMENTARĂ" pentru a modifica valoarea de la DA la NU și invers.
- Opriți mașina de spălat apăsând butonul "PORNIRE/OPRIRE" timp de 3 secunde, pentru a confirma setarea nouă.

Pentru a porni alarma, urmați aceeași procedură.

MODUL MEMORARE (Memorarea ultimului program utilizat)

Mașina de spălat vase trebuie oprită ÎNTOTDEAUNA înainte de a iniția această procedură.

- Porniți mașina de spălat vase ținând apăsat butonul "PORNIRE/OPRIRE" timp de aproximativ 3 secunde.
- Țineți apăsat butoanele "SELECTARE PROGRAM" și "PORNIRE/OPRIRE" timp de aproximativ 5 secunde.
- Mesajul "SETĂRI" va apărea pe afișaj, iar indicatoarele luminoase ale butoanelor "OPȚIUNI" și "USCARE SUPLIMENTARĂ" vor fi aprinse.
- Apăsând butonul "SELECTARE PROGRAM" până când este selectat parametrul "FUNCȚIE MEMO".
- Ajustarea parametrului este efectuată prin apăsarea butoanelor "OPȚIUNI" și "USCARE SUPLIMENTARĂ" pentru a modifica valoarea de la "MOD MEMORARE PORNIT" la "MOD MEMORARE OPRIT" și invers.
- Opriți mașina de spălat apăsând butonul "PORNIRE/OPRIRE" timp de 3 secunde, pentru a confirma setarea nouă.

Pentru a porni alarma, urmați aceeași procedură.

ACTIVAREA SAU DEZACTIVAREA MODULUI DEMO (care se utilizează exclusiv în magazine)

Activarea

Mașina de spălat vase trebuie oprită ÎNTOTDEAUNA înainte de a iniția această procedură.

1. Porniți aparatul utilizând butonul "PORNIRE/OPRIRE".
2. Apăsăți butoanele "SELECTARE PROGRAM" și "PORNIRE ÎNTĂRZIATĂ" concomitent timp de 5 secunde.
3. "MOD DEMO PORNIT" va apărea pe afișaj.
4. Dacă nu se apasă niciun buton timp de 30 de secunde, Progr.ul va începe, simulând pornirea unui Progr. de spălat.

Se activează opțiunile SELECTARE PROGRAM /Opțiuni/ PORNIRE ÎNTĂRZIATĂ, apăsând aceste butoane puteți simula funcționarea produsului fără a iniția o spălare.

Dezactivarea

AVERTISMENT

După instalare, dacă aparatul funcționează corect, dar ciclul de spălare nu începe la apăsarea butonului start, este posibil să nu se fi dezactivat "Modul Demo".

Mașina de spălat vase trebuie oprită ÎNTOTDEAUNA înainte de a iniția această procedură.

1. Porniți aparatul utilizând butonul "PORNIRE/OPRIRE".
2. Apăsăți butoanele "SELECTARE PROGRAM" și "PORNIRE ÎNTĂRZIATĂ" concomitent timp de 5 secunde.
3. "MOD DEMO OPRIT" va apărea pe afișaj.
4. Opriți aparatul.

BLOCARE PENTRU COPII

Mașina de spălat are o opțiune de blocare electronică a accesului copiilor. Blocarea accesului copiilor protejează copii de pericole care pot apărea dacă se deschide ușa mașinii de spălat vase și dezactivează comenzile pentru a garanta că nu se operează modificări nedorite sau accidentale.

Porniți și opriți opțiunea de blocare a accesului copiilor după cum urmează:

- Porniți mașina de spălat vase apăsând butonul "PORNIRE/OPRIRE" timp de aproximativ 3 secunde.
- Țineți apăsat butoanele "USCARE SUPLIMENTARĂ" și "OPȚIUNI" timp de aproximativ 5 secunde.
- Pe afișaj va apărea "BLOCARE PENTRU COPII".
- După ce apăsați butonul "OPȚIUNI", va funcționa numai butonul "PORNIRE/OPRIRE".
- Dacă se apasă orice alt buton, ledurile indicatoare ale fazei programului vor clipi intermitent de 3 ori.
- Blocarea tastelor va fi anulată apăsând pur și simplu din nou cele două butoane „USCARE SUPLIMENTARĂ” și „OPȚIUNI”.
- Pe afișaj va apărea "BLOCARE PENTRU COPII OPRITĂ".

Oprind mașina cu butonul "PORNIRE/OPRIRE", data viitoare când este pornită mașina, blocarea pentru copii va fi dezactivată.

AVERTISMENT

Folosirea funcției de blocare pentru copii (activare și dezactivare) este posibilă când ușa este deschisă și/sau când mașina de spălat vase este în modul de selecție: selecție după ciclu, când opțiunile au fost selectate sau la scurt timp după aceea.

CONTROL LA DISTANȚĂ (Wi-Fi)

Acest aparat este dotat cu tehnologie Wi-Fi care permite controlarea la distanță a aparatului prin intermediul unei aplicații.

SINCRONIZAREA APARATULUI (ÎN APLICAȚIE)

- Descărcați aplicația hOn pe dispozitivul dvs. prin încadrarea următorului cod QR:



sau prin linkul:

go.haier-europe.com/download-app

Aplicația hOn este disponibilă pentru tabletele și smartphone-urile cu Android și iOS.

Pentru a descoperi toate detaliile opțiunilor Wi-Fi, explorați meniurile aplicației în modul DEMO.

- Asigurați-vă că routerul este pornit și că dispozitivul dvs. inteligent/tableta este conectată la rețeaua Wi-Fi domestică.

Frecvența rețelei dvs. Wi-Fi de acasă trebuie să fie în banda de 2,4 GHz. Nu puteți configura mașina dacă rețeaua dvs. domestică este setată la banda de 5 GHz.

- Porniți funcția BLUETOOTH a dispozitivului dvs. inteligent/tabletei (dacă este disponibilă).
- Deschideți aplicația, creați-vă profilul de utilizator (sau autentificați-vă dacă aveți deja unul) și asociați aparatul urmând instrucțiunile de pe afișajul dispozitivului sau procedura descrisă în „Ghidul rapid” furnizat cu aparatul.
- Porniți mașina de spălat vase apăsând butonul PORNIT/OPRIT timp de 3 secunde când primiți această instrucțiune în aplicație.
- Apăsăți butonul „SELECTARE PROGRAM/CONTROL LA DISTANȚĂ” timp de 3 secunde →, iar mesajul „ÎNSCRIERE” se va derula pe afișaj și indicatorul luminos „Wi-Fi” va fi oprit.
- În decurs de 60 de secunde apăsați butonul „ÎNTĂRZIERE PORNIRE” și țineți-l apăsat timp de 3 secunde, iar mesajul „UȘOR” va apărea pe

afișaj timp de 5 minute, indicatorul luminos Wi-Fi se va aprinde intermitent lent, de 3 ori, apoi se va opri timp de 2 secunde.

- Introduceți parola rețelei dvs. Wi-Fi de acasă în aplicație și finalizați procedura.

Asociere efectuată cu succes

- Mesajul „CONECTATĂ” va apărea pe afișaj o dată, după care va apărea mesajul „CONTROL LA DISTANȚĂ”, iar indicatorul luminos „Wi-Fi” va rămâne aprins constant.
- Acum puteți controla mașina din aplicație.

Asociere eșuată

Dacă procedura de asociere eșuează (sau nu se efectuează în decurs de 5 minute):

- Pe afișaj va apărea „ÎNCERȚĂȚI DIN NOU”.
- Mașina de spălat vase nu se va conecta.
- Repetați procedura de împerechere din aplicație.

RESETARE Wi-Fi

În cazul în care apar probleme sau dacă modificați setările routerului de la domiciliu (de ex.: modificarea denumirii/parolei rețelei, schimbarea furnizorului de servicii de internet etc.), repetați procedura de asociere fie prin eliminarea produsului din aplicație, fie prin modificarea datelor de autentificare pentru rețeaua Wi-Fi în setările aparatului, din aplicație

ACTIVAREA CONTROLULUI LA DISTANȚĂ

Ori de câte ori doriți să folosiți mașina prin control la distanță:

- Umpleți mașina de spălat vase, adăugați detergent.
- Porniți mașina de spălat.
- Apăsăți “SELECTARE PROGRAM / CONTROL LA DISTANȚĂ” timp de 3 sec. → Pe afișaj va apărea mesajul “CONTROL LA DISTANȚĂ”.
- Închideți ușa.
- Acum puteți verifica mașina din aplicație.

DEZACTIVAREA CONTROLULUI LA DISTANȚĂ

- Pentru a ieși din controlul de la distanță, apăsați “SELECTARE PROGRAM / CONTROL LA DISTANȚĂ” din nou timp de 3 sec.

- **Când nu se derulează niciun ciclu:**
 - Indicatorul luminos Wi-Fi va începe să clipească intermitent lent, iar mesajul "CONTROL LA DISTANȚĂ OPRIT" va apărea pe afișaj.
- **Când se derulează niciun ciclu:**
 - Indicatorul luminos Wi-Fi va începe să clipească intermitent lent, iar mesajul "CONTROL LA DISTANȚĂ OPRIT" va apărea pe afișaj.
 - Mesajul "UȘĂ DESCHISĂ" va apărea pe afișaj.
 - Ciclul va fi finalizat fără controlul din aplicație.

Mod alternativ de a ieși din controlul la distanță.

- Apăsăți butonul "START/RESETARE" timp de 3 secs
- dacă se derulează un ciclu, aceasta va fi anulată, iar mașina va ieși din modul CONTROL LA DISTANȚĂ. Indicatorul luminos "Wi-Fi" va clipi intermitent lent. Acum puteți începe un nou ciclu de spălare utilizând panoul de comenzi.
- Apăsăți butonul "PORNIRE/OPRIRE" timp de 3 secunde (sau opriți alimentarea)
Dacă se derulează un ciclu, aceasta va fi pus pe pauză, iar mașina va ieși din modul CONTROL LA DISTANȚĂ.
La pornirea din nou, indicatorul luminos "Wi-Fi" va clipi intermitent lent și orice ciclu în derulare va continua de la punctul unde a fost întrerupt.

Dacă aparatul este oprit și apoi pornit din nou - fie prin intermediul butonului PORNIRE/OPRIRE, fie ca urmare a unei pene de curent - atunci când CONTROLUL LA DISTANȚĂ este activat și un ciclu de spălare este în curs de desfășurare, ciclul va continua de la punctul de întrerupere. În acest caz, „CONTROLUL LA DISTANȚĂ” va fi dezactivat.











- Deschiderea ușii, va fi dezactivat orice CONTROL LA DISTANȚĂ. Pentru a relua controlul din aplicație, închideți ușa.

INDICATOR LUMINOS CONEXIUNE Wi-Fi

Acest indicator indică statutul conectării:











- PORNIT: controlul la distanță este activat.
- CLIPEȘTE INTERMITENT LENT: controlul la distanță este dezactivat.
- CLIPEȘTE INTERMITENT RAPID TIMP DE 3 SECUDE APOI SE OPREȘTE: mașina nu s-a putut conecta la rețeaua Wi-Fi sau nu a fost încă asociată cu aplicația.
- 3 CLIPIRI INTERMITENTE LENTE, APOI SE OPREȘTE TIMP DE 2 SECUDE: resetați rețeaua Wi-Fi (în timpul asocierii cu aplicația).
- SE APRINDE TIMP DE 1 SECUNDĂ, APOI SE OPREȘTE TIMP DE 3 SECUDE: ușa este deschisă, controlul la distanță nu se poate activa.

LEGENDĂ PROGRAME

PROGRAMUL			DESCRIEREA
P1	ECO	ECO	Program pentru veselă cu grad obișnuit de murdărie (cel mai eficient în ceea ce privește consumul combinat de energie și apă pentru acel tip de veselă). Program standardizat la EN 50242.
P2	 STEAM	STEAM PLUS	Ciclu cu acțiune alternativă de jet de apă și abur. Eficient pentru înmuierea și îndepărtarea murdăriei uscate și a bacteriilor, fără a fi necesară pre-spălarea oalelor și vaselor.
P3	 AUTO	UNIVERSAL	O dată pe zi - pentru tigăi cu grad obișnuit de murdărie și pentru orice alte elemente care au fost lăsate toată ziua pentru spălare.
P4	 39min	RAPID 39'	Ciclu de spălare rapidă Wash&Dry (Spălare și Uscare) Clasa A. Potrivit pentru spălarea seturilor pentru 8 persoane. (Durata: 39 min)
P5	 29min	RAPID 29'	Ciclu super-rapid pentru vase care urmează să fie spălate imediat după masă. Sarcina de spălare: Set pentru 6 persoane. (Durata: 29 min)
P6		PRESPĂLARE	Pre-spălare scurtă, la rece, pentru articolele depozitate în mașina de spălat vase până când se încarcă mașina complet.
P7		HYGIENE+	Un ciclun antibacterian, destinat spălării și sterilizării vaselor (chiar și cele extrem de pătate), biberoane etc.
P8		RAPID INTENSIV	Destinat pentru spălarea rapidă a vaselor foarte murdare.
P9	 AUTO	UNIVERSAL PLUS	Destinat spălării zilnice a vaselor. Cele două clătiri asigură un nivel crescut de igienă și curățenie.
P10	 AUTO	AUTO SENSOR	Ciclu rapid, pentru vase cu grad „normal” de murdărie - destinat spălării frecvente și a sarcinilor normale. Acest program este optimizat, datorită unui senzor inteligent care adaptează parametrii de spălare la sarcina actuală a vaselor.
P11		ULTRA SILENCE	Reduceți zgomotul mașinii de spălat vase la cel mai scăzut nivel cu noul program silențios. Proiectat special pentru a valorifica la maximum performanța motorului inverter inovator.
P12		PAHARE	Adecvat pentru vasele și paharele delicate. Și pentru articole mai puțin murdare, exclusiv tigăi.

Programe cu pre-spălare

Pentru programele de spălare cu pre-spălare, se recomandă adăugarea unei a doua doze de detergent (max. 10 g) direct în mașină.

PROGRAMUL		Detergent pentru înmuiere (Prespălare)	Programe „IMPULS”	Programe „AUTOMATE”	SPĂLARE ENERGETICĂ ¹ activă	Temperatura de spălare (°C)	Durată ² de spălare medie (min.)	Opțiuni			
		Butonul „OPEN DOOR”	Butonul „USCARE LA JUMĂTATE”	Butonul „USCARE SUPLEMENTARĂ”							
P1	ECO	ECO	●	■	-	-	45	225	DA	DA	DA
P2	 STEAM	STEAM PLUS	●	■	-	-	75	156	DA	DA	DA
P3	 AUTO	UNIVERSAL	-	■	▲	◆	50 - 60	145 - 160	DA	DA	DA
P4	 39min	RAPID 39'	-	-	-	◆	60	39	N/A	N/A	N/A
P5	 29min	RAPID 29'	-	-	-	◆	50	29	N/A	N/A	N/A
P6		PRESPĂLARE	-	-	-	-	-	5	N/A	N/A	N/A
P7		HYGIENE+	●	-	-	◆	75	156	DA	N/A	DA
P8		RAPID INTENSIV	●	■	-	-	65	110	DA	DA	DA
P9	 AUTO	UNIVERSAL PLUS	-	-	▲	◆	65 - 75	140- 155	DA	N/A	DA
P10	 AUTO	AUTO SENSOR	-	■	▲	-	45 - 55	115 - 125	DA	DA	DA
P11		ULTRA SILENCE	-	-	-	-	55	255	DA	N/A	N/A
P12		PAHARE	-	■	-	-	45	115	DA	DA	DA

● = Detergent pentru înmuiere (Prespălare)

■ = Programe „IMPULS”

▲ = Programe „AUTOMATE”²

◆ = „SPĂLARE ENERGETICĂ” activă

N/A = OPȚIUNEA NU ESTE DISPONIBILĂ

¹ Cu apă rece (15°C) – Toleranță ±10%

Cu apă fierbinte, timpul rămas până la sfârșitul programului este afișat automat în timpul rulării programului.

* Valorile sunt măsurate într-un laborator în conformitate cu standardul european EN 50242 (consumul poate varia în funcție de condițiile de utilizare).

² programele „automate” sunt optimizate datorită senzorului de murdărie care adaptează parametrii de spălare la nivelurile de murdărie ale vaselor.

UNITATE PENTRU DEDURIZAREA APEI

În funcție de sursa de alimentare, apa conține diverse tipuri de calcar și minerale care se depozitează pe vase, lăsând pete și marcaje albicioase. Cu cât mai mare este nivelul acestor minerale prezente în apă, cu atât mai dură este apa. Mașina de spălat vase este dotată cu o unitate de dedurizare a apei care, folosind săruri speciale de regenerare, generează apă dedurizată pentru spălarea vaselor. Gradul de duritate al apei dvs. poate fi obținut de la compania dvs. de alimentare cu apă.

AJUSTAREA DEDURIZATORULUI DE APĂ

Dedurizatorul de apă poate trata apa cu un nivel de duritate de până la 90 °fH (gradare franceză) sau 50 °dH (gradare germană) prin intermediul a 8 setări. Setările sunt listate în tabelul de mai jos, cu apa din sursa de alimentare relativă care va fi tratată.

Nivel	Duritate apă		Utilizare de sare de regenerare	Setarea dedurizatorului de apă
	°fH (gradare franceză)	°dH (gradare germană)		
0	0-5	0-3	NO	S0
1	6-10	4-6	SI	S1
2	11-20	7-11	SI	S2
3	21-30	12-16	SI	S3
4*	31-40	17-22	SI	S4
5	41-50	23-27	SI	S5
6	51-60	28-33	SI	S6
7	61-90	34-50	SI	S7

* Unitatea de dedurizare a apei este setată din fabrică la nivelul 4 (S4), întrucât acesta satisface cerințele majorității utilizatorilor.

Ajustați setarea unității de dedurizare a apei conform gradului de duritate al apei, după cum urmează:

Mașina de spălat vase trebuie oprită ÎNTOTDEAUNA înainte de a iniția această procedură.

1. Porniți mașina de spălat vase apăsând butonul "PORNIRE/OPRIRE" timp de aproximativ 3 secunde.
2. Țineți apăsat butoanele "SELECTARE PROGRAM" și "PORNIRE/OPRIRE" timp de aproximativ 5 secunde.
3. Mesajul "SETĂRI" va apărea pe afișaj, iar indicatoarele luminoase ale butoanelor "OPȚIUNI" și "USCARE SUPLIMENTARĂ" vor fi aprinse.
4. Apăsați butonul "SELECTARE PROGRAM" până când selectați "ELIMINARE CALCAR S4" (nivel S4 din fabrică).
5. Ajustarea parametrului se efectuează apăsând butoanele "OPEN DOOR/EXPRESS" (S7 → S0) și "USCARE SUPLIMENTARĂ" (S0 → S7) pentru a crește sau a reduce nivelul setat anterior.
6. Opriți mașina de spălat apăsând butonul "PORNIRE/OPRIRE" timp de 3 secunde, pentru a confirma setarea nouă.

Pentru a modifica din setarea de balsam, urmați aceeași procedură.

AVERTISMENT

Dacă nu puteți finaliza procedura, opriți mașina de spălat vase apăsând butonul "PORNIRE/OPRIRE" și inițiați din nou procedura de la început (PASUL 1).

DEPANARE ȘI GARANȚIE

Dacă considerați că mașina de spălat vase nu funcționează corect, consultați ghidul rapid furnizat mai jos cu privire la sfaturi practice privind modul de rezolvare a celor mai frecvente probleme. **Dacă eroarea persistă sau este recurentă, contactați Centrul de asistență tehnică.**

RAPORTĂRILE ERORILOR

- **Modelele cu afișaj:** erorile sunt raportate cu un număr care le precede sau litera „E” (de ex., Eroarea 2 = E2) și un scurt semnal sonor.
- **Modelele fără afișaj:** eroarea este indicată prin clipirea LED-urilor în funcție de numărul erorii, urmată de o pauză de 5 secunde (exemplu: Eroare 2 = două clipiri – pauză 5 secunde – două clipiri – etc...).

NUMAI LA MODELELE CU AFIȘAJ

SUNT AFIȘATE ERORILE	SEMNIFICAȚIE ȘI SOLUȚII
 „VERIFICAȚI APA” cu un scurt semnal sonor (numai la anumite modele). E2 (cu afișaj) cu un scurt semnal sonor	Mașina de spălat vase nu se umple cu apă Asigurați-vă că alimentarea cu apă este deschisă. Asigurați-vă că furtunul de alimentare cu apă nu este îndoit sau strivit. Asigurați-vă că țeava de scurgere este la înălțimea corespunzătoare (consultați secțiunea de instalare). Închideți alimentarea cu apă, deșurubați furtunul de alimentare cu apă din spatele mașinii de spălat vase și verificați ca filtrul „cu nisip” să nu fie înfundat.
E3 (cu afișaj) cu un scurt semnal sonor	Mașina de spălat vase nu drenează apa Asigurați-vă că țeava de scurgere nu este îndoită, sau blocată, și că filtrul nu este înfundat. Asigurați-vă că sifonul nu este înfundat.
E4 (cu afișaj) cu un scurt semnal sonor	Scurgere de apă Asigurați-vă că țeava de scurgere nu este îndoită, sau blocată, și că filtrul nu este înfundat. Asigurați-vă că sifonul nu este înfundat.
E8-Ei (cu afișaj) cu un scurt semnal sonor	Elementul de încălzire a apei nu funcționează corect sau placa filtrului este înfundată Curățați placa filtrului.
Oricare alt cod (cu afișaj)	Oprți mașina și scoateți ștecherul din priză, așteptați un minut. Porniți mașina și un nou program. Dacă apare din nou eroarea, contactați un centru de service autorizat.

NUMAI LA MODELELE FĂRĂ AFIȘAJ

În cazul în care apar erori sau defecțiuni în timpul derulării unui program, indicatorul luminos care corespunde ciclului selectat va clipi rapid și se va auzi un semnal sonor intermitent. În acest caz, opriți mașina de spălat vase apăsând butonul „PORNIRE/OPRIRE”.

După ce verificați pentru a vă asigura că alimentarea cu apă este deschisă, că țeava de drenare nu este îndoită și că sifonul sau filtrele nu sunt înfundate, setați din nou programul selectat.

Dacă eroarea persistă, contactați Centrul de asistență tehnică.

Această mașină de spălat vase este dotată cu un dispozitiv de siguranță la debit în exces, în eventualitatea unei probleme, evacuând automat apa în exces.

AVERTISMENT

Pentru a asigura funcționarea corectă a dispozitivului de siguranță la debit în exces, vă recomandăm să nu mutați sau să nu înclinați mașina de spălat vase în timpul funcționării. În cazul în care este necesară înclinarea sau mutarea acesteia, vă rugăm să vă asigurați că ciclul de spălat este complet și că în aparat nu rămâne apă.

ALTE ERORI

EROARE	CAUZĂ	SOLUȚIE
1. Nu funcționează niciun program	Ștecărul nu este conectat la priză	Conectați ștecărul electric
	Butonul P/O nu este apăsător	Apăsați butonul
	Ușa este deschisă	Închideți ușa
	Nu se alimentează cu curent	Verificați
2. Mașina de spălat vase nu se umple cu apă	Consultați punctul 1	Verificați
	Robinetul de apă este închis	Deschideți robinetul de apă
	Furtunul de alimentare cu apă este îndoitor	Eliminați îndoiturile furtunului
	Filtrul furtunului de apă este înfundat	Curățați filtrul la capătul furtunului
3. Mașina de spălat vase nu evacuează apa	Filtrul este murdar	Curățați filtrul
	Țeava de scurgere este îndoită	Eliminați îndoiturile țevii
	Extensia țevii de scurgere nu este conectată corect	Urmați cu atenție instrucțiunile pentru conectarea țevii de scurgere
	Conexiunea la evacuarea din perete este îndreptată în jos și nu în sus	Apelați un tehnician calificat
4. Mașina de spălat vase evacuează apă în continuu	Poziția țevii de scurgere este prea joasă	Ridicați țeava de scurgere cu cel puțin 40 cm peste nivelul podelei

EROARE	CAUZĂ	SOLUȚIE
5. Brațele de pulverizare nu se aud rotindu-se	Cantitate excesivă de detergent	Reduceți cantitatea de detergent. Utilizați detergent adecvat
	Un articol împiedică brațele să se rotească	Verificați
	Placa de filtrare și filtrul sunt foarte murdare	Curățați placa și filtrul
6. La aparatele electronice fără afișaj: unul sau mai multe indicatoare luminoase clipește intermitent rapid	Alimentarea cu apă este oprită	Opriti aparatul. Dați drumul la robinet. Resetați ciclul
7. Vasele sunt spălate parțial	Consultați punctul 5	Verificați
	Partea de jos a tigăilor nu a fost spălată bine	Resturile de mâncare arsă trebuie înmuiate înainte de a pune tigăile în mașina de spălat vase
	Marginea tigăilor nu a fost spălată bine	Repoziționați tigăile
	Brațele de pulverizare sunt parțial blocate	Scoateți brațele de pulverizare deșurubând piulițele inelului în sens orar și spălați sub jet de apă curentă
	Vasele nu au fost încărcate corect	Nu puneți vasele prea apropiate unele de celelalte
	Capătul țevii de scurgere este scufundat în apă	Capătul țevii de scurgere nu trebuie să intre în contact cu debitul de apă spre exterior
	A fost măsurată o cantitate incorectă de detergent sau detergentul este vechi și solid	Creșteți măsura conform gradului de murdărie al vaselor sau schimbați detergentul
	Capacul rezervorului de sare nu este închis corect	Strângeți-l bine
	Programul de spălat nu este suficient de metodic	Alegeți un program mai puternic
8. Detergentul nu este eliberat sau este eliberat parțial	Tacâmurile, vasele, tigăile etc., opresc dozatorul de detergent să se deschidă	Poziționați vasele, astfel încât să nu obstrucționeze dozatorul
9. Prezența petelor albe pe vase	Apa din rețeaua de alimentare este prea dură	Verificați nivelul de sare și de mijloc de clătire și ajustați-l. Dacă eroarea persistă, contactați Centrul de asistență tehnică

EROARE	CAUZĂ	SOLUȚIE
10. Zgomot în timpul spălării	Vasele se lovesc unele de celelalte	Reverificați încărcarea vaselor în coș
	Brațele care se rotesc se lovesc de vase	Reverificați încărcarea vaselor în coș
11. Vasele nu sunt complet uscate	Debit de aer inadecvat	Lăsați ușa mașinii de spălat vase deschisă ușor la sfârșitul programului de spălat pentru a permite uscarea naturală a vaselor
	Mijlocul de clătire lipsește	Umpleți dozatorul de mijloc de clătire

N.B.: În cazul în care oricare dintre situațiile de mai sus duce la o performanță greșită de spălare sau la o clătire insuficientă, eliminați depozitele de murdărie de pe vase manual, întrucât ciclul final de uscare întărește murdăria, îngreunând eliminarea la o spălare ulterioară.

În cazul în care eroarea persistă, contactați Centrul de asistență tehnică, citând modelul mașinii de spălat vase. Acesta se regăsește pe placa din secțiunea superioară a interiorului ușii mașinii de spălat vase sau pe garanție. Aceste informații vor facilita o remediere mai rapidă, mai eficientă.

Este recomandabil să utilizați întotdeauna piese de schimb originale, disponibile în centrele de service autorizate.

Asistență și garanție

Produsul este garantat în baza legii și a termenilor și condițiilor declarate pe certificatul de garanție inclus cu produsul. Certificatul trebuie păstrat și arătat unui Centru de asistență tehnică autorizat în caz de necesitate, împreună cu dovada achiziției. De asemenea, puteți verifica condițiile de garanție de pe pagina noastră web.

Pentru asistență, vă rugăm să completați formularul online sau să ne contactați la numărul indicat pe pagina de asistență a paginii noastre web.

Producătorul declină întreaga răspundere pentru orice erori de imprimare din această broșură. Mai mult, producătorul își rezervă dreptul de a opera modificări considerate utile pentru produsele sale fără a le modifica caracteristicile esențiale.

CONDIȚII AMBIENTALE



Acest aparat este marcat în conformitate cu Directiva europeană 2012/19/UE cu privire la deșeurile de echipamente electrice și electronice (DEEE).

DEEE conțin atât substanțe poluante (care pot avea consecințe negative asupra mediului) cât și componente de bază (care pot fi reutilizate).

Este important ca DEEE să facă obiectul unui tratament special, pentru a se îndepărta și colecta corespunzător toate substanțele poluante și pentru a se recupera și recicla toate materialele.

Utilizatorii pot juca un rol important în asigurarea faptului că DEEE nu poluează mediul; este esențial să se respecte următoarele reguli de bază:

- DEEE nu trebuie reciclate împreună cu deșeurile menajere;
- DEEE trebuie predate la centrele de colectare municipale sau la societățile autorizate de colectare/reciclare. În anumite țări, DEEE voluminoase pot fi preluate de la domiciliu.

În multe țări, în momentul în care achiziționați un aparat nou de același tip, aparatul vechi poate fi predat distribuitorului care trebuie să îl colecteze gratuit, în baza schimbului de unu la unu.

Огляд

- 118** ЗАГАЛЬНІ ПРАВИЛА ТЕХНІКИ БЕЗПЕКИ
 - 122** ПІДКЛЮЧЕННЯ ВОДИ
 - 125** ЗАВАНТАЖЕННЯ СОЛІ
 - 126** РЕГУЛЮВАННЯ ВЕРХНЬОГО КОШИКА (ЛИШЕ У ДЕЯКИХ МОДЕЛЯХ).
 - 127** ЗАВАНТАЖУВАНИЙ ПОСУД
 - 129** ІНФОРМАЦІЯ ДЛЯ ТЕСТУВАННЯ У ЛАБОРАТОРІЯХ
 - 130** ЗАВАНТАЖЕННЯ МІЮЧОГО ЗАСОБУ
 - 131** ТИПИ ЗАСОБІВ ДЛЯ МИТТЯ
 - 132** ЗАВАНТАЖЕННЯ ОПОЛІСКУВАЧА
 - 133** ОЧИЩЕННЯ ФІЛЬТРІВ
 - 134** ПРАКТИЧНІ ПІДКАЗКИ
 - 135** ОЧИЩЕННЯ Й ОБСЛУГОВУВАННЯ
 - 137** ОПИС ПАНЕЛІ КЕРУВАННЯ
 - 137** ТЕХНІЧНІ ДАНІ
 - 138** ВИБІР ПРОГРАМ І СПЕЦІАЛЬНІ ФУНКЦІЇ
 - 144** ДИСТАНЦІЙНЕ КЕРУВАННЯ (Wi-Fi)
 - 146** ВКАЗІВНИК ПРОГРАМ
 - 148** ПРИСТРІЙ ПОМ'ЯКШУВАННЯ ВОДИ
 - 149** ПОШУК ТА УСУНЕННЯ НЕСПРАВНОСТЕЙ І ГАРАНТІЯ
 - 153** УМОВИ ДОВКІЛЛЯ
-

Дякуємо за вибір цього виробу.

Ми з гордістю представляємо вам ідеальний виріб із найкращого повного асортименту побутової техніки, яка задовольнить усі щоденні потреби вашого дому.

Уважно прочитайте цей посібник для правильної і безпечної експлуатації пристрою та отримання корисних порад щодо ефективного обслуговування приладу.

Посудомийною машиною можна користуватися лише після уважного прочитання цих інструкцій. Радимо завжди тримати цей посібник під рукою і в хорошому стані для будь-якого майбутнього власника.

Перевірте, чи входить до комплекту постачання приладу цей посібник користувача, гарантійний сертифікат, чи наявна адреса сервісного центру та наклейка енергоефективності. Кожен виріб ідентифікується за унікальним 16-значним кодом, так званим "серійним номером", надрукованим на гарантійному сертифікаті або на табличці з серійним номером всередині дверцят або у верхній частині правого боку приладу. Цей код є різновидом ідентифікаційного документа виробу, який потрібен для його реєстрації або для звернення до Центру технічної підтримки.

Мал. А ДОВІДКОВА ІЛЮСТРАЦІЯ ДЛЯ НАСТУПНИХ РОЗДІЛІВ

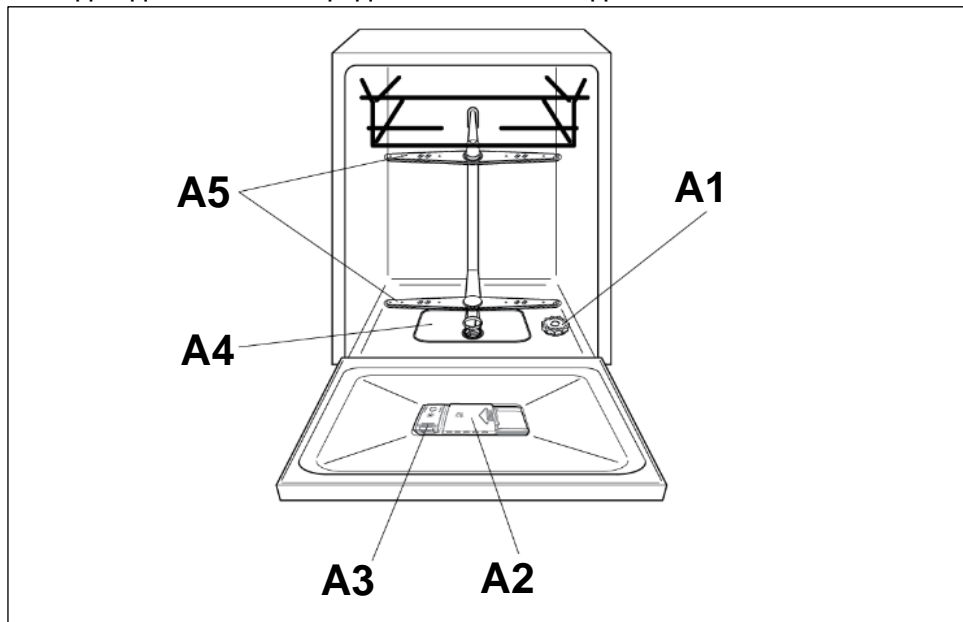

ЗАГАЛЬНІ ПРАВИЛА ТЕХНІКИ БЕЗПЕКИ

- Цей прилад призначено винятково для домашнього використання, а також для такого аналогічного застосування:
 - у кухонних зонах для персоналу в магазинах, офісах та інших робочих приміщеннях;
 - у заміських будинках;
 - для клієнтів готелів, мотелів та в інших приміщеннях для проживання;
 - у готелях типу „ліжко і сніданок”.

Інші способи використання цього приладу, окрім застосування в домогосподарствах або в стандартних умовах домашнього господарювання, наприклад, промислова експлуатація професіоналами або навченими користувачами, не входять до зазначеного списку застосувань. У разі використання приладу способом, який не відповідає наведеному вище списку, термін служби виробу може скоротитися, а гарантію виробника може бути анульовано. Виробник у максимальному ступені, дозволеному законодавством, не приймає на себе відповідальність щодо будь-якого пошкодження приладу або пошкодження чи збитку, які виникли в результаті експлуатації приладу не в домогосподарствах або стандартних умовах домашнього господарювання (навіть за умови розміщення такого приладу в домогосподарстві або стандартних умовах домашнього господарювання).

- **(для ринку ЄС).**

Прилад може використовуватися особами віком від 8 років і старше, а також особами з обмеженими фізичними, сенсорними або психічними можливостями, без досвіду або знань про продукт, винятково за умови нагляду або надання інструкцій щодо експлуатації приладу, безпечним способом з усвідомленням можливих ризиків.

- **(для ринків за межами ЄС).**

Цей прилад не призначений для використання особами (в тому числі дітьми) з обмеженими фізичними, сенсорними й

розумовими можливостями, недостатнім досвідом і знаннями, якщо вони не перебувають під належним наглядом особи, відповідальної за їхню безпеку, або не проінструктовані цією особою щодо використання приладу.

- Завжди слід стежити за дітьми, щоб вони не гралися з приладом.
- Дітей віком до 3 років включно слід допускати до приладу лише під постійним наглядом дорослих.
- У разі пошкодження кабелю живлення його заміну має проводити виробник чи його сервісний представник.
- Прилад слід підключати до системи водопостачання лише за допомогою комплектів шлангів, які постачаються разом із ним (не використовуйте старі комплекти шлангів).
- Тиск води має становити від 0,08 МПа до 0,8 МПа.
- Переконайтеся, що килими або доріжки не перекривають основу або будь-які вентиляційні отвори.
- Після встановлення прилад слід розташовувати так, щоб вилка була легко доступна.
- Заборонено встановлювати прилад за дверцятами, що зачиняються на замок, зсувними дверцятами із засувкою з протилежного боку до машини, що обмежують повне відчинення дверцят машини.
- Не залишайте дверцята відчиненими в горизонтальному положенні, щоб виключити можливі небезпеки (наприклад, замикання).
- Додаткову інформацію щодо виробу або таблицю технічних характеристик див. на веб-сайті виробника.
- Максимальну кількість комплектів посуду зазначено на табличці з основними технічними даними, закріпленій на виробі.

ЕЛЕКТРИЧНІ ПІДКЛЮЧЕННЯ Й ПРАВИЛА ТЕХНІКИ БЕЗПЕКИ

- Технічні характеристики (напруга живлення і споживана потужність) зазначені на табличці з паспортними даними виробу.
- Переконайтеся, що електрична система заземлена і відповідає всім застосовним вимогам законодавства, а розетка сумісна з вилкою приладу.

Виробник відмовляється від будь-якої відповідальності за фізичні або майнові збитки, які виникли в результаті відсутності заземлення приладу.

- Переконайтеся, що посудомийна машина не перетискає кабелі живлення.
- Загалом не рекомендовано використовувати адаптери, багатополюсні вилки й (або) подовжувачі.
- **УВАГА!** Заборонено підключати живлення пристрою через зовнішній прилад з вимикачем, наприклад, таймер, або ж під'єднувати його до мережі, яку регулярно вмикає й вимикає комунальне підприємство.
- Перед очищенням або обслуговуванням посудомийної машини від'єднайте прилад від мережі живлення й закрийте подачу води.
- Для вимкнення не тягніть за кабель живлення або пристрій.
- Перш ніж відчиняти дверцята, пересвідчіться, що всередині посудомийної машини відсутня вода.
- **УВАГА!** Температура води під час миття може бути дуже високою.
- Не залишайте прилад під дією атмосферних чинників (дощу, сонця тощо).
- Заборонено спиратися або сидіти на відчинених дверцятах посудомийної машини, оскільки це може призвести до її перекидання.
- Під час переміщення забороняється підіймати посудомийну машину за дверцята; а під час транспортування – спирати дверцятами на возик. Рекомендується піднімати машину вдвох.
- Посудомийна машина призначена для звичайного кухонного приладдя. У посудомийній машині заборонено мити речі, забруднені нафтою, фарбою, часточками сталі або заліза, корозійно активними хімікатами, кислотами або лугами.
- Якщо в помешканні встановлено обладнання для пом'якшування води, не потрібно додавати сіль у пом'якшувач води.
- У разі несправності або порушення роботи приладу вимкніть його, закрийте подачу води і не намагайтеся розібрати прилад. Ремонтні роботи мають проводитися лише в Центрі технічної

підтримки з використанням винятково оригінальних запасних частин. Недотримання цих інструкцій може порушити безпечність виробу.

- Переміщуючи пристрій після виймання його з упаковки, не намагайтеся піднімати його за нижню частину дверцят. Злегка відчиніть дверцята й піднімайте машину, утримуючи за верхній бік.

Даним маркуванням  на цьому виробі ми з повною відповідальністю підтверджуємо його повну відповідність всім значущим вимогам до охорони природного довкілля, здоров'я і промислової безпеки згідно з європейським законодавством.

- Даний прилад сертифікований згідно з вимогами безпеки органом по сертифікації промислової продукції Державним комітетом України з питань технічного регулювання та споживчої політики державна система сертифікації

УкрСЕПРО  з подальшими змінами і доповненнями.

ВСТАНОВЛЕННЯ

- Видаліть всі елементи упаковки.
- УВАГА! Зберігайте пакувальні матеріали в місці, недоступному для дітей.
- Заборонено встановлювати або експлуатувати пошкоджену посудомийну машину.
- Дотримуйтеся інструкцій, які постачаються разом із виробом.
- УВАГА! Ножі й інше кухонне приладдя з гострими кінцями слід класти до кошика гострими кінцями вниз або розташовувати горизонтально.

ПІДКЛЮЧЕННЯ ВОДИ

Приєднання до мережі водопостачання має здійснюватися лише за допомогою нових шлангів. Забороняється повторно використовувати вживані шланги.

- Труба подачі та шланг зливу води мають бути ліворуч або праворуч.
- Тиск води повинен бути від 0,08 МПа до 0,8 МПа.
- Шланг подачі має бути приєднаний до мережі водопостачання так, щоб її можна було перекрити. (мал. 1В).

Важливо! До посудомийної машини має постачатися вода температурою, не вищою за 60°C.

- Для посудомийної машини підходить різьбовий з'єднувач з різьбовим отвором на 3/4 (мал. 2).
- З'єднайте шланг подачі "А" з краном "В" з різьбовим отвором на 3/4 та переконайтеся, що прикручено добре.
- Труба подачі води має бути не менше 2,5м. Якщо довжини труби не вистачає, зверніться до центру післяпродажного сервісу.
- Якщо труби, до яких приєднується посудомийна машина, нові, або довгий час не використовувались, прочистіть їх водою впродовж декількох хвилин перед з'єднанням зі шлангом подачі води. Таким чином у вхідний фільтр не попаде пісок та іржа.

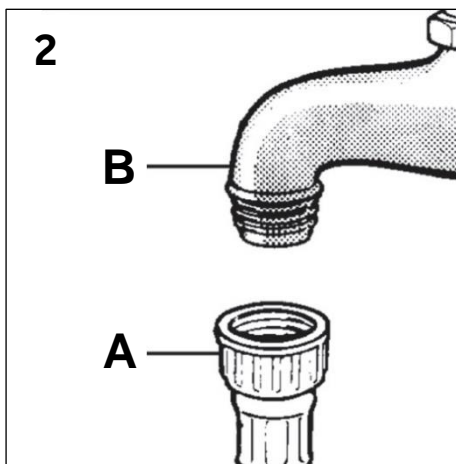
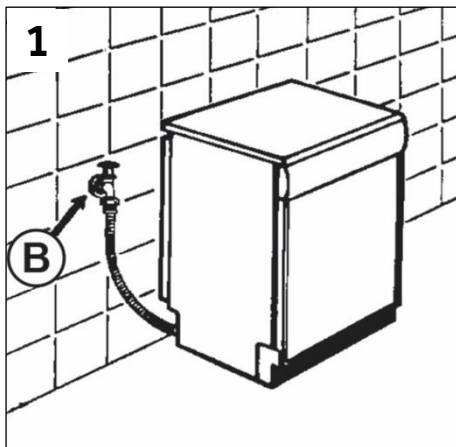

Гідравлічні пристрої захисту

Усі посудомийні машини обладнано пристроєм захисту від zalивання, який у разі перевищення нормального рівня води в результаті несправності приладу автоматично блокує подачу води й (або) зливає зайву воду.

ДЕЯКІ МОДЕЛІ можуть мати одну або кілька з наведених нижче функцій:

• WATERBLOCK (мал. 3)

Система водяного замка waterblock створена для покращення безпеки вашого пристрою. Система запобігає розливу води, причиною якого може стати несправність машини або пошкодження резинових трубок і, зокрема, трубки подачі води.

Як це працює

Зливний піддон у нижній частині приладу збирає всі можливі витoki води і вмикає датчик, який активує клапан під водопровідним краном, повністю блокуючи подачу води, навіть якщо кран повністю відкрито.

Якщо пошкоджено коробку "А", яка містить електричні компоненти, негайно витягніть штепсель із розетки. Для забезпечення належної роботи системи безпеки шланг із коробкою "А" слід під'єднати до крану так, як показано на малюнку. Шланг подачі води не можна різати, оскільки в ньому містяться компоненти під напругою. Якщо шланг недостатньо довгий для належного підключення, його слід замінити на довший. Шланг можна придбати в Центрі технічної підтримки.

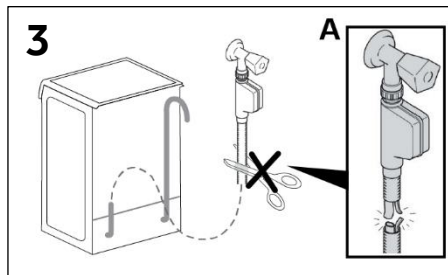

• AQUASTOP (мал. 4):

пристрій, розміщений на трубі подачі води, який зупиняє потік води у випадку зношування труби; у цьому разі у віконці "А" з'явиться червона мітка, а трубу треба буде замінити. Щоб відгвинтити гайку, натисніть на одноходовий блокувальний пристрій "В".

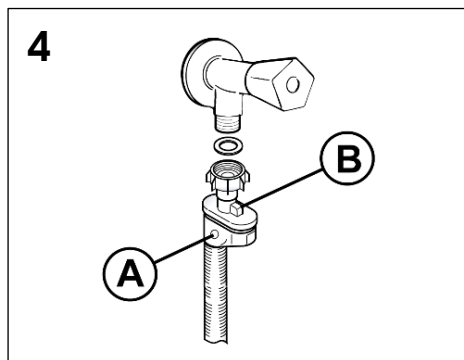

• AQUAPROTECT – ТРУБА ПОДАЧІ ВОДИ ІЗ ЗАПОБІЖНИМ ПРИСТРОЄМ (мал. 5):

У разі витoku води з основної внутрішньої труби "А" прозора захисна оболонка "В" утримуватиме воду до завершення циклу миття. Після завершення циклу зверніться до Центру технічної підтримки для заміни труби подачі води.

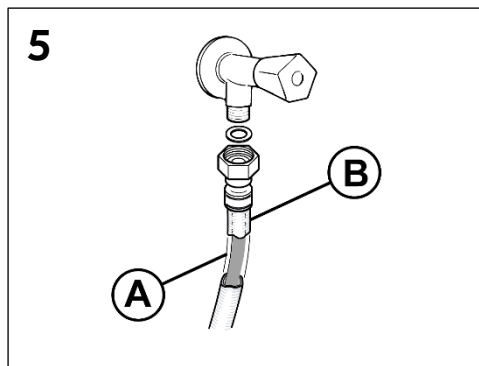

ПРИЄДНАННЯ ЗЛИВНОГО ШЛАНГА

- Зливний шланг має бути приєднано до водонапірної труби, якщо він не має перегинів (мал. 6).
- Водонапірна труба має бути діаметром не менше 4 см і розташовуватись на відстані не менше 40 см над рівнем підлоги.
- Рекомендується встановити вловлювач запаху (мал. 6X). За необхідності можна застосовувати зливний шланг довше, ніж 2,5 м, за умови, що він розташований на відстані 85 см над рівнем підлоги. Більш ширшу трубу можна отримати безпосередньо в центрі післяпродажного сервісу

- Шланг може бути закріплений за край мийки, але він не має бути занурений у воду, щоб уникнути попадання води назад в машину під час її роботи (мал. 6Y).
- При установленні приладу під стільницею, шланг має бути прикріплений до стіни, в якомога, найвищому положенні (мал. 6Z).
- Переконайтеся у відсутності перегинів шлангів подачі та зливу води.

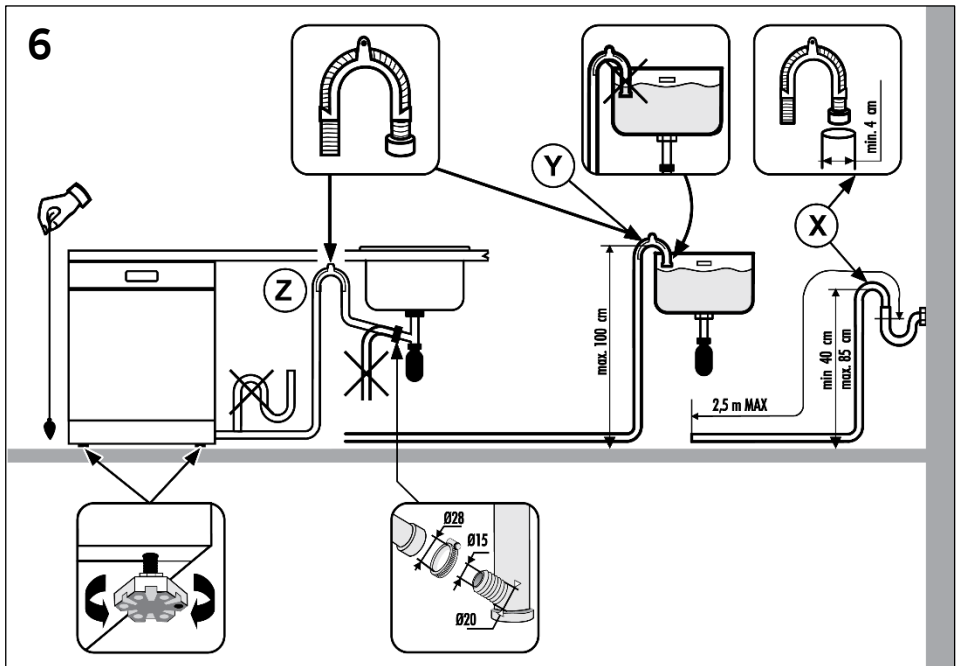

ЗАВАНТАЖЕННЯ СОЛІ (див. довідкову ілюстрацію "А" -"А1")

- При появі білого нальоту на посуду, необхідно додавання солі у контейнер машини.
- Контейнер для солі знаходиться на нижній частині посудомийної машини.
- Рекомендується використовувати сіль, спеціально призначену для посудомийної машини. Якщо використовувати довгий час інші види солі, що містять невелику кількість нерозчинних частинок, вони можуть погіршити продуктивність пом'якшення води.
- Щоб додати сіль, розкрутіть ковпачок контейнеру та наповніть його.
- Під час цієї операції можливе невелике витікання води, але продовжуйте додавати сіль до тих пір, доки контейнер не буде заповнений. Після заповнення очистіть вхідний отвір контейнеру від сольових залишків і закрутіть ковпачок.

Після завантаження солі, рекомендовано запустити цикл повного миття чи програму попереднє миття/миття холодною водою/ополіскування.

- Ємність соляного дозатора складає 1,5 - 1,8 кг. Для ефективної роботи приладу, час від часу, він має наповнюватися відповідно до регулювання пристрою пом'якшення води.

(Тільки для першого запуску) При першому використанні електропобутового приладу, після заповнення контейнера сіллю, рекомендується додати води, доки він не наповниться водою.

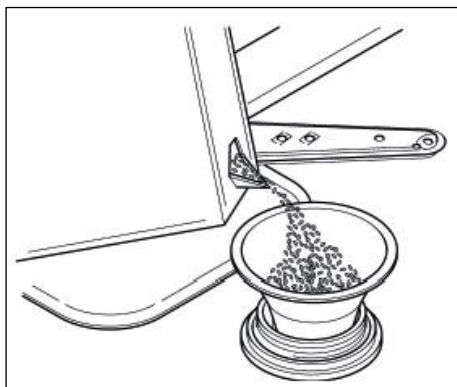

РЕГУЛЮВАННЯ ВЕРХНЬОГО КОШИКА (ЛИШЕ У ДЕЯКИХ МОДЕЛЯХ)

- У випадку регулярного миття тарілок розміром від 29 см до 32,5 см ставте їх у нижній кошик після того, як перемістите верхній кошик у горішнє положення, як описано нижче (відповідно до моделі):

Тип "А":

1. Поверніть передні замки "А" назовні;
2. Витягніть кошик і переставте його в горішнє положення;
3. Поверніть замки "А" у вихідне положення.

Тепер не можна буде ставити у верхній кошик тарілки діаметром більше 20 см; також не можна використовувати пересувні тримачі, коли кошик встановлено в горішнє положення.

Тип "А"

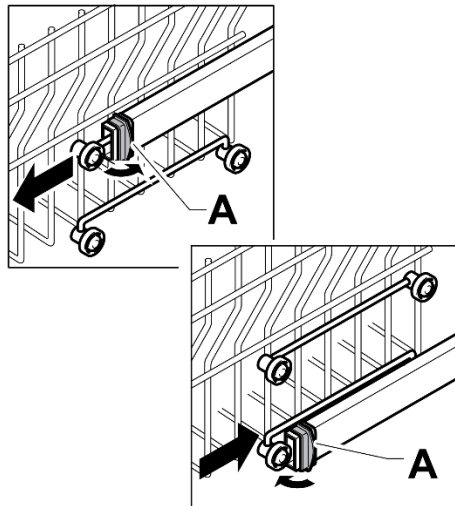

Тип "В": (лише у деяких моделях):

1. Витягніть верхній кошик;
2. Тримайте кошик з обох боків і піднімайте вгору (мал. 1).

Тепер не можна буде ставити у верхній кошик тарілки діаметром більше 20 см*; також не можна використовувати пересувні тримачі, коли кошик встановлено в горішнє положення.

- * У моделях, обладнаних третім кошиком, у верхній кошик не можна буде ставити тарілки діаметром більше 14 см.

ВСТАНОВЛЕННЯ КОШИКА В НИЖЧЕ ПОЛОЖЕННЯ:

1. Тримайте кошик з обох боків і обережно піднімайте вгору (мал. 1);
2. Потім повільно опустіть до потрібного положення (мал. 2).

ЗВЕРНІТЬ УВАГУ! У ЖОДНОМУ РАЗІ НЕ ПІДНІМАЙТЕ І НЕ ОПУСКАЙТЕ КОШИК ЛИШЕ З ОДНОГО БОКУ (мал. 3).

УВАГА!

Радимо виконувати регулювання кошика до завантаження посуду.

Тип "В"

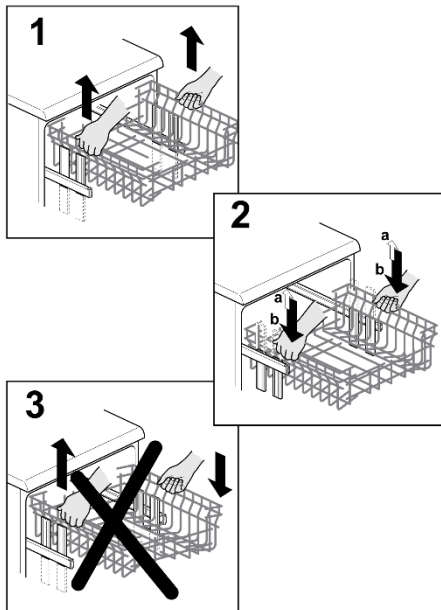

ЗАВАНТАЖУВАНИЙ ПОСУД

ВИКОРИСТАННЯ ВЕРХЬОГО КОШИКА

- Верхній кошик обладнаний пересувними підставками, які чіпляються до боків кошика, їх можна регулювати в 4 положення.
- У нижньому положенні (А-А1) підставки можна використовувати для таких предметів, як: чайні та кавові чашки, кухонні ножі і черпаки. На кінцях підставок можна безпечно вішати келихи.

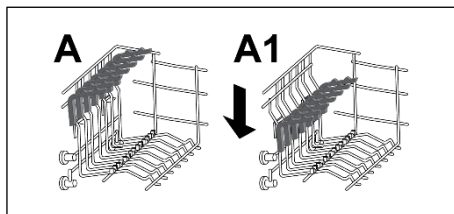

- Рекомендується розміщувати великі тарілки (26см і більше) трохи з нахилом в перед для легшого введення кошика в машину.
- Салатниці та пластикові миски мають бути розміщені також в верхньому кошику. Вони мають бути добре закріплені, щоб струмінь води їх не перекинув.
- Верхній кошик дозволяє розміщення 24 тарілок в два ряди і до 30 склянок в 5 рядів, або змішане завантаження посуду.

Стандартне добове завантаження представлено на мал. 1.

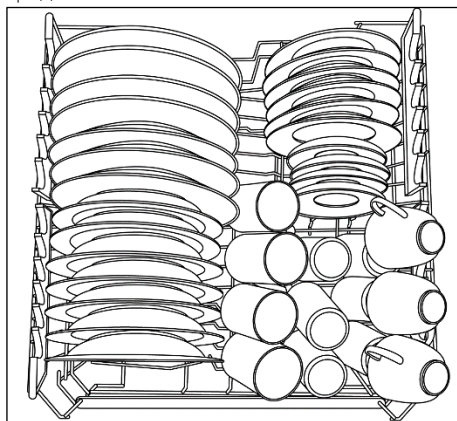

Мал. 1

ВИКОРИСТАННЯ НИЖЬОГО КОШИКА

- До нижнього кошика можна завантажувати каструлі, посуд для печі, супниці, салатниці, кришки, посуд для сервірування, дрібні та глибокі тарілки.
- Помістіть столові прибори в пластиковий тримач для столових приборів з ручками, що вказують догори, і помістіть тримач для столових приборів на нижній кошик (мал. 5), переконавшись, що столові прибори не перешкоджають завантаженню іншого посуду.

Складані решітки (лише в деяких моделях)

Складані решітки (мал. 2 і мал. 3) можна встановлювати в нижньому кошику для кращої стійкості посуду. Решітки можна опускати чи піднімати для розміщення посуду нестандартного розміру і (або) форми для максимальної універсальності.

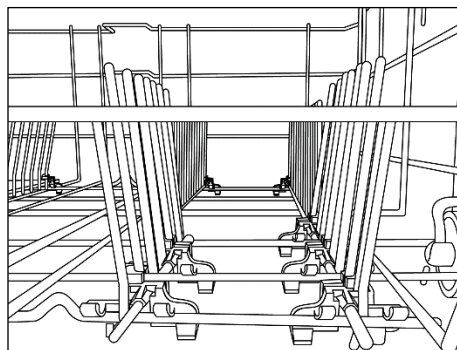

Мал. 2

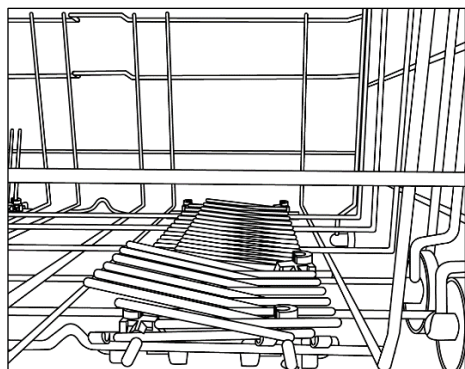

Мал. 3

Стандартне щоденне навантаження представлене на мал. 4.

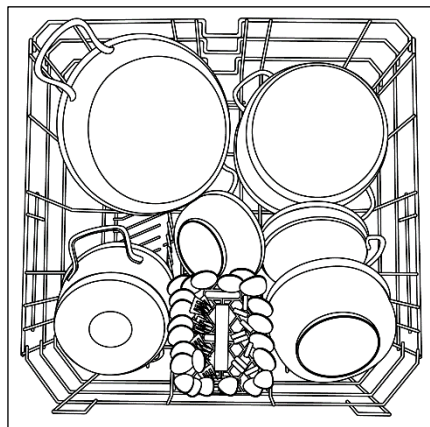

Мал. 4

Будь ласка, завантажуйте посудомийну машину правильним чином для забезпечення кращих результатів миття.

Нижній кошик має запобіжний пристрій для безпечного вилучення кошика, що особливо корисно при повному завантаженні. Для завантаження солі, фільтра очищення та для планового обслуговування, необхідно повне вилучення кошика.

КОШИК ДЛЯ СТОЛОВИХ ПРИБОРІВ (лише в деяких моделях)

Верхню частину кошика можна зняти для різних функцій завантаження. (мал. 5).

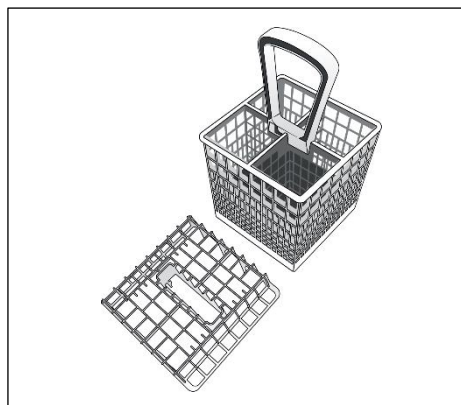

Мал. 5

УВАГА!

Ножі й інше кухонне приладдя з гострими кінцями слід класти до кошика гострими кінцями вниз або розташувувати горизонтально.

ВИКОРИСТАННЯ ТРЕТЬОГО КОШИКА (лише в деяких моделях)

Використовуйте третій кошик для столових приборів, як показано на ілюстрації (мал. 6).

Кладіть ножі лезом униз.

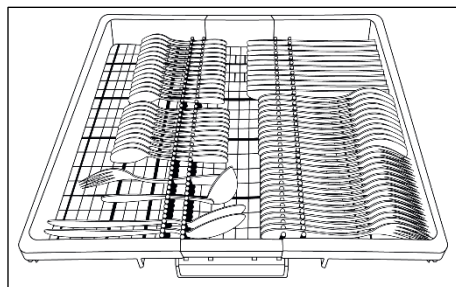

Мал. 6

За необхідності бокові полиці на третьому кошику можна зсунути чи зняти (мал. 7) та отримати додатковий простір у верхньому кошику для об'ємних предметів, таких як бокали для вина.

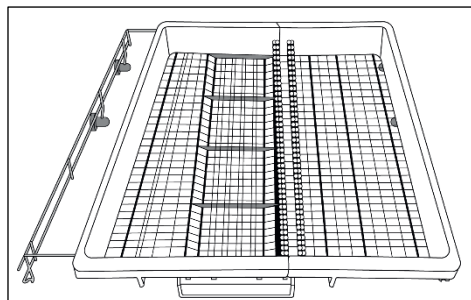

Мал. 7

ІНФОРМАЦІЯ ДЛЯ ТЕСТУВАННЯ У ЛАБОРАТОРІЯХ

За інформацією для тестування порівняння і виміру рівня шуму, відповідно європейських нормативів, зверніться до сайту:

testinfo-dishwasher@candy.it

Разом із запитом, вкажіть модель, назву і номер посудомийної машини (дивіться фірмову табличку).

ЗАВАНТАЖЕННЯ МИЮЧОГО ЗАСОБУ

(див. довідкову ілюстрацію "А" - "А2")

МИЮЧИЙ ЗАСІБ

ВАЖЛИВО!

Рекомендується використання миючих засобів, призначених для посудомийної машини. Вони можуть бути у вигляді порошку, рідини і таблеток.

Використання непридатних миючих засобів (наприклад засобів для миття посуду вручну) не містять належних інгредієнтів, що може призвести до неправильної роботи посудомийної машини.

ЗАПОВНЕННЯ КОНТЕЙНЕРА ДЛЯ МИЮЧОГО ЗАСОБУ

Контейнер для миючого засобу знаходиться на внутрішній стороні дверцят (мал. "А" - "А2"). Якщо кришка контейнера зачинена, натисніть кнопку (А), щоб відкрити. Після кожного циклу миття кришка завжди відкрита і готова для наступного використання.

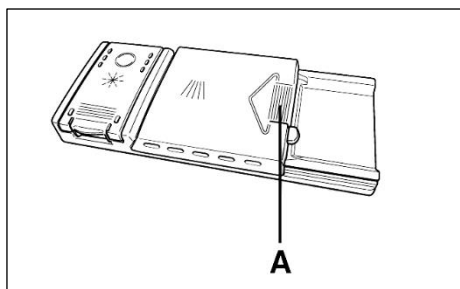

УВАГА!

Завантажуючи нижній кошик, переконайтеся, що посуд чи щось інше не перешкоджає дозатору миючого засобу.

Кількість миючого засобу різниться від ступеню забрудненості посуду і типу посуду. У секцію контейнера рекомендується заливати 20-30 гр миючого засобу (В).

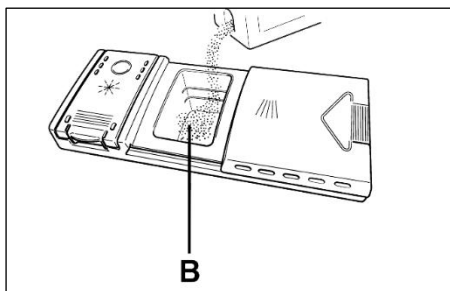

Після заливки миючого засобу в контейнер, закрийте кришку, штовхаючи (1), а потім натискати (2) до тих пір, доки вона не клацне.

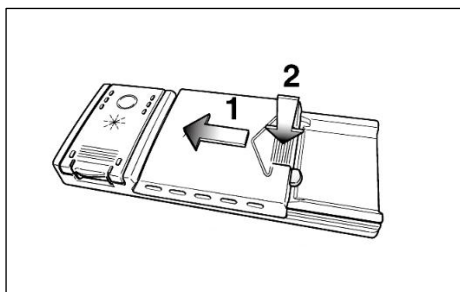

Оскільки всі миючі засоби різні, інструкції на коробках щодо використання можуть бути різними. Тому слід підкреслити, що занадто мала кількість миючого засобу не забезпечить кращих результатів миття, також, як і велика його кількість.

ВАЖЛИВО!

Не рекомендується використовувати надмірну кількість миючого засобу - це допоможе обмежити шкоду навколишньому середовищу.

ТИПИ ЗАСОБІВ ДЛЯ МИТТЯ

ТАБЛЕТКИ

Миючий засіб у вигляді таблеток різних виробників розчиняється з різною швидкістю, тому при коротких циклах миття таблетки можуть бути неефективними. При використанні таблеток рекомендується обирати довгий цикл миття для гарантії їх повного розчинення.

ВАЖЛИВО!

Для задовільних результатів миття, таблетку ТРЕБА помістити у ємність для миючого засобу, а НЕ прямо в бак.

КОНЦЕТРОВАНІ МИЮЧІ ЗАСОБИ

Концентровані миючі засоби із зниженою лужністю та натуральними ензимами, у поєднанні з програмою миття при 50°C, не шкодять навколишньому середовищу, а також захищають посуд і посудомийну машину. При 50°C властивості ферменти ензимів концентрованих засобів змушують розчиняти бруд, що дозволяє досягнути таких самих результатів, що й при температурі 65°C і нижче.

ЗМІШАНІ МИЮЧІ ЗАСОБИ

Миючі засоби, що містять ополіскувач мають бути розміщені в ємності для миючих засобів. Контейнер для ополіскувача має бути пустим (якщо він заповнений, встановіть регулятор ополіскувача у найнижчу позицію перед застосуванням такого засобу).

ЗМІШАНІ МИЮЧІ ЗАСОБИ "TABS"

Якщо ви плануєте використовувати змішані миючі засоби "TABS" ("3 в 1" / "4 в 1" / "5 в 1" та ін.) із вмістом солі та / або ополіскувача, рекомендовано наступне:

- уважно прочитайте інструкцію на упаковці від виробника;
- Ефективність миючих засобів, що містять пом'якшувач води/сіль, залежить від якості води. Переконайтеся, що жорсткість води знаходиться у межах діапазону, зазначеного на упаковці.

Якщо ви не задоволені якістю миття при використанні того чи іншого засобу для миття, зверніться до виробника цього засобу.

За певних обставин, використання змішаних миючих засобів може призвести до:

- появи вапняку на посуді або в посудомийній машині;
- зниження часу миття і просушки;

ВАЖЛИВО!

Гарантія на будь-які проблеми, що виникли при використанні такої продукції, не розповсюджується.

Зверніть увагу, при використанні змішаних миючих засобів "TABS" індикатор ополіскувача і солі горять (тільки в окремих моделях), тож просто ігноруйте це.

Якщо виникли проблеми з миттям та / або сушкою, рекомендуємо повернутися до використання звичайних засобів миття (сіль, миючий засіб і ополіскувач). Це забезпечить коректну роботу пом'якшувача води в посудомийної машини.

В такому випадку рекомендуємо:

- заповнити контейнери для солі і ополіскувача;
- запустити звичайний цикл миття без посуду.

Зверніть увагу, знову використовуючи звичайну сіль, потрібно декілька циклів миття для нормалізації роботи машини.

ЗАВАНТАЖЕННЯ ОПОЛІСКУВАЧА

(див. довідкову ілюстрацію "А" - "А3")

ОПОЛІСКУВАЧ

Ополіскувач автоматично звільняється під час останнього циклу миття, прискорює висушування посуду, а також унеможливорює утворення плям і розводів.

НАПОВНЕННЯ КОНТЕЙНЕРА

Контейнер для ополіскувача знаходиться ліворуч від контейнера для миючого засобу (мал. "А"- "А3"). Щоб відкрити кришку, натисніть на значокі, в той же час, потягніть за язичок на кришці. Бажано використовувати ополіскувачі, спеціально призначені для посудомийної машини. Перевірте рівень ополіскувача за допомогою індикатора (С), який знаходиться на кришці.

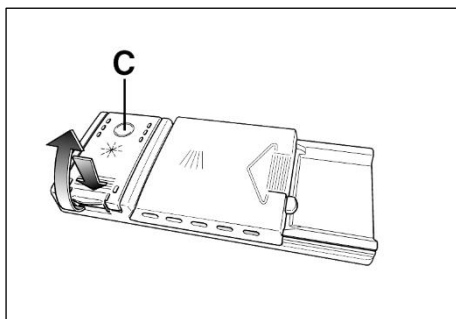
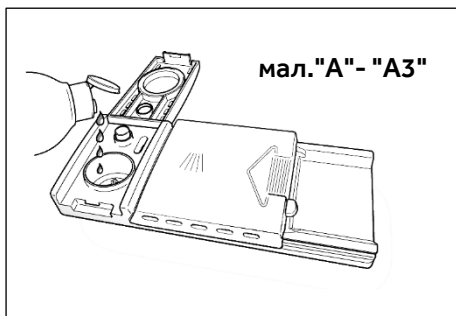

РЕГУЛЮВАННЯ ОПОЛІСКУВАЧА ВІД 1 ДО 6

Регулятор (D) знаходиться на кришці, який повертається за допомогою монети. Рекомендований рівень - 4.

Зміст вапняку у воді значно впливає на утворення накипу і продуктивність сушіння.

Для кращих результатів миття, треба слідкувати за рівнем ополіскувача.

Якщо після миття на посуду з'явилися розводи, зменшіть кількість ополіскувача на одну одиницю. Якщо з'явилися білі плями - збільшіть на одну одиницю.

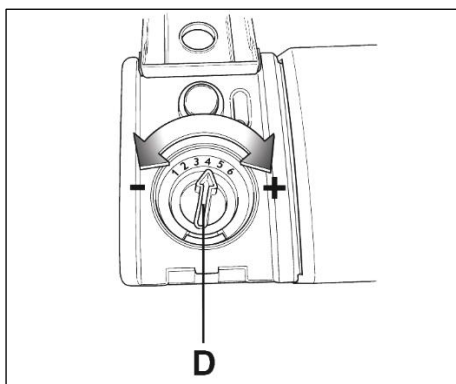

ОЧИЩЕННЯ ФІЛЬТРІВ (див. довідкову ілюстрацію "А" - "А4")

Система фільтрів складається з:

- А. центрального фільтру, який затримує великі часточки;
 - В. мікро-фільтру, розташованого під сіткою, що затримує найдрібніші часточки, забезпечуючи там самим досконале полоскання;
 - С. плоскої сітки, яка постійно фільтрує воду для миття посуду.
- Для досягнення бездоганних результатів, фільтри повинні бути завжди перевірені і очищені після кожного миття.
 - Щоб видалити блок фільтра, просто поверніть ручку проти годинникової стрілки (мал. 1).
 - Для простоти очищення, центральний контейнер замінний (мал. 2).
 - Сітчастий фільтр (мал. 3) зніміть і промийте весь блок під струменем води. Для зручності можна застосувати маленький пензлик.
 - За допомогою Самоочищувального Мікрофільтру, обслуговування стає легшим, а його перевірка має відбуватися раз у два тижні. Проте, після кожного миття треба перевіряти центральний і сітчастий фільтри.

УВАГА!

після очищення фільтрів переконайтеся, що вони зібрані правильно, і сітчастий фільтр має бути розташований в нижній частині посудомийної машини. переконайтеся, що фільтр закручений за годинниковою стрілкою в сітчастий фільтр, в іншому випадку, неправильна збірка фільтрів може спричинити некоректну роботу приладу.

Ніколи не використовуйте посудомийну машину без фільтрів.

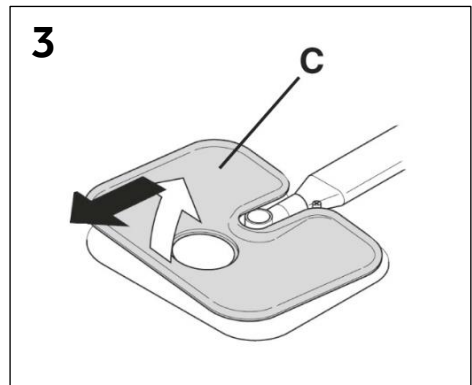
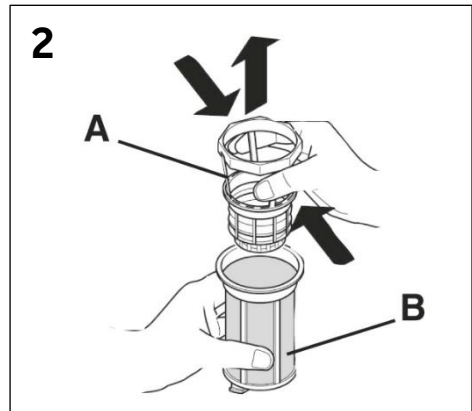
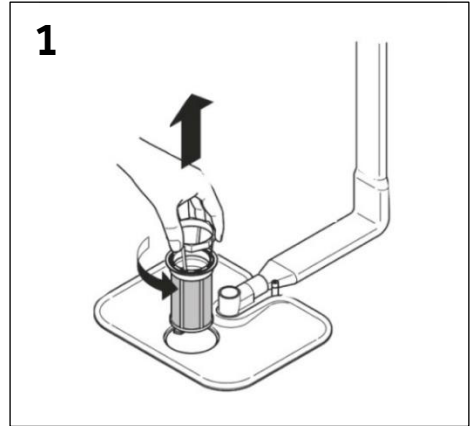

ПРАКТИЧНІ ПІДКАЗКИ

ЯК ДОСЯГТИ ДІЙСНО БЕЗДОГАННИХ РЕЗУЛЬТАТІВ МИТТЯ

- Перед завантаженням посуду у посудомийну машину, видаліть залишки їжі (кістки, шкарлупу, шматочки м'яса чи овочів, кофейні залишки, шкірку фруктів, попільничку з сигарет, зубні палички та ін.), щоб уникнути блокування фільтрів, вихід води і розпилювача.
- Не ополіскуйте посуд перед завантаженням в машину.
- Каструлі чи посуд з духовки із засмаженими залишками їжі бажано замочити перед завантаженням.
- Розміщуйте посуд внутрішньою частиною вниз.
- Розміщуйте посуд так, щоб він не торкався іншого. Якщо посуд буде завантажено правильно, результат миття буде кращим.
- Після завантаження посуду, переконайтеся, що розпилювач нічого не заважає.
- Пательні та інший посуд, на яких звалася тверді залишки їжі, або пригорілі частки, бажано замочити в засобі для миття перед завантаженням.
- Миття срібла:
 - а) Відразу після використання ополосніть срібні прибори, особливо після майонезу, яєць, риби та ін.
 - б) Не бризкайте на нього миючим засобом;
 - в) Тримайте окремо від інших металів.

ЯК ЗАОЩАДИТИ

Поради щодо екологічного та економного користування вашим приладом.

- Досягти найкращих результатів споживання електроенергії, води, засобу для миття та оптимального часу миття можна, дотримуючись рекомендованого максимального завантаження. Економте до 50% енергії, вмикаючи лише повністю завантажену посудом машину замість 2 половинних завантажень

- Якщо ви хочете задати повний цикл миття, складайте посуд в кінці кожного прийому їжі і, якщо треба, увімкніть цикл **ХОЛОДНЕ ОПОЛІСКУВАННЯ**, щоб розмочити залишки їжі та видалити великі часточки з щойно завантаженого посуду. Коли машину буде заповнено, запустіть повний цикл миття.
- Якщо посуд не дуже брудний, а кошики напівпусті, оберіть програму **ЕКОНОМІЧНА**, дотримуючись інструкцій.
- Програми, найефективніші з точки зору споживання енергії та води, – це зазвичай довші цикли прання з нижчими температурами.

ЩО МИТИ НЕ ТРЕБА

- Треба пам'ятати, що не весь посуд можна мити в посудомийній машині. Не рекомендується мити предмети з термопластики, дерев'яний посуд і з пластиковими ручками, каструлі з дерев'яними ручками, предмети з алюмінію, кришталю, свинцевого скла, якщо не вказано інакше.
- Деякі прикраси на посуді можуть зникнути. Можна спробувати вимити один предмет, щоб переконатися, що інші залишаться в такому ж вигляді, як і до миття.
- Не треба ставити разом срібні предмети з предметами із нержавіючої сталі для уникнення реакції між ними.

При покупці нової посуду, переконайтеся, що вона підходить для миття в посудомийній машині.

КОРИСНІ ПОРАДИ

- Для уникнення капання з верхнього кошику, спочатку розвантажуйте нижній кошик.
- Якщо посуд деякий час має залишатися в машині, залиште дверцята злегка відкритими для циркуляції повітря і кращої просушки.

ОЧИЩЕННЯ Й ОБСЛУГОВУВАННЯ

(див. довідкову ілюстрацію "А" - "А5")

Правильний догляд за пристроєм може збільшити термін його експлуатації.

ОЧИЩЕННЯ ЗОВНІШНІХ ПОВЕРХОНЬ ПРИСТРОЮ

- Від'єднайте машину від джерела електроживлення.
- Зовнішня поверхня має очищуватися змоченою у воді ганчіркою. Не застосовуйте розчинники (з дією знежирення) або абразивні засоби.

ОЧИЩЕННЯ ВНУТРІШНІХ ПОВЕРХОНЬ ПРИСТРОЮ

- Посудомийна машина не потребує спеціального догляду, так як бак самоочищується.
- Регулярно протирайте дверцята від залишків їжі або ополіскувача.
- Очищення посудомийної машини рекомендується для видалення вапняку або забруднення. Періодично можна запускати цикл миття із спеціальними засобами для очищення. Під час очищення машина повинна бути пустою.
- Навіть після очищення фільтрів, посуд або пательні можуть залишитися не дуже чистими, для цього треба перевірити чи чистий розпилювач (мал. А ілюстрацію "А" - "А5").

Якщо розпилювач заблокований, очистіть його наступним шляхом:

- 1) Зніміть верхній розпилювач, повертаючи його, доки він не зупиниться на відміченій стрілці (мал. 1b). Натисніть вгору (мал. 1) і відкритіть за годинниковою стрілкою (щоб закрутити розпилювач назад, зробіть ту ж саму операцію, тільки повертайте проти годинникової стрілки). Нижній розпилювач просто зніміть, потягнувши його догори (мал. 2).
- 2) Промийте розпилювач під струменем води.

Не використовуйте інструменти, які можуть деформувати колівки-розпилювачі.

- 3) Після очищення правильно встановіть розпилювач на місце.

- Внутрішня частина дверцят та бак виготовлені із нержавіючої сталі, однак, і на них можуть з'являтися плями, спричинені окисленням. Ймовірно це відбувається через високий вміст солей заліза у воді.
- Ці плями можна видалити за допомогою м'яких абразивних засобів. Не можна застосовувати засоби, що містять хлор, металеву мочалку та ін.

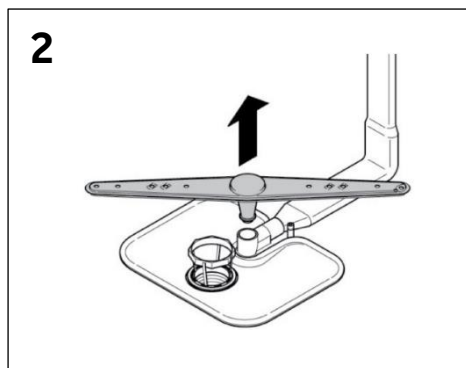
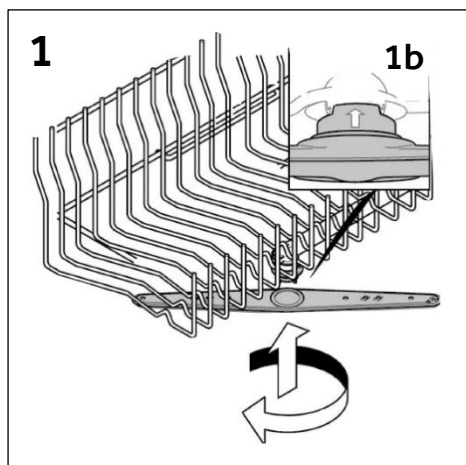

ЗАВЕРШЕННЯ ЦИКЛУ МИТТЯ

Після кожного миття необхідно перекрити подачу води, вимкнути машину, натиснувши ON/OFF.

Якщо машина не буде використовуватись протягом певного часу, дотримуйтесь наступних правил:

1. Запустіть цикл миття із засобом для миття, щоб очистити машину;
2. Витягніть вилку з розетки;
3. Перекрийте кран подачі води;
4. Наповніть контейнер ополіскувачем;
5. Залиште дверцята напіввідкритими;
6. Вимийте машину всередині;
7. Якщо машина залишена в приміщенні, де температура нижче 0°C, вода в шлангах може замерзнути. Перед наступним запуском посудомийної машини треба почекати доки температура не підніметься вище 0°C і не пройде 24 години.

ОПИС ПАНЕЛІ КЕРУВАННЯ

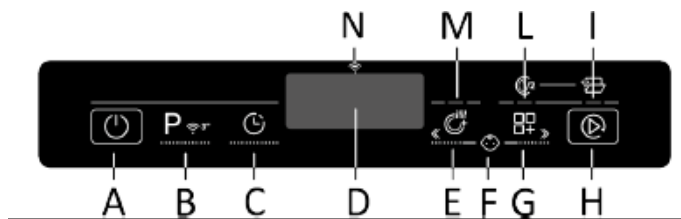

A	Кнопка "УВІМК/ВИМК"
B	Кнопка "ВИБІР ПРОГРАМИ/ ДИСТАНЦІЙНЕ КЕРУВАННЯ (Wi-Fi)"
C	Кнопка "ВІДКЛАДЕНИЙ ПУСК"
D	ДИСПЛЕЙ
E	Кнопка функції "ЕКСТРАСУШКА"
F	E+G ДИТЯЧИЙ ЗАМОК

G	Кнопка "ФУНКЦІЇ"
H	Кнопка "ПУСК / СКАСУВАННЯ"
I	Індикатор "POEN DOOR"
L	Індикатор "ПОЛОВИННЕ ЗАВАНТАЖЕННЯ"
M	Індикатор "ЕКСТРАСУШКА"
N	Індикатор "Wi-Fi"

ТЕХНІЧНІ ДАНІ

ГАБАРИТ

ДАНИ	ОКРЕМО ВСТАНОВЛЮВАНІ		ВБУДОВАНІ	
	ЗІ СТІЛЬНИЦЕЮ	БЕЗ СТІЛЬНИЦІ	НАПОЛОВИНУ ВБУДОВАНІ	ВБУДОВАНІ
Ширина x висота x глибина (см)	60 x 85 x 60.9	59,8 x 82 x 58	59,8 x 81,8 ÷ 89,8 x 57	59,8 x 81,8 ÷ 89,8 x 55
Глибина з відчиненими дверцятами (см)	120	117	117	117

ТЕХНІЧНІ ДАНІ (Див. таблицю з паспортними даними)

Столові набори (EN 50242)	12	13	14	15	16
Обсяг завантаження з каструлями й тарілками	8 осіб	8 осіб	9 осіб	9 осіб	9 осіб
Тиск подачі води (МПа)	Мін. 0,08 – макс. 0,8				
Запобіжник/споживана потужність/напруга живлення	Див. таблицю з паспортними даними				

ВИБІР ПРОГРАМ І СПЕЦІАЛЬНІ ФУНКЦІЇ

КНОПКА "УВІМК/ВИМК" ①

- Щоб увімкнути або вимкнути прилад натисніть на кнопку УВІМК/ВИМК (принаймні протягом 3 секунд).

Наприкінці циклу не забудьте вимкнути пристрій кнопкою "УВІМК/ВИМК", потім витягніть штепсель із розетки і закрийте подачу води.

ПЕРШЕ ВМИКАННЯ ПРИСТРОЮ І ВИБІР МОВИ

- Підключіть машину до джерела електроживлення.
- Відчиніть дверцята, завантажте до машини посуд для миття і знову зачиніть дверцята.
- Натисніть кнопку "УВІМК/ВИМК" й утримуйте її протягом 3 секунд.
- На цьому етапі активними залишаться лише кнопки "ФУНКЦІЇ", "ЕКСТРАСУШКА" і "ПУСК/СКАСУВАННЯ". На дисплеї з'явиться повідомлення "HAIER", а всі індикатори ввімкнуться на 3 секунди.
- На дисплеї з'явиться повідомлення "ENGLISH" (Англійська).
- Натискаючи кнопки "ФУНКЦІЇ" і "ЕКСТРАСУШКА", вибрати можна бажану мову.
- Щоб застосувати вибрану мову, натисніть кнопку "ПУСК/СКАСУВАННЯ". Відразу ж після цього на дисплеї один раз відобразиться повідомлення "ЛАСКАВО ПРОСИМО", а всі світлові індикатори вимкнуться.
- На дисплеї з'явиться напис "ЕКО"

УВАГА!

Якщо машина залишатиметься ввімкненою, а користувач не вибере і не запустить будь-яку програму, через 5 хвилин посудомийна машина автоматично вимкнеться.

Наступного разу під час вмикання пристрою

- Натисніть та утримуйте кнопку УВІМК/ВИМК протягом 3 секунд, щоб увімкнути машину, і на дисплеї відобразиться програма "ЕКО" або програма, яку користувач вирішив застосувати, зберігшись при ввімкненні машини. (Інформацію про збереження

програми див. у розділі "Додавання до пам'яті останньої використаної програми").

МЕНЮ НАЛАШТУВАНЬ

Роботу посудомийної машини регулюють певні заводські налаштування. Тим не менш, із меню "Налаштування" можна регулювати різні параметри відповідно до вимог користувача щодо миття.

Вхід до меню "Налаштування"

Посудомийну машину слід ОБОВ'ЯЗКОВО вимикати перед початком цієї процедури.

- Увімкніть посудомийну машину, натиснувши кнопку "УВІМК/ВИМК" й утримуючи її протягом 3 секунд.
- Утримуйте натиснуті кнопки "ВИБІР ПРОГРАМИ" і "УВІМК/ВИМК" приблизно 5 секунд.
- На дисплеї з'явиться повідомлення "НАЛАШТУВАННЯ" та ввімкнуться світлодіодні індикатори кнопок "ФУНКЦІЇ" і "ЕКСТРАСУШКА".
- Натискаючи кнопку "ВИБІР ПРОГРАМИ", можна послідовно вибрати налаштовувані параметри (УСУВАЧ НАКИПУ → ЗУМЕР → ФУНКЦІЯ МЕМО).
- Налаштовувати параметри слід, натискаючи кнопки "ФУНКЦІЇ" та "ЕКСТРАСУШКА".
- Інформацію щодо налаштування параметра УСУВАЧ НАКИПУ див. у відповідному розділі посібника користувача).
- Інформацію щодо налаштування параметра ЗУМЕР див. у відповідному розділі).
- Інформацію щодо налаштування параметра ФУНКЦІЯ МЕМО див. у відповідному розділі).

ЗМІНЕННЯ МОВИ

- Одночасно на 3 секунди натисніть та утримуйте кнопки "ВІДКЛАДЕНИЙ ПУСК" і "ЕКСТРАСУШКА".
- На дисплеї з'явиться пункт "ENGLISH" (Англійська).
- Натисканням кнопок "ФУНКЦІЇ" та "ЕКСТРАСУШКА" можна вибрати потрібну мову.
- Щоб прийняти вибране налаштування мови, натисніть кнопку "СТАРТ/ПАУЗА".

"АВТОМАТИЧНІ" ПРОГРАМИ

(лише в деяких моделях)

Моделі з датчиком завантаження Smart

Програма "AUTO SENSOR" завдяки алгоритму, який аналізує рівень забрудненості посуду в режимі реального часу, автоматично налаштовує ідеальні температуру й час миття, оптимізуючи споживання води й електроенергії

Моделі з датчиком забруднення

(лише у деяких моделях)

Посудомийна машина обладнана датчиком бруду, здатним аналізувати непрозорість води протягом усіх етапів "АВТОМАТИЧНИХ" програм (див. умовні позначення програми). Завдяки цьому пристроєві параметри циклу миття автоматично адаптуються до фактичної кількості бруду на посуді. Це пов'язано з тим, що непрозорість води відповідає кількості бруду на посуді. Таким чином гарантуються відмінні результати миття, а також оптимізується споживання води й електроенергії.

"IMPULSE" ПРОГРАМИ

(лише в деяких моделях)

В "IMPULSE" програмах використовується імпульсна технологія миття, яка зменшує споживання ресурсів і рівень шуму, забезпечуючи покращений результат.

"Переривчаста" робота насоса приладу НЕ ВВАЖАЄТЬСЯ несправністю; це властивість імпульсного миття, яку слід розглядати як нормальну характеристику програми.

ADDISH (ДОДАВАННЯ ДО МИТТЯ) (МОЖЛИВІСТЬ ДОДАВАННЯ ПОСУДУ ПІСЛЯ ЗАПУСКУ ПРОГРАМИ)

Після запуску програми відчиняти дверцята і додавати посуд можна лише коли світитися індикатор ADDISH (Додавання до миття) Пристрій автоматично зупиниться, а на дисплеї блиматиме час, що залишився до завершення циклу. Зачиніть дверцята, не натискаючи жодних кнопок. Цикл продовжиться з того моменту, на якому його було зупинено.

Відчиняйте дверцята повільно й обережно, щоб вас не оббризало водою для миття.

Настійно не радимо додавати посуд після вимкнення індикатора ADDISH, оскільки це може вплинути на ефективність миття.

УВАГА!

Якщо ви відчините дверцята під час циклу сушки, переривчастий звуковий сигнал повідомить вам, що цикл сушки ще не закінчився.

ПЕРЕРИВАННЯ ПРОГРАМИ

Не рекомендовано відчиняти дверцята під час виконання програми, особливо під час етапів серединного миття і завершуючого гарячого ополіскування. Однак у разі відчинення дверцят під час виконання програми (наприклад, для додавання посуду) машина автоматично зупиниться. Зачиніть дверцята, не натискаючи жодних кнопок. Цикл продовжиться з того моменту, на якому його було зупинено.

УВАГА!

Якщо ви відчините дверцята під час циклу сушки, переривчастий звуковий сигнал повідомить вам, що цикл сушки ще не закінчився.

СКАСУВАННЯ ВИКОНУВАНОЇ ПРОГРАМИ

Для змінення або скасування виконуваної програми виконайте наведені нижче дії:

- Натисніть і утримуйте кнопку ПУСК/СКАСУВАННЯ натиснутою протягом щонайменше 3 секунд. На дисплеї з'явиться повідомлення "СКИНУТИ", і машина видасть звукові сигнали.
- Виконувану програму буде скасовано.
- У цей час можна налаштувати нову програму, скориставшись кнопкою "ВИБІР ПРОГРАМИ"

УВАГА!

Перед запуском нової програми слід перевірити наявність засобу для миття у розподілювачі. У разі необхідності додайте засіб для миття.

ВИКОНАННЯ ПРОГРАМИ

(лише для моделей, які встановлюються окремо)

Під час виконання програми дисплей відобразить час, який залишився до кінця циклу, а назву встановлюваної програми можна відобразити, натиснувши будь-яку кнопку, за винятком "ПУСК/СКАСУВАННЯ".

У разі порушення постачання електроенергії під час роботи машини вибрана програма зберігається у спеціальній пам'яті, а після відновлення електроживлення програма відновиться з моменту, на якому її було перервано.

ЗАВЕРШЕННЯ ПРОГРАМИ

Тричі пролунає 5-секундний зумер (якщо звук не було вимкнено) з 30-секундними інтервалами, що вказуватиме на завершення програми.

Лише для моделей з функцією "OPEN DOOR" на етапі сушіння дверцята автоматично відчиняться, але потрібно буде зачекати сигналу кінця циклу, перш ніж виймати посуд.

POWER WASH (лише в деяких моделях)

У деяких програмах (див. таблицю програм) третє коромисло-розбризувач, розташоване в нижній частині посудомийної машини, також дозволяє вмикати функцію ("POWER WASH"). Ця функція ідеальна для миття сильно забрудненого посуду або каструль, розміщених безпосередньо над зоною роботи коромисла "POWER WASH".

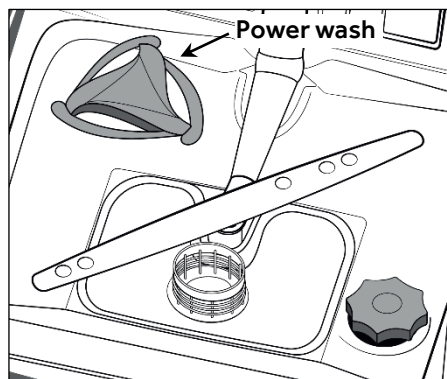

КНОПКИ ФУНКЦІЙ

Кнопки функцій забезпечують доступ до додаткових функцій миття, дозволяючи індивідуально налаштувати програми миття (див. список програм, для яких можна вмикати кожен з функцій, у таблиці в розділі 17). Функції вмикаються (або вимикаються) перед запуском програми, за допомогою відповідних кнопок. На дисплеї буде світитися (або вимкнеться) відповідний індикатор.

Кнопку функції слід натиснути після вибору програми миття.

Якщо обрана функція не сумісна із обраною програмою, то індикатор функції спочатку блиматиме, а тоді потухне.

КНОПКА "EXPRESS" (лише у деяких моделях)

Ця кнопка дозволяє скоротити середнє споживання енергії та час на 25% (відповідно до вибраного циклу), знизивши температуру води й час сушки під час завершуючого ополіскування. Ця функція рекомендована для вечірнього миття, коли не потрібно негайно ідеально висушити посуд.

Для кращого сушіння залишіть дверцята посудомийної машини злегка відчиненими, що повітря природно циркулювало в приладі.

КНОПКА "OPEN DOOR" (АВТОМАТИЧНЕ ВІДЧИНЕННЯ ДВЕРЦЯТ) (лише у деяких моделях).

Ця функція вмикає спеціальний пристрій, який відчиняє дверцята на кілька сантиметрів під час або після циклу сушки (залежно від програми). Це забезпечує природне й ефективне сушіння посуду. Тривалість вибраного циклу автоматично зміниться для досягнення оптимальної температури в циклі ополіскування; це суттєво зменшить споживання електроенергії. Автоматичне відчинення дверцят на останньому етапі сушки забезпечить циркуляцію повітря, усуваючи ризик утворення неприємних запахів.

Коли дверцята відчиняться, на дисплеї з'явиться повідомлення "OPEN DOOR".

Дана функція автоматично вмикається в програмі "ЕКО". У будь-якому разі її можна вимкнути. Функція "OPEN DOOR" недоступна в програмах "ШВИДКЕ МИТТЯ 29'", "ШВИДКЕ МИТТЯ 39'" і "ПОПЕРЕДНЯ МИЙКА".

УВАГА!

Якщо вибрано цю функцію, не слід жодним чином перешкоджати відчиненню дверцят або примусово зачиняти їх, оскільки це може пошкодити механізм. Переконайтеся, що перед дверцятами достатньо місця;

перш ніж зачиняти дверцята, зачекайте, поки пристрій відчинення завершить свою роботу.

КНОПКА "ЕКСТРАСУШКА" (лише у деяких моделях).

Ця функція дозволяє досягти максимально ефективної сушки, підвищивши температуру води на останньому етапі циклу миття.

ПОПЕРЕДЖУВАЛЬНИЙ ІНДИКАТОР "ВІДСУТНЯ СІЛЬ"

Якщо посудомийній машині потрібна сіль, під час вибору програми відобразатиметься повідомлення "СІЛЬ". Поява білих плям на посуді зазвичай вказує на необхідність наповнити контейнер для солі.

Щоб гарантувати належне функціонування індикатора солі, СЛІД ЗАВЖДИ НАПОВНЮВАТИ КОНТЕЙНЕР ДЛЯ СОЛІ.

КНОПКА "ВІДКЛАДЕНИЙ ПУСК"

За допомогою цієї кнопки можна налаштувати час запуску посудомийної машини, відклавши пуск на період від 1 до 23 годин. Для налаштування відкладеного пуску виконайте такі дії:

- Увімкніть посудомийну машину, утримуючи кнопку "УВІМК/ВИМК" натиснутою протягом близько 3 секунд.
- Виберіть програму миття.
- Натисніть кнопку "ВІДКЛАДЕНИЙ ПУСК" (на дисплеї з'явиться значення "0:30").
- Натисніть кнопку ще раз, щоб збільшити затримку (за кожного натискання затримка збільшуватиметься на 30 хвилин, максимум до 23:30).
- Коли затримка налаштовується в програмі:
 - після натискання кнопки "ПУСК/СКАСУВАННЯ" на дисплеї з'явиться час зворотного відліку "00:00" із блимаючим ":".
 - якщо натиснути будь-яку кнопку (за винятком кнопок "УВІМК/ВИМК", "ВИБІР ПРОГРАМИ", на дисплеї один раз відобразиться назва програми, а потім знову з'явиться час затримки.
 - Коли цей час мине, назва програми один раз відобразиться на дисплеї, а час, що залишився, відобразатиметься як "0:00h".

- Щоб розпочати зворотний відлік, натисніть кнопку "ПУСК / СКАСУВАННЯ". На дисплеї відобразиться час, що залишився до закінчення програми. Наприкінці зворотного відліку програма розпочнеться автоматично.

Якщо відкладений пуск не підтвердити натисканням кнопки "Пуск/Скасування", через приблизно 10 секунд відкладений пуск буде скасовано.

(Лише для моделей, які встановлюються окремо)

Тривалість вибраного циклу відобразатиметься на дисплеї. Наприкінці зворотного відліку програму буде запущено автоматично, а на дисплеї з'явиться тривалість вибраного циклу.

Виконайте наведені нижче дії для скасування відкладеного пуску:

- Натискайте кнопку "ПУСК/СКАСУВАННЯ" "." щонайменше 3 секунди. На дисплеї з'явиться напис "СКИДАННЯ" і пролунають звукові сигнали.
- Відкладений пуск і вибрану програму буде скасовано. На дисплеї з'являться два тире.
- У цей момент для скидання налаштувань посудомийної машини слід вибрати нову програму і натиснути будь-які кнопки функцій, як зазначено в параграфі "НАЛАШТУВАННЯ ПРОГРАМ".

УВІМКНЕННЯ АБО ВИМКНЕННЯ ЗВУКОВИЙ СИГНАЛ

Ви можете відключити, увімкнути та вимкнути звуковий сигнал наступним чином (активне налаштування за замовчуванням):

Посудомийну машину слід ОБОВ'ЯЗКОВО вимикати перед початком цієї процедури.

- Увімкніть посудомийну машину, натиснувши кнопку "УВІМК/ВИМК" й утримуючи її протягом 3 секунд.
- Утримуйте натиснуті кнопки "ВИБІР ПРОГРАМИ" і "УВІМК/ВИМК" приблизно 5 секунд.
- На дисплеї з'явиться повідомлення "НАЛАШТУВАННЯ" та ввімкнуться світлодіодні індикатори кнопок "ФУНКЦІЇ" і "ЕКСТРАСУШКА".

- Натискайте кнопку "ВИБІР ПРОГРАМИ", поки не буде вибрано параметр "ЗУМЕР".
- Параметр можна налаштувати, натискаючи кнопки "ФУНКЦІЇ" і "ЕКСТРАСУШКА", щоб змінити значення з ТАК на НІ і навпаки.
- Вимкніть посудомийну машину, натиснувши й утримуючи кнопку "УВІМК/ВИМК" протягом 3 секунд, щоб підтвердити нове налаштування.

Щоб знову ввімкнути сигнал, виконайте таку ж процедуру.

ФУНКЦІЯ МЕМО (Додавання до пам'яті останньої використаної програми)

Посудомийну машину слід ОБОВ'ЯЗКОВО вимикати перед початком цієї процедури.

- Увімкніть посудомийну машину, натиснувши кнопку "УВІМК/ВИМК" й утримуючи її протягом 3 секунд.
- Утримуйте натиснуті кнопки "ВИБІР ПРОГРАМИ" і "УВІМК/ВИМК" приблизно 5 секунд.
- На дисплеї з'явиться повідомлення "НАЛАШТУВАННЯ" та ввімкнуться світлодіодні індикатори кнопок "ФУНКЦІЇ" і "ЕКСТРАСУШКА".
- Натискайте кнопку "ВИБІР ПРОГРАМИ" поки не буде вибрано параметр "ФУНКЦІЯ МЕМО".
- Параметр можна налаштувати, натискаючи кнопки "ФУНКЦІЇ" і "ЕКСТРАСУШКА", щоб змінити значення "MEMO MODE ON" (Функція МЕМО ввімкнена) на "MEMO MODE OFF" (Функція МЕМО вимкнена) і навпаки.
- Вимкніть посудомийну машину, натиснувши й утримуючи кнопку "УВІМК/ВИМК" протягом 3 секунд, щоб підтвердити нове налаштування.

Щоб знову ввімкнути сигнал, виконайте таку ж процедуру.

УВІМКНЕННЯ АБО ВИМКНЕННЯ ДЕМОРЕЖИМУ (для використання ексклюзивно в магазинах)

Увімкнення

Посудомийну машину слід ОБОВ'ЯЗКОВО вимикати перед початком цієї процедури.

1. Увімкніть прилад кнопкою "УВІМК/ ВИМК".
2. Натисніть кнопку "ВИБІР ПРОГРАМИ" і кнопку "ВІДКЛАДЕНИЙ ПУСК" одночасно на 5 секунд.
3. На дисплеї з'явиться напис "ДЕМОРЕЖИМ УВІМКНЕНО".
4. Якщо кнопку не натиснути протягом 30 секунд, розпочнеться програма, яка симулюватиме запуск програми миття.

Функції ВИБІР ПРОГРАМИ/ФУНКЦІЇ/ ВІДКЛАДЕНИЙ ПУСК увімкнені, і натискання цих кнопок можна симулювати функціонування виробу, не починаючи миття.

Вимикання

УВАГА!

Якщо після встановлення пристрій працює, але цикл миття не починається до натискання кнопки "Пуск", можливо, "Деморежим" не вимкнено.

Посудомийну машину слід ОБОВ'ЯЗКОВО вимикати перед початком цієї процедури.

1. Увімкніть прилад кнопкою "УВІМК/ ВИМК".
2. Натисніть кнопку " ВИБІР ПРОГРАМИ" і кнопку "ВІДКЛАДЕНИЙ ПУСК" одночасно на 5 секунд.
3. На дисплеї з'явиться напис "ДЕМОРЕЖИМ ВИМКНЕНО".
4. Вимкніть пристрій.

ДИТЯЧИЙ ЗАМОК

Посудомийна машина має електронну функцію блокування від дітей. Блокування від дітей захищає їх від небезпечних ситуацій, які можуть виникнути, якщо дверцята посудомийної машини відчинено, а також відключає елементи управління, щоб унеможливити внесення небажаних або випадкових змін.

Щоб увімкнути та вимкнути функцію блокування від дітей, виконайте такі дії:

- Увімкніть посудомийну машину, утримуючи кнопку "УВІМК/ВИМК" натиснутою протягом близько 3 секунд.
- Натисніть і утримуйте кнопки "ЕКСТРАСУШКА" і "ФУНКЦІЇ" протягом приблизно 5 секунд.

- На дисплеї з'явиться напис "ДИТЯЧИЙ ЗАМОК".
- Після цього працюватиме тільки кнопка "УВІМК/ВИМК".
- Якщо натиснути будь-яку іншу кнопку, індикатори фази програми блимнуть тричі.
- Блокування кнопок можна скасувати, просто ще раз натиснувши дві кнопки "ЕКСТРАСУШКА" і "ФУНКЦІЇ".
- На дисплеї з'явиться напис "ДИТЯЧИЙ ЗАМОК ВИМКНЕНО".

Якщо вимкнути машину кнопкою "УВІМК/ВИМК", під час наступного вмикання машини дитячий замок буде вимкнено.

УВАГА!

Скористатися функцією дитячого замка (увімкнення та вимкнення) можна, коли дверцятвдчиненіа(або)коли посудомийна машина перебуває в режимі вибору: а саме після циклу, коли функції вибрано або невдовзі після цього.

ДИСТАНЦІЙНЕ КЕРУВАННЯ (Wi-Fi)

Цей прилад оснащено технологією Wi-Fi, яка дозволяє керувати машиною дистанційно за допомогою додатку.

ПОЄДНАННЯ ПРИЛАДА (У ДОДАТКУ)

- Завантажте додаток hOn на свій пристрій, розташувавши QR-код всередині рамки:



або скориставшись посиланням:
go.haier-europe.com/download-app

Додаток Hoover Wizard призначено для планшетів і смартфонів як з ОС Android, так і з iOS.

Для докладнішого вивчення функцій Wi-Fi відкрийте меню додатка у режимі DEMO (Демонстрація).

- Упевніться в тому, що роутер увімкнений, а ваш смартфон/планшет підключений до домашньої мережі Wi-Fi.

Вашу домашню мережу Wi-Fi слід налаштувати на діапазон частот 2,4 ГГц. Машину не можна налаштувати, якщо домашня мережа налаштована на діапазон частот 5 ГГц.

- Увімкніть функцію BLUETOOTH на своєму смартфоні/планшеті (за наявності).
- Відкрийте додаток, створіть профіль користувача (або ввійдіть у систему, якщо його вже створено) і виконайте поєднання пристрою, дотримуючись інструкцій на дисплеї пристрою або процедури, описаної в „Стислуку посібнику”, що входить до комплекту постачання пристрою.
- Увімкніть посудомийну машину, утримуючи кнопку „УВІМК/ВИМК” натиснутою протягом 3 секунд відповідно до інструкцій у додатку.
- Натискайте кнопку „ВИБІР ПРОГРАМИ / ДИСТАНЦІЙНЕ КЕРУВАННЯ” протягом 3 секунд, → на дисплеї відобразиться

повідомлення „РЕЄСТРАЦІЯ”, а світловий індикатор „Wi-Fi” вимкнеться.

- Упродовж 60 секунд натисніть кнопку „ВІДКЛАДЕНИЙ ПУСК” і тримайте її натиснутою 3 секунди, і на дисплеї 5 хвилин відобразиться повідомлення „ПРОСТА”, світловий індикатор Wi-Fi почне повільно блимати тричі, а потім вимкнеться на 2 секунди.
- Уведіть пароль вашої домашньої мережі Wi-Fi у додатку й завершіть процедуру.

Поєднання проведено успішно

- На дисплеї один раз відобразиться повідомлення „ПІДКЛЮЧЕНО”, після чого відобразиться повідомлення „ДИСТАНЦІЙНЕ КЕРУВАННЯ” і ввімкнеться світловий індикатор „Wi-Fi”.
- Тепер можна керувати машиною з додатка.

Поєднання не виконано

Якщо стався збій поєднання (або його не вдалося виконати протягом 5 хвилин):

- На дисплеї відобразиться повідомлення „ПОВТОРІТЬ СПРОБУ”.
- Посудомийну машину не буде підключено.
- Повторіть процедуру поєднання з додатка.

СКИДАННЯ Wi-Fi

У разі проблем або зміни налаштувань домашнього маршрутизатора (наприклад: змінено назву/пароль мережі, постачальника послуг Інтернет тощо), повторіть процедуру поєднання, видаливши вибір із додатка чи змінивши реквізити мережі Wi-Fi у налаштуваннях приладу в додатку.

ВКЛЮЧЕННЯ ДИСТАНЦІЙНОГО КЕРУВАННЯ

Коли ви захочете використати машину з дистанційним керуванням:

- Завантажте посудомийну машину, додайте мийний засіб.
- Увімкніть посудомийну машину.
- Натискайте кнопку " ВИБІР ПРОГРАМИ / ДИСТАНЦІЙНЕ КЕРУВАННЯ" (Прогр. Wi-Fi 3 сек.) протягом 3 секунд. → На дисплеї з'явиться повідомлення "ДИСТАНЦІЙНЕ КЕРУВАННЯ".
- Зачиніть дверцята.
- Тепер можна перевірити машину в додатку.

ВІДКЛЮЧЕННЯ ДИСТАНЦІЙНОГО КЕРУВАННЯ

- Щоб вийти з режиму дистанційного керування, натискайте кнопку " ВИБІР ПРОГРАМИ / ДИСТАНЦІЙНЕ КЕРУВАННЯ" протягом 3 секунд.
- **Коли не виконується жодного циклу:**
 - світловий індикатор Wi-Fi почне повільно блимати, а на дисплеї з'явиться повідомлення "ДИСТАНЦІЙНЕ КЕРУВАННЯ ВИМК.".
- **Коли відбувається виконання циклу:**
 - світловий індикатор Wi-Fi почне повільно блимати, а на дисплеї з'явиться повідомлення "ДИСТАНЦІЙНЕ КЕРУВАННЯ ВИМК.".
 - На дисплеї один повідомлення "ВІДЧИНЕНІ ДВЕРЦЯТА".
 - Цикл буде завершено без управління з додатка.

Альтернативний спосіб відключення дистанційного керування.

- Натисніть і утримуйте кнопку "ПУСК/ СКАСУВАННЯ" протягом 3 секунд
- Якщо виконується цикл миття, його буде скасовано, а машина вийде з режиму ДИСТАНЦІЙНЕ КЕРУВАННЯ. Індикатор "Wi-Fi" буде повільно блимати. Тепер можна налаштувати новий цикл миття на панелі керування.
- Натискайте кнопку "УВИМК/ВИМК" протягом 3 секунд (або вимкніть живлення)
Якщо виконується цикл миття, його буде призупинено, а машина вийде з режиму ДИСТАНЦІЙНЕ КЕРУВАННЯ.
Коли машину буде знову ввімкнено, індикатор "Wi-Fi" буде повільно блимати, а будь-який виконуваний цикл буде продовжено з того моменту, на якому його було перервано.

Якщо прилад буде вимкнений, а потім знову ввімкнеться – або кнопкою УВИМК/ВИМК, або в результаті несправності енергопостачання – коли ввімкнено функцію ДИСТАНЦІЙНЕ КЕРУВАННЯ і виконується цикл миття, цикл буде продовжено з того моменту, на якому його було перервано. У цьому випадку функцію "ДИСТАНЦІЙНЕ КЕРУВАННЯ" буде ввімкнено.

- Відчиніть дверцята, і функція „ДИСТАНЦІЙНЕ КЕРУВАННЯ” вимкнеться. Щоб продовжити керувати приладом із додатка, зачиніть дверцята.

ІНДИКАТОР З'ЄДНАННЯ Wi-Fi

Цей індикатор вказує на стан з'єднання:











- УВИМКНУТИЙ: ввімкнено дистанційне керування.
- ПОВІЛЬНО БЛИМАЄ: дистанційне керування вимкнено.
- ШВИДКО БЛИМАЄ ПРОТЯГОМ 3 СЕКУНД, ПОТІМ ВИМИКАЄТЬСЯ: машина не може підключитися до домашньої мережі Wi-Fi або ще не була з'єднана з додатком.
- 3 ПОВІЛЬНИХ БЛИМАННЯ, ПОТІМ ВИМКНЕННЯ НА 2 СЕКУНДИ: скидання мережі Wi-Fi (під час зв'язування з додатком).
- ВМИКАННЯ НА 1 СЕКУНДУ, ПОТІМ ВИМКНЕННЯ НА 3 СЕКУНДИ: дверцята відчинені, не вдається ввімкнути дистанційне керування.

УМОВНІ ПОЗНАЧЕННЯ ПРОГРАМИ

ПРОГРАМА			ОПИС
P1	ECO	ЕКО	Програма для нормально забрудненого посуду (найефективніша щодо відношення споживання електроенергії й витрат води для даного типу посуду). Програма стандартизована відповідно до вимог EN 50242.
P2	 STEAM	STEAM PLUS	Цикл із чергуванням струменів води та пари. Ефективний для пом'якшення та видалення засохлих забруднень та дезінфекції без необхідності попереднього замочування кастрюль і тарілок.
P3	 AUTO	УНІВЕРСАЛЬНЕ	Раз на день – для нормально забруднених кастрюль та інших предметів, які чекають на миття цілий день.
P4	 39min	ШВИДКЕ МИТТЯ 39'	Швидкий цикл миття класу A Wash&Dry. Підходить для миття максимум 8 столових наборів посуду. (Тривалість: 39 хв)
P5	 29min	ШВИДКЕ МИТТЯ 29'	Надшвидкий цикл для посуду, який потрібно помити відразу після їжі. Завантаження: 6 комплектів посуду. (Тривалість: 29 хв)
P6		ПОПЕРЕДНЄ МИТТЯ	Коротке попереднє миття холодною водою для посуду, що чекає в посудомийній машині до повного її завантаження.
P7		HYGIENE+	Антибактеріальний цикл, призначений для миття та стерилізації посуду (навіть найбільш забрудненого), дитячих пляшечок тощо.
P8		ІНТЕНСИВНЕ ШВИДКЕ	Призначена для миття дуже забрудненого посуду.
P9	 AUTO	УНІВЕРСАЛЬНЕ ПЛЮС	Призначене для повсякденного миття. Два завершальних ополіскування забезпечують високий рівень гігієни та чистоти.
P10	 AUTO	AUTO SENSOR	Швидкий цикл для "нормально" забруднених тарілок – призначений для частого миття та нормального завантаження. Цю програму оптимізовано завдяки датчику smart, що адаптує параметри миття до фактичного завантаження посудом.
P11		ULTRA SILENCE	Зменшить шумність своєї посудомийної машини до мінімуму з новою тихою програмою. Розроблена спеціально для максимально ефективного використання можливостей іноваційного інвертерного двигуна.
P12		СКЛО	Підходить для крихкого столового посуду й скла. Також для посуду з меншим забрудненням, за винятком кастрюль і сковорідок.

Програми з попереднім миттям

Для програм миття з попереднім миттям рекомендовано додавати другу дозу засобу для миття (макс. 10 г) безпосередньо в машину.

ПРОГРАМА		Засіб для миття, призначений для замочування	"ІМПУЛЬСНИ" програми	"АВТОМАТИЧНИ" програми	Активне "ПОТУЖНЕ МИТТЯ"	Температура миття (°C)	Середній час миття ¹ (хв.)	Функції			
		Кнопка "OPEN DOOR"	Кнопка "ПОЛОВИННЕ ЗАВАНТАЖЕННЯ"	Кнопка "ЕКСТРАСУШКА"							
P1	ECO	ЕКО	●	■	-	-	45	225	TAK	TAK	TAK
P2	 STEAM	STEAM PLUS	●	■	-	-	75	156	TAK	TAK	TAK
P3	 AUTO	УНІВЕРСАЛЬНЕ	-	■	▲	◆	50 - 60	145 - 160	TAK	TAK	TAK
P4	 39min	ШВИДКЕ МИТТЯ 39'	-	-	-	◆	60	39	Н/Д	Н/Д	Н/Д
P5	 29min	ШВИДКЕ МИТТЯ 29'	-	-	-	◆	50	29	Н/Д	Н/Д	Н/Д
P6		ПОПЕРЕДНЄ МИТТЯ	-	-	-	-	-	5	Н/Д	Н/Д	Н/Д
P7		HYGIENE+	●	-	-	◆	75	156	TAK	Н/Д	TAK
P8		ІНТЕНСИВНЕ ШВИДКЕ	●	■	-	-	65	110	TAK	TAK	TAK
P9	 AUTO	УНІВЕРСАЛЬНЕ ПЛЮС	-	-	▲	◆	65 - 75	140- 155	TAK	Н/Д	TAK
P10	 AUTO	AUTO SENSOR	-	■	▲	-	45 - 55	115 - 125	TAK	TAK	TAK
P11		ULTRA SILENCE	-	-	-	-	55	255	TAK	Н/Д	Н/Д
P12		СКЛО	-	■	-	-	45	115	TAK	TAK	TAK

● = Засіб для миття, призначений для замочування (попереднє миття)

■ = "ІМПУЛЬСНИ" програми

▲ = "АВТОМАТИЧНИ" програми²

◆ = "ПОТУЖНЕ МИТТЯ" активовано

Н/Д = ФУНКЦІЯ НЕ ДОСТУПНА

¹ З холодною водою (15°C) - погрішність ±10%

Якщо використовується гаряча вода, під час виконання програми автоматично оновлюється час, який залишився до її завершення.

* Значення отримані в лабораторії згідно з європейським стандартом EN 50242 (споживання може коліватися відповідно до умов використання).

² "автоматичні" програми оптимізуються відповідно до показників датчика бруду, який адаптує параметри миття до рівня забрудненості посуду.

ПРИСТРІЙ ПОМ'ЯКШУВАННЯ ВОДИ

Залежно від джерела постачання, вода містить різну кількість вапняку й мінералів, які осідають на тарілках, лишаючи білі плями. Чим вищий рівень таких мінералів у воді, тим вона жорсткіша. Посудомийну машину обладнано пристроєм пом'якшування води, який за допомогою спеціальної регенеруючої солі подає пом'якшену воду для миття посуду. Рівень жорсткості вашої води можна дізнатися у водопровідній компанії.

РЕГУЛЮВАННЯ ПОМ'ЯКШУВАЧА ВОДИ

Пом'якшувач води може пом'якшувати воду із жорсткістю до максимум 90 °fH (французька шкала) або 50 °dH (німецька шкала) із 8 налаштуваннями. Налаштування наведено в таблиці нижче з відповідними властивостями водопровідної води, яку слід пом'якшити.

Рівень	Жорсткість води		Використання регенеруючої солі	Налаштування пом'якшувача води
	°fH (французька шкала)	°dH (німецька шкала)		
0	0-5	0-3	НІ	S0
1	6-10	4-6	ТАК	S1
2	11-20	7-11	ТАК	S2
3	21-30	12-16	ТАК	S3
4*	31-40	17-22	ТАК	S4
5	41-50	23-27	ТАК	S5
6	51-60	28-33	ТАК	S6
7	61-90	34-50	ТАК	S7

* Заводське налаштування пом'якшувача води - рівень 4 (S4), оскільки воно відповідає вимогам більшості користувачів.

Регулюйте налаштування пристрою пом'якшування води відповідно до рівня жорсткості води наступним чином:

Посудомийну машину слід **ОБОВ'ЯЗКОВО** вимикати перед початком цієї процедури.

1. Увімкніть посудомийну машину, утримуючи кнопку "УВИМК/ВИМК" натиснутою протягом приблизно 3 секунд.
2. Утримуйте кнопки "ВИБІР ПРОГРАМИ" і "УВИМК/ВИМК" натиснутими протягом приблизно 5 секунд.
3. На дисплеї з'явиться повідомлення "НАЛАШТУВАННЯ" та ввімкнуться світлодіодні індикатори кнопок "ФУНКЦІЇ" і "ЕКСТРАСУШКА".
4. Натискайте кнопку "ВИБІР ПРОГРАМИ", поки не виберете значення "УСУВАЧ НАКИПУ S4" (заводський рівень S4).
5. Відрегулювати параметр можна, натискаючи "ФУНКЦІЇ" (S7 → S0) і "ЕКСТРАСУШКА" (S0 → S7) для збільшення або зменшення попередньо встановленого рівня.
6. Вимкніть посудомийну машину, натиснувши й утримуючи кнопку "УВИМК/ВИМК" протягом 3 секунд, щоб підтвердити нове налаштування.

Щоб знову змінити налаштування усувача накипу для води, виконайте таку ж процедуру.

УВАГА!

Якщо вам не вдається виконати процедуру, вимкніть посудомийну машину, натиснувши кнопку "УВИМК/ ВИМК", і почніть процедуру знову з початку (КРОК 1).

ПОШУК ТА УСУНЕННЯ НЕСПРАВНОСТЕЙ І ГАРАНТІЯ

Якщо вам здається, що посудомийна машина працює неналежним чином, див. наведений нижче короткий посібник, у якому містяться деякі корисні поради щодо усунення найпоширеніших проблем. **Якщо проблему не вдалося усунути або вона з'являється знову, зверніться до Центру технічної підтримки.**

ЗВІТИ ПРО ПОМИЛКИ

- **Моделі з дисплеєм:** повідомлення про помилки виглядають як число з літерою попереду "E" (наприклад, помилка 2 = E2) і короткий звуковий сигнал.
- **Моделі без дисплея:** помилка показується мерехтінням світлодіодів, кількість мерехтінь вказує на код помилки, пауза складає 5 секунд між цифрами (напр. Error 2 = два мерехтіння – пауза 5 секунд – два мерехтіння – тощо...).

ЛИШЕ МОДЕЛІ З ДИСПЛЕЄМ

ВІДОБРАЖУВАНА ПОМИЛКА	ЗНАЧЕННЯ І ВИРІШЕННЯ
 "CHECK WATER" (перевірте воду) з коротким звуковим сигналом (лише в деяких моделях). E2 (з дисплеєм) з коротким звуковим сигналом	Посудомийна машина не заповнюється водою Переконайтеся, що відкрито кран подачі води. Переконайтеся, що шланг подачі води не зігнуто і не здавлено. Переконайтеся, що стічна труба на належній висоті (див. розділ встановлення). Закрийте подачу води, відгвинтіть шланг подачі води від задньої стінки посудомийної машини і перевірте, чи не засмічено "піщаний" фільтр.
E3 (з дисплеєм) з коротким звуковим сигналом	Посудомийна машина не зливає воду Переконайтеся, що стічна труба не зігнута, не затиснута і не заблокована, а фільтр не засмічений. Переконайтеся, що сифон не засмічений.
E4 (з дисплеєм) з коротким звуковим сигналом	Витік води Переконайтеся, що стічна труба не зігнута, не затиснута і не заблокована, а фільтр не засмічений. Переконайтеся, що сифон не засмічений.
E8-Ei (з дисплеєм) з коротким звуковим сигналом	Нагрівальний елемент для води не працює належним чином або фільтрувальна пластина засмічена Почистіть фільтрувальну пластину.
Будь який інший код (з дисплеєм)	Вимкніть і відключіть Посудомийна машина, зачекайте хвилину. Увімкніть машину і дайте запуснути програму. Якщо помилка виникає знову, зверніться до авторизованого сервісного центру.

ЛИШЕ МОДЕЛІ БЕЗ ДИСПЛЕЯ

Якщо несправності або збої виникають під час виконання програми, швидко блиматиме індикатор, який відповідає вибраному циклу, і лунає переривчастий звуковий сигнал. У цьому випадку вимкніть посудомийну машину, натиснувши кнопку "УВІМК/ВИМК".

Після перевірки того, чи відкрито подачу води, чи не зігнуто стічну трубу і чи не засмічені сифон або фільтри, встановіть вибрану програму ще раз.

Якщо проблему не вдалося усунути, зверніться до Центру технічної підтримки.

Цю посудомийну машину обладнано пристроєм захисту від заливання, який у випадку проблеми автоматично зливає зайву воду.

УВАГА!

Для гарантування належної роботи пристрою захисту від заливання радимо не переміщувати і не нахилити посудомийну машину під час експлуатації. Якщо потрібно буде перемістити або нахилити посудомийну машину, переконайтеся, що цикл миття завершено, а всередині приладу не залишилося води.

ІНШІ НЕСПРАВНОСТІ

НЕСПРАВНІСТЬ	ПРИЧИНА	РІШЕННЯ
1. Програма не працює	Штепсель не під'єднано до розетки електромережі	Під'єднайте електричний штепсель
	Кнопку О/І не натиснуто	Натисніть кнопку
	Дверцята відчинені	Зачиніть дверцята
	Відсутнє електропостачання	Перевірте
2. Посудомийна машина не заповнюється водою	Див. пункт 1	Перевірте
	Кран подачі води закрито	Відкрийте кран подачі води
	Шланг подачі води зігнуто	Усуньте згини шланга
	Засмічено фільтр шланга подачі води	Очистіть фільтр на кінці шланга
3. Посудомийна машина не зливає воду	Фільтр засмічений	Очистіть фільтр
	Стічну трубу зігнуто	Усуньте згини труби
	Подовжувач стічної труби під'єднано неправильно	Для належного під'єднання стічної труби дотримуйтеся інструкцій
	Випускний отвір у стіні спрямовано вниз, а не вгору	Зверніться до кваліфікованого технічного спеціаліста
4. Посудомийна машина постійно зливає воду	Стічну трубу розміщено надто низько	Підніміть стічну трубу щонайменше на 40 см вище рівня підлоги

НЕСПРАВНІСТЬ	ПРИЧИНА	РІШЕННЯ
5. Не чуто, чи обертаються коромисла-розбризувач	Надмірна кількість засобу для миття	Зменште кількість засобу для миття. Використовуйте підходящий засіб для миття
	Щось заважає коромислам рухатися	Перевірте
	Фільтрувальна пластина і фільтр дуже брудні	Почистіть фільтрувальну пластину і фільтр
6. На електронних приладах без дисплея: один або кілька індикаторів швидко блиматиме	Кран подачі води закрито	Вимкніть пристрій Відкрийте кран Переналаштуйте цикл.
7. Посуд вимито лише частково	Див. пункт 5	Перевірте
	Нижні поверхні каструль погано вимито	Пригорілі рештки їжі слід відмочувати, перш ніж ставити каструлі до посудомийної машини
	Краєчки стінок каструль погано вимито	Переставте каструлі
	Коромисла-розбризувачі частково засмічені	Зніміть коромисла-розбризувачі, викрутивши круглі гайки за годинниковою стрілкою, і промийте проточною водою
	Посуд завантажено неналежним чином	Не ставте посуд надто щільно
	Кінець стічної труби занурено у воду	Кінець стічної труби не повинен контактувати з водою, що витікає
	Відміряно неправильну кількість засобу для миття, або ж засіб старий і твердий	Збільште кількість засобу для миття відповідно до забрудненості тарілок або змініть засіб
	Погано закрито ковпачок на ємності з сіллю	Добре затягніть ковпачок
	Недостатньо потужна програма миття	Виберіть потужнішу програму
8. Засіб для миття не розподілився або розподілився частково	Столові прибори, тарілки, сковорідки тощо заважають відкриванню диспенсера засобу для миття	Поставте посуд так, щоб він не перекивав диспенсер
9. Поява білих плям на посуді	Водопровідна вода надто жорстка	Перевірте і відрегулюйте рівні солі й ополіскувача. Якщо проблему не вдалося усунути, зверніться до Центру технічної підтримки

НЕСПРАВНІСТЬ	ПРИЧИНА	РІШЕННЯ
10. Шум під час миття	Посуд стукається один із одним	Перевірте положення посуду в кошику
	Коромисла, що обертаються, стукають по тарілках	Перевірте положення посуду в кошику
11. Посуд не повністю сухий	Недостатній потік повітря	Наприкінці програми миття залиште дверцята посудомийної машини відчиненими, щоб посуд висох природним чином.
	Відсутній ополіскувач	Заповніть диспенсер ополіскувача

Зверніть увагу! Якщо будь-яка з наведених вище ситуацій призводить до поганого результату миття або недостатнього ополіскування, видаляйте залишки бруду з посуду вручну, оскільки такий бруд затвердне під час завершуючого циклу сушіння, і його буде важко видалити під час наступного миття.

Якщо несправність не вдається усунути, зверніться до Центру технічної підтримки і вкажіть модель посудомийної машини. Ці дані наведено на таблиці у верхній частині внутрішньої поверхні дверцят посудомийної машини або в гарантійному талоні. Така інформація дозволить швидко й ефективніше вжити належних дій.

Завжди рекомендується використовувати оригінальні запасні частини, які доступні в наших центрах обслуговування клієнтів.

Допомога і гарантія

Гарантія на цей виріб надається згідно із законодавством і відповідно до умов, зазначених у гарантійному сертифікаті, доданому до виробу. Сертифікат слід зберігати й у разі необхідності пред'являти в Центрі технічної підтримки разом із доказом придбання. Ви також можете переглянути умови гарантії на нашому веб-сайті.

Для отримання підтримки заповніть онлайн-форму або зверніться до нас за номером, зазначеним на сторінці підтримки нашого веб-сайту.

Виробник знімає з себе будь-яку відповідальність за усі помилки друку в даній брошурі. Окрім того, виробник залишає за собою право вносити будь-які зміни, що вважає корисними для своїх виробів, не змінюючи їхніх основних характеристик.

УМОВИ ДОВКІЛЛЯ



Цей прилад промаркований відповідно до Директиви 2012/19/EU щодо відпрацьованого електричного та електронного обладнання (ВЕЕО).

ВЕЕО складається із забруднюючих речовин (що можуть чинити негативний вплив на навколишнє середовище) та основних компонентів (які можна переробити).

Важливо правильно здійснювати обробку ВЕЕО, щоб усунути та належним чином утилізувати всі забруднюючі речовини, та відновлювати та повторно використовувати всі матеріали.

Користувач несе відповідальність за те, щоб ВЕЕО не стало екологічною проблемою; тому важливо дотримуватись наступних базових рекомендацій:

- ВЕЕО не слід розглядати як звичайне побутове сміття;
- ВЕЕО треба здавати у відповідні пункти збору утилізованої сировини, що регулюються органами місцевого самоврядування чи зареєстрованими компаніями. В багатьох країнах громіздке ВЕЕО можуть забирати прямо з дому.

Є країни, в яких при купівлі нового побутового приладу старий можна повернути продавцеві, котрий повинен безкоштовно прийняти його на взаємно-однозначній основі, якщо таке обладнання еквівалентне та має ті самі функції, що й поставлене обладнання.

Haier

41051656.A • 07.2021