

PT

ES

IT

DE

FR

EN

CANDY

Index

Please read and follow these instructions carefully and operate the machine accordingly. This booklet provides important guidelines for safe use, installation, maintenance and some useful advice for best results when using your machine.

Keep all documentation in a safe place for future reference or for any future owners.

Please check that the following items are delivered with the appliance:

- Instruction manual
- Guarantee card
- Energy label

By placing the  mark on this product, we are confirming compliance to all relevant European safety, health and environmental requirements which are applicable in legislation for this product.

1. SAFETY REMINDERS

2. PREPARING THE LOAD

3. CLEANING AND ROUTINE MAINTENANCE

4. WATER CONTAINER

5. DOOR AND FILTER AND CONDENSER

6. CONTROLS AND INDICATORS

7. SELECTING THE PROGRAMME AND SET THE FUNCTION

8. TROUBLESHOOTING CUSTOMER SERVICE

 Check that no damage has occurred to the machine during transit. If it has, call for service by GIAS. Failure to comply with the above can compromise the safety of the appliance. You may be charged for a service call if a problem with your machine is caused by misuse.

1. SAFETY REMINDS

- This appliance can be used by children aged from 8 years and above and persons with reduced physical, sensory or mental capabilities or lack of experience and knowledge if they have been given supervision or instruction concerning use of the appliance in a safe way and understand the hazards involved. Children shall not play with the appliance. Cleaning and user maintenance should not be made by children without supervision. Children of less than 3 years should be kept away unless continuously supervised.

- **WARNING** Misuse of a tumble dryer may create a fire hazard.

- This appliances is intended to be used in household and similar applications such as:

- Staff kitchen areas in shops , offices and other working environments;

- Farm houses

- By clients in hotels, motels and other residential type environments;

- Bed and breakfast type environments" A different use of this appliance from house hold environment or from typical housekeeping functions, as commercial use by expert or trained users, is excluded even in the above applications.

If the appliance is used in a manner inconsistent with this it

may reduce the life of the appliance and may void the manufacturer's warranty.

Any damage to the appliance or other damage or loss arising through use that is not consistent with domestic or household use (even if located in a domestic or household environment) shall not be accepted by the manufacturer to the fullest extent permitted by law.

- This machine should only be used for its intended purpose as described in this manual. Ensure that the instructions for installation and use are fully understood before operating the appliance.
- Do not touch the appliance when hands or feet are damp or wet.
- Do not lean on the door when loading the machine or use the door to lift or move the machine.
- Do not allow children to play with the machine or its controls.

- **WARNING** Do not use the product if the fluff filter is not in position or is damaged; fluff could be ignited.
- **WARNING** Where the hot surface symbol is  located the temperature rise during operation of the tumble dryer may be in excess of 60 degrees C.
- Remove the plug from the electricity supply. Always remove the plug before cleaning the appliance.
- Do not continue to use this machine if it appears to be faulty.
- Lint and fluff must not be allowed to collect on the floor around the outside of the machine.
- The final part of a tumble dryer cycle occurs without heat (cool down cycle) to ensure that the items are left at a temperature that ensures that the items will not be damaged.
- The tumble dryer is not to be used if industrial chemicals have been used for cleaning.
- **WARNING** Never stop a tumble dryer before the end of the drying cycle unless all items are quickly removed and spread out so that the heat is dissipated.
- Maximum load drying weight: see energy label.

Installation

- Do not use adapters, multiple connectors and/or extensions.
- Never install the dryer against curtains and be sure to prevent items from falling or collecting behind the dryer.
- The appliance must not be installed behind a lockable door, a sliding door or a door with a hinge on the opposite side to that of the tumble dryer.

Important: During transport ensure that the dryer is in an upright position, if it's necessary you can only flip in the side shown;

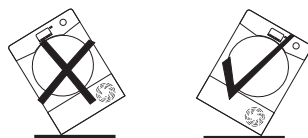

CAUTION: If the product is in different side, wait at least 4 hours before switching on so that the oil can flow back into the compressor. Failure to do this could result in damage to the compressor.

The Laundry

- Do not dry unwashed items in the tumble dryer.
- **WARNING** Do not tumble dry fabrics treated with dry cleaning fluids.
- **WARNING** Foam rubber materials can, under certain circumstances, when heated become ignited by spontaneous combustion. Items such as foam rubber (latex foam), shower caps, waterproof textiles, rubber backed articles and clothes or pillows fitted with foam rubber pads **MUST NOT** be dried in the tumble dryer.
- Always refer to the laundry care labels for directions on suitability for drying.
- Clothes should be spin dried or thoroughly wrung before they are put into the tumble dryer.
- Remove all objects from pockets such as lighters and matches.
- Clothes that are dripping wet should not be put into the dryer. Lighters and matches must not be left in pockets and **NEVER** use flammable liquids near the machine.
- Glass fibre curtains should **NEVER** be put in this machine. Skin irritation may occur if other garments are contaminated with the glass fibres.
- Items that have been soiled with substances such as cooking oil, acetone, alcohol,

petrol, kerosene, spot removers, turpentine, waxes and wax removers should be washed in hot water with an extra amount of detergent before being dried in the tumble dryer.

- Fabric softeners, or similar products, should be used as specified by the fabric softener instructions.

Ventilation

- Adequate ventilation must be provided in the room where the tumble dryer is located to prevent gases from appliances burning other fuels, including open fires, being drawn into the room during operation of the tumble dryer.
- Installing the rear of the appliance close to a wall or vertical surface.
- There should be a gap of at least 12 mm between the machine and any obstructions. The inlet and outlet should be kept clear of obstruction. To ensure adequate ventilation the space between the bottom of the machine and the floor must not be obstructed.
- Check regularly that the air flowing through the dryer is not restricted.
- Check frequently the fluff filter after use, and clean, if necessary.

- Prevent items from falling or collecting behind the dryer as these may obstruct the air inlet and outlet NEVER install the dryer up against curtains.

⚠ If the supply cord is damaged, it must be replaced by the manufacturer, its service agent or similarly qualified persons in order to avoid a hazard.

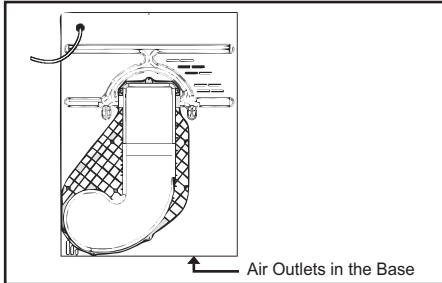

WARNING: The appliance must not be supplied through an external switching device, such as a timer, or connected to a circuit that is regularly switched on and off by a utility.

⚠ Do not install the product in a low temperature room or in a room where there is a risk of frost occurring. At temperature around freezing point the product may not be able to operate properly: there is a risk of damage if the water is allowed to freeze in the hydraulic circuit (valves, hoses, pumps). For a better product performance the ambient room temperature must be between 5-35°C. Please note that operating in cold condition (between +2 and +5°C) might lead to some water condensation and water drops on the floor.

- The plug should be accessible for disconnection after the appliance has been installed.

Instructions for mounting the furniture door

- **Regulate the height of the dryer**
The 4 adjustable feet allow the height of the dryer to be adjusted from 827 mm to a maximum of 847 mm . To adjust the height, you should rotate the adjustable feet, ensuring that the machine is level (**figure 1**).

Note : we suggest to put the dryer at the maximum height possible in order to avoid tilting, leaving at least 5mm from the top of the furniture.

- Before fixing the hinges it's necessary to determine the depth of the dryer from the front part of the kitchen according to the depth of the kick plate (check picture) and chose the right installation option (**figure 2**).

Option 1

The position of the plinth of the dryer is set back less than 54 mm from the front of the furniture.

Position the template onto the reverse of the furniture door. It is possible to mount the hinges and closure magnet on the right or left-hand side depending on your requirements. Mark the screw hole positions, then drill out these positions (**figure 3**).

Figure 1:

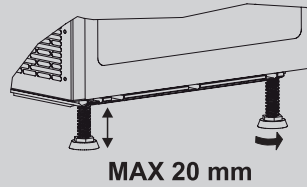
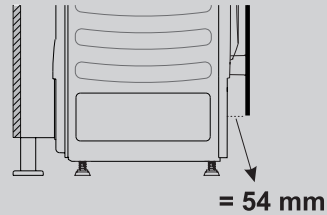
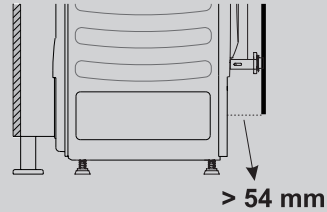

Figure 2:

Option 1:



Option 2:



Note: That distance does not consider the thickness of the kickplate of the kitchen.

We suggest mounting the furniture door so that it opens towards the left, same direction as the porthole door.

Figure 3:

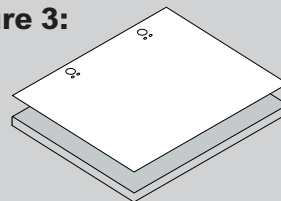

- Fix the hinges in place (on the door) with the 4 screws provided (A) (**figure 4**).

- Fix the magnet (B) in place using screw (C) (**figure 4**).

- Mount the plate (D) on the right or left-hand side, depending on your installation requirements (**figure 5**).

- Place the plastic support (E) under the plate and fix it in position with screw (F) (**figure 5**).

- Snap mount cap (G) in the lower position (**figure 5**).

- Mount the furniture door to the front of the dryer using the hinges. Place the spacers (I) under the hinges (I) (**figure 6**) and then fix in position with screw (H).

- Slide the dryer into an opening of the size indicated in the diagram (**figure 7**).

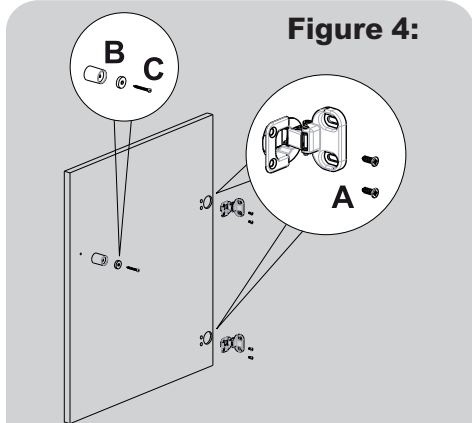

Figure 4:

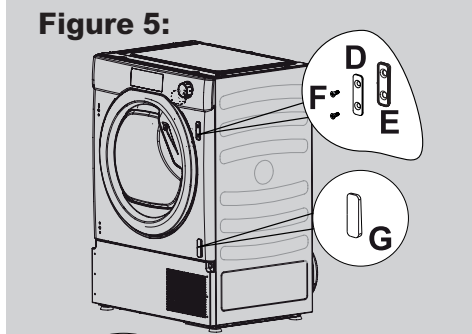

Figure 5:

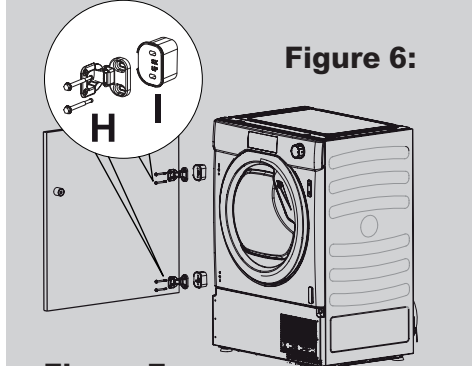

Figure 6:

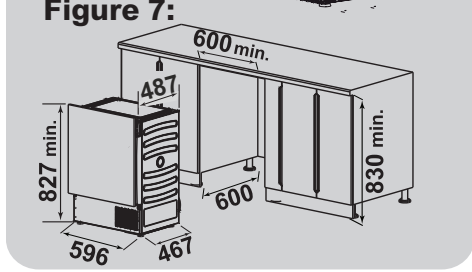

Figure 7:

Option 2

the position of the plinth is set back more than 55 mm from the front of the furniture.

Note: components not supplied
-hinges
-supports
-door stop

- Firstly, slide the dryer into an opening of the size indicated in the diagram (**figure 7**).

Note: As soon as the hinges are fixed on the furniture it is not possible to slide the dryer in and out.

- Fix the door to the furniture with standard hinges and supports (not supplied) and stop the door with a std hook (not supplied) (**figure 8**).

⚠ Pay attention to position the bottom hinge 40 mm above the kick plate in order to facilitate its removal (figure 9).

- Now it's possible to fix the hinges to the door of the furniture.
- Use the N° 4 mount caps (G) to cover all the holes on the front panel of the dryer.

GENERAL

- If the distance between the top of the dryer and the top of the furniture is more than 10 mm, fix the N° 2 L metal brackets (K) to the furniture sides, to avoid possible tilting (**figure 10**).

Figure 8:

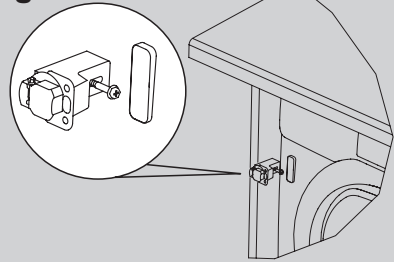

Figure 9:

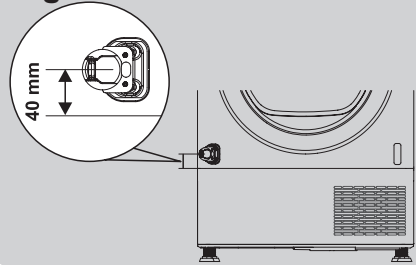
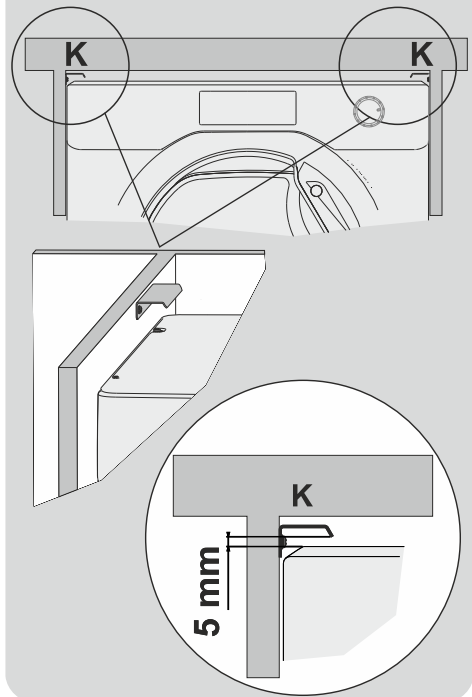

Figure 10:



- A furniture plinth may be run across the front of the dryer, but its height will be dictated by the front kickplate.

Plinth must have ventilation slots (min. Side/diameter 127mm hole) according to the dimensions on fixing template.

If the plinth is not high enough to accommodate the whole hole, cut only part of it.

- Place the template onto the reverse of plinth. Mark the screw hole positions, then drill out these positions (**figure 11**).
- Fix the plinth to the kickplate using 6 screws provided. (J)
Note : it's possible only some types of kickplate (eg. wood or plastic) . We suggest to check with the kitchen supplier.
- Fix the kickplate to the dryer.
- In case of using full door, door must have min. $\text{Ø}127\text{mm}$ hole across the slots of kickplate (**figure 12**).

Figure 11:

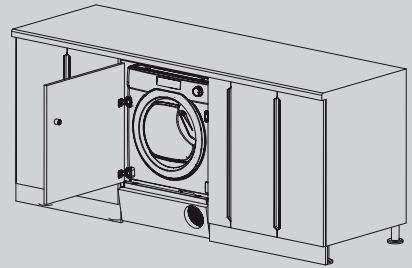
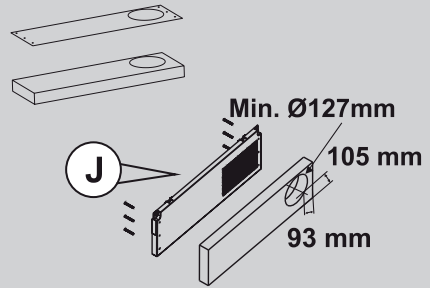
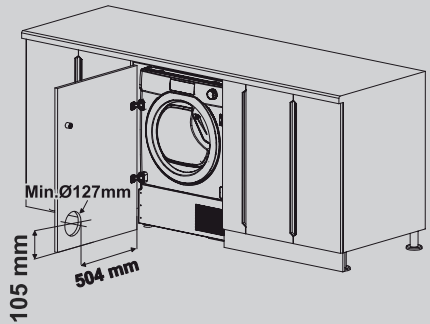

Figure 12:



WITHOUT the airflow ventilation hole in the furniture door/plinth we cannot guarantee the correct functionality of the appliance.

Environmental Issues

- All packaging materials used are environmentally-friendly and recyclable. Please help dispose of the packaging via environmentally-friendly means. Your local council will be able to give you details of current means of disposal.
- To ensure safety when disposing of an old tumble dryer disconnect the mains plug from the socket, cut the mains power cable and destroy this together with the plug. To prevent children shutting themselves in the machine break the door hinges or the door lock.

European Directive 2012/19/EU

This appliance is marked according to the European directive 2012/19/EU on Waste Electrical and Electronic Equipment (WEEE).



WEEE contains both polluting substances (which can cause negative consequences for the environment) and basic components (which can be re-used). It is important to have WEEE subjected to specific treatments, in order to remove and dispose properly all pollutants, and recover and recycle all materials.

Individuals can play an important role in ensuring that WEEE does not become an environmental issue; it is essential to follow some basic rules:

- WEEE should not be treated as household waste.
- WEEE should be handed over to the relevant collection points managed by the municipality or by registered companies. In many countries, for large WEEE, home collection could be present.

In many countries, when you buy a new appliance, the old one may be returned to the retailer who has to collect it free of charge on a one-to-one basis, as long as the equipment is of equivalent type and has the same functions as the supplied equipment.

Service

- To ensure the continued safe and efficient operation of this appliance we recommend that any servicing or repairs are only carried out by an authorised GIAS service engineer.

Electrical Requirements

Tumble dryers are supplied to operate at a voltage of 220-240V, 50 Hz single phase. Check that the supply circuit is rated to at least 6 A.

Electricity can be extremely dangerous.

This appliance must be earthed.

The socket outlet and the plug on the appliance must be of the same type.

Do not use multiple adapters and/or extension leads.



Contains fluorinated greenhouse gases. Hermetically sealed.

R134a / 0,260 [kg] / CO2 equivalent: 0,372[t] GWP1430



You may be charged for a service call if a problem with your machine is caused by incorrect installation.



Do not plug the machine in and switch it on at the mains until the installation is completed. For your safety, this dryer must be correctly installed. If there is any doubt about installation, call Service for advice.

2. PREPARING THE LOAD

Before using the tumble dryer for the first time:

- Please read this instruction book thoroughly.
- Remove all items packed inside drum.
- Wipe the inside of the drum and door with a damp cloth to remove any dust which may have settled in transit.

Clothes Preparation

Make sure that the laundry you are going to dry is suitable for drying in a tumble dryer, as shown by the care symbols on each item.

Check that all fastenings are closed and that pockets are empty. Turn the articles inside out. Place clothes loosely in the drum to make sure that they don't get tangled.

Do Not Tumble Dry:

Silk, nylon stockings, delicate embroidery, fabrics with metallic decorations, garments with PVC or leather trimmings.

 **IMPORTANT:** Do not dry articles which have been treated with a dry cleaning fluid or rubber clothes (danger of fire or explosion).

During the last 15 minutes the load is always tumbled in cool air.

Energy Saving

Only put into the tumble dryer laundry which has been thoroughly wrung or spin-dried. The drier the laundry the shorter the drying time thus saving electricity.

ALWAYS

- Check that the filter is clean before every drying cycle.





NEVER

- Put dripping wet items into the tumble dryer, this may damage the appliance.

Sort the Load as Follows

• By care symbols

These can be found on the collar or inside seam:

-  Suitable for tumble drying.
-  Tumble drying at high temperature.
-  Tumble drying at low temperature only.
-  Do not tumble dry.

If the item does not have a care label it must be assumed that it is not suitable for tumble drying.

• By amount and thickness

Whenever the load is bigger than the dryer capacity, separate clothes according to thickness (e.g. towels from thin underwear).

• By type of fabric

Cottons/linen: Towels, cotton jersey, bed and table linen.

Synthetics: Blouses, shirts, overalls, etc. made of polyester or polyamid, as well as for cotton/synthetic mixes.

 Do not overload the drum, large items when wet exceed the maximum admissible clothes load (for example: sleeping bags, duvets).

3. CLEANING AND ROUTINE MAINTENANCE

Cleaning the Dryer

- Clean the filter and empty the water container after every drying cycle.
- Regularly clean the bottom filter.
- After each period of use, wipe the inside of the drum and leave the door open for a while to allow circulation of air to dry it.
- Wipe the outside of the machine and the door with a soft cloth.
- DO NOT use abrasive pads or cleaning agents.
- To prevent the door sticking or the build up of fluff clean the inner door and gasket with a damp cloth after every drying cycle.

 **WARNING!** The Drum, door and load may be very hot.

 **IMPORTANT** Always switch off and remove the plug from the electricity supply before cleaning this appliance.

 For electrical data refer to the rating label on the front of the dryer cabinet (with the door open).

4. WATER CONTAINER

The water removed from the laundry during the drying cycle is collected in a container inside the door of the dryer. When the container is full the  indicator on the control panel will light, and the container MUST be emptied. However, we recommend that the container is emptied after each drying cycle.

NOTE: Very little water will collect during the first few cycles of a new machine as an internal reservoir is filled first.

To remove the container tank in door drawer

1. Gently pull out the water container holding the handle. **(A)**

When it is full the water container will weigh about 6 kg.

2. Tilt the water container to empty the water out through the spout. **(B)**

When empty, replace the water container back as shown; **(C)** first insert the base of the container into position as shown **(1)** then gentle push the top into position **(2)**.

3. Press  Button to restart the cycle.

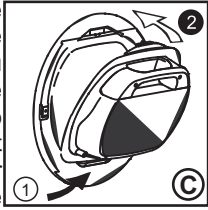
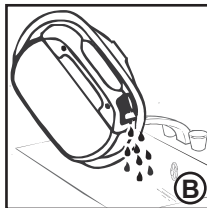
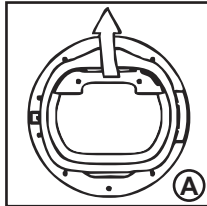

NOTE: If you have the option of drainage near to the dryer you can use the discharge kit to provide a permanent drainage for the water collected in the container of the dryer. This means that you don't have to empty the water container.

OPERATION

1. Open the door and load the drum with laundry. Ensure that garments do not hinder closure of the door.

2. Gently close the door pushing it slowly until you hear the door 'click' shut.

3. Turn the Programme Selector dial to select the required drying programme (see Programme Guide).

4. Press the  button. The dryer will start automatically and the indicator above the button will be continuously lit.

5. If the door is opened during the programme to check the laundry, it is necessary to press  to recommence drying after the door has been closed.

6. When the cycle is nearing completion the machine will enter the cool down phase, the clothes will be tumbled in cool air allowing the load to cool down.

7. Following the completion of the cycle the drum will rotate intermittently to minimize creasing. This will continue until the machine is switched OFF or the door is opened.

8. When the programme is complete the END indicator will light.

 Do not open the door during the automatic programs in order to obtain a good drying result.

5. DOOR AND FILTER

Pull on handle to open the door.

To restart the dryer, close the door and press Start/Pause button. ▶|||

⚠ WARNING When the tumble dryer is in use the drum and door may be VERY HOT.

Filter

IMPORTANT: To maintain the efficiency of the dryer check that the fluff filter is clean before each drying cycle.

1. Pull the filter upwards.

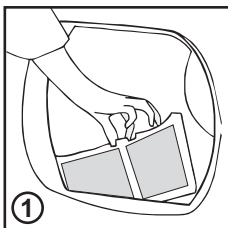

2. Open filter as shown.

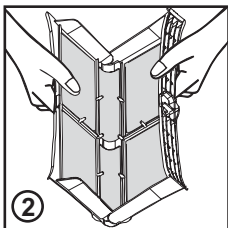

3. Gently remove lint using a soft brush or your fingertips.

4. Snap the filter together and push back into place.

Filter Care Indicator

 Lights when the filter needs cleaning.

If the laundry is not drying check that the filter is not clogged.

⚠ IF YOU CLEAN THE FILTER UNDER WATER, REMEMBER TO DRY IT.

⚠ WARNING! If you open the door mid cycle, before the cool-down cycle has completed, the handle may be hot. Please use extreme caution when attempting to empty the water reservoir during the cycle.

⚠ Please pay attention that overloading or bulky load can lead to door opening, in this case please reduce the load capacity to continue the drying cycle.

To Clean the Condenser Filter

1. Remove the kickplate.

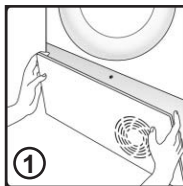

2. Turn the two locking levers anti-clockwise and pull out the front cover.

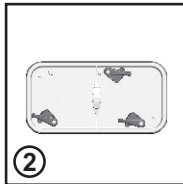

3. Gently remove the filter frame and clean any dust or fluff with a cloth from the filter. Do not use water to clean the filter.

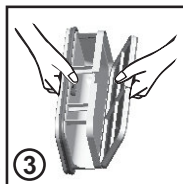

4. Remove the sponge gently from its place and then wash the sponge by holding it under a running tap turning it so to remove any dust or fluff.

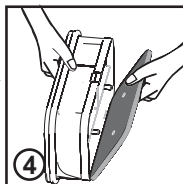

5. Refit the front cover ensuring it is in the correct way (as indicated by the arrow) and pushed firmly into place. Lock the two levers by turning them clockwise.

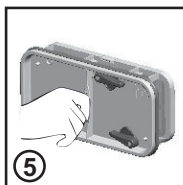

6. Refit the kickplate.

⚠ Clean the filters before every cycle.

6. CONTROLS AND INDICATORS

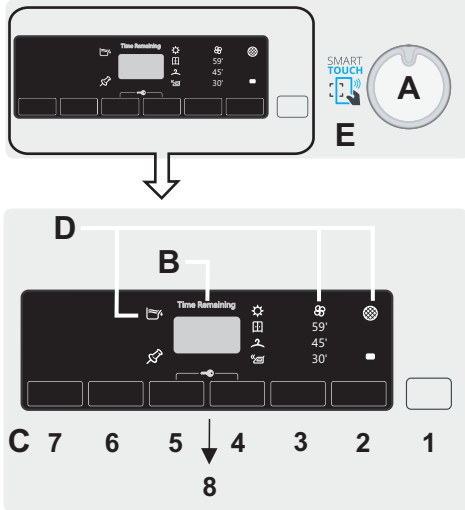

A-Programme Selector - Rotating the knob in both directions it's possible to select the desired drying program. To cancel the selections or switch off the dryer rotate the knob to OFF.

B- Display Digit - The display shows the remaining time for drying, the time until a drying cycle will start (if delayed start has been activated) and other notifications setting.

C-Buttons -

1.Start/Pause Button

To start the selected program and/or suspend it.

2.Super Easy Iron - This option reduces folds and tangles, thanks to alternating movements of the drum during and after drying and automatically setting the iron drying level (the drying level setting can be modified after the option selection).

The option can be set up to five minutes after the start of the cycle and is activated only on automatic cycles.

3.Rapids Button - It's possible switch an automatic program to RAPID program, up to 3 minutes after the start of the cycle. The progressive pressure increases the time (30-45-59 minutes). After this selection to reset the automatic drying functioning it is necessary to switch off the dryer. In case of incompatibility, all LEDs flash quickly 3 times.

4.Drying Selection Button

This allows you to select the required dryness level, it is possible to choose for up to five minutes after the start of a drying cycle:

☑ - **Ready to Iron** : It leaves the garments slightly wet to facilitate ironing.

👤 - **Hanger Dry** : To make garment ready to be hung on a coat hanger.

🗄 - **Wardrobe Dry** : For laundry that can be directly stored.

☼ - **Extra-dry** : To get completely dry garments, ideal for full load.

This appliance is equipped with a Drying Manager Function. On automatic cycles, each level of intermediate drying, prior to reaching the selected one, is indicated by a flashing neon that indicates the degree of dryness that the garments have reached.

In case of incompatibility, all LEDs flash quickly for 3 times.

5.Delay Start Button - It allows to delay the start of the program from 1 to 24 hours in 1-hour intervals. The delay selected is shown on the display. After pressing the START button the time showed decreases hour by hour. If you open the porthole door with delayed start set, after re-closing the porthole, press start again to resume the counting.

6. Memo - 📌 This option allows you to store the options set on a cycle. STORAGE > When the cycle is running push the button "memory" for three seconds. The control light "memory" flashes for three times and stores the set options connected to the cycle currently in progress.

Recall: After the selection of the cycle push the button "memory" for recall the stored options (not the cycle)

7.Time cycle selection - It's possible to transform a cycle from automatic to programmed, up to 3 minutes after the start of the cycle. The progressive pressure increases the time in 10-minute intervals.

After this selection to reset the automatic drying functioning it is necessary to switch off the dryer. In case of incompatibility, all LEDs flash quickly for 3 times.

8. Keylock

This function allows to block unwanted changes of the set options on the bezel , during drying phase.

Activation/ Inactivation: Push 4 and 5 buttons simultaneously for two seconds . The sign "LOC" appears on the display. Unlocking the option, on the display appears the sign "Unl", only once. In case of opening of 'porthole' with activated key lock, the cycle stops but the lock is kept: to restart the cycle, you must remove the lock and restore Start. When the dryer is off, the option is automatically inactivated.

Key lock can be modified at any time of the cycle.

Automatic Anti crease

This option automatically activates an anti-crease movement of the drum, pre cycle in case of activation of the delay and at the end of drying cycle for 6 hours. It is activated every 10 minutes. To stop the movements set the knob to OFF

Useful when it's not possible to remove immediately the laundry.

D-Led

Water tank  - It lights up when it's necessary to empty the water tank.

Filter cleaning  - It lights up when the cleaning of the filters is requested (the door and the lower filter.)

Cooling  - It lights up when the cycle is in the final cooling phase.

E-

SMART TOUCH area - pressing the START/PAUSE button allows a previously downloaded cycle to start whilst the Touch position is selected on the programme knob (for downloading cycles from the App see the relevant section of this user manual).



APPAREL CARE

The wool drying cycle of this machine has been approved by The Woolmark Company for the drying of machine washable wool products provided that the products are washed and

dried according to the instructions on the garment label and those issues by the manufacturer of this machine. M1530. In UK, Eire, Hong Kong and India the Woolmark trade mark is a Certification trade mark.

Maximum Drying Weight

Cottons	Max.capacity declared
Synthetics or Delicates	Max.4 Kg

Drying Guide

The standard cycle COTTON DRY () is the most energy efficient and best suited for drying normal wet cotton laundry.

The table in last page shows the approximate time and energy consumption of the main drying programmes.



Technical Specifications

Drum capacity	78,5
Maximum load	See energy label
Height	85 cm Max.
Width	60 cm
Depth	48,7 cm Max.
Energy class	See energy label

Power consumption of off-mode	0,40 W
Power consumption of on-mode	0,75 W

Information for Test Laboratory

EN 61121 Programme To Use















- DRY COTTON	-  COTTON OR 
- IRON DRY COTTON	- COTTON OR WHITES 
- EASY-CARE TEXTILE	- DELICATES OR SYNTHETIC

 The real duration of drying cycle depends by the starting humidity level of the laundry due to spin speed, type and amount of load, cleanliness of filters and ambient temperature.

 Clean the filters before every cycle.











7. SELECTING THE PROGRAMME AND SET THE FUNCTION

(To check programmes and options compatibility refer to next page).

PROGRAM	PROGRAM DESCRIPTION	CAPACITY (kg)	DRYING TIME (min)
	The right cycle to dry cottons, sponges and towels.	Full	*
	Program Eco normative (hang dry) drying. The most efficient program in energy consumption. Suitable for cottons and linens.	Full	*
Mix & Dry	To dry all together different kind of fabrics as cotton ,linen, mix, synthetics.	4	*
	A delicate and specific cycle to dry dark or colour cotton or synthetics garments.	4	*
	To dry delicate and synthetic fabrics that need an accurate and specific treatment.	4	*
	This specific cycle has been conceived to dry shirts minimizing tangles and folds thanks specific movements of the drum. It's recommended to take out the linens immediately after drying cycle.	2.5	*
	Specific cycle dedicated to dry oversized linen like curtains, sheets and tablecloths. Thanks to a specific movement of the drum the linens will be dry minimising tangles and folds.	5	220'
	Dedicated to dry uniform fabrics like jeans or denim. It's recommended flip over the garments before drying.	4	*
	Perfect cycle to dry duvets and revitalizing the smoothness of the feathers.	4	*
	Dedicated to technical garments for sport and fitness, drying gently with special care to avoid shrinking and deterioration of elastic fibers.	4	*
	Woolen clothes: the program can be used to dry up to 1 kg of laundry (around 3 jumpers). It is recommended to reverse all clothes before drying. Timing can change due to dimensions and thickness of load and to spinning chosen during washing. At the end of the cycle, clothes are ready to be worn, but if they are heavier, edges can be a bit wet: it is suggested to dry them naturally. It is recommended to unload clothes at the very end of the cycle. Attention: felting process of wool is irreversible; please dry exclusively clothes with symbol (symbol "ok tumble"); this program is not indicated for acrylic clothes.	1	70'
	One specific cycle that dry and in the same time helps to reduce the main allergens such as dustmites, pet hair, pollens and residual of powder detergents	4	220'
	This is a warm cycle that in only 12 minutes helps to relax folds and creases	2.5	*
	The perfect cycle to remove bad smells from the linens smoothing creases.	2.5	*
Smart Touch 	Customizable setting that interacts with the App on your android smartphone and to download the cycles (see the dedicated section). The factory sets the default programme Auto-Hygiene, which will sanitize the machine.		

* The real duration of drying cycle depends by the starting humidity level of the laundry due to spin speed, type and amount of load, cleanliness of filters and ambient temperature.

PROGRAMMES AND OPTIONS COMPATIBILITY

PROGRAMMES	SELECTABLE OPTIONS						AUTOMATIC OPTIONS	
	Rapids cycle	Time selection	Drying selection	Super Easy	Delay Start	Memo	Automatic Anti crease	Drying Manager
	✓	✓	✓	✓	✓	✓	✓	✓
	-	-	-	-	✓	-	-	-
Mix & Dry	✓	✓	✓	✓	✓	✓	✓	✓
	-	-	✓	✓	✓	✓	✓	✓
	✓	✓	✓	✓	✓	✓	✓	✓
	✓	-	✓	✓	✓	✓	✓	✓
	-	✓	✓	✓	✓	✓	✓	✓
	-	-	-	✓	✓	✓	✓	✓
	-	-	-	-	✓	-	✓	✓
	-	-	✓	-	✓	✓	✓	✓
	-	-	-	-	✓	-	-	-
	-	✓	-	-	✓	✓	✓	-
	-	-	-	-	✓	-	✓	✓
	-	-	-	-	✓	-	✓	-

SMART TOUCH

This appliance is equipped with **Smart Touch** technology that allows you to interact, via the App, with smartphones based on Android operating system and equipped with NFC (Near Field Communication) function.

- Download on your smartphone the **Candy simply-Fi** App.

The **Candy simply-Fi App** is available for devices running both **Android** and **iOS**, both for tablets and for smartphones. However, you can interact with the machine and take advantage of the potential offered by **Smart Touch** only with **Android** smartphones equipped with **NFC** technology, according to following functional scheme:

Android smartphone with NFC technology	Interaction with the machine + contents
Android smartphone without NFC technology	Contents only
Android Tablet	Contents only
Apple iPhone	Contents only
Apple iPad	Contents only

FUNCTIONS

The main functions available using the App are:

- **Voice Assistant** – A guide to help you choose the ideal cycle with only three voice inputs (clothes/fabrics, colour, drying level).
- **Cycles** – To download and launch new drying programmes.

- **Smart Care** – -Smart Check-up and a troubleshooting guide.

- **My Statistics** – Drying statistics and tips for a more efficient use of your machine.

Get all the details of the **Smart Touch** functions, browsing the App in **DEMO** mode or go to:
www.candysmarttouch.com

HOW TO USE SMART TOUCH

FIRST TIME - Machine registration

Enter the **"Settings"** menu of your Android smartphone and activate the NFC function inside the **"Wireless & Networks"** menu.

Depending on the smartphone model and its **Android OS** version, the process of the **NFC** activation may be different. Refer to the smartphone manual for more details.

- Turn the knob to the **Smart Touch** position to enable the sensor on the dashboard.
- Open the App, create the user profile and register the appliance following the instructions on the phone display or the **"Quick Guide"** attached on the machine.

More information, **F.A.Q.** and the video for an easy registration are available on:
www.candysmarttouch.com/how-to

NEXT TIME – Regular usage

- Every time you want to manage the machine through the App, first you have to enable the **Smart Touch** mode by turning the knob to the **Smart Touch** indicator.
- Make sure you have unlocked your phone (from stand-by mode) and you have activated the NFC function; then, follow the steps mentioned earlier.
- If you want to start a dry cycle, load the laundry and close the door.
- Select the desired function in the App (e.g.: starting a programme, the **Smart Check-up** cycle, update statistics, etc...).
- Follow the instructions on the phone display, **KEEPING IT ON** the **Smart Touch** logo on the machine dashboard, when requested to do so by the App.

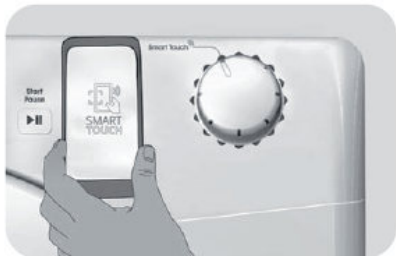

NOTES:

Place your smartphone so that the NFC antenna on its back matches the position of the Smart Touch logo on the appliance (as illustrated below).



If you do not know the position of your NFC antenna, slightly move the smartphone in a circular motion over the Smart Touch logo until the App confirms the connection. In order for the data transfer to be successful, it is essential TO KEEP THE SMARTPHONE ON THE DASHBOARD DURING THESE FEW SECONDS OF THE PROCEDURE; a message on the device will inform about the correct outcome of the operation and advise you when it is possible to move the smartphone away.

Thick cases or metallic stickers on your smartphone could affect or prevent the transmission of data between machine and telephone. If necessary, remove them.

The replacement of some components of the smartphone (e.g. back cover, battery, etc...) with non-original ones, could result in the NFC antenna removal, preventing the full use of the App.

The management and the control of the machine via App is only possible "by proximity": it is therefore not possible to perform remote operations (e.g.: from another room; outside of the house).

WIRELESS PARAMETERS

Parameter	Specifications
Wireless Standard	ISO/IEC 14443 Type A and NFC Forum Type 4
Frequency band	13,553-13,567 MHz (centre frequency 13,560 MHz)
Magnetic field limit	< 42dBµA/m (at 10 meters)

With this the Candy Hoover Group Srl, declares that this appliance marked with **CE** complies with the essential requirements of the Directive 2014/53/EU. To receive a copy of the declaration of conformity, please contact the manufacturer at:
www.candy-group.com

8. TROUBLESHOOTING

FOR SMART TOUCH MODELS

The **Candy simply-Fi** app has a **Smart Check-up** function that allows you to confirm the functionality and status of the product at any time. To use the **Candy simply-Fi APP** you will need an Android smartphone with NFC technology.

More info can be found on the App.

If the display of the machine is showing an error (by a code or blinking LEDs), you should turn on the App on your Android smartphone, with NFC on, selecting "Read the error" on the "Help on line" menu place your smart phone against the **Smart Touch** logo on the control panel. You should now be able to read the fault directory to solve the issue.

What Might be the Cause of...

Defects you can remedy yourself

Before calling service for technical advice please run through the following checklist. A charge will be made if the machine is found to be working or has been installed incorrectly or used incorrectly. If the problem persists after completing the recommended checks, please call Service, they may be able to assist you over the telephone.

Time display to end could change during drying cycle. The time to end is continuously checked during the drying cycle and the time is adjusted to give the best estimation time. The displayed time may increase or decrease during the cycle and this is normal.

Drying time is too long/clothes are not dry enough...

- Have you selected the correct drying time/programme?
- Were the clothes too wet? Were the clothes thoroughly wrung or spindried?
- Does the filter need cleaning?
- Is the dryer overloaded?

The dryer does not operate...

- Is there a working electricity supply to the dryer? Check using another appliance such as a table lamp.
- Is the plug properly connected to the mains supply?
- Is there a power failure?
- Has the fuse blown?
- Is the door fully closed?
- Is the dryer switched on, both at the mains supply and at the machine?
- Has the drying time or the programme been selected?
- Has the machine been switched on again after opening the door?

The dryer is noisy...

- Switch off the dryer and contact GIAS Service for advice.

The Indicator is on...

- Does the filter need cleaning?

The Indicator is on...

- Does the water container need emptying?

CUSTOMER SERVICE

Should there still be a problem with your dryer after completing all the recommended checks, please call service for advice.

They may be able to assist you over the telephone or arrange for a suitable appointment for an engineer to call under the terms of your guarantee. However, a charge may be made if any of the following applies to your machine:

- Is found to be in working order.
- Has not been installed in accordance with the installation instructions.
- Has been used incorrectly.

Spares

Always use genuine spares, available direct from service.

Service

For service and repairs call your local service engineer.

The manufacturer declines all responsibility in the event of any printing mistakes in this booklet. The manufacturer also reserves the right to make appropriate modifications to its products without changing the essential characteristics.

Veillez lire et suivre ces instructions avec soin et utiliser la machine en conséquence. Ce livret contient des instructions importantes sur la sécurité d'utilisation, l'installation et l'entretien de la machine, ainsi que des conseils utiles pour obtenir les meilleurs résultats possibles lors de son utilisation. Conservez toute la documentation dans un endroit sûr pour pouvoir vous y reporter à une date ultérieure ou la transmettre aux prochains propriétaires

Vérifiez que les articles suivants ont bien été livrés avec l'appareil :

- Manuel d'utilisation
- Carte de garantie
- Étiquette d'énergie

En utilisant le symbole  sur ce produit, nous déclarons sur notre propre responsabilité que ce produit est conforme à toutes les normes européennes relatives à la sécurité, la santé et à l'environnement.

 Vérifiez que la machine ne s'est pas détériorée en transit. Si c'est le cas, contactez GIAS pour une opération de dépannage. Le non-respect de ces instructions peut compromettre la sécurité de votre appareil. Un appel de service peut vous être facturé si la défaillance de votre appareil est causée par une mauvaise utilisation.

Index

1. RAPPELS DE SÉCURITÉ
2. PRÉPARATION DE LA CHARGE
3. NETTOYAGE ET ENTRETIEN DE ROUTINE
4. RÉSERVOIR D'EAU
5. PORTE ET FILTRE
6. COMMANDES ET INDICATEURS
7. SÉLECTION DU PROGRAMME
8. DÉPISTAGE DE PANNES & SERVICE CLIENTÈLE

1. RAPPELS DE SÉCURITÉ

- Cet appareil peut être utilisé par des enfants âgés de 8 ans et plus, ou des personnes présentant un handicap physique, moteur ou mental, et manquant de connaissance sur l'utilisation de l'appareil, si elles sont sous la surveillance d'une personne, donnant des instructions pour une utilisation en toute sécurité de l'appareil.

Les enfants ne doivent pas jouer avec l'appareil.

Le nettoyage et l'entretien de l'appareil ne doit pas être fait par des enfants sans surveillance d'un adulte.

- **ATTENTION** La mauvaise utilisation d'un sèche-linge risque de causer un incendie.
- Le produit est conçu pour être utilisé dans un foyer domestique, comme - Le coin cuisine dans des magasins ou des lieux de travail,
 - Employés et clients dans un hôtel, un motel ou résidence de ce type,
 - Dans des bed and breakfast,
 - Service de stock ou similaire, mais pas pour de la vente au détail.

La durée de vie de l'appareil peut être réduite ou la garantie du fabricant annulée si l'appareil n'est pas utilisé correctement.

Tout dommage ou perte résultant d'un usage qui n'est pas conforme à un usage

domestique (même s'ils sont situés dans un environnement domestique ou un ménage) ne sera pas acceptée par le fabricant dans toute la mesure permise par la loi.

- Cette machine est conçue uniquement pour usage domestique, à savoir pour sécher le linge domestique et les vêtements.
- Cette machine ne doit être utilisée que pour l'emploi auquel elle est destinée et qui est décrit dans ce manuel.

Assurez-vous d'avoir bien compris les instructions d'installation et d'utilisation avant de faire fonctionner la machine.

- Ne touchez pas la machine si vous avez les mains ou les pieds mouillés ou humides.
- Ne vous appuyez pas sur la porte lorsque vous chargez la machine et n'utilisez pas la porte pour soulever ou déplacer la machine.
- Ne laissez pas des enfants jouer avec la machine ou avec ses commandes.

- **ATTENTION** N'utilisez pas cette machine si le filtre à peluches n'est pas en place ou s'il est endommagé ; les peluches risquent en effet de s'enflammer.

- **ATTENTION** L'augmentation de température pendant le fonctionnement du sèche-linge peut être supérieure à 60°C là où se trouve le symbole de surface chaude .
- Débranchez le courant du secteur. Retirez toujours la prise avant de nettoyer la machine. 
- Cessez d'utiliser la machine si elle semble défectueuse.
- Veillez à ce que les peluches ne puissent pas s'accumuler sur le sol, à l'extérieur de la machine.
- Il se peut que l'intérieur du tambour soit très chaud. Veillez à ce que le sèche-linge termine son cycle de refroidissement avant d'en sortir le linge.
- La dernière partie du cycle s'effectue à froid (cycle de refroidissement) pour garantir la préservation des textiles.
- **AVERTISSEMENT:** Le sèche-linge ne doit pas être utilisé si le lavage a été effectué avec des produits chimiques.
- **AVERTISSEMENT:** Ne jamais arrêter le sèche-linge avant la fin du cycle de séchage à condition que les éléments sont retirés rapidement et répartis de telle sorte que la chaleur puisse se dissiper.
Installez l'arrière de l'appareil près d'un mur ou d'une surface verticale.
- Charge maximum pour le séchage: Se reporter à l'étiquette énergétique.

Installation

- N'utilisez pas d'adaptateurs, de multi-prises et/ou de rallonges.
- Veillez à ne pas installer le sèche-linge contre des rideaux et assurez-vous que rien ne puisse tomber ou s'accumuler derrière le sèche-linge.
- Cet appareil ne doit pas être installé derrière une porte verrouillable, une porte coulissante ou une porte munie de gonds placée en face de la porte du sèche-linge.

Important : Pendant le transport, l'appareil doit être stocké dans sa position normale d'utilisation. Si nécessaire, l'appareil peut être incliné comme montré ci-dessous.

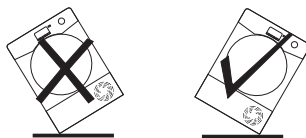

ATTENTION: Si le produit est transporté différemment, attendez au moins 4 heures avant d'allumer l'appareil, ceci afin que le gaz liquide retourne dans le compresseur. En cas de non respect de cette procédure, le compresseur pourrait être endommagé

Le Linge

- Ne séchez pas des vêtements non lavés dans le sèche-linge.
- **ATTENTION NE séchez PAS** les tissus qui ont été traités avec des liquides de nettoyage à sec.
- **ATTENTION** Quand elles sont chauffées, les mousses alvéolaires peuvent dans certains cas brûler par combustion spontanée Les articles en mousse caoutchouc (mousse de latex), les bonnets de douche, le textile imperméable, les articles caoutchoutés et les vêtements ou coussins rembourrés de mousse caoutchouc **NE DOIVENT PAS** être séchés dans le sèche-linge.
- Reportez-vous toujours aux étiquettes d'entretien du linge pour vérifier le mode de séchage recommandé.
- Les vêtements doivent être essorés en machine ou à la main avant d'être placés dans le sèche-linge. Les vêtements qui dégoulinent **NE DOIVENT PAS** être mis dans le sèche-linge.
- Retirez tous les objets des poches, tels que les briquets et les allumettes.
- Enlevez les briquets et les allumettes des poches et veillez à ne **JAMAIS** utiliser des liquides inflammables à proximité de la machine.
- Les rideaux en fibres de verre ne doivent **JAMAIS** être placés dans cette machine. La contamination d'autres vêtements par les fibres de verre peut entraîner des irritations de la peau.

- Les articles qui ont été souillés par des substances telles que huile de cuisson, acétone, alcool, pétrole, kérosène, produit anti-taches, térébenthine, cire et décapant pour cire doivent être lavés à l'eau chaude avec une quantité supplémentaire de détergent avant d'être séchés dans le sèche-linge.

- Les agents adoucissants, et autres produits similaires, doivent être utilisés conformément aux instructions fournies par le fabricant du produit.

Ventilation

- La pièce où se trouve le sèche-linge doit avoir une ventilation adéquate de manière à ce que les gaz des appareils qui brûlent d'autres combustibles, y compris les cheminées, ne soient pas attirés dans la pièce pendant que le sèche-linge est en marche
- Installez l'arrière de l'appareil près d'un mur ou d'une surface verticale.
- Il doit y avoir un espace minimum de 12 mm entre la machine et quelconque obstacle. L'entrée et la sortie d'air doivent être dégagées. Pour assurer une ventilation adéquate, l'espace entre le bas de la machine et le sol ne doit pas être obstrué.

- L' air d' échappement ne doit pas être évacué par un conduit qui est également utilisé pour évacuer les fumées d' échappement d' appareils qui brûlent du gaz ou d' autres combustibles.
- Vérifiez régulièrement que l' air peut circuler librement autour du sèche-linge.
- Contrôlez régulièrement le filtre à peluches après usage et nettoyez-le si nécessaire.
- Veillez à ce que rien ne puisse tomber ou s' accumuler entre les côtés et l' arrière du sèche-linge afin de ne pas obstruer l' entrée et la sortie d' air.
- N' installez JAMAIS le sèche-linge contre des rideaux.

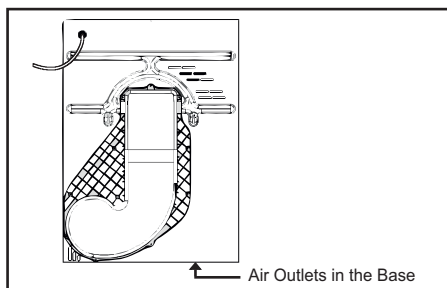

AVERTISSEMENT: L'appareil ne doit pas être alimenté par un dispositif de commutation externe, comme une minuterie, ou connecté à un circuit qui est allumé et éteint régulièrement.

- La prise doit être accessible pour la déconnexion après l' installation de l' appareil.

⚠ Si le câble d' alimentation est endommagé, il doit être remplacé par le fabricant, un technicien de maintenance ou une personne qualifiée pour éviter les risques.

⚠ Ne pas installer le produit dans une pièce à la température basse où le risque de formation de glace est possible. A la température de congélation de l' eau, le produit risque de ne pas fonctionner correctement. Si l' eau du circuit hydraulique se glace, les composants suivants risquent d' être endommagés : soupape, pompe, tubes. Afin de garantir les meilleures performances du produit, la température de la pièce doit être comprise entre +5°C et +35°C. Veuillez noter que l' utilisation à des températures basses (entre 2° et 5°C) peut entraîner une condensation de l' eau et des gouttes sur le sol.

Instructions pour le montage de la porte de la cuisine ou du meuble

- **Ajustez la hauteur du sèche-linge**
Les 4 pieds réglables vous permettent d'ajuster la hauteur du sèche-linge de 827 mm à maximum 847 mm. Pour ajuster la hauteur, tournez les pieds réglables, en vous assurant que la machine est à niveau (**figure 1**).

Remarque: il est conseillé de positionner le séchoir à la hauteur maximale possible afin d'éviter le retournement, en laissant au moins 5 mm de la partie supérieure de l'armoire.

- Avant de fixer les charnières, il est nécessaire de déterminer la profondeur du sèche-linge depuis la partie frontale de la cuisine en fonction de la profondeur de la barre (vérifiez l'image) et choisissez l'option d'installation correcte (**figure 2**).

Option 1

La position du support du sèche-linge est inférieure à 54 mm derrière l'avant de l'armoire.

Placez le modèle à l'arrière de la porte du meuble. Vous pouvez monter les charnières et l'aimant de fermeture sur le côté droit ou gauche selon vos besoins. Marquez les positions des trous des vis, puis percé où vous avez marqué les positions (**figure 3**).

Figure 1:

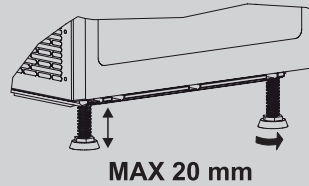
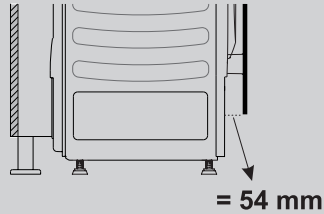
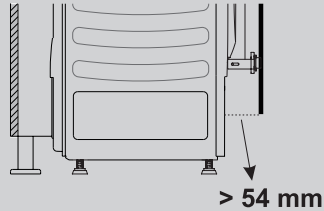

Figure 2:

Option 1:



Option 2:



Remarque: cette distance ne tient pas compte de l'épaisseur de la plaque de base de la cuisine.

Nous suggérons de monter la porte du meuble de sorte qu'elle s'ouvre vers la gauche, dans la même direction que la porte.

Figure 3:

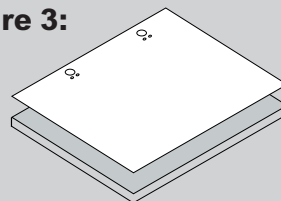

- Fixez les charnières à leur place (sur la porte) avec les 4 vis fournies (A) (**figure 4**).

- Fixez l'aimant (B) à sa place en utilisant les vis (C) (**figure 4**).

- Assemblez la plaque (D) sur le côté droit ou gauche, en fonction des exigences d'installation (**figure 5**).

- Placez le support en plastique (E) sous la plaque et fixez-le en place avec la vis (F) (**figure 5**).

- Montez le bouchon encliquetable (G) en bas (**figure 5**).

- Assemblez la porte du meuble devant le sèche-linge à l'aide des charnières. Positionnez les entretoises sous les charnières (I) (**figure 6**) puis corrigez la position avec les vis (H).

- Faites glisser le sèche-linge dans l'ouverture de la taille indiquée dans le schéma (**figure 7**).

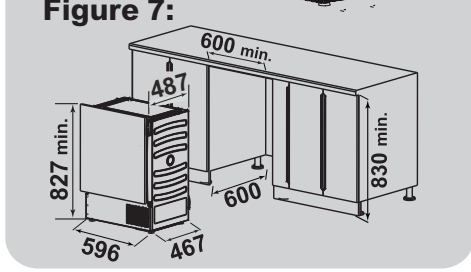
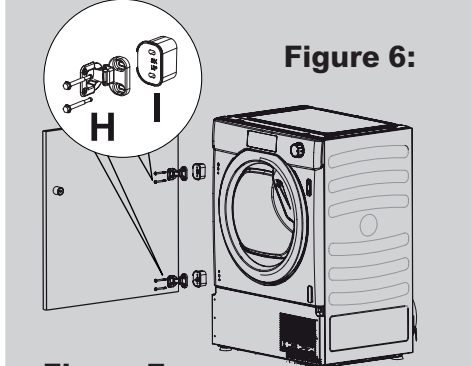
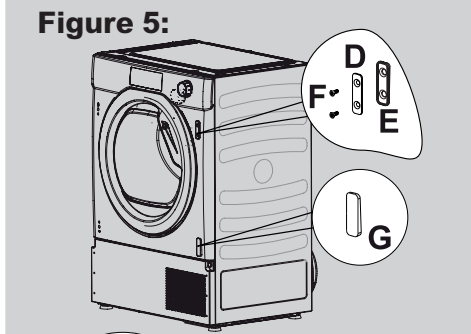
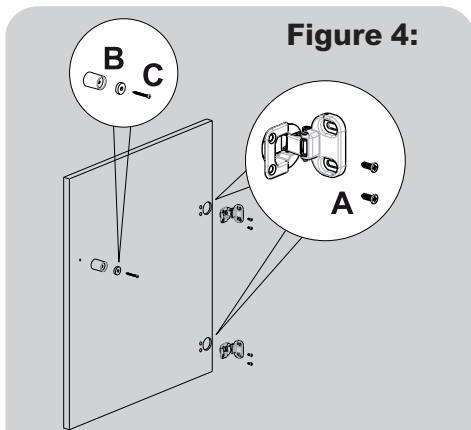

Option 2

la position de la base est située à plus de 55 mm de l'avant de l'unité.

Remarque: composants non fournis

- charnières

- supports

- bloc porte

- Tout d'abord, faites glisser le séchoir dans l'ouverture de la taille indiquée sur le schéma (Figure 7).
Remarque: Dès que les charnières sont fixées à l'armoire, il n'est pas possible de faire glisser le séchoir vers l'intérieur ou l'extérieur.
- Fixer la porte à l'armoire avec des charnières et des supports standard (non fournis) et verrouiller la porte avec un crochet standard (non fourni) (figure 8).

⚠ Veillez à placer la charnière inférieure à 40 mm au-dessus de la plaque de calcium pour faciliter le retrait (figure 9).

- Vous pouvez maintenant attacher les charnières à la porte du meuble.
- Utilisez les capuchons de base n° 4 (G) pour couvrir tous les trous sur le panneau avant du séchoir.

GENERAL

- Si la distance entre le dessus supérieur du séchoir et le dessus de l'armoire est supérieure à 10 mm, fixez deux supports métalliques sur les côtés de l'armoire (K) pour éviter le basculement (figure 10).

Figure 8:

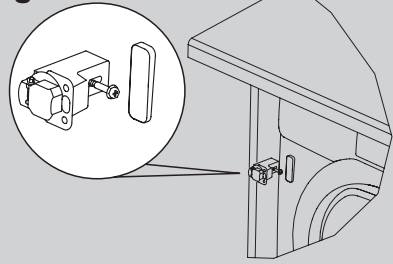

Figure 9:

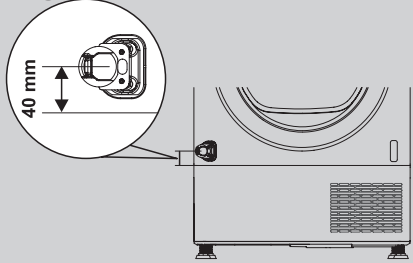
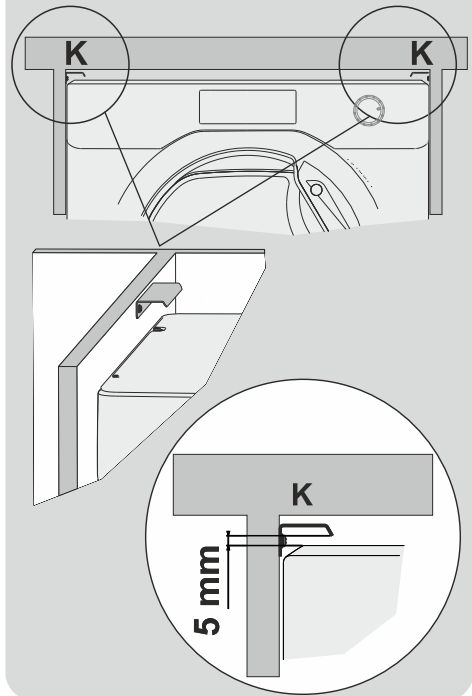

Figure 10:



- Une base de l'armoire peut traverser l'avant du séchoir, mais sa hauteur sera dictée par la plaque frontale.

La base doit avoir les fentes de ventilation (taille minimale / diamètre 127 mm) selon les dimensions sur le gabarit de montage. Si la base n'est pas assez grande pour recevoir le trou entier, n'en couper qu'une partie.

- Placez le modèle à l'arrière de la base. Marquez les positions des trous de vis, puis percez les positions (**figure 11**).
- Fixez la base au pied du meuble à l'aide des 6 vis fournies. (J) Remarque: ceci n'est possible que pour certains types de plate-forme (par ex. Bois ou plastique). Nous suggérons de vérifier avec le fournisseur de cuisine.
- Fixez le socle du séchoir.
- Si une porte pleine est utilisée, la porte doit avoir des trous de diamètre minimal de 127mm à travers les fentes du pied de lit (**figure 12**).

! SANS le flux d'air du trou de ventilation dans la porte de meubles/socle, nous ne pouvons pas garantir le bon fonctionnement de l'appareil.

Figure 11:

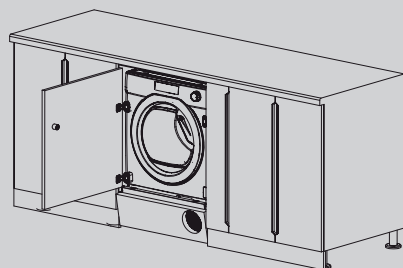
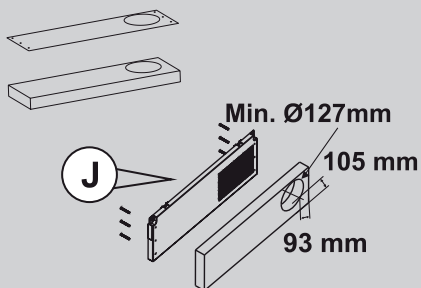
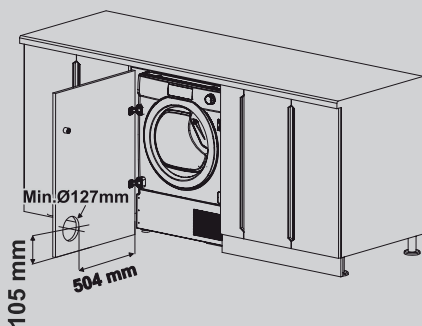

Figure 12:



Protection de l'environnement

- Tous les matériaux de conditionnement utilisés sont écologiques et recyclables. Veuillez les éliminer de manière écologique. Votre municipalité pourra vous donner le détail exact des méthodes d'élimination en vigueur.
- Pour assurer la sécurité lors de l'élimination d'un vieux sèche-linge, veuillez débrancher la fiche du courant de secteur, couper le câble d'alimentation et le détruire avec la fiche. Pour empêcher que les enfants ne s'enferment dans la machine, cassez les charnières de la porte ou son dispositif de verrouillage.

Directive européenne 2012/19/CE

Cet appareil est commercialisé en accord avec la directive européenne 2012/19/CE sur les déchets des équipements électriques et électroniques (DEEE).



Les déchets des équipements électriques et électroniques (DEEE) contiennent des substances polluantes (ce qui peut entraîner des conséquences négatives pour l'environnement) et des composants de base (qui peuvent être réutilisés). Il est important de traiter ce type de déchets de manière appropriée afin de pouvoir éliminer correctement tous les polluants et de recycler les matériaux.

Les particuliers peuvent jouer un rôle important en veillant à ce que les DEEE ne deviennent pas un problème environnemental. Il est essentiel de suivre quelques règles simples :

-Les DEEE ne doivent pas être traités comme les déchets ménagers.

-Les DEEE doivent être remis aux points de collecte enregistrés. Dans de nombreux pays, la collecte des produits gros électroménagers peut être effectuée à domicile.

Dans de nombreux pays, lorsque vous achetez un nouvel appareil, l'ancien peut être retourné au détaillant qui doit collecter gratuitement sur la base un contre un. L'équipement repris doit être équivalent ou bien avoir les mêmes fonctions que le produit acquis.

Service

- Pour veiller au fonctionnement efficace et sans risque de cet appareil, nous vous recommandons de faire exclusivement appel à un technicien GIAS agréé pour son entretien ou sa réparation éventuelle.

Besoins Électriques

Les sèche-linges sont prévus pour une tension monophasée de 220-240 V, 50 Hz. Vérifiez que la tension nominale du circuit d'alimentation est réglée sur 6 A minimum.

L'électricité peut être extrêmement dangereuse.

Cet appareil doit être mis à la terre.

La prise de courant et la fiche de la machine doivent être du même type.

N'utilisez pas de multi-prises et/ou de rallonges.



Contient des gaz fluorés à effet de serre. Fermé hermétiquement.

R134a / 0,260 [kg] / CO2 equivalent: 0,372[t] GWP1430



Vous pourrez être facturé en cas d'appel du service après vente si le problème sur le sèche-linge est causé par une mauvaise installation.



Ne branchez pas la machine et ne l'allumez pas avant que l'installation soit entièrement effectuée. Pour votre sécurité, le sèche-linge doit être correctement installé. Si vous avez un doute quelconque sur l'installation, appeler le service GIAS qui sera apte à vous conseiller.

2. PRÉPARATION DE LA CHARGE

Avant d'utiliser le sèche-linge pour la première fois :

- Veuillez lire ce manuel d'instruction en détail.
- Retirez tous les articles qui se trouvent à l'intérieur du tambour.
- Essuyez l'intérieur du tambour et de la porte avec un chiffon humide pour éliminer la poussière éventuelle qui aurait pu s'y infiltrer en transit.

Préparation des vêtements

Vérifiez sur les étiquettes comportant les symboles d'entretien que le linge que vous souhaitez sécher convient au séchage en machine.

Vérifiez que toutes les fermetures sont fermées et que les poches sont vides. Mettez les articles à l'envers. Placez les vêtements en vrac dans le tambour en veillant à ce qu'ils ne s'emmêlent pas les uns avec les autres.

Ne séchez pas en machine :

Soie, nylon, broderies délicates, textiles avec fibres métalliques, textiles avec PVC ou bandes de cuir.

⚠ IMPORTANT: ne séchez pas de textiles qui ont été traités avec un produit de nettoyage à sec ou contenant du caoutchouc (risque de départ de feu ou d'explosion)

Durant les 15 dernière minutes du cycle, l'air injecté à l'intérieur du tambour est toujours frais.

Économie d'énergie

Ne mettez que du linge essoré en machine ou à la main dans le sèche-linge. Plus le linge est sec, plus le temps de séchage sera court, ce qui économisera de l'énergie.

TOUJOURS

- Essayez de sécher le poids de linge maximum pour économiser du temps et de l'électricité.
- Vérifiez que le filtre est propre avant chaque cycle de séchage.





JAMAIS

- Ne dépassez pas le poids maximum pour ne pas gaspiller du temps ou de l'électricité.
- Ne mettez pas d'articles dégoulinant d'eau dans le sèche-linge pour ne pas endommager l'appareil.

Triez la charge comme suit :

- **Par symbole de soin d'entretien**

Vous les trouverez sur le col ou la couture intérieure :

-  Convient pour séchage en machine.
-  Séchage à haute température.
-  Séchage à basse température uniquement.
-  Ne pas sécher pas en machine.

Si le vêtement ne comporte aucune étiquette de conseils de lavage, considérez qu'il ne convient pas pour le séchage en machine.

- **Par quantité et épaisseur**

Lorsque la charge est plus importante que la capacité du sèche-linge, séparez les vêtements selon leur épaisseur (ex : des serviettes, des sous-vêtements fins).

- **Par type de tissu**

Coton/toile de lin : Serviettes, jersey en coton, linge de lit ou de table.

Synthétiques : Chemisiers, chemises, blouses etc.

en polyester ou polyamide, ainsi que pour les mélanges de coton/synthétique.

- **Par degré de séchage**

Triez selon : sec pour repassage, sec pour rangement, etc. Pour les articles délicats, appuyez sur le bouton **Séchage Délicat** pour sélectionner une température de séchage basse.

⚠ Ne surchargez pas le tambour ; lorsqu'ils sont mouillés, les grands articles peuvent dépasser le poids maximal admissible (ex : sacs de couchage, couettes).

3. NETTOYAGE ET ENTRETIEN DE ROUTINE

Nettoyage du sèche-linge

- Nettoyez le filtre et videz le réservoir d'eau après chaque cycle de séchage.
- Nettoyez le condenseur à intervalles réguliers.
- Après chaque période d'utilisation, essuyez l'intérieur du tambour et laissez la porte ouverte pendant un moment pour qu'il puisse sécher grâce à la circulation d'air.
- Essuyez l'extérieur de la machine et la porte avec un chiffon doux.
- **N'UTILISEZ PAS** de tampons ou d'agents de nettoyage abrasifs.

- Pour empêcher que la porte n'adhère ou que les peluches s'accumulent, nettoyez après chaque fin de cycle la surface intérieure et le joint de la porte avec un chiffon humide.

⚠ ATTENTION! Il est possible que le tambour, la porte et la charge soient très chauds.

⚠ IMPORTANT: toujours éteindre et débrancher la prise avant de nettoyer l'appareil

⚠ Pour les données électriques, veuillez vous référer à l'étiquette de classification sur le devant de l'appareil (avec la porte ouverte)

4. RÉSERVOIR D'EAU

L'eau éliminée lors du cycle de séchage est collectée dans un bac à condensation situé à l'intérieur de la porte du sèche-linge.

Lorsque le bac est plein, le voyant lumineux  s'allume sur le bandeau de commandes. Il signale alors qu'il faut vider le bac. Toutefois, il est conseillé de vider le bac après chaque cycle de séchage.

NOTE : Lors des premiers cycles, lorsque le sèche-linge est neuf, il n'y a que très peu d'eau qui est récupérée car le réservoir intérieur est rempli en premier.

Pour retirer le réservoir d'eau de la porte

1. Retirer doucement le bac de récupération d'eau en tenant la poignée. **(A)** Lorsqu'il est plein, le bac de récupération d'eau pèse environ 6 kg.

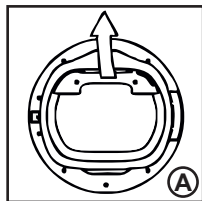

2. Penchez le bac de récupération d'eau pour vider l'eau

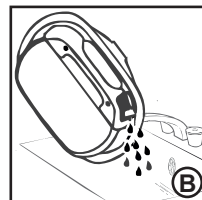

Lorsque le bac est vide, le replacer comme montré; **(C)** commencez par insérer la base du bac dans la position montrée **(1)** puis placer doucement le dessus du bac en position **(2)**

3. Appuyez sur le bouton  pour redémarrer le cycle.

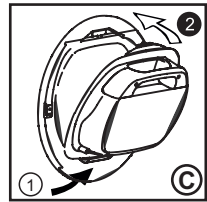

Note: Ne pas ouvrir la porte durant les programmes automatiques afin d'obtenir un séchage performant

FONCTIONNEMENT

1. Ouvrez la porte et chargez le linge dans le tambour. Vérifiez qu'aucun vêtement n'entrave la fermeture de la porte.

2. Fermez doucement la porte en la poussant jusqu'à ce que vous entendiez un déclic.

3. Tournez le sélecteur de programme et choisissez le programme de séchage souhaité (consultez le guide de programmation pour de plus amples détails)

4. Appuyez sur le bouton . Le sèche-linge démarre automatiquement et le voyant situé au dessus du bouton s'allume.

5. Si vous ouvrez la porte pendant le cycle de séchage pour vérifier le linge, il est nécessaire d'appuyer sur le bouton , pour recommencer le séchage une fois la porte refermée.

6. Lorsque le cycle est presque terminé, la phase de ventilation à froid commence. Les vêtements sont séchés avec de l'air froid afin de les refroidir.

7. Lorsque le programme est terminé, le voyant END s'allume sur le bandeau de commande.

8. A la fin du cycle, le tambour continuera à tourner de manière intermittente afin de minimiser les plis. Cette opération continuera jusqu'à ce que l'appareil soit éteint ou que la porte soit ouverte.

⚠ Ne pas ouvrir la porte durant les programmes automatiques afin d'obtenir un séchage performant

5. PORTE ET FILTRE

Tirez sur la poignée pour ouvrir la porte.

Pour remettre le sèche-linge en marche, fermez la porte et appuyez ▶▶▶ .

⚠ ATTENTION Lorsque le sèche-linge est en fonctionnement la porte peut être TRES CHAUDE

Filter

IMPORTANT: Pour garder une efficacité constante du sèche-linge, vérifiez que le filtre soit propre avant chaque cycle de séchage

Ne pas utiliser le sèche-linge sans le filtre. Un filtre encrassé peut augmenter la durée de séchage et causer des dégâts qui peuvent entraîner des coûts de réparation importants.

1. Tirez le filtre vers le haut.

2. Ouvrez le filtre, comme illustré.

3. Retirez doucement les peluches à l'aide d'une brosse douce ou du bout des doigts.

4. Réenclenchez le filtre et remettez-le en place.

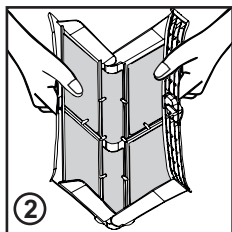
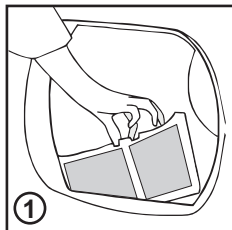

Indicateur Entretien Filtre

🌀 Vérifiez et nettoyez le filtre situé dans la porte ainsi que le condenseur situé derrière la plaque de protection, en bas du sèche-linge.

Si le linge n'est pas sec, vérifiez que le filtre ne soit pas encrassé.

⚠ SI VOUS NETTOYEZ LE FILTRE SOUS L'EAU, N'OUBLIEZ PAS DE LE SECHER

⚠ ATTENTION! Si vous ouvrez la porte en cours de cycle, avant que le cycle de refroidissement n'ait eu lieu, la poignée peut être chaude. Veuillez faire attention en manipulant la porte et en sortant le bac de récupération d'eau pendant le cycle

Nettoyage du condenseur

1. Enlever la plaque de protection

2. Tourner les deux leviers de blocage dans le sens contraire des aiguilles d'une montre et retirer la porte.

3. Retirez doucement la poussière ou les peluches avec un chiffon. Ne pas utiliser d'eau pour nettoyer le condenseur.

4. Enlever délicatement l'éponge de son emplacement et laver l'éponge en la passant sous un filet d'eau afin d'enlever tout reste de poussière ou de peluches.

5. Remettez correctement le condenseur en place (en suivant la flèche) en le poussant fermement. Bloquez les deux leviers en position en les tournant dans le sens des aiguilles d'une montre.

6. Remettez la plaque de protection en place.

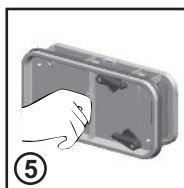
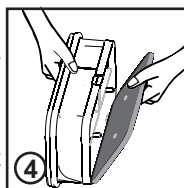
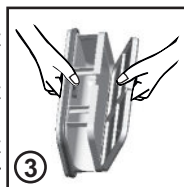
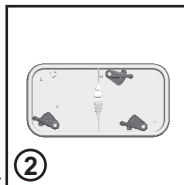
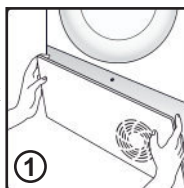

⚠ Nettoyer les filtres avant de chaque cycle.

⚠ Faites attention si vous surchargez la machine cela pourrait gêner la fermeture de la porte, dans ce cas réduire le chargement pour continuer le cycle de séchage.

6. COMMANDES ET INDICATEURS

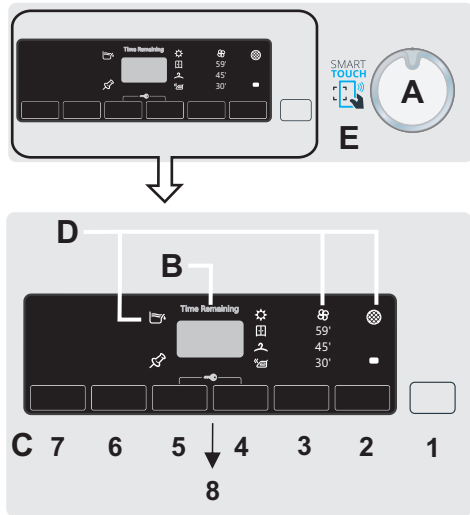

A-Sélecteur de cycle - La manette de sélection des programmes est bi-directionnelle. Pour éteindre le sèche-linge sélectionnez ARRET.

B- Ecran digital - L'écran digital indique le temps restant, le délai de départ différé en cas d'activation et d'autres notifications liées aux paramètres choisis.

C-Boutons -

1.Démarrer-Pause Pour démarrer ou suspendre le programme sélectionné.

2.Repassage Super Facile- Cette option permet de réduire les plis grâce aux mouvements alternés du tambour pendant et après le cycle de séchage. En sélectionnant cette option, le paramètre "Facile à repasser" est automatiquement activé (le niveau de séchage peut être modifié après la sélection de cette option)

Cette option peut être sélectionnée jusqu'à 5 minutes après le début du cycle et est activée uniquement sur les cycles automatiques.

3.Rapides - Cycles rapides: il est possible de changer un programme classique automatique en programme rapide, jusqu'à 3 minutes après le démarrage du cycle. La pression progressive augmente le temps (30-45-59 minutes) Après avoir sélectionné cette option, il est nécessaire d'éteindre le sèche-linge afin de retrouver les paramètres de séchage de base. En cas d'erreur, toutes les LED clignotent rapidement 3 fois.

4.Sélection du niveau de séchage

Permet de sélectionner le niveau de séchage: cette option est paramétrable jusqu'à 5 minutes après le début du cycle:

☁ - **Prêt à repasser**: garde les vêtements humides pour faciliter le repassage

👤 - **Prêt à suspendre**: les vêtements sont prêts à être accrochés sur un cintre

🗄 - **Prêt à ranger**: les vêtements peuvent être rangés directement en penderie

⚙ - **Extra sec**: pour avoir un résultat de séchage complet, idéal pour les charges pleines

Cette machine est équipée de la fonction "Drying Manager". Sur les cycles automatiques, chaque degré de séchage est indiqué par un voyant lumineux clignotant qui permet de connaître le niveau de séchage atteint. En cas d'erreur, toutes les LED clignotent rapidement 3 fois.

5.Départ différé - Permet de différer le lancement du cycle de 1 à 24 heures, par intervalles de 1 heure. Le délai sélectionné est indiqué sur l'écran. Après le lancement du cycle en appuyant sur "DEMARRER", le temps restant s'affiche heure par heure. Lorsque vous ouvrez la porte du sèche-linge avec le départ différé programmé, appuyez sur DEMARRER après avoir refermé la porte afin que le décompte du temps restant reprenne.

6. Mémo - 📌 Cette option vous permet de mémoriser les paramètres d'un cycle. REGLAGE> lorsque le cycle est en marche, appuyez sur le bouton "Mémo" pendant 3 secondes. L'indicateur "Mémo" clignote trois fois et enregistre les paramètres du cycle en cours. Rappel: après la sélection du cycle, appuyez sur le bouton "Mémo" pour retrouver les paramètres enregistrés (pas le cycle)

7.Sélection de la durée du cycle - Il est possible de changer la durée d'un cycle automatique, jusqu'à 3 minute après le début du cycle. Appuyez progressivement pour augmenter le temps à intervalles de 10 minutes. Après cette manipulation, afin de re-paramétrer le séchage en mode automatique, il est nécessaire d'éteindre le sèche-linge. En cas d'erreur, toutes les LED clignotent rapidement 3 fois.

8. Sécurité enfants - Cette fonction permet de verrouiller le bandeau de commande pendant le cycle de séchage, afin d'éviter tout changement indésirable de paramètres.

Activer/désactiver: Appuyez sur les boutons 4 et 5 simultanément pendant deux secondes. La mention "LOC" apparaît sur l'écran. Lors de la désactivation de la fonction, la mention "Unl" apparaît sur l'écran. En cas d'ouverture de la porte avec la sécurité enfants activée, le cycle s'arrête mais le verrouillage reste. Pour redémarrer le cycle, désactivez la sécurité enfants et appuyez sur "DEMARRER". Lorsque le sèche-linge est éteint, l'option est automatiquement inactive. La sécurité enfants peut être modifiée à n'importe quel moment du cycle.

Anti-froissage automatique - Cette option active automatiquement le mouvement anti-froissage du tambour, avant le cycle en cas d'activation du départ différé ainsi qu'à la fin du cycle. Ce mouvement est activé toutes les 10 minutes, jusqu'à 6 heures après le cycle. Ce mouvement est activé toutes les 10 minutes. Pour arrêter les rotations, tournez la manette sur "ARRET". Cette option est utile en cas d'impossibilité de sortir le linge tout de suite après le cycle de séchage.

D- LEDS

Bac de récupération d'eau  - Une LED s'allume lorsque le bac de récupération d'eau doit être vidé

Nettoyage des filtres  - Une LED s'allume lorsque les filtres doivent être nettoyés (filtres de porte et du bas)

Refroidissement  - Une LED s'allume lorsque le cycle est en phase finale de refroidissement

E- SMART TOUCH - Appuyez sur le bouton DEMARRER/PAUSE et positionnez la manette sur le programme Touch. Cette manipulation permet de lancer directement un programme téléchargé en amont. (Pour télécharger de nouveaux programmes sur l'application, voir la notice d'utilisation)



APPAREL CARE

Le cycle de séchage Laine de cette machine a été approuvé par The Woolmark Company pour le séchage des produits en laine lavables en machine, à condition que les produits soient lavés et séchés selon les instructions données sur l'étiquette du vêtement et celles émises par le fabricant de cette machine. M1530.

Au Royaume-Uni, en Irlande, à Hong Kong et en Inde la marque Woolmark est une marque de certification.

Poids De Séchage Maximum	
Coton	Capacité max. déclarée
Synthétiques ou Délicats	Max.4 Kg

Guide De Séchage

Le cycle normatif COTON ECO () est le plus économe et le plus approprié pour le séchage des textiles cotons. Le tableau sur la dernière page vous montre les durées et la consommation approximative des principaux programmes de séchage.



Spécifications Techniques

Capacité du tambour	78,5
Charge maximale	Se reporter à l'étiquette énergétique
Hauteur	85 cm Max.
Largeur	60 cm
Profondeur	48,7 cm Max.
Étiquette d'énergie	Se reporter à l'étiquette énergétique

Consommation d'électricité en mode éteint	0,40 W
Consommation d'électricité en mode veille	0,75 W

Information pour le laboratoire de test

EN 61121 Programme à utiliser















-COTON EXTRA SEC	 COTON OU 
-COTON PRÊT A REPASSER	COTON OU BLANC 
-TEXTILE DELICAT	-DELICATS OU SYNTHETIQUES

 La durée réelle du cycle dépend du niveau d'humidité du linge en sortie d'essorage, du type de linge, de la charge, de la propreté des filtres et de la température ambiante

 **Nettoyer les filtres avant de chaque cycle.**













7. SÉLECTION DU PROGRAMME

(Pour vérifier les programmes et la compatibilité des options, reportez-vous à la page suivante).

PROGRAMME	DESCRIPTION DU PROGRAMME	CAPACITE (kg)	TEMPS DE SECHAGE (min)
	Le cycle adapté au linge en coton ainsi qu'aux tissus spongieux et les serviettes.	Full	*
	Programme de séchage normatif économique. Le programme le moins énergivore. Convient aux vêtements en coton et lin.	Full	*
Mix & Dry	Pour sécher tous les différents types de tissus comme le coton, le lin, le mixte, les matières synthétiques.	4	*
	Un cycle délicat spécifique pour sécher les vêtements en coton foncé ou coloré.	4	*
	Cycle conçu pour sécher les tissus délicats et synthétiques qui nécessitent un traitement précis et spécifique	4	*
	Ce cycle est spécialement dédié au séchage des chemises et minimise les plis grâce aux mouvements spécifiques du tambour. Il est recommandé de sortir le linge directement après la fin du cycle.	2.5	*
	Cycle spécifique dédié à sécher du linge de grande taille, comme des rideaux, des draps et des nappes. Grâce à des mouvements spécifiques du tambour le linge sera séché en minimisant l'enchevêtrement et les plis.	5	220'
	Cycle dédié aux textiles en jean ou denim. Il est recommandé de mettre les vêtements sur l'envers avant de les sécher.	4	*
	Un cycle pour sécher parfaitement les couettes et retrouver la douceur des plumes.	4	*
	Cycle pour les vêtements techniques de sport et de fitness. Sèche en douceur et respecte les fibres élastiques en empêchant les plis et la détérioration des textiles.	4	*
	Grâce à la certification Woolmark, ce programme permet de sécher jusqu'à 1kg de vêtements délicats en laine (environ 3 pulls). Il est conseillé de mettre les vêtements sur l'envers avant de les sécher. La durée du cycle peut varier en fonction des dimensions du linge, du poids de la charge et du niveau d'essorage choisi durant le lavage. A la fin du cycle, les vêtements sont prêts à être portés. Cependant si le textile est plus lourd, les extrémités peuvent être encore humides. Laissez les alors sécher naturellement. Il est recommandé de décharger le linge tout à la fin du cycle. Attention: le feutrage de la laine est irréversible ; ne sécher que les vêtements avec le symbole ("séchage autorisé en sèche-linge"). Ce programme n'est pas conçu pour les vêtements en acrylique.	1	70'
	Un cycle spécifique qui sèche tout en contribuant à réduire les principaux allergènes comme les poussières, les poils d'animaux, les pollens et les résidus de lessive.	4	220'
	Il s'agit d'un cycle chaud qui en seulement 12 minutes aide à détendre les plis.	2.5	*
	Le cycle idéal pour éliminer les mauvaises odeurs et défroisser le linge.	2.5	*
Smart Touch 	Il s'agit de programmes supplémentaires que vous pouvez télécharger depuis votre Smartphone grâce à l'application Simply-Fi (pour plus d'information voir la partie Smart Touch de la notice). Le programme Auto-nettoyage est installé par défaut pour entretenir votre machine.		

* La durée réelle du cycle dépend du niveau d'humidité du linge en sortie d'essorage, du type de linge, de la charge, de la propreté des filtres et de la température ambiante.

COMPATIBILITÉ DES PROGRAMMES ET DES OPTIONS

PROGRAMMES	OPTIONS SÉLECTIONNABLES						OPTIONS AUTOMATIQUES	
	Cycles rapides	Sélection de temps	Sélection de séchage	Super facile - Meilleur repassage	Départ différé	Le stockage	Pliage automatique	Gestion des sècheurs
	✓	✓	✓	✓	✓	✓	✓	✓
	-	-	-	-	✓	-	-	-
Mix & Dry	✓	✓	✓	✓	✓	✓	✓	✓
	-	-	✓	✓	✓	✓	✓	✓
	✓	✓	✓	✓	✓	✓	✓	✓
	✓	-	✓	✓	✓	✓	✓	✓
	-	✓	✓	✓	✓	✓	✓	✓
	-	-	-	✓	✓	✓	✓	✓
	-	-	-	-	✓	-	✓	✓
	-	-	✓	-	✓	✓	✓	✓
	-	-	-	-	✓	-	-	-
	-	✓	-	-	✓	✓	✓	-
	-	-	-	-	✓	-	✓	✓
	-	-	-	-	✓	-	✓	-

SMART TOUCH

Cet appareil est équipé de la technologie **Smart Touch** qui permet de nouvelles interactions via son application, compatible avec les Smartphones Android équipés de la technologie NFC.

- Téléchargez sur votre smartphone l'application **Candy simply-Fi**.

L'application **Candy Simply-Fi** est disponible pour les tablettes, smartphones équipés d'IOS et d'Android. Cependant, pour bénéficier de tout le potentiel de la technologie **Smart Touch**, il est nécessaire de posséder un smartphone équipé d'Android et de la technologie NFC.

Smartphone Android équipé de la technologie NFC	Interaction avec le lave-linge + contenus
Smartphone Android sans la technologie NFC	Contenus uniquement
Tablette Android Sans NFC	Contenus uniquement
iPhone Apple Sans NFC	Contenus uniquement
iPad Apple Sans NFC	Contenus uniquement

Le contrôle et le lancement de cycle de lavage est possible uniquement en étant à proximité du lave-linge. Il n'est pas possible d'effectuer ce type d'opérations depuis une autre pièce.

FONCTIONS

Les principales fonctions disponibles via l'application sont:

- **Assistant vocal SMART** – Un guide qui vous permet de choisir le programme le plus adapté en trois échanges vocaux (type de vêtements, couleur et degré de salissure).
- **Cycles** – Permet de télécharger et de lancer de nouveaux programmes de lavage.

- **Entretien SMART** – Permet de lancer un diagnostic de l'appareil qui vous indiquera les différentes possibilités d'entretien à effectuer.

- **Mes statistiques** – Retrouvez toutes vos consommations énergétiques ainsi que des trucs & astuces pour une utilisation plus efficace de votre appareil.

Retrouvez tous les détails des fonctions **Smart Touch** dans le mode démo de l'application **Simply-Fi** ou sur: www.candysmarttouch.com

COMMENT UTILISER SMART TOUCH

PREMIERE UTILISATION – Enregistrement de votre appareil

Entrez dans le menu "Configuration" de votre Smartphone Android et activez la fonction NFC dans sous-menu "**Réseaux Sans fil**".

Selon le modèle de votre smartphone et de la version Android, le processus d'activation du NFC peut être différent. Référez-vous à la notice de votre Smartphone pour plus de détails.

- Tournez le sélecteur bi-directionnel jusqu'à la position **Smart Touch** pour activer le capteur NFC.
- Lancez l'application **simply-Fi**, et créez un profil en suivant les instructions données sur le smartphone ou sur le "Guide Rapide" fournit avec l'appareil.

Plus d'informations ainsi qu'un guide et des vidéos pour un enregistrement facile sont disponibles sur: www.candysmarttouch.com/how-to

USAGES FRÉQUENTS

- Lorsque vous souhaitez utiliser votre appareil via votre smartphone, vous devez systématiquement activer le mode Smart Touch en choisissant la position homonyme à l'aide du sélecteur bi-directionnel.
- Assurez-vous d'avoir débloqué l'écran de votre smartphone et que vous avez activé la connectivité NFC. Autrement suivez les indications mentionnées précédemment.
- Si vous souhaitez lancer un cycle de lavage, chargez le tambour, ajoutez votre lessive et fermez la porte.
- Sélectionnez la fonction désirée dans l'application (exemple: lancer un programme, lancer un auto-diagnostic, mettre à jour les statistiques etc.).
- Suivez les instructions indiquées sur votre smartphone. APPOSEZ votre smartphone sur le logo Smart Touch lorsque l'application Simply-Fi vous le demande.

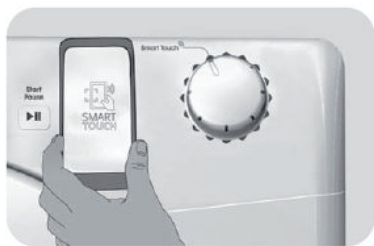

- Afin de relancer un cycle de lavage qui a déjà été téléchargé, placez le sélecteur de programme sur la position Smart Touch puis appuyez simultanément sur les boutons DEPART/PAUSE et OPTIONS afin de lancer le programme.

NOTES:

Placer votre smartphone de telle manière à ce que l'antenne, située à l'arrière du téléphone soit proche du logo Smart Touch (cf image ci-dessous).



Si vous ne savez pas où se situe l'antenne NFC sur votre smartphone, faites de lents mouvements circulaires autour du logo Smart Touch jusqu'à ce que l'application Simply-Fi confirme la connexion. Afin de garantir une connexion stable, il est important de GARDER LE SMARTPHONE SUR LE LOGO Smart Touch PENDANT LA PROCÉDURE D'APPAIRAGE ET PENDANT LE PHASE DE SYNCHRONISATION.

L'application Simply-Fi vous avertira lorsque vous pourrez retirer votre smartphone du logo Smart Touch.

Des housses de protection épaisse ou des autocollants métalliques peuvent altérer la transmission de données entre le lave-linge et votre smartphone. Si cela est nécessaire, retirez-les.

Le remplacement de certains composants de votre smartphone (coque arrière, batterie etc) par d'autres non certifiés par la marque de votre smartphone peut entraîner un dysfonctionnement de l'antenne NFC altérant l'utilisation de l'application simply-Fi.

La gestion et le contrôle de la machine via l'application est uniquement possible à proximité de l'appareil : Par conséquent, il est impossible d'effectuer des opérations à distance (par exemple: depuis une autre pièce, à l'extérieur de la maison).

PARAMETRES SANS FIL

Paramètres	Spécifications
Sans fil standard	ISO/IEC 14443 Type A and NFC Forum Type 4
Bande de fréquence	13,553-13,567 MHz (centre frequency 13,560 MHz)
Limite du champs magnétique	< 42dBµA/m (à 10 mètres)

Le groupe Candy Hoover Srl déclare que cet appareil répond aux exigences de la Directive  2014/53/EU. Pour recevoir une copie de la déclaration de conformité, veuillez contacter le fabricant : www.candy-group.com

8. DÉPISTAGE DE PANNES

UNIQUEMENT POUR LES MODELS SMART TOUCH

Grâce à la fonction Smart Touch de votre application Simply-Fi, vous pouvez à n'importe quel moment vérifier le bon fonctionnement de votre lave-linge. Vous devez avoir un smartphone équipé de la technologie NFC. Plus d'informations sont disponibles sur l'application.

Si l'affichage de votre lave-linge montre une erreur (à l'aide d'un code ou en clignotant) vous pouvez lancer l'application et approcher votre smartphone du bandeau du lave-linge. Vous pouvez dès lors lancer un auto-diagnostic pour résoudre le problème.

Qu'est-ce qui peut être à l'origine de...

Défauts que vous pouvez rectifier vous-même



Avant d'appeler le service GIAS pour obtenir des conseils, veuillez suivre la liste des vérifications ci-dessous. L'intervention sera facturée si la machine fonctionne correctement ou si elle a été installée ou utilisée de manière incorrecte. Si le problème persiste alors que vous avez terminé les vérifications recommandées, veuillez appeler le service GIAS qui pourra peut-être vous aider par téléphone.

Le temps restant affiché peut varier pendant le cycle de séchage. Le temps est constamment ajusté au cours du cycle afin de donner la meilleure estimation possible. Le fait que le temps restant augmente ou diminue pendant le cycle est normal.

La période de séchage est trop longue/les vêtements ne sont pas suffisamment secs...

- Avez-vous sélectionné le temps de séchage/le programme qui convient ?
- Les vêtements étaient-ils trop mouillés ? Les vêtements avaient-ils été adéquatement essorés en machine ou à la main ?
- Le filtre doit-il être nettoyé ?
- Faut-il nettoyer le condenseur ?
- Le sèche-linge est-il surchargé ?
- Les entrées, sorties et la base du sèche-linge sont-elles libres d'obstructions ?
- Avez-vous sélectionné le bouton **Séchage Délicat** au cours d'un cycle précédent ?
Le sèche-linge ne fonctionne pas...
- Le sèche-linge est-il branché sur une alimentation électrique adéquate ? Vérifiez à l'aide d'un autre appareil, par exemple une lampe de chevet.
- La fiche est-elle bien branchée sur l'alimentation de secteur ?
- Y a-t-il une panne de courant ?
- Le fusible a-t-il sauté ?
- La porte est-elle bien fermée ?
- Le sèche-linge est-il en position de marche, au niveau du courant de secteur et de la machine ?
- La période de séchage ou le programme a-t-il été sélectionné ?
- La machine a-t-elle été remise en marche après l'ouverture de la porte ?
- Le sèche-linge s'est-il arrêté parce que le réservoir d'eau est plein et qu'il faut le vider ?

Le sèche-linge est bruyant...

- Arrêtez le sèche-linge et contactez le service GIAS pour obtenir des conseils. L'indicateur  est allumé...
- Le filtre doit-il être nettoyé ?
- Faut-il nettoyer le condenseur ?
L'indicateur  est allumé...
- Le réservoir d'eau doit-il être vidé ?

SERVICE CLIENTÈLE

En cas de problème persistant même après avoir effectué toutes les inspections recommandées, veuillez contacter le Service. Il pourra vous aider par téléphone ou organiser la visite d'un technicien, en vertu des conditions de votre garantie. Cependant, vous serez facturé dans l'un des cas suivants :

- Si la machine est en bon état de marche.
- Si la machine n'a pas été installée conformément aux instructions d'installation.
- Si la machine a été utilisée incorrectement.

Pièces De Rechange

Utilisez toujours des pièces de rechange du fabricant, disponibles auprès du service GIAS.

Service GIAS

Pour les entretiens et les réparations, contactez votre technicien local du service GIAS.

Le constructeur décline toute responsabilité en cas d'erreurs d'impression dans le présent document. Le constructeur se réserve le droit d'apporter les modifications nécessaires à ses produits sans en changer les caractéristiques de base.

Index

Bitte lesen Sie diese Anleitung sorgfältig durch und richten Sie sich bei der Bedienung der Wäschetrockner an die Anleitung. Dieses Handbuch enthält wichtige Hinweise für die sichere Installation, Anwendung und Wartung sowie einige nützliche Hinweise für optimale Ergebnisse beim Gebrauch Ihrer Maschine. Heben Sie diese Dokumentation an einem sicheren Ort auf, um jederzeit wieder darauf zurückgreifen zu können bzw. um sie an zukünftige Besitzer weitergeben zu können

Zum Lieferumfang Ihrer Waschmaschine gehören folgende Dokumentation und Zusatzteile:

- Bedienungsanleitung
- Garantieschein
- Energieeffizienzklasse

Mit der Anbringung des -Zeichens am Gerät zeigen wir an, dass wir sämtliche für dieses Produkt geltenden und notwendigen europäischen Sicherheits-, Gesundheits- und Umweltstandards einhalten und hierfür haftbar sind.



Kontrollieren Sie, ob die Maschine durch den Transport beschädigt wurde. Falls dies der Fall ist, wenden Sie sich an den GLASService. Die Sicherheit des Geräts kann beeinträchtigt werden, wenn Sie sich nicht an diese Sicherheitshinweise halten. Falls ein Problem mit Ihrer Maschine durch Zweckentfremdung verursacht wird, müssen Sie Reparaturarbeiten möglicherweise selbst bezahlen.

1. SICHERHEITSHINWEISE
2. VORBEREITUNG DER FÜLLUNG
3. REINIGUNG UND ROUTINEWARTUNGEN
4. WASSERTANK
5. TÜR und SIEB
6. SCHALTERBLENDE UND ANZEIGEN
7. AUSWÄHLEN DES PROGRAMMS
8. FEHLERSUCHE KUNDENDIENST

1. SICHERHEITSHINWEISE

- Kinder unter 8 Jahren sowie Personen, die aufgrund ihrer physischen, sensorischen oder geistigen Fähigkeiten oder ihrer Unerfahrenheit oder Unkenntnis nicht in der Lage sind, die Wäschetrockner sicher zu bedienen, dürfen die Wäschetrockner nicht ohne Aufsicht oder Anweisung durch eine verantwortliche Person benutzen, sich in der Nähe aufhalten oder das Gerät saubermachen.

Kinder sollten nicht mit dem Gerät spielen. Reinigung und Benutzerwartung sollten nicht von Kindern ohne Einführung, ausgeführt werden.

- Dieses Gerät ist ausschließlich für den Haushaltsgebrauch konzipiert bzw. für den haushaltsnahen Gebrauch, wie z.B:

-Teeküchen für das Personal von Büros, Geschäften oder ähnlichen Arbeitsbereichen;

- Ferienhäuser;

- Gäste von Hotels, Motels und anderen Wohneinrichtungen;

- G ä s t e v o n Apartments/Ferienwohnungen, Bed and Breakfast Einrichtungen

Eine andere Nutzung als die normale Haushaltsnutzung, wie z.B. gewerbliche oder professionelle Nutzung durch Fachpersonal, ist auch im Falle

der oben erwähnten Einrichtungen ausgeschlossen.

Sollte das Gerät entgegen diesen Vorschriften betrieben werden, kann dies die Lebensdauer des Gerätes beeinträchtigen und den Garantieanspruch gegenüber dem Hersteller verirken.

Eventuelle Schäden am Gerät oder andere Schäden oder Verluste, die durch eine nicht haushaltsnahe Nutzung hervorgerufen werden sollten (selbst wenn sie in einem Haushalt erfolgen), werden, so weit vom Gesetz ermöglicht, vom Hersteller nicht anerkannt.

• **WARNING**

Zweckentfremdung des Trockners kann zu Brandgefahr führen.

- Diese Maschine dient als Haushaltsgerät ausschließlich zum Trocknen von Haushaltstextilien und Kleidungsstücken.

- Verwenden Sie dieses Gerät nur für die vorgesehenen Zwecke gemäß der Anleitung. Lesen Sie die Gebrauchsanleitung sorgfältig durch, bevor Sie das Gerät in Betrieb nehmen.

- Berühren Sie das Gerät nicht mit feuchten oder nassen Händen oder Füßen.

Installation

- Lehnen Sie sich nicht gegen die Tür, wenn Sie die Maschine beladen, und fassen Sie die Maschine nicht an der Tür, wenn Sie sie hochheben oder verschieben.
- Lassen Sie Kinder nicht mit der Maschine oder den Schaltern spielen.
- **WARNUNG** Verwenden Sie das Produkt nicht, wenn das Flusensieb nicht richtig eingebaut oder beschädigt ist; Flusen könnten Feuer fangen.
- **WARNUNG** An der Stelle, an der sich das Symbol für heiße Flächen befindet , kann die Temperatur während des Trocknerbetriebs auf über 60°C steigen.
- Ziehen Sie den Stecker aus der Steckdose! Ziehen Sie vor dem Reinigen des Geräts immer den Stecker heraus!
- Fusseln und Flusen dürfen sich nicht auf dem Fußboden im Bereich um die Maschine ansammeln.
- Die Trommel in dem Gerät kann sehr heiß werden. Lassen Sie den Trockner stets vollständig bis zum Ende der Abkühlphase laufen, bevor Sie die Wäsche herausnehmen.
- Verwenden Sie die Maschine bei vermuteten Störungen nicht weiter
- Max. füllmenge (Mischwäsche): s. Energielabel

- Verwenden Sie keine Adapter, Mehrfachsteckdosen und/oder Verlängerungskabel.
- Stellen Sie den Trockner nie in der Nähe von Vorhängen auf. Achten Sie darauf, dass keine Gegenstände hinter den Trockner fallen oder sich dort ansammeln können.
- Das Gerät darf nicht hinter einer verschließbaren Tür, einer Schiebetür oder einer Tür mit Scharnier an der dem Trockner entgegen gesetzten Seite installiert werden.

Wichtig: Das Gerät soll möglichst stehend transportiert werden. Bei Bedarf kann es nur in die gezeigte Richtung geneigt werden.

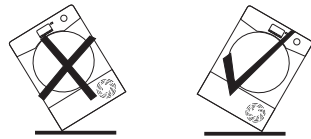

ACHTUNG: Wenn das Gerät in eine andere Lage transportiert wurde, warten Sie mindestens 4 Stunden, bevor Sie es einschalten, damit sich die Flüssigkeit im Kompressor wieder stabilisieren kann. Tun Sie es nicht, können Schäden am Kompressor die Folge sein.

Die Wäsche

- Trocknen Sie keine ungewaschenen Gegenstände im Trockner.
- **WARNUNG** AUF KEINEN FALL Stoffe in der Maschine trocknen, die mit chemischen Reinigungsmitteln behandelt wurden.
- **WARNUNG** Wenn Schaumgummimaterialien heiß werden, können sie sich unter bestimmten Bedingungen plötzlich entzünden. Gegenstände wie Schaumgummi (Latexschaumstoff), Duschhauben, wasserabweisende Textilien, mit Gummi verstärkte Produkte sowie Kleidungsstücke oder Kissen- mit Schaumstoffpolster sind für den Wäschetrockner NICHT GEEIGNET.
- Sehen Sie immer auf den Pflegeetiketten nach, ob das Material für das Trocknen geeignet ist.
- Textilien vor dem Einfüllen in den Trockner erst schleudern oder gründlich auswringen. Füllen Sie KEINE tropfnassen Textilien in den Trockner.
- Entfernen Sie alle Gegenstände, wie Feuerzeuge und Streichhölzer aus Ihren Taschen.
- Feuerzeuge und Streichhölzer unbedingt aus den Taschen entfernen und AUF KEINEN FALL mit feuergefährlichen Flüssigkeiten in der Nähe der Maschine hantieren.
- KEINE Vorhänge aus Glasfasermaterial in die Maschine füllen. Kommen andere Textilien mit Glasfasern in Berührung, so kann dies zu Hautreizungen führen.
- Gegenstände, die mit Substanzen wie Speiseöl, Azeton, Alkohol, Benzin, Kerosin, Fleckenentferner, Terpentin, Wachsen und Wachsentsferner getränkt sind, sollten mit einer zusätzlichen Menge Waschpulver in heißem Wasser gewaschen werden, bevor sie im Trockner getrocknet werden.
- Weichspüler oder ähnliche Produkte sollten wie in der Gebrauchsanleitung des Weichspülers angegeben verwendet werden.

Entlüftung

In dem Raum, in dem sich der Trockner befindet, muss eine ausreichende Entlüftung vorhanden sein, um zu verhindern, dass Gase aus der Verbrennung anderer Brennstoffe, zum Beispiel offene Feuer, während des Trocknerbetriebs in den Raum gesogen werden.

- Hinweis zur Aufstellung des Gerätes an Wänden oder in Nischen

- Der Mindestabstand zwischen Gerät und sämtlichen angrenzenden Oberflächen beträgt 12 mm. Die Luftzufuhr- und Auslassöffnungen müssen immer großräumig freigehalten werden. Den Platz zwischen Geräteunterseite und Boden ebenfalls rundum freihalten.
 - Die Abluft darf nicht in einen Kaminschacht geleitet werden, der für das Ableiten von Rauch aus der Verbrennung von Gas oder anderen Brennstoffen verwendet wird.
 - Prüfen Sie regelmäßig die reibungslose Luftzirkulation im Trockner.
 - Bitte alle Filter regelmäßig prüfen und ggf. reinigen.
 - Achten Sie darauf, dass keine Gegenstände zwischen beiden Seitenteilen und der Rückseite des Trockners herunterfallen und sich dort ansammeln, da hierdurch die Ansaug- und Abluftanschlüsse blockiert werden können.
- Der Trockner darf **AUF KEINEN FALL** in der unmittelbaren Nähe von Vorhängen aufgestellt werden.

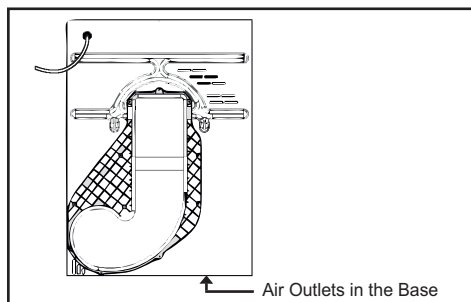

WARNUNG: Das Gerät darf nicht mit einem externen Schaltgerät wie etwa einem Timer betrieben werden oder an einen Stromkreis der regelmäßig ein- und ausgeschaltet wird angeschlossen werden.

- Der Stecker muss nach der Installation des Gerätes zugänglich sein.

! Sollte das Netzkabel beschädigt sein, so muss dieses vom Hersteller, einem seiner Servicetechniker oder von qualifizierten Personal ausgetauscht werden, um Risiken zu vermeiden.

! Bitte das Gerät keinesfalls in einem Raum mit zu niedriger Raumtemperatur, außerhalb geschlossener Räume oder im Freien in Betrieb nehmen. Bei diesen Umgebungsbedingungen ist der ordnungsgemäße Betrieb des Gerätes nicht gewährleistet bzw. das Gerät könnte Schaden nehmen (Flüssigkeiten im Hydraulikkreislauf können zu zäh werden oder gar einfrieren und dadurch Bauteile wie Ventile oder Schläuche beschädigt werden). Die Raumtemperatur sollte immer im Bereich zwischen +5°C und +35°C liegen. Im Temperaturbereich zwischen +2°C und +5°C könnte sich Kondenswasser am Gerät oder im Raum bilden.

Anleitung für die Montage der Möbeltür

•Anpassung der Höhe des Wäschetrockners

Mit den 4 verstellbaren Füßen kann die Trocknerhöhe von 827 mm auf maximal 847 mm eingestellt werden. Um die Höhe anzupassen, müssen Sie die einstellbaren Füße drehen und dabei sicherstellen, dass die Maschine waagrecht steht (**Abbildung 1**)

Hinweis: Es ist ratsam, den Trockner auf die maximale Höhe einzustellen um somit das Umkippen zu vermeiden. Beachten Sie jedoch dabei, dass mindestens 5 mm Platz zwischen dem Gerät und dem oberen Teil des Schrankes frei bleiben müssen.

•Bevor Sie die Scharniere befestigen, müssen Sie die Tiefe des Trockners von der Vorderseite der Küche abhängig machen, mit Bedacht auf Tiefe der Leiste (siehe Abbildung) und die richtige Installationsoption auswählen (**Abbildung 2**).

Option 1

Die Position des Trocknerständers liegt weniger als 54 mm hinter der Vorderseite des Schrankes.

Legen Sie das Modell auf die Rückseite der Möbeltür. Sie können die Scharniere und den Schließmagneten je nach Bedarf auf der rechten oder linken Seite montieren. Markieren Sie die Positionen der Löcher der Reben, danach bohren Sie wo Sie die Positionen markiert haben (**Abbildung 3**).

Abbildung 1:



Abbildung 2:

Option 1:



Option 2:

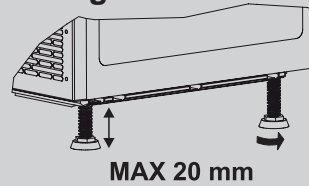
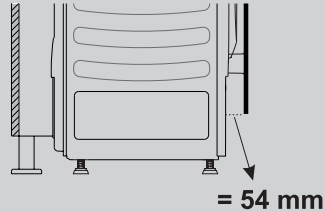
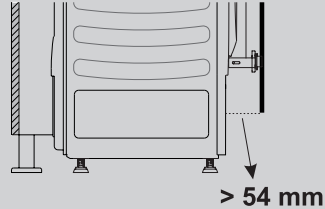

Hinweis: Dieser Abstand berücksichtigt nicht die Sockeltiefe.

Wir empfehlen, die Möbeltür so zu montieren, dass sie sich in der gleichen Richtung wie die Tür nach links öffnet.

Abbildung 3:

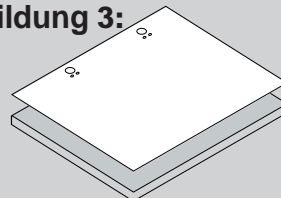

- Befestigen Sie die Scharniere an ihrem Platz (an der Tür) mit den 4 mitgelieferten Schrauben (A) (**Abbildung 4**).

- Befestigen Sie den Magneten (B) an seinem Platz mit einer Schraube (C) (**Abbildung 4**).

- Montieren Sie die Platte (D) auf der rechten oder linken Seite, entsprechend den Installationsanforderungen (**Abbildung 5**).

- Legen Sie die Kunststoffhalterung (E) unter die Platte und fixieren Sie sie mit einer Schraube (F) (**Abbildung 5**).

- Setzen Sie die Schnappkappe (G) unten ein (**Abbildung 5**).

- Montieren Sie die Möbeltür mit den Scharnieren vor dem Trockner. Positionieren Sie die Abstandshalter unter den Scharnieren (I) (**Abbildung 6**) und dann korrigieren Sie die Position mit den Schrauben (H).

- Schieben Sie den Trockner in eine Öffnung der Größe die im Diagramm angegeben ist (**Abbildung 7**).



Abbildung 5:



Abbildung 7:

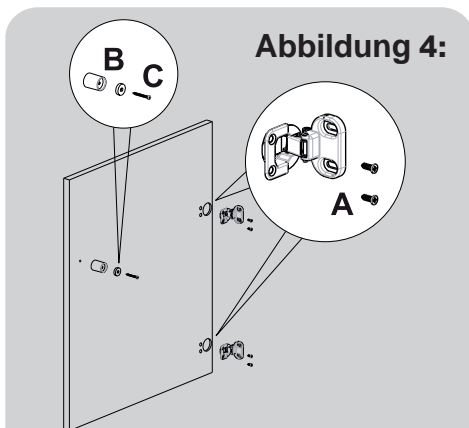

Option 2:

Die Position der Basis ist mehr als 55 mm von der Vorderseite des Geräts zurückgesetzt.

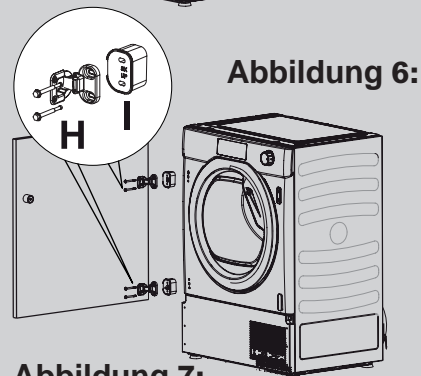
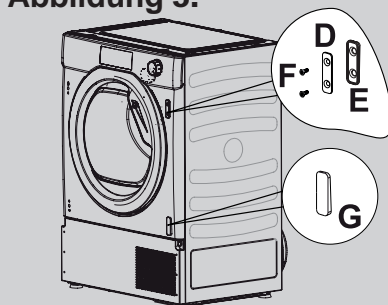
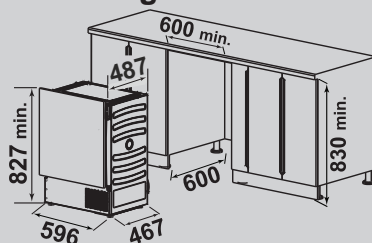
Hinweis: Nicht mitgelieferte Komponenten

-Scharniere

-Träger

-Türstopper

- Schieben Sie den Trockner in eine Öffnung der Größe die im Diagramm angegeben ist (**Abbildung 7**).
Hinweis: Sobald die Scharniere am Schrank befestigt sind, ist ein rein-oder rausschieben des Trockners nicht mehr möglich.
- Befestigen Sie die Tür am Schrank mit den Scharnieren und Standardstützen (nicht im Lieferumfang enthalten) und verschliessen Sie die Tür mit einem Standardhaken (nicht mitgeliefert) (**Abbildung 8**).



Achten Sie darauf, die unteren Scharniere 40 mm über der Kalziumplatte zu platzieren, um das Entfernen zu erleichtern (Abbildung 9).

- Jetzt können Sie die Scharniere an der Möbeltür befestigen.
- Verwenden Sie die Nr. 4-Sockelkappen (G), um alle Löcher auf der Vorderseite des Trockners abzudecken.

Allgemeine Informationen

- Wenn der Abstand vom Top des Trockners und der Oberseite des Schrankes mehr als 10 mm beträgt, befestigen Sie die N2L Metallbügel (K) an den Seitenwänden des Schrankes um ein Umkippen zu verhindern (**Abbildung 10**).

Abbildung 8:



Abbildung 9:



Abbildung 10:

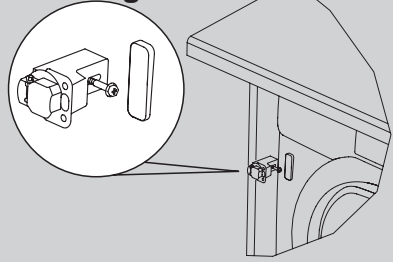

- Der Schrankboden kann an der Vorderseite des Trockners anliegen, seine Höhe wird jedoch von der Frontplatte bestimmt.

Die Basis muss die Lüftungsschlitze (Mindestgröße / Durchmesser 127 mm) gemäß den Abmessungen auf der Montageschablone haben.

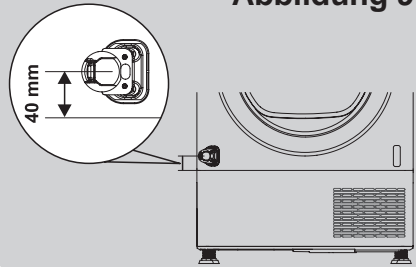
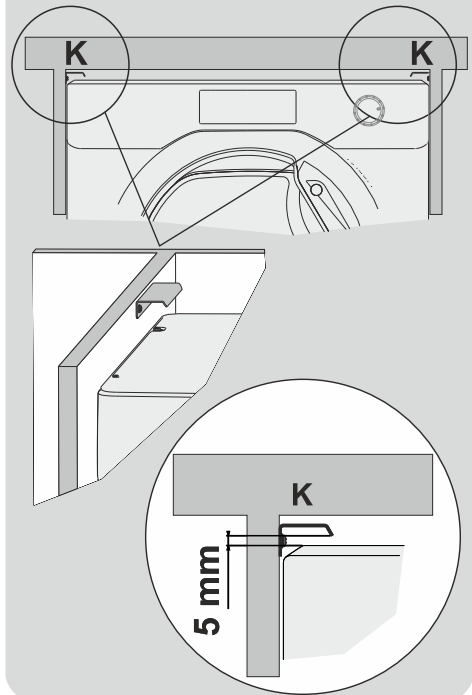
Wenn die Basis nicht groß genug ist, um das gesamte Loch aufzunehmen, schneiden Sie nur einen Teil davon ab.

- Platzieren Sie das Modell auf der Rückseite der Basis. Markieren Sie die Positionen der Schraubenlöcher und nehmen Sie diese Positionen vor (**Abbildung 11**).
- Befestigen Sie die Basis mit den 6 mitgelieferten Schrauben am Fußteil. (J) Hinweis: Dies ist nur für einige Arten von Sockeln (z. B. Holz oder Kunststoff) möglich. Wir schlagen vor dies, mit dem Küchenlieferanten zu überprüfen.
- Befestigen Sie den Trocknersockel.
- Falls die Tür vollständig verwendet wird, muss diese ein Loch von mindestens $\text{Ø}127\text{mm}$ durch die Schlitze des Fußbrettes vorweisen (**Abbildung 12**).

Abbildung 11:



Abbildung 12:



OHNE den Luftstrom aus der Lüftungsöffnung in der Möbeltür wird die einwandfreie Funktion des Gerätes nicht garantiert.

Umweltschutz

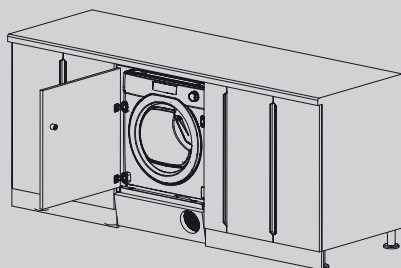
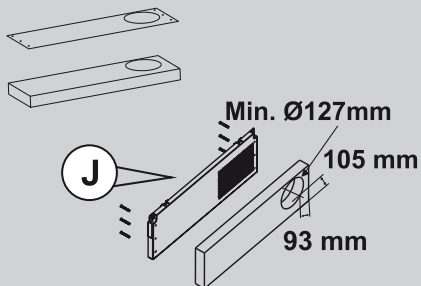
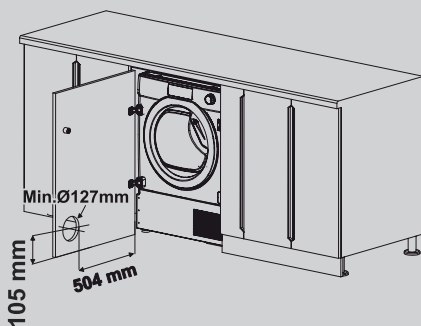
- Das gesamte Verpackungsmaterial besteht aus umwelt-freundlichen, wiederverwertbaren Materialien. Bitte helfen Sie mit, diese umwelt-freundlich zu entsorgen. Ihre Stadtverwaltung kann Sie über Entorgungsmöglichkeiten informieren.
- Ziehen Sie den Stecker aus der Steckdose, zerschneiden Sie das Netzkabel und werfen Sie Netzkabel und Netzstecker getrennt in den Müll, bevor Sie Ihren alten Trockner entsorgen. Zerstören Sie Scharniere und die Türverriegelung, damit sich Kinder nicht versehentlich in der Waschmaschine einsperren können.

Europäische Vorschrift 2012/19/EU

Dieses Gerät ist entsprechend der europäischen Richtlinie 2012/19/EU als elektrisches / elektronisches Altgerät (WEEE) gekennzeichnet.



Elektrische und elektronische Altgeräte enthalten vielfach noch wertvolle Materialien. Sie enthalten aber auch schädliche Stoffe, die für ihre Funktion und Sicherheit notwendig waren. Im Restmüll oder bei falscher Behandlung können diese der menschlichen Gesundheit und der Umwelt schaden. Es ist daher sehr wichtig, dass elektrische und elektronische Altgeräte (WEEE) einer speziellen Verwertung zugeführt werden, damit die schädlichen Stoffe ordnungsgemäß entfernt und entsorgt werden bzw. wertvolle Rohstoffe der Wiederverwertung zugeführt werden können.

Sie können mit der Beachtung der folgenden simplen Hinweise einen wichtigen Beitrag dazu leisten, dass elektrische und elektronische Altgeräte (WEEE) der menschlichen Gesundheit und der Umwelt nicht schaden:

- Elektrische- und elektronische Altgeräte (WEEE) sollten keinesfalls wie Rest- oder Haushaltsmüll behandelt werden.

- Nutzen Sie stattdessen die an Ihrem Wohnort eingerichteten kommunalen oder gewerblichen Sammelstellen zur Rückgabe und Verwertung elektrischer und elektronischer Altgeräte (WEEE). Informieren Sie sich, ob ggf. in Ihrem Land bzw. Ihrer Region für große/sperrige elektrische und elektronische Altgeräte (WEEE) eine Abholung angeboten wird. Sorgen Sie in jedem Falle dafür, dass Ihr Altgerät bis zum Abtransport kindersicher aufbewahrt wird.

In einigen Ländern sind Händler unterbestimmten Voraussetzungen beim Geräteneukauf auch zur Rücknahme des Altgerätes verpflichtet, wenn das Altgerät dem neuen Fabrikat in der Funktion entspricht.

Service

- Um einen sicheren und einwandfreien Betrieb dieses Geräts zu gewährleisten, empfehlen wir, alle Wartungs- und Reparaturarbeiten nur von einem zugelassenen GIAS Kundendiensttechniker durchführen zu lassen.

Elektrische Anforderungen

Dieser Trockner ist für eine Netzspannung von 220-240 V und 50 Hz (Einphasenstrom) ausgelegt. Stellen Sie sicher, dass der Stromkreis eine Nennleistung von 6A hat.

Strom kann lebensgefährlich sein.

Dieses Gerät muss an eine geerdete Steckdose mit Schutzkontakt angeschlossen werden. Die Steckdose und der Stecker am Gerät müssen vom selben Typ sein. Verwenden Sie keine Mehrfachstecker und/oder Verlängerungskabel.



Enthält fluoridierte Treibhausgase.
Hermetisch versiegelt.
R134a / 0,260 [kg] / CO2 equivalent: 0,372[t] GWP1430

⚠ Ein Service-Anruf kann Ihnen in Rechnung gestellt werden, falls ein Problem mit Ihrer Maschine durch eine inkorrekte Installation verursacht wurde.

⚠ Schließen Sie die Maschine nicht an die Netzstromversorgung an und schalten Sie sie nicht ein, bevor die Installation abgeschlossen ist. Zu Ihrer Sicherheit muss dieser Trockner ordnungsgemäß installiert werden. Falls Sie Zweifel haben, rufen Sie den GIAS-Service an, um Ratschläge einzuholen.

2. VORBEREITUNG DER FÜLLUNG

Bevor Sie den Trockner das erste Mal benutzen:

- Lesen Sie die Gebrauchsanleitung bitte sorgfältig durch!
- Entfernen Sie alle in der Trommel befindlichen Gegenstände!
- Wischen Sie die Innenseiten der Trommel und Tür mit einem feuchten Tuch aus, um den beim Transport eventuell dort angesammelten Staub zu entfernen.

Vorbereitung der Textilien

Vergewissern Sie sich anhand der Pflegeanleitungssymbole in jedem Wäschestück, dass die Wäsche, die Sie trocknen wollen, für eine Trocknung im Trockner geeignet ist.

Überprüfen Sie, ob alle Verschlüsse zu und die Taschen entleert sind. Wenden Sie die Innenseiten der Textilien nach außen. Füllen Sie die Kleidungsstücke locker in die Trommel, so dass diese sich nicht verheddern.

Nicht Für Den Trockner Geeignet:

Seide, Nylonstrümpfe, empfindliche Stickereien, Stoffe mit metallischen Verzierungen, Kleidungsstücke mit PVC oder Lederbesätzen

! **WICHTIG:** Trocknen Sie keine Produkte, die mit einer chemischen Reinigungsflüssigkeit behandelt wurden und keine Kleidungsstücke aus Gummi (Gefahr eines Brandes oder einer Explosion).

Während der letzten 15 Minuten wird die Wäsche immer mit kalter Luft getrocknet.

Energiesparen

Füllen Sie nur gründlich ausgewrungene oder geschleuderte Wäsche in den Trockner. Je trockener die Wäsche, desto kürzer ist die Trocknungszeit, was sich energiesparend auswirkt.

IMMER

- Es ist wirtschaftlicher, IMMER die maximale Füllmenge zu trocknen.
- Kontrollieren Sie IMMER vor jedem Trocknungsvorgang, ob das Sieb sauber ist.

NIE

- Überschreiten Sie NIE die maximale Füllmenge, denn dies ist zeitaufwendig und Energieverschwendung.
- Füllen Sie AUF KEINEN FALL tropfnasse Kleidungsstücke in den Wäschetrockner; dies kann zu Schäden am Gerät führen.

Sortieren Sie die Füllung folgendermaßen:

- **Anhand der Pflegeanleitungssymbole** Diese finden Sie am Kragen oder der Sauminnenseite:



Für Trockner geeignet.



Im Trockner bei hoher Temperatur.



Im Trockner nur bei geringer Temperatur.



Nicht für den Trockner geeignet.

Falls ein Wäschestück keine Pflegeanleitung hat, muss angenommen werden, dass es nicht für das Trocknen im Trockner geeignet ist.

- **Nach Menge und Volumen**

Ist die Füllmenge größer als das Fassungsvermögen des Trockners, sortieren Sie die Wäsche nach Stoffdicke (trennen Sie z.B. Handtücher von dünner Unterwäsche).

- **Nach Stoffart**

Baumwolle/Leinen: Handtücher, Baumwolljersey, Bett- und Tischwäsche.

Textilien aus Kunstfaser: Blusen, Hemden, Overalls, usw. aus Polyester oder Polyamid und auch Baumwoll/ Synthetikgemische.



Überladen Sie die Trommel nicht, große Teile können, wenn sie nass sind, die maximal zulässige Wäscheladung überschreiten (zum Beispiel Schlafsäcke, Bettdecken).

3. REINIGUNG UND ROUTINEWARTUNGEN

Reinigung des Trockners

- Reinigen Sie nach jedem Trocknungsvorgang das Flusensieb und leeren Sie den Kondenswasser-Behälter.
- Reinigen Sie alle Filter in regelmäßigen Abständen.
- Wischen Sie nach jeder Anwendungsphase die Innenseite der Trommel aus und lassen Sie die Tür einige Zeit offen stehen, damit sie durch die Luftzirkulation getrocknet wird.
- Reinigen Sie die Außenseite der Maschine und der Tür mit einem weichen Tuch.
- **AUF KEINEN FALL** Scheuerschwämme oder Scheuermittel benutzen.
- Wir empfehlen, dass Sie die Tür, die Türdichtung sowie das Geräteäußere nach jedem Gebrauch kurz mit einem feuchten Tuch reinigen.



! WARNUNG! Trommel, Tür und die Wäsche selbst können sehr heiß sein.



! WICHTIG! Schalten Sie diese Maschine vor dem Reinigen immer aus und ziehen Sie den Netzstecker heraus.



Die Daten für die Elektrik finden Sie auf dem Typenschild auf der Vorderseite der Trocknertrommel (bei geöffneter Tür).

4. WASSERTANK

Das beim Trocknen entstehende Kondenswasser wird im dafür vorgesehenen Behälter in der Tür gesammelt. Wenn der Behälter voll ist, leuchtet die Anzeige  auf und der Behälter MUSS geleert werden. Es wird jedoch empfohlen, den Kondenswasserbehälter nach jedem Trockenvorgang zu leeren.

WICHTIG: Ein geringer Teil des Kondenswassers verbleibt bei den ersten Trockenvorgängen eines Neugerätes im Leitungssystem.

3. Drücken Sie die -Taste, um den Zyklus wieder in Gang zu setzen.

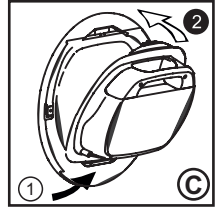

F ü r E i n e ordnungsgemäße Trocknung öffnen Sie die Tür während der a u t o m a t i s c h a b l a u f e n d e n Programme nicht.

DE

Entfernen des Behälters

1. Ziehen Sie den Wasserbehälter vorsichtig heraus und halten Sie dabei den Griff fest. (A) Wenn der Wasserbehälter voll ist, wiegt er ca. 6 kg.

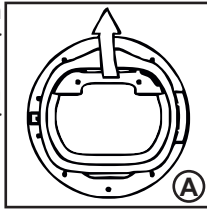

2. Kippen Sie den Wasserbehälter, um das Wasser durch die Ausgussöffnung auszuleeren. (B)

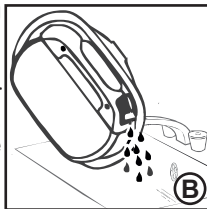

W e n n d e r Wasserbehälter leer ist, setzen Sie ihn wie dargestellt wieder ein; (C) Bringen Sie zuerst, wie dargestellt, die Unterseite des Behälters in Position (1) und drücken Sie anschließend den oberen Teil vorsichtig in Position (2).

BETRIEB

1. Öffnen Sie die Tür des Gerätes und füllen die Trommel mit der zu trocknenden Wäsche. Vergewissern Sie sich, dass heraushängende Wäsche nicht das Schließen der Tür verhindern kann.
2. Schließen Sie langsam die Tür, bis Sie ein „Klick“ hören.
3. Drehen Sie den Programmwähler auf das gewünschte Programm (hierzu bitte die Programmempfehlungen in dieser Anleitung beachten).
4. Drücken Sie die taste . Der Trockner startet automatisch und die Anzeige über der Taste leuchtet durchgängig.
5. Sollte einmal die Tür während des Programms geöffnet werden müssen, drücken Sie erneut die taste , um die Trocknung fortzuführen.
6. Neigt sich die Trocknung dem Ende zu, beginnt kurz zuvor die Abkühlphase, um die Luft und damit die Wäsche abzukühlen.
7. Ist das Programm beendet, dreht die Trommel weiter bis das Gerät ausgeschaltet wird oder die Tür geöffnet wird. Dies dient dazu, dass die Wäsche durch Stoppen der Trommel nicht verknittert.

 Bitte öffnen Sie die Tür nicht in sensorgesteuerten Programmen, um eine optimale Trocknung zu ermöglichen.

5. TÜR UND SIEB

Ziehen Sie am Griff, um die Tür zu öffnen.

Um den Trocknungs-vorgang wieder in Gang zu setzen, schließen Sie die Tür und drücken. ▶▶▶

⚠️ WARNUNG! Wenn der Wäschetrockner in Betrieb ist, könnten die Trommel und die Tür SEHR HEISS werden.

Sieb

WICHTIG: Damit der Wäschetrockner immer optimale Leistung erbringen kann, überprüfen Sie vor jedem Trocknungsvorgang, ob das Flusensieb sauber ist.

Benutzen Sie den Trockner nicht ohne Filter. Durch verstopfte Filter kann sich die Trocknungsdauer verlängern oder es können Schäden verursacht werden, die kostenpflichtige Reparaturen mit sich ziehen.

1. Ziehen Sie das Sieb nach oben.

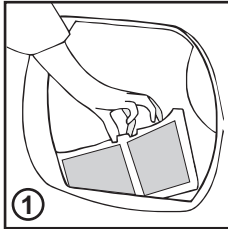

2. Öffnen Sie das Sieb wie auf der Abbildung.

3. Entfernen Sie die Flusen sanft mit einer weichen Bürste oder den Fingerspitzen.

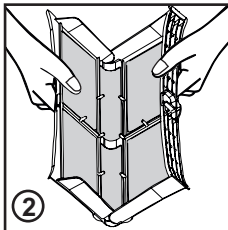

4. Klappen Sie das Sieb zusammen und setzen Sie es wieder an seinen Platz ein.

Flusensieb-Anzeige

☉ leuchtet auf, wenn das Sieb gesäubert werden muss.

Wenn die Wäsche nicht trocknet, kontrollieren Sie, ob das Sieb verstopft ist.

⚠️ WENN SIE DIE FILTER ZUR REINIGUNG IN WASSER GEBEN, VERGESSEN SIE NICHT, SIE ANSCHLIESSEND ZU TROCKNEN.

⚠️ WARNUNG! Wenn Sie die Tür mitten in einem Zyklus öffnen, bevor der Abkühlzyklus beendet ist, könnte der Griff heiß sein. Gehen Sie beim Entleeren des Wasserbehälters während eines Zyklus mit äußerster Vorsicht vor.

Reinigung des Kondensatorfilters

1. Entfernen Sie die Wartungsklappe.

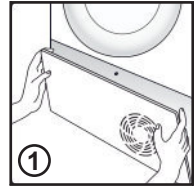

2. Drehen Sie die zwei Verschlusshebel gegen den Uhrzeigersinn und ziehen Sie den Kondensatordeckel heraus.

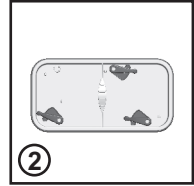

3. Nehmen Sie vorsichtig den Filterrahmen heraus und entfernen Sie etwaigen Staub oder Flusen vorsichtig mit einem Tuch. Reinigen Sie den Filter nicht mit Wasser.

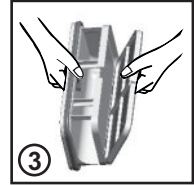

4. Entfernen Sie den Schaumgummifilter und reinigen Sie ihn unter fließendem Wasser, wobei Sie es drehen, um Flusen und Staub vollständig zu entfernen.

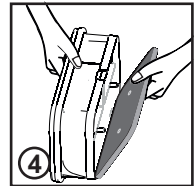

5. Passen Sie den Kondensatordeckel wieder ein (Richtung wird durch den Pfeil angegeben) und stellen Sie sicher, dass er fest an seinen Platz gedrückt wird. Schließen Sie die zwei Verschlusshebel durch eine Drehung im Uhrzeigersinn.

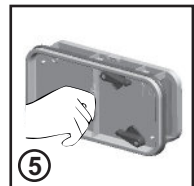

6. Setzen Sie die Wartungsklappe wieder ein.

⚠️ Bitte beachten Sie, dass Überlastung oder sperrige Beladung zum Aufgehen der Klappe führen kann. In diesem Fall reduzieren Sie bitte den Inhalt, bevor Sie das Programm Trocknen fortsetzen.

⚠️ Vor jedem Waschgang die Filter reinigen

6. SCHALTERBLENDE UND ANZEIGEN

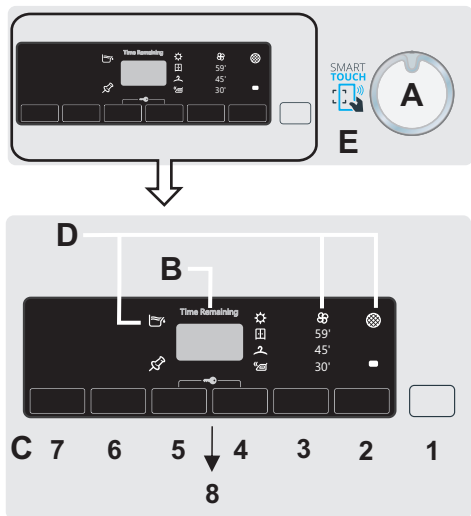

A-Auswahlanzeige - Der Knopf kann in beide Richtungen gedreht und damit das gewünschte Trocknungsprogramm ausgewählt werden. Drehen Sie den Knopf zum Ausschalten des Trockners oder zum Löschen auf AUS (OFF).

B- Display-Anzeiger - Auf dem Display wird die verbleibende Trocknungszeit angezeigt sowie die Verzögerungszeit im Falle der Auswahl eines verzögerten Starts, und andere Anzeigeeinstellungen

C-Taste -

1.Start/Pause - Tum das ausgewählte Programm zu starten und/oder zu unterbrechen.

2. Super-leichtes Bügeln - Diese Option verringert Verknittern und Falten, dank wechselnder Bewegungen der Trommel während und nach dem Trocknen sowie automatisch, sodass der Bügel-Trocknungs-Grad eingestellt wird (die Einstellung des Trocknungsgrades kann nach Auswahl der Option verändert werden)

Die Option kann bis zu 5 Minuten nach dem Start des Zyklus eingestellt werden und ist nur bei automatischen Zyklen aktiviert.

3. Schnelldurchgang - Schnell-Trockengänge: es ist möglich von einem automatischen Programm zum Rapid-Programm umzuschalten, bis zu 3 Minuten nach dem Start des Zyklus. Der progressive Druck erhöht die Zeit (30-45-59 Minuten).

Nach Wahl dieser Option muss der Trockner zur Rückstellung auf die automatische Trocknungsfunktion ausgeschaltet werden. Im Falle einer Inkompatibilität blinken alle LEDs rasch 3 Mal.

4.Einstellung des Trocknungsgrades

Ermöglicht die Einstellung des gewünschten Trocknungsgrades: die Wahl kann bis 5 Minuten nach Beginn des Zyklus geändert werden:

Bügeltrocken: Die Kleidungsstücke bleiben leicht nass, um das Bügeln zu erleichtern.

Aufhängtrocken: Die Kleidungsstücke können aufgehängt werden

Schranktrocken: Die Wäsche kann direkt in den Schrank geräumt werden

Extra-trocken: zum vollständigen Trocknen von Kleidungsstücken, ideal für volle Ladungen. Dieses Gerät besitzt eine Funktion „Trocknungs-Manager“. Bei automatischen Zyklen werden die einzelnen Zwischengrade der Trocknung vor Erreichen des ausgewählten Grades durch Blinken der jeweiligen Anzeigelampe angezeigt, die dem erreichten Trocknungsgrad entspricht. Im Falle einer Inkompatibilität blinken alle LEDs rasch 3 Mal.

5.Start verzögern - Ermöglicht die Verzögerung des Beginns des Programms um 1 bis 24 Stunden, in 1-stündigen Intervallen. Die ausgewählte Verzögerung wird auf dem Display angezeigt. Nach dem Drücken der START-Taste verringert sich die angezeigte Zeit von Stunde zu Stunde. Wenn Sie die Tür bei eingestelltem verzögerten Start öffnen, drücken Sie nach dem Schließen der Tür die Start-Taste erneut, um den Zählvorgang fortzusetzen.

6.Memory - Mit dieser Option können Sie die für einen Zyklus eingestellten Optionen speichern. **SPEICHERN** > Drücken Sie den Knopf „Memory“, während der Zyklus läuft, drei Sekunden lang. Die Kontrolllampe „Memory“ blinkt 3 Mal und die für den gewählten Zyklus eingestellten Optionen werden gespeichert. **Recall:** Drücken Sie nach der Auswahl des Zyklus die Taste „Memory“, um die gespeicherten Optionen (nicht den Zyklus) wieder aufzurufen

7. Zeit Zyklus-Wahl - Ein Zyklus kann von automatisch auf programmiert umgeschaltet werden, bis zu 3 Minuten nach dem Start des Zyklus. Der progressive Druck erhöht die Zeit in 10-minütigen Intervallen.

Nach Wahl dieser Option muss der Trockner zur Rückstellung auf die automatische Trocknungsfunktion ausgeschaltet werden

Im Falle einer Inkompatibilität blinken alle LEDs rasch 3 Mal.

8. Tastensperre - Funktion ermöglicht die Verriegelung unerwünschter Änderungen der auf der Blende eingestellten Optionen, während der Trocknungsphase. Aktivierung/Deaktivierung: Drücken Sie die Tasten 4 und 5 gleichzeitig zwei Sekunden lang. Das Symbol „LOC“ erscheint auf dem Display. Entriegelung der Option, auf dem Display erscheint einmalig das Symbol „Unl“. Beim Öffnen der Tür bei aktivierter Tastensperre hält der Zyklus an, die Verriegelung bleibt jedoch bestehen: um den Zyklus erneut zu starten, müssen Sie die Verriegelung aufheben und erneut Start drücken. Wenn der Trockner aus ist, ist die Option automatisch deaktiviert. Die Tastensperre kann zu jedem Zeitpunkt des Zyklus modifiziert werden.

Automatische Knitterschutz-Option
Diese Option aktiviert die Knitterschutz-Bewegung der Trommel automatisch, vor dem Zyklus, im Falle der Aktivierung der Verzögerung und am Ende des Trocknungszyklus, für 6 Stunden. Sie wird alle 10 Minuten aktiviert. Um die Bewegungen zu stoppen, stellen Sie den Knopf auf AUS (OFF)

Nützlich wenn die Wäsche nicht umgehend aus dem Gerät entnommen werden kann.

D-Led

Wasserbehälter  - Leuchtet auf, wenn der Kondenswasserbehälter entleert werden muss.

Filter reinigen  - Leuchtet auf, wenn eine Reinigung der Filter erforderlich ist (der Tür und des unteren Filters)

Kühlen  - Leuchtet auf, wenn der Zyklus sich in der letzten Kühlphase befindet.

E- SMART TOUCH Bereich - das Drücken der START-/PAUSE-Taste ermöglicht den Start eines vorab heruntergeladenen Zyklus, während die Touch-Position auf dem Programmknopf ausgewählt wird (beziehen Sie sich zum Herunterladen von Zyklen mittels der App auf den relevanten Abschnitt dieses Benutzerhandbuchs).



APPAREL CARE

Das Wollprogramm dieses Wäschetrockners wurde von The Woolmark Company für das Trocknen von maschinenwaschbaren Produkten aus Wolle

genehmigt, vorausgesetzt, daß die Produkte entsprechend den Pflegehinweisen auf dem Einnäh-Etikett und der Anleitung des Herstellers dieses Wäschetrockners gewaschen und getrocknet werden. M1530. Großbritannien, Irland, Hong Kong und Indien ist das Warenzeichen Woolmark ein eingetragenes Warenzeichen.

Maximales Fassungsvermögen	
Cottons	Max. Kapazität
Synthetik oder Feinwäsche	Max. 4 Kg

Trocknungswerte

Die Standardprogramme für die Ermittlung der Werte auf dem Energielabel **BAUMWOLLE ECO** () bieten die besten Energieverbrauchswerte und eignen sich zur Trocknung von normalfeuchten Baumwolltextilien. Die Tabelle auf der letzten Seite gibt die ungefähren Programmdauern und Energieverbrauchswerte in den Haupttrockenprogrammen an.

Leistungsaufnahme im Aus-Zustand	0,40 W
Leistungsaufnahme im unausgeschalteten Zustand	0,75 W

Technische Daten

Trommelinhalt	78,5
Maximales	S. Energielabel
Höhe	85 cm Max.
Breite	60 cm
Tiefe	48,7 cm Max.
Energieeffizienzklasse	S. Energielabel

Information für Prüflabor

EN 61121 anwendbares Programm

- DRY COTTON  - COTTON ODER 
- IRON COTTON  - COTTON ODER WEISSWÄSCHE 
- EASY-CARE TEXTILE  - DELICATES ODER SYNTHETIK

 Die tatsächlich zum Trocknen benötigte Zeit hängt davon ab, wie nass die Wäsche nach dem Schleudervorgang noch ist sowie von der Art der Wäsche, der Lademenge, der Sauberkeit der Filter und der Umgebungstemperatur

 Vor jedem Waschgang die Filter reinigen.













7. AUSWÄHLEN DES PROGRAMMS

(Informationen zur Überprüfung der Programme und zur Kompatibilität der Optionen finden Sie auf der nächsten Seite).

PROGRAMME	ÜBERSETZUNG	KAPAZITÄT (kg)	DRYING TIME (min)
	Der richtige Zyklus zum Trocknen von Baumwolle, Schwämmen und Handtüchern	Full	*
	Programm Eco Normales Trocknen (Bügeltrocken). Das effizienteste Programm für den Energieverbrauch. Geeignet für Baumwolle und Bettzeug.	Full	*
Mix & Dry	Zum Trocknen für verschiedene Stoffe wie Baumwolle, Weißwäsche, Mischgewebe, Synthetik.	4	*
	Ein sanfter und spezieller Zyklus zum Trocknen dunkler oder bunter Kleidungsstücke aus Baumwolle oder Synthetik.	4	*
	Zum Trocknen von Feinwäsche und Synthetik, da diese Stoffe eine genaue und spezielle Behandlung erfordern	4	*
	Dieser spezielle Zyklus dient dem Trocknen von Hemden, wobei das Verknittern dank spezieller Bewegungen der Trommel minimiert wird. Es wird empfohlen, die Kleidungsstücke direkt nach Ende des Trocknens aus dem Gerät zu nehmen.	2.5	*
	Ein spezieller Zyklus zum Trocknen großer Wäschestücke wie Vorhänge, Betttücher und Tischdecken. Dank einer speziellen Bewegung der Trommel knittern die Stoffe beim Trocknen nur minimal.	5	220'
	Zum gleichmäßigen Trocknen von Stoffen wie Jeans und ähnlichen Geweben. Es wird empfohlen, die Kleidungsstücke vor dem Trocknen auf links zu drehen.	4	*
	Der perfekte Zyklus zum gleichmäßigen Trocknen von Bettdecken sowie zum Auffrischen der Weichheit der Federn	4	*
	Speziell für technische Kleidungsstücke für Sport und Fitness, sanftes, schonendes Trocknen, um Schrumpfen und Verschleiß elastischer Fasern zu vermeiden	4	*
	Wollstoffe: dieses Programm kann zum Trocknen von bis zu 1 kg Wäsche (ca. 3 Pullover) verwendet werden. Es wird empfohlen, die Wäschestücke vor dem Trocknen umzudrehen. Die benötigte Zeit kann aufgrund der Größe und des Umfangs der Wäsche und auch je nach gewähltem Schleudergang variieren. Nach Beendigung des Zyklus können die Kleidungsstücke sofort getragen werden, allerdings können die Ränder bei schwereren Teilen noch etwas nass sein: es wird empfohlen, diese an der Luft trocknen zu lassen. Es wird empfohlen die Kleidungsstücke ganz am Ende des Zyklus aus dem Gerät zu entnehmen. Achtung: ein Verfilzen von Wolle lässt sich nicht mehr rückgängig machen; trocknen Sie ausschließlich Kleidungsstücke mit dem entsprechenden Symbol („Trocknen ok“); dieses Programm eignet sich nicht für Kleidung aus Acryl.	1	70'
	Ein spezieller Zyklus zum Trocknen und gleichzeitigen Verringern der Hauptallergene wie Hausstaubmilben, Tierhaare, Pollen und Waschpulverreste.	4	220'
	Dieser Vorgang dauert mit angewärmter Wäsche nur 12 Minuten und hilft gegen Falten und Knittern.	2.5	*
	Der perfekte Zyklus zum Entfernen schlechter Gerüche aus Stoffen sowie zum Glätten von Falten	2.5	*
Smart Touch 	Anpassbare Einstellung des Knopfes, den Sie auszuwählen haben, um mit der App für Smartphones interagieren und die Waschgänge herunterladen zu können (siehe den entsprechenden Abschnitt). Die Werkseinstellung des Selbstreinigungsprogramm reinigt die Waschmaschine.		

* Die tatsächlich zum Trocknen benötigte Zeit hängt davon ab, wie nass die Wäsche nach dem Schleudervorgang noch ist sowie von der Art der Wäsche, der Lademenge, der Sauberkeit der Filter und der Umgebungstemperatur.

PROGRAMME UND OPTIONEN KOMPATIBILITÄT

PROGRAMME	WÄHLBARE OPTIONEN						AUTOMATISCHE OPTIONEN	
	Schnellprogramme	Zeitauswahl	Trocknungsauswahl	Super Easy - Bestes Bügeln	Startverzögerung	Memo - Speicher	Automatischer Knitterschutz	Trocknungsmanager
	✓	✓	✓	✓	✓	✓	✓	✓
	-	-	-	-	✓	-	-	-
Mix & Dry	✓	✓	✓	✓	✓	✓	✓	✓
	-	-	✓	✓	✓	✓	✓	✓
	✓	✓	✓	✓	✓	✓	✓	✓
	✓	-	✓	✓	✓	✓	✓	✓
	-	✓	✓	✓	✓	✓	✓	✓
	-	-	-	✓	✓	✓	✓	✓
	-	-	-	-	✓	-	✓	✓
	-	-	✓	-	✓	✓	✓	✓
	-	-	-	-	✓	-	-	-
	-	✓	-	-	✓	✓	✓	-
	-	-	-	-	✓	-	✓	✓
	-	-	-	-	✓	-	✓	-

SMART TOUCH

Dieses Gerät ist mit **Smart Touch** Technologie ausgestattet. Damit können Sie mit Smartphones, die mit Android arbeiten und NFC (Near Field Communication) unterstützen, über die App darauf direkt zugreifen.

- Laden Sie die Candy simply-Fi App. auf Ihr Smartphone.

Die Candy simply-Fi App funktioniert mit Android und auch mit iOS auf Tablets und Smartphones. Sie können mit dem Gerät interagieren, allerdings können Sie die Möglichkeiten, die Ihnen Smart Touch bietet, nur auf Android-Smartphones mit NFC Technologie nutzen, wie an folgendem Funktionsschema dargestellt:

Android smartphone with NFC technology	Interaktion mit dem Gerät + Ansicht der Funktionen
Android smartphone without NFC technology	Nur Ansicht der Funktionen
Android Tablet	Nur Ansicht der Funktionen
Apple iPhone	Nur Ansicht der Funktionen
Apple iPad	Nur Ansicht der Funktionen

FUNKTIONEN

Dies sind die wichtigsten Funktionen der App:

- **VoiceAssistant** - Eine Anleitung, um den passenden Waschgang mit lediglich drei Eingaben auszuwählen (Kleidung/Stoffe, Farbe, Grad der Verschmutzung).
- **Waschgänge** - Herunterladen und Anwenden neuer Waschprogramme.
- **SmartCare** – SmartCheckUp und Selbstreinigungsprogramm sowie eine Anleitung zur Fehlerbehebung.

- **Meine Statistiken** - Statistiken zu den einzelnen Wäschen und Tipps für eine effizientere Nutzung der Maschine.

Schauen Sie sich alle Details der Smart Touch Funktionen an, holen Sie sich die App im Demo-Modus oder gehen Sie zu:

www.candysmarttouch.com

ARBEITEN MIT SMART TOUCH

ALS ERSTES - das Gerät registrieren

Gehen Sie auf **"Einstellungen"** in Ihrem Android Smartphone und aktivieren Sie im Menü **"Wireless & Networks"** die NFC Funktion.

Je nach Smartphone Model und Android Version, kann die Aktivierung der NFC verschieden ausfallen. Schauen Sie für Näheres in das Handbuch Ihres Smartphones.

- Stellen Sie den Programmschalter auf **Smart Touch**, um den Sensor auf dem Bedienelement zu aktivieren.
- Starten Sie die App, legen Sie ein Benutzerprofil an und registrieren Sie das Gerät. Folgen Sie den Anweisungen auf dem Display Ihres Smartphones oder der **"Kurzanleitung"** des Gerätes.

More information, F.A.Q. and the video for an easy registration are available on:
www.candysmarttouch.com/how-to

BEIM NÄCHSTEN MAL - Die normale Anwendung

- Immer, wenn Sie das Gerät über die App steuern möchten, müsse Sie zunächst den Smart Touch Modus aktivieren, indem Sie ihn an die entsprechende Stelle drehen.
- Stellen Sie sicher, dass die Standby-Funktion nicht aktiviert ist, der Sperrbildschirm nicht aktiv ist und die NFC-Funktion eingeschaltet ist; anderfalls den vorher beschriebenen Anweisungen folgen.
- Zum Starten eines Programms legen Sie die Wäsche ein, geben das Waschmittel dazu und schließen die Tür.
- Wählen Sie die gewünschte Funktion in der App (z.B.: Programm, SmartCheckUp, Aktualisierung der Statistiken, etc. ...).
- Folgen Sie den Anweisungen auf dem Telefondisplay und halten das Gerät **UNMITTELBAR VOR** das **Smart Touch**-Logo an der Bedienblende wenn Sie dazu aufgefordert werden.

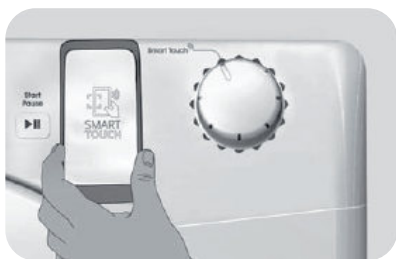

ANMERKUNGEN:

Halten Sie Ihr Smartphone so, dass die NFC Antenne auf der Rückseite sich am Logo von Smart Touch befindet (siehe Abbildung hier unten).



Wenn Sie die genaue Position der NFC-Antenne in Ihrem Smartphone nicht kennen, bewegen Sie das Telefon mit kreisenden Bewegungen vor dem Smart Touch-Logo auf der Bedienblende, bis die Verbindung in der App bestätigt wird. Um den ordnungsgemäßen Datentransfer zu gewährleisten, ist es wichtig, das **SMARTPHONE FÜR EINIGE SEKUNDEN VOR DIE BEDIENBLENDE ZU HALTEN**; nach erfolgtem Datenaustausch wird eine entsprechende Nachricht in der App angezeigt, dass das Smartphone entfernt werden kann.

Falls Sie eine dicke Schutzhülle benutzen oder Aufkleber aus Metall am Smartphone angebracht haben, könnte dies die Datenübertragung zwischen Gerät und Smartphone beeinträchtigen oder verhindern. Falls erforderlich, entfernen Sie diese.

Der Austausch bestimmter Teile des Smartphones (z.B. Abdeckungen, Covers, Akku etc.) gegen Nicht-Originalteile kann zum Verlust der NFC-Empfangsfähigkeit führen und damit zu Fehlfunktionen in der App.

Managen und Kontrollieren des Gerätes durch die App funktioniert nur "aus der Nähe": eine Fernbedienung ist nicht möglich (z.B. aus einem anderen Zimmer oder außer Haus).

WIRELESS-PARAMETER

Parameter	Spezifikationen
Wireless-Norm	ISO/IEC 14443 Typ A und NFC Forum Typ 4
Frequenzbereich	13.553-13.567 MHz (Mittenfrequenz 13.560 MHz)
Magnetfeldgrenze	< 42dBµA/m (bei 10 Metern)

Hiermit erklärt die Candy Hoover Group Srl, dass dieses mit **CE** gekennzeichnete Gerät die wesentlichen Anforderungen der Richtlinie 2014/53/EU erfüllt. Für eine Kopie der Konformitätserklärung setzen Sie sich bitte mit dem Hersteller in Verbindung:
www.candy-group.com

8. FEHLERSUCHE

NUR FÜR GERÄTE MIT SMART TOUCH.

Mit der Funktion SmartCheckUp Ihrer **Candy simple-Fi-App** können Sie jederzeit prüfen, ob Ihr Gerät ordnungsgemäß arbeitet. Sie benötigen nur ein Android Smartphone mit NFC Technologie. Weitere Infos finden Sie der App.

Wenn das Gerät eine Störung anzeigt (durch einen Code oder aufblinkende LED), schalten Sie bitte Ihre App ein, und halten Ihr Android Smartphone mit NFC an das Smart Touch-Logo auf dem Bedienerfeld. Sie können jetzt direkt in der Anwendung nach dem Problem suchen.

Mögliche Ursache/ Fehler...

Fehler, die Sie selbst beheben können

Prüfen Sie alle Punkte in der folgenden Checkliste, bevor Sie sich an den GIAS-Service wenden. Sollte die Waschmaschine funktionstüchtig sein oder unsachgemäß installiert oder verwendet worden sein, wird Ihnen der Besuch des Kundendienst-technikers in Rechnung gestellt. Wenn das Problem weiterhin besteht, nachdem Sie die Checkliste durchgegangen sind, wenden Sie sich bitte an den GIAS-Service, der Ihnen evtl. telefonisch weiterhelfen kann.

Die Restzeitanzeige auf dem Display könnte sich während des Trocknungsgangs ändern. Die Restzeit wird kontinuierlich während der Trocknung überprüft und die Zeit wird angepasst, um eine bestmögliche Schätzung der Restdauer zu geben. Es ist daher ganz normal, dass die angezeigte Restzeit sich vergrößern oder verkleinern kann

Die Trocknungszeit ist zu lang/die Textilien sind nicht trocken genug...

- Haben Sie die richtige Trocknungszeit/das richtige Programm gewählt?
- Waren die Textilien zu nass? Wurden die Textilien sorgfältig ausgewungen oder geschleudert?
- Muss das Sieb gereinigt werden?
- Muss der Kondensator gereinigt werden?
- Ist der Trockner überladen?
- Sind die Luftansaug- und Abluftanschlüsse sowie die Fläche unter dem Sockel des Trockners frei?

Der Trockner funktioniert nicht...

- Ist der elektrische Netzanschluss für den Trockner in Ordnung? Kontrollieren Sie diesen mit einem anderen Gerät, wie z.B. einer Tischlampe.
- Befindet sich der Stecker korrekt in der Steckdose?
- Gibt es einen Stromausfall?
- Ist die Sicherung herausgesprungen?
- Ist die Tür richtig geschlossen?
- Ist der Trockner sowohl am Netzanschluss als auch an der Maschine angestellt?
- Ist die Trocknungszeit oder das Programm gewählt worden?
- Ist die Maschine nach dem Türöffnen wieder angestellt worden?
- Hat der Trockner den Betrieb eingestellt, weil der Kondenswasser-Behälter voll ist und entleert werden muss?

Der Trockner ist zu laut...

- Schalten Sie den Trockner aus und wenden Sie sich an den GIAS-Service.

Die leuchtet...

- Muss das Sieb gereinigt werden?
- Muss der Kondensator gereinigt werden?

Die leuchtet...

- Muss der Kondenswasser-Behälter geleert werden?

KUNDENDIENST

Sollten trotz obengenannter Kontrollen weiterhin Störungen bei Ihrem Trockner auftreten, wenden Sie sich bitte an den GIAS-Service, der Sie beraten kann. Der Kundendienst kann Sie möglicherweise telefonisch beraten oder mit Ihnen einen geeigneten Termin für einen Techniker im Rahmen der Garantie vereinbaren. Ihnen wird jedoch eventuell eine Gebühr berechnet, wenn sich herausstellt, dass Ihre Maschine:

- funktionsfähig ist.
- Nicht gemäß der Installationsanweisung installiert worden ist.
- unsachgemäß benutzt wurde.

Ersatzteile

Verwenden Sie immer Original-Ersatzteile, die Sie direkt beim GIAS-Service erhalten.

GIAS - Service

Wenden Sie sich für Wartungs- und Reparaturarbeiten an Ihren GIAS-Servicetechniker.

Der Hersteller übernimmt keine Verantwortung für etwaige Druckfehler in dieser Bedienungsanleitung. Der Hersteller behält sich das Recht vor, seine Produkte ggf. anzupassen, ohne wesentliche Eigenschaften zu verändern.

Indice

Leggere attentamente le istruzioni per un corretto funzionamento della macchina. Questo opuscolo fornisce importanti linee guida per una manutenzione, un uso e un'installazione sicuri. Esso contiene inoltre utili consigli che consentiranno di sfruttare al meglio le potenzialità di questa macchina. Conservare la documentazione in un luogo sicuro per eventuali riferimenti o per futuri proprietari.

Controllare che al momento della consegna la macchina sia dotata dei seguenti componenti:

- Libretto di istruzioni
- Certificato di garanzia
- Etichetta efficienza energetica

Apponendo la marcatura **CE** su questo prodotto, dichiariamo, sotto la nostra responsabilità, di ottemperare a tutti i requisiti relativi alla tutela di sicurezza, salute e ambiente previsti dalla legislazione europea in essere per questo prodotto.

 Verificare che durante il trasporto la macchina non abbia subito danni. In caso contrario, rivolgersi al Centro Assistenza GIAS. La mancata osservanza di tale procedura potrebbe compromettere la sicurezza dell'apparecchio. La chiamata può essere soggetta a pagamento se le cause di malfunzionamento della macchina sono attribuibili a un uso improprio.

1. **CONSIGLI DI SICUREZZA**
2. **PREPARAZIONE DELLA BIANCHERIA**
3. **PULIZIA E MANUTENZIONE ORDINARIA**
4. **VASCHETTA DELL'ACQUA**
5. **PORTELLONE e FILTRO**
6. **CONTROLLI E INDICATORI**
7. **SELEZIONE DEL PROGRAMMA E IMPOSTAZIONE DELLA FUNZIONE**
8. **RICERCA GUASTI SERVIZIO ASSISTENZA CLIENTI**

1. CONSIGLI DI SICUREZZA

- Questo apparecchio può essere utilizzato da bambini di 8 anni e oltre e da persone con capacità fisiche, sensoriali o mentali ridotte o con mancanza di esperienza e di conoscenza a patto che siano supervisionate o che siano date loro istruzioni in merito all'utilizzo sicuro dell'apparecchio e che capiscano i pericoli del suo utilizzo.

Evitare che i bambini giochino con la lavatrice o che si occupino della sua pulizia e manutenzione senza supervisione.

- **ATTENZIONE** L'uso improprio dell'asciugatrice può provocare rischio di incendio.
- Questo apparecchio è destinato ad uso in ambienti domestici e simili come per esempio:
 - aree di ristoro di negozi, uffici o altri ambienti di lavoro;
 - negli agriturismo;
 - dai clienti di hotel, motel o altre aree residenziali simili;
 - nei bed & breakfast.

Un utilizzo diverso da quello tipico dell'ambiente domestico, come l'uso professionale da parte di esperti o di persone addestrate, è escluso anche dagli ambienti sopra descritti. Un utilizzo non coerente con quello riportato, può ridurre la

vita del prodotto e può invalidare la garanzia del costruttore. Qualsiasi danno all'apparecchio o ad altro, derivante da un utilizzo diverso da quello domestico (anche quando l'apparecchio è installato in un ambiente domestico) non sarà ammesso dal costruttore in sede legale.

- Questa macchina è prevista unicamente per uso domestico, ovvero per l'asciugatura di capi e indumenti per la casa.
- La macchina qui descritta deve essere utilizzata esclusivamente per lo scopo al quale è destinata secondo quanto illustrato nel presente libretto. Prima di attivare la macchina, accertarsi di avere letto attentamente e compreso le istruzioni d'uso e di installazione.
- Non toccare l'asciugatrice con mani o piedi umidi o bagnati.
- Non appoggiarsi al portellone per caricare la macchina; non utilizzare il portellone per sollevare o spostare la macchina.
- Non consentire ai bambini di giocare con la macchina o con i suoi comandi.

- **ATTENZIONE** Non utilizzare il prodotto se il filtro antifilacce non è correttamente posizionato o risulta danneggiato; il filtro non è ignifugo.
- **ATTENZIONE** Se è esposto il simbolo indicante il  riscaldamento della superficie, quando l'asciugatrice è in funzione la temperatura può essere superiore a 60 gradi C.
- Staccare la spina dalla presa elettrica. Prima di pulire la macchina, staccare sempre la spina.
- Se si presume che la macchina sia guasta, non continuare ad usarla.
- Evitare che sul pavimento attorno alla macchina si raccolgano filacce e pelucchi.
- Dopo il ciclo di asciugatura, l'interno del cestello può essere molto caldo. Prima di estrarre la biancheria è pertanto opportuno lasciar raffreddare completamente la macchina.
- L'ultima parte del ciclo di asciugatura viene fatta senza calore (ciclo freddo) per assicurare che i capi siano lasciati ad una temperatura che non li danneggi.
- L'asciugatrice non dev'essere usata se sono stati usati prodotti chimici per il lavaggio
- **ATTENZIONE** mai fermare un'asciugatrice prima della fine del

ciclo di asciugatura senza che tutti i capi siano rimossi velocemente e separati in modo che il calore si dissolva

- Massimo carico di asciugatura: vedere etichetta energetica.

Installazione

- Non utilizzare adattatori, connettori multipli e/o prolunghes.
- Non installare l'asciugatrice vicino ai tendaggi e rimuovere tempestivamente eventuali oggetti caduti dietro la macchina.
- L'apparecchio non deve essere installato dietro una porta che può essere chiusa a chiave, una porta scorrevole o una porta i cui cardini siano sul lato opposto rispetto a quelli dell'asciugatrice.

Importante: durante il trasporto mantenere in posizione verticale l'asciugabiancheria. Se necessario ribaltarla esclusivamente nel lato indicato in figura.

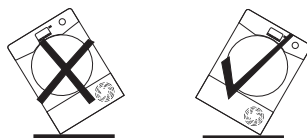

ATTENZIONE: se il prodotto è stato ribaltato non correttamente prima di avviarlo attendere almeno 4 ore in modo tale che l'olio possa scorrere nuovamente nel compressore. In caso contrario il compressore può subire danni.

La Biancheria

- Non asciugare capi non lavati nell'asciugatrice.
- **ATTENZIONE** Evitare di asciugare articoli trattati con prodotti di pulizia a secco.
- **ATTENZIONE** In determinate circostanze, i materiali in gomma possono essere soggetti ad autocombustione se riscaldati. Articoli in gommapiuma (lattice), cuffie da doccia, tessuti impermeabili, articoli in caucciù e vestiti o cuscini imbottiti con gommapiuma **NON VANNO** asciugati nell'asciugatrice.
- Leggere attentamente le etichette con le istruzioni di lavaggio per conoscere le caratteristiche dell'asciugatura idonea.
- Gli indumenti devono essere introdotti nell'asciugatrice solo dopo essere stati opportunamente centrifugati in lavatrice o strizzati a mano.
- **EVITARE** di caricare nel cestello indumenti ancora gocciolanti.
- Rimuovi tutti gli oggetti dalle tasche come accendini e fiammiferi.
- Controllare accuratamente che nelle tasche degli indumenti da asciugare non siano presenti accendini o fiammiferi ed **EVITARE ASSOLUTAMENTE** l'uso di prodotti infiammabili in prossimità della macchina.
- Evitare **ASSOLUTAMENTE** di asciugare tende in fibra di vetro. La contaminazione dei capi con le fibre di vetro può infatti dar luogo a fenomeni d'irritazione cutanea.
- I capi che sono stati macchiati con sostanze come olio da cucina, acetone, alcol, petrolio, cherosene, smacchiatori, acquaragia, cere e sostanze per rimuovere le cere dovrebbero essere lavati in acqua calda con una quantità extra di detergente prima di essere asciugati nell'asciugatrice.
- Gli ammorbidenti o prodotti simili dovrebbero essere utilizzati come specificato nelle rispettive istruzioni.

Ventilazione

- Il locale in cui viene installata l'asciugatrice deve essere adeguatamente ventilato onde evitare che i gas provenienti da apparecchiature funzionanti con altri combustibili, comprese fiamme libere, siano aspirati nel locale dove l'asciugatrice è in funzione.
- Installare il retro della macchina vicino al muro o ad una parete verticale

- Ci dovrebbe essere uno spazio di almeno 12 mm tra la macchina e qualsiasi ostruzione. La valvola interna ed esterna dovrebbe essere tenuta lontana da ostacoli. Per assicurare un'adeguata ventilazione lo spazio tra la parte inferiore della macchina e il pavimento non dev'essere ostruito
- Non scaricare l'aria nella canna fumaria utilizzata per lo scarico di fumi provenienti da attrezzature funzionanti a gas o altri combustibili.
- Controllare periodicamente che attorno all'asciugatrice vi sia una buona circolazione d'aria, senza impedimenti di sorta.
- Dopo l'uso ispezionare il filtro antifilacce e, se necessario, pulirlo.
- Rimuovere tempestivamente eventuali oggetti caduti, dietro/sotto la macchina in quanto potrebbero ostruire le prese e gli sfiate dell'aria.
- **EVITARE ASSOLUTAMENTE** d'installare la macchina contro tendaggi.

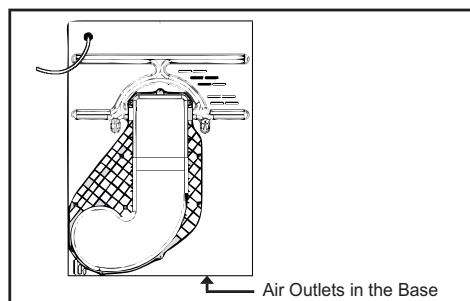

ATTENZIONE: L'apparecchio non deve essere alimentato tramite un dispositivo di commutazione esterno, come un temporizzatore, o connesso ad un circuito che viene regolarmente acceso e spento.

- La spina deve essere accessibile per la disconnessione dopo l'installazione dell'apparecchio.



Se il cavo di alimentazione è danneggiato, deve essere sostituito dal produttore, da un tecnico dell'assistenza o da personale qualificato, per evitare rischi.



Non installare il prodotto in luoghi freddi o dove vi sia il rischio di formazione di ghiaccio. Alla temperatura di congelamento dell'acqua il prodotto potrebbe non funzionare correttamente. Se l'acqua del circuito idraulico ghiaccia sono possibili danni a componenti quali: valvole, pompe, tubi. Per garantire le prestazioni del prodotto la temperatura della stanza deve essere compresa tra +5°C e +35°C. Nel caso l'asciugatrice venga utilizzata in ambienti con basse temperature (tra +2°C e + 5°C) è possibile che capitino fenomeni di condensazione e di piccole perdite d'acqua sul pavimento.

Istruzioni per montare la porta della cucina o del mobile

- **Regolare l'altezza dell'asciugatrice**
I 4 piedini regolabili consentono di aggiustare l'altezza dell'asciugatrice da 827 mm a un massimo di 847 mm. Per regolare l'altezza, è necessario ruotare i piedini regolabili, assicurandosi che la macchina sia stabile (**figura 1**).

Nota: si consiglia di posizionare l'asciugatrice alla massima altezza possibile al fine di evitare il ribaltamento, lasciando almeno 5 mm dalla parte superiore del mobile.

- Prima di fissare le cerniere è necessario determinare la profondità dell'asciugatrice dalla parte anteriore della cucina in base alla profondità dello zoccolo (controllare l'immagine) e scegliere l'opzione di installazione corretta (**figura 2**).

Opzione 1

La posizione della base dell'asciugatrice è arretrata meno di 54 mm dalla parte anteriore del mobile.

Posizionare il format sulla parte interna della porta del mobile. È possibile montare le cerniere e la chiusura magnetica sul lato destro o sinistro a seconda delle esigenze. Segnare le posizioni per i buchi delle viti, dopo trapanare in corrispondenza delle posizioni segnate (**figura 3**).

Figura 1:



Figura 2:

Opzione 1:



Opzione 2:

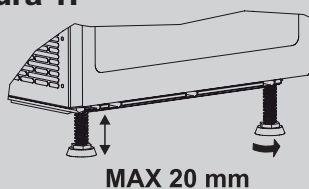
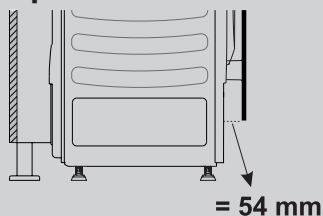
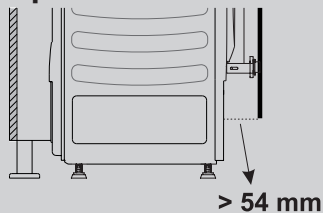

Nota: tale distanza non considera lo spessore della zoccolo della cucina.

Suggeriamo di montare la porta del mobile in modo che si apra verso sinistra, nella stessa direzione della porta oblò.

Figura 3:

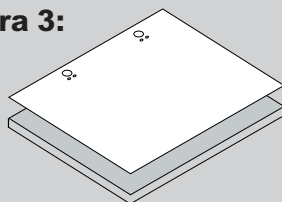

- Fissare le cerniere al loro posto (sulla porta) con le 4 viti fornite (A) (**figura 4**).

- Fissare il magnete (B) al suo posto usando vite (C) (**figura 4**).

- Montare la piastrina metallica (D) sul lato destro o sinistro, a seconda dei requisiti di installazione (**figura 5**).

- Posizionare il supporto in plastica (E) sotto la piastrina metallica e fissarlo in posizione con le viti (F) (**figura 5**).

- Montare il coperchio a scatto (G) nella parte inferiore (**figura 5**).

- Montare la porta del mobile davanti all'asciugatrice usando le cerniere. Posizionare i distanziali sotto le cerniere (I) (**figura 6**) e quindi fissarli con le viti (H).

- Far scorrere l'asciugatrice nella sede del mobile come indicato nell'immagine (**figura 7**).

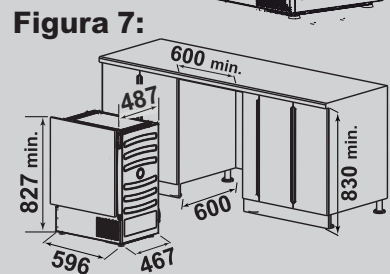
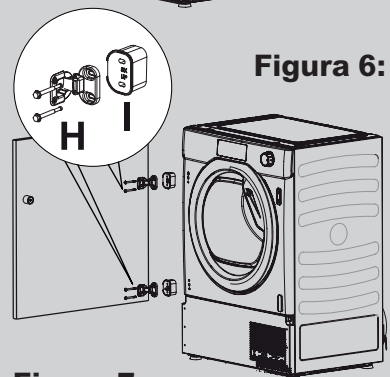
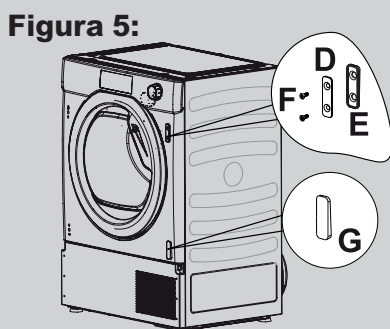
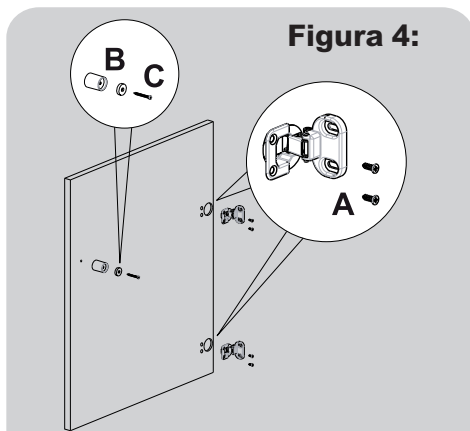

Opzione 2

La posizione dello zoccolo è arretrata di oltre 55 mm dalla parte anteriore del mobile.

Nota: componenti non forniti

-cerniere

-supporti

-fermaporta

- In primo luogo, far scorrere l'asciugatrice nella sede del mobile come indicato nell'immagine (figura 7).

Nota: una volta che le cerniere sono fissate sul mobile, non è possibile far scorrere l'asciugatrice dentro e fuori dal mobile.

- Fissare la porta al mobile con cerniere e supporti standard (non in dotazione) e prevedere un fermaporta (non in dotazione) (figura 8).



Fare attenzione a posizionare la cerniera inferiore a 40 mm sopra lo zoccolo per facilitarne la rimozione (figura 9).

- Ora è possibile fissare le cerniere alla porta del mobile.
- Utilizzare i 4 cappucci (G) per coprire tutti i fori sul pannello anteriore dell'asciugatrice.

GENERALE

- Se la distanza tra parte superiore dell'asciugatrice e la parte superiore del mobile è maggiore di 10 mm, fissare le 2 staffe metalliche a L (K) **sui lati del mobile**, per evitare possibili ribaltamenti (figura 10).

Figura 8:



Figura 9:



Figura 10:

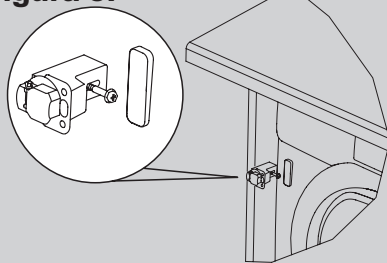

- Lo zoccolo della cucina può coprire la parte frontale inferiore della asciugatrice, ma la sua altezza sarà dettata dallo zoccolo frontale.

La zoccolo deve prevedere un foro per la ventilazione (min. foro con grandezza/diametro di 127 mm) delle dimensioni indicate sull'apposito template di fissaggio. Se lo zoccolo della cucina non è abbastanza alto da ospitare l'intero foro, tagliarne solo una parte.

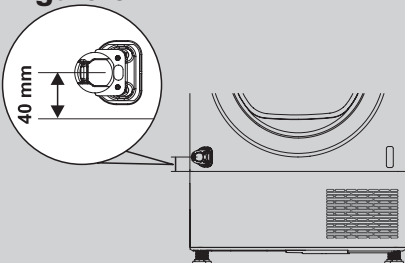
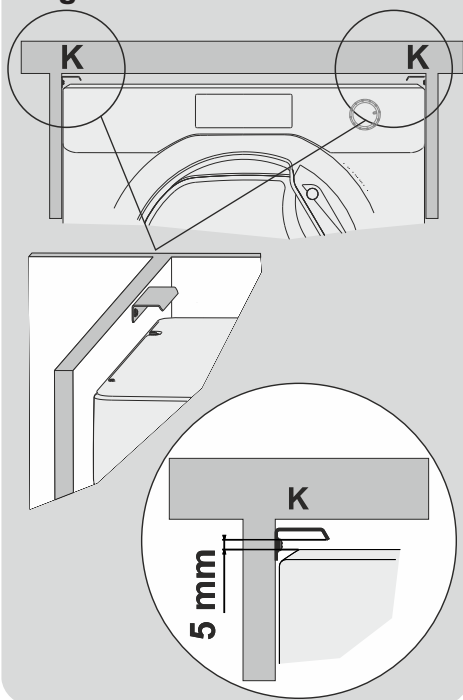
- Posizionare il modello sul retro dello zoccolo della cucina. Segnare le posizioni dei fori delle viti, dopodiché trapanare nei punti definiti (**figura 11**).
- Fissare la base allo zoccolo utilizzando le 6 viti fornite. (J) Nota: è possibile solo per alcuni tipi di zoccolo (ad es. Legno o plastica). Suggeriamo di verificare con il fornitore della cucina.
- Fissare lo zoccolo dell'asciugatrice.
- In caso di utilizzo di una porta piena, è necessario prevedere su di essa un foro di ventilazione di min. $\varnothing 127\text{mm}$ (**figura 12**).



SENZA il flusso d'aria del foro di ventilazione nella porta del mobile / base non è garantita la corretta funzionalità dell'apparecchio.

Figura 11:



Figura 12:



Tutela dell'ambiente

- Tutti i materiali utilizzati per l'imballaggio sono ecologici e riciclabili. Smaltite l'imballaggio con metodi ecologici. Presso il comune di residenza si potranno reperire ulteriori informazioni sui metodi di smaltimento.
- Per garantire la sicurezza al momento dello smaltimento di una asciugatrice, scollegare la spina dell'alimentazione dalla presa, tagliare il cavo dell'alimentazione di rete e distruggerlo insieme alla spina. Per evitare che i bambini possano rimanere intrappolati all'interno della lavatrice, rompere i cardini o la chiusura dell'oblò.

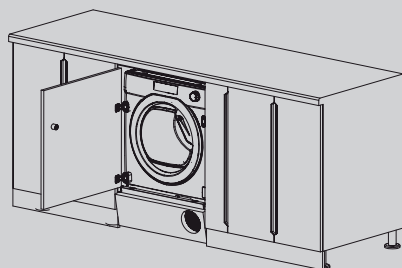
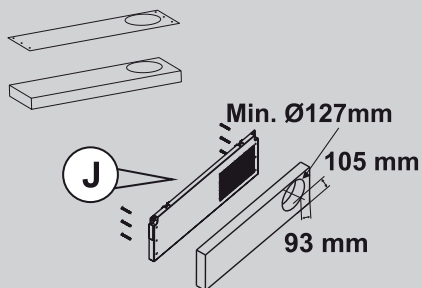
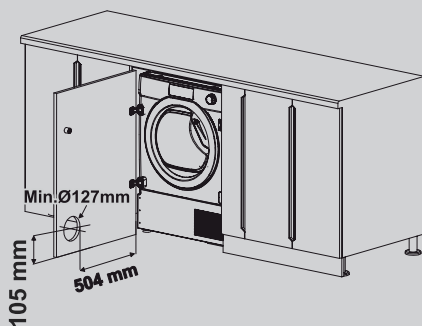
Direttiva Europea 2012/19/EU

Questo elettrodomestico è marcato conformemente alla Direttiva Europea 2012/19/EU sui Rifiuti da Apparecchiature Elettriche ed Elettroniche (RAEE).



I RAEE contengono sia sostanze inquinanti (che possono cioè avere un impatto negativo anche molto pesante sull'ambiente) sia materie prime (che possono essere riutilizzate). E' perciò necessario sottoporre i RAEE ad apposite operazioni di trattamento, per rimuovere e smaltire in modo sicuro le sostanze inquinanti ed estrarre e riciclare le materie prime. Ogni cittadino può giocare un ruolo decisivo nell'assicurare che i RAEE non diventino un problema ambientale; basta seguire qualche semplice regola:

- i RAEE non vanno mai buttati nella spazzatura indifferenziata.

- i RAEE devono essere consegnati ai Centri di Raccolta (chiamati anche isole ecologiche, riciclerie, piattaforme ecologiche ...) allestiti dai Comuni o dalle Società di igiene urbana; in molte località viene anche effettuato il servizio di ritiro a domicilio dei RAEE ingombranti.

In molte nazioni, quando si acquista una nuova apparecchiatura, si può consegnare il RAEE al negoziante, che è tenuto a ritirarlo gratuitamente (ritiro "uno contro uno") a patto che il nuovo apparecchio sia dello stesso tipo e svolga le stesse funzioni di quello reso.

Service

Ai fini della durata e del buon funzionamento della macchina, per gli eventuali interventi di assistenza o riparazione consigliamo di rivolgersi esclusivamente al servizio assistenza autorizzato GIAS.

Requisiti Elettrici

Le asciugatrici sono state progettate per funzionare ad una tensione di 220-240V, 50 Hz monofase. Controllare che il circuito dell'alimentazione sia idoneo per valori di corrente di almeno 6A.

- **L'elettricità può essere estremamente pericolosa**
- **L'apparecchio deve essere opportunamente collegato a terra.**
- **La presa e la spina dell'apparecchio devono essere dello stesso tipo.**
- **Non utilizzare adattatori multipli e/o prolungha.**



Contiene gas fluorurati ad effetto serra. Chiusura ermetica.

R134a / 0,260 [kg] / CO2 equivalent: 0,372[t] GWP1430



La chiamata può essere soggetta a pagamento, se le cause di malfunzionamento della macchina sono attribuibili a un'installazione non corretta.



Non inserire la spina nella presa e non accendere la macchina finché l'installazione non sarà stata completata. Ai fini della sicurezza personale è essenziale che l'asciugatrice venga installata correttamente. In caso di dubbi sull'installazione, rivolgersi al Servizio Assistenza GIAS.

2. PREPARAZIONE DELLA BIANCHERIA

Prima di utilizzare l'asciugatrice per la prima volta:

- Leggere attentamente il presente libretto d'istruzioni.
- Togliere tutti gli articoli presenti all'interno del cestello.
- Pulire l'interno del cestello e il portellone con un panno umido in modo da eliminare l'eventuale polvere depositata durante il trasporto.

Preparazione dei Capi

Verificare che la biancheria da asciugare sia idonea per l'asciugatura meccanica, come indicato dai simboli sull'etichetta di lavaggio dei vari articoli. Controllare che le chiusure siano chiuse e le tasche vuote. Girare i capi con il rovescio all'esterno. Introdurre i capi nel cestello uno ad uno, in modo che non si aggroviglino.

Evitare Di Asciugare:

Articoli di seta, calze di nylon, ricami delicati, tessuti con decorazioni metalliche, indumenti con guarnizioni in PVC o in pelle

 **IMPORTANTE:** Evitare di asciugare articoli preventivamente trattati con prodotti di pulizia a secco o capi in gomma (pericolo d'incendio o esplosione).

Durante gli ultimi 15 minuti (approssimativamente) i capi sono sempre asciugati con aria fredda.

Risparmio Energia

Introdurre nell'asciugatrice solo biancheria accuratamente strizzata a mano o centrifugata a macchina. Quanto più asciutta è la biancheria, tanto più rapido è il tempo richiesto per l'asciugatura, con conseguente risparmio di consumo elettrico.

COSA FARE SEMPRE

- Cercare sempre di far lavorare la macchina a pieno carico di biancheria: si risparmia tempo ed elettricità.
- Prima di ogni ciclo di asciugatura verificare SEMPRE che il filtro sia pulito.

COSA NON FARE MAI

- Non superare mai il peso massimo: si perde tempo e si consuma più elettricità.
- Evitare di caricare capi ancora gocciolanti: si rischia di rovinare la macchina.

Selezionare La Biancheria Nel Modo Seguente:

• In base ai simboli delle etichette di lavaggio

Le etichette di lavaggio sono apposte sul collo o sulle cuciture interne:

 Articolo idoneo per l'asciugatura meccanica.

 Asciugatura ad alta temperatura.

 Solo asciugatura a bassa temperatura.

 Articolo non idoneo all'asciugatura meccanica.

Se il capo è sprovvisto di etichetta di lavaggio, si deve presumere che non sia idoneo all'asciugatura meccanica.

• In base al quantitativo ed alla pesantezza

Se il carico è superiore alla capacità della macchina, separare i capi in base alla pesantezza (p. es., separare gli asciugamani dalla biancheria leggera).

• In base al tipo di tessuto

Articoli di cotone/lino: Asciugamani, jersey di cotone, biancheria da tavola/letto.

Articoli sintetici: Camicette, camicie, tute ecc. in poliestere o poliammide e misti cotone/sintetici.

 Non sovraccaricare il cestello, in quanto i capi ingombranti, a caldo, possono superare il carico massimo consentito. (per esempio sacchi a pelo e piumoni)

3. PULIZIA E MANUTENZIONE ORDINARIA

Pulizia dell'asciugatrice

- Si consiglia di pulire il filtro e di svuotare la vaschetta dell'acqua dopo ogni ciclo di asciugatura.
- Pulire regolarmente il filtro.
- Dopo l'uso, pulire l'interno del cestello e lasciare aperto il portellone per un certo periodo di tempo in modo che circoli aria e si asciughi.
- Pulire l'esterno della macchina e il portellone con un panno morbido.
- NON usare spugnette abrasive né prodotti di pulizia.
- Pre evitare che si accumuli della lanuggine e che l'oblò abbia difficoltà ad aprirsi/chudere, a fine di ogni ciclo d'asciugatura pulire con un panno umido la parte interna dell'oblò e la guarnizione.

 **ATTENZIONE!** Il cestello, il portellone e il carico possono essere molto caldi.

 **IMPORTANTE:** Prima di procedere alla pulizia, disattivare sempre la macchina e staccare la spina della presa a muro.

 Per i dati elettrici vedere la targhetta dei dati posta sul davanti del mobile della macchina (con portellone aperto)

4. VASCHETTA DELL'ACQUA

L'acqua aliminata dalla biancheria durante il ciclo di asciugatura viene raccolta in una vaschetta posta all'interno della porta della macchina. Quando la vaschetta è piena si accende la spia  sul pannello dei comandi, segnalando che si DEVE vuotare la vaschetta dopo ogni ciclo di asciugatura.

NOTA: Nei primi cicli, quando la macchina è nuova, si raccoglie poca acqua in quanto si riempie prima il serbatoio interno

3. Premere il pulsante per riavviare il ciclo. Non aprire la porta durante i cicli automatici per  ottenere una corretta asciugatura.

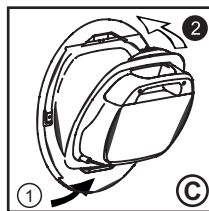

Non aprire la porta durante i cicli automatici per ottenere una corretta asciugatura.

Per rimuovere la vaschetta dalla porta

1. Estrarre con delicatezza la vaschetta afferrandola dalla maniglia. **(A)** Da piena, la vaschetta dell'acqua pesa circa 6 kg.

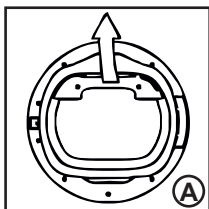

2. Inclinare la vaschetta facendo defluire l'acqua dal beccuccio. **(B)**

Quando è vuota, riporre la vaschetta nell'alloggio come indicato; **(C)** prima inserire la base della vaschetta come mostrato **(1)**, successivamente premere gentilmente la parte superiore nell'apposita sede **(2)**.

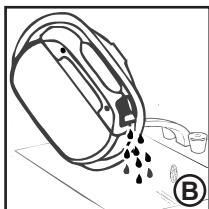

FUNZIONAMENTO

1. Aprire la porta e caricare la biancheria nel cesto. Assicurarsi che i capi non si incastrino nella porta. 

2. Chiudere gentilmente la porta fino a sentire un "click".

3. Ruotare il selettore programmi e scegliere il programma di asciugatura desiderato (per dettagli, guardare la Guida Programmi).

4. Premere il pulsante

L'asciugabiancheria inizia automaticamente e la spia luminosa sopra il tasto resta accesa.

5. Se si apre la porta durante il ciclo per controllare la biancheria, è necessario successivamente richiudere la porta e premere il pulsante , il ciclo di asciugatura ricomincerà nuovamente.

6. Quando il ciclo è prossimo alla fine, inizia una fase di raffreddamento. I capi vengono asciugati con aria fredda al fine di raffreddarli.

7. Quando il programma è terminato, la spia END si illumina sul display.

8. A seguito della fine del ciclo, il cesto effettuerà delle rotazioni ad intermittenza per minimizzare le pieghe. Continuerà fino a quando la porta verrà aperta.

 Non aprire la porta durante i cicli di asciugatura automatici per avere un'asciugatura sempre efficace.

5. PORTELLONE E FILTRO

Tirare la maniglia per aprire lo sportello.
Per avviare la macchina, richiudere il portellone e premere il tasto. ▶▶▶

⚠ATTENZIONE! Quando l'asciugatrice è in funzione, il cestello e il portellone possono essere molto caldi.

Filtro

IMPORTANTE: Ai fini della massima efficacia della macchina, prima di ogni ciclo di asciugatura è essenziale verificare la pulizia del filtro antifilacce.

Importante: Non utilizzare l'asciugabiancheria senza i filtri. I filtri intasati possono allungare il tempo di asciugatura e causare danni con conseguenti costosi interventi di pulizia.

1. Tirare il filtro verso l'alto.

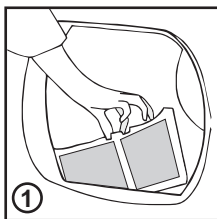

2. Aprire il filtro come illustrato.

3. Rimuovere delicatamente le Filacce con la punta delle dita o aiutandosi con uno spazzolino morbido.

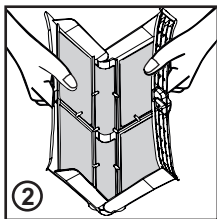

4. Richiudere il filtro e reinserirlo in sede.

Spia Di Pulizia Filtro

🔴 Si accende segnalando la necessità di pulire il filtro.

Procedere con la verifica ed eventuale pulizia del filtro principale e dei filtri allocati nella parte inferiore del Dryer.

Se la biancheria non si asciuga verificare che il filtro non sia intasato.

⚠ SE SI PULISCE IL FILTRO SOTTO L'ACQUA, RICORDARSI DI ASCIUGARLO.

⚠ ATTENZIONE! Se la porta dell'asciugabiancheria viene aperta durante il ciclo, prima quindi che sia completata la fase di raffreddamento, la maniglia della vaschetta può essere molto calda. Fare attenzione e usare la massima cautela se la si vuole svuotare.

Pulizia Filtro

1. Rimuovere lo zoccolo

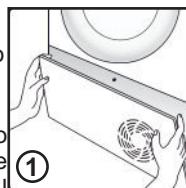

2. Girare in senso antiorario i ganci e rimuovere il coperchio supporto filtri

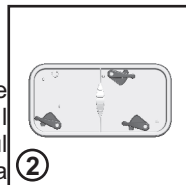

3. Rimuovere delicatamente il telaio agendo sul gancio superiore a pulire la rete filtrante da residui o depositi. Non usare acqua.

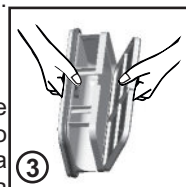

4. Rimuovere delicatamente il filtro a spugna dalla sede a lavarlo sotto acqua corrente per rimuovere residui o depositi.

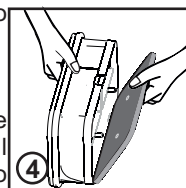

5. Rimontare i filtri e posizionare il coperchio supporto filtri nella corretta posizione indicata dalla freccia (posizione verso l'alto). Bloccare il coperchio con i ganci.

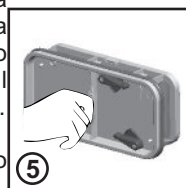

6. Rimontare lo zoccolo.

⚠ Il sovraccarico dell'asciugatrice o carichi eccessivamente pesanti potrebbero provocare l'apertura della porta. In questo caso si consiglia di ridurre la quantità di bucato prima di continuare l'asciugatura.

⚠ Pulire i filtri prima di effettuare ogni ciclo.

6. CONTROLLI E INDICATORI

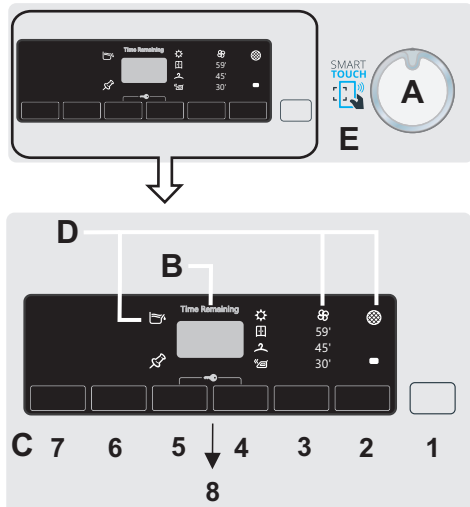

A- Manopola - Ruotando la manopola in entrambe le direzioni è possibile selezionare il programma di asciugatura desiderato. Per annullare il programma selezionato o spegnere l'asciugatrice, ruotare la manopola in posizione OFF.

B- Display - Consente di visualizzare il tempo residuo di asciugatura, il ritardo in caso di impostazione della partenza ritardata e altri messaggi di notifica.

C-Pulsanti -

1.Avvio/Pausa - Serve per dare inizio al programma selezionato o bloccare il ciclo.

2. Per una migliore stiratura - Questa opzione permette un'azione di rilassamento delle pieghe, attivando movimentazioni alternate del cesto durante e dopo l'asciugatura e settando automaticamente il livello di asciugatura (il livello di asciugatura è modificabile anche dopo la selezione dell'opzione)

L' Opzione può essere impostata fino a 5 minuti dopo la partenza del ciclo ed è attivabile solo sui cicli automatici.

3.Rapidi - è possibile trasformare un programma da automatico a Rapido, fino a 3 minuti dall'avvio del ciclo. La pressione progressiva aumenta il tempo (30-45-59 minuti). Per tornare al ciclo automatico è necessario spegnere l'asciugatrice.

In caso di incompatibilità, tutti i led lampeggeranno velocemente per 3 volte.

4.Selezione livello di asciugatura

Permette di selezionare il livello di asciugatura desiderato (opzione modificabile fino a 5 minuti dopo la partenza del ciclo):

- **Pronto Stiro**: lascia i panni leggermente umidi, per facilitare la stiratura.

- **Asciutto No Stiro**: per capi da appendere direttamente dopo l'asciugatura, senza stirarli.

- **Asciutto Armadio**: per capi che possono essere direttamente riposti.

- **Extra-asciutto**: per capi completamente asciutti, ideale a pieno carico. Questo apparecchio è dotato della funzione di Drying Manager. Nei cicli automatici, ogni livello intermedio di asciugatura, prima di raggiungere il livello selezionato, viene segnalato con un indicatore luminoso lampeggiante che corrisponde al grado di asciugatura raggiunto. Tutti i led lampeggeranno velocemente per 3 volte.

5.Partenza ritardata - Dà la possibilità all'utente di ritardare la partenza del ciclo di asciugatura da 1 a 24 ore, a intervalli di 1 ora. Il ritardo prescelto compare sul display e dopo aver premuto il pulsante START, decresce di ora in ora.

In caso di apertura dell'obolo a partenza ritardata attivata, è necessario dopo la chiusura della porta, premere START per riprendere il conteggio.

6.Memorizzazione - Questa opzione consente di memorizzare le opzioni impostate su un ciclo. Memorizzazione: a ciclo avviato premere per 3 secondi il tasto "memory". La spia "memory" lampeggia per 3 volte e memorizza le opzioni impostate collegate al ciclo prescelto in flangia. Richiamo: dopo aver impostato il ciclo prescelto premere il tasto "memory" per richiamare le opzioni memorizzate.

7.Selezione tempo - E' possibile trasformare un ciclo da automatico a programmato, fino a 3 minuti dall'avvio del ciclo. La pressione progressiva aumenta il tempo a intervalli di 10 minuti. Per tornare al ciclo automatico è necessario spegnere l'asciugatrice.

In caso di incompatibilità, tutti i led lampeggeranno velocemente per 3 volte.

8. Blocco Tasti - Questa opzione consente di evitare che vengano effettuate modifiche indesiderate o accidentali durante la fase di asciugatura. Attivazione/disattivazione: premere contemporaneamente per 2 secondi i tasti 4 e 5. Sul display compare la scritta "LOC".

Alla disattivazione viene mostrata una sola volta la scritta "Unl". In caso di apertura oblo' con l'opzione Blocco Tasti attivato, il ciclo si ferma ma il blocco si conserva; per far ripartire il ciclo è necessario rimuovere il blocco e premere di nuovo "Start". Allo spegnimento della asciugatrice l'opzione si disattiva automaticamente.

L'opzione Blocco Tasti è modificabile in qualsiasi momento del ciclo.

Anti Piega Automatico - Questa funzione attiva automaticamente una movimentazione anti-piega a inizio (in caso di attivazione del delay) e a fine asciugatura. Utile se non si ha la possibilità di rimuovere immediatamente il bucato, consente di mantenere il cesto in movimento per non far appesantire i panni asciutti e mantenerli morbidi, fino a 6 ore dal termine del ciclo. Si attiva ogni 10 minuti. Per interrompere il ciclo posizionare la manopola su OFF.

D- Spie luminose

Tanica Acqua  - Questa spia si accende per ricordare di svuotare la tanica dell'acqua di condensa.

Pulizia Filtro  - Quando si accende questa spia, è necessario pulire il filtro. E' preferibile posizionare le scarpe con la suola verso l'alto.

Cool Down  - Si accende quando il ciclo è nella fase finale di raffreddamento

E-

SMART TOUCH area - premendo il pulsante START/PAUSE è possibile avviare un ciclo precedentemente scaricato nonostante la posizione Touch è selezionata dalla manopola (per scaricare i cicli dall'applicazione vedere la sezione dedicata in questo manuale).



APPAREL CARE

Il programma "ciclo lana" di questa asciugabiancheria è stato approvato da The Woolmark Company per l'asciugatura dei capi

in lana etichettati "lavabili in lavatrice", purchè i capi siano lavati e asciugati seguendo le istruzioni riportate sull'etichetta cucita al capo e le indicazioni fornite dal fabbricante della macchina. M1530 Nel Regno Unito, nell'Eire, a Hong Kong e in India il marchio Woolmark è un marchio certificato.

Massima capacità di asciugatura

Cotone	Massima capacità dichiarata
Sintetici o Delicati	Max.4 Kg

Guida Ad Una Corretta Asciugatura

Il ciclo standard COTONE () è quello a maggior efficienza energetica e il più adatto per un'asciugatura di un normale bucato bagnato in cotone.

La tabella nell'ultima pagina mostra approssimativamente tempi e consumo di energia dei programmi principali.

Consumo di energia modalità "spento"	0,40 W
Consumo di energia modalità "stand-by"	0,75 W

Specifiche Tecniche

Capacità del cestello	78,5
Carico massimo	vedere etichetta energetica
Altezza	85 cm Max.
Larghezza	60 cm
Profondità	48,7 cm Max.
Efficienza Energetica	vedere etichetta energetica

Informazioni per Test di Laboratorio

EN 61121 Programmi

-Cotone asciutto	-COTONE O 
-Cotone asciutto da stirare	-COTONE O BIANCHI 
-Tessuti Delicati	-DELICATI O SINTETICI

 La reale durata del ciclo di asciugatura dipende dal livello di umidità di partenza del carico a causa della velocità di centrifuga, dal tipo e dalla quantità del carico, dalla pulizia dei filtri e dalla temperatura ambientale.

 Pulire i filtri prima di effettuare ogni ciclo.













7. SELEZIONE DEL PROGRAMMA

(Per verificare i programmi e la compatibilità delle opzioni, fare riferimento alla pagina successiva).

PROGRAM	PROGRAM DESCRIPTION	CAPACITY (kg)	DRYING TIME (min)
	Ciclo ideale per asciugare capi in cotone, spugne e asciugamani.	Full	*
	Programma Eco normativo (hang dry) ideale per capi in cotone. Il più efficiente in termini di consumo energetico per l'asciugatura di questi tessuti.	Full	*
Mix & Dry	Consente di asciugare insieme capi di tessuti differenti come cotone, lino, sintetici e misti.	4	*
	Il ciclo ideale per asciugare capi colorati in cotone o sintetici.	4	*
	Ciclo studiato per asciugare tessuti sintetici e delicati.	4	*
	Programma dedicato all'asciugatura di camicie, limitando la formazione di pieghe e grovigli tramite opportune movimentazioni del cesto. E' consigliabile rimuovere i capi appena il ciclo di asciugatura è terminato.	2.5	*
	Speciale programma dedicato ad asciugare capi di grandi dimensioni come tende, lenzuola e tovaglie. Grazie a opportune movimentazioni del cesto si assicura una ridotta formazione di pieghe e grovigli.	5	220'
	Un ciclo studiato per asciugare uniformemente tessuti come jeans o Denim. E' consigliato rovesciare i capi prima dell'asciugatura.	4	*
	Perfetto per asciugare uniformemente, trapunte e piumini, rigenerando la morbidezza delle piume.	4	*
	Ciclo studiato per l'asciugatura di tessuti tecnici, preservando l'elasticità delle fibre.	4	*
	Ciclo Woolmark per capi in lana: il programma può essere utilizzato per asciugare fino a 1kg di biancheria (circa 3 maglioni). Si consiglia di rovesciare i capi prima di asciugarli. Il tempo può variare a seconda delle dimensioni e della densità del carico e della centrifuga scelta per il lavaggio. A fine ciclo i capi sono pronti per essere indossati, ma nel caso di indumenti più pesanti i bordi potrebbero risultare leggermente umidi: si suggerisce di farli asciugare naturalmente. Si consiglia di estrarre subito i capi al termine del ciclo di asciugatura. Attenzione: il processo di restringimento della lana è irreversibile; asciugare esclusivamente i capi con simbolo (simbolo "ok tumble"); questo programma non è indicato per capi acrilici.	1	70'
	Un programma studiato per asciugare e allo stesso tempo ridurre la presenza di allergeni come acari della polvere, peli di animali e pollini.	4	220'
	Ciclo a caldo che in 12 minuti consente di ridurre la formazione di pieghe e facilitare la stiratura.	2.5	*
	Il ciclo ideale per eliminare i cattivi odori dai capi e ridurre le pieghe.	2.5	*
Smart Touch 	Posizione "riscrivibile" della manopola da selezionare per interagire con l'App per smartphone e trasferire i cicli download (fare riferimento al paragrafo dedicato). In fabbrica viene caricato il ciclo Auto-Clean, studiato per la sanificazione della macchina.		

* La reale durata del ciclo di asciugatura dipende dal livello di umidità di partenza del bucato dovuta alla velocità di rotazione, tipologia e quantità di carico, pulizia del filtro e temperatura ambientale.

PROGRAMMI E OPZIONI COMPATIBILI

PROGRAMMI	OPZIONI SELEZIONABILI						OPZIONI AUTOMATICHE	
	Cicli Rapidi	Selezione del tempo	Selezione asciugatura	Super Facile - Miglior Stiratura	Partenza Ritardata	Memo - Memoria	Anti Piegia Automatica	Gestione Asciugatrice
	✓	✓	✓	✓	✓	✓	✓	✓
	-	-	-	-	✓	-	-	-
Mix & Dry	✓	✓	✓	✓	✓	✓	✓	✓
	-	-	✓	✓	✓	✓	✓	✓
	✓	✓	✓	✓	✓	✓	✓	✓
	✓	-	✓	✓	✓	✓	✓	✓
	-	✓	✓	✓	✓	✓	✓	✓
	-	-	-	✓	✓	✓	✓	✓
	-	-	-	-	✓	-	✓	✓
	-	-	✓	-	✓	✓	✓	✓
	-	-	-	-	✓	-	-	-
	-	✓	-	-	✓	✓	✓	-
	-	-	-	-	✓	-	✓	✓
	-	-	-	-	✓	-	✓	-

SMART TOUCH

Questo apparecchio è equipaggiato di tecnologia **Smart Touch** che consente di interagire, tramite App, con gli smartphone basati sul sistema operativo Android e dotati della funzione NFC (Near Field Communication).

- Scaricare l'App **Candy simply-Fi** sul proprio smartphone.

L'App Candy simply-Fi è disponibile sia per dispositivi con sistema operativo Android che per iOS, sia per tablet che per smartphone; è tuttavia possibile interagire con la macchina e sfruttare le potenzialità offerte da Smart Touch solo con smartphone Android dotati di tecnologia NFC, secondo il seguente schema:

Smartphone Android con tecnologia NFC	Interazione con la macchina + contenuti
Smartphone Android senza tecnologia NFC	Solo contenuti
Tablet Android	Solo contenuti
Apple iPhone	Solo contenuti
Apple iPad	Solo contenuti

FUNZIONI

Le principali funzioni attivabili mediante l'App sono:

- **Voice Assistant** – Guida alla scelta del ciclo ideale tramite inserimento di tre input vocali (capi/tessuti, colore, grado di sporco).
- **Cycles** – Possibilità di scaricare e avviare nuovi programmi di lavaggio.
- **Smart Care** – Cicli di Smart Check-up, Auto-Clean e guida alla risoluzione dei problemi.
- **My Statistics** – Statistiche di lavaggio e suggerimenti per un utilizzo più efficiente della macchina.

Per scoprire tutti i dettagli delle funzioni **Smart Touch**, esplora i menu accedendo in modalità **DEMO** o andare su:

www.candysmarttouch.com

COME USARE SMART TOUCH

PRIMA VOLTA – Registrazione macchina su App

Accedere al menu "**Impostazioni**" del proprio smartphone Android e attivare la funzione NFC all'interno di "**Wireless e Reti**".

In relazione al modello dello smartphone impiegato e alla versione del sistema operativo Android, il processo di attivazione della funzione NFC potrebbe essere differente. Consultare il relativo manuale per maggiori dettagli.

- Ruotare la manopola nella posizione **Smart Touch** per abilitare il sensore sul cruscotto.
- Aprire l'App, creare il profilo utente e registrare l'elettrodomestico seguendo le indicazioni sul display del telefono o la procedura descritta nella "**Quick Guide**" allegata alla macchina.

Ulteriori informazioni, le **F.A.Q.** ed il video per una facile registrazione del prodotto sono disponibili su:
www.candysmarttouch.com/how-to

VOLTE SUCCESSIVE – Utilizzo abituale

- Ogni volta che si intende operare con l'App sulla macchina, occorre prima abilitare la modalità **Smart Touch** ruotando la manopola nell'omonima posizione.
- Assicurarsi di avere sbloccato lo schermo del telefono (acceso e senza codice) e attivata la funzione NFC; in caso contrario, seguire la procedura descritta in precedenza.
- Se si vuole avviare un ciclo di lavaggio, caricare la biancheria, il detersivo e chiudere l'oblò.
- Selezionare la funzione desiderata sull'App (es: avvio di un programma, Smart Check-up, aggiornamento statistiche, ecc...).
- Seguire le istruzioni sul display del telefono, **APPOGGIANDOLO** al logo **Smart Touch** quando indicato dall'App.

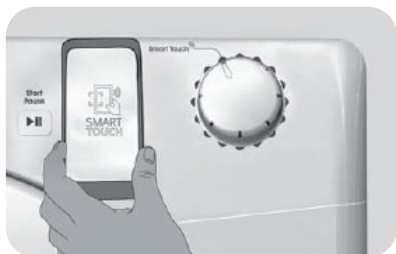

NOTE:

Posizionare lo smartphone in modo che l'antenna NFC sul retro dello stesso sia in corrispondenza del logo Smart Touch sul cruscotto della macchina.



Se non si conosce la posizione dell'antenna NFC, spostare leggermente lo smartphone con movimento circolare sul logo Smart Touch fino a quando l'App segnala l'avvenuta connessione.

Affinchè il trasferimento di dati vada a buon fine è fondamentale **MANTENERE IL TELEFONO APPOGGIATO SUL CRUSCOTTO DURANTE TUTTA LA PROCEDURA** (pochi secondi); una schermata sul dispositivo informerà sull'esito dell'operazione e quando sarà possibile allontanare lo smartphone.

Custodie spesse o adesivi metallici sullo smartphone potrebbero influenzare o impedire la trasmissione dei dati fra macchina e telefono. Se necessario, rimuoverli.

La sostituzione di alcuni componenti dello smartphone (es: cover posteriore, batteria, ecc...) con altri non originali, potrebbe comportare la rimozione dell'antenna NFC, impedendo l'utilizzo completo dell'App.

La gestione ed il controllo della macchina tramite App avviene solo "per prossimità": non è quindi possibile eseguire un'operazione da remoto (es: da un'altra stanza, fuori casa).

PARAMETRI WIRELESS

Parametro	Specifiche
Standard Wireless	ISO/IEC 14443 Type A e NFC Forum Type 4
Banda di frequenza	13,553-13,567 MHz (centre frequency 13,560 MHz)
Limite Campo magnetico	< 42dBµA/m (a 10 metri)

Con questo il gruppo Candy Hoover Group Srl,  dichiara che questo apparecchio è marcato conformemente alla Direttiva Europea 2014/53 / UE.

Per ricevere una copia della dichiarazione di conformità, contattare il produttore all'indirizzo:

www.candy-group.com

8. RICERCA GUASTI

SOLO PER I MODELLI DOTATI DI TECNOLOGIA SMART TOUCH

Grazie al ciclo Smart Check-up all'interno dell'App Candy simply-Fi e con uno smartphone Android dotato di tecnologia NFC, è possibile verificare in ogni momento la corretta funzionalità della macchina. Maggiori dettagli sull'App.

In caso di errore sul display della macchina (segnalato tramite codice o lampeggio delle spie), aprendo l'App e appoggiando lo smartphone Android dotato di NFC al logo Smart Touch sul cruscotto, è possibile avviare la guida alla risoluzione del problema.

Quale Può Essere La Causa...

Problemi che può risolvere l'utente

Prima di rivolgersi al Centro Assistenza GIAS, consultare la seguente checklist. La chiamata verrà addebitata all'utente nel caso in cui risulti che la macchina funziona o è stata installata o utilizzata in maniera errata. Se il problema persiste anche dopo aver eseguito i controlli consigliati, rivolgersi al servizio di assistenza GIAS che sarà a disposizione per suggerire eventuali soluzioni per telefono.

Il tempo di asciugatura residuo può variare durante il ciclo. Il tempo infatti **viene costantemente aggiornato per migliorarne la stima. E' per tanto normale che durante il ciclo, il tempo mostrato sul display possa aumentare o diminuire.**

Tempo di asciugatura eccessivamente lungo/capi non sufficientemente asciutti...

• Il programma/tempo di asciugatura selezionato è corretto?

• I capi sono stati introdotti eccessivamente bagnati? Si è provveduto a strizzare o centrifugare adeguatamente i capi prima d'introdurli nella macchina?

• Si deve pulire il filtro?

• Si deve pulire il condensatore?

• L'asciugatrice è stata caricata eccessivamente?

• Vi sono ostruzioni a livello delle prese, degli sfiasi e della base dell'asciugatrice?

L'asciugatrice non funziona...

• L'alimentazione elettrica cui è collegata la macchina è attiva? Controllare provando con un altro apparecchio (ad esempio, lampada da tavolo).

• La spina di alimentazione è stata collegata correttamente all'alimentazione elettrica?

• Manca la corrente?

• Fusibile bruciato?

• Il portellone è stato chiuso perfettamente?

• La macchina è stata opportunamente attivata (sia collegata all'alimentazione sia attivata localmente)?

• È stato selezionato il tempo o il programma di asciugatura?

• La macchina è stata riattivata dopo aver aperto il portellone?

• La macchina ha smesso di funzionare perché la vaschetta dell'acqua è piena e deve essere svuotata?

L'asciugatrice fa molto rumore...

• Spegnerne l'asciugatrice e rivolgersi al Servizio Assistenza GIAS.

La spia di segnalazione  è accesa...

• Si deve pulire il filtro?

• Si deve pulire il condensatore?

La spia di segnalazione  è accesa...

• Si deve svuotare la vaschetta dell'acqua?

SERVIZIO ASSISTENZA CLIENTI

Se il problema persiste anche dopo aver effettuato tutti i controlli consigliati, rivolgersi al Servizio Assistenza GIAS.

Sarà a disposizione per suggerire eventuali soluzioni per telefono o per fissare la visita del tecnico in base alle condizioni di garanzia. Si ricorda che l'intervento del tecnico può essere soggetto a pagamento nel caso la macchina:

• risulti perfettamente funzionante.

• non sia stata installata secondo quanto indicato nelle istruzioni d'installazione.

• sia stata utilizzata in modo improprio.

Ricambi

Utilizzare sempre ricambi originali, disponibili direttamente presso il Servizio Assistenza GIAS.

Servizio GIAS

Per assistenza e riparazioni, rivolgersi al tecnico del Servizio Assistenza GIAS più vicino.

Il produttore declina ogni responsabilità in caso di eventuali errori di stampa nel presente opuscolo. Il produttore si riserva il diritto di apportare le necessarie modifiche ai propri prodotti, senza alterarne le caratteristiche essenziali.

Índice

Por favor lea cuidadosamente estas instrucciones y utilice la máquina según las indicaciones. Este folleto presenta directrices importantes para el seguro, la instalación y el mantenimiento seguros y algunos consejos útiles para obtener los mejores resultados con susecadora.

Conserve toda la documentación en un lugar seguro para referencia futura o para los futuros dueños.

Por favor verifique que los siguientes artículos hayan sido entregados con el electrodoméstico:

- Manual de instrucciones
- Tarjeta de garantía
- Etiqueta energética

Al mostrar el logo  marcado en este producto, declaramos, bajo nuestra propia responsabilidad, el cumplimiento de todos los requisitos europeos en términos de seguridad, salud y medio ambiente, establecidos en la legislación de este producto.

 Verifique que no se hayan producido daños al electrodoméstico durante el transporte. De haberlos, llame al Servicio técnico de GIAS. El incumplimiento de lo anterior puede perjudicar a la seguridad del electrodoméstico. Si debido a un uso incorrecto o negligente daña el electrodoméstico el servicio técnico le cobrará la reparación.

1. ADVERTENCIAS SOBRE SEGURIDAD
2. P R E P A R A C I Ó N D E L
MATERIAL PARA SECAR
- 3 . R U T I N A D E L I M P I E Z A Y
MANTENIMIENTO
4. DEPÓSITO DE AGUA Y DEPÓSITO
5. PUERTA Y FILTRO
6. CONTROLES E INDICADORES
7. SELECCIÓN DEL PROGRAMA Y
AJUSTES DE FUNCIÓN
8. RESOLUCIÓN DE PROBLEMAS
SERVICIO DE ATENCIÓN AL CLIENTE

1. ADVERTENCIAS SOBRE SEGURIDAD

- Este electrodoméstico puede ser utilizado por niños mayores de 8 años y por personas con capacidades físicas, sensoriales o mentales limitadas o que carezcan de la experiencia y el conocimiento necesarios, siempre y cuando estén supervisadas por una persona encargada de velar por su seguridad o hayan sido instruidas en su utilización de manera segura.

Los niños no deben jugar con el electrodoméstico. Los niños no deben ocuparse del mantenimiento ni de la limpieza del electrodoméstico, salvo que estén supervisados una persona encargada de velar por su seguridad.

- **ADVERTENCIA** El uso incorrecto de una secadora puede provocar riesgo de incendio.
- Este producto es exclusivamente para uso doméstico o similar:
 - zona de cocina para el personal de tiendas, oficinas y otros entornos laborales;
 - granjas;
 - pasajeros de hoteles, moteles u otros entornos residenciales;
 - hostales (B&B).

No se recomienda el uso de este producto con fines

diferentes del doméstico o similar, por ejemplo, con fines comerciales o profesionales.

El empleo de la lavadora con fines no recomendados puede reducir la vida útil del artefacto e invalidar la garantía. Todos los daños, averías o pérdidas ocasionados por un uso diferente del doméstico o similar (aunque ese uso se realice en un entorno doméstico) no serán reconocidos por el fabricante en la medida en que lo permita la ley.

- Esta máquina debe usarse solamente para el propósito para el cual fue diseñada, tal y como se describe en este manual. Asegúrese de que entiende todas las instrucciones de instalación antes de utilizar el electrodoméstico.
- No toque el electrodoméstico cuando tenga las manos o los pies mojados o húmedos.
- No se apoye en la puerta al cargar la secadora ni utilice la puerta para levantar o mover la máquina.
- No permita a los niños jugar con la máquina ni los mandos.

- **ADVERTENCIA** No use el producto si el filtro de pelusa no está en su lugar o si está dañado, ya que la pelusa podría arder.
- **ADVERTENCIA** En el lugar donde aparezca el símbolo de superficie caliente , el incremento de temperatura durante la operación de la secadora puede exceder los 60 grados centígrados.
- Desconecte el enchufe de la red del suministro eléctrico. Siempre debe desenchufar la máquina antes de limpiarla.
- No siga usando esta máquina si pareciera tener algún desperfecto.
- No hay que dejar que se acumulen lanilla y pelusas en el suelo alrededor de la máquina.
- El tambor interior puede calentarse mucho. Antes de retirar la ropa de la máquina, siempre deje que ésta termine de enfriarse.
- La última parte del ciclo de secado se realiza sin calor (ciclo frío) para lograr una temperatura final que no dañe los tejidos.
- La secadora no debe ser usada si se han empleado agentes químicos en el lavado.
- **ATENCIÓN:** Nunca detenga la secadora antes del fin de ciclo sin que los tejidos hayan sido removidos velozmente y

separados de manera que el calor se disperse.

- Máxima capacidad de secado: Ver etiqueta energética.

Instalación

- No utilice adaptadores, conectores múltiples y/o alargaderas.
- Nunca instale la secadora junto a cortinas, y procure que no caigan objetos ni se acumule nada detrás de la secadora.
- El electrodoméstico no debe instalarse detrás de una puerta con cierre, de una puerta corredera ni de puertas cuyas bisagras se encuentren en el lado opuesto del lugar donde se encuentra la secadora.

Important: Importante; Durante el transporte asegúrese que la secadora este en posición vertical, si es necesario puede girarla por el lado que se muestra;

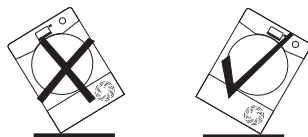

ATENCIÓN: Si el producto está en lado diferente, espere por lo menos 4 horas antes de encenderlo para que el aceite pueda fluir de nuevo en el compresor. De no hacerlo, podría dañarse el compresor.

La Colada

- No utilice la secadora con prendas que no haya lavado.
- **ADVERTENCIA** No debe usarse para secar tejidos tratados con líquidos para limpieza en seco.
- **ADVERTENCIA** No debe Los materiales de gomaespuma, en algunas circunstancias, pueden arder por combustión espontánea si se calientan. Los artículos como gomaespuma (espuma de látex), los gorros de ducha, los tejidos impermeables a base de goma, así como las almohadas o las **NO DEBEN** secarse en la secadora.
- Consulte siempre las etiquetas sobre lavado de las prendas para conocer si se pueden secar en secadora.
- Antes de introducir ropa en la secadora, esta debe centrifugarse o escurrirse bien. Las prendas que escurren agua **NO** deben introducirse en la secadora.
- Quita todos los artículos de los bolsillos, como encendedores y cerillas.
- Deben sacarse de los bolsillos encendedores y cerillas y no se deben **NUNCA** usar líquidos inflamables cerca de la máquina.
- No se deben introducir **NUNCA** cortinas de fibra de vidrio en esta máquina. Puede producirse irritación de la piel si otras prendas se contaminan con fibras de vidrio.
- Las prendas que se hayan ensuciado con sustancias como aceite de cocina, acetona, alcohol, gasolina, queroseno, limpiamanchas, trementina, ceras y limpiadores de ceras deben lavarse en agua caliente con una cantidad extra de detergente antes de introducirse en la secadora.
- Los suavizantes de tejidos y los productos similares pueden utilizarse siguiendo las instrucciones del suavizante.

Ventilación

- Debe asegurarse una ventilación adecuada en la sala donde esté ubicada la secadora para evitar que los gases de aparatos que quemen otros combustibles, (incluyendo llamas abiertas) entren en la sala cuando se está usando la secadora.
- El aire extraído no debe descargarse dentro de un conducto que sea utilizado para expulsar humos de aparatos que quemen gas u otros combustibles.

- Compruebe periódicamente que no esté obstruido el paso de la corriente de aire a través de la secadora.
- Después de usar la máquina, revise el filtro de pelusas y límpielo si es necesario.
- Instalar la parte trasera del aparato cerca de un muro o pared vertical.
- Tiene que dejarse al menos un espacio de 12 mm entre la secadora y cualquier obstrucción. Las válvulas de entrada y de salida tienen que estar lejos de obstáculos. Para asegurarse de una adecuada ventilación el espacio entre la parte inferior de la máquina y el suelo no debe ser obstruido.
- Procure que no caigan objetos ni se acumulen detrás de la máquina, ya que éstos pueden obstruir la entrada y salida de aire.
- Controlar frecuentemente el filtro después del uso y limpiarlo, si fuera necesario.
- NUNCA instale la secadora junto a cortinas.

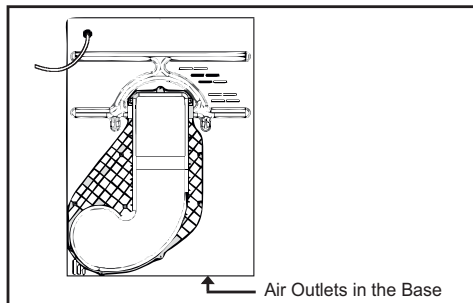

ADVERTENCIA: El dispositivo no debe ser alimentado por un dispositivo de conmutación externo, como un temporizador, o conectado a un circuito que se enciende y apaga regularmente.

- El enchufe debe estar accesible para la desconexión después de la instalación del dispositivo.



Si el cable de alimentación está dañado, debe ser reemplazado por el fabricante, un técnico de servicio o personal calificado para evitar riesgos.



No instalar el producto en una habitación expuesta a bajas temperaturas o en la que exista riesgo de formación de hielo. A la temperatura de congelación del agua, el producto podría no funcionar correctamente. Si el agua del circuito hiela, se pueden producir daños en los componentes tales como: válvulas, bombas, tubos... Para garantizar las prestaciones del producto, la temperatura de la habitación debe estar comprendida entre +5°C y +35°C. Por favor, tenga en cuenta que el funcionamiento del aparato en condiciones de bajas temperaturas (entre +2°C y +5°C) podría implicar condensación de agua y la presencia de gotas de agua en el suelo.

Instrucciones para montar la puerta de la cocina o de los muebles

● Ajusta la altura de la secadora

Los 4 pies ajustables le permiten ajustar la altura de la secadora desde 827 mm hasta un máximo de 847 mm. Para ajustar la altura, debe girar los pies ajustables, asegurándose de que la máquina esté nivelada (**figura 1**).

Nota: se aconseja posicionar la secadora a la máxima altura posible con el fin de evitar vuelcos, dejando al menos 5 mm de la parte superior del mueble.

● Antes de fijar las bisagras, es necesario determinar la profundidad de la secadora desde la parte delantera de la cocina según la profundidad de la barra (compruebe la imagen) y elija la opción de instalación correcta (**figura 2**).

Opción 1

La posición de la base de la secadora está a menos de 54 mm detrás de la parte frontal del mueble.

Coloque el plantilla en la parte posterior de la puerta del mueble. Puede montar las bisagras y el imán de cierre en el lado derecho o izquierdo dependiendo de sus necesidades. Marque la posición de los agujeros de los tornillos, después puede seguir atornillando donde ha marcado las posiciones (**figura 3**).

Figura 1:



Figura 2:

Opción 1:



Opción 2:

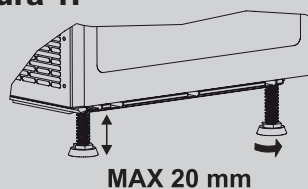
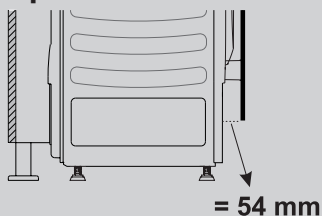
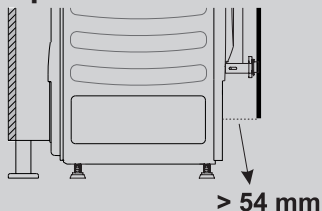

Nota: esta distancia no considera el espesor de la placa base de la cocina.

Sugerimos montar la puerta del mueble para que se abra hacia la izquierda, en la misma dirección que la ventanilla.

Figura 3:

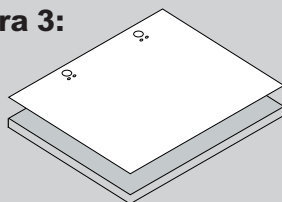

- Fije las bisagras en su lugar (en la puerta) con los 4 tornillos suministrados en dotación (A) (figura 4).

- Fije el imán (B) en su lugar usando un tornillo (C) (figura 4).

- Monte la placa (D) en el lado derecho o izquierdo, de acuerdo con los requisitos de instalación (figura 5).

- Coloque el soporte de plástico (E) debajo de la placa y fíjelo en posición con el tornillo (F) (figura 5).

- Coloque la tapa a presión (G) en la parte inferior (figura 5).

- Ensamble la puerta del mueble en frente de la secadora usando las bisagras. Coloque los espaciadores debajo de las bisagras (I) (figura 6) y luego corregir la posición con los tornillos (H).

- Deslice la secadora en el hueco del tamaño indicado en el diagrama (figura 7).

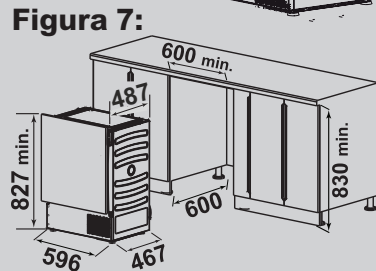
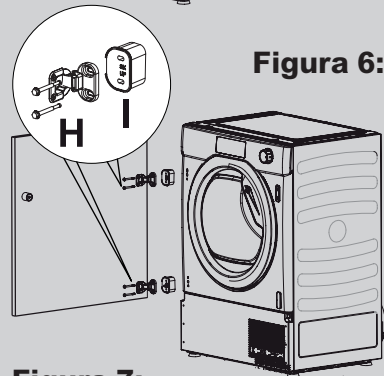
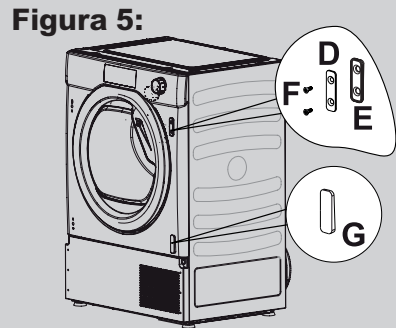
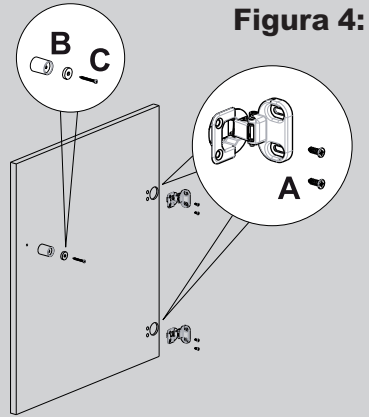

Opción 2:

la posición de la base está retrasada más de 55 mm desde la parte frontal de la unidad.

Nota: componentes no suministrados

-bisagras

-soportes

-tope de puerta

- Primero, deslice la secadora en un hueco del tamaño indicado en el diagrama (figura 7).

Nota: Una vez que las bisagras estén fijadas al mueble, no es posible deslizar y sacar la secadora.

- Fije la puerta al mueble con bisagras y soportes estándar (no incluidos) y asegure la puerta con un gancho estándar (no incluido) (figura 8).



Tenga cuidado de colocar la bisagra inferior a 40 mm por encima del zocalo para facilitar la extracción (figura 9).

- Ahora puede conectar las bisagras a la puerta del mueble.
- Use las tapas de la base No. 4 (G) para cubrir todos los agujeros en el panel frontal de la secadora.

GENERAL

- Si la distancia entre la parte superior de la secadora y la parte superior del mueble es superior a 10 mm, fije los soportes metálicos N. 2 L (K) en los laterales del mueble, para evitar posibles movimientos (figura 10).

Figura 8:



Figura 9:



Figura 10:

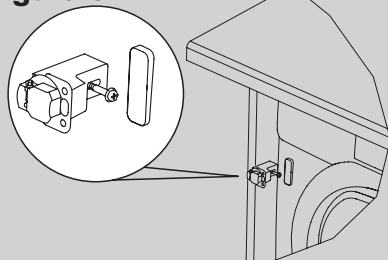

- El zocalo de la cocina puede cubrir la parte frontal inferior de la secadora, pero su altura dependerá del zocalo frontal.

La base debe tener los orificios de ventilación (tamaño mínimo/diámetro 127 mm) según las dimensiones en la plantilla de montaje. Si la base no es suficientemente alta para acomodar todo el agujero, corte solo una parte.

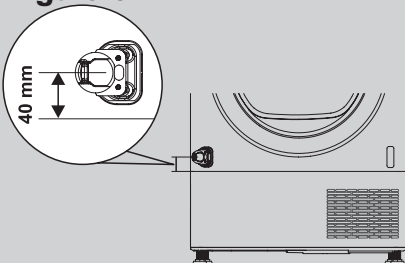
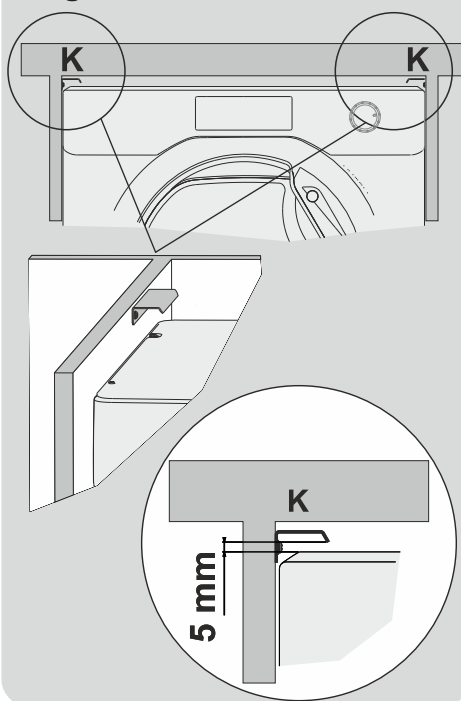
- Coloque la plantilla en la parte posterior de la base. Marque las posiciones de los agujeros de los tornillos, luego haga estas posiciones (**figura 11**).
- Fijar la base al zocalo usando los 6 tornillos prestados (J).
Nota: esto solo es posible para algunos tipos de zócalos (por ejemplo, madera o plástico). Sugerimos consultar con el proveedor de la cocina.
- Fije el zócalo de la secadora.
- En el caso de una puerta completa, la puerta debe tener un orificio de ventilación de min. Ø127 mm (**Figura 12**).

Figura 11:



Figura 12:



SIN el flujo de aire del orificio de ventilación en la puerta del mueble/zócalo no podemos garantizar la funcionalidad correcta del aparato.

Cuestiones Medioambientales

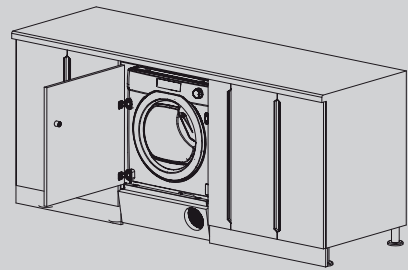
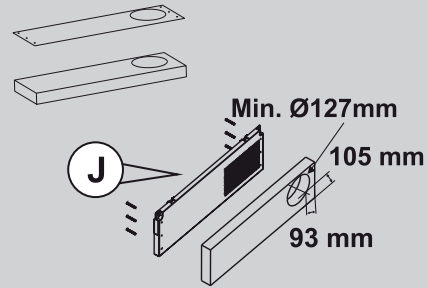
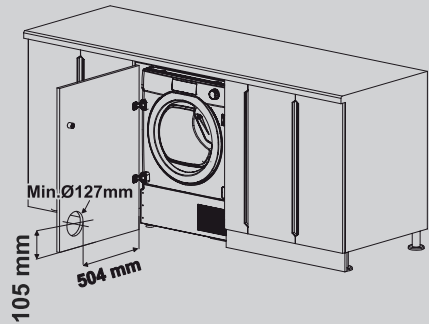
- Todos los materiales de embalaje utilizados son ecológicos y reciclables. Por favor deshágase de los materiales de embalaje por medios ecológicos. Su ayuntamiento podrá informarle de los medios actuales de desecho.
- Por razones de seguridad cuando se desechen una secadora, desenchufe el cable eléctrico de la toma general, corte el cable y destrúyalo junto con el enchufe. Para evitar que los niños se queden encerrados en la máquina, rompa las bisagras o la cerradura de la puerta.

Directiva Europea 2012/19/EU

Este dispositivo tiene el distintivo de la directiva europea 2012/19/EU sobre Residuos de Aparatos Eléctricos y Electrónicos (RAEE).



Los RAEE contienen tanto sustancias contaminantes (que pueden repercutir negativamente en el medio ambiente) como componentes básicos (que pueden reutilizarse). Es importante que los RAEE se sometan a tratamientos específicos con el objeto de extraer y eliminar, de forma adecuada, todos los agentes contaminantes. Igual de importante es recuperar y reciclar todo el material posible.

La gente puede desempeñar una función importante a la hora de asegurarse de que los RAEE no se convierten en un problema medioambiental; es crucial seguir algunas normas básicas:

- Los RAEE no han de tratarse como residuos domésticos.
- Los RAEE han de depositarse en los puntos de recogida habilitados y gestionados por el ayuntamiento o empresas contratadas para ello. En muchos países se ofrece la posibilidad de recogida a domicilio de los RAEE de mayor volumen.

En muchos países, cuando la gente compra un nuevo dispositivo, el antiguo se puede entregar al vendedor, quien lo recoge de forma gratuita (un dispositivo antiguo por cada dispositivo adquirido) siempre que el equipo entregado sea similar y disponga de las mismas funciones que el adquirido.

Servicio Técnico

Para que esta máquina siga funcionando de modo seguro y eficiente, recomendamos que todo mantenimiento o reparación sea efectuado únicamente por un ingeniero de mantenimiento autorizado de GIAS.

Requisitos Eléctricos

Las secadoras están preparadas para funcionar con un voltaje monofásico de 220-240 V, a 50 Hz. Verifique que el circuito de suministro tenga una corriente nominal de al menos 6 A.

- **La electricidad puede ser muy peligrosa. Este electrodoméstico debe conectarse a tierra.**
- **La toma de corriente y el enchufe del electrodoméstico deben ser del mismo tipo.**
- **No utilice adaptadores múltiples y/o alargaderas.**



Contiene gases fluorados de efecto invernadero.
Sellado herméticamente.

R134a / 0,260 [kg] / CO2 equivalent: 0,372[t] GWP1430



Es posible que se cargue un pago por el servicio prestado si el problema con tu aparato es debido a una instalación incorrecta.



No enchufe, ni enciendas el aparato hasta que la instalación no haya sido completada. Para su seguridad, esta secadora debe ser correctamente instalada. Si tiene alguna duda sobre la instalación, llame al Servicio GIAS, quienes le proporcionarán ayuda.

2. PREPARACIÓN DE LA CARGA

Antes de usar por primera vez la secadora:

- Por favor, lea con atención las instrucciones de este manual.
- Retire todos los artículos presentes en el interior del tambor.
- Con un trapo húmedo, limpie el interior del tambor y de la puerta para quitar el polvo que pueda haberse depositado durante el traslado.

Preparación de la Ropa

Compruebe que los artículos que propone secar sean apropiados para secadora, de acuerdo a los símbolos sobre cuidado que lleve cada artículo.

Compruebe que todos los cierres estén cerrados, y que no quede nada en los bolsillos. Ponga los artículos del revés. Coloque la ropa en el tambor, sin presionarla, para asegurar que no se enrede.

No Secar En Secadora

Seda, medias de nailon, bordados delicados, tejidos con decoraciones metálicas, prendas con PVC o adornos de piel.

⚠ IMPORTANTE: No secar prendas que han sido tratadas con un producto de limpieza en seco o prendas de goma (peligro de fuego o explosión).

Durante los últimos 15 minutos la carga se seca siempre con aire frío.

Ahorro De Energía

Se deben poner en la secadora solamente artículos que se hayan escurrido bien o que se hayan centrifugado. A menos humedad que tengan las prendas que se han de secar, más corto será el tiempo de secado, lo cual ahorrará energía eléctrica.

SIEMPRE

- Procure secar el máximo peso permitido de prendas, para economizar tiempo y energía.
- Compruebe que el filtro esté limpio antes de iniciar el ciclo de secado.

NUNCA

- Debe excederse del peso máximo, porque de hacerlo malgastaría tiempo y energía eléctrica.
- Introduzca en la secadora artículos que chorreen agua, porque se puede dañar el aparato.

Clasifique la Carga de la Siguiete Manera:

- **Según los símbolos de cuidado**

Se encuentran en el cuello o en la costura interior:

 Apropiado para secadora.

 Usar secadora a alta temperatura.

 Usar secadora solamente a baja temperatura.

 No secar en secadora.

Si el artículo no tiene etiqueta de cuidado, se debe presuponer que no es apropiado para secadora.

• Según la cantidad y el grosor

Cuando la cantidad del material para secar sea mayor que la capacidad de la secadora, separe la ropa de acuerdo a su espesor (por ej. separe las toallas de la ropa interior fina).

• Según el tipo de tejido

Algodón/hilo: Toallas, jerseys de algodón, ropa de cama y mantelería.

Fibras sintéticas: Blusas, camisas, monos, etc. hechos de poliéster o poliamida y también para mezclas de algodón/fibras sintéticas.

⚠ No usar la secadora para artículos que se hayan tratado con líquidos para limpieza en seco ni para prendas de goma (peligro de incendio o de explosión).

3. LIMPIEZA Y MANTENIMIENTO DE RUTINA

Limpieza De La Secadora

- Limpie el filtro después de cada ciclo de secado.
- Después de usar la secadora, pase un trapo por el interior del tambor y deje la puerta abierta durante un rato para permitir que circule el aire para secarla.
- Con un trapo suave, limpie la parte exterior de la máquina y la puerta.
- NO use almohadillas abrasivas ni productos de limpieza.
- Para evitar que la puerta se atasque o que se acumule pelusa, limpie la parte interna de la puerta y la junta con un paño húmedo después de cada ciclo de secado.

⚠ AVISO! El tambor, la puerta y las piezas que se han secado pueden estar muy calientes.

⚠ IMPORTANTE: Apague y desenchufe de la red eléctrica este aparato siempre antes de limpiarlo.

⚠ Para los datos eléctricos, consulte la etiqueta en el frontal de la secadora (con la escotilla abierta).

4. DEPÓSITO DE AGUA

El agua que se elimina de la colada durante el ciclo de secado se recoge en un contenedor que hay dentro de la puerta de la secadora. Cuando el contenedor está lleno se ilumina el indicador  del panel de control, que indica que debe vaciarse dicho contenedor. Sin embargo, recomendamos vaciarlo después de cada ciclo de secado.

NOTA: Durante los primeros ciclos, se recoge muy poca agua, ya que primero se llena la reserva interna de la máquina.

Para extraer el depósito del cajón de la puerta

1. **R e t i r e** cuidadosamente el depósito de agua agarrando del tirador. (A) Cuando está lleno de agua, el depósito puede pesar sobre 6kg.

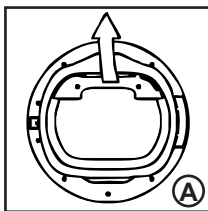

2. Incline el depósito de agua para vaciarlo a través de la boquilla. (B)

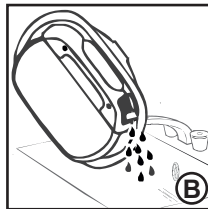



Cuando esté vacío, coloque el depósito de agua como se indica; (C) primero inserte la base del depósito en la posición indicada (1) después empuje la parte superior hacia la posición adecuada (2).

3. Pulse  Botón para reiniciar el ciclo

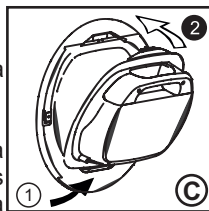
No abra la puerta durante los programas automáticos, para conseguir así un secado apropiado.



FUNCIONAMIENTO

1. Colada. Asegúrese de que no estorbe el cierre de la puerta.
2. Cierre suavemente la puerta empujándola lentamente hasta que escuche la puerta hacer 'clic'.
3. Gire el selector programador para seleccionar el programa de secado requerido (véase Guía del Programa).
4. Pulse el botón.  La secadora se accionará automáticamente y el indicador por encima del botón se ilumina de forma continua
5. Si se abre la puerta durante el programa para comprobar la ropa, es necesario reiniciar el secado  después cerrar la puerta.
6. Cuando el ciclo está a punto de completarse, la máquina entrará en la fase de enfriamiento, la ropa será rociada con aire fresco. Permita que la carga se enfríe.
7. Tras la finalización del ciclo, el tambor gira intermitentemente para reducir al mínimo las arrugas. Esto continúa hasta que la máquina se desconecta o se abre la puerta.

 No abra la puerta durante el programa automático con el fin de preservar el correcto secado seleccionado.

5. PUERTA Y FILTRO

Tire de la palanca para abrir la puerta.

Para poner la secadora en marcha nuevamente, cierre la puerta y presione. ▶▶▶

⚠ ATENCIÓN! Cuando la secadora está funcionando el tambor y la escotilla pueden estar a muy alta temperatura.

Filtro

IMPORTANTE: Compruebe que el filtro de la secadora esté limpio de pelusa antes de cada ciclo de secado. No haga funcionar la secadora sin el filtro. Los filtros tapados u obstruidos pueden aumentar el tiempo de secado y causar daños que pueden dar lugar a altos costos de reparación. Para mantener la eficiencia de la secadora verifique que el filtro de pelusa está limpio antes de cada ciclo de secado.

1. Extraiga el filtro hacia arriba

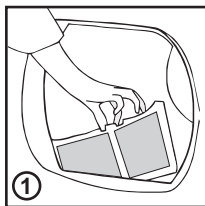

2. Abra el filtro como se muestra

3. Delicadamente quitar la pelusa utilizando un cepillo suave o con los dedos

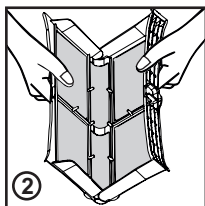

4. Cierre el filtro y colóquelo en su lugar.

Indicador limpieza del Filtro

Se enciende cuando el filtro necesita limpieza.

Revise y limpie el filtro principal y el condensador situado en la parte inferior de la secadora.

Si la ropa no está seca controle que el filtro no esté obstruido.

⚠ SI LIMPIAS EL FILTRO CON AGUA, RECUERDA QUE DEBES SECARLO.

⚠ ATENCIÓN! Si abres la escotilla a mitad de ciclo, antes de que se haya completado el ciclo de enfriamiento, el tirador puede estar caliente. Por favor, extrema precaución al vaciar el depósito durante el ciclo.

Para limpiar el filtro del condensador

1. Extraiga el zócalo.

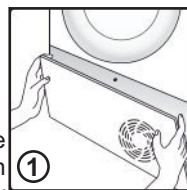

2. Gire el bloqueo de dos palancas en sentido anti-horario y tire de la parte delantera

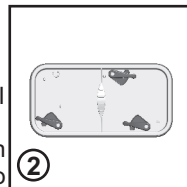

3. Retire suavemente el marco del filtro y limpie el polvo y la pelusa con un paño suave. No utilice agua para limpiar el filtro.

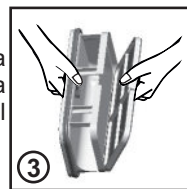

4. Retire la esponja con suavidad y lávela sosteniéndola bajo el grifo para eliminar el polvo y la pelusa.

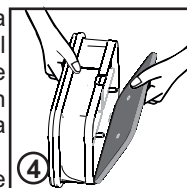

5. Vuelva a colocar la cubierta frontal asegurándose que se encuentra en la posición correcta (la indicada por la flecha) y empuje firmemente en su lugar. Bloquee las dos palancas en sentido horario.

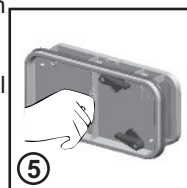

6. Vuelva a colocar el zócalo.

⚠ Por favor, preste atención: la sobrecarga o carga voluminosa puede provocar la apertura de la puerta. En este caso, por favor reduzca la capacidad de carga para poder continuar con el ciclo de secado.

⚠ Limpiar los filtros antes de efectuar cada ciclo

6. CONTROLES E INDICADORES

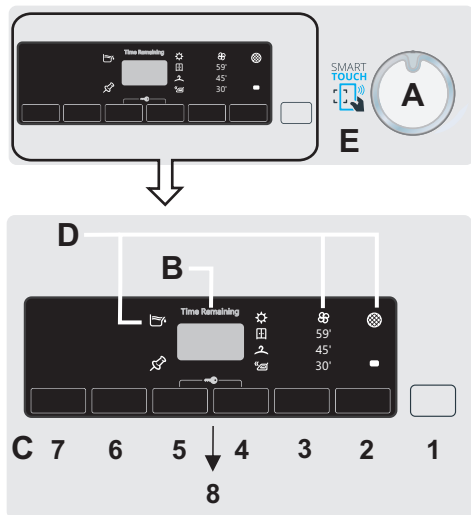

A-Selector de programa - Girando el mando en ambas direcciones es posible seleccionar el programa de secado deseado. Para cancelar las selecciones o apagar la secadora gire el mando hacia OFF.

B- Pantalla digital - La pantalla muestra el tiempo restante de secado, el tiempo pospuesto en caso de inicio en diferido y otras notificaciones de ajustes.

C-Botones -

1.Inicio-Pausa

Para iniciar el programa seleccionado y/o apagarlo

2.Planchado Súper Fácil - Esta opción permite reducir arrugas y enredos, gracias a los movimientos alternos del tambor durante y después del secado y de manera automática, ajustando el nivel de secado para el planchado (los ajustes de nivel de secado pueden ser modificados tras la selección de las opciones). La opción puede ser establecida durante cinco minutos tras el inicio del ciclo y es activado únicamente en ciclos automáticos.

3.Rápidos - Ciclos rápidos: es posible cambiar un programa automático a RÁPIDO, hasta 3 minutos después de comenzar el ciclo. La presión progresiva aumenta el tiempo (30-45-59 minutos). Después de esta selección, para restablecer la función de secado automática es necesario apagar la secadora. En caso de incompatibilidad, todas las luces LED se encienden rápidamente 3 veces.

4.Selección de nivel de secado -

Permite ajustar el nivel de secado deseado; opción editable de hasta 5 minutos después del inicio del ciclo:

-Listo para planchar: Deja las prendas ligeramente húmedas para facilitar el planchado.

- Listo para colgar: Para conseguir que las prendas queden listas para colgar

-Listo para guardar: Para que puedas guardar la ropa inmediatamente.

-Extra-seco: Para conseguir que tus prendas estén totalmente secas, ideal para cargas completas

Estos aparatos están equipados con la función Drying Manager. En ciclos automáticos, cada nivel de secado intermedio, previo a alcanzar el seleccionado, se indica con una luz indicadora que parpadea, correspondiendo al grado de secado alcanzado. En caso de incompatibilidad, todas las luces LED se encienden rápidamente 3 veces.

5.Inicio diferido - Permite aplazar el inicio del programa desde 1 a 24 horas en intervalos de 1 hora. La opción elegida se mostrará en el monitor. Tras pulsar el botón START/INICIO el tiempo mostrado descende hora por hora. Abre la escotilla con el inicio en diferido ya programado; tras voler a cerrar la escotilla, pulsa start de nuevo para empezar la cuenta atrás.

6. Memoria - Esta opción te permite guardar las opciones de ajuste de un ciclo. ALMACENAMIENTO > Cuando el programa esté funcionando, pulsa el botón "memoria" durante tres segundos. La luz de control "memoria" se ilumina tres veces y guarda las opciones de ajuste conectadas al ciclo seleccionado.

Recordar: Tras la selección del programa, pulsa el botón "memoria" para recordar las opciones guardadas (no el programa)

7.Selección de tiempo del programa -

Es posible transformar el ciclo de automático a programado, hasta 3 minutos después del inicio del mismo. La presión progresiva aumenta el tiempo en intervalos de 10 minutos. Después de esta selección, para restablecer la función de secado automática es necesario apagar la secadora. En caso de incompatibilidad, todas las luces LED se encienden rápidamente 3 veces.

8. Bloqueo - Esta función te permite bloquear posibles cambios no deseados en los ajustes. Activación/Desactivación: Pulsa los botones 4 y 5 simultáneamente durante 2 segundos. La señal "LOC" aparece en el monitor. Desbloqueando la opción, en el monitor aparece la señal "Unl" en una ocasión. En caso de abrir la escotilla con la función bloqueo activada, el ciclo se detiene, pero el bloqueo continúa. Para comenzar el ciclo de nuevo, debes desactivar la función bloqueo y restablecer Start. Cuando la secadora está apagada, la opción se desactiva automáticamente.

El bloqueo puede ser modificado en cualquier momento del ciclo

Anti-arrugas Automático

Esta opción activa automáticamente un movimiento anti-arrugas en el tambor, un ciclo previo en caso de activación del inicio en diferido y al final del ciclo de secado durante 6 horas. Se activa cada 10 minutos. Para parar esta función, mueve el mando hacia OFF. Muy adecuado cuando no es posible sacar inmediatamente la colada.

D-Led

Depósito de agua  - Se enciende cuando es necesario vaciar el depósito de agua.

Limpieza de filtros  - Se enciende cuando se requiere limpiar los filtros. (La puerta y el filtro inferior)

Enfriamiento  - Se enciende cuando el ciclo está en la última fase de enfriamiento.

E- SMART TOUCH area - Si el mando selector de programa se encuentra en posición Touch, pulsando el botón INICIO/PAUSA, se inicia el ciclo que se ha descargado previamente (para descargar programas desde la APP comprueba la sección relacionada en este manual de usuario).

 Limpiar los filtros antes de efectuar cada ciclo



APPAREL CARE

El programa de secado de lana de esta secadora ha sido aprobado por The Woolmark Company para el secado de productos de lana lavables a máquina siempre y cuando los productos sean lavados y secados siguiendo las instrucciones en la etiqueta de la prenda y las indicadas por el fabricante de esta máquina. M1530 En Reino Unido, Irlanda, Hong Kong e India la marca Woolmark es una Certificación de marca registrada.

Capacidad máxima de secado

Cottons	Capacidad máxima declarada
Sintéticos o Delicados	Max. 4 Kg

Guía de secado

El ciclo estandar ALGODÓN ECO () es el de mayor eficiencia energética y el pensado para el secado de una colada normal de algodón.

La tabla en la última página muestra aproximadamente los tiempos y consumos de energía de los programas principales.







Consumo de electricidad en modo apagado	0,40 W
Consumo de electricidad en modo "STAND BY"	0,75 W

Especificaciones Técnicas

Capacidad del tambor	78,5
Peso máximo que se puede secar	Ver etiqueta energética
Altura	85 cm Max.
Ancho	60 cm
Profundidad	48,7 cm Max.
Categoría de consumo de energía	Ver etiqueta energética

Información para Test del Laboratorio

EN 61121 Programa de Uso

-SECO ALGODÓN  -  ALGODÓN O  
 -SECO PLANCHA  -ALGODÓN O BLANCO 
 -TEJIDOS EASY-CARE  -DELICADOS O SINTÉTICOS

 La duración real del ciclo de secado depende del nivel inicial de humedad en la colada tras el ciclo de centrifugado, del tipo y cantidad de carga, del nivel de suciedad de los filtros y de la temperatura ambiente.













7. SELECCIÓN DEL PROGRAMA

(Para verificar los programas y la compatibilidad de las opciones, consulte la página siguiente).

PROGRAMA	DESCRIPCIÓN	CAPACITY (kg)	DRYING TIME (min)
	El ciclo perfecto para secar tejidos de algodón, paños y toallas.	Full	*
	Programa Eco normativo (Secado No Plancha). El programa más eficiente en consumo de energía. Adecuado para algodón e hilo.	Full	*
Mix & Dry	Para secar diferentes tipos de tejidos como algodón, lino, mixtos y sintéticos juntos.	4	*
	Ciclo específico y delicado para secar prendas negras, algodón de color o sintéticos.	4	*
	Para secar tejidos sintéticos y delicados con cuidado.	4	*
	Este ciclo específico es adecuado para secar camisas, minimizando la formación de arrugas y enredos, gracias a los movimientos específicos del tambor. Se recomienda sacar las prendas inmediatamente después de finalizar el ciclo de secado.	2.5	*
	Ciclo específico dedicado a secar prendas muy grandes como cortinas, sábanas y manteles. Gracias a los movimientos específicos del tambor, los enredos y arrugas se minimizan durante el secado.	5	220'
	Dedicado a secar de manera uniforme tejidos como tejanos o denim. Se recomienda dar la vuelta a las prendas antes de secarlas.	4	*
	Ciclo perfecto para secar edredones y colchas de manera uniforme, revitalizando la suavidad de las plumas.	4	*
	Ciclo diseñado para prendas técnicas como deportivas y de fitness. Secado suave con cuidado especial, para evitar el deterioro de las fibras elásticas.	4	*
	Prendas de lana: el programa puede ser utilizado para secar hasta 1 kg de colada (3 jerséis aprox). Se recomienda secar las prendas al reverso. La duración puede cambiar en función de las dimensiones y grosor de la carga y según el ciclo de centrifugado elegido durante el lavado. Al final del ciclo, las prendas están listas para ser utilizadas, pero si son más pesadas, es posible que algunas partes queden ligeramente húmedas: se recomienda secarlas de forma natural. Es recomendable sacar las prendas al final de ciclo. Atención: el encogimiento de la lana es irreversible; seca únicamente las prendas con el símbolo (símbolo "sí secadora"). Este programa no está indicado para prendas acrílicas.	1	70'
	Ciclo específico para secado, consiguiendo también la reducción de los alérgenos más habituales como los ácaros de polvo, pelo de mascotas, polen y residuos del detergente.	4	220'
	Este ciclo templado, que solo dura 12 minutos, ayuda a disminuir la formación de pliegues y arrugas.	2.5	*
	El ciclo perfecto para eliminar el mal olor de las prendas y suavizar las arrugas.	2.5	*
Smart Touch 	Configuración personalizada del mando que tienes que seleccionar para interactuar con la App para smartphone y para descargar los ciclos (ir a la sección especializada). Por defecto viene determinado de fábrica el programa Autolimpieza, diseñado para higienizar la lavadora.		

* La duración real del ciclo de secado depende del nivel inicial de humedad en la colada tras el ciclo de centrifugado, del tipo y cantidad de carga, del nivel de suciedad de los filtros y de la temperatura ambiente.

COMPATIBILIDAD DE PROGRAMAS Y OPCIONES

PROGRAMAS	OPCIONES SELECCIONABLES						OPCIONES AUTOMÁTICAS	
	Ciclos rápidos	Selección de tiempo	Selección de secado	Súper Fácil - Mejor planchado	Salida retrasada	Memoria	Anti plegado automático	Gestión de la secadora
	✓	✓	✓	✓	✓	✓	✓	✓
	-	-	-	-	✓	-	-	-
Mix & Dry	✓	✓	✓	✓	✓	✓	✓	✓
	-	-	✓	✓	✓	✓	✓	✓
	✓	✓	✓	✓	✓	✓	✓	✓
	✓	-	✓	✓	✓	✓	✓	✓
	-	✓	✓	✓	✓	✓	✓	✓
	-	-	-	✓	✓	✓	✓	✓
	-	-	-	-	✓	-	✓	✓
	-	-	✓	-	✓	✓	✓	✓
	-	-	-	-	✓	-	-	-
	-	✓	-	-	✓	✓	✓	-
	-	-	-	-	✓	-	✓	✓
	-	-	-	-	✓	-	✓	-

SMART TOUCH

Este aparato está equipado con la tecnología **Smart Touch**, que te permite interactuar, a través de la App, con smartphones con sistema operativo Android y función NFC (Near Field Communication).

- Descarga la App Candy Wizard en tu smartphone.

La App Candy simply-Fi está disponible para dispositivos con sistema Android y iOS, tanto para tablets como para smartphones. Sin embargo, puedes interactuar con la lavadora y aprovecharte del potencial que ofrece Smart Touch solo con smartphones Android equipados con la tecnología NFC, de acuerdo al siguiente programa funcional:

Smartphone Android con tecnología NFC	Interacción con la lavadora + contenidos
Smartphone Android sin tecnología NFC	Solo contenidos
Android Tablet	Solo contenidos
Apple iPhone	Solo contenidos
Apple iPad	Solo contenidos

FUNCIONES

Las principales funciones disponibles de la App son:

- **Asistente de Voz** – Una guía para escoger el ciclo ideal con solo tres entradas de voz (prendas/tejidos, color, nivel de suciedad).
- **Ciclos** – Para descargar y lanzar nuevos programas de lavado.
- **Cuidado Smart** – Ciclos de Smart Check-up y Autolimpieza y la guía de diagnóstico de averías.
- **Mis Estadísticas** – Estadísticas y consejos de lavado para un uso más eficiente de la lavadora.

Obtenga todos los detalles de las funciones Smart Touch, navegando por la App en modo DEMO, o vata a: www.candysmarttouch.com

CÓMO USAR SMART TOUCH

PRIMERA VEZ - Registro de la lavadora

Entre en el menú "**Ajustes**" de su smartphone Android y active la función NFC en el menú "**Redes Móviles**".

Según el modelo de smartphone, y su versión OS Android, el proceso de activación de la NFC puede ser diferente. Para obtener más detalles, consulte el manual del smartphone.

- Gire el mando hasta la posición **Smart Touch** para activar el sensor en el panel.
- Abre la App, cree el perfil de usuario y registre el electrodoméstico siguiendo las instrucciones en la pantalla del teléfono, o en la "**Guía Rápida**" adjunta a la lavadora.

Para más información, las F.A.Q. y el video para un registro sencillo están disponibles en: www.candysmarttouch.com/how-to

PARÁMETROS WIRELESS

Parámetro	Especificaciones
Red Inalámbrica Estándar	ISO/IEC 14443 Tipo A y NFC Forum Tipo 4
Banda de Frecuencia	13,553-13,567 MHz (centro de frecuencia 13,560 MHz)
Límite de Campo Magnético	< 42dB μ A/m (a 10 metros)

Mediante el presente Candy Hoover Group Srl declara que este electrodoméstico con el distintivo **CE** cumple los requisitos esenciales de la Directiva 2014/53/EU. Si quiere recibir una copia de la declaración de conformidad, contacte por favor con el fabricante en: www.candy-group.com.

SIGUIENTE VEZ – Uso regular

- Cada vez que quiera gestionar la lavadora a través de la App, primero deberá conectar el modo **Smart Touch**, colocando el mando en el lugar homónimo.
- Asegúrese de que se ha desbloqueado la pantalla del teléfono (posiblemente del modo stand-by) y se ha activado la función NFC; de lo contrario, se deben seguir los pasos mencionados anteriormente.
- Si desea iniciar un ciclo de lavado, arguea colada, ponal detergente y ierrela puerta.
- Seleccione la función deseada en la App (p.e.: iniciar programa, ciclo Smart Check-up, actualizar estadísticas, etc...).
- Siga las instrucciones mostradas en la pantalla del teléfono, MANTENIÉNDOLO sobre el logotipo Smart Touch ubicado en el panel de mandos de la lavadora, cuando lo solicite la App.

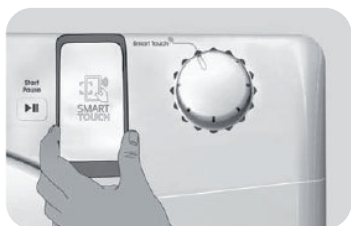

NOTAS:

Coloque su smartphone de forma que la antena posterior del NFC coincida con la posición del logo Smart Touch en el electrodoméstico (ver foto más abajo).



Si se desconoce la posición de la antena NFC, se debe mover ligeramente el teléfono en forma circular sobre el logotipo de Smart Touch hasta que la App confirme la conexión. Para que la transferencia de datos sea exitosa, es esencial **MANTENER EL SMARTPHONE EN EL PANEL DE MANDOS DURANTE LOS SEGUNDOS QUE REQUIERE EL PROCEDIMIENTO**. Un mensaje en el dispositivo informará del éxito de la operación e indica el momento en el que se puede alejar el Smartphone.

Las fundas gruesas o pegatinas en su smartphone pueden afectar o impedir la transmisión de datos entre lavadora y teléfono. Si fuera necesario, quítelas.

La sustitución de algunos componentes del smartphone (por ejemplo, funda trasera, batería, etc ...) por componentes no originales, puede afectar al sistema NFC, provocando incluso su eliminación, por lo que impediría el uso por completo de la App.

La gestión y el control de la lavadora a través de la App solo es posible "por proximidad": por lo tanto, no es posible realizar operaciones en remoto (ej.: desde otra habitación; fuera de casa).

PARÁMETROS WIRELESS

Parámetro	Especificaciones
Red Inalámbrica Estándar	ISO/IEC 14443 Tipo A y NFC Forum Tipo 4
Banda de Frecuencia	13,553-13,567 MHz (centro de frecuencia 13,560 MHz)
Límite de Campo Magnético	< 42dBµA/m (a 10 metros)

Mediante el presente Candy Hoover Group Srl declara que este electrodoméstico con el distintivo **CE** cumple los requisitos esenciales de la Directiva 2014/53/EU. Si quiere recibir una copia de la declaración de conformidad, contacte por favor con el fabricante en: www.candy-group.com.

8. RESOLUCIÓN DE PROBLEMAS

SOLO PARA MODELOS SMART TOUCH.

Gracias al ciclo Smart Check-up de su App Candy simply-Fi puede comprobar en cualquier momento el correcto funcionamiento de su lavadora. Solo necesita un smartphone Android con tecnología NFC. Puede encontrar información adicional en la App. Si el display de la lavadora muestra un error (a través de un código o de LEDs parpadeando), debería conectar la App y acercar el smartphone Android con NFC al logo Smart Touch situado en el panel para acceder a la guía y resolver el problema.

What Might be the Cause of...

Defectos que puede solucionar usted mismo

Antes de llamar al Servicio técnico de GIAS para obtener asesoramiento técnico, lea detenidamente la siguiente lista de comprobación. Se cobrará el servicio técnico si resulta que la máquina funciona correctamente, o si ha sido instalada o utilizada incorrectamente. Si el problema continúa después de completar la verificación recomendada, por favor llame al Servicio técnico de GIAS para recibir asistencia telefónica.

El tiempo restante fin ciclo puede cambiar durante el ciclo. El tiempo fin está continuamente controlado durante el ciclo y el tiempo se adapta para ofrecer la información mas actualizada posible. El tiempo puede incrementarse o disminuir durante el ciclo, lo cual es perfectamente normal.

El tiempo de secado es excesivamente largo/la ropa no se seca suficientemente...

- Ha seleccionado el tiempo de secado/programa correcto?
- Estaba la ropa demasiado mojada?
- La ropa fue bien estrujada o centrifugada?
- Hace falta limpiar el filtro?
- Se ha sobrecargado la secadora?
- Está enroscada o tapada la manguera de ventilación?

La secadora no funciona...

- Está funcionando el suministro de electricidad hacia la secadora?
Compruébelo Con otro aparato como una lámpara de mesa.
- El enchufe está correctamente conectado al suministro de la red?
- Se ha cortado la electricidad?
- Se ha quemado el fusible?
- La puerta está completamente cerrada?
- La secadora está encendida, tanto en el suministro de electricidad como en la máquina?
- Se ha seleccionado el programa o el tiempo de secado?
- Se ha encendido la máquina después de abrir la puerta?
- La secadora ha dejado de funcionar porque el depósito del agua está lleno y hay que vaciarlo?

La secadora hace mucho ruido...

- Apague la secadora y póngase en contacto con el Servicio técnico de GIAS para obtener asesoría.

El indicador está encendido...

Hace falta limpiar el filtro?

Está enroscada o tapada la manguera de ventilación?

El indicador está encendido...

- Hace falta sacar el agua del recipiente?

SERVICIO DE ATENCIÓN AL CLIENTE

Si después de realizar todas las comprobaciones recomendadas persistiera algún problema con la secadora, llame al Servicio GIAS de Atención al Cliente para obtener asesoramiento. Es posible que le puedan asesorar por teléfono o bien convenir una hora apropiada para que le visite un técnico bajo los términos de la garantía. Sin embargo, es posible que se le cobre si alguna de las situaciones siguientes es aplicable a su máquina:

- Si se halla en buen estado de funcionamiento.
- Si no se ha realizado la instalación de acuerdo a las instrucciones.
- Si se ha usado incorrectamente.

Servicio De Recambios

Utilice siempre recambios originales, que se pueden conseguir a través del Servicio técnico de GIAS.

Servicio Técnico De Gias

Para mantenimiento y reparaciones, llame al ingeniero del Servicio técnico de GIAS local.

El fabricante no se hace responsable de los errores de imprenta que pueda contener este folleto. El fabricante también se reserva el derecho de efectuar modificaciones a sus productos sin cambiar las características esenciales.

Índice

Por favor leia e siga estas instruções cuidadosamente antes de pôr a máquina a funcionar. Este manual fornece-lhe instruções importantes para proceder em segurança à utilização, instalação e manutenção, assim como conselhos úteis para obter melhores resultados da utilização da máquina.

Guarde todos os documentos num lugar seguro para referência futura ou para ceder aos eventuais futuros proprietários.

Verifique se os seguintes artigos estão incluídos na máquina:

- Manual de instruções
- Cartão de garantia
- Etiqueta de energia

Vão colocar o símbolo  neste produto declaramos, sob nossa responsabilidade, a conformidade com todas as exigências de segurança europeia, para com a saúde e os requisitos ambientais estabelecidos na legislação em relação a este produto.

 Verifique se a máquina não sofreu qualquer tipo de dano durante o transporte. Caso contrário, solicite Serviço de Assistência. Inobservância do exposto anterior-mente pode pôr em causa a segurança da máquina. Pode ser-lhe cobrada uma visita de assistência se o problema da máquina se dever a uma utilização indevida..

1. SEGURANÇA

2. PREPARAÇÃO DA CARGA

3. LIMPEZA E MANUTENÇÃO DE ROTINA

4. DEPÓSITO DA ÁGUA

5. PORTA E FILTRO

6. CONTROLOS E INDICADORES

7. SELECÇÃO DO PROGRAMA

8. RESOLUÇÃO DE PROBLEMAS SERVIÇO DE CLIENTES

1. SEGURANÇA

- Este electrodoméstico não deve ser usado por crianças com menos de 8 anos nem por pessoas com reduzidas capacidades físicas, sensoriais ou mentais ou pessoas que tenham falta de experiência e não saibam operar com o aparelho, a menos sejam supervisionadas por alguém com experiência e que supervise a sua segurança e que entenda os riscos envolvidos.

As crianças não devem brincar com o electrodoméstico. A limpeza e manutenção também não devem ser feitas por crianças.

- **ATENÇÃO** A má utilização de uma máquina de secar pode criar risco de incêndio
- Este electrodoméstico foi concebido para ser utilizado apenas em ambientes domésticos ou similares, tais como:

-Pequenas cozinhas de staff em lojas, escritórios e outros ambientes de trabalho;

-Turismo rural ou de habitação;

-Por clientes alojados em hotéis, motéis ou outro género de residenciais e afins;

Alojamento tipo “cama e pequeno-almoço”.

Uma utilização diferente deste electrodoméstico em situações que não sejam as tarefas domésticas para que foi concebido, tal como utilizações comerciais ou profissionais, estão excluídas das utilizações

explicitadas e em conformidade. Se o aparelho for utilizado para além das situações previstas, isso pode reduzir a vida útil do electrodoméstico e anular a garantia do fabricante, dado que as utilizações não foram as previstas em conformidade com o uso a que o aparelho se destina. Qualquer dano no equipamento que seja devido a utilizações não conformes com o que é suposto com a utilização doméstica e familiar (mesmo que o aparelho esteja localizado em casa), não são cobertas pela garantia dada por lei.

- Esta máquina destina-se apenas a uso doméstico, ou seja, para secar têxteis e vestuário domésticos.
- Esta máquina deve apenas ser utilizada para os fins para os quais foi concebida, conforme descrito neste manual. Certifique-se de que compreende perfeitamente as instruções de instalação e utilização antes de colocar a máquina em funcionamento.
- Não toque na máquina com as mãos ou pés húmidos ou molhados.
- Não se apoie na porta ao carregar a máquina ou utilize a porta para erguer ou mover a máquina.

- Não permita que as crianças brinquem com a máquina ou os respectivos controlos.
- **ATENÇÃO** Não utilize o produto se o filtro de algodão não estiver bem posicionado ou se estiver danificado; o algodão é inflamável.
- **ATENÇÃO** O aumento de temperatura durante o funcionamento da máquina de secar pode exceder os 60 graus C, onde exista o símbolo de superfície quente.
- Retire a ficha da tomada de corrente eléctrica. Faça o mesmo antes de limpar a máquina. 
- Não insista em utilizar a máquina, se lhe parecer que existe qualquer avaria.
- Não deixe que se acumulem partículas de fibras e algodão em torno da máquina.
- O interior do tambor pode estar muito quente. Antes de retirar a roupa, deixe sempre a máquina de secar completar o período de arrefecimento.
- A parte final de um ciclo de secagem ocorre sem calor (é o ciclo de arrefecimento) para assegurar que as peças ficam a uma temperatura que assegure que não são danificadas.
- O secador de roupa não deve ser utilizado para secar roupas que tenham sido limpas com produtos químicos industriais.
- **AVISO:** Nunca pare uma máquina de secar roupa antes

do fim do ciclo de secagem, a menos que todas as peças de roupa sejam rapidamente removidas e espalhadas para que o calor se dissipe.

- Peso máximo de carga de secagem: Consulte a etiqueta de eficiência energética.

Instalação

- Não utilize adaptadores, vários conectores e/ou extensões.
- Nunca instale a máquina junto a cortinas e tenha o cuidado de evitar a queda ou acumulação de objectos atrás da mesma.
- O equipamento não deve ser instalado atrás de uma porta que bloqueie, deslizante ou que tenha uma dobradiça no lado oposto ao do secador.

Importante: Durante o transporte assegure-se de que o secador é mantido na vertical; se necessário pode virá-lo apenas para o lado indicado na figura;

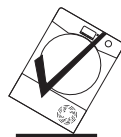

CUIDADO: Se o produto estiver deitado sobre outro lado, aguarde, pelo menos, 4 horas, antes de o ligar, para que o óleo possa fluir novamente para o compressor. Se não o fizer, corre o risco de provocar danos no compressor.

Tipos de roupa

- Não seque itens não lavados no secador.
- **ATENÇÃO** Não pôr na máquina de secar roupa tecidos tratados com produtos de limpeza a seco.
- **ATENÇÃO** Os materiais de borracha esponjosa podem, em certas circunstâncias, ser inflamáveis por combustão espontânea quando aquecidos. Itens como borracha esponjosa (borracha látex), toucas de banho, tecidos à prova de água, artigos compostos por borracha e roupas ou almofadas enchidas com borracha esponjosa **NÃO PODEM** ser secados no secador.
- Consulte sempre as indicações das etiquetas de lavagem e secagem.
- A roupa deve ser centrifugada ou bem torcida antes de ser colocada na máquina de secar. **NÃO** deve pôr na máquina roupa ensopada e a pingar.
- Remova todos os objetos dos bolsos, como isqueiros ou fósforos.
- Não deixe isqueiros e fósforos nos bolsos e **NUNCA** utilize líquidos inflamáveis perto da máquina.
- **NUNCA** deverá utilizar-se esta máquina para secar cortinas de fibra de vidro. Se outras roupas forem contaminadas com estas fibras, podem provocar irritações na pele.

- Itens que foram sujos com substâncias tais como óleo de cozinha, acetona, álcool, gasolina, querosene, produtos para a remoção de nódoas, terebintina, ceras e produtos para a remoção de cera deverão ser lavados em água quente com uma quantidade extra de detergente antes de serem secos no secador de tambor.
- Amaciadores de roupas ou produtos similares deverão ser usados como especificado nas instruções do amaciador.

Ventilação

- A sala onde está localizada a máquina de secar deve possuir uma ventilação adequada para evitar que os gases provenientes dos electrodomésticos queimem outros combustíveis, incluindo chamas vivas, que sejam atraídos à sala durante o funcionamento da máquina de secar.
- Instale a máquina com a parte traseira do aparelho perto de uma parede.
- O ar de exaustão não pode ser eliminado pelo tubo de chaminé que é utilizado para os fumos de exaustão de electrodomésticos que queimem gás ou outros combustíveis.

- Verifique regularmente se nada está a limitar o fluxo de ar na máquina.
- Verifique com frequência a limpeza do filtro , pois é natural que este tenha cotão acumulado após cada utilização.
- Deve haver uma distância de, pelo menos, 12 mm entre a máquina e quaisquer obstruções, paredes, móveis ou outros objectos. A zona de carregamento e retirada da roupa deve ser mantida livre de obstruções, bem como as saídas de ar. Para garantir a ventilação adequada não deve existir nenhuma obstrução entre a máquina e o chão onde esta se encontra colocada.
- Evite que caiam e se acumulem objectos atrás e ao lado da máquina, uma vez que podem obstruir a entrada e saída de ar.
- NUNCA instale a máquina junto a cortinas.

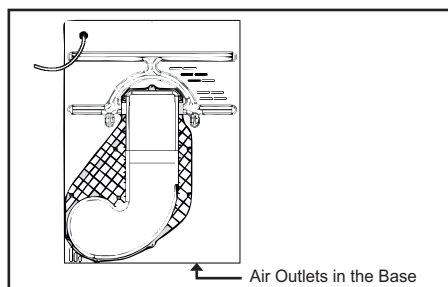

AVISO: O aparelho não deve ser ligado a um dispositivo externo, temporizador ou circuito que seja ligado e desligado com frequência.

- A tomada deve estar acessível para ser ligada e desligada após a instalação do aparelho.

! Se o cabo de alimentação estiver danificado, ele deve ser substituído pelo fabricante, pelo serviço de assistência técnica ou profissionais qualificados a fim de evitar acidentes.

! Não instale o produto numa sala com baixas temperaturas ou onde exista o risco de ocorrência de congelação. Com temperaturas em torno do pontos de congelação, o produto pode não ser capaz de funcionar correctamente: há o risco de danos no aparelho se a água congelar no circuito hidráulico (válvulas, mangueiras, tubos). Para um melhor desempenho do produto a temperatura ambiente da sala onde este está instalado deve estar entre os 5°C e os 35°C. Por favor tome em consideração que o funcionamento em condições de temperaturas mais baixas (entre os 2°C e os 5°C) pode gerar alguma condensação de água e pode acontecer que alguma água escorra para o chão.

Instruções para montar a porta do móvel.

● Regule a altura do secador

Os 4 pés ajustáveis permitem que a altura do secador seja ajustada de 827 mm para um máximo de 847 mm. Para ajustar a altura, deve girar os pés ajustáveis, garantindo que a máquina esteja nivelada (**figura 1**).

Nota: sugerimos que coloque o secador na altura máxima possível para evitar a inclinação, deixando pelo menos 5 mm de folga na parte superior do móvel.

- Antes de fixar as dobradiças, é necessário determinar a profundidade do secador a partir da parte frontal da bancada de cozinha, de acordo com a profundidade da placa (ver imagem) e escolher a opção de instalação correta (**figura 2**).

Opção 1

A posição do rodapé do secador deve ser recuada a menos de 54 mm da frente do móvel.

Posicione o modelo no reverso da porta do móvel. Isso é possível montando as dobradiças e o ímã de fecho do lado direito ou esquerdo, dependendo da sua opção. Marque as posições dos furos para os parafusos e, em seguida, fure nessas posições (**figura 3**).

Figura 1:



Figura 2:

Opção 1:



Opção 2:

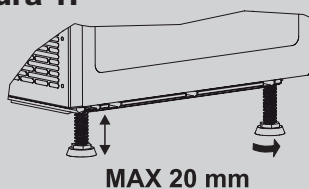
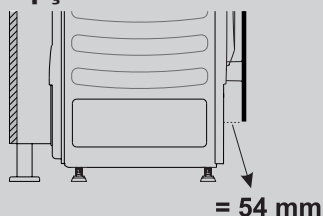
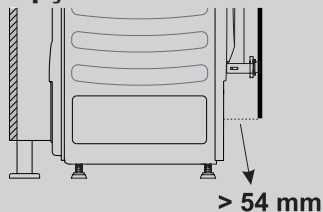

Nota: Essa distância não considera a espessura da placa da cozinha.

Sugerimos montar a porta do móvel de forma a que ela se abra para a esquerda, na mesma direção da porta.

Figura 3:

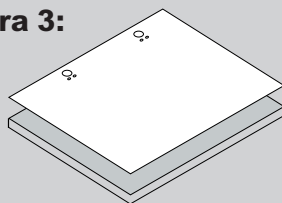

- Fixe as dobradiças no lugar (na porta) com os 4 parafusos fornecidos (A) (**figura 4**).

- Fixe o íman (B) no lugar usando o parafuso (C) (**figura 4**).

- Monte a placa (D) à direita lado esquerdo, dependendo das definições de instalação (**figura 5**).

- Coloque o suporte de plástico (E) sob a placa e fixe-o na posição com o parafuso (F) (**figura 5**).

- Encaixe a tampa de montagem (G) na posição de baixo (**figura 5**).

- Monte a porta do móvel na frente do secador usando as dobradiças para o fazer. Coloque os espaçadores sob as dobradiças (I) (**figura 6**) e depois fixe na posição com o parafuso (H).

- Deslize o secador para o espaço indicado no diagrama (**figura 7**).

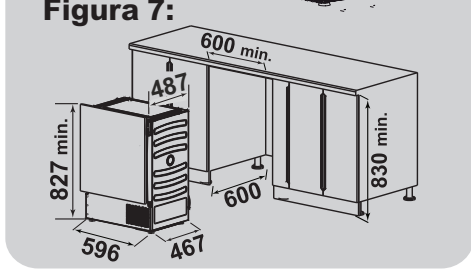
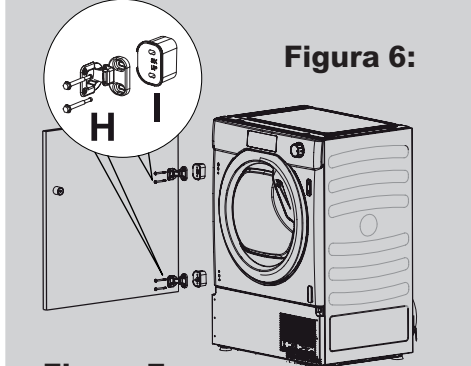
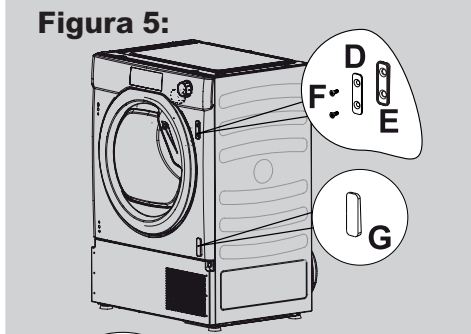
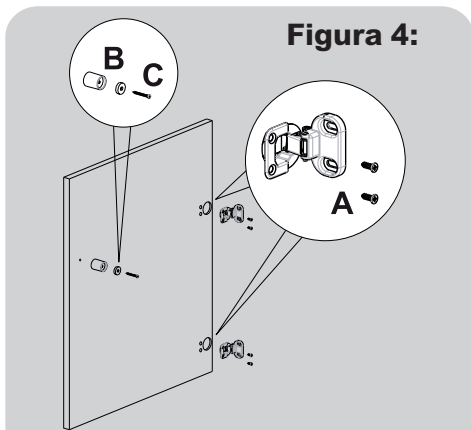

Opção 2

a posição do plinto é recuada a mais de 55 mm da frente do móvel.

Nota: componentes não fornecidos

- dobradiças

- suportes

- batente da porta

- Em primeiro lugar, deslize o secador para uma abertura do tamanho indicado no diagrama (figura 7).

Nota: assim que as dobradiças estiverem fixas no móvel, não é possível deslizar o secador para dentro ou para fora.

- Fixe a porta do móvel com as dobradiças e suportes padrão (não fornecidos) e pare a porta com um gancho/batente (não fornecido) (figura 8).



Preste atenção para posicionar a dobradiça inferior 40 mm acima da placa para facilitar a sua remoção (figura 9).

- Agora é possível fixar as dobradiças na porta da mobília.
- Use as tampas N° 4 (G) para tapar todos os orifícios no painel frontal do secador.

GERAL

- Se a distância entre a parte superior do secador e a parte superior do móvel for maior que 10 mm, fixe os suportes de metal N. 2 L (K) às laterais do móvel para evitar a inclinação (figura 10).

Figura 8:



Figura 9:



Figura 10:

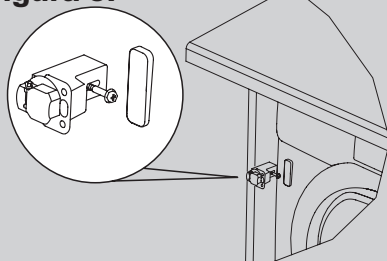

- Um rodapé do móvel pode ser colocado na parte da frente do secador, sendo que a sua altura será ditada pela placa dianteira do móvel de encaixe.

O rodapé deve ter ranhuras de ventilação (min. Lado/diâmetro de 127 mm) de acordo com as dimensões no modelo de fixação. Se o rodapé não tiver a altura exata do espaço em aberto, corte apenas parte dele e ajuste à medida.

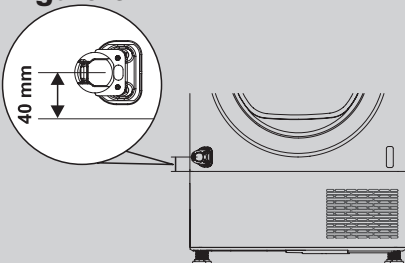
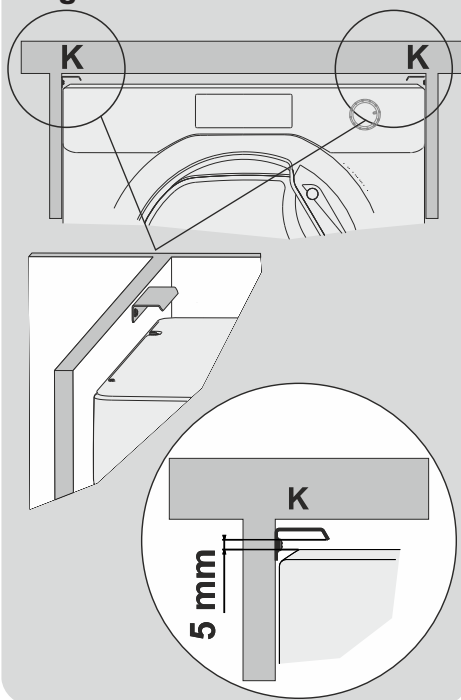
- Coloque o modelo/desenho no verso do rodapé. Marque as posições dos orifícios dos parafusos e, em seguida, cinfira essas posições (**figura 11**).
- Fixe o rodapé à placa usando os 6 parafusos fornecidos. (J) Nota: isto é possível apenas em alguns tipos de placas/bancadas (por exemplo, madeira ou plástico). Sugerimos que verifique esta situação com o fabricante da sua cozinha.
- Fixe a placa no secador.
- No caso de usar a porta completa, a porta deve ter um orifício min. de Ø127mm nas frestas da placa (**figura 12**).



SEM o orifício de fluxo de ar para ventilação na porta do móvel, não podemos garantir a funcionalidade correta do aparelho.

Figura 11:



Figura 12:



Ambiente

- Todos os materiais de embalagem utilizados não são hostis ao ambiente e são recicláveis. Ajude, desfazendo-se das embalagens por meios não hostis ao ambiente. As autoridades locais estarão em condições de o informar sobre os meios actuais de recolha de lixo.
- Para garantir as condições de segurança, quando se desfizer de uma máquina de secar velha, retire a ficha eléctrica da tomada de corrente, corte o cabo de alimentação e destrua ambos. Para evitar a eventualidade de alguma criança ficar fechada dentro da máquina, parta as dobradiças ou o fecho da porta.

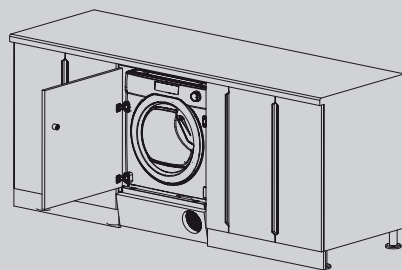
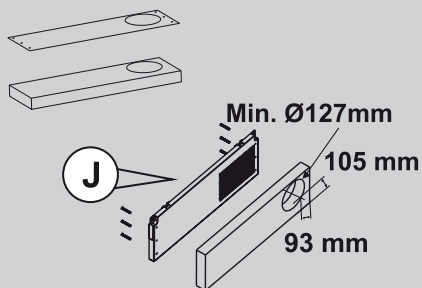
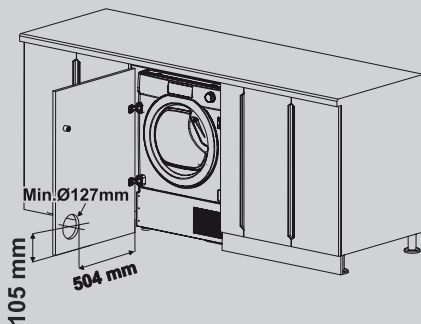
Directiva Europeia 2012/19/EU

Este aparelho está classificado de acordo com a Directiva Europeia 2012/19 /UE relativa aos Resíduos de Equipamentos Eléctricos e Electrónicos (REEE).



REEE contém substâncias poluentes (que podem trazer consequências negativas para o meio ambiente) e componentes básicos (que podem ser reutilizados). É importante ter os REEE submetidos a tratamentos específicos, a fim de remover e eliminar adequadamente todos os componentes poluentes e recuperar e reciclar todos os materiais.

Os consumidores podem desempenhar um papel importante no sentido de garantir que os REEE não se tornem num problema ambiental. Para isso é essencial seguir algumas regras básicas:

- REEE não devem ser tratadas como lixo doméstico.

-REEE devem ser entregues nos pontos de coleta próprios geridos pelo município ou por empresas especializadas para o efeito. Em alguns países a recolha de REEE de grandes dimensões podem ser alvo de recolha ao domicílio.

Em muitos países, quando se adquire um novo aparelho, o antigo pode ser devolvido na loja ou recolhido pelo retalhista sem custos para o consumidor, desde que o equipamento seja de um género semelhante.

Serviço de Assistência

- Para assegurar continuamente as operações seguras e eficientes desta máquina, recomendamos que os serviços de manutenção ou reparação sejam executados apenas por um técnico autorizado.

Requisitos eléctricos

As máquinas de lavar são concebidas para funcionarem com uma corrente monofásica de 220-240 volts e 50 Hz. Verifique se o circuito de corrente está classificado a, pelo menos, 6A.

A electricidade pode ser extremamente perigosa.

Esta máquina deve estar ligada à terra. A tomada de corrente e a ficha da máquina devem ser do mesmo tipo.

Não utilize vários adaptadores e/ou extensões.



Contém gases fluorados com efeito de estufa. Hermeticamente selado.

R134a / 0,260 [kg] / CO2 equivalent: 0,372 [l] GWP1430



Poderá ser cobrado um serviço de assistência se ligar para os serviços pelo facto da máquina ter sido instalada de forma incorrecta, pois isso não é responsabilidade da marca.



Não ligue a máquina à corrente eléctrica até a instalação estar completa. Para a sua segurança, este secador de roupa deve ser corretamente instalado. Se houver qualquer dúvida sobre a instalação, entre em contato com o Serviço de Assistência Técnica oficial da marca para obter aconselhamento.

2. PREPARAÇÃO DA CARGA

Lãs, sedas, tecidos delicados, meias de nylon, bordados delicados, tecidos com decoração metálica, vestuário com guarnições de PVC ou couro, tênis, artigos volumosos, tais como sacos-cama, etc.

Preparação Da Roupa

Certifique-se de que a roupa que vai secar é apropriada para secagem por máquina de secar, conforme indicado nos símbolos das etiquetas, representativos dos cuidados a ter com cada um dos artigos.

Certifique-se de que todos os fechos estão fechados e os bolsos vazios. Vire os artigos do avesso. Coloque a roupa livremente no tambor de modo a não se emaranhar.

Não pôr na máquina de secar:

Seda, meias de nylon, bordados delicados, tecidos com decorações metálicas, vestuário com PVC ou apliques de pele.

⚠ IMPORTANTE: Não secar artigos que tenham sido tratados com líquido de limpeza a seco ou roupas de borracha (há perigo de incêndio ou explosão).

Durante os últimos 15 minutos a carga é sempre seca com ar frio.

Economia De Energia

Ponha somente na máquina de secar roupa as peças que tenham sido bem torcidas ou centrifugadas. Quanto mais seca estiver a roupa, menor será o tempo de secagem, resultando numa economia de electricidade.

SEMPRE

- Tente secar o peso máximo de roupa, o que origina economia de tempo e de electricidade.
- Verifique se o filtro está limpo antes de cada ciclo de secagem.

NUNCA

- Exceda o peso máximo recomendado, o que provocará desperdício de tempo e de electricidade.
- Ponha na máquina artigos ensopados e a pingar, o que pode danificar a máquina.

Separe A Carga Como Se Segue:

- **Por símbolos de cuidados de secagem**

Podem ser encontrados no colarinho ou na costura interna:

 Pode ser seco em máquina de secar.

 Secagem a alta temperatura.

 Secagem apenas a baixa temperatura.

 Não pôr na máquina de secar roupa.

Se o artigo não possuir uma etiqueta de cuidados, deve assumir-se que não se adequa à máquina de secar.

• Por quantidade e volume

Sempre que a carga for superior à capacidade da máquina, separe a roupa de acordo com o volume (por exemplo, toalhas e roupa interior).

• Por tipo de tecido

Algodões/linho: Toalhas, camisolas de algodão,

lençóis e toalhas de mesa.

Sintéticos: Blusas, camisas, fatos-macacos, etc., de poliéster ou poliamida, assim como misturas de algodão/fibras sintéticas.

⚠ Não sobrecarregue o tambor, os artigos de grandes dimensões podem exceder a carga máxima admissível de roupa quando molhados (por exemplo: sacos-cama, edredões).

3. LIMPEZA E MANUTENÇÃO DE ROTINA

Limpeza Da Máquina

- Após cada ciclo de secagem, limpe o filtro e esvazie o recipiente da água.
- Limpe regularmente os filtros.
- Após cada utilização, limpe o interior do tambor e deixe a porta aberta por alguns instantes, de modo a permitir que a circulação do ar o seque.
- Limpe o exterior da máquina e a porta com um pano macio.
- NÃO usar produtos ou discos de limpeza abrasivos.
- Para evitar a acumulação de algodão e que a porta tenha dificuldades em abrir/fechar, limpe a porta interior e o selo plástico com um pano húmido após cada ciclo de secagem.

⚠ ATENÇÃO! O tambor, a porta e a carga podem estar muito quentes.

⚠ IMPORTANTE Desligue sempre e retire a ficha da tomada antes de limpar este aparelho.

⚠ Para informação sobre dados elétricos, consulte a etiqueta na parte frontal do óculo do secador (parte de dentro da porta).

4. DEPÓSITO DA ÁGUA

A água removida da roupa durante o ciclo de secagem é recolhida para um recipiente/depósito que se encontra dentro da porta do secador. Quando o recipiente estiver cheio o indicador  no painel de controlo vai acender-se e o recipiente deve ser esvaziado. No entanto, recomendamos que o recipiente seja despejado após cada ciclo de secagem.

NOTA: nos primeiros ciclos de uma nova máquina muito pouca água vai ser recolhida no reservatório.

Para remover o depósito

1. Cuidadosamente puxe o depósito da água pela pega. **(A)** Quando cheio de água, o depósito vai pesar cerca de 6 kg.

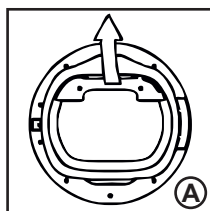

2. Esvazie o recipiente, despejando toda a água **(B)**

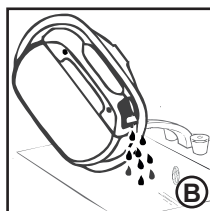

Quando estiver vazio, reponha o depósito de água com o demonstrado na imagem **(C)** primeiro inserindo a base como demonstrado **(1)** depois empurrando delicadamente o topo para a posição correta **(2)**.

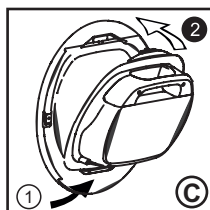

3. Pressione  o botão para restabelecer o ciclo.

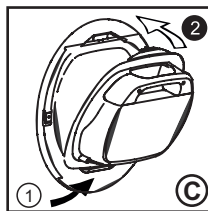

Não abra a porta durante os programas automáticos, pois isso pode afetar a qualidade da secagem.

UTILIZAÇÃO

1. Abra a porta e carregue o tambor com roupa. Assegure-se de que as peças de roupa não impedem que a porta feche..

2. Feche cuidadosamente a porta, empurrando-a lentamente até a ouvir fazer “click”.

3. Rode o botão selector do programa para seleccionar o programa pretendido para a secagem (veja o Guia de Programas).

4. Prima o botão . O secador irá arrancar automaticamente e o indicador em cima da tecla ficará continuamente aceso.

5. Se a porta for aberta durante o programa, para verificar a roupa, é necessário pressionar  para recomeçar a secagem, depois de a porta ter sido fechada.

6. Quando o ciclo está perto do fim, o secador entra na fase de arrefecimento e a roupa gira em ar frio, permitindo assim o arrefecimento da carga.

7. Depois de o ciclo ter sido concluído, o tambor roda intermitentemente para minimizar a formação de rugas e vincos. Este movimento do secador de roupa continua até que o dito secador seja desligado ou até a porta ser aberta.

 Não abra a porta durante os programas automáticos, para conseguir obter uma secagem adequada.

5. PORTA E FILTRO

Puxe o manípulo para abrir a porta.
Para reiniciar a máquina de secar, feche a porta e prima  .

⚠ AVISO! Quando o secador está em funcionamento a porta está muito quente.

Filtro

IMPORTANTE: Para manter a eficiência da máquina, verifique se o filtro do algodão está limpo antes de cada ciclo de secagem.

Não ponha o secador a funcionar sem os filtros. Os filtros entupidos podem aumentar o tempo de secagem e provocar danos, que podem resultar em custos de reparação dispendiosos

1. Puxe o filtro para cima.

2. Abra o filtro como ilustrado.

3. Retire com cuidado os resíduos de tecido, usando uma escova macia ou a ponta dos dedos.

4. Junte e feche entre si as duas metades do filtro e volte a montá-lo no seu lugar.

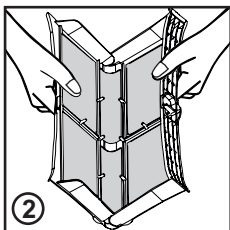
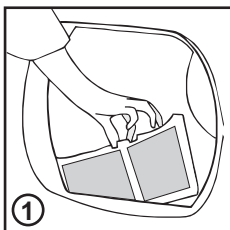

Indicador de Controlo do Estado do Filtro

 Acende-se quando o filtro precisa de ser limpo.

Verifique e limpe o filtro principal, na porta, e os filtros do condensador, localizados na parte de baixo do secador. Se a roupa não estiver a ficar seca, verifique se o filtro não está entupido.

⚠ SE LAVAR O FILTRO DEBAIXO DE ÁGUA, NÃO SE ESQUEÇA DE O SECAR BEM.

⚠ AVISO! Se abrir a porta a meio de um ciclo, antes do ciclo de arrefecimento estar concluído, a pega pode estar quente. Por favor tenha cuidado no manuseamento .

Para Limpar o Filtro do Condensador

1. Retire o rodapé.

2. Rode as duas alavancas de bloqueio no sentido contrário ao dos ponteiros do relógio e extraia a tampa dianteira.

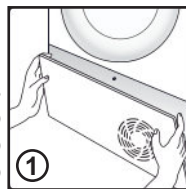

3. Retire cuidadosamente a moldura do filtro e limpe todo o pó ou algodão do filtro com um pano. Não use água para limpar o filtro.

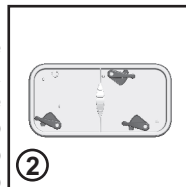

4. Retire a esponja cuidadosamente do seu lugar, e depois lave-a, mantendo-a debaixo da torneira aberta, e virando-a, para conseguir tirar todo o pó ou algodão.

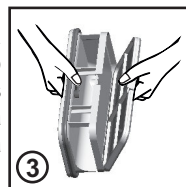

5. Volte a colocar a tampa dianteira, assegurando-se de que o faz da forma correcta, (tal como indicado pela seta), e empurre-a firmemente para o seu lugar. Bloqueie as duas alavancas, rodando-as no sentido dos ponteiros do relógio.

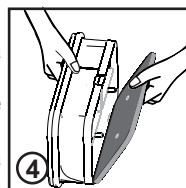

6. Volte a montar o rodapé.

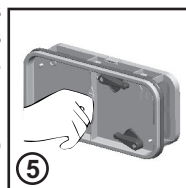

⚠ Please pay attention that overloading or bulky load can lead to door opening, in this case please reduce the load capacity to continue the drying cycle.

⚠ Limpe os filtros antes de cada ciclo

6. CONTROLOS E INDICADORES

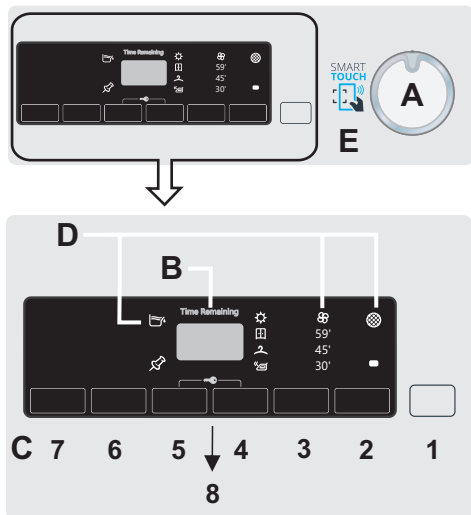

A-Seleção de ciclos -

Girando o botão em ambos os sentidos, é possível selecionar o programa de secagem desejada. Para cancelar as seleções ou fazer alterações, desligue o secador girando o botão para a posição OFF.

B- Display Digital - O visor mostra o tempo restante para a secagem, o tempo adiado no caso de seleção de início diferido e outras definições e notificações.

C-Botões -

1.Start-Pause

Para iniciar o programa selecionado ou suspendê-lo

2.Super Engomar Fácil - Esta opção permite reduzir os vincos e rugas graças aos movimentos alternados do tambor durante e após a secagem (o ajuste do nível de secagem pode ser modificado após a seleção da opção) A opção ca pode ser ajustada até cinco minutos após o início do ciclo e é ativada apenas em ciclos automáticos.

3.Rápidos - Ciclos rápidos: é possível mudar um programa automático para o programa RAPID, até 3 minutos após o início do ciclo. A pressão progressiva do botão aumenta o tempo (30-45-59 minutos). Após esta seleção para reiniciar o funcionamento automático é necessário desligar o secador. Em caso de incompatibilidade, todos os LEDs piscam rapidamente por 3 vezes.

4.Seleção do nível de secagem -

Permite definir o nível de secagem desejado: opção editável até 5 minutos após o início do ciclo:

- **Pronto para engomar:** deixa as roupas ligeiramente húmidas para facilitar o engomar.

- **Secagem para cabide:** Para ter as suas roupas prontas para serem penduradas.

- **Roupa seca para guardar:** Para roupa que pode ser guardada imediatamente

- **Extra-seco:** para obter roupas completamente secas, ideal para cargas completas.

Este aparelho está equipado com a função de gestão da secagem. Em ciclos automáticos, cada nível de secagem intermédia, antes de atingir o seleccionado, é indicado por meio do indicador luminoso correspondente ao grau de secagem atingido. Em caso de incompatibilidade, todos os LEDs piscam rapidamente por 3 vezes.

5.Início diferido -

Permite atrasar o início do programa de 1 a 24 horas em intervalos de 1 hora. O atraso seleccionado é apresentado no visor. Após pressionar o botão START o tempo vai mostrando hora após hora. Abra a vigia com o início diferido, depois de fechar a vigia, pressione a tecla de início para retomar a contagem do tempo.

6. Memória -

Esta opção permite memorizar as opções definidas num ciclo. MEMÓRIA> Quando o ciclo estiver em execução, pressione o botão "memória" por três segundos. A luz de controlo "memory" pisca três vezes e armazena as opções relacionadas com o ciclo seleccionado.

Lembre-se: Após a seleção do ciclo Pressione o botão "memória" para a ceder às opções memorizadas (não o ciclo).

7.Seleção do tempo do ciclo -

É possível transformar um ciclo de automático para um ciclo programado até 3 minutos após o início do ciclo. A pressão progressiva do botão aumenta o tempo em intervalos de 10 minutos.

Após esta seleção para reiniciar o funcionamento automático é necessário desligar o secador

Em caso de incompatibilidade, todos os LEDs piscam rapidamente por 3 vezes.

PT

Garga máxima para secar

Algodões	Máx. capacidade
Sintéticos ou Delicados	Max. 4 Kg

Guia de secagem

O ciclo padrão **COTTON** () é o mais eficiente a nível energético e o mais adequado para a secagem de roupas de algodão com um nível de humidade normal. A tabela da última página mostra o tempo aproximado e os consumos de energia dos principais programas de secagem.



Consumo de electricidade em modo apagado	0,40 W
Consumo de electricidade em modo "STAND BY"	0,75 W

Especificações Técnicas

Capacidade do tambor	78,5
Carga máxima	Consulte a etiqueta de eficiência energética.
Altura	85 cm Max.
Largura	60 cm
Profundidade	48,7 cm Max.
Faixa da Etiqueta de Energia	Consulte a etiqueta de eficiência energética.

Informação para testes laboratoriais

EN 61121 Programa para utilização

- SECAGEM DE ALGODÃO -  ALGODÃO OU 
- ALGODÃO - ALGODÕES OU ROUPAS 
- EASY-CARE TEXTILE - BRANCAS
- DELICADOS OU SINTÉTICOS

 A duração real do ciclo de secagem depende do nível de humidade que a roupa apresenta e da velocidade de centrifugação usada, bem como do tipo e quantidade de roupa, estado de limpeza dos filtros e temperatura ambiente.

 **Limpe os filtros antes de cada ciclo**

8. Tranca - Esta função permite bloquear alterações indesejadas das opções de ajuste no painel, durante a fase de secagem.

Ativação / Inativação: Pressione os botões 4 e 5 simultaneamente por dois segundos. O sinal "LOC" aparece no visor. Para desbloquear a opção, no visor aparece o sinal "Unl", apenas uma vez. No caso de abertura de "vigia" com o bloqueio de tecla activado, o ciclo pára mas o bloqueio é mantido: para reiniciar o ciclo, tem de remover o bloqueio e iniciar o ciclo novamente. Quando o secador estiver desligado, a opção é automaticamente desativada.

O bloqueio de teclas pode ser modificado a qualquer momento do ciclo.

Automático anti vincos

Esta opção activa automaticamente um movimento anti-rugas do tambor, no pré ciclo em caso de activação do início diferido e no final do ciclo de secagem durante 6 horas. Ele é ativado a cada 10 minutos. Para parar os movimentos, ajuste o botão para OFF. É especialmente útil para quando não é possível remover imediatamente a roupa.

D-Led

Depósito de água  - A luz acende quando é necessário despejar o depósito de água.

Limpeza de filtros  - A luz acende quando é necessária a limpeza dos filtros (filtro da porta e filtro inferior).

Arrefecimento  - A luz acende quando o programa está no ciclo final e arrefecimento.

E- SMART TOUCH area - pressione o botão START/PAUSE que lhe permite descarregar previamente os ciclos pretendidos através da App - também pode consultar a área deste manual dedicada ao assunto.





APPAREL CARE

O ciclo de secagem para lãs desta máquina foi aprovado pela The Woolmark Company para a secagem de produtos de lã laváveis à máquina. Lavar e secar os produtos de acordo com as instruções da etiqueta e com as instruções do fabricante desta máquina. M1530.

No Reino Unido, Irlanda, Hong Kong e Índia a marca registada Woolmark é uma marca registada de certificação.













7. SELECÇÃO DO PROGRAMA

(Para verificar a compatibilidade de programas e opções, consulte a próxima página).

PROGRAMMA	FUNÇÕES	CAPACIDADE (kg)	TEMPO DE SECAGEM (min)
	O ciclo certo para secar algodões e atalhados.	Full	*
	Programa Eco normativo (secar) secagem. O programa mais eficiente em consumo de energia. Adequado para algodão e roupa de cama.	Full	*
Mix & Dry	Para secar juntamente diferentes tipos de tecidos, como algodões, linhos, tecidos mistos e sintéticos.	4	*
	Um ciclo delicado e específico para secar roupa escura ou muito colorida, bem como tecidos sintéticos.	4	*
	Para secar gentilmente sintéticos e tecidos delicados.	4	*
	Este ciclo específico foi concebido para secar camisas minimizando os vincos e rugas nos tecidos graças aos movimentos específicos do tambor. Recomenda-se retirar os lençóis imediatamente após o ciclo de secagem.	2.5	*
	Ciclo específico dedicado a secar grandes itens de roupa, como lençóis, como cortinas, toalhas de mesa. Graças a um movimento específico do tambor os lençóis e grandes peças de roupa são secas minimizando vincos e dobras.	5	220'
	Programa dedicado à secagem de gangas e tecidos muito resistentes. É aconselhável virar as peças antes de as secar.	4	*
	Ciclo perfeito para secar uniformemente edredons e colchas, dando nova vida e suavidade, mesmo aos edredons de penas.	4	*
	Programa dedicado a secar roupas técnicas de desporto e fitness, seca gentilmente e com cuidado especial para evitar o desgaste das fibras elásticas.	4	*
	Roupas de lã: o programa pode ser usado para secar até 1 kg de roupa (cerca de 3 camisolas). Recomendamos que vire as roupas do avesso antes de as secar. O tempo pode ter que ser alterado devido às dimensões e volume da carga de roupa, bem como nível de humidade e programa escolhido. No final do ciclo, as roupas estão prontas para serem usadas, mas se forem mais pesadas, as extremidades ainda poderão estar um pouco molhadas: sugere-se secar o resto naturalmente. Recomenda-se descarregar as roupas no final do ciclo. Atenção: o processo de desgaste da lã é irreversível; Por favor, seque exclusivamente roupa com símbolo que significa que é permitida a secagem em máquinas. Este programa não é indicado para roupas acrílicas.	1	70'
	Um ciclo específico que seca e, ao mesmo tempo, ajuda a reduzir os principais alérgenos como pó, pêlos de animais, pólenes e resíduos de detergentes em pó.	4	220'
	É um ciclo quente de apenas 12 minutos, ideal para relaxar os tecidos e reduzir vincos.	2.5	*
	O ciclo perfeito para remover maus cheiros dos tecidos, é um ciclo próprio para refrescar as peças de roupa.	2.5	*
Smart Touch 	Configuração personalizável do botão que tem que seleccionar para interagir com a APP no smartphone e para descarregar os ciclos (veja a secção dedicada). A máquina define o programa padrão Autolimpeza concebido para higienização da máquina.		

* A duração real do ciclo de secagem depende do nível de humidade que a roupa apresenta e da velocidade de centrifugação usada, bem como do tipo e quantidade de roupa, estado de limpeza dos filtros e temperatura ambiente.

COMPATIBILIDADE DE PROGRAMAS E OPÇÕES

PROGRAMAS	SELECIONE OPÇÕES						OPÇÕES AUTOMÁTICAS	
	Ciclo rápido	Seleção do tempo	Seleção de secagem	Engomar fácil	Início diferido	Memória	Automático anti vincos	Gestor de secagem
	✓	✓	✓	✓	✓	✓	✓	✓
	-	-	-	-	✓	-	-	-
Mix & Dry	✓	✓	✓	✓	✓	✓	✓	✓
	-	-	✓	✓	✓	✓	✓	✓
	✓	✓	✓	✓	✓	✓	✓	✓
	✓	-	✓	✓	✓	✓	✓	✓
	-	✓	✓	✓	✓	✓	✓	✓
	-	-	-	✓	✓	✓	✓	✓
	-	-	-	-	✓	-	✓	✓
	-	-	✓	-	✓	✓	✓	✓
	-	-	-	-	✓	-	-	-
	-	✓	-	-	✓	✓	✓	-
	-	-	-	-	✓	-	✓	✓
	-	-	-	-	✓	-	✓	-

SMART TOUCH

Este electrodoméstico está equipado com a tecnologia **Smart Touch** que permite interagir, através da App, com smartphones do sistema Android equipados com função NFC - Near Field Communication.

- Descarregue a App **Candy simply-Fi** através do seu smartphone.

A App simply-Fi da Candy está disponível para aparelhos com sistema Android e iOS, para tablets e smartphones. No entanto, pode interagir com o electrodoméstico e tirar vantagens através da tecnologia por toque apenas através dos smartphones Android equipados com a tecnologia NFC, de acordo com as seguintes definições:

Android smartphone com tecnologia NFC	Interacção com a máquina + conteúdos
Android smartphone without NFC technology	Apenas conteúdos
Android Tablet	Apenas conteúdos
Apple iPhone	Apenas conteúdos
Apple iPad	Apenas conteúdos

FUNÇÕES

As principais funções de que pode tirar partido com a App são as seguintes:

- **Assistente de Voz** – Um guia para escolher o ciclo ideal com apenas 3 ordens de voz (tecidos/tipos de roupa, cor, nível de sujidade).
- **Ciclos** – para descarregar e usar novos programas de lavagem.
- **Cuidado Smart** – ciclos de Autolimpeza e Verificação Smart e guia de problemas e avarias.
- **As Minhas Estatísticas** – Estatísticas e dicas para um uso mais eficiente da máquina.

Veja todos os detalhes das funções Smart Touch no modo demo da App ou acesse a:
www.candysmarttouch.com

COMO USAR O SMART TOUCH

PRIMEIRA VEZ – Registo da máquina

Entre no menu "**Configurações**" do seu smartphone Android e active a função NFC (wifi sem fios) dentro do menu "**Wireless & Redes**".

Dependendo do modelo e da versão do sistema IOS, o processo da activação NFC poderá ser diferente. Leia o manual de instruções do smartphone para proceder em conformidade.

- Rode o botão para a posição **Smart Touch** para activar o sensor no painel.
- Abra a App, crie o perfil de utilizador e registe o aparelho seguindo as instruções apresentadas no visor ou siga o "**Guia Rápido**" presente na máquina.

Mais informações, F.A.Q. e o vídeo para um registo fácil e rápido disponível em:
www.candysmarttouch.com/how-to

PRÓXIMAS VEZES – Utilização Regular

- Cada vez que pretenda gerir a máquina através da App, primeiro terá que accionar o modo **Smart Touch**, rodando o botão para a posição correcta.
- Certifique-se que destrancou o ecrã do telephone (se estiver em modo stand-by) e que activou a função NFC; de contrário, siga os passos mencionados anteriormente.
- Se deseja iniciar um ciclo de lavagem, carregue a roupa, o detergente e feche a porta.
- Escolha a função desejada na App (por exemplo .: iniciar um programa, o ciclo de Verificação Smart, estatísticas de atualização, etc ...).
- Siga as instruções no ecrã display do telefone, mantendo-o o logotipo Smart Touch no painel da máquina, quando solicitado pela App.

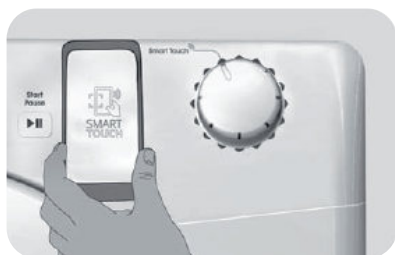

NOTAS:

Coloque o smartphone de forma a que a antena NFC na parte traseira corresponda à posição do logotipo Smart Touch no aparelho (veja a imagem abaixo).



Se não sabe a posição da sua antena NFC, mova ligeiramente o smartphone num movimento circular sobre o logotipo Smart Touch até que a App confirme a ligação. Para que a transferência de dados seja bem sucedida, é essencial manter o smartphone perto do painel DURANTE TODOS OS SEGUNDOS do procedimento; uma mensagem no dispositivo irá informar sobre o resultado correto da operação e referir quando já for possível tirar o smartphone de perto da máquina.

Capas grossas ou adesivos metálicos no smartphone podem afectar ou impedir a transmissão de dados entre a máquina e o telefone. Se necessário, deve removê-los.

A substituição de alguns componentes do smartphone (por exemplo, tampa traseira, bateria, etc ...) com peças não originais, pode resultar na remoção da antena NFC, impedindo a utilização plena da App.

A gestão e o controlo da máquina via App só é possível "pela proximidade": não é, portanto, possível realizar operações remotas (por exemplo: a partir de outra divisão; fora da casa).

PARÂMETROS WIRELESS

Parâmetros	SpEspecificações
Wireless Standard	ISO/IEC 14443 Tipo A e NFC Forum Tipo 4
Frequência de banda	13,553-13,567 MHz (frequência central 13,560 MHz)
Limite do campo magnético	< 42dBµA/m (até 10 metros)

Desta forma a Candy Hoover Group Srl,  declara que este eletrodoméstico está em conformidade com os requisitos essenciais da Directiva 2014/53/EU. Se desejar uma cópia da declaração de conformidade, por favor o fabricante através do seguinte email: www.candy-group.com

8. RESOLUÇÃO DE PROBLEMAS

SOMENTE PARA OS MODELOS com Smart Touch:

Graças ao ciclo inteligente de Verificação Smart da sua App Candy simply-Fi, pode verificar a qualquer momento se a máquina está a funcionar correctamente. Só precisa de um smartphone Android com tecnologia NFC para o fazer. Mais informações podem ser encontradas na App. Se o visor da máquina mostrar um erro (através de código de piscar nos LEDs), deve ligar a App e aproximar o seu smartphone Android com NFC do logotipo Smart Touch no painel da máquina.

Nesse momento é possível começar o diagnóstico para resolver o problema.

Qual Poderá Ser A Causa De...

Anomalias que você mesmo pode remediar

Antes de contactar a Assistência para aconselhamento técnico, passe rapidamente pela seguinte lista de verificação. Se chamar um técnico e este verificar que a máquina está a funcionar normalmente, foi mal instalada ou usada incorrectamente, ser-lhe-á cobrada uma quantia consoante o caso. Se o problema persistir após ter completado as verificações recomendadas, ligue para a Assistência, eles poderão eventualmente resolver o problema pelo telefone.

O tempo remanescente indicado no visor poderá ser alterado durante o ciclo de secagem. O tempo remanescente é continuamente verificado durante o ciclo de secagem e, o tempo é ajustado para fornecer a estimativa mais correcta. O tempo remanescente pode ser aumentado ou diminuído durante o ciclo de secagem e isso é normal.

O tempo de secagem é demasiado longo/as roupas não estão suficientemente secas...

- Selecionou o tempo/programa de secagem correctos?
- A roupa estava demasiado ensopada? As roupas foram bem torcidas ou centrifugadas?
- O filtro necessita de limpeza?
- O condensador necessita de limpeza?
- A máquina está com excesso de roupa?
- As entradas, saídas e a base da máquina estão desobstruídas?
- Existe energia eléctrica para alimentar a máquina? Verifique utilizando outro aparelho eléctrico, por exemplo, um candeeiro.
- A ficha está correctamente ligada à corrente eléctrica?
- Houve algum corte de corrente?
- O fusível fundiu-se?
- A porta está bem fechada?
- A máquina está ligada à corrente, quer através da tecla 'ON', quer através do cabo de alimentação?
- O tempo de secagem ou o programa foram seleccionados?
- A máquina foi ligada de novo após ter aberto a porta?
- A máquina deixou de funcionar devido ao tabuleiro da água estar cheio e precisar de ser esvaziado?

Amáquina de secar faz muito ruído...

- Desligue a máquina de secar e contacte a Assistência GIAS para obter ajuda.

O indicador  está aceso...

- O filtro necessita de limpeza?
- O condensador necessita de limpeza?

O indicador  está aceso...

- O recipiente da água necessita de ser esvaziado?

SERVIÇO DE CLIENTES

Se após todas as verificações recomendadas, ainda subsistir qualquer problema com a máquina, ligue por favor para o Serviço de Assistência GIAS para aconselhamento. Podem conseguir ajudá-lo pelo telefone ou combinar consigo a intervenção adequada de um técnico, nos termos da garantia. No entanto, pode ser debitado nas seguintes situações:

- A máquina está em bom estado de funcionamento.
- Não foi instalada de acordo com as instruções de instalação.
- Foi utilizada incorrectamente.

Peças sobressalentes

Use sempre peças sobressalentes originais, que obteve directamente da Assistência Técnica Autorizada.

Assistência Técnica Autorizada

Para serviço e reparações, entre em contacto com um técnico local devidamente credenciado pela Assistência Técnica Autorizada.

O fabricante declina toda e qualquer responsabilidade por eventuais erros de impressão ou de tradução ocorridos neste manual. Além disso, o fabricante reserva-se o direito de introduzir modificações apropriadas nos seus produtos, sem que estas alterem as suas características essenciais.

Energy



Capacity



Time



	Capacity (kg)		7
	Class		A+
☼ Whites	Energy	kWh	2,83
	Time	Min.	302
☼ Whites	Energy	kWh	2,62
	Time	Min.	278
☐ Cotton	Energy	kWh	2,25
	Time	Min.	244
☐ Cotton ½	Energy	kWh	1,20
	Time	Min.	140
☼ Whites	Energy	kWh	1,76
	Time	Min.	194