

CANDY

MODEL: EGO-G25DCO
EGO-G25DCG
EGO-G25GCCH

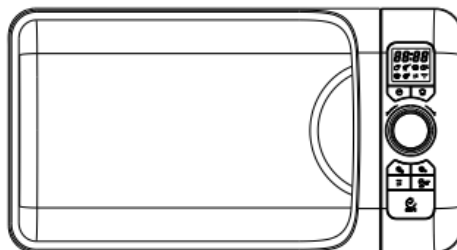

UPUTSTVO ZA UPOTREBU ***Mikrotalasna rerna***

Molimo Vas da ovo uputstvo pažljivo pročitate pre instalacije i upotrebe mikrotalasne rerne. Sačuvajte ovo uputstvo jer bi Vam u budućnosti još moglo zatrebati.

SADRŽAJ:

1. MERE OPREZA KAKO BI SE SPREČILA MOGUĆA OPASNOST OD PREKOMERNOG DELOVANJA ENERGIJE MIKROTALASA
2. TEHNIČKI PODACI
3. PRE NEGO ŠTO POZOVETE SERVIS
4. INSTALACIJA
5. INSTRUKCIJE ZA UZEMLJENJE
6. MEŠANJE RADIO SIGNALA
7. VAŽNA SIGURNOSNA UPOZORENJA
8. PRAVILA KUVANJA U MIKROTALASNOJ PEĆNICI
9. PREPORUČENO POSUĐE ZA KORIŠĆENJE U MIKROTALASNOJ RERNI
10. POJEDINAČNI NAZIVI
11. KONTROLNA TABLA
12. PODEŠAVANJA NA MIKROTALASNOJ RERNI
 - PODEŠAVANJE SATA
 - KUVANJE U MIKROTALASNOJ RERNI
 - QUICK START
 - KUVANJE NA GRILU
 - KOMBINOVANO KUVANJE
 - ODMRZAVANJE PO TEŽINI PROIZVODA
 - VREMENSKO ODMRZAVANJE
 - AUTO. KUVANJE
 - ZAKLJUČAVANJE RADI SIGURNOSTI DECE
13. ČIŠĆENJE I ODRŽAVANJE

MERE OPREZA KAKO BI SE SPREČILA MOGUĆA OPASNOST OD PREKOMERNOG DELOVANJA ENERGIJE TALASA

1. Ne pokušavajte da koristite mikrotalasnu pećnicu s otvorenim vratima, jer rad sa otvorenim vratima kao posledicu može izazvati izlaganje štetnom delovanju mikrotalasa.
2. Ne stavljajte predmete između vrata rerne i prednje površine i nemojte dopustiti da se na površini za zaptivanje talože ostaci hrane, masnoće ili sredstava za čišćenje.
3. Ne koristite rernu ako je oštećena. Veoma je važno da dobro zatvorite vrata i da oštećenja ne postoje na:
 - a) vratima
 - b) šarkama i bravi (slomljena ili olabavljena)
 - c) zaptivkama vrata i zaptivnoj površini
4. Mikrotalasna pećnica ne sme biti popravljana od strane bilo kog drugog lica osim stručno kvalifikovane osobe.

TEHNIČKI PODACI

Napajanje	230V-240V/50Hz
Nominalna ulazna snaga mikrotalasa	1450W
Nominalna izlazna snaga mikrotalasa	900W
Nominalna ulazna snaga (Grill)	1000W
Spoljašnje dimenzije	511mm(H)x395mm(W)x284mm(D)
Litraža	25 litara
Sistem kuvanja	Rotacioni sistem 315mm
Težina	Oko 16.1 kg

PRE NEGO ŠTO POZOVETE SERVIS

Ako rerna prestane sa radom:

1. Uverite se da je uključena u struju kako treba. Ako nije, izvadite utikač iz struje, sačekajte 10 sekundi i onda pokušajte ponovo uključujući je u struju.
2. Proverite glavni osigurač, kao i glavni prekidač. Ako se čine u redu, testirajte utikač na drugoj utičnici.
3. Proverite da li je su kontrolna tabla i tajmer dobro podešeni.
4. Proverite da li su vrata dobro zatvorena i da li je aktiviran sigurnosni sistem. Ako nije, mikrotalasi neće dobro funkcionisati unutar rerne.

AKO NAKON OVIH KORAKA SVE FUNKCIONIŠE DOBRO, TEK NAKON TOGA POZOVITE OVLAŠĆENI SERVIS. NE POKUŠAVAJTE DA POPRAVLJATE RERNU SAMI.

INSTALACIJA

1. Budite sigurni da ste s aparata uklonili svu ambalažu.
2. **UPOZORENJE:** Proverite da li pećnica nije oštećena, da nije udarena, da vrata nisu olabavljena ili oštećena, da ne postoje nikakve ogrebotine ili udubljenja unutar rerne. Ako primetite bilo koju vrstu oštećenja rernu ne koristite i odmah kontaktirajte ovlašćeni servis.
3. Pećnica mora biti postavljena na ravnu, čvrstu površinu, kako bi mogla da izdrži težinu hrane koju budete zagrevali unutar rerne.
4. Ne postavljajte rernu u blizini izvora toplote, vlage ili blizu zapaljivih predmeta.
5. Kako bi rerna pravilno radila molimo Vas da obezbedite dovoljan protok vazduha. Obezbedite 20cm iznad rerne, 10cm sa zadnje strane rerne i 5 cm sa obe strane rerne. Nikako ne zaklanjajte ili blokirate otvore na aparatu. Ne uklanjajte nožice sa aparata.
6. Nikako ne koristite rernu bez tanjira i osovine.
7. Budite sigurni da je električni kabl neoštećen, a budite sigurni i da ne ide ispod rerne, kao ni preko oštih ili vrućih delova preko rerne.
8. Utičnica mora biti lako dostupna, kako biste mogli da je izvadite iz struje u slučaju nužde.
9. Ne koristite rernu van kućnih uslova.

INSTRUKCIJE ZA UZEMLJENJE APARATA

Ovaj aparat mora biti uzemljen. Aparat je opremljen kablom koji ima žicu za uzemljenje i utikač. Mora biti priključen na zidnu utičnicu koja je ispravno instalirana i uzemljena. U slučaju kratkog spoja, uzemljenje smanjuje opasnost od strujnog udara. Preporučuje se da se obezbedi posebno strujno kolo koje će služiti samo za rernu. Korišćenje visokog napona je opasno i može dovesti do požara ili druge nezgode izazvane oštećenjem rerne.

UPOZORENJE: Neispravno korišćenje utičnice za uzemljenje može dovesti do strujnog udara.

1. Ako imate bilo kakva pitanja za vezi uzemljenja aparata, konsultujte sa stručnom osobom ili kontaktirajte ovlašćeni servis.
2. Ni proizvođač, ni uvoznik ne mogu da private bilo kakvu odgovornost za oštećenja na rerni, kao ni za povrede nastale usled nepoštovanja procedure električne veze.

Žice na glavnom kablju su sledećih boja:

ZELENA I ŽUTA = UZEMLJENJE

PLAVA = NEUTRALNA
BRAON = FAZA

MEŠANJE RADIO SIGNALA

Tokom rada rerne može doći do mešanja signala na Vašem radiju, TV-u ili slične opreme. Mešanja mogu biti otklonjena na sledeći način:

1. Očistite vrata rerne i zatvorite ih.
2. Podesite antenu na radiju ili TV-u.
3. Pomerite mikrotalasnu rernu od resivera.
4. Udaljite mikrotalasnu rernu daleko od resivera.
5. Uključite mikrotalasnu rernu na drugu utičnicu tako da resiver i rerna ne budu na istom razvodniku ili da ne budu ova dva aparata blizu jedan drugog.

VAŽNA SIGURNOSNA UPUTSTVA

UPOZORENJE: Kako biste prilikom korišćenja mikrotalasne pećnice smanjili opasnost od požara, električnog udara, povreda osoba i prekomernog izlaganja mikrotalasnoj energiji, pročitajte sledeće osnovne sigurnosne mere:

1. Pročitajte uputstvo pre nego što počnete da koristite aparat.
2. Koristite aparat samo u svrhe za koje je ovaj aparat namenjen i koje su opisane u ovom uputstvu. Nemojte koristiti jaka abrazivna sredstva ili paru za održavanje mikrotalasne rerne. Ovaj aparat je posebno osmišljen za podgrejavanje, kuvanje ili odmrzavanje hrane. Nije osmišljen za industrijsku ili laboratorijsku upotrebu.
3. Ne koristite mikrotalasnu rernu kada je prazna.
4. Nemojte koristiti rernu ako joj je oštećen kabl. Ako je kabl oštećen mora biti zamenjen od strane proizvođača ili od strane kvalifikovane osobe kako biste izbegli opasnost.
5. **UPOZORENJE:** Nije dozvoljeno korišćenje rerne od strane dece, osim u slučaju kada su nadgledani od strane starije osobe ili kvalifikovanog lica ili kada su im date instrukcije za bezbednu upotrebu aparata.
6. Kako da smanjite rizik od otvorenog požara u unutrašnjoj šupljini:
 - a) Kada grejete hranu u plastičnim ili papirnim kesama, nadgledajte pećnicu kako ne bi došlo do požara
 - b) Uklonite žicu za zatvaranje papira ili plastičnih kesa pre stavljanja u rernu.
 - c) Ako primetite dim isključite aparat ili izvucite kabl iz struje i ostavite vrata zatvorena kako biste sprečili pojavu vatre.
 - d) Nikako ne koristite unutrašnju šupljinu rerne za čuvanje namirnica. Nikako ne ostavljajte proizvode od papira, hranu i druge predmete unutar rerne dok je rerna van upotrebe.

7. **UPOZORENJE:** Tečnu ili drugu hranu ne smete da zagrevate u zatvorenim posudama, jer mogu da eksplodiraju.
8. Prilikom zagrevanja napitaka u mikrotalasnoj pećnici može doći do jakog vrenja, zato budite jako pažljivi kada uzimate posudu sa zagrejanom tečnošću.
9. Nemojte pržiti hranu u pećnici. Vrelo ulje može oštetiti unutrašnjost pećnice, a može rezultirati i opekotinama na koži.
10. Ne zagrevajte jaja u ljusci ili cela tvrdo kuvana jaja jer nakon zagrevanja u mikrotalasnoj pećnici mogu eksplodirati.
11. Pre kuvanja oljuštite sve namirnice koje imaju koru, kao što su npr: krompir, tikvice...
12. Posude kao što su flašice za bebe ili teglice sa hranom moraju prethodno biti promućkane, a kada završite sa zagrevanjem proverite temperaturu hrane, kako biste izbegli opekotine.
13. Posude za kuvanje mogu biti vruće zbog toplote posude od zagrejane hrane.
14. Proverite obavezno posuđe da li odgovara za korišćenje u mikrotalasnoj pećnici.
15. **UPOZORENJE:** Veoma je opasno da se aparat popravljaju od strane osoba koje nisu kvalifikovane za ovu vrstu posla, pogotovo ako podrazumevaju uklanjanje poklopca koje služi kao zaštita od mikrotalasa.
16. Ovaj proizvoda je iz grupe 2, klase B, ISM opreme. Definicija grupe 2 koju sadrži sva ISM oprema (industrijska, naučna i medicinska) energija radio frekvencija se namerno generiše ili se koristi u obliku elektromagnetnog zračenja za obradu materijala. Oprema klase B je pogodna za upotrebu u domaćim uslovima i u uslovima koji su direktno povezani na mrežu niskog napona napajanja koja snabdeva stambene zgrade i koja se koristi u kućnim uslovima.
17. Ovaj aparat nije predviđen za korišćenje od strane osoba (uključujući i decu) sa smanjenim fizičkim, čulnim ili mentalnim sposobnostima ili osobama koje ne poseduju iskustvo i znanje, osim ako nisu nadgledani od strane osoba zaduženih za njihovu bezbednost.
18. Deca moraju stalno biti nadgledana kako biste bili sigurni da se ne igraju sa aparatom.
19. Mikrotalasna rerna se može koristiti samo kao samostalni aparat.
20. Mikrotalasnu rernu nemojte instalirati u blizini drugih grejnih tela, jer je možete oštetiti i izgubiti garanciju.
21. Dostupna površina može biti vruća za vreme kuvanja.
22. Mikrotalasnu rernu nemojte stavljati u kredenac.
23. Spoljne površine aparata mogu biti vruće tokom rada aparata.
24. Temperatura dostupnih površina može biti visoka dok uređaj radi.
25. Mikrotalasna rerna treba biti postavljena uza zid.
26. Aparat ne smeju koristiti deca ili lica sa smanjenim fizičkim, senzornim ili mentalnim sposobnostima ili osobe sa nedostatkom iskustva i znanja, osim u slučaju ako pod nadzorom kvalifikovane osobe.
27. Deca se ne smeju igrati sa aparatom.
28. **UPOZORENJE:** Ako su oštećene zaptivke na vratima ili sama vrata, aparat se ne sme puštati u rad dok je ne popravi kvalifikovana osoba.
29. Mikrotalasna rerna je namenjena samo za kućnu upotrebu.
30. Nikada ne uklanjajte držač za održavanje daljine sa zadnje strane aparata, jer obezbeđuje minimalnu udaljenost od zida i obezbeđuje cirkulaciju vazduha.
31. Mikrotalasna rerna je namenjena za odmrzavanje i kuvanje.
32. Ako iz mikrotalasnog vadi vrelu hranu, molimo vas da koristite rukavice.

33. Oprez: Izaći će para prilikom otvaranja poklopca ili skidanja folije sa jela.
34. Ovaj uređaj smeju koristiti deca u uzrastu od 8 godina i iznad i osobe sa smanjenim fizičkim, senzornim i mentalnim sposobnostima ili sa nedostatkom iskustva i znanja samo pod uslovom da su pod nadzorom kvalifikovane osobe ili ako aparat koriste prema instrukcijama sadržanim u ovoj knjižici. Deca se ne smeju igrati sa aparatom. Čišćenje i održavanje aparata ne sme biti sporovođeno od strane dece, osim u slučaju ako su u uzrastu od 8 i više godina i to samo pod nadzorom odrasle osobe.
35. Ako osetite dim, molimo Vas da isključite aparat iz struje i otvorite vrata od rerne, dok dim ne izađe.

PRAVILA KORIŠĆENJA MIKROTALASNE RERNE

1. Rasporedite hranu pažljivo. Postavite najdeblji kraj ka spoljnom delu posude.
2. Pazite na vreme kuvanja. Kuvajte u najkraćem mogućem vremenskom roku i produžavajte vreme kuvanja po potrebi. Hrana koja se previše kuva može da izazove dim i pušenje.
3. Prekrijte hranu tokom kuvanja. Poklopac sprečava prskanje hrane i pomaže da se hrana ravnomerno kuva.
4. Okrenite hranu jednom tokom kuvanja kako biste ubrazili proces kuvanja hrane. To važi i za pripremanje piletine i hamburger. Velike stvari poput pečenja, moraju se okrenuti barem jednom tokom pripremanja.
5. Pripremanje hrane kao što su npr. ćufte moraju se kuvati od gore na dole i od centra posude ka spolja.

PREPORUČENO POSUĐE ZA KORIŠĆENJE U MIKROTALASNOJ RERNI

1. Idealno posuđe za mikrotalasnu rernu je ono transparentno, kroz koje prolazi toplota i zagreva hranu.
2. Mikrotalasni ne mogu da prođu kroz metal, pa metalni pribor ili posuđe ne treba koristiti.
3. Nemojte koristiti recikliran papir pri kuvanju, jer može da sadrži male metalne fragmente koji mogu da izazovu iskričenje ili čak požar.
4. Koristite ovalne posude umesto kvadratnih/duguljastih, jer hrana u uglovima ima tendenciju da se raskuva
5. Uske trake od aluminijumske folije mogu da se koriste za sprečavanje posledica od preterano izloženih područja. Budite oprezni i ne koristite ih previše, kao i držite odstojanje od minimum 2.5 cm između folije i šupljine.

U prilogu se nalazi vodič koji će Vam pomoći da izaberete posuđe koje je prilagođeno za korišćenje u mikrotalasnoj rerni.

POSUĐE	MIKROTALASI	GRILL	KOMBINACIJA*
Staklo otporno na toplotu	Da	Da	Da
Staklo koje nije otporno na toplotu	Ne	Ne	Ne
Plastično posuđe pogodno za korišćenje u mikrotalasnoj rerni	Da	Ne	Ne
Kuhinjski papir	Da	Ne	Ne
Metalni poslužavnik	Ne	Da	Ne
Aluminijumska folija & aluminijumske posude	Ne	Da	Ne

***Kombinacija: grill+mikrotalasi**

POJEDINAČNI NAZIVI

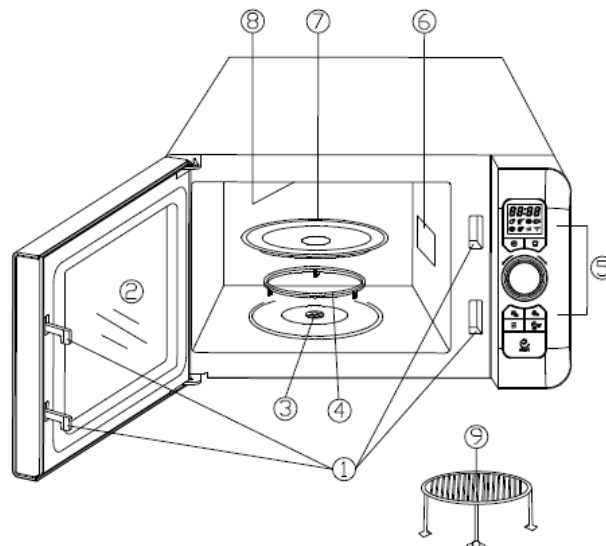

- 1.) Zaključavanje radi sigurnosti dece
- 2.) Prozor na mikrotalasnoj rerni
- 3.) Osovina koja se okreće
- 4.) Prsten koji se okreće
- 5.) Kontrolna tabla
- 6.) Vodič/Uputstvo
(molimo Vas da ne uklanjate pločicu)
- 7.) Stakleni tanjir
- 8.) Grejač za grill
- 9.) Metalno postolje za grill

UPOZORENJE:

Ne koristite postolje za grill kada koristite mikrotalasnu svakodnevno, nego isključivo kada koristite ovu opciju.

Uvek postolje uzvadite napolje kada koristite mikrotalasnu rernu.

Ako su vrata otvorena, isključite mikrotalasnu rernu.

KOMANDNA TABLA

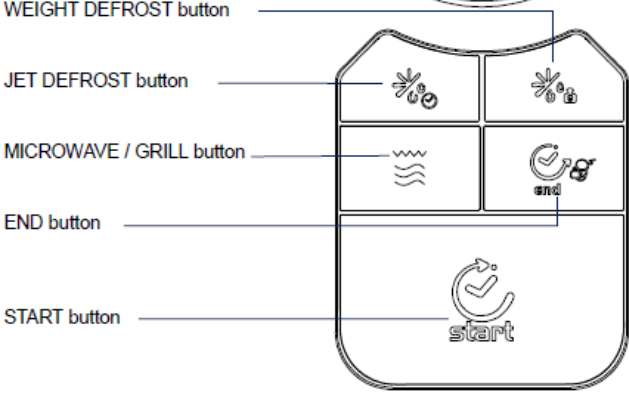
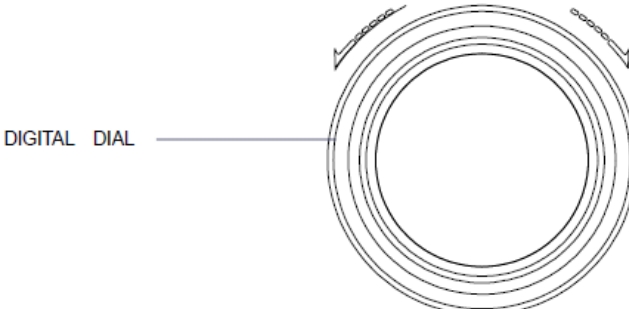
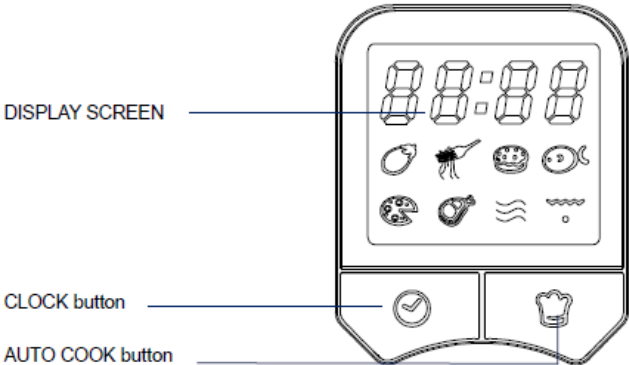

PODEŠAVANJA NA MIKROTALASNOJ RERNI

- Nakon uključivanja rerne i čekanja 60 sekundi u pasivnom stanju, rerna će se automatski zaključati, odnosno ući u režim blokade i ne možete je pokrenuti ako ne pritisnete START dugme.
- Kada podesite program koji želite rerna će biti u stanju pripravnosti.
- Tokom kuvanja možete pauzirati program pritiskom na dugme END, a zatim pritisnite dugme START za nastavak ili ponovo pritisnite dugme END kako biste opet otkazali radnju.
- Nakon završetka programa, sistem će Vas podsećati svakih 2 minute dok ne pritisnete bilo koji taster ili otvorite vrata od rerne.

Podešavanje sata

Kada budete počeli sa korišćenjem rerne, pritisnite dugme "CLOCK" jedanput ili dvaput kako biste podesili sat.

Na primer: Recimo da želite da podesite sat na 8.30

1. Pritisnite dugme jednom ili dvaput
2. Okrenite dugme "TIME/WEIGHT" koji ukazuje na 8h
3. Pritisnite dugme "CLOCK"
4. Okrenite dugme "TIME/WEIGHT" koji ukazuje na minute i okrenite ih tako da ukazuje na 8.30h
5. Pritisnite dugme "CLOCK" za potvrdu podešavanja

BELEŠKA: Možete pritisnuti dugme "CLOCK" kako biste proverili preostalo vreme kuvanja.

KUVANJE U MIKROTALASNOJ RERNI

Kako bi mirotalasna rerna kuvala svojim punim kapacitetom, pritisnite dugme "POWER" nekoliko puta kako biste izabrali nivo (jačinu) kuvanja zatim okrenite regulator "TIME/WEIGHT" kako biste podesili željeno vreme kuvanja. Prethodno podešene postavke možete u svakom momentu da zaustavite ili promenite.

Npr. pretpostavimo da želite da kuvate 1 minut na 60% snage mikrotalasne rerne.

1. Otvorite vrata, stavite hranu u rernu, a zatim zatvorite vrata.
2. Pritisnite dugme "POWER" nekoliko puta kako biste podesili željeni nivo.

PRITISNITE DUGME POWER	SNAGA KUVANJA
Jedanput	100%
Dvaput	80%
3 puta	60%
4 puta	40%
5 puta	20%
6 puta	0%

3. Okrenite regulator na poziciju "TIME/WEIGHT" na 1:00
4. Pritisnite dugme "START/QUICK START"

Beleška:

Najduže vreme kuvanja koje možete da podesite je 95 minuta.

Nivo jačine kuvanja možete da proverite tokom kuvanja pritiskajući dugme POWER.

Quick start

Kako biste kovali na opciji "Quick start" pritisnite dugme "START/QUICK" nekoliko puta kako biste podesili vreme kuvanja, kada će rerma početi sa radom.

Najduže vreme kuvanja koje možete da podesite pri ovoj opciji je 10 minuta. 30 sekundi će biti dodato svaki put kada pritisnete dugme "START/QUICK START", čak i tokom kuvanja.

Kuvanje na grilu

Najduže vreme kuvanja je 95 min. Pretpostavimo da želite da kuvate na grilu 10 minuta.

1. Stavite hranu u rernu i zatvorite vrata.
2. Pritisnite Microwave/Grill dugme.
3. Okrenite regulator kako biste izabrali funkciju za roštilj na ekranu.
4. Pritisnite START kako biste potvrdili podešavanja.
5. Okrenite regulator na vreme kuvanja na 10:00.
6. Pritisnite START.

Kombinovano kuvanje

Najduže vreme kuvanja je 95 minuta. Postoje dve vrste kombinovanog kuvanja.

Pretpostavimo da želite da 15 minuta na kombinovanom režimu.

1. Stavite hranu u rernu i zatvorite vrata.
2. Pritisnite Microwave/Grill dugme.
3. Okrenite regulator kako biste izabrali opciju na ekranu.
4. Pritisnite dugme START kako biste potvrdili postavke.
5. Okrenite regulator kako biste odabrali kombinovano kuvanje, a na ekranu će se pojaviti oznake "Co-1" ili "Co-2"
6. Pritisnite dugme START kako biste pokrenuli program
7. Okrenite regulator na vreme kuvanja 15:00
8. Pritisnite START

Odmrzavanje prema kilaži

Okrenite regulator na opciju "TIME/WEIGHT" u suprotnom smeru od kazaljke na satu kako biste podesili opciju za odleđivanje namirnica, a zatim okrenite regulator na opciju "TIME/WEIGHT" u smeru kazaljke na satu kako biste podesili kilažu (100-1800g).

1. Otvorite vrata, stavite hranu unutar rerne, a zatim zatvorite vrata.
2. Okrenite regulator na poziciju "TIME/WEIGHT" u suprotnom smeru kazaljke na satu, kako biste izabrali opciju za odmrzavanje.
3. Okrenite regulator na poziciju "TIME/WEIGHT" i smeru kazaljke na satu kako biste uneli težinu namirnica koje želite da odmrznete.
4. Pritisnite dugme "START/QUICK START".

Beleška: Tokom odmrzavanja, čućete zvučne signale koji će vas upozoravati da okrenete namirnice koje odmrzavate unutar rerne. Nakon toga pritisnite dugme "START/QUICK START" kako biste nastavili odmrzavanje.

Vremensko odmrzavanje









Najduže vreme odmrzavanja je 95 minuta.

Pretpostavimo da želite da odmrznete meso.

1. Meso stavite u rernu i zatvorite vrata.
2. Pritisnite dugme "JET DEFROST".
3. Okrenite regulator i podesite vreme odmrzavanja.
4. Pritisnite dugme "START".

Napomena: Tokom odmrzavanja, aparat će se zaustaviti i čućete zvučni signal koji će vas upozoriti da je vreme da okrenete meso, nakon toga ćete pritisnuti dugme "START".

Auto cook opcija

Kod	Hrana/Režim kuvanja	Beleška :
1. 	Mleko/Kafa (200ml/šolja)	<ul style="list-style-type: none">▪ Okrenite regulator na TIME/WEIGHT kako biste odredili težinu namirnice▪ Rezultat auto kuvanja zavisi od mnogo faktora kao što su oblik i veličina hrane, od vaših ličnih želja kako želite da vam hrana bude kuvana, čak i od načina kako ste stavili hranu u rernu. Ako ne budete bili zadovoljni rezultatom kuvanja podesite tajmer da hranu dokuvate.▪ Za kuvanje špageta prethodno dodajte ključalu vodu
2. 	Pirinač	
3. 	Špagete	
4. 	Krompir (230g)	
5. 	Auto podgrejavanje	
6. 	Riba	
7. 	Pizza	
8. 	kokice (99g)	

ČIŠĆENJE I ODRŽAVANJE

1. Isključite rernu i izvadite utikač iz utičnice pre nego što počnete sa čišćenjem.
2. Trudite se da Vam unutrašnjost rerne uvek bude čista. Kada Vam prskanja od hrane ili prolivena tečnost ostaju na zidovima, očistite zidove rerne vlažnom krpom. Izbegavajte korišćenje sprejeva i drugih jakih sredstava za čišćenje jer mogu ostaviti fleke na aparatu ili ga trajno oštetiti.
3. Spoljne površine treba čistiti vlažnom krpom. Kako biste sprečili oštećenja na delovima unutar rerne, vodite računa da Vam voda tokom čišćenja ne curi.
4. Obrišite vrata i prozor od rerne, zaptivke na vratima i susedne delove vlažnom krpom. Nikako nemojte koristiti abrazivna sredstva.
5. Nemojte nikako dozvoliti da kontrolna tabla bude mokra. Očistite je mekom, vlažnom krpom. Kada čistite kontrolnu tablu, ostavite otvorena vrata rerne, kako biste sprečili njeno slučajno uključivanje.

6. Ako se para akumulira sa unutrašnje ili spoljašnje strane rerne, obrišite je mekom krpom. Ovo se može dogoditi kada mikrotalasna rerne radi pod uslovom visoke vlage. Ovo je sasvim normalna pojava.
7. Povremeno je potrebno da uklonite stakleni tanjir, Operite ga toplom vodom ili u mašini za pranje sudova.
8. Rotirajući prsten kao i samo dno rerne moraju se redovno čistiti kako biste izbegli nepotrebnu buku, koja može da nastane od sakupljenih naslaga hrane. Potrebno je da jednostavno obrišete donju površinu rerne blagim deterdžentom. Rotirajući prsten možete oprati možete oprati mlakom vodom ili u sudomašini. Prilikom vraćanja rotirajućeg prstena budite sigurni da ste ga vratili u prvobitni položaj.
9. Ako želite da uklonite neprijatne mirise unutar rerne, potrebno je da u jednu šolju sipate malo vode i iscedite limun. Šolju stavite unutar rerne i podesite rernu da kuva 5 min. Nakon toga detaljno suvom krpom obrišite mikrotalasnu rernu.
10. Kada dođe vreme za menjanje sijalice unutar rerne, molimo Vas da se konsultujete sa ovlašćenim servisom.
11. Mikrotalasna rernu morate čistiti redovno. Neredovno čišćenje rerne može smanjiti njen rok trajanja i dovesti do opasnih situacija.
12. Molimo Vas da ovaj aparat ne odlažete kao kućni otpad. Trebalo bi da konsultujete svog prodavca ili centar za odlaganje ovakvog otpada.

Opšta upozorenja!

Candy kućni uređaji namenjeni su isključivo za korišćenje u domaćinstvu.

Frižider koristite samo prema uputstvima!

Sva su prava zadržana. Nijedan deo ovog izdanja ne sme biti reprodukovano ili prepisano u bilo kojem obliku odnosno na bilo koji način, bilo mehanički, fotokopiranjem ili na neki drugi način, bez prethodnog odobrenja vlasnika autorskih prava (copyrighta).

Proizvođač ne odgovara za eventualne greške u štampi ovog uputstva.

Proizvođač zadržava pravo na odgovarajuće izmene na proizvodu koje ne menjaju njegove bitne osobine.