

PL	Instrukcja obsługi
HU	Használati utasítás
RO	Instrucțiuni de utilizare
NL	Gebruiksaanwijzing
CZ	Automatická pračka

Grand
Space 

CANDY



GRATULACJE

Kupując sprzęt AGD firmy Candy dowiedzieliście się, że nie akceptujecie kompromisów i chcecie mieć to co najlepsze.

Firma Candy ma przyjemność przedstawić nową pralkę automatyczną, która jest rezultatem lat poszukiwań i doświadczeń nabytych w bezpośrednim kontakcie z konsumentem. Wybrałeś jakość, trwałość i wysoką sprawność - cechy charakteryzujące pralkę Candy.

Firma Candy oferuje także szeroki asortyment innych urządzeń AGD, takich jak: zmywarki do naczyń, pralko-suszarki, Kuchenki, kuchenki mikrofalowe, tradycyjne piecyki i kuchenki, a także lodówki i zamrażarki.

Poproś Twojego sprzedawcę o kompletny katalog produktów firmy Candy.

Urządzenie jest przeznaczone do użytkowania jedynie w warunkach gospodarstwa domowego oraz w warunkach do niego zbliżonych takich jak:

- dla personelu na zapleczu małego sklepu, w biurach itp;
- w domach na działkach;
- przez klientów hoteli, moteli oraz innych struktur rezydencyjnych;
- pokojach typu bed and breakfast.

Użytkowanie urządzenia w warunkach innych niż gospodarstwo domowe lub w sposób różniący się od zastosowań w typowym gospodarstwie domowym, np. użytkowanie o charakterze usługowym lub profesjonalnym przez wyspecjalizowany personel, jest niewłaściwe także w wymienionych wyżej przypadkach.

Niewłaściwe użytkowanie urządzenia może obniżyć jego trwałość oraz spowodować unieważnienie gwarancji producenta. Producent nie odpowiada w żadnym dopuszczalnym prawem zakresie za jakiegokolwiek usterki urządzenia lub inne szkody lub straty spowodowane niewłaściwym użytkowaniem urządzenia odbiegającym od użytkowania w warunkach gospodarstwa domowego (nawet jeżeli urządzenie w takim gospodarstwie się znajduje).

Przeczytaj uważnie niniejszą instrukcję, gdyż zawiera ona wskazówki dotyczące bezpiecznej instalacji, użytkowania i konserwacji, oraz kilka praktycznych porad pozwalających zoptymalizować sposób użytkowania pralki.

Zachowaj niniejszą instrukcję w celu późniejszej konsultacji.

Kontaktując się z firmą Candy, lub z punktami serwisowymi, zawsze podawaj model i numer, oraz ewentualnie numer G urządzenia (Jeśli taki istnieje). Praktycznie wszystkie informacje są obwiedzione ramką na rysunku obok

KÖSZÖNETNYILVÁNÍTÁS

Ennek a **Candy** háztartási készüléknek a megvásárlásával Ön megmutatta, hogy nem fogadja el a kompromisszumokat: csakis a legjobbat akarja.

A **Candy** örömmel mutatja be Önnek új mosógépét, amely több éves kutatás és a vevőkkel fennálló közvetlen kapcsolat révén szerzett piaci tapasztalat eredménye. Ön a mosógép által nyújtott minőség, tartósság és kiváló teljesítmény mellett döntött.

A **Candy** sokféle más háztartási gépet is kínál: mosógépeket, mosogatógépeket, mosószárítógépeket, tűzhelyeket, mikrohullámú sütőket. Hagyományos sütőket és tűzhelylapokat, valamint hűtő- és fagyaszótógépeket.

A **Candy** termékek teljes katalógusát kérje helyi kiskereskedőjétől.

A készüléket háztartásokban és hasonló környezetekben történő használatra terveztük, például:

- üzemek, irodák és más munkakörnyezetek személyzeti konyháiban;
- lakóépületekben;
- szállodák, motelek és más lakókörnyezetek ügyfelei által;
- „szoba reggelivel” típusú környezetekben.

A készülék háztartási környezettől vagy a tipikus háztartási feladatoktól eltérő használatra, például szakemberek vagy képzett felhasználók által történő kereskedelmi használatra a fent említett alkalmazások esetében sem megengedett.

Ha a készüléket nem a fentiek szerint használják, akkor az csökkentheti a készülék élettartamát és érvénytelenítheti a gyártó garanciáját. A törvények által megengedett mértékben a gyártó nem fogadja el a készülék sérülését vagy más jellegű olyan károsodását vagy kárát, amely az otthoni vagy a háztartási használatból eltérő használat miatt következik be (még akkor sem, ha a készülék otthoni vagy háztartási környezetben van).

Kérjük, hogy figyelmesen olvassa el ez a füzetet, mert fontos útmutatásokkal szolgál a készülék biztonságos telepítésével, használatával és karbantartásával kapcsolatban, továbbá hasznos tanácsokat ad a legkedvezőbb eredmények eléréséhez a mosógép használata során.

Kérjük, tartsa ezt a tájékoztató füzetet biztonságos helyen, hogy a későbbiek során is bármikor beleláphozhasson.

A **Candy** szerviz felkeresésekor mindig adja meg a típust, a típuszámot és a G-számot (lásd a készülék adatlapját).

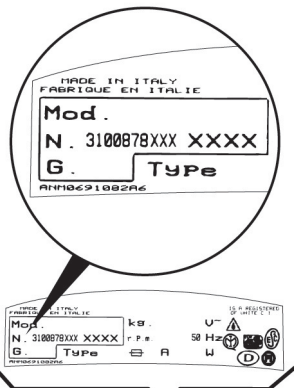

FELICITĂRI!

Cumparind aceasta masina de spalat **CANDY** ati aratat ca nu acceptati compromisuri, veti doar ce e cel mai bun.

CANDY are placerea sa va prezinte o noua masina de spalat, rezultatul multor ani de cercetari si studii asupra nevoilor consumatorilor. Ati ales calitatea, durabilitatea si eficienta oferite de aceasta masina de spalat.

CANDY va ofera o gama larga de aparate electrocasnice: masini de spalat vase, masini de spalat si uscat rufe, aragaze, cuptoare cu microunde, cuptoare traditionale si hote, frigidere si congelatoare. Solicitati de la magazin catalogul cu gama completa **Candy**.

Acest aparat este destinat pentru uz casnic sau pentru uz similar, cum ar fi:

- bucatarii de magazin, birou si alte medii de lucru;
- ferme;
- de catre clientii de la hotel, motel sau alte medii rezidentiale;
- la pensiuni.

Utilizarea aparatului în scopuri comerciale este exclusa.

Utilizarea aparatului în alte scopuri decât cele mentionate mai sus, duce la reducerea duratei de viata a aparatului si la anularea garantiei. Orice deteriorari ale aparatului sau pierderi care apar ca urmare a neutilizarii aparatului pentru uz casnic (chiar daca a fost utilizat într-un mediu casnic sau rezidential) nu vor fi acoperite de agentie.

Va rugam sa cititi aceste instructiuni cu mare atentie deoarece furnizeaza informatii importante cu privire la instalarea, folosirea si intretinerea masinii Dvs. De spalat precum si sugestii pentru a obtine cele mai bune rezultate la spalare.

Pastrati instructiunile cu grija pentru a le putea consulta de cite ori aveti nevoie.

ONZE COMPLIMENTEN

Met de aankoop van dit Candy huishoudelijk apparaat hebt u laten zien dat u geen genoegen neemt met tussenoplossingen en dat u alleen het allerbeste wilt.

Het is voor Candy een ge-noegen u een nieuwe wasautomaat aan te bieden die het resultaat is van jarenlang onderzoek en ervaring opgedaan door een direct contact met de gebruiker. U hebt gekozen voor de kwaliteit, de duurzaamheid en de uitstekende prestatie die deze wasmachine levert.

Candy kan u ook een uitgebreid assortiment van ander huishoudelijke apparaten en stofzuigers bieden. Kijk hiervoor op de lokale website van Candy.

Een uitgebreide catalogus van Candy apparaten kunt u bij uw winkelier krijgen.

Dit apparaat is bedoeld om te worden gebruikt voor huishoudelijke en soortgelijke toepassingen, zoals:

- kantines op kantoren, winkels en andere werkomgevingen;
- boerderijen;
- door klanten in hotels, motels en andere soorten residentiële omgevingen;
- bed and breakfast.

Een ander gebruik van dit toestel dan huishoudelijke omgeving of van de typische huishoudelijke functies, zoals commercieel gebruik door de deskundige of opgeleide gebruikers, is uitgesloten, zelfs in de bovenstaande toepassingen.

Als het apparaat wordt gebruikt op een wijze die hier niet mee overeenkomt kan de levensduur van het apparaat beïnvloeden en de garantie van de fabrikant komt te vervallen. Eventuele schade aan het apparaat of andere schade of verlies ontstaat door gebruik dat niet in overeenstemming is met huishoudelijk gebruik (ook als ze gelokaliseerd is in een huiselijke omgeving) worden niet aanvaard door de fabrikant voor zover toegestaan door de wet.

Wij verzoeken u dit boekje aandachtig door te lezen, want het geeft u belangrijke richtlijnen omtrent het veilig installeren, het gebruik en het onderhoud en bruikbare tips om met uw wasautomaat de beste resultaten te verkrijgen.

Bewaar dit boekje op een goede plaats zodat u het kunt raadplegen.

Vermeld altijd het type, nummer en G-nummer (indien van toepassing) van het apparaat (staat op het paneel) als u contact opneemt met Candy of de klantenservice.

ÚVOD

Vážení zákazníci,

Děkujeme Vám, že jste si zakoupil výrobek společnosti Candy.

Před prvním použitím výrobku si pozorně přečtěte přiložený český návod, který firma Candy dodává, a důsledně se jím řiďte.

Návod, který jste k výrobku obdržel, vychází z všeobecné výrokové řady a z tohoto důvodu může dojít k situaci, že některé funkce, ovládací prvky a příslušenství nejsou určeny pro Váš výrobek. Děkujeme za pochopení.

Tento spotřebič je určený pro použití v domácnosti a podobných místech:

- zaměstnanecké kuchyně v prodejnách, kancelářích a jiném pracovním prostředí;

- na farmách;

- klienty hotelu, motelu apod.;

- v prostředí pro přípravu snídaně.

Jiné použití spotřebiče mimo domácnosti nebo na jiné než běžné použití, jako je komerční využití profesionály, není zahrnuto ve výše uvedeném popisu použití.

Pokud se spotřebič používá nesprávně, může se zkrátit jeho životnost a uživatel může ztratit právo na záruku.

Jakékoliv poškození spotřebiče nebo jiná poškození a ztráty vyplývající z nesprávného použití spotřebiče jako domácího spotřebiče (i když se nachází v domácnosti) není výrobcem akceptováno.

SPIS TREŚCI

Wstęp

Uwagi ogólne dotyczące dostawy

Gwarancja

Środki bezpieczeństwa

Dane techniczne

Instalacja pralki

Opis panelu sterującego

Tabela programów

Wybór programu

Szufłada na proszek

Produkt

Pranie

Czyszczenie i rutynowa konserwacja pralki

Lokalizacja usterek

TARTALOMJEGYZÉK*Bevezetés**Általános szállítási tájékoztató**Garancia**Biztonsági intézkedések**Műszaki adatok**A készülék elhelyezése és telepítése**A készülék kezelése**Programtáblázat**Programválasztás**Mosószertároló fiók**A termék**Mosás**Tisztítás és karbantartás**Hibakeresés*

1

2

3

4

5

6

7

8

9

10

11

12

13

CUPRINS

Felicitari

Informatii generale

Garantie

Masuri de securitate

Caracteristici tehnice

Instalare punerea in functiune

Descrierea comenzilor

Descrierea programelor

Selectionarea programelor

Caseta de detergenti

Produsul

Spalarea

Curatarea si intretinerea aparatului

Anomalii in functionare

INHOUDSOPGAVE

Inleiding

Algemene aanwijzingen bij levering

Garantie

Veiligheidsmaatregelen

Technische gegevens

In elkaar zetten en installeren

Bedieningspaneel

Overzicht van programma's

Kiezen van het programma

Wasmiddelbakje

De weefsels

Het wassen

Schoonmaken en normaal onderhoud

Storingzoeker

OBSAH :

Úvod

Všeobecné pokyny při převzetí výrobku

Záruka

Pokyny pro bezpečné používání pračky

Technické údaje

Instalace

Popis ovládacího panelu

Tabulka programů

Volba programů

Zásobník pracích prostředků

Prádlo

Praní

Čištění a běžná údržba

Než zavoláte odborný servis

ROZDZIAŁ 1

UWAGI OGÓLNE
DOTYCZĄCE
DOSTAWY

W momencie dostawy sprawdź, czy poniższe elementy zostały dostarczone wraz z pralką:

- A) INSTRUKCJA UŻYTKOWNIA
- B) KARTA GWARANCYJNA
- C) WYKAZ PUNKTÓW SERWISOWYCH (na karcie gwarancyjnej)
- D) ZATYCZKA
- E) KOLANKO WEŻA WYLEWOWEGO

**PRZECHOWUJ JE W
BEZPIECZNYM MIEJSCU**

Sprawdź, czy pralka i wyposażenie jest w dobrym stanie i nie uległa uszkodzeniu w czasie transportu. W przypadku zauważenia uszkodzeń skontaktuj się ze sklepem, w którym nabyłeś urządzenie.

1. FEJEZET

ÁLTALÁNOS
SZÁLLÍTÁSI
TÁJÉKOZTATÓ

A készülék leszállításakor ellenőrizze az alábbiak meglétét:

- A) KEZELÉSI UTASÍTÁS
- B) ÜGYFÉLSZOLGÁLATI CÍMJEGYZÉK
- C) GARANCIAJEGY
- D) ZÁRÓSAPKA
- E) ELVEZETŐ KÖNYÖKCSŐ

**EZEKET A
TARTOZÉKOKAT
BIZTONSÁGOS HELYEN
KELL TÁROLNI.**

Ellenőrizze, hogy a gép nem sérült-e meg szállítás közben. Ha igen, lépjen kapcsolatba a Candy szervizzel.

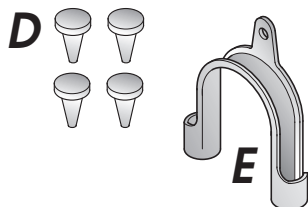
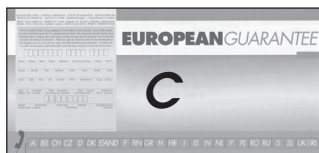
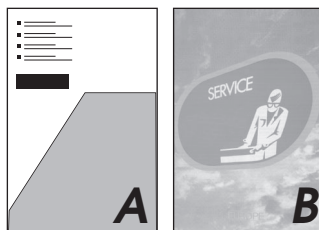
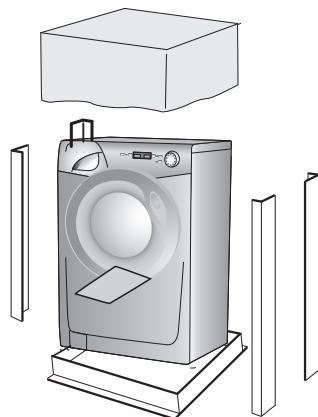

CAPITOLUL 1INFORMATII
GENERALE

La cumpararea masinii, verificati ca urmatoarele materiale sa insoteasca masina:

- A) INSTRUCIUNI DE UTILIZARE IN LIMBA ROMANA
- B) LISTA CU PUNCTELE SERVICE
- C) CERTIFICAT DE GARANTIE
- D) DOPURI
- E) COT RIGID PENTRU TUBUL DE EVACUARE

**PASTRATI-LE INTR-UN
LOC SIGUR.**

Verificati daca masina are daune in urma transportului. In acest caz, contactati centrul service autorizat.

HOOFDSTUK 1ALGEMENE
AANWIJZINGEN BIJ
DE LEVERING

Controleer bij de levering of met de machine het volgende is bijgeleverd:

- A) HANDLEIDING
- B) ADRESSEN KLANTEN-SERVICE
- C) GARANTIEBEWIJZEN
- D) KAPJES
- E) AFVOERSLANGGELEIDER

BEWAAR DEZE GOED

Controleer ook of de machine gedurende het transport niet beschadigd is. Mocht dat wel het geval zijn, neemt u dan contact met uw Candy leverancier

KAPITOLA 1VŠEOBECNÉ
POKYNY PŘI
PŘEVZETÍ
VÝROBKU.

Při dodání a převzetí výrobku zkontrolujte pečlivě, zda bylo dodáno následující standardní příslušenství:

- A) NÁVOD K OBSLUZE
- B) SEZNAM S ADRESAMI ODBORNÝCH SERVISNÍCH STŘEDIŠEK
- C) ZÁRUČNÍ LIST
- D) KRYCÍ ZÁTKA
- E) DRŽÁK ODTOKOVÉ HADICE, TVARU "U"

**Z PRAKTIČKÝCH
DŮVODŮ PŘÍSLUŠENSTVÍ
UCHOVÁVEJTE NA
BEZPEČNÉM MÍSTĚ.**

Při převzetí vybalenou pračku pečlivě zkontrolujte, zda nebyla během přepravy jakkoliv poškozena. Pokud ano, reklamujte škody u Vašeho prodejce.

ROZDZIAŁ 2**GWARANCJA**

Niniejsze urządzenie jest dostarczane z kartą gwarancyjną pozwalającą bezpłatnie korzystać z pomocy technicznej i serwisu w okresie gwarancyjnym.

2. FEJEZET**GARANCIA**

A készülékhez garanciajegyet mellékelünk, amely a fix kiszállási díjon kívül a vásárlás napjától számított egy évig a Candy szerviz díjmentes igénybevételét teszi lehetővé.

CAPITOLUL 2

GARANTIE

Masina de spalat este insotita de un certificat de garantie care va permite sa va bucurati de depanare gratuita.

HOOFDSTUK 2

GARANTIE

De machine staat onder garantie, waardoor u tijdens de garantieperiode gratis gebruik kunt maken van de Gias Service, behalve de prijs van het telefoontje. Vergeet niet om binnen 10 dagen na de aankoopdatum het garantiecertificaat op te sturen.

Bewaar het ontvangstbewijs van de winkelier waar u de machine gekocht heeft om dit aan de reparateur te tonen, mocht hij het bewijs nodig hebben.

Als uw machine defect is of niet juist functioneert, dan raden wij u aan om eerst het hoofdstuk 'Problemen' door te lezen, voordat u contact op neemt met Gias Service.

Als het probleem zich na alle aanbevolen controles nog steeds voordoet, dan kunt u bellen met Gias Service.

U betaalt voor het telefoontje en u wordt direct verbonden met Gias Service. Het is belangrijk dat u de adviseur het modelnummer en het serienummer van uw machine doorgeeft, die u op de kenplaat aan de voorkant van de wasmachine (bij de deur) kunt vinden (16 tekens, beginnend met het nummer 3). Hierdoor kunnen wij u beter van dienst zijn.

KAPITOLA 2

ZÁRUKA

Pro poskytnutí kvalitního záručního a pozáručního servisu uschovejte všechny doklady o koupi a případných opravách výrobku. Doporučujeme Vám po dobu záruční doby uchovat původní obaly k výrobku. Než budete kontaktovat servisní středisko, pečlivě prostudujte záruční podmínky v záručním listě. Obracejte se pouze na autorizovaná servisní střediska.



GIAS SERVICE

0900-9999109

0032 2 751.41.81



ROZDZIAŁ 3

ŚRODKI
BEZPIECZEŃSTWA

**UWAGA:
PRZED PRZYSTAPIENIEM
DO JAKIEJKOLWIEK
CZYNNOŚCI
CZYSZCZENIA LUB
KONSERWACJI
URZĄDZENIA NALEŻY**

- Wyjąć wtyczkę z gniazdka sieciowego.
- Zakręcić kran odpowiadający za dopływ wody.
- Firma Candy wyposaża w uziemienie wszystkie produkowane u siebie urządzenia. Upewnij się, że gniazdko zasilające pralkę posiada prawidłowo podłączony bolec uziemiający. W przeciwnym przypadku wezwij wykwalifikowanego elektryka.

CE Urządzenie jest zgodne z Dyrektywami Europejskimi 73/23/CEE i 89/336/CEE zastąpionymi odpowiednio przez Dyrektywy 2006/95/CE i 2004/108/CE z następnymi modyfikacjami.

- Nie wolno dotykać urządzenia mokrymi lub wilgotnymi rękami lub nogami.
- Nie wolno mieć z nim kontaktu gdy stoimy boso na posadzce.
- Nie wolno używać przedłużaczy do doprowadzenia energii elektrycznej.

**OSTRZEŻENIE:
W CZASIE PRANIA
WODA W PRALCE
MOŻE OSIAGNAĆ
TEMPERATURĘ 90°C**

- Przed otwarciem drzwiczek pralki należy sprawdzić, czy w bębnie nie ma wody.

3. FEJEZET

BIZTONSÁGI
INTÉZKEDÉSEK

**FONTOS! A KÉSZÜLÉK
TISZTÍTÁSA ÉS
KARBANTARTÁSA**

- Húzza ki a csatlakozódugót!
- Zárja el a vízcsapot!
- A Candy készülékek földelve vannak. Gondoskodjon az elektromos főhálózati földeléséről. Szükség esetén forduljon szakképzett villanyszerelőhöz!

CE A készülék megfelel a 2006/95/EK és a 2004/108/EK irányelvvel felváltott, és a későbbiekben módosított 73/23/EGK és 89/336/EGK európai irányelveknek.

- Ne érintse meg a készüléket vizes vagy nedves kézzel vagy lábbal!
- Ne használja a készüléket ha Ön meztláb van!
- Nagyon körültekintően kell eljárni, ha a fürdőszobában vagy a zuhanyozóhelyiségben hosszabbító kábeleket használ. Hacsak lehet, kerülje a hosszabbító kábelek használatát.

**FIGYELMEZTETÉS:
MOSÁS KÖZBEN A VÍZ
HŐMÉRSÉKLETE
A 90°C-OT IS ELÉRHETI.**

- A mosógép ajtajának a kinyitása előtt ellenőrizze, hogy nincs-e víz a dobozban!

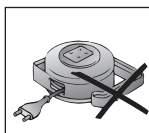
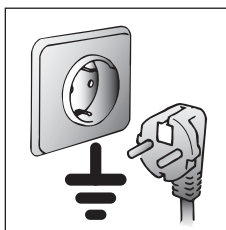
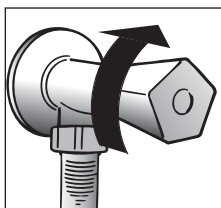
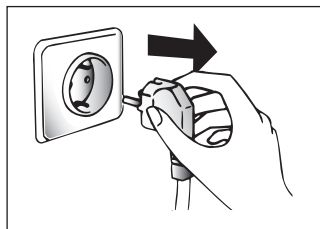

CAPITOLUL 3

MASURI DE
SECURITATEATENȚIE: PENTRU ORICE
OPERATIE DE CURATARE
SI INTRETINERE A MASINII
DE SPALAT

- Se scoate stekkerul din priză.
- Se închide robinetul de apă.
- Toate produsele Candy au împamintare. Asigurați-va că priză folosită are împamintare.

Aparatele **CE** sunt realizate în conformitate cu directivele europene 73/23/EEC și 89/336/EEC, înlocuite de 2006/95/EC și 2004/108/EC și modificările ulterioare.

- Nu se atinge aparatul cu mainile sau picioarele ude.
- Nu utilizați aparatul când sunteți desculți.
- Nu utilizați prelungitoare în camera de baie.

ATENȚIE: ÎN TIMPUL
SPALARII TEMPERATURA
APEI POATE AJUNGE LA
90°C.

- Înainte de a deschide hubloul asigurați-va că nu există apă în tambur.

HOOFDSTUK 3

VEILIGHEIDSMAAAT-
REGELENBELANGRIJK:
VOOR HET
SCHOONMAKEN EN
ONDERHOUD

- *Haal de stekker uit het stopcontact.*
- *Draai de watertoevoerkraan dicht.*
- *Alle Candy apparaten zijn geaard. Controleer of het hoofnet wel geaard is. Als dat niet het geval is dient u contact op te nemen met een erkend elektricien.*

CE Dit apparaat voldoet aan de Europese Richtlijnen 73/23/EEC en 89/336/EEC, vervangen door 2006/95/EC and 2004/108/EC en eventuele wijzigingen

- *Raak het apparaat niet aan met natte of vochtige handen of voeten.*
- *Gebruik het apparaat niet blootsvoets.*
- *Als er verlengsnoeren in de badkamer of doucheruimte worden gebruikt moet u extra voorzichtig zijn. Vermijd dat, als dat mogelijk is.*

WAARSCHUWING:
TIJDENS HET
WASPROGRAMMA
KAN DE TEMPERATUUR
VAN HET WATER
OPLOPEN TOT 90° C.

- *Controleer voordat u de deur van de wasautomaat openmaakt of er geen water in de trommel zit.*

KAPITOLA 3

POKYNY PRO
BEZPEČNÉ
POUŽÍVÁNÍ PRAČKYPOZOR! NÍŽE UVEDENÉ
POKYNY PLATÍ PRO
JAKÝKOLIV DRUH
ČIŠTĚNÍ A UDRŽBY

- Vytáhněte vidlici el. šňůry ze zásuvky el. sítě
- Uzavřete kohout přívodu vody
- Všechny el. spotřebiče zn. Candy jsou uemněny. Zjistěte, aby napájecí el. sít' umožňovala ochranu uzemněním. V případě pochybnosti nechte prověřit pracovníkem odborné firmy.

CE Spotřebič odpovídá evropským směrnici 73/23/CEE (Bezpečnostní směrnice – nízké napětí) a 89/336/CEE (Směrnice pro elektromagnetickou kompatibilitu), které byly nahrazené směrnici 2006/95/CE a 2004/108/CE a jejich pozdějšími změnami.

- Nedotýkejte se pračky mokřma či vlhkřma rukama nebo nohama
- Nepoužívejte pračku jste-li bosí.
- Nejvyšší pozornost věnujte používání různých adaptérů, rozvojek a prodlužovacích šňůr v místnostech jako jsou koupelny nebo v místnostech se sprchou. Je-li to možné, vyhněte se jejich používání vůbec.

UPOZORNĚNÍ:
BĚHEM CYKLU PRANÍ
MŮŽE VODA
DOSÁHNOUT TEPLoty
AŽ 90°C

- Před otevřením pračky se ujistěte, že v bubnu není žádná voda

● Nie wolno używać adapterów, ani rozgałęźniaczy elektrycznych.

● To urządzenie nie jest przeznaczone do obsługi przez dzieci lub osoby nie posiadające wiedzy do jego użytkowania, chyba że pozostają pod nadzorem lub zostały przeszkolone w zakresie obsługi urządzenia przez osobę odpowiedzialną za ich bezpieczeństwo.

Proszę nadzorować dzieci tak aby nie bawiły się urządzeniem.

● W celu wyjęcia wtyczki z gniazdka sieciowego nie należy ciągnąc za kabel zasilający ani pociągając samego urządzenia.

● Nie wolno narażać urządzenia na działanie czynników atmosferycznych (deszcz, słońce itp. ..)

● Podczas przenoszenia pralki nie wolno chwycić jej za pokrętła ani za pojemnik na śródek do prania.

● Podczas transportu nie powinno się opierać drzwiczek pralki o wózek.

Ważne!

W przypadku instalacji urządzenia na podłozu pokrytym dywanem, chodnikiem, itp., należy sprawdzić czy nie są zatkane otwory wentylacyjne znajdujące się w dolnej części pralki.

● Pralka powinna być zawsze podnoszona przez dwie osoby, tak jak to pokazane jest to na rysunku.

● W przypadku awarii czy też nieprawidłowego działania wyłączyć pralkę, zakręcić kran doprowadzający wodę i starać się jej nie dotykać. Skontaktuj się z autoryzowanym punktem serwisowym Candy. Nieprzestrzeganie powyższych zaleceń może negatywnie wpłynąć na bezpieczeństwo użytkowania urządzenia.

● W przypadku gdyby przewód zasilający (główny kabel) został uszkodzony jego wymiana na dobry może być wykonana tylko przez punkt serwisowy.

● Ne használjon adaptereket és elosztókat.

● A készüléket nem használhatják csökkent fizikai, érzékszervi vagy szellemi képességgel, illetve tapasztalatokkal és ismeretekkel nem rendelkező személyek (gyerekek sem), hacsak a biztonságukért felelős személy nem felügyeli a készülék használatát.

Ügyelni kell arra, hogy gyerekek ne játsszanak a készülékkel.

● A csatlakozókábelt vagy magát a készüléket megtrávnva ne húzza ki a csatlakozódugót a fal i aljzatból.

● Ne tegye ki a készüléket az időjárás hatásainak (eső, nap stb.).

● Ha máshová szeretné helyezni a készüléket, soha ne emelje meg azt a gombknál vagy a fióknál fogva.

● Szállítás közben ne döntse a készülék ajtaját a szállítókocsinak.

FONTOS!

ha a készüléket szőnyegpadlóra helyezi, ügyeljen arra, hogy az alsó szellőzőnyílások ne duguljanak el.

● A készüléket az ábrán látható módon párban kell megemelni.

● Hiba és/vagy hibás működés esetén kapcsolja ki a mosógépet, zárja el a vízcsapot, és ne fogjon hozzá a készülék szakszerűtlen javításához.

A készülék javíttatása céljából forduljon a **Candy** szervizhez és kérjen eredeti **Candy** pótalkatrészeket. A fentiek betartásának elmulasztása korlátozhatja a készülék biztonságos működését.

● A hálózati csatlakozókábel sérülése esetén az ügyfélszolgálati központtól beszerezhető speciális kábellel kell kicserélni azt.

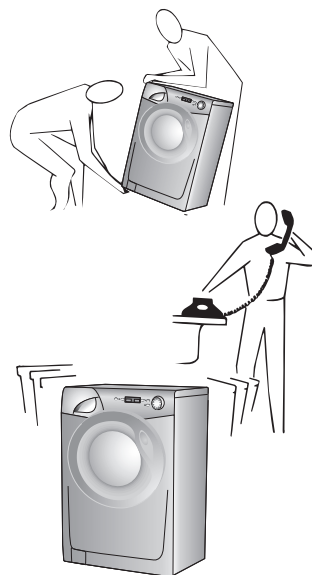
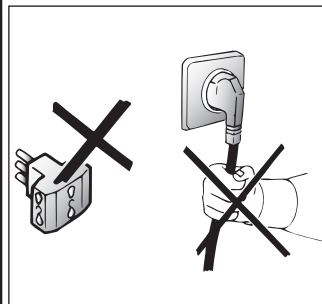

● Nu utilizati adaptoare sau triplustekere

● Acest aparat nu este destinat pentru a fi utilizat de catre copii sau de catre persoane cu dizabilitati, fara stricta supraveghere a unui adult responsabil.

Nu permiteti copiilor sa se joace cu acest aparat.

● Nu trageți de cablu pentru a scoate aparatul din priza

● Nu expuneti aparatul la agenti atmosferici (razele soarelui, ploaie etc.)

● In cazul in care o mutati, nu ridicati niciodata de butoane sau de caseta de detergent.

● In timpul transportului nu sprinjiti hubloul de carucior

IMPORTANT!

In cazul in care aparatul se instaleaza pe o pardoseala acoperita cu covor sau mocheta, trebuie avut grija ca orificiile de ventilatie de la baza aparatului sa nu fie acoperite.

● Pentru a ridica masina sunt necesare 2 persoane precum in imagine

● In cazul unei defectiuni si/sau functionari anormale, aparatul se opreste, se include robinetul de apa si nu se atinge masina. Pentru o eventuala reparatie trebuie sa va adresati unui centru de asistenta tehnica Candy solicitind piese originale pentru orice inlocuiri. Nerespectarea indicatiilor sus mentionate pot compromite securitatea masinii.

● Daca e necesara inlocuirea cablului de alimentare, aceasta se va face cu un cablu disponibil la punctul service.

● *Gebruik geen verdeelstekkers of meervoudige contactdozen.*

● *Het gebruik van dit apparaat is niet bedoeld voor personen (inclusief kinderen) met verminderde lichamelijke, zintuiglijke of geestelijke capaciteiten of tekort van ervaring en kennis, tenzij er toezicht of instructie is van een persoon die verantwoordelijk is voor hun veiligheid.*

Kinderen moeten in de gaten worden gehouden worden, om er zeker van te zijn dat ze niet met het apparaat gaan spelen.

● *Trek niet aan de elektriciteitsdraad of aan het apparaat zelf om de stekker uit het stopcontact te halen.*

● *Stel het apparaat niet bloot aan atmosferische invloeden (regen, zon, etc.)*

● *Als u het apparaat wilt verplaatsen til het dan nooit op aan de knoppen of aan de wasmidellade.*

● *Laat tijdens het verplaatsen de vuldeur niet tegen de steekwagen steunen.*

● *Als u het apparaat op een ondergrond met een hoog polig tapijt zet, controleer dan of de opening aan de onderkant vrij blijft.*

● *Til het apparaat op zoals in de schets is aangegeven.*

● *Ingeval van storing en/of niet goed functioneren; zet de wasautomaat uit, draai de watertoevoer kraan dicht en kom verder niet aan het apparaat. U hoeft alleen maar contact op te nemen met een Glas Service Center voor eventuele reparaties en vraag om originele Candy onderdelen. Als deze regels niet worden opgevolgd zou de veiligheid van het apparaat in gevaar gebracht kunnen worden.*

● Als de (hoofd) aanvoerslang beschadigd is, moet deze worden vervangen door een speciale kabel die verkrijgbaar is bij de after sales afdeling van Candy (Glas Service).

● Nepoužívejte adaptéry nebo vícenásobné zásuvky.

● Tento spotřebič není určen pro použití osobami (včetně dětí) s omezenými fyzickými, senzorickými nebo mentálními schopnostmi, nebo bez zkušeností a znalostí spotřebiče, pouze pokud nejsou pod dohledem nebo poučené osobou odpovědnou za jejich bezpečnost.

Zabraňte dětem, aby se hrály se spotřebičem.

● Při odpojování ze sítě netahejte pouze za síť ovou šňůru, ale vytáhněte zástrčku ze zásuvky

● Nenechávejte přístroj vystaven atmosférickým vlivům (déšť, slunce atd.)

● Při přemístění přístroje jej nezvedejte za ovládací voliče nebo zásuvku na prášek.

● Při převozu neopírejte pračku dvířky o vozík.

Důležité!

Pokud umístíte přístroj na koberec, zkontrolujte, zda nejsou ohroženy ventily ve spodní části pračky.

● Přístroj zvedejte v páru podle obr.

● V případě poruchy nebo nesprávné činnosti vypněte pračku, uzavřete přívod vody a neodborně s přístrojem nemanipulujte. Kontaktujte Servisní centrum Candy a žádejte originální náhradní díly. Nedodržení těchto podmínek by mohlo ohrozit bezpečný provoz spotřebiče.

● Pokud by došlo k poškození přívodní šňůry, musí být nahrazena jinou originální dodávanou servisními centry Candy.

PL

HU

ROZDZIAŁ 4

4. FEJEZET

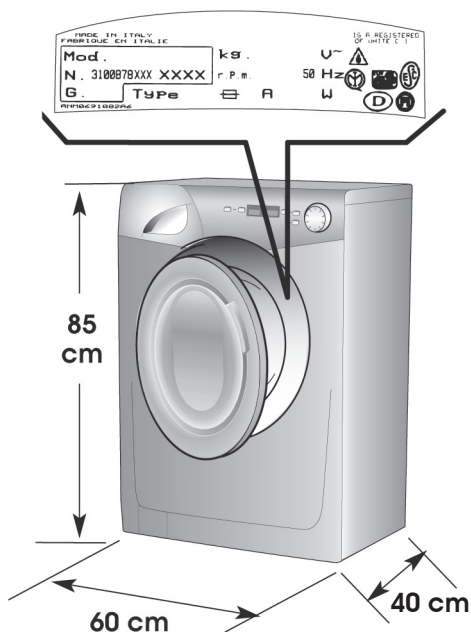

DANE TECHNICZNE	MŰSZAKI ADATOK				
CIĘŻAR PRANIA SUCHEGO	MAXIMÁLIS MOSÁSI ADAG SZÁRAZON	kg	6	7	8
MAKSZYMALNY POBÓR MOCY	TELJESÍTMÉNYIGÉNY	W	1500		
BEZPIECZNIK OBWODU ZASILANIA	BIZTOSÍTÉK	A	10		
OBROTY WIRÓWKI (obr./min)	CENTRIFUGÁLÁS	PATRZ TABLICZKA ZNAMIONAWA LÁSD A GÉPTÖRZSLAPOT CITITI PE PLACUTA MASINII RAADPLEEG DE KENPLAAT VIZ ŠTÍTEK SE ZÁKLADNÍMI ÚDAJI			
CÍŚNIENIE WODY W SIECI	VÍZNYOMÁS	MPa	min. 0,05 max. 0,8		
NAPIĘCIE ZASILANIA	HÁLÓZATI FESZÜLTÉSÉG	V	220-240		

RO

CAPITOLUL 4

NL

HOOFDSTUK 4

CZ

KAPITOLA 4

CARACTERISTICI TEHNICE	TECHNISCHE GEGEVENS	TECHNICKÉ ÚDAJE
CAPACITATE RUFÉ USCATE	CAPACITEIT DROOG WASGOED	MAX. HMOTNOST SUCHÉHO PRÁDLA
PUTERE	AANSLUITWAARDE	MAX.PŘÍKON
AMPERAJUL FUZIBILULUI	STROOMSTERKTE VAN DE ZEKERING	JIŠTĚNÍ
ROTATII CENTRIFUGA	CENTRIFUGE (t/min.)	OTÁČKY PŘI ODSTŘEDĚNÍ (ot./min.)
PRESIUNEA IN INSTALATIA HIDRAULICA	DRUK HYDRAULISCHE POMP	TLAK VODY
TENSIUNE	NETSPANNING	NAPÁJECÍ NAPĚTÍ

ROZDZIAŁ 5

**INSTALACJA
PRAŁKI**

Ustawić pralkę w miejscu przeznaczenia bez opakowania.

Przeciąć taśmy mocujące węże do wody, uważając by nie uszkodzić ich ani przewodu elektrycznego.

Odkręcić 2 lub 4 śruby (A) z tyłu pralki i wyciągnąć 2 lub 4 rozporłki (B)

Zastąpić 2 lub 4 otwory zaślepkami dołączonymi do worka z instrukcją.

**UWAGA:
NIE NALEŻY
POZOSTAWIAĆ
ELEMENTÓW
OPAKOWANIA DO
ZABAWY DZIECIOM,
GDYŻ ELEMENTY TE
MOGĄ STANOWIĆ
POTENCJALNĄ ŹRÓDŁO
NIEBEZPIECZEŃSTWA.**

5. FEJEZET

**A KÉSZÜLÉK
ELHELYEZÉSE ÉS
TELEPÍTÉSE**

Vigye a gépet a csomagoláshoz használt alappalattal együtt a végleges felállítási helyére.

Óvatosan vágja le a rögzítőszalagot, amely a hálózati kábelt és az elvezető tömlőt tartja.

Távolítsa el a 2 vagy 4 db „A” jelű rögzítőcsavart, és vegye ki a 2 vagy 4 db „B” jelű távtartót.

Helyezze be a 2 vagy 4 furatba a kezelési utasítást tartalmazó csomagban található védődugókat.

**FIGYELMEZTETÉS:
GYERMEKEKET NE
ENGEDJEN A
CSOMAGOLÓANYAG
KÖZELÉBE, MERT AZ
POTENCIÁLIS
VESZÉLYFORRÁSNAK
MINŐSÜL.**

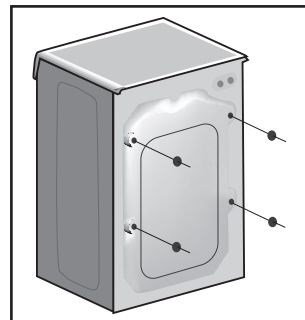
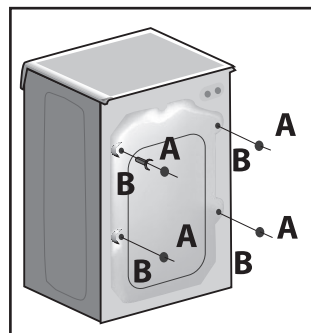
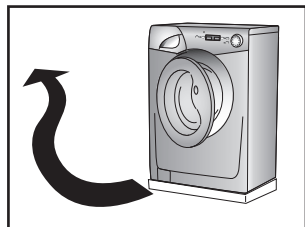

CAPITOLUL 5**INSTALARE. PUNERE
IN FUNCTIUNE**

Atentie: Masina de spalat se instaleaza de catre un instalator profesionist, dar nu intra in obligatia centrului service autorizat sa faca aceasta instalare in termen de garantie, in regim gratuit.

Atentie: Reteaua dvs. electrica trebuie sa poata suporta puterea maxima a masinii. In caz contrar, inlocuiti cablurile de alimentare sau sigurantele cu unele de amperaj corespunzator (16A).

Atentie: In cazul sistemelor proprii de alimentare cu apa, presiunea apei trebuie sa fie suficient de mare pentru a dizolva tot detergentul din sertarul de detergent. In caz contrar, se pot produce blocari ale sertarului de detergent, sau ale furtunului dintre cuva si sertarul de detergent.

Dupa ce ati scos ambalajul, faceti in felul urmator:

Taiati cu atentie curelele care leaga cablul de alimentare si furtunul de evacuare.

Indepartati cele 2 sau 4 suruburi marcate cu **A** si cele 2 sau 4 distanatoare marcate cu **B**.

Acoperiti cele 2 sau 4 gauri folosind capacele furnizate in punga cu manuale de instructiuni.

**ATENȚIE: NU LASATI
AMBALAJUL LA
INDEMANA COPIILOR,
ACESTA FIIND O
POTENTIALA
SURSA DE PERICOL.**

HOOFDSTUK 5**INSTALLATIE**

Breng de machine (zonder de onderkant van de verpakking) dicht bij de plaats waar hij komt te staan.

Knip voorzichtig de beveiligingslus van het snoer en de afvoerslang door.

Verwijder de 4 schroeven zie (A) en verwijder de 4 pluggen zie (B)

Vul de 4 gaatjes op met de dopjes die in de verpakking bij de gebruiksaanwijzing zitten.

**WAARSCHUWING:
ZORG ERVOOR DAT HET
VERPAKKINGSMATERI-
AAL BUITEN HET BEREIK
VAN KINDEREN BLIJFT
OMDAT DAT GEVAAR
KAN OPLEVEREN.**

KAPITOLA 5**UVEDENÍ DO
PROVOZU
INSTALACE**

Odstraňte ochrannou podložku z pěnového polystyrénu (součást obalu) a pračku umístěte nedaleko místa trvalého používání.

Odstráhněte pásku, která drží hadici a dejte pozor abyste nepoškodili hadici a elektrický kabel.

Odšroubujte 2 nebo 4 šrouby (A) na zadní straně a odstraňte 2 nebo 4 distanční vložky.

Uzavřete 2 nebo 4 otvory použitím 2/4 krytek které jsou uloženy v sáčku s návodem k použití.

**POZOR:
ODSTRÁŇTE ZBYTKY
OBALU Z DOŠAHU DĚTÍ,
MOHLY BY BÝT
ZDROJEM NEBEZPEČÍ.**

PL

Umieścić wyciszający materiał tak jak pokazano na rysunku.

Podłączyć do kranu wąż doprowadzający wodę.

Urządzenie musi być podłączone do sieci wodociągowej za pomocą nowego zestawu węży gumowych. Nie należy używać starego zestawu.

**UWAGA:
NIE ODKRECAĆ
JESZCZE KRANU**

Przysunąć urządzenie do ściany. Zawiesić wąż odpływowy na krawędzi wanny, uważając aby nie miał on zatamania i aby był drożny na całej swej długości. Wskazany jest dołączenie węża odprowadzającego wodę do stałego odpływu o średnicy większej niż wąż odprowadzający wodę z pralki i znajdującego się na wysokości co najmniej 50 cm. W miarę potrzeby należy użyć usztywniającego kolanka, dostarczonego w komplecie wraz z pralką.

HU

Az ábrán látható módon rögzítse alulra a hullámlemezt. Csatlakoztassa a tömlőt a csapra.

A készüléket új tömlőgarnitúrával kell a vízhálózatra csatlakoztatni. A régi tömlőgarnitúrát nem szabad újra használni.

**FONTOS!
NE NYISSA KI EZZEL
EGYIDEJÚLEG A CSAPOT.**

Állítsa a mosógépet a fal mellé. Akassza a kifolyócsövet a kád peremére úgy, hogy a cső ne tekeredjen vagy ne csavarodjon meg.

Ennél jobb megoldás az, ha a kifolyócsövet olyan fix elvezető nyílásra csatlakoztatja, amelynek az átmérője nagyobb a kifolyócső átmérőjénél, és legalább 50 cm magasságban van.

Használja a mellékelt műanyag csőtoldatot.

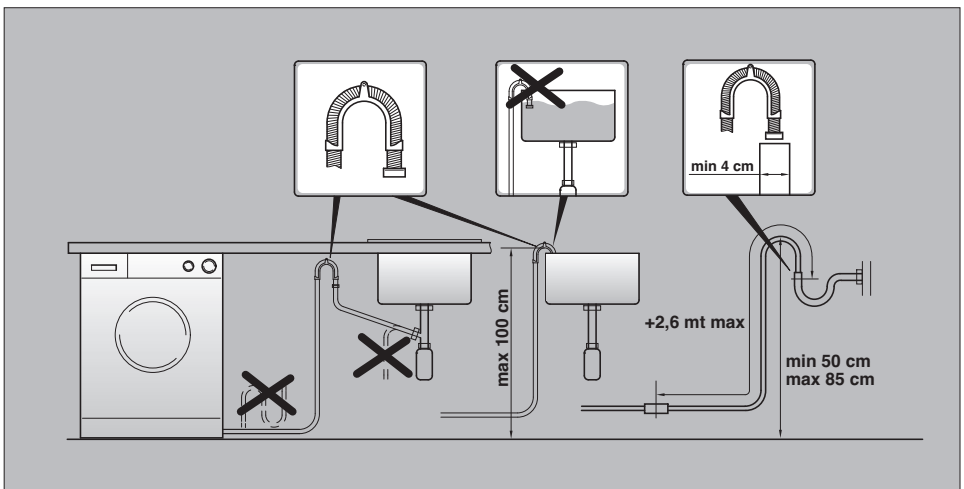
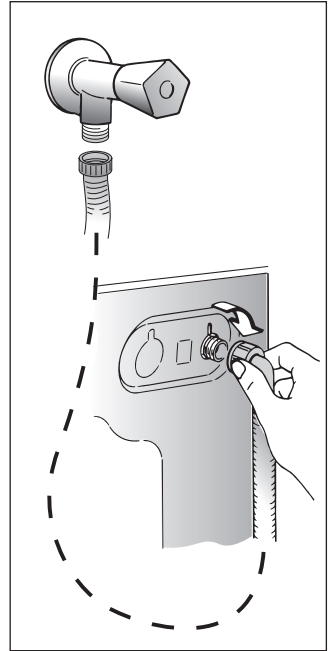
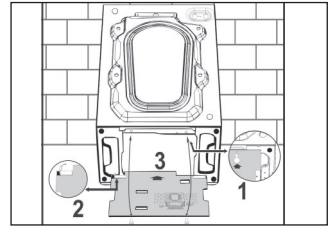

RO

Aplicati folia suplimentara la baza ca in figura.

Conectati tubul de apa la robinet.

Masina trebuie conectata la retea de apa folosind exclusiv furtunele din dotare. Nu folositi furtune vechi, utilizate.

ATENTIE: NU DESCHIDETI IN ACEST MOMENT ROBINETUL.

Asezati masina langa perete si puneti tubul de evacuare la marginea cazii, avand grija ca acesta sa nu fie strangulat sau indoit.

Este mai bine sa conectati tubul la o teava de evacuare fixa care trebuie sa aiba un diametru mai mare decat cel al tubului si o inaltime minima de 50 cm. Daca este necesar utilizati cotul de plastic din dotare.

NL

Bevestig de dempplaat op de bodem. (zie tekening).

Verbind de watertoevoerslang met de waterkraan.

Het apparaat moet aangesloten worden aan de waterkraan met behulp van de watertoevoerslang. Maak gebruik van de nieuwe watertoevoerslang, gebruik niet de oude!

BELANGRIJK: DRAAI DE WATERKRAAN NIET OPEN

Zet de wasmachine dicht tegen de muur aan. Let er op dat er geen bochten of vernauwingen in de buis zitten.

Het is het beste om de afvoerslang aan te sluiten op een vaste afvoer met een doorsnee die groter is dan die van de afvoerslang en op een hoogte van minstens 50 cm.

Gebruik zonodig de blijeleverde slanggeleider.

CZ

Upevněte ke dnu pračky přiložený protihlukový štít z vlnitého materiálu podle obrázku.

Hadici přívodu vody připevněte k vodovodnímu kohoutu koncem s pojistným ventilem (Water stop system).

Spotřebič musí být připojen k přívodu vody novou hadicí, která je součástí výbavy spotřebiče. Staré hadice nesmějí být znovu používány.

DŮLEŽITÉ: V TĚTO FÁZI NEPOUŠŤĚJTE VODU.

Opřete konec odtokové hadice o vanu a dbejte na to, aby na hadici nevznikly zlomy nebo ohnutí. Odtoková hadice má být umístěna ve výšce min. 50 cm.

Je lepší použijete-li pevného odpadu o větším průměru, než je průměr odtokové hadice, tím umožníte průchod vzduchu. Pokud je potřeba, použijte pevný U-držák k upevnění hadice.

Případné prodloužení odtokové hadice může zavinit poruchy v chodu odtokového čerpadla a filtru, zejména v případě, je-li delší než 1 m.

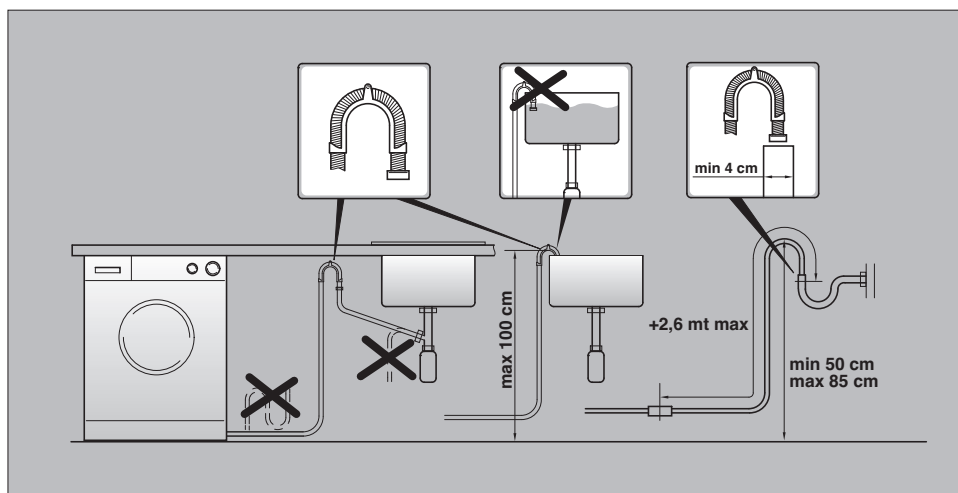

PL

Wypoziomuj urządzenie za pomocą 4 nóżek:

a) Przekręcić w kierunku zgodnym z kierunkiem wskazówek zegara nakrętkę blokującą nóżkę pralki.

b) Przekręcić nóżkę podnosząc ją lub opuszczając, tak aby uzyskać doskonałe przyleganie do podłoża.

c) Zablokować nóżkę przykręcając nakrętkę w kierunku przeciwnym do ruchu wskazówek zegara, aż będzie przylegała do dna pralki.

Sprawdzić czy pokrętło programów jest na pozycji OFF i czy drzwiczki są zamknięte.

Włożyć wtyczkę kabla zasilającego do gniazda sieciowego.

UWAGA:

W razie konieczności wymiany kabla zasilania należy zachować następujący układ kolorów przy podłączaniu poszczególnych przewodów:

GRANATOWY - ZERO (N)

BRAZOWY - FAZA (L)

ŻÓŁTO-ZIELONY - UZIEMIENIE (⊕)

Po zainstalowaniu, urządzenie należy ustawić w pozycji zapewniającej swobodny dostęp do kontaktu (wtyczki).

HU

A gép vízszintbe állításához használja a 4 lábat.

a) Fordítsa el az anyát az óramutató járásával megegyező irányban (jobbra), hogy szabadabbá váljon lábszabályozó csavar.

b) A készülék megemeléséhez vagy lesüllyesztéséhez forgassa el a lábat, amíg az stabilan meg nem áll a padlón.

c) Rögzítse a lábat a megfelelő helyzetben az anya óramutató járásával ellentétes irányban (balra) csavarásával, amíg az neki nem feszül a gép aljának.

Ügyeljen arra, hogy a gomb a „KI” helyzetben legyen, és az ajtó legyen becsukva.

Dugja be a csatlakozódugót.

FIGYELEM!

Ha szükségessé válik a tápkábel cseréje, akkor a vezetékét az alábbi színek/kódok szerint kell csatlakoztatni:

KÉK: - NULLAVEZETÉK (N)

BARNA: - FESZÜLTÉS ALATTI VEZETÉK (L)

SÁRGA-ZÖLD: - FÖLDVEZETÉK (⊕)

A telepítés után a készüléket úgy kell beállítani, hogy a csatlakozódugó hozzáférhető legyen.

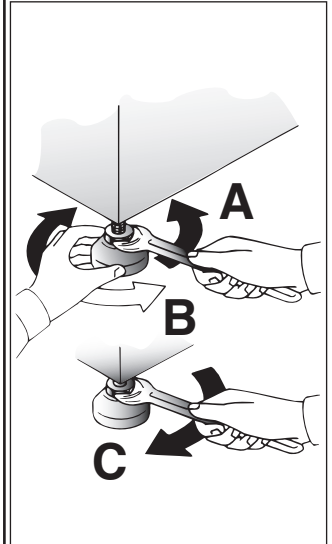

RO

Folositi cele patru picioare ajustabile pentru a aseza orizontal masina pe podea .

a) Rotiti piulita in sens orar pentru a debloca surubul piciorusului.

b) Rotiti piciorusul si coborati-l sau inaltati-l pentru a obtine o aderenta perfecta la sol.

c) Blocati piciorusul rotind piulita in sens invers acelor de ceasornic pana la capat.

Asigurati-va ca toate butoanele sunt in pozitia "OFF" si hubloul este inchis.

Introduceti stekerul in priza.

ATENTIE:

În cazul în care va fi necesar să înlocuiți cablul de alimentare, conectați firele în conformitate cu următoarele culori/coduri:

ALBASTRU - NUL (N)

MARO - FAZA (L)

GALBEN-VERDE - ÎMPAMANTARE (⊕)

Daca nu se aprinde, cititi capitolul referitor la defecte posibile.

NL

Gebruik de 4 pootje om de machine waterpas te zetten:

a) Kontra moer losdraaien

b) Apparaat waterpas zetten m.b.v. verstelbare voeten (maak eventueel gebruik van een waterpas)

c) Kontra moer weer vastdraaien.

Controleer of alle knoppen op "OFF" staan en of de vuldeur gesloten is.

Steek de stekker in het stopcontact.

LET OP:

Mocht het nodig zijn dat het aansluitsnoer vervangen moet worden, verbind de draden dan volgens onderstaande kleur/codes (wij raden aan dit door een erkende installateur te laten doen):

BLAUW - NEUTRAAL (N)

BRUIN - FASE (L)

GEEL-GROEN -AARDE (⊕)

Na installatie, plaatst u het apparaat zo, het stopcontact makkelijk toegankelijk is.

CZ

Umístěte pračku do roviny pomocí 4 nastavitelných nožiček:

a) Otáčejte maticí šroubu po směru hod. ručiček a pak můžete přizpůsobit výšku nožičky.

b) Otáčením snižujte nebo zdvihejte nožičku, dokud perfektně nepřilne k podlaze.

c) Upevněte polohu nožičky otočením matice šroubu proti směru hod. ručiček.

Zkontrolujte, že volič programu je v poloze OFF a dvířka pračky jsou zavřená.

Zapojte zástrčku do sítě.

UPOZORNĚNÍ:

V případě potřeby výměny přívodního kabelu připojujte vodiče v souladu s následujícími barvami/kódy:

MODRÝ - NEUTRÁLNÍ (N)

HNĚDÝ - ŽIVÝ (L)

ŽLUTO-ZELENÝ - UZEMNĚNÍ (⊕)

Po instalaci spotřebiče se ujistěte, že spotřebič je umístěn tak, aby byla snadno přístupná zásuvka.

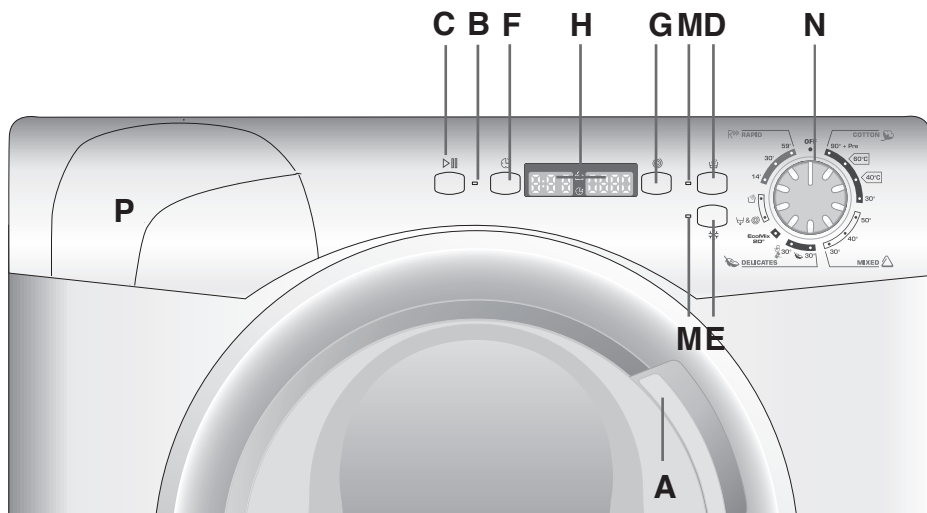

OPIS ELEMENTÓW PANELU STEROWANIA

Otwarte drzwiczki

Kontrolka rozpoczęcia programu

Przycisk start

Przycisk Aquaplus

Przycisk Prania "Na Zimno"

Przycisk "Opóźniony start"

Przycisk wybór wirowania

Wyświetlacz "digit"

Lampka kontrolna przycisków

Pokrętko programów z OFF

Szafka na proszek

KEZELŐSZERVEK

Ajtófogantyú

Program kezdete lámpa

Start/Szünet Gomb

Aquaplus gomb

Hideg mosás gomb

Késleltetett indítás gomb

„Centrifugálási sebesség” gomb

Digitális kijelző

Nyomógombok jelzőlámpái

A mosóprogramok kapcsolóóra-beállító gombja, „KI” helyzet

Mosószer tároló fiók

A

B

C

D

E

F

G

H

M

N

P

CAPITOLUL 6

HOOFDSTUK 6

KAPITOLA 6

COMENZI

Manerul usii

Indicator pornire program

Buton Pornit/Oprit

Buton Aquaplus

Buton spalare rece

Buton pornire intarziata

Buton viteza de stoarcere

Afisaj "Digital"

Leduri indicatoare butoane

Buton selectare programe cu pozitie "OFF"

Caseta detergenti

BEDIENINGSPANEEL

Deurgreep

Programma Start Lampje

Knop Start/Pauze

"Aquaplus" –knop

Knop Koud Water

Knop voor Uitgestelde Start

Knop regeling
centrifugesnelheid

"Digitaal" Display

Indicatielampjes bij de
knoppenProgrammaknop wassen
Mef OFF

Wasmiddelbakje

OVĽADACÍ PRVKY

Držadlo otevření dvířek

Kontrolka „začátek
programu“

Tlačítko "Start"

Tlačítko Aquaplus

Tlačítko studené Praní

Tlačítko Odloženého Startu

Tlačítko Volba Odstředění

Displej Digit

Kontrolky Tlačítek

Volič programů s OFF

Zásobník pracích prostředků

PL

OPIS ELEMENTÓW PANELU STEROWANIA

OTWARTE DRZWICZKI

Aby otworzyć drzwiczki należy odciągnąć rączkę tak jak pokazano na rysunku.

UWAGA:

URZĄDZENIE JEST WYPOSAŻONE W SPECJALNY SYSTEM ZABEZPIECZAJĄCY, KTÓRY ZAPOBIEGA NATYCHMIASTOWEMU OTWARCIU DRZWICZEK TUŻ PO ZAKOŃCZENIU PRANIA, PO JEGO ZATRZYMANIU LUB PO ZAKOŃCZENIU WIROWANIA. PRZED OTWARCIEM DRZWICZEK NALEŻY ODCZEKAĆ 2 MINUTY.

HU

A KEZELŐSZERVEK ISMERTETÉSE

AJTÓFOGANTYÚ

Az ajtó kinyitásához fordítsa el a fogantyút az ábrán látható módon.

FONTOS!

A MOSÁS/CENTRIFUGÁLÁS VÉGÉN EGY SPECIÁLIS BIZTONSÁGI BERENDEZÉS AKADÁLYOZZA MEG AZ AJTÓ KINYITÁSÁT. A CENTRIFUGÁLÁS BEFEJEZÉSEKOR VÁRJON 2 PERCET AZ AJTÓ KINYITÁSA ELŐTT.

A



KONTROLKA ROZPOCZĘCIA PROGRAMU

Zapala się po wciśnięciu przycisku START.

PROGRAM KEZDETE LÁMPA

Ez a lámpa a START gomb lenyomásakor gyullad ki.

B

(RO)

DESCRIERE
COMENZI

(NL)

BEDIENINGSPANEEL

(CZ)

POPIŠ OVLÁDACÍCH
PRVKŮ

MANERUL USII

Pentru a deschide ușa mașinii de spălat rufe, rasuciti mânerul, așa cum se observa în imagine.

ATENȚIE: UN DISPOZITIV SPECIAL DE SIGURANȚĂ IMPIEDICĂ DESCHIDEREA IMEDIATĂ A HUBLOULUI LA SFÂRSITUL SPĂLĂRII. DUPĂ TERMINAREA CENTRIFUGĂRII AȘTEPTAȚI DOUA MINUTE ÎNAINTE DE A DESCHIDE HUBLOUL.

DEURGREEP

Om de deur te openen draait u de handgreep zoals weergegeven in de afbeelding.

BELANGRIJK: EEN SPECIALE VEILIGHEIDSVERGRENDELING ZORGT ERVOOR DAT DE VULDEUR NA AFLOOP VAN HET WASPROGRAMMA NIET OPEN KAN. WACHT NA HET CENTRIFUGEREN NOG 2 MINUTEN VOOR U DE VULDEUR OPENT.

DRŽADLO OTEVŘENÍ DVÍŘEK

K otevření dvířek zatlačte na rukojeť podle zobrazení na obrázku.

POZOR: SPECIÁLNÍ POJISTKA ZABRANUJE OTEVŘENÍ DVÍŘEK PRAČKY IHNED PO SKONČENÍ PRÁNÍ. JAKMILE SKONČÍ ŽDÍMÁNÍ, VYČEKTE 2 MINUTY A POTOM TEPRVE DVÍŘKA OTEVŘETE.

INDICATOR PORNIRE PROGRAM

Acest indicator se aprinde atunci cand este apasat butonul START.

PROGRAMMA START LAMPJE

Dit lampje gaat branden als het programma is gestart.

KONTROLKA „ZAČÁTEK PROGRAMU“

Tato kontrolka se rozsvítí po stisknutí tlačítka START.

PRZYCISK START

Należy go wcisnąć aby uruchomić, ustawiony wcześniej za pomocą pokrętki programów, cykl prania.

UWAGA: PO WŁĄCZENIU PRALKI ZA POMOCĄ PRZYCISKU START NALEŻY POCZEKAĆ KILKA SEKUND, AŻ PRALKA ROZPOCZNIE CYKL PRANIA.

Zmiana ustawień po uruchomieniu programu (PAUZA)

Po uruchomieniu programu można zmieniać ustawienia i opcje tylko przyciskami opcji. Przytrzymać przez 2 sekundy wcisnięty przycisk "START/PAUZA". Migotanie kontrolek przycisków opcji i czasu pozostałego do końca wskazuje, że pralka jest w fazie paazy. Teraz można zmodyfikować ustawienia programu, po czym należy wcisnąć ponownie przycisk "START/PAUZA" aby anulować przerwę w programie.

Jeżeli chcemy dodać lub wyjąć jakieś sztuki prania gdy pralka już pracuje, i poczekać 2 minuty aż zwolni się blokada drzwiczek. Po wyjęciu lub dołożeniu czegoś do prania należy zamknąć drzwiczki i nacisnąć przycisk START. Pralka rozpocznie pranie w tym momencie cyklu, w który została zatrzymana.

SKASOWANIE USTAWIONEGO PROGRAMU

Aby anulować program należy ustawić pokrętkę wyboru programów na pozycję OFF a następnie wybrać inny program. Następnie ponownie ustawić pokrętkę wyboru programów na pozycji OFF.

START/SZÜNET GOMB

A kiválasztott ciklus beindításához nyomja meg a gombot.

**MEGJEGYZÉS:
A START GOMB
LENYOMÁSAKOR
ELTELIK NÉHÁNY
PERC A GÉP
BEINDULÁSA ELŐTT.**

A BEÁLLÍTÁS MEGVÁLTOZTATÁSA A PROGRAM BEINDÍTÁSA UTÁN (SZÜNET)

Nyomja le, és 2 másodpercig tartsa lenyomva a „START/SZÜNET” gombot. Az opciógombokon villogó lámpák és a hátralévő időt jelző lámpa azt mutatja, hogy a gép működése szünetel. Szükség szerint állítsa be a gépet, és a lámpák villogásának törléséhez nyomja meg ismét a „START/SZÜNET” gombot.

Ha a mosás közben ruhadarabokat szeretne betenni vagy kivenni a gépből, várjon 2 percig, amíg a biztonsági berendezés oldja az ajtó rögzítését.

A művelet elvégzése után csukja be az ajtót, nyomja le a **START** gombot, és a gép onnan folytatja a munkát, ahol abbahagyta.

A PROGRAM TÖRLÉSE

A program törléséhez állítsa a választógombot a KI helyzetbe. Válasszon egy másik programot. Állítsa vissza a programválasztó gombot a KI helyzetbe.



BUTON PORNIT/OPRIT

Apasand Start ca sa incepeti un program de spalare.

ATENȚIE: CAND ATI APASAT BUTONUL START, POT TRECE CATEVA SECUNDE INAINTE CA APARATUL SA PORNEASCA.

A. SCHIMBAREA SETARILOR DUPA CE PROGRAMUL A INCEPUT (PAUZE)

Apasati si mentineti apasat butonul "START/PAUZE" (start/pauza) timp de aproximativ 2 secunde, indicatoarele de pe butoanele cu optiuni si indicatorul pentru timpul ramas vor indica faptul ca aparatul a fost trecut in modul pauza, ajustati functiile dorite apoi apasati din nou butonul "START/PAUZE" pentru a intrerupe clipirea indicatoarelor.

Daca doriti sa adaugati sau sa scoateti obiecte in timpul spalarii, asteptati 2 minute pana cand dispozitivul de siguranta deblocheaza usa. Dupa ce ati facut manevra, inchideti usa si apasati butonul Start. Masina va continua programul de unde s-a oprit.

OPRIREA UNUI PROGRAM

Pentru a anula un program, setati butonul selector pe pozitia OFF (oprit). Selectati un alt program. Resetati butonul selector pe pozitia OFF.

START/PAUZE KNOP

Druk op start voor het selecteren van een wascyclus.

LET OP: WANNEER DE START KNOP IS INGEDRUKT, DUURT HET ENIGE SECONDE VOORDAT HET PROGRAMMA WORDT GESTART.

Instellingen veranderen nadat een programma is gestart (PAUZE).

Houd de Start/Pauze knop gedurende 2 sec. ingedrukt, de knipperende lampjes op de keuze toets en de resttijd indicator geven aan dat de machine gepauzeerd is. Nu uw aanpassing invoeren. Druk weer op de "start/pauze" toets en de lampjes stoppen met knipperen.

Indien u kledingstukken toe wil voegen of wil verwijderen uit de trommel tijdens het wassen: wacht twee minuten totdat het veiligheidslot van de deur is. Wanneer de handeling is uitgevoerd, sluit de deur, druk op de START knop en de wasautomaat gaat verder met het programma.

HET WASPROGRAMMA VOORTIJDIG BEËINDIGEN

Om het programma te annuleren, zet u de programma keuze op de UIT positie. Selecteer een ander programma En zet de programma keuze weer op de UIT positie.

TLAČÍTKO START

Stisknutím tohoto tlačítka dojde ke spuštění programu nastaveného na voliči programů.

POZN.: PO SPUŠTĚNÍ PRAČKY TLAČÍTKEM START JE NUTNĚ VYČKAT NĚKOLIK VTEŘIN, NEŽ JE PRAČKA UVEDENA DO CHODU.

ZMĚNA NASTAVENÍ PROGRAMU PO SPUŠTĚNÍ (PAUSA)

Po spuštění programu lze změnit pouze ta nastavení a funkce, které se volí pomocí tlačítek funkcí. Stiskněte tlačítko „START/PAUSA“ přibližně na 2 sekundy: během přestávky v pracím programu kontrolky tlačítek pro volbu požadovaných funkcí a tlačítek zbývajícího času tlačítek blikají. Pokud si přejete aby program pokračoval, stiskněte tlačítko „START/PAUSA“ ještě jednou.

Pokud si přejete vyjmout či přidat prádlo během praní, a vyčkejte DVĚ minuty, dokud bezpečnostní zařízení neuvolní dvířka pračky. Po vložení či vyjmutí prádla, opětovném uzavření dvířek pračky a stisknutí tlačítka START, bude pračka pokračovat v pracím cyklu od stejného místa, ve kterém byl cyklus přerušen.

ZRUŠENÍ NASTAVENÉHO PROGRAMU

Abyste zrušili program, dejte ovladač programů do polohy OFF. Zvolte jiný program. Ovladač programů dejte zpět do polohy OFF.

PL

Przyciski opcji muszą być wybrane i wciśnięte przed wciśnięciem przycisku start.

HU

Az opciógombokat a START gomb lenyomása előtt kell kiválasztani.

PRZYCISK "AQUAPLUS"

Wcisnąc ten przycisk możemy, dzięki nowemu Czujnikowi System, wykonać dodatkowy specjalny cykl prania przeznaczony dla osób o delikatnej, łatwej do podrażnień skórze. Program jest aktywny dla programów dla tkanin odpornych i mieszanych.

W programie tym pralka pobiera dużo więcej wody, a nowy sposób funkcjonowania, polegający na cyklach obrotów bębna podczas poboru i odprowadzania wody powoduje, że tkaniny są dokładniej wyprane i wyptukane. Zwiększona ilość wody podczas prania pozwala na lepsze rozpuszczenie detergentu i zwiększenie skuteczności prania, a zwiększona ilość wody podczas płukania pozwala na dokładniejsze wyptukanie detergentu z każdego włókna tkaniny. Na funkcja została wymyślona specjalnie dla osób o skórze delikatnej i wrażliwej, u których nawet najmniejszy ślad proszku może powodować podrażnienia i alergie.

Radzimy stosowanie tej funkcji także przy praniu odzieży dziecięcej (dzieci mają zawsze wrażliwszą skórę) oraz przy praniu tkanin z warstwą gąbki, ponieważ z takiej tkaniny trudniej usuwa się detergent. Dla uzyskania lepszych efektów prania ta funkcja jest zawsze aktywna w programach dla tkanin delikatnych i wrażliwych/ręczne.

"AQUAPLUS" GOMB

Az új Sensor System rendszerek köszönhetően ennek a gombnak a lenyomásával egy speciális, új ciklust aktiválhat a Szintartó és a Kevert anyagok programban. Ez az opció gyengéden kezeli a ruhaszálakat és a ruhát viselőik finom bőrét.

A ruha mosása sokkal nagyobb mennyiségű vízben történik, ezáltal tökéletesen tiszta és kiöblített ruhát kapunk; ehhez párosul még a dob forgási ciklusainak kombinált működése, ahol a víz betöltésére és ürítésére kerül

sor. A ruhában lévő víz mennyisége megnövekszik, így a mosószert tökéletesen kioldódik, ami hatékony tisztítást eredményez. A vízmennyiség az öblítés közben is megnövekszik, így a mosószemcsék is távoznak a szövetszálak közül.

Ezt a funkciót finom és érzékeny bőrű emberek számára terveztük, akiknél a legkisebb mosószemcsémennyiség is bőrirritációt vagy allergiát okozhat.

Ezt a funkciót gyermekruhák és finom szálú anyagok esetében, vagy olyan törülközőanyagoknál is célszerű alkalmazni, amelyek szövetszálaik nagyobb mennyiségű mosószert nyelnek el.

A legjobb mosási teljesítmény biztosítása érdekében ez a funkció mindig aktiválva van a Finom és a Gyapjú/kézi mosás programok esetében.

D



(RO)**ATENȚIE!**

Butoanele optionale trebuie selectate înainte de a apăsa butonul START.

(NL)

U moet de optieknoppen gebruiken voordat u op de START-knop drukt

(CZ)

Tlačítka funkcí musí být navolena před stisknutím tlačítka start.

BUTON "AQUAPLUS"

Apasand acest buton se activeaza un ciclu special de spalare, nou pentru gama tesaturile mixte si cu culori sensibile, datorita noului sistem "Sensor System". Rufele sunt spalate intr-o cantitate mai mare de apa si aceasta, impreuna cu actiunea combinata a rotatiilor tamburului, ce umple si scoate apa, va face caq rufe sa fie spalate si clatite foarte bine. Cantitatea sporita de apa ce este folosita in timpul spalarii canduce la o dizolvare mai buna a detergentului. Cantitatea de apa este de asemenea marita si in timpul procesului de clatire eliminand astfel orice urma de detergent de pe fibre. Acesta functie a fost dezvoltata pentru cei care au pielea foarte sensibila si pentru care o urma fina de detergent pe haine le poate provoca iritatii sau alergii. Ca sfat, este bine sa folositi aceasta functie cand spalati rufe pentru copii si pentru rufe delicate, sau pentru materiale asemanatoare celor de la prosoape, care tind sa absoarba o cantitate mare de detergent. Pentru a asigura o buna spalare, aceasta functie e intotdeauna activata in cadrul programelor pentru spalarea tesaturilor delicate si a lanei/spalat cu mana.

"AQUAPLUS" -KNOP

Door deze knop in te drukken activeert u een nieuw speciaal wasprogramma in het kleurvast en gemengde weefsel programma, dankzij het nieuwe Sensor Sijsteem. Dit programma behandelt de vezels van uw kleding met de grootste zorg. De lading zal gewassen worden in een grotere hoeveelheid water en te samen met de nieuwe gecombineerde werking van de trommel en wascyclus, door een continue wisselend waterniveau. Dit zal er voor zorgen dat uw kleding perfect gereinigd en gespoeld word.

De hoeveelheid water word verhoogd waardoor het wasmiddel perfect kan oplossen voor een perfect wasresultaat. De hoeveelheid water tijdens het spoelen is ook verhoogd om te zorgen dat al het wasmiddel uit de vezels va de kleding word verwijderd. Deze functie is speciaal ontwikkeld voor mensen met een gevoelige huid, en die ook maar van de kleinste hoeveelheid wasmiddel, irritatie of een allergische reactie krijgen. Ook adviseren wij dit programma te gebruiken voor kinderkleding en delicate stoffen in het algemeen, en voor het wassen van badstof producten welke een groter wasmiddel absorptie vermogen hebben. Om zeker te zijn van het beste wasresultaat is deze functie altijd geactiveerd in het delicaat en wolwasprogramma/handwas.

TLAČÍTKO "AQUAPLUS"

Díky novému systému Sensor System je možné pomocí tlačítka provést nový speciální cyklus praní, který je vhodný při praní odolných a směsných tkanin a který pečuje o vlákna a jemnou pokožku toho, kdo je nosí. Použití mnohem většího množství vody a nová kombinace cyklů otáčení bubny s napouštěním a vypouštěním vody umožňuje dosáhnout dokonale čistého a vymáchaného prádla. Množství vody při praní je nyní vyšší, aby se prací prášek opravdu úplně rozpustil a zaručil tak perfektní účinek praní. Větší množství vody je nyní používáno i v okamžiku máchání tak, aby se odstranily veškeré stopy pracího prostředku z vláken. Tato funkce byla vytvořena speciálně pro osoby s jemnou a citlivou pokožkou, kterým může i minimální zbytek pracího prášku způsobit podráždění nebo alergii. Doporučujeme, abyste tuto funkci používali i při praní dětského oblečení, praní jemného prádla obecně nebo při praní froté prádla, protože vlákna froté mají větší tendenci zachycovat prací prášek. Pro zajištění nejlepších výkonů při praní je tato funkce vždy aktivní u programů Jemné prádlo a Vlna/Ruční praní.

PL

**PRZYCISK PRANIA
"NA ZIMNO"**

Przy użyciu tego przycisku możliwa jest zmiana każdego programu w pranie "na zimno" bez zmiany pozostałych parametrów (poziomu wody, czasu prania itd.)
Zasłony, mata dywaniki oraz wszelkie delikatne, mogące odbarwiać się lub powodować przebarwienia tkaniny, dzięki tej funkcji mogą być bezpiecznie prane.

HU

"HIDEG MOSÁS" GOMB

Ezt a gombot lenyomva minden programot hideg mosóprogrammá alakíthatunk át a többi jellemző (vízszint, időtartam, ritmus stb.) megváltoztatása nélkül.
Ebben az új eszköznek köszönhetően biztonságosan moshatók a függönyök, a kisméretű szőnyegek, a finom kézi szőttesek, és a nem színes ruhadarabok.

E

**PRZYCISK "OPÓŹNIONY START"**

Przycisk ten pozwala zaprogramować cykl prania z opóźnieniem maksymalnie 24 godziny.
Aby zaprogramować opóźniony start należy:
Ustawić wybrany program.
Wcisnąć przycisk pierwszy raz, aby aktywować program (na wyświetlaczu pokaże się napis h00), a następnie wcisnąć przycisk jeszcze raz aby ustawić opóźnienie startu o jedną godzinę (na wyświetlaczu pokaże się napis h 01). Każde następné wcisnięcie przycisku wydłuża start o jedną godzinę, aż do 24 godzin, natomiast ostatnie wcisnięcie tego przycisku wyzerowuje opóźniony start.
Potwierdzić ustawienie wciskając przycisk **"START/PAUZA"** (Kontrolka na wyświetlaczu zacznie migać) aby rozpocząć odliczanie, po zakończeniu którego program włączy się automatycznie.
Można anulować ustawiony opóźniony start w następujący sposób:
Przytrzymać wcisnięty przycisk przez 5 sekund, aż na wyświetlaczu pokażą się parametry wybranego programu. W tym momencie można uruchomić program poprzednio wybrany wciskając przycisk **"START/PAUZA"** lub anulować operację ustawiając pokrętko wyboru programów na pozycję OFF i ponownie wybrać inny program.

„KÉSLELTETETT INDÍTÁS” GOMB

Ez a gomb a mosási ciklus előzetes beprogramozását teszi lehetővé, ezáltal a ciklus kezdete legfeljebb 24 órával késleltethető.
Az indítás késleltetése az alábbi eljárással végezhető el: Állítsa be a kívánt programot. Az aktiváláshoz nyomja le egyszer a gombot (h00 felirat jelenik meg a kijelzőn), majd pedig nyomja meg ismét az 1 órás késleltetés beállításához (h01 felirat jelenik meg a kijelzőn). Az előre beállított késleltetési idő a gomb minden egyes lenyomásakor 1 órával növekszik mindaddig, amíg a h24 felirat jelenik meg a kijelzőn. A gomb ebben a helyzetben történő lenyomásával a késleltetett indítás ismét nullára áll vissza.

F



Nyugtazza a beállítást a **„START/SZÜNET”** gomb lenyomásával (a kijelzőn lévő lámpa villogni kezd).
Megkezdődik a visszaszámlálás, amelynek befejeződésekor a program automatikusan elindul.

A késleltetett indítás az alábbi módon törölhető:
Nyomja le, és 5 másodpercig tartsa lenyomva a gombot, amíg a kijelző a kiválasztott program beállításait mutatja.
Ebben a fázisban beindítható az előzőleg kiválasztott program a **„START/SZÜNET”** gomb lenyomásával, vagy törölhető a folyamat a választógomb KI helyzetbe állításával és egy másik program kiválasztásával.

BUTON SPALARE RECE

Prin apasarea acestui buton orice program poate fi transformat în spalare rece, fara modificarea celorlalte caracteristici (nivel de apa, durata, ritm etc.).
Draperiile, covoarele mici, tesaturile delicate, articolele colorate pot fi spalate în siguranta datorita acestei caracteristici.

KOUD WATER TOETS

Door de knop in te drukken is het mogelijk om ieder programma om te zetten in een programma met koud water, zonder de andere eigenschappen te veranderen (water niveau, tijdsduur, ritme, etc.)
Gordijnen, kleine kleden, handgemaakte fijne materialen en niet-kleurvaste kledingstukken kunnen veilig gewassen worden dankzij dit nieuwe mechanisme.

STUDENÉ PRANÍ

Stisknutím tohoto tlačítka je možno zmeniť každý program na studené pranie bez zmeny ostatných vlastností (kvalita vody, rýchlosť otáčok, čas atď).
Žavěsy, malé koberce, ručné vyráběné jemné tkaniny, citlivá barevna oblečení, můžete bezpečně vyprat díky tomuto zařízení.

BUTON "PORNIRE INTARZIATA"

Acest buton permite setarea programului de spalare sa inceapa cu o intarziere de maxim 24 de ore.
Pentru a intarzia pornirea programului, utilizati procedura urmatoare:
Setati programul dorit.
Apasati butonul o data (pe afisaj va apare mesajul h00) apoi apasati din nou pentru a seta o intarziere de 1 ora (pe afisaj va apare mesajul h01); intarzierea presetata mareste timpul cu cate 1 ora de fiecare data cand este apasat butonul, pana cand pe afisaj apare mesajul h24, moment in care la o alta apasare a butonului, se va porni de la zero.

Confirmati cu ajutorul butonului "START/PAUSE" (Indicatoarele luminoase de pe afisaj vor incepe sa clipeasca). Numaratoarea va incepe iar la finalizarea acesteia, programul va porni automat.

Este posibil sa anulati pornirea intarziata prin realizarea urmatoarelor actiuni:

Apasati ti fineti apasat butonul timp de 5 secunde pana cand pe afisaj vor apare setarile pentru programul selectat.

In acest moment puteti porni programul selectat anterior cu ajutorul butonului "START/PAUSE" sau sa anulati procesul prin setarea butonului selector pe pozitia OFF sau prin selectarea unui alt program.

"UITGESTELDE START" TOETS

Deze knop geeft u de mogelijkheid om de start en eindtijd van uw wasprogramma voor te programmeren. (tot 24 uur)
Om de start uit te stellen handelt u als volgt:
Stel het programma in.
Druk eenmaal op de toets om hem te activeren (h00 verschijnt in het display) druk nogmaals om 1 uur in te stellen (h01 verschijnt in het display) elke keer als u op de toets druk verhoogt u de tijd met 1 uur tot een maximum van 24 uur. Als u dan nog een keer druk begint hij weer bij 0 uur.

Bevestig door de "START/PAUZE" toets in te drukken (het lampje op het display zal gaan knipperen). Het aftellen zal beginnen en als deze voorbij is zal het programma automatisch starten.

Het is mogelijk om de uitgestelde start te annuleren:
Druk de toets in en hou deze 5 sec. vast totdat het display de instellingen weergeeft.
Tijdens deze fase is het mogelijk het al geselecteerde programma te starten door op de "START/PAUZE" toets te drukken. U kunt het programma annuleren door de selectie op de UIT positie zetten.

TLAČÍTKO „ODLOŽENÝ START“

Toto tlačítko umožňuje odložit spuštění pracího programu maximálně o 24 hodin.
Pokud si přejete odložit spuštění programu, postupujte následujícím způsobem:
Zvolte požadovaný program.
Stiskněte tlačítko jednou, abyste jej aktivovali (na displeji se objeví h00). Opětovným stisknutím nastavíte odložení o 1 hodinu (na displeji se objeví h01). Každým dalším stisknutím se odložení prodlouží o 1 hodinu až po h24. V případě dalšího stisknutí se odložený start zruší.

Stisknutím tlačítka „START/PAUSA“ (kontrolka na displeji začne blikat) potvrdíte spuštění počítání nastaveného času. Po jeho uplynutí se program automaticky spustí.

Odložený start je možné zrušit následovně:
Stiskněte tlačítko na 5 sekund, dokud se na displeji nezobrazí parametry zvoleného programu.
Stisknutím tlačítka „START/PAUSA“ můžete teď spustit předtím zvolený program. Pokud chcete celý proces zrušit, nastavte ovladač programů do polohy OFF a následně zvolte jiný program.

PRZYCISK WYBÓR WIROWANIA

Wybór prędkości wirowania jest ważny dla przygotowanie bielizny do prasowania. Ten model pralki daje dużą możliwość doboru prędkości wirowania do indywidualnych potrzeb. Wciśnięcie tego przycisku redukuje prędkość obrotów wirówki, możliwą dla danego programu, aż do całkowitego jej wyłączenia. Aby włączyć wirówkę należy ponownie wcisnąć ten przycisk, aż do uzyskania wybranej prędkości.

Dla bezpieczeństwa tkanin, nie jest możliwe zwiększenie obrotów wirówki ponad poziom automatycznie zaprogramowany w momencie ustawiania programu.

Można zmieniać prędkość wirowania w każdym momencie, bez konieczności ustawiania pralki w funkcji PAUZA.

Uwaga
pralka wyposażona jest w elektroniczny układ kontroli prędkości wirowania zapobiegający nie równomiernemu rozłożeniu się bielizny w bębnie. Dzięki temu zmniejsza się głośność i wibracje pralki a w konsekwencji wydłuża jej żywotność.

„CENTRIFUGÁLÁSI SEBESSÉG” GOMB

Fontos, hogy a centrifugálás a textíliák károsítása nélkül minél több vizet

vonjon ki a ruhákból. A gép centrifugálási sebességét saját igényeinek

megfelelően állíthatja be.

A gomb lenyomásával csökkenthető a maximális sebesség, és ha akarja, a centrifugázási ciklus törölhető.

A centrifugálás ismételt aktiválásához elegendő lenyomni a gombot, amíg el nem éri a beállítani kívánt centrifuga-sebességet.

Az anyagok kémelése érdekében a programválasztás közben az automatikusan megengedhető érték fölé nem növelhető a fordulatszám.

A centrifuga fordulatszám a bármikor módosítható, akár a gép leállítása nélkül is.

MEGJEGYZÉS:
A GÉP SPECIÁLIS ELEKTRONIKUS BERENDEZÉssel VAN FELSZERELVE, AMELY MEGAKADÁLYOZZA A CENTRIFUGÁLÁST, HA A BERAKOTT RUHAADAG EGYENETLENÜL OSZLIK EL. EZÁLTAL CSÖKKEN A GÉP ÁLTAL KÉLTETT ZAJ ÉS VIBRÁCIÓ, ÉS MEGHOSSZABBODIK A MOSÓGÉP ÉLETTARTAMA IS.



BUTON VITEZA DE STOARCERE

Ciclul de stoarcere este foarte important sa scoata cat mai multa apa este posibil din rufe, fara sa strice fesatura. Viteza de stoarcere poate fi ajustata dupa necesitati.

Apasand acest buton este posibil sa reducati viteza maxima sau, daca doriti, sa excludeti ciclul stoarcerii din programul de spalare. Pentru a reactiva ciclul de stoarcere este suficient sa apasati butonul pana cand obtineti viteza de stoarcere dorita.

Pentru a nu distrage fesatura, este imposibil sa cresteti viteza mai mult decat este permis de catre programul de spalare selectat.

Este posibil sa modificati viteza in orice moment fara a fi nevoie sa opriti masina.

NOTA:
MODELUL ESTE DOTAT CU UN DISPOZITIV ELECTRONIC SPECIAL CARE IMPIEDICA PORNIREA CENTRIFUGARII IN CAZUL SARCINILOR DEZECHILIBRATE. PRIN ACEASTA SE REDUC ZGOMOTUL SI VIBRATIILE SI SE PRELUNGESTE DURATA DE VIATA A MASINII DE SPALAT.

KNOP REGELING CENTRIFUGESNELHEID

De centrifuge snelheid is erg belangrijk voor het zoveel mogelijk water verwijderen uit de kleding. U kunt de snelheid naar eigen wens instellen.

Door deze knop in te drukken is het mogelijk om het toerental te verminderen en als u wilt zelfs uitzetten. Om de centrifugesnelheid terug te zetten moet u de knop indrukken totdat u bij de gewenste snelheid bent.

Het is mogelijk de snelheid ten aller tijde aan te passen zonder de machine stop te zetten.

OPMERKING: DIT MODEL HEEFT EEN ELEKTRONISCHE SENSOR DIE VOELT OF DE LADING GOED UITGEBALANCEERD IS. ALS DE LADING ENIGSZINS ONEVENWICHTIG IS, ZAL DE MACHINE DE WAS AUTOMATISCH BALANCEREN EN DAN NORMAAL CENTRIFUGEREN. ALS ER, NA EEN AANTAL KEREN PROBEREN, GEEN EVENWICHT WORDT BEREIKT, WORDT EEN LAGERE CENTRIFUGESNELHEID GEBRUIKT. ALS DE LADING ERG ONEVENWICHTIG IS, WORDT DE CENTRIFUGEFASE GEANNULEERD. HIERDOOR WORDT DE TRILLING VERMINDERD, HET LAWAAI MINDER EN WORDT DE BETROUWBAARHEID EN DE LEVENSDUUR VAN DE WASMACHINE VERGROOT.

TLAČÍTKO VOLBA ODSŤŘEDĚNÍ

Fáze odšťěďování je velmi důležitá pro přípravu dobrého usušení. Váš model je vybaven tak, aby byl schopen vyhovět všem Vaším potřebám.

Stisknutím tohoto tlačítka lze omezovat maximální rychlost odšťěďování, kterou je možné použít pro zvolený program, až do úplného vyřazení odšťěďování. Pro nové spuštění odšťěďování stačí znovu stisknout tlačítko a nastavit ho až na požadovanou rychlost.

Pro ochranu tkanin není možné nastavit rychlost vyšší, než je rychlost, která se automaticky stanovuje v okamžiku zvolení programu.

Rychlost odšťěďování je možné změnit kdykoli, spotřebič nemusí být v režimu PAUSA.

POZNÁMKA:
PRAČKA JE VYBAVENA SPECIÁLNÍM ELEKTRONICKÝM ZAŘÍZENÍM, KTERÉ CHRÁNÍ PŘED NADMĚRNÝMI VIBRACEMI A HLUKEM BĚHEM ODSŤŘED'OVÁNÍ. POKUD ŠPATNÝM ROZLOŽENÍM PŘÁDLA DOJDE V BUBŇU K NEVYVÁŽENOSTI NÁPLNĚ, PRODLOUŽÍ SE TAK ŽIVOTNOST PRAČKY.

PL

WYŚWIETLACZ "DIGIT"

System sygnalizacji wyświetlacza stale informuje nas o pracy pralki:

1) OBROTY WIRÓWKI

Po wybraniu programu na wyświetlaczu pokazuje się maksymalna ustawiona prędkość wirowania. Każde wciśnięcie przycisku wirówki zmniejsza prędkość wirowania o 100 obr./min. Minimalna prędkość wirowania to 400 obr./min. Ewentualnie można wyłączyć wirowanie wciskając kilkakrotnie przycisk wirówki

2) KONTROLKA OPOŹNIONEGO STARTU
Kontrolka miga kiedy jest ustawiony opóźniony start.

3) KONTROLKA BLOKADA DRZWICZEK

Kontrolka pali się gdy drzwiczki są poprawnie zamknięte i pralka jest włączona.

Po włączeniu przycisku AVVIO/PAUZA na początku kontrolka miga, a potem świeci światłem statym, aż do końca cyklu prania.

Jeżeli drzwiczki nie są poprawnie zamknięte kontrolka stale miga.

Specjalny czujnik bezpieczeństwa zapobiega natychmiastowemu otwarciu drzwiczek po zakończeniu cyklu prania. Należy poczekać 2 minuty, aż kontrolka zgaśnie, a następnie wyłączyć pralkę poprzez przestawienie pokrętki programatora na pozycję OFF.

HU

DIGITÁLIS KIJELZŐ

A kijelző rendszer folyamatosan tájékoztatást ad a gép aktuális helyzetéről.

1) CENTRIFUGÁLÁSI SEBESSÉG

A program kiválasztása után az adott programhoz megengedett maximális centrifugálási sebesség jelenik meg a kijelzőn. A centrifuga-gomb minden egyes lenyomásával 100 fordulat/perc értékkel csökkenthető a centrifugálási sebesség. A megengedett minimális centrifugálási sebesség 400 fordulat/perc, de a centrifuga-gomb ismételt lenyomásával a centrifugálási művelet ki is hagyható.

2) KÉSLELTETETT INDÍTÁS LÁMPA

A késleltetett indítás beállításakor ez a lámpa villog.

3) AJTÓZÁR JELZŐLÁMPA

Az „ajtó zárva” jelzőlámpa akkor világít, ha az ajtó teljesen zárva van, és a gép „BE” van kapcsolva.

Ha az ajtó zárva van, a START gomb lenyomásakor a jelzőlámpa egy pillanatra felvillog, majd égve marad.

Ha az ajtó nincs zárva, a jelzőlámpa tovább villog.

A ciklus befejezése után egy speciális biztonsági berendezés akadályozza meg az ajtó azonnali kinyitását.

A mosás befejezése és az „ajtó zárva” jelzőlámpa kialvása után várjon 2 percet, mielőtt kinyitná az ajtót. A ciklus végén fordítsa a programválasztó gombot a „KI” helyzetbe.

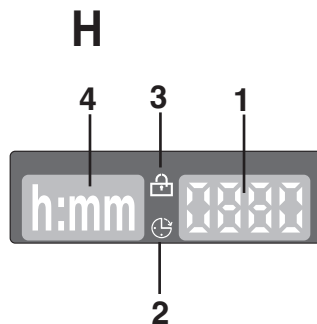

AFISAJ "DIGITAL"

Sistemul de afisare cu indicatoare permite informarea constanta asupra starii masinii de spalat:

1) VITEZA DE CENTRIFUGARE

Dupa ce a fost selectat programul, viteza maxima de centrifugare permisa pentru programul respectiv va apare pe afisaj. Apasarea butonului pentru selectarea vitezei de centrifugare va reduce viteza cu cate 100 rpm de fiecare data cand este apasat. Viteza minima permisa este de 400 rpm sau se poate trece peste selectia vitezei prin apasarea acestui buton in mod repetat.

2) INDICATOR START INTARZIAT

Acest indicator clipeste atunci cand a fost setata functia de pornire intarziata.

3) INDICATOR HUBLOU BLOCAT

Ledul este aprins când usa e blocata si masina este in functiune. Când apasati butonul Pornit/Oprit si hubloul este inchis, ledul va clipi pe moment si apoi va ramâne aprins.

Atentie: Daca ledul va clipi in continuare atunci usa nu e inchisa.

Atentie: un dispozitiv special de siguranta impiedica deschiderea imediata a hubloului la sfarsitul spalarii. Dupa terminarea centrifugarii asteptati doua minute inainte de a deschide hubloul.

La sfarsitul programului rotiti butonul selector de programe pe pozitia OFF.

"DIGITAAL" DISPLAY

Het display indicatie systeem geeft u de mogelijkheid continue op de hoogte te blijven van de status van de machine.

1) CENTRIFUGE TOERENTAL

Als het programma is geselecteerd, zal het maximale aantal toeren toegestaan voor het programma worden weergegeven. Elke keer als u de centrifuge knop indrukt zal het toerental met 100 rpm afnemen. Het minimum is 400 rpm, het is mogelijk de centrifuge uit te schakelen door de centrifuge toets meerdere malen in te drukken.

2) UITGESTELDE START LAMPJE

Deze knippert als de uitgestelde start is ingesteld.

3) DEURVERGREDELING-INDICATIE

Het indicatielampje voor de "deurvergrendeling" licht op als de deur goed dichtzit en wanneer de wasmachine AAN staat.

Wanneer u op START drukt als de deur dicht is, zal het indicatielampje eventjes knipperen en vervolgens blijven branden.

Als de deur niet dicht is, zal het indicatielampje blijven knipperen.

Een speciale beveiliging zorgt ervoor dat u de deur niet meteen kunt openen na afloop van een wascyclus. Wacht na afloop van de wascyclus 2 minuten tot het lampje van de deurvergrendeling is gedoofd voordat u de deur probeert te openen. Zet na afloop van de wascyclus de programmaknop op UIT (OFF).

DISPLEJ „DIGIT“

Signalizační systém displeje neustále informuje o činnosti pračky:

1) OTÁČKY ODSTŘEDOVÁNÍ

Po zvolení pracovního programu se na displeji objeví maximální povolená rychlost odstředování pro daný program. Každým dalším stisknutím tlačítka odstředování se rychlost sníží o 100 g/m. Nejnižší povolená rychlost je 400 ot/min. Odstředování je možné zrušit opětovným stisknutím tlačítka na volbu odstředování.

2) KONTROLKA „ODLOŽENÝ START“

Tato kontrolka svítí tehdy, když je nastavené posunutí spuštění pracovního programu.

3) KONTROLKA ZAMČENÁ DVÍŘKA

Kontrolka svítí, pokud jsou dvířka správně zavřená a pračka je zapnutá. Po stisknutí tlačítka START/PAUSA nejdříve kontrolka bliká, po chvíli se rozsvítí trvale a svítí až do konce praní.

V případě, že dvířka nebyla zavřená správně, kontrolka bude nadále blikat.

Speciální bezpečnostní zařízení zabraňuje, aby se dvířka mohla otevřít okamžitě po končení pracovního cyklu. Počkejte 2 minuty, až kontrolka zhasne, pak vypněte pračku nastavením voliče programů do vypnuté polohy OFF.

PL

4) DŁUGOŚĆ CYKLU

W momencie ustawienia programu długość cyklu wyświetli się automatycznie. Długość ta jest różna w zależności od wybranych opcji. Po rozpoczęciu cyklu pralka informuje na bieżąco o czasie pozostałym do końca cyklu.

Urządzenie podaje czas pozostały do końca programu dla zadanku wzorcowego; podczas prania urządzenie przelicza ten czas w oparciu o rzeczywistą wielkość i rodzaj zadanku.

HU

4) CIKLUSIDŐTARTAM

A program kiválasztásakor a kijelző automatikusan mutatja a ciklus időtartamát, ami a választott opcióktól függően változhat. A program beindulása után Ön folyamatos tájékoztatást kap a mosás végéig hátralévő időről.

A készülék a szabványos adag alapján kiszámítja a kiválasztott program végéig tartó időt, majd pedig a ciklus közben korrigálja az időtartamot a ruhaadag méretéhez és összetételéhez képest.

H

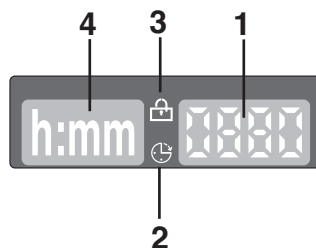

(RO)

4) DURATA PROGRAMULUI

Atunci când un program este selectat, pe afișaj va apărea automat durata programului, care poate varia în funcție de opțiunea selectată.

După ce programul a pornit, veți fi informați în permanentă asupra timpului rămas până la încheierea programului.

Mășina de spălat calculează timpul rămas până la finalul programului bazându-se pe încărcarea standard. În timpul ciclului, mașina de spălat corectează timpul astfel încât să se fie potrivit cu greutatea și compoziția încărcăturii.

(NL)

4) WASTIJD

Als er een programma is geselecteerd zal het display automatisch aangeven hoelang het programma duurt, dit is afhankelijk van geselecteerd opties.

Tijdens het programma zal u constant op de hoogte worden gehouden van de restrende wastijd.

De machine berekent de tijd tot aan het einde van het gekozen programma, op basis van een standaardlading. Tijdens de cyclus corrigeert de machine de tijd op basis van de afmeting en de samenstelling van de lading.

(CZ)

4) DĚLKA CYKLU

V momentu zvolení pracovního programu se automaticky zobrazí délka cyklu, která se může měnit v závislosti od jednotlivých zvolených funkcí.

Na základě standardní náplně spotřebič propočítá délku praní, která se v průběhu pracovního cyklu upraví podle objemu a složení náplně.

PL

LAMPKA KONTROLNA PRZYCISKÓW

Zapalają się gdy wciśniemy dany przycisk.

Jeśli jednak wybierzemy opcję niezgodną z wybranym programem kontrolka najpierw będzie migać a potem zgaśnie.

HU

NYOMÓGOMBOK JELZÓLÁMPÁI

A nyomógomblámpák a hozzájuk tartozó gombok lenyomásakor gyulladnak fel. Ha olyan opcióit választ, amely nem kompatibilis a kiválasztott programmal, akkor a gombnál lévő lámpa először villog, majd pedig kialszik.

M

POKRĘTŁO PROGRAMÓW Z OFF

PRZY OBRACANIU POKRĘTŁA WYŚWIETLACZ ZAPALA SIĘ I POKAZUJE PARAMETRY WYBRANEGO PROGRAMU. PO ZAKOŃCZENIU CYKLU ORAZ PEWNYM OKRESIE BRAKU AKTYWNOŚCI JASNOŚĆ WYŚWIETLACZA ZOSTAJE ZMNIEJSZONA ZE WZGLĘDÓW NA OSZCZĘDNOŚĆ ENERGII. UWAGA: ABY WYŁĄCZYĆ PRAŁKĘ NALEŻY OBRÓCIĆ POKRĘTŁO WYBORU PROGRAMÓW NA POZYCJĘ "OFF".

Wcisnąć przycisk „START/PAUZA” aby uruchomić cykl prania.

Cykl prania będzie się odbywał z pokrętem programatora ustawionym na wybranym programie aż do końca prania.

Po zakończeniu cyklu prania wyłączyć pralkę ustawiając pokrętkę programatora na pozycji "OFF".

UWAGA:
POKRĘTŁO PROGRAMATORA MUSI BYĆ USTAWIONE NA POZYCJĘ OFF ZAWSZE PO ZAKOŃCZENIU PRANIA I PRZED WYBOREM NOWEGO PROGRAMU.

A PROGRAMVÁLASZTÓ

A PROGRAMVÁLASZTÓ GOMB ÉLFOORDÍTÁSOKOR A KIJELZŐN FELGYULLADÓ LÁMPA A KIVÁLASZTOTT PROGRAM BEÁLLÍTÁSAIT MUTATJA. ENERGIATAKARÉKOSSÁGI OKOKBÓL A CIKLUS VÉGÉN VAGY AZ INAKTÍV IDŐSZAKOKBAN A KIJELZŐ-KONTRASZT CSÖKKEN. MEGJEGYZÉS: A GÉP KIKAPCSOLÁSÁHOZ FORDÍTSA EL A PROGRAMVÁLASZTÓ GOMBOT A „KI” HELYZETBE.

A kiválasztott ciklus beindításához nyomja le a „Start/Szünet” gombot. A program úgy zajlik le, hogy a ciklus befejeződéséig a programválasztó gomb a kiválasztott programon marad. Kapcsolja ki a mosógépet a programválasztó gomb KI helyzetbe történő elfordításával.

MEGJEGYZÉS:
A PROGRAMVÁLASZTÓ GOMBOT VISSZA KELL ÁLLÍTANI A KI HELYZETBE MINDEN EGYES CIKLUS VÉGÉN, VAGY EGY ÚJ MOSÁSI CIKLUS BEINDÍTÁSOKOR A KÖVETKEZŐ PROGRAM KIVÁLASZTÁSA ÉS BEINDÍTÁSA ELŐTT.

N

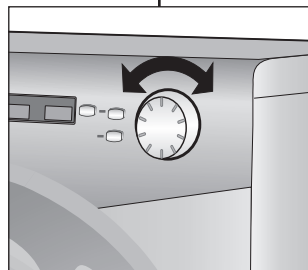

(RO)**LED INDICATOR BUTOANE**

Aceste indicatoare se aprind atunci cand sunt apasate butoanele corespunzatoare. Daca este selectata o optiune care nu este compatibila cu programul selectat, atunci indicatorul de pe buton va clipi apoi se va stinge.

(NL)**INDICATIELAMPJES BIJ DE KNOPPEN**

Deze lampjes gaan branden als de toets wordt ingedrukt. Als er een keuze wordt gemaakt welke niet kan worden ingeschakeld, gaat het lampje knipperen en vervolgens weer uit.

(CZ)**KONTROLKY TLAČÍTEK**

Tyto kontrolky se rozsvítí tehdy, když stisknete příslušná tlačítka. Pokud zvolíte funkci, kterou není možné kombinovat s nastaveným programem, příslušná kontrolka bude nejdříve blikat a poté zhasne.

BUTON SELECTARE PROGRAME CU POZITIE "OFF"

ATUNCI CAND BUTONUL SELECTOR ESTE ROTIT, AFISAJUL SE APRINDE PENTRU A INDICA SETARILE PROGRAMULUI SELECTAT. PENTRU REDUCEREA CONSUMULUI DE ENERGIE, LA FINALUL UNUI PROGRAM SAU DUPA O PERIOADA DE NEUTILIZARE, NIVELUL CONTRASTULUI ECRANULUI VA SCADEA. OBSERVATIE: PENTRU A OPRI APARATUL, ROTITI BUTONUL SELECTOR PE POZITIA "OFF".

Apasati butonul **"Start/Pauze"** pentru a incepe un ciclu de spalare. Ciclul se va desfasura cu butonul de selectie programe stationand pe pozitia programului selectat pana la sfarsitul acestuia. Opriti masina de spalare rotind butonul de programe pe pozitia OFF.

ATENTIE: BUTONUL DE SELECTIE PROGRAME TREBUIE SA SE INTOARCA PE POZITIA OFF LA SFARSITUL FIECARUI CICLU DE SPALARE SAU CAND INCEPE UN SUBCICLU, INAINTE DE A INCEPE ALT PROGRAM NOU.

PROGRAMMAKNOP WASSEN MET OFF

WANNEER ER AAN DE PROGRAMMAKEUZE KNOP WORDT GEDRAAID ZAL HET DISPLAY GAAN BRANDEN OM DE INSTELLINGEN VAN HET GEKOZEN PROGRAMMA TE LATEN ZIEN. VOOR ENERGIEBESPARING, AAN HET EINDE VAN HET PROGRAMMA OF TIJDENS INACTIVITEIT, ZAL HET DISPLAY CONTRAST VERMINDEREN OM DE MACHINE UIT TE SCHAKELN DRAAID U DE PROGRAMMAKEUZEKNOP NAAR DE "UIT"POSITIE.

Druk op de **"Start/Pauze"**-knop om het geselecteerde programma te starten.

Het programma draait met de programmaknop gepositioneerd op het gekozen programma totdat het programma eindigt.

Schakel de machine bij het einde van het programma uit door de knop in de "OFF" positie te draaien.

LET OP: ZET NA AFLOOP VAN EEN WASCYCLUS DE PROGRAMMAKNOP ALTIJD EERST WEER OP UIT (OFF) VOORDAT U EEN VERVOLG-PROGRAMMA OF EEN NIEUW PROGRAMMA INSTELT EN START.

VOLIČ PROGRAMŮ S OFF

OTOČENÍM OVLADAČE PROGRAMŮ SE DISPLEJ ROZSVÍTÍ A ZOBRAZÍ SE PARAMETRY ZVOLENÉHO PROGRAMU. NA KONCI CYKLU NEBO PO NEČINNOSTI Z DŮVODU ENERGETICKÉ ÚSPORY POKLESNE INTENZITA SVÍTVOSTI DISPLEJE. UPOZORNĚNÍ: PRAČKU VYPNĚTE OTOČENÍM OVLADAČE PROGRAMŮ DO POLOHY „OFF“.









Stiskněte tlačítko **"Start/Pauza"** a spusťte cyklus praní.

Prací cyklus probíhá s voličem programů nastaveným na určitém programu, a to až do konce praní.

Po ukončení cyklu vypněte pračku nastavením voliče programu do polohy "OFF".

POZNÁMKA: VOLIČ PROGRAMŮ MUSÍ BÝT PO UKONČENÍ PRANÍ VŽDY PŘESTAVEN DO POLOHY OFF, TEPRVE PAK MŮŽETE ZVOLIT NOVÝ PROGRAM.

TABELA PROGRAMÓW

PROGRAM dla materiałów	POKRĘTŁO PROGRAMATORA ZE WSKAŹNIKAMI PROGRAMÓW	MAKS. ŁADUNEK kg*			TEMP. °C	ŚRODEK PIORĄCY			
		6	7	8		2		1	
<u>Materiały wytrzymałe</u> bawełna, len	Białe z praniem wstępnym	90° + Pre	6	7	8	90°	●	●	●
bawełna mieszane wytrzymałe	Trwałe kolory	 **	6	7	8	60°	●	●	
	Trwałe kolory	 **	6	7	8	40°	●	●	
	Nietwałe kolory	30°	6	7	8	30°	●	●	
<u>Materiały mieszane i syntetyczne</u> Syntetyczne (nylon, perlon), bawełniane mieszane	Trwałe kolory	50°	3	3,5	4	50°	●	●	
	Nietwałe kolory	40°	3	3,5	4	40°	●	●	
mieszane, delikatne syntetyczne	Koszule 	30°	3	3,5	4	30°	●	●	
<u>Barzo delikatne materiały</u>	Tkaniny delikatne	 30°	2	2	2,5	30°	●	●	
	Wełna przeznaczona do prania w pralce Pranie ręczne	 30°	1	1	2	30°	●	●	
Programy specjalne	EcoMix 20°	EcoMix 20°	6	7	8	20°	●	●	
	Szybkie wirowanie / Tylko odprowadzanie wody		-	-	-	-			
	Plukanie		-	-	-	-		●	
	tkaniny odporne/mieszane	14'	1	1	1,5	30°	●	●	
	tkaniny odporne/mieszane	30'	2	2	2,5	30°	●	●	
	tkaniny odporne	59'	3	3	3	40°	●	●	

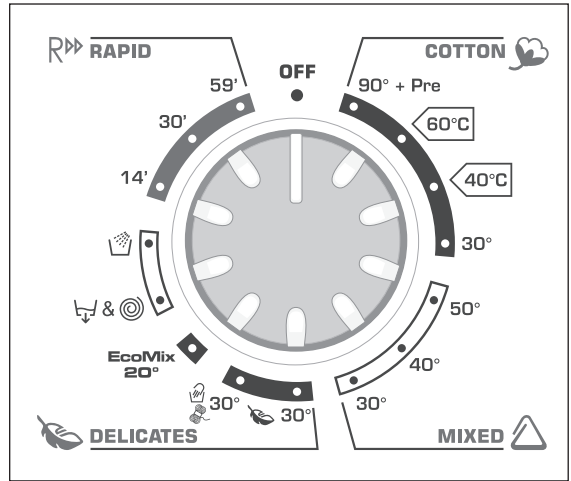
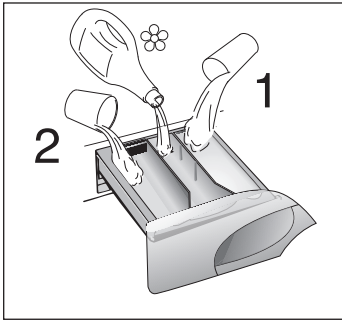

Uwagi:

* Maksymalna pojemność suchego załadunku jest różna w zależności od modelu pralki (patrz tabliczka znamionowa).

Można również zmniejszyć szybkość wirowania - zgodnie z sugestiami podanymi na wszywce materiałowej lub w przypadku bardzo delikatnych tkanin całkowicie wyłączyć wirowanie.









** PROGRAMY KONTROLNE BAWĘLNA WEDŁUG (EU) NR 1015/2010 oraz Nr 1061/2010.

PROGRAM BAWĘLNA w temperaturze 60°C
PROGRAM BAWĘLNA w temperaturze 40°C

Te programy przeznaczone są do prania bawełny średnio zabrudzonej i są najbardziej wydajne w sensie zużycia wody i energii w zakresie prania tkanin bawełnianych.

Te programy zostały opracowane pod kątem zgodności z oznaczeniami temperatury prania zamieszczonymi na etykietkach odzieży a efektywna temperatura wody może nieznacznie odbiegać od deklarowanej temperatury cyklu prania.

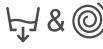
PROGRAMTÁBLÁZAT

TEXTÍLIA PROGRAM	PROG.	MAX. SÚLY kg*	HŐM., °C			MOSÓSZERADAG			
						2		1	
<u>Nem érzékeny anyagok Pamut, vászon</u>	Fehér, előmosás	90° + Pre	6	7	8	90°	●	●	●
Pamut, vegyes	Gyorsan fakuló	 **	6	7	8	60°	●	●	
	Gyorsan fakuló	 **	6	7	8	40°	●	●	
	Nem gyorsan fakuló	30°	6	7	8	30°	●	●	
<u>Kevert és szintetikus anyagok</u> Szintetikus (nejlon, perlon), vegyes pamut	Gyorsan fakuló	50°	3	3,5	4	50°	●	●	
	Nem gyorsan fakuló	40°	3	3,5	4	40°	●	●	
Vegyes, finom szintetikus anyagok	Ingek 	30°	3	3,5	4	30°	●	●	
<u>Nagyon finom anyagok</u>	Finom	 30°	2	2	2,5	30°	●	●	
	„GÉPPEL MOSHATÓ” gyapjúáru Kézi mosás	 30°	1	1	2	30°	●	●	
Speciális lehetőségek	EcoMix 20°	EcoMix 20°	6	7	8	20°	●	●	
	Gyors centrifugálás/ Csak vízűrités		-	-	-	-			
	Öblítés		-	-	-	-		●	
	Pamut/Kevert	14'	1	1	1,5	30°	●	●	
	Pamut/Kevert	30'	2	2	2,5	30°	●	●	
	Pamut	59'	3	3	3	40°	●	●	

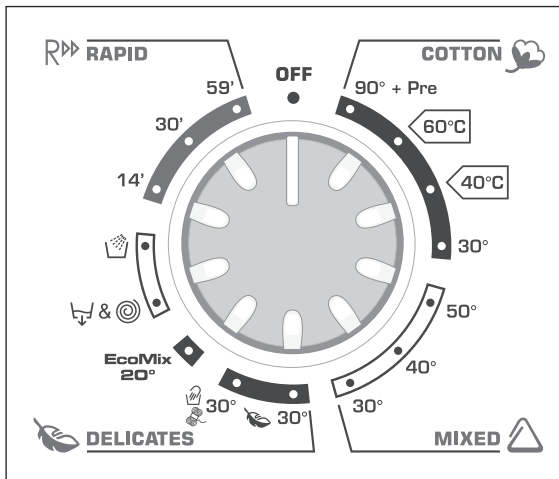
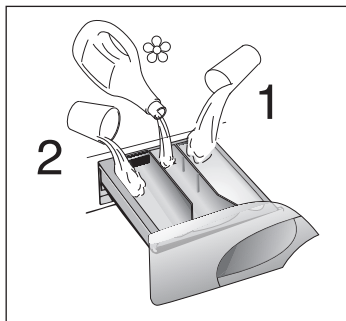

Kérjük, olvassa el az alábbi megjegyzéseket!

* Maximális száraz ruhaadag az alkalmazott típus szerint (lásd a géptörzslapot).

****SZABVÁNYOS PAMUTMOSÓ PROGRAMOK A 1015/2010/EU ÉS A 1061/2010/EU IRÁNYELVNEK MEGFELELŐEN**









PAMUTMOSÓ PROGRAM 60°C hőmérsékleten

PAMUTMOSÓ PROGRAM 40°C hőmérsékleten

Ezek a programok az átlagosan szennyezett pamutruhák tisztítására alkalmasak, és a pamutanyagok mosása terén a leghatékonyabb programoknak tekinthetők a kombinált energia- és vízfogyasztás tekintetében. Ezeket a programokat a ruhadarabokon lévő, hőmérsékletet és mosást jelző címkéknek megfelelően fejlesztettük ki; a tényleges víz hőmérséklet kissé eltérhet a ciklus megadott hőmérsékleti értékétől.

A centrifugálás sebessége csökkenthető a ruhadarabok címkéjén található útmutató betartása érdekében, vagy a nagyon finom textíliák esetében teljesen kikapcsolható a centrifugálás, ami a centrifuga választókapcsolójával végezhető el.

TABEL DE PROGRAME

PROGRAM PENTRU:	SELECTOR PROGRAME PE:	GREUT. MAX. Kg*	TEMP. °C	CASETA DET.					
				2		1			
Tesaturi rezistente bumbac, in, canepa	Albe cu prespalare	90° + Pre	6	7	8	90°	●	●	●
Bumbac, tesaturi mixte	Culori rezistente	 **	6	7	8	60°	●	●	
	Culori rezistente	 **	6	7	8	40°	●	●	
	Culori delicate	30°	6	7	8	30°	●	●	
Tesaturi amestec si sintetice Sintetice (nylon), amestec bumbac	Culori rezistente	50°	3	3,5	4	50°	●	●	
	Culori delicate	40°	3	3,5	4	40°	●	●	
Amestec, sintetice delicate	Camasi 	30°	3	3,5	4	30°	●	●	
Tesaturi foarte delicate	Delicate 	30°	2	2	2,5	30°	●	●	
	Lana "De spalat in masina" Spalat cu mana 	30°	1	1	2	30°	●	●	
Speciale	EcoMix 20°	EcoMix 20°	6	7	8	20°	●	●	
	Storcere rapida/ Doar evacuare apa 		-	-	-	-			
	Clatire 		-	-	-	-		●	
	Tesaturi rezistente/Sintetice	14'	1	1	1,5	30°	●	●	
	Tesaturi rezistente/Sintetice	30'	2	2	2,5	30°	●	●	
	Tesaturi rezistente	59'	3	3	3	40°	●	●	

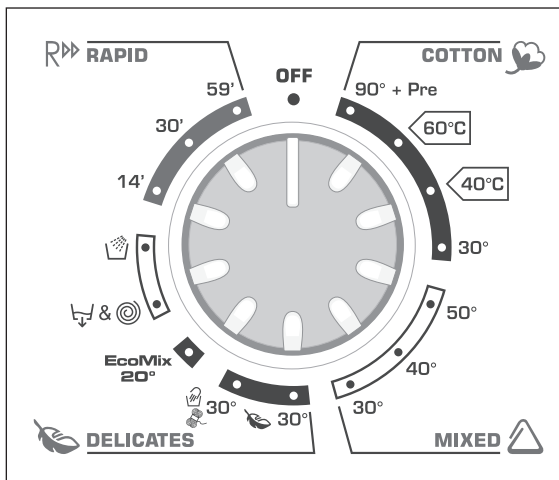
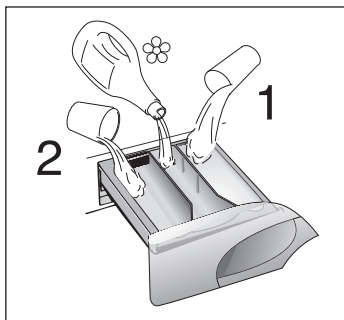

VA RUGAM CITITI ACESTE OBSERVATII!

* Capacitatea maxima de incarcare a masinii cu rufe uscate in functie de modelul utilizat (cititi pe placuta masinii)

** PROGRAM STANDARD PENTRU BUMBAC ÎN CONFORMITATE CU (EU)
Nr 1015/2010 si Nr 1061/2010







PROGRAM BUMBAC la o temperatura de 60°C
PROGRAM BUMBAC la o temperatura de 40°C

Aceste programe sunt adecvate pentru spalarea rufelor din bumbac ce au un grad normal de murdarire si sunt cele mai eficiente programe din punct de vedere al consumului de apa si de energie.

Aceste programe au fost realizate pentru a se respecta temperatura de spalare indicata pe eticheta articolelor de îmbracaminte si este posibil ca temperatura apei sa fie putin diferita de cea indicata de masina de spalat.

Viteza de rotire poate fi de asemenea redusa pentru a tine cont de recomandarile de pe eticheta rufelor, sau pentru tesaturi delicate renuntati la stoarcere complet (optiune asigurata de butonul de viteza de stoarcere).

PROGRAMMATABEL

PROGRAMMA VOOR:	PROGRAMMA-KNOP OP:	MAXIMALE BELADING kg*			TEMPERATUUR KEUZE °C	WASMIDDELBAKJE			
						2		1	
STERKE WEEFSELS <i>Katoen, linnen, jute</i>	WITTE WAS MET VOORWAS	90° + Pre	6	7	8	90°	●	●	●
<i>Katoen Gemengde weefsels</i>	BONTE WAS	 **	6	7	8	60°	●	●	
	BONTE WAS	 **	6	7	8	40°	●	●	
	BONTE WAS KLEURECHT	30°	6	7	8	30°	●	●	
GEMENGDE/ SYNTHETISCHE WEEFSELS <i>Synthetisch (nylon), Gemengde weefsels</i>	BONTE WAS	50°	3	3,5	4	50°	●	●	
	BONTE WAS KLEURECHT	40°	3	3,5	4	40°	●	●	
<i>Gemengde, fijne, synthetische weefsels</i>	OVERHEMDEN	30°	3	3,5	4	30°	●	●	
Zeer gevoelige weefsels <i>Wol Synthetische weefsels (dralon, acryl)</i>	DELICAAT	 30°	2	2	2,5	30°	●	●	
	WOLWAS HANDWAS	 30°	1	1	2	30°	●	●	
Speciaal	EcoMix 20°	EcoMix 20°	6	7	8	20°	●	●	
	CENTRIFUGEREN/ AFPOMPEN		-	-	-	-			
	SPOLEN		-	-	-	-		●	
	STERKE WEEFSELS/GEMENGDE WEEFSELS	14'	1	1	1,5	30°	●	●	
	STERKE WEEFSELS/GEMENGDE WEEFSELS	30'	2	2	2,5	30°	●	●	
	STERKE WEEFSELS	59'	3	3	3	40°	●	●	

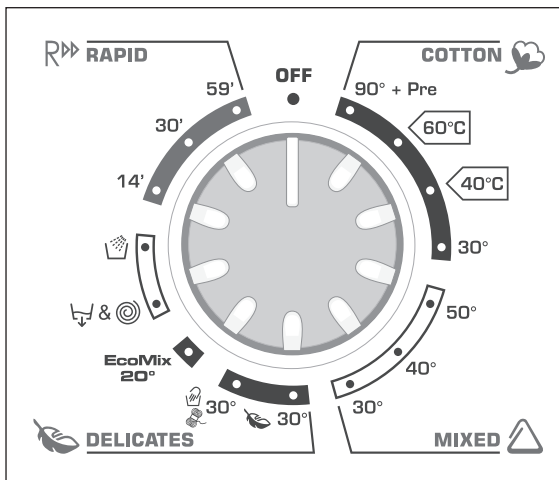
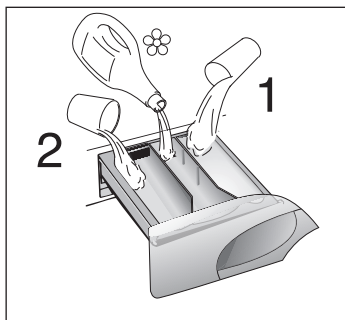

Enkele belangrijke opmerkingen:

* Raadpleeg de kenplaat voor het maximale (droge) laadgewicht

** Standaard katoen Programma volgens (EU) nr. 1015/2010 en niet 1061/2010









KATOEN PROGRAMMA met een temperatuur van 60 °C

KATOEN PROGRAMMA met een temperatuur van 40 °C

Deze programma's zijn geschikt voor normaal bevuild wasgoed en ze zijn de meest efficiënte programma's op het gebied van de combinatie, energie en water verbruik, voor het wassen van katoen.

Deze programma's zijn ontwikkeld om te voldoen aan de temperatuur op het waslabel in de kleding de werkelijke water temperatuur kan enigszins afwijken van de opgegeven temperatuur van de cyclus.

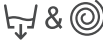
Voor fijne was en weefsels die een speciale behandeling nodig hebben kan de centrifuge snelheid worden verminderd door het aantal toeren per minuut te verlagen.

PROGRAM PRO		VOLBA UKAZATELE VOLIČE PROGRAMŮ NA:	MAX. NÁPLŇ kg*			VOLBA TEPLOTY °C	NÁSYPKA PRACÍCH PROSTŘEDKŮ		
							2		1
<i>Odolné tkaniny</i> <i>Bavlna, len</i>	Bílé tkaniny s předpírkou	90° + Pre	6	7	8	90°	●	●	●
<i>Bavlna, směsné</i>	Barevné odolné tkaniny	 **	6	7	8	60°	●	●	
	Barevné odolné tkaniny	 **	6	7	8	40°	●	●	
	Jemné barevné tkaniny	30°	6	7	8	30°	●	●	
<i>Směsné a syntetické tkaniny</i> <i>Syntetické tkaniny</i> <i>(silon, perlon), směsná bavlna</i>	Barevné odolné tkaniny s předpírkou	50°	3	3,5	4	50°	●	●	
	Jemné barevné tkaniny	40°	3	3,5	4	40°	●	●	
<i>Směsné, jemné syntetické</i>	Košile 	30°	3	3,5	4	30°	●	●	
<i>Velmi jemné tkaniny</i>	Jemné tkaniny	 30°	2	2	2,5	30°	●	●	
	Vlna určená k praní v pračce Ruční praní	 30°	1	1	2	30°	●	●	
Speciální programy	EcoMix 20°	EcoMix 20°	6	7	8	20°	●	●	
	Intenzivní odstředění / Pouhé vypuštění vody		-	-	-	-			
	Máchání		-	-	-	-		●	
	Odolné tkaniny/ Směsné a syntetické tkaniny	14'	1	1	1,5	30°	●	●	
	Odolné tkaniny/ Směsné a syntetické tkaniny	30'	2	2	2,5	30°	●	●	
	Odolné tkaniny	59'	3	3	3	40°	●	●	

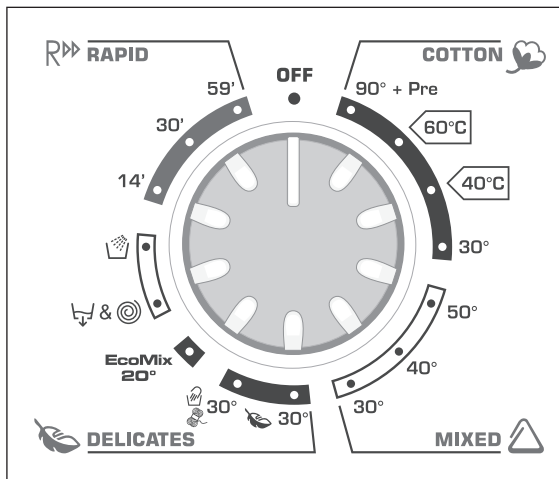
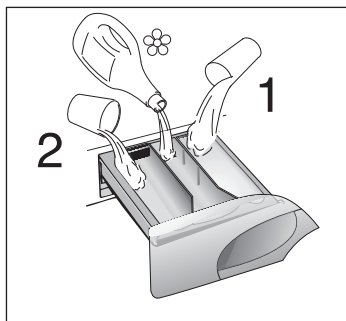

Prosím, přečtěte si tyto poznámky:

* Maximální obsah náplně suchého prádla se mění podle modelu, který jste zakoupili (viz štítek se základními údaji).

**** TESTOVÁNÍ PROGRAMŮ NA BAVLNU DLE (EU) č. 1015/2010 a č. 1061/2010.**
 PROGRAM BAVLNA při teplotě 60°C
 PROGRAM BAVLNA při teplotě 40°C

Tyto programy jsou vhodné pro praní běžně znečištěného bavlněného prádla a jsou nejúčinnější s ohledem na kombinovanou spotřebu vody a energie pro praní bavlny.

Tyto programy byly vytvořeny v souladu s popisky teplot praní na oblečení a skutečná teplota vody může být mírně odlišná od té deklarované v cyklu.

Rychlost otáčení bubnu při odstřežování lze rovněž snížit na jakoukoliv hodnotu doporučenou na etiketě prádla nebo tkaniny. Pro jemné prádlo lze odstředování zcela vyloučit.

ROZDZIAŁ 8**WYBÓR
PROGRAMU**

Pralka posiada 4 różne grupy programów stosowane w zależności od rodzaju materiału i jego stopnia zabrudzenia. Programy te różnią się rodzajem prania, temperaturą i długością cyklu prania (patrz tabela programów prania).

1 MATERIAŁY WYTRZYMAŁE

Programy zostały opracowane w celu maksymalnego rozwinięcia fazy prania i płukania, przerywanych fazami wirowania, co zapewnia doskonałe efekty. Końcowe wirowanie zapewnia skuteczne usunięcie wody.

**2 MATERIAŁY Z WTÓKIEN
MIESZANYCH I
SYNTEZYCZNYCH**

Doskonałe efekty prania zapewnia zoptymalizowany rytm obrotów bębna oraz płukanie w dużej ilości wody. Delikatne odwirowanie zmniejsza ryzyko pogniczenia pranych tkanin.

**3 MATERIAŁY WYJĄTKOWO
DELIKATNE**

Jest to nowe podejście do prania, które składa się z naprzemiennych okresów prania i pauz, szczególnie odpowiednich do prania bardzo delikatnych tkanin. Pranie i płukanie odbywa się w dużej ilości wody, co zapewnia najlepsze wyniki.

PROGRAM WEŁNA & RĘCZNY

Program wykonuje cykl prania przeznaczony dla wyrobów wełnianych „dopuszczonych do prania w pralce” lub wyrobów dla których zalecane jest wyłącznie pranie ręczne. Program osiąga temperaturę 30°C po czym następują 3 płukania i faza delikatnego wirowania.

8. FEJEZET**PROGRAMVÁLASZTÁS**

Az anyagtípusoknak és a szennyezettségi szintnek megfelelően a mosógép 4 különböző programsávvval rendelkezik, amelyek a következők: mosási ciklus, a ciklus hőmérséklete és a ciklus hossza (lásd a mosóprogramok táblázatát).

1. NEM ÉRZÉKENY ANYAGOK

A programot alapos mosáshoz és öblítéshez, valamint tökéletes öblítést biztosító centrifugáláshoz terveztük. Az utolsó centrifugálás hatékonyabb víztávolítást eredményez.

**2. KEVERT ÉS SZINTETIKUS
ANYAGOK**

A főmosás és az öblítés a dob forgási ritmusának és a vízszintnek köszönhetően biztosítja a legjobb eredményeket. A finom centrifugálás azt jelenti, hogy a textíliák kevésbé gyűrődnek össze.

**3. KÜLÖNLEGESEN
FINOMSZÁLÚ ANYAGOK**

Ez újfajta mosási elv, a működés és a szünet váltakozó periódusaiából álló ciklussal, amely különösen alkalmas nagyon finom szövetek mosására. A mosás és az öblítés magas vízszinten történik a legjobb eredmény érdekében.

**GYAPJÚ ÉS KÉZI MOSÁS
PROGRAM**

Ez a program teljes mosási ciklust tesz lehetővé a „Géppel mosható” gyapjuszövetből készült ruhák, valamint a „Csak kézi mosás” feliratú címkével ellátott ruhadarabok számára. A program maximális hőmérséklete 30°C, három öblítést, egy szövetkondicionálást és egy lassú centrifugálást hajt végre.

COTTON **MIXED**  **DELICATES**
 **30°** **30°**

CAPITOLUL 8

SELECTIONAREA
PROGRAMELOR

Pentru tratarea diverselor tipuri de țesături și a diferitelor stadii de murdarire, mașina de spălat are 4 grupuri de programe care diferă prin: spălare, temperatură și durată (a se vedea tabelul cu programe de spălare).

1. TESATURI REZISTENTE

Programele sunt concepute pentru a optimiza rezultatele spălării.

Clătirile, cu intervale de centrifugare, asigură o clătire perfectă.

Centrifugarea finală înlătură apa într-un mod mai eficient.

2. TESATURI MIXTE ȘI SINTETICE

Spălatul și clătirea sunt optimizate în ritmul rotirii tamburului și al nivelului de apă. O centrifugare uscată asigură reducerea sifonării rufoilor.

3. TESATURI DELICATE

Acesta este un nou program de spălare ce alternează spălarea și înmuierea și este recomandat pentru spălarea rufoilor delicate.

Etapele de spălare și clătire sunt realizate cu mai multă apă pentru a obține rezultate cât mai bune.

**PROGRAMUL LANA ȘI SPĂLARE
MANUALA**

Acest program permite derularea unei faze complete de spălare pentru articole de îmbrăcăminte din lână care au menționat pe eticheta simbolul „Spălare automată” sau a celor delicate care au menționat pe eticheta simbolul „Spălare manuală”.

Temperatura maximă a programului este de 30°C și se încheie cu 3 clătiri, o etapă de distribuire a balsamului de rufe și o centrifugare delicată.

HOOFDSTUK 8

KIEZEN VAN HET
PROGRAMMA

Voor de verschillende soorten weefsels en afhankelijk van de graad van vervuiling van het wasgoed heeft de wasautomaat 4 verschillende hoofdgroepen: (zie het overzicht van de wasprogramma's).

1. STERKE WEEFSELS

Deze programma's zijn bestemd om grondig te wassen. De verschillende spoelgangen, die tussendoor gecentrifugeerd worden, zorgen dat er perfect gespoeld wordt. Bij de laatste centrifugegang wordt het water optimaal verwijderd.

**2. GEMENGDE EN SYNTHETISCHE
WEEFSELS**

Dankzij een speciale trommelbeweging en het hogere waterniveau wordt er tijdens de hoofdwas en de spoeling de beste resultaten behaald. Er wordt met een laag toerental gecentrifugeerd om kreuklen te voorkomen.

**3. BIJZONDER GEVOELIGE
WEEFSELS**

Dit is een nieuw wasconcept, met een cyclus die bestaat uit elkaar opvolgende periodes van activiteit en pauzes, vooral geschikt voor het wassen van uiterst fijne stoffen.

Wassen en spoelen gebeuren met hoge waterniveaus voor het beste wasresultaat.

**WOL & HANDWAS
PROGRAMMA**

Dit programma geeft de mogelijkheid van een compleet wasprogramma voor wollen kleding omschreven als "machine wasbaar" en wasgoed met "alleen handwas" op het label. Het programma heeft een maximale temperatuur van 30 °C en sluit af met 3 spoelingen, een wasverzachter en een langzame centrifugecyclus.

KAPITOLA 8

VOLBA PROGRAMŮ

Pro různé typy tkaniny s různým stupněm znečištění má pračka 4 okruhy programů rozdělených podle druhu praní, teploty a doby praní (viz tabulka programů).

1. ODOLNÉ TKANINY

Tyto programy byly navrženy tak, aby se dosáhlo nejlepších výsledků praní a máchání. Krátké odstředění ování zařazené po každém máchání zajišťuje dokonalé vymáchání prádla. Závěrečné odstředění ování zajišťuje vyšší účinnost při odstraňování vody z prádla.

**2. SMĚSNÉ A SYNTETICKÉ
TKANINY**

U hlavního praní je dosahováno nejlepších výsledků díky proměnlivým rytmickým otáčkám pracovního bubnu a výšce hladiny napouštěné vody. Jemné odstředění ování zamezí nadměrnému pomačkání prádla.

3. VELMI JEMNÉ TKANINY

Jedná se o zcela nový kompletní program praní, s cyklem, který sám reguluje aktivnost a pauzu programu, uzpůsoben především pro praní velmi jemných tkanin. Praní a máchání budou provedeny s velkým množstvím vody k dosažení nejlepších výsledků.

**PROGRAM VLNA & RUČNÍ
PRÁNÍ**

Tento program provádí práci cyklus pro jemné tkaniny, určený k praní "Vlny, kterou lze prát v pračce" nebo pro textil, určený výlučně k ručnímu praní. Program dosáhne teploty 30°C a končí třemi mácháními a jemným odstředěním.

PL

4. Programy specjalne

PROGRAM "EcoMix"

Ten innowacyjny program umożliwi wspólne pranie tkanin o różnych kolorach i składzie, jak bawełna, mieszane oraz syntetyczne, przy zachowaniu optymalnych wyników prania w temperaturze 20°C. Zużycie energii dla tego programu wynosi około 40% zużycia normalnego programu Bawełna 40°C.

ODWIROWANIE & TYLKO WYPOMPOWANIE

Ten program wykonuje jeden cykl wirowania przy maksymalnych obrotach które można ewentualnie zmniejszyć przyciskiem obrotów wirowania aż do zera, kiedy to woda zostaje tylko wypompowana z pralki.

PROGRAM SPECJALNY „PŁUKANIA”

Program ten obejmuje 3 płukania przy średniej prędkości wirowania (wirowanie można ewentualnie wyłączyć za pomocą przycisku ustawienia wirowania) Można w ten sposób płukać wszelkie typy tkanin, także odzież wypraną uprzednio ręcznie.

HU

4. Speciális anyagok

"EcoMix" PROGRAM

Ez az innovatív program különböző színek és textíliák, például pamut, szintetikus és kevert anyagok együttes mosását teszi lehetővé mindössze 20°C-os hőmérsékleten, és kiváló tisztítóhatást biztosít. A program fogyasztása a hagyományos, 40°C-os pamutmosásnak körülbelül a 40%-a.

GYORS CENTRIFUGÁLÁS & CSAK VÍZÜRÍTÉS

A centrifuga-program maximális sebességgel végzi a centrifugálást. A sebesség a Spin Speed opcióval csökkenthető, illetve kapcsolható ki, ha csak a vizet szeretnénk leengedni.

SPECIÁLIS „ÖBLÍTÉS” PROGRAM

Ez a program három öblítés végéig közepes centrifugálási sebességgel (ami a megfelelő gombbal csökkenthető vagy kihagyható). Bármilyen típusú textília öblítéséhez használható, például kézi mosás után.

**EcoMix
20°**



4. Special

PROGRAM "EcoMix"

Acest program nou va permite sa spalati diverse tipuri de tesaturi, divers colorate, impreuna, cum ar fi bambac, sintetice si tesaturi mixte, la numai 20°C si ofera rezultate excelente la spalare.

Consumul acestui program este de numai 40% fata de programul conventional la 40°C, pentru bambac.

STOARCERE RAPIDA & DOAR EVACUARE APA

Programul de centrifugare se finalizeaza cu o centrifugare la viteza maxima. Viteza poate fi redusa prin apasarea butonului pentru selectarea vitezei de centrifugare sau centrifugarea poate fi eliminata daca doriti numai clatire.

CLATIRE

Acest program asigura un program complet de spalare pentru obiecte ce au specificat pe eticheta sa fie spalate cu mana. Include 3 clatiri si o stoarcere foarte usoara (aceasta poate fi redusa sau exclusa prin utilizarea butonului corespunzator).

4. Speciaal

"EcoMix" PROGRAMMA

Met dit innovatieve programma kunt u verschillende stoffen, zoals katoen, synthetische en gemengde weefsels, en kleuren bij elkaar wassen op slechts 20°C met een uitstekend reinigende werking.

Met dit programma verbruikt u slechts 40% ten opzichte van een standaard katoenwascyclus op 40°C.

CENTRIFUGEREN & AFPOMPEN

Het zwierprogramma eindigt steeds de wascyclus met een maximaal toerental.

Met de zwiersnelheid optie-toets kan u het zwierprogramma zelf instellen of zelfs helemaal uitzetten.

SPECIAAL "SPOELPROGRAMMA"

Dit programma spoelt drie keer met tussendoor centrifugeren. (dit kan worden aangepast) Dit programma kan worden gebruikt voor het spoelen van ieder type wasgoed. Bijv. na de handwas.

4. Speciální programy

"EcoMix" PROGRAM

Tento inovativní program vám umožňuje společně prát různých typů látek a barev, jako je bavlna, syntetické a směsné látky při teplotě 20°C a nabízí výjimečný prací účinek. Spotřeba energie tohoto programu je přibližně 40% při standardním 40°C programu pro bavlnu.

ODSTŘEDOVÁNÍ A SAMOSTATNÉ VYPOUŠTĚNÍ

Tento program provádí odstředování při maximální rychlosti, případě rychlosti snížené pomocí tlačítka Odstředování nebo s možností jeho vynulování, pokud si přejete pouze samostatné vypouštění.

SPECIÁLNÍ PROGRAM "MÁCHÁNÍ"

Tento program uskuteční 3 máchání prádla se střední silou odstředění (lze vypnout příslušným tlačítkem).

Používá se pro máchání všech typů tkanin, např. i po praní v ruce.

PL**PRANIE CODZIENNE 30°C-
CYKL SZYBKİ 14'**

*Kompletny cykl prania
(pranie, ptukanie i
wirowanie) w czasie około
14'.*

*- załadunek do 1/1,5 kg
- tkaniny mało zabrudzone
(bawełna i mieszane)*

*W programie tym zaleca się
użycie tylko 20% z normalnie
stosowanej ilości detergentu.*

**PRANIE CODZIENNE 30°C-
CYKL SZYBKİ 30'**

*Kompletny cykl prania
(pranie, ptukanie,
wirowanie) w czasie około
30'.*

*- załadunek do 2/2,5 kg
- tkaniny mało zabrudzone
(bawełna i mieszane)*

*W programie tym zaleca się
użycie tylko 20% z normalnie
stosowanej ilości detergentu.*

SZYBKİ 59 minut - 40°C

Ten program zapewnia
najlepszą jakość prania przy
czym jego zaletą jest
znaczące skrócenie czasu
trwania całego programu.

Program pierze w
temperaturze 40°C
maksymalnie 3kg odzieży,
po czym następują 2
ptukania i odwirowanie na
wysokiej prędkości.

HU**NAPI 14'**

Teljes mosási ciklus
(mosás, öblítés és
centrifugálás), amely kb. 14
perc alatt képes kimosni a
ruhát, a következőkre
alkalmas:

maximum 1/1,5 kg
ruhanemű
kissé szennyezett szövetek
(pamut és kevertszálas)
E program esetében azt
ajánljuk, hogy a
mosószerpazarlás
megelőzése érdekében
csökkentse a
mosószeradagot (a
normál adaghoz képest).

NAPI 30'

Teljes mosási ciklus (mosás,
öblítés és centrifugálás),
amely kb. 30 perc alatt
képes kimosni a ruhát, a
következőkre alkalmas:

maximum 2/2,5 kg
ruhanemű
kissé szennyezett szövetek
(pamut és kevertszálas)
E program esetében azt
ajánljuk, hogy a
mosószerpazarlás
megelőzése érdekében
csökkentse a
mosószeradagot (a normál
adaghoz képest).

**NAPI program, 59 perc –
40°C**

*Ez a különlegesen kialakított
program a kiváló mosóhatás
fenntartása mellett jelentős
mértékben csökkenti a
mosási időt.*

*A programot legfeljebb 3
kg-os adag 40°C
hőmérsékleten történő
mosásához terveztük, amely
két öblítéssel és egy nagy
sebességű centrifugálással
fejeződik be.*

**RAPID
14'****30'****59'**

RO**SPALARE ZILNICA LA 30°C - PROGRAM RAPID 14 min.**

Un program complet de spalare (spalare, clătire și centrifugare), cu durată de circa 14 de minute:
 - încărcare maximă 1/1,5 kg.
 - rufe usor murdare (bumbac și țesături mixte).
 Pentru acest program, va recomandăm să utilizați numai 20% din cantitatea normală de detergent, pentru a se reduce astfel consumul de detergent.

SPALARE ZILNICA LA 30°C - PROGRAM RAPID 30 min.

Un program complet de spalare (spalare, clătire și centrifugare), cu durată de circa 30 de minute:
 - încărcare maximă 2/2,5 kg.
 - rufe usor murdare (bumbac și țesături mixte).
 Pentru acest program, va recomandăm să utilizați numai 20% din cantitatea normală de detergent, pentru a se reduce astfel consumul de detergent.

DAILY 59 Min. - 40°C

Acest program este special realizat pentru a se menține o spalare de calitate într-un program de spalare cu o durată mai mică.
 Acest program este destinat pentru o încărcare de maximum 3 kg, la o temperatură de 40°C și se finalizează cu 2 clătiri la viteza mare.

NL**DAGELIJKSE WAS 30°C - SNEL 14 MINUTEN**

Een compleet wasprogramma (wassen, spoelen en centrifugeren), voor het in ongeveer 14 minuten wassen van:
 - een maximale belading van 1/1,5 kg
 - licht vervuilde weefsels (katoen en synthetisch)
 Wij adviseren bij dit programma het gebruik van 20% van de normale hoeveelheid wasmiddel, om verspilling van wasmiddel te voorkomen.

DAGELIJKSE WAS 30°C - SNEL 30 MINUTEN

Een compleet wasprogramma (wassen, spoelen en centrifugeren), voor het in ongeveer 30 minuten wassen van:
 - een maximale belading van 2/2,5 kg
 - licht vervuilde weefsels (katoen en synthetisch)
 Wij adviseren bij dit programma het gebruik van 20% van de normale hoeveelheid wasmiddel, om verspilling van wasmiddel te voorkomen.

DAGELIJKS 59 Min. - 40°C

Dit speciaal ontworpen programma handhaaft een wasprestatie van hoge kwaliteit, terwijl de wástijd sterk vermindert.
 Het programma is ontworpen voor een maximaal volume van 3 kg met een temperatuur van 40°C en eindigt met twee spoelfases en een hoge centrifugesnelheid.

CZ**KAŽDODENNÍ PRANÍ NA 30°C - 14' RYCHLÝ CYKLUS**

Kompletní cyklus praní (praní, máchání, odstředování) je schopen vyprat za přibližně 14 minut:
 Maximální dávka až do 1/1,5kg;
 Jemně znečištěné prádlo (bavlna a směsné)
 U tohoto programu, aby se zabránilo zbytečnému plýtvání, doporučujeme používat pouze 20 % z běžně používaného pracího prostředku.

KAŽDODENNÍ PRANÍ NA 30°C - 30' RYCHLÝ CYKLUS

Kompletní cyklus praní (praní, máchání, odstředění) je schopen vyprat za přibližně 30 minut:
 maximální dávka až do 2/2,5 kg;
 jemně znečištěné prádlo (bavlna a směsné)
 U tohoto programu, aby se zabránilo nadbytečnému plýtvání, doporučujeme používat pouze 20 % z běžně používaného pracího prostředku.

DAILY 59 Min. - 40°C

Toto je speciálně navržený program uchovávací vysoký účinek praní se značným snížením doby praní.
 Program je navržený pro maximální náplň 3 kg s teplotou 40°C a končí 2 cykly máchání a vysokorychlostním odstředěním.

ROZDZIAŁ 9

SZUFLADA NA
PROSZEK

Szuflada na proszek jest podzielona na 3 przegródki:

- Przegródka "1" jest przeznaczona na środek do prania wstępnego.
- Przegródka "☼" jest przeznaczona na specjalne dodatki do prania; środki zmiękczejące wodę, zapachowe, krochmal, wybielacze.
- Przegródka "2" jest przeznaczona na proszek do prania zasadniczego.

UWAGA:
PAMIĘTAJ, ŻE NIEKTÓRE ŚRODKI PIORĄCE SĄ TRUDNE DO UŚUNIĘCIA; W TAKIM PRZYPADKU ZAŁEŻĄ SIĘ UŻYĆCIE POJEMNICZKA ZE ŚRODKIEM PIORĄCYM WKŁADANEGO BEZPOŚREDNIO DO BĘBNA PRAŁKI.

UWAGA:
PRZEGRÓDKA "☼" PRZEZNACZONA JEST WYŁĄCZNIE NA SPECJALNE DODATKI. PRAŁKA AUTOMATYCZNIE POBIERA ŚRODKI DODATKOWE PODCZAS OSTATNIEGO PŁUKANIA WE WSZYSTKICH CYKLACH.

9. FEJEZET

MOSÓSZERTÁROLÓ
FIÓK

A mosószertároló fiók 3 rekeszre oszlik:

- az első „1” jelű fiók az előmosás közben használható;
- a második „☼” jelű fiók speciális adalékokat, lágyítószerket, parfümököt, keményítőt, élénkítő szereket stb. tartalmaz.
- a harmadik „2” jelű fiók a főmosáshoz használható.

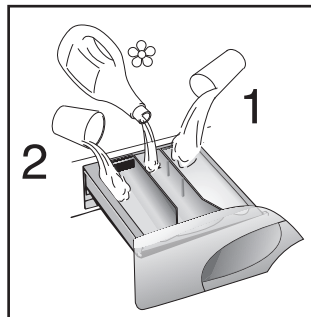

MEGJEGYZÉS:
BIZONYOS MOSÓSZEREKET NEHÉZ ELTÁVOLÍTANI. EZEK ESETÉBEN A DOBBAN ELHELYEZENDŐ SPECIÁLIS ADAGOLÓ HASZNÁLATÁT JAVASOLJUK.

MEGJEGYZÉS:
A MÁSODIK REKESZBE CSAK FOLYÉKONY SZEREKET SZABAD TÖLTENI. A GÉP ÚGY VAN BEPROGRAMOZVA, HOGY AZ ÖSSZES MOSÁSI CIKLUSBAN AZ UTOLSÓ ÖBLÍTÉSI FÁZISBAN AUTOMATIKUSAN SZÍVJA BE AZ ADALÉKANYAGOKAT.

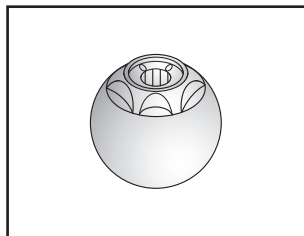

CAPITOLUL 9**CASETA DE
DETERGENTI**

Caseta de detergenti este împartită în 3 compartimente:

- Compartimentul **1** - detergent pentru ciclul de prespalare
- Compartimentul  - este pentru aditivi speciali, balsamuri, parfumuri, inalbitori, etc.
- Compartimentul **2** - detergent pentru ciclul principal de spalare.

**IMPORTANT:
ANUMITI DETERGENTI
SUNT GREU DE
INDEPARTAT. DE ACEEA
RECOMANDAM
FOLOSIREA UNUI
DISPENSER SPECIAL CE
VA FI PLASAT IN
TAMBUR.**

**ATENȚIE: FOLOSITI
PRODUSE LICHIDE
NUMAI IN
COMPARTIMENTUL .
MASINA E
PROGRAMATA SA
FOLOSEASCA
AUTOMAT ADITIVI IN
TIMPUL ULTIMEI FAZE A
CLATIRII PENTRU TOATE
CICLURILE DE SPALARE.**

HOOFDSTUK 9**WASMIDDELBAKJE**

De wasmiddelbakje bestaat uit 3 afzonderlijke vakjes:

- het vakje met een "**1**" is voor de zeep die voor de Voorwas of de Snelle Was wordt gebruikt.
- Het vakje "" is voor speciale toevoegingen, verzachters, geurmiddelen, stijfisel, bleekwater, enz.
- het vakje met een "**2**" is voor de zeep die voor de hoofdwash wordt gebruikt.

**BELANGRIJK:
U DIENT ER REKENING MEE
TE HOUDEN DAT SOMMIGE
WASMIDDELEN MOEILIK
TE VERWIJDEREN ZIJN.
IN DAT GEVAL RADEN WIJ
U AAN OM EEN
WASBOLLETJE IN DE
TROMMEL TE GEBRUIKEN.**

**BELANGRIJK:
HET VAKJE "" IS ALLEEN
BESTEMD VOOR VLOEIBARE
STOFFEN.
DE MACHINE IS
GEPROMGRAMMEERD OM
AUTOMATISCH DE EXTRA
MIDDELEN TIJDENS DE
LAATSTE SPOELING VAN
ALLE WASPROGRAMMA'S
TE GEBRUIKEN.**

KAPITOLA 9**ZÁSOBNÍK PŔACÍCH
PROSTŘEDKU**

Zásobník na prací prostředky je rozdělen do 3 částí:

- Část je označen "**1**" a slouží pro prací prostředky určené pro předpírku.
- Část je označena "", slouží pro speciální přísady, změkčovačla, různá parfémovaná máchadla, atd.....
- Část je označena "**2**" a slouží pro prací prostředky hlavního praní.

**DŮLEŽITÉ:
PAMATUJTE, ŽE NĚKTERÉ
PRACÍ PŔAŠKY SE ŠPATNĚ
ODSTRANUJÍ
(ROZPOUŠTĚJÍ).
V TAKOVĚM PŘÍPADĚ
DOPORUČUJEME POUŽITÍ
SPECIÁLNÍCH NÁDOBEK A
JEJICH VLOŽENÍ DO
PRACÍHO BUBNU.**

**DŮLEŽITÉ:
ČÁST JE OZNAČENA**

**"" MŮŽETE PLNIT POUZE
TEKUTÝMI PROSTŘEDKY.
PŔAČKA JE PŘEDURČENA
K AUTOMATICKÉMU
ODČERPÁVÁNÍ PŘÍRAD
BĚHEM POSLEDNÍHO
MÁCHÁNÍ VE VŠECH
CYKLECH PRANÍ.**

ROZDZIAŁ 10

PRODUKT**WAŻNE:**

Ciężkich pledów, narzut na łóżka lub innych ciężkich wyrobów nie należy odwirowywać.

Odzież lub inne wyroby z wełny można prać w pralce, jeśli na metce umieszczony jest odpowiedni symbol "Pure new wool" i informacja "nie filcuje się" lub "można prać w pralce"

UWAGA:

Przy sortowaniu odzieży przed praniem należy dopilnować, aby:

- nie wrzucać do pralki razem z odzieżą metalowych przedmiotów (np. broszek, agrafek, spinek, monet itp.);
- powłoczki na poduszki zapięte byty na guziki, zapięte również zamki błyskawiczne i haftki, natomiast luźne paski i długie tasiemki przy sukniach zawiązane byty w węzłki;
- zając pozostałe ewentualnie żabki do firanek;
- zapoznać się z treścią wszystkich w odzież metek;
- uporczywe plamy usunąć przed praniem specjalną pastą lub środkiem do plam.

10. FEJEZET

A TERMÉK**FONTOS!**

Plédek, ágytakarók vagy más nehéz anyagok mosásakor ne végezzen centrifugálást.

Gyapjúból készült ruhadarabok vagy más gyapjútartalmú ruhák csak akkor moshatók gépben, ha megtalálható rajtuk a „Géppel mosható” címke.

FONTOS!

A ruhadarabok szétválogatásakor ügyeljen a következőkre:

- ne legyenek fémtárgyak a szennyes között (pl. brosstűk, biztosítótűk, gombostűk, pénzérmék stb.);
- a párnahuzatokat be kell gombolni, a cipzárakat fel kell húzni, a köntösök laza öveit és hosszú pántjait össze kell csomózni;
- a függönykarikákat le kell venni;
- figyelni kell a ruhákon lévő címkékre;
- az előkészítéskor a foltokat a címkén ajánlott folttisztítóval el kell távolítani a mosás előtt.

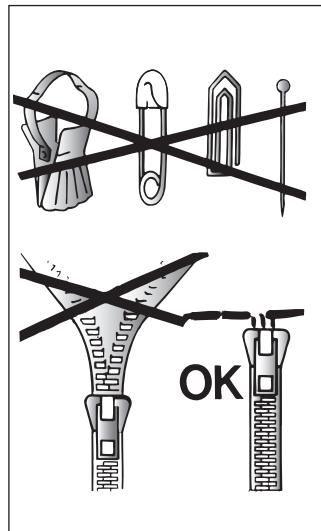

CAPITOLUL 10

PRODUSUL**ATENȚIE:**

Daca trebuie spalate
covoare, cuverturi sau alte
lucruri grele este bine sa nu
se centrifugeze.

Lucrurile din lana, pentru a
putea fi spalate in masina
trebuie sa poarte eticheta
"Pot fi spalate in masina de
spalat".

ATENȚIE:**La selectarea
articolelor trebuie avut
in vedere ca:**

- rufele sa nu aiba
obiecte metalice (de
exemplu brose, ace de
siguranta, ace,
monede etc.)
- nasturii fetelor de
perna si fermoarele sa
fie inchise, curelele sa
fie prinse;
- sustinatorii perdelelor
trebuie scosi;
- etichetele de pe
tesaturi sa fie citite cu
atentie;
- petele rezistente sa fie
indepartate inainte de
spalare, cu ajutorul
unui produs special
pentru inlaturarea
petelor.

HOOFDSTUK 10

DE WEEFSELS**BELANGRIJK:**

*Als er zware kleden,
bedspreien of andere zware
artikelen worden gewassen
is het aan te bevelen om
niet te centrifugeren.*

*Om wollen kledingstukken
en andere wollen artikelen
met de machine te kunnen
wassen moeten zij een
"Zuiver Scheerwol" etiket
dragen met de vermelding
"Krimprij" of "wasbaar in de
machine"*

BELANGRIJK:**Bij het uitzoeken van
het wasgoed moet u er
op letten:**

- dat er geen metalen
voorwerpen aan of in
het wasgoed zitten
(zoals broches,
veiligheidsspelden,
pennen, munten, etc.);
- dat kussenovertrekken
zijn dichtgeknoopt,
ritssluitingen en haken
dicht zijn, losse ceintuurs
en lange koorden aan
bad-of ochtendjassen
zijn vastgeknoopt;
- dat haken uit de
gordijnen zijn verwijderd;
- wat er op het etiket van
het kledingstuk staat;
- dat bij het sorteren van
het wasgoed
hardnekkige vlekken
verwijderd moeten
worden met een
speciaal
reinigingsmiddel of met
zeep voordat het
wasgoed wordt
ingeladen.

KAPITOLA 10

PRÁDLO**DŮLEŽITÉ:**

Při praní těžkých pokrývek,
přehozů nebo jiných těžkých
předmětů doporučujeme
nepoužívat odstředění.

Pokud mají být v pračce
prány vlněné obleky nebo
jiné předměty z vlny, musí
mít označení "Machine
Washable" (možno prát v
pračce).

DŮLEŽITÉ:**Při třídění prádla:**

- zjistěte, zda v něm
nejsou kovové
předměty (žabky,
spínací špendlíky,
špendlíky, kancelářské
sponky, mince apod.)
- zjistěte, zda povlaky
polštářů, zipy a háčky
na oblečení jsou
zapnuté
- ze záclon odstraňte
žabky
- věnujte pozornost
šitkům na oblečení
- pokud najdete zaschlé
skvrny na oblečení,
měly by být odstraněny
speciálním prostředkem
(doporučeným na
šitku).

ROZDZIAŁ 11**PORADY DLA
KLIENTA**

Kilka wskazówek dotyczących ekonomicznego i przyjaznego środowisku użycia urządzenia.

**MAKSYMALNE ZWIEKSZENIE
WIELKOŚCI ZAŁADUNKU**

Najlepsze wykorzystanie energii, wody, środków piorących i czasu przez użycie rekomendowanej, maksymalnej wielkości załadunku.

Można zaoszczędzić do 50% energii piorąc jeden pełny załadunek zamiast prac dwa razy potwóę wsadu.

**CZY JEST POTRZEBNE PRANIE
WSTĘPNE?**

Tylko dla bardzo zabrudzonej bielizny.

Można zaoszczędzić środek piorący, czas, wodę i zmniejszyć od 5 do 15% zużycie energii nie wybierając Prania Wstępnego dla lekko i normalnie zabrudzonej bielizny.

**CZY JEST POTRZEBNE PRANIE
W GORĄCEJ WODZIE?**

Można przed praniem polać płomy wybielaczem lub namoczyć bieliznę w wodzie, aby nie używać programu dla prania w gorącej wodzie. Można zaoszczędzić do 50% energii używając programu do prania w 60°C.

11. FEJEZET**VÁSÁRLÓI
TÁJÉKOZTATÓ**

Útmutató a készülék környezetbarát és gazdaságos használatához.

MAXIMÁLIS RUHAADAG

Az energia, a víz, a mosószer és az idő legjobb felhasználása érdekében maximális ruhaadagok használatát javasoljuk.

Két féladag helyett egy teljes adag kimosásával akár 50% energia is megtakarítható.

**VAN-E SZÜKSÉG
ELŐMOSÁSRA?**

Csak a nagyon szennyezett ruhák esetében!

Ha az enyhén és az átlagosan szennyezett ruha esetében NEM választja ki az előmosást, akkor azzal mosóport, időt, vizet és 5–15%-ban energiát

**TAKARÍTHAT MEG.
VAN-E SZÜKSÉG FORRÓ
MOSÁSRA?**

A forró vizes program használatának elkerülése érdekében kezelje a foltokat folttisztítóval vagy áztassa be a rászáradt foltokat tartalmazó ruhákat a mosás előtt.

A 60°C-os mosóprogram használatával 50% energia takarítható meg.

CAPITOLUL 11**SFATURI PENTRU
UTILIZATORI**

Scurte sugestii pentru utilizarea propriului aparat electrocasnic protejand mediul si cu maxima economie.

**INCARCAREA MASINII DE
SPALAT LA MAXIMUM**

Economisiti energie, apa, detergent si timp prin utilizarea incarcaturii maxime recomandate. Economisiti pina la 50% energie prin efectuarea unei spalari cu incarcatura la capacitate maxima, comparativ cu 2 spalari cu incarcatura la jumătate.

**CAND E CU ADEVARAT
NECESARA PRESPALAREA?**

Doar pentru rufele foarte murdare! Economisiti energie intre 5 si 15% evitand selectarea optiunii de prespalare pentru rufele normal murdare.

**CE TEMPERATURA DE SPALARE
TREBUIE SELECTIONATA?**

Tratati petele cu solutii de scoatere a lor inainte de spalare pentru a reduce necesitatea spalarii la temperaturi de peste 60°C. Economisiti pina la 50% energie folosind un program de spalare de 60°C.

HOOFDSTUK 11**TIPS VOOR
GEBRUIK**

Tips voor economisch en milieuvriendelijk gebruik van uw wasmachine.

**MAXIMALISEREN VAN DE
LADING**

Door de machine te vullen met de geadviseerde maximale lading, maakt u optimaal gebruik van energie, water, wasmiddel en tijd. Door één keer een volle lading te wassen, in plaats van twee keer een halve lading, bespaart u 50% energie.

IS VOORWASSEN ECHT NODIG?

U kunt uw kleding voorwassen wanneer hier grote, moeilijke vlekken inzitten. Door kleding met normale vlekken te wassen zonder gebruik te maken van het voorwasprogramma, kunt u wasmiddel, tijd, water en 5 tot 15% energie besparen.

**IS WASSEN OP EEN HOGE
TEMPERATUUR NOODZAKELIJK?**

Bespaar 50% energie door vlekken voor te behandelen met een vlekkenverwijderaar of uw was voor te laten weken. Hierdoor kan het gebruik van warm water worden verminderd.

KAPITOLA 11**UŽITEČNÉ RADY
PRO UŽIVATELE**

Při používání vašeho spotřebiče dbejte zásad ochrany životního prostředí a ekonomického provozu.

**MAXIMALIZUJTE VELKOST
NĀPLNĚ**

Nejlépeších výsledků při využití elektrické energie, vody, pracích prostředků i času dosáhnete tím, že budete využívat maximální doporučené dávky pro praní jednotlivých druhů prádla. Až 50% energie ušetříte, když vyperete jednu plnou dávku prádla místo dvou polovičních náplní.

**POTŘEBUJETE VŽDY
PŘEDEPRANÍ PRÁDLA ?**

Pouze pro silně zašpiněné prádlo ! Pokud nebudete používat předepření u mírně nebo středně zašpiněného prádla, ušetříte mezi 5 až 15% pracích prostředků, času, vody a elektrické energie.

JE PRÁNÍ NA 90°C NEZBYTNÉ ?

Jestliže skvrny na prádle předem odstraníte vhodným předpíracím prostředkem nebo odstraňovačem skvrn, není nutné prát při 90°C. Při pracím programu na 60°C ušetříte až 50% energie.

PRANIE

ZMIENNY POZIOM WODY

Pralka automatycznie dostosowuje poziom wody do typu i ilości pranej bielizny. W ten sposób możliwe jest uzyskanie „zindywidualizowanego” prania z punktu widzenia zużycia energii. System ten pozwala zmniejszyć zużycie energii oraz znacznie skrócić czas prania.

PRZYKŁAD:

W przypadku szczególnie delikatnych materiałów powinna być używana specjalna siateczka.

Zatóżmy, że pranie składa się z MOCNO ZABRUDZONEJ BAWĘLNY (trudne do usunięcia plamy mogą być usunięte za pomocą wybielacza).

Nie zaleca się komponowania prania catkowiecie składającego się z materiałów typu ręcznikowego, które wchłaniają dużo wody i stają się zbyt ciężkie.

● Otwórz szufladę na proszek (P).

● Wsyp do pojemnika 2 120 g proszku do prania.

● Wlej 50 cc wybranego środka do przegródki na dodatki 

● Zamknij szufladę na proszek (P).

MOSÁS

VÁLTOZÓ MENNYISÉG

A mosógép automatikusan hozzáigazítja a vízszintet a szennyes ruha típusához és mennyiségéhez.

Energiatekárékonysági szempontból így „személyre szabott” mosás végezhető el. A rendszer csökkenti az energiafogyasztást, és érezhetően lerövidíti a mosási időt is.

PÉLDA:

A nagyon finom anyagból készült ruhadarabok esetében hálóból készült zsákot kell használni.

Tételezzük fel, hogy ERŐSEN SZENNYEZETT PAMUTOT kell kimosnunk (a rászáradt foltokat megfelelő folteltávolítással kell eltávolítani). Javasoljuk, hogy a mosandó adag ne álljon csak törülközőből, mert az sok vizet vesz fel, és túlságosan nehezzé válik.

● Nyissa ki a mosószertároló fiókot (P).

● Tegyen 120 g mosószert a harmadik „2” rekeszbe.

● Öntsön 50 ml adalékanyagot az adalékanyag-rekeszbe.

● Csukja be a mosószertároló fiókot (P).

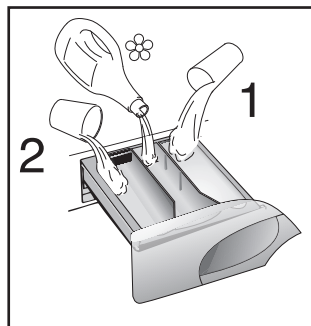
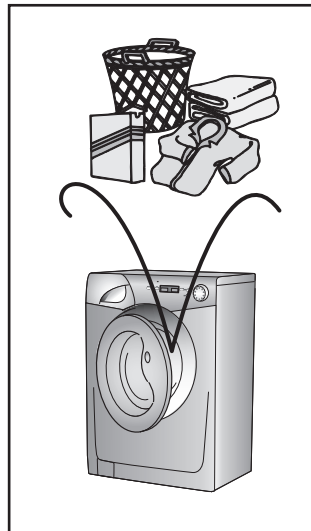

SPALAREA

CAPACITATE VARIABILA

Aceasta masina de spalat isi adapteaza automat nivelul apei in functie de tipul si cantitatea rufelor spalate. Este posibil si "personalizarea" spalarilor pentru a reduce consumul de energie. Acest sistem ofera o scadere a consumului de energie electrica si o reducere a timpului de spalare.

EXEMPLU:

Pentru tesaturile extrem de delicate va sfatuim sa folositi o plasa.

Sa presupunem ca spalam BUMBAC foarte murdar (petele rezistente trebuie scoase cu o solutie speciala).

Este recomandabil sa nu spalati o incarcatura facuta in intregime din materiale ca cel al prosoapelor, care absorb o cantitate mare de apa si devin prea grele.

- Deschideti caseta de detergenti (P).

- Puneti 120 gr. de detergent in compartiment 2.

- Puneti 50 ml de aditivi in compartimentul .

- Inchideti caseta de detergenti.

HET WASSEN

VARIABELE CAPACITEIT

Deze wasautomaat regelt automatisch het waterniveau afhankelijk van het soort en de hoeveelheid wasgoed. Vanuit het oogpunt van energiebesparing is het op deze manier mogelijk om 'persoonlijk' te wassen. Dit systeem geeft een vermindering van het energieverbruik en een merkbare vermindering van de wastijd.

VOORBEELD:

Doe uitzonderlijk gevoelige weefsels in een net. Stel dat het wasgoed bestaat uit ZWAAR VERVUID KATOEN (hardnekkige vlekken dienen verwijderd te worden met een speciaal middel).

Het is aan te bevelen om het wasgoed niet geheel te laten bestaan uit badstoffen of andere stoffen die veel water opnemen en te zwaar worden.

- Trek de wasmiddellade open.

- Doe 120 gram in het bakje met een 2.

- Doe 50 ml van het gewenste 

toevoegmiddel in het toevoegvakje.

- Sluit de wasmiddellade (P).

PRANÍ

PROMĚNLIVÁ KAPACITA PRAČKY

Tato pračka automaticky nastaví výšku hladiny napouštěné vody podle druhu a množství prádla. Je tím také možné docílit individuálního postupu praní z hlediska úspory energie. Systém snižuje spotřebu energie a značně zkracuje čas praní.

PŘÍKLAD:

Pro praní zvláště jemných tkanin byste měli použít speciální síťku (sáček).

Předpokládáme, že prádlo se skládá z velmi zašpiněných bavlněných oděvů (zaschlé skvrny by měly být odstraněny speciálními prostředky).

Doporučujeme nepřat dohromady dávku prádla pouze z tkanin, které absorbují vodu, dávka v pračce by mohla být po namočení příliš těžká.

- Otevřete zásobník pracích prostředků P.

- Do zásobníku označeného 2 nasypete 120 g prášku

- Do poslední části vlijte cca 50 cm³ požadované aviváže .

- Zasuňte zásuvku s pracími prostředky P.

PL

- Upewnij się, że kran doprowadzający wodę jest odkręcony.
- oraz, że wąż odprowadzający jest na swoim miejscu.

WYBÓR PROGRAMU

Aby wybrać najlepszy program prania proszę przejrzeć tabelę programów. Ustawić pokrętko programatora na wybrany program.

Na wyświetlaczu pojawią się parametry wybranego programu.

Wcisnąć przyciski opcji (jeśli to konieczne).

Następnie wcisnąć przycisk START. Po wciśnięciu przycisku START pralka rozpocznie pranie.

Cykl prania będzie się odbywał z pokrętkiem programatora ustawionym na wybranym programie aż do końca prania.

UWAGA: Jeżeli nastąpi przerwa w dostawie prądu w trakcie prania, specjalna pamięć pralki zapamięta ustawienia i po włączeniu prądu pralka rozpocznie pranie w tym momencie, w którym zostało przerwane.

- Na zakończenie programu na wyświetlaczu pojawi się napis "End".
- Poczekając aż zgaśnie kontrolka blokady drzwiczek (2 min po końcu programu)
- Wytączyć pralkę przekręcając pokrętko programów na pozycję OFF.
- Otworzyć drzwiczki i wyjąć pranie.
- Proszę zakręcić zawór wody.

DLA KAŻDEGO RODZAJU PRANIA SPRAWDŹ TABELĘ PROGRAMÓW I POSTĘPUJ WE WSKAZANY SPOSÓB.

HU

- *Nyissa ki a vízcsapot.*
- *Ellenőrizze, hogy az ürítőcső a helyén van-e.*

PROGRAMVÁLASZTÁS

A legmegfelelőbb program kiválasztásához olvassa el a programtájékoztatót. A kívánt program a választógomb elfordításával aktiválható.

A kijelző a kiválasztott program beállításait mutatja.

Nyomja le az opciógombokat (ha szükséges).

Ezután nyomja le a START gombot. A START gomb lenyomásakor a készülék beállítja a műveleti sorrendet. A program úgy zajlik le, hogy a ciklus befejeződésig a programválasztó gomb a kiválasztott programon marad.

FIGYELMEZTETÉS: *Ha a gép működése közben áramszünet következik be, a készülék speciális programja eltárolja a kiválasztott programot, és az áramszolgáltatás helyreállítása után ott folytatja a mosást, ahol abbahagyta.*

- *A program befejeződésekor az „End” szó jelenik meg a kijelzőn.*
- *A program befejeződésekor Várja meg az ajtózár kioldását (körülbelül 2 perc a program befejezése után).*
- *Kapcsolja ki a gépet a programválasztó „KI” helyzetbe fordításával.*
- *Nyissa ki az ajtót, és vegye ki a ruhákat.*
- *Minden használat után zárja el a vízcsapot.*

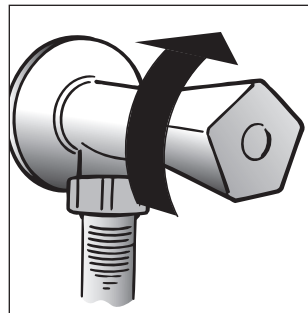

MINDEN MOSÁSNÁL VEGYE FIGYELEMBE A PROGRAMTÁBLÁZATOT, ÉS KÖVESSE AZ OTT MEGADOTT MŰVELETI SORRENDET.

● Asigurați-vă ca robinetul de apă e deschis.

● Asigurați-vă ca furtunul de evacuare este la locul lui.

SELECTAREA PROGRAMULUI
Rotiți butonul de selecție programe la programul dorit.

Pe afișaj vor apărea setările pentru programul selectat.

Apăsati butonul pentru selectarea opțiunilor (dacă este nevoie)

Apăsati butonul START. Masina incepe programul selectat.
Butonul de selecție programe nu se deplaseaza pe toata durata programului, pana la final.

ATENȚIE: Dacă apare o întrerupere a alimentării cu energie electrică, mașina memorează programul și când curentul este repornit, continua de unde a rămas.

● După ce programul s-a încheiat, pe afișaj va apărea mesajul "End" (finalizare).

● Când se termina programul așteptați ca usa sa se deblocheze (aproximativ 2 minute de când se termina programul).

● Opriti mașina rotind butonul de selecție a programelor pe poziția OFF.

● Deschideți usa și scoateți rufe.

● Opriti alimentarea cu apă după fiecare utilizare a mașinii.

ATENȚIE: PENTRU ORICE TIP DE SPALARE CONSULTATI TABELUL DE PROGRAME SI URMATI SECVENTA DE OPERATII DUPA CUM ESTE INDICAT ACOLO.

● Controleer of de watertoevoer kraan open staat.

● En of de afvoerslang goed is aangesloten.

PROGRAMMA SELECTEREN
Raadpleeg het programma-overzicht voor het meest geschikte programma. Draai de programmaknop naar het gewenste programma. Het display geeft de instellingen van het gekozen programma weer.

Druk op de keuze toetsen (als dat nodig is)

Druk vervolgens op de START-knop. Het indrukken van de START-knop stelt de wasmachine in werking.

Het programma draait met de programmaknop gepositioneerd op het gekozen programma totdat het programma eindigt.

Waarschuwing: Indien er een onderbreking van stroom is, terwijld e amchine aan staat, wordt het geselecteerde programma opgeslagen in een speciaal geheugen. Wanneer de stroom is hersteld, zal de machine verder gaan met het wasprogramma.

● Als het programma is beëindigd zal het woord "End" in het display verschijnen.

● Wacht tot de deurvergrendeling ontgrendelt (circa 2 minuten na afloop van het wasprogramma).

● Draai de programmaknop naar de UIT-stand (OFF) om de machine uit te schakelen.

● Open de deur en haal uw wasgoed uit de machine.

● Draai na het gebruik de watertoevoer dicht.

VOOR ALLE SOORTEN WASPROGRAMMA'S RAADPLEEG HET OVERZICHT EN VOER DE HANDELINGEN UIT IN DE AANGEGEVEN VOLGORDE

● Zkontrolujte, zda máte puřtřDnou vodu a zda odtokov hadice je na mstě.

VOLBA PROGRAMU

Vyběr nejvhodnějšího programu proveďte podle tabulky programů.
- Otočením voliče programů aktivujte zvolený program
Na displeji se zobrazí parametry zvoleného programu.

Stiskněte tlačítka pro volbu požadovaných funkcí (pokud si to přejete).

- pak stiskněte tlačítko START. Po stisknutí tlačítka START zahájí pračka prací cyklus.

Prací cyklus probíhá s voličem programů nastaveným na určitém programu, a to až do konce prání.

POZOR: Pokud by během chodu pračky došlo k výpadku elektrického proudu, pračka je vybavená speciální pamětí, která zachová zvolené nastavení a po návratu elektrického proudu pračka spustí program od místa, v němž byl přerušen.

● Na konci programu se na displeji zobrazí nápis „End“.

● Počkejte, až zhasne kontrolka zamknutých dvířek (2 minuty od ukončení programu)

● Vypněte pračku přestavením voliče programů do polohy vypnutí "OFF"

● Otevřete dvířka a vyndejte prádlo.

● Uzavřete vodovodní kohoutek.

U VŠECH TYPŮ PROGRAMŮ SE PODÍVEJTE DO TABULKY A VYKONEJTE ČINNOSTI, KTERÉ JSOU ZDE POPSÁNY.

ROZDZIAŁ 12**CZYSZCZENIE I
RUTYNOWA
KONSERWACJA
PRALKI**

Do czyszczenia zewnętrznej obudowy pralki nie używaj środków żrących, spirytusów ani rozpuszczalników. Wystarczy użyć zmoczonej szmatki.

Pralka wymaga konserwacji w bardzo niewielkim stopniu. Jest to:

- czyszczenie przegródek szuflady na proszki,
- czyszczenia filtra.
- a także przy przewożeniu lub po długim postoju.

**CZYSZCZENIE PRZEGRÓDEK
SZUFLADY NA PROSZKI**

Pomimo, że nie jest to konieczne zaleca się czyszczenie od czasu do czasu przegródek na proszek, wybielacz i dodatki.

Delikatnie ciągnąc wyjmij przegródki.

Czyść za pomocą wody.

Włóż przegródki z powrotem na swoje miejsce.

12. FEJEZET**TISZTÍTÁS ÉS
KARBANTARTÁS**

NE HASZNÁLJON A KÉSZÜLÉK KÜLSŐ RÉSZÉN DÖRZSŐLŐ HATÁSÚ SZEREKET, ALKOHOLT ÉS/VAGY HIGÍTŐSZEREKET. A TISZTÍTÁSHOZ NEDVES RUHÁT HASZNÁLJON!

A mosógép nagyon kevés karbantartást igényel.

- A fiókos tárolórekeszek tisztítása.
- Szűrőtisztítás.
- Elszállítás vagy hosszú ideig tartó üzemszünet.

**A FIÓKOS
TÁROLÓREKESZEK
TISZTÍTÁSA**

Bár nem feltétlenül szükséges, de alkalmanként célszerű kitisztítani a mosószert, a fehérítőszert és az adalékanyagokat tartalmazó rekeszeket.

Óvatosan meghúzva vegye ki a rekeszeket.

Tisztítsa le vízzel a rekeszeket.

Tegye vissza a rekeszeket a helyükre.

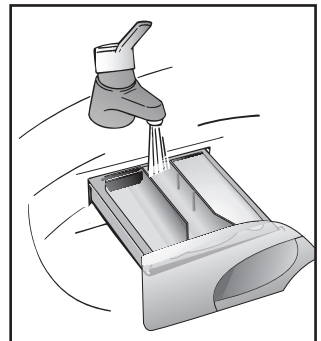

CAPITOLUL 12**CURATAREA SI
ÎNTRETINEREA
APARATULUI**

Nu folositi niciodata produse abrazive, alcool si/sau diluant; pentru spalarea exteriorului masinii e suficienta o cirpa umeda.

Masina necesita un minimum de operatii de curatare:

- curatarea casetei de detergenti
- curatarea filtrului
- mutarea masinii sau lungi perioade de neutilizare

**CURATAREA CASETEI DE
DETERGENTI**

Desi nu este absolut necesar, este bine ca periodic sa se curete compartimentele pentru detergent, inalbitor si aditivi.

Se extrage caseta si se spala tot continutul sub jet de apa.

Apoi se introduce la loc in locasul sau.

HOOFDSTUK 12**SCHOONMAKEN
EN NORMAAL
ONDERHOUD**

Gebruik geen schuurmiddelen, alcohol-oplossingen en/of oplosmiddelen aan de buitenkant van de was-automaat of droger. Een vochtige doek is voldoende.

De wasautomaat behoeft zeer weinig onderhoud:

- Schoonmaken van de vakjes voor wasmiddelen.
- Het reinigen van het filter.
- Bij verplaatsingen of wanneer de machine voor langere tijd niet gebruikt wordt.

**HET SCHOONMAKEN VAN DE
VAKJES VOOR WASMIDDELEN**

Alhoewel het niet strikt noodzakelijk is raden wij aan af en toe de vakjes voor de was-en bleekmiddelen en de toevoegingen schoon te maken.

Haal de vakjes er uit door er voorzichtig aan te trekken.

Schoonmaken met water

De vakjes opnieuw naar binnen schuiven.

KAPITOLA 12**ČIŠTĚNÍ A ÚDRŽBA**

K čištění zevnějšku pračky nepoužívejte abrazivní prostředky, alkohol a rozpouštědla. Vystačí použít vlhký hadr.

Pračka vyžaduje jen minimální údržbu:

- Čištění zásobníku pracích prostředků.
- Čištění filtru.
- Odpojení při dlouhodobém nepoužívání pračky.

**ČIŠTĚNÍ DÁVKOVAČE
PRACÍCH PROSTŘEDKŮ:**

Ačkoliv to není nezbytně nutné, doporučujeme občas vyčistit zásobník prášku na praní, bělicích prostředků a aviváže následovně:

- použitím mírné síly vytáhneme celou zásuvku, omyjeme ji vodou, osušíme a nasuneme zpět.

CZYSZCZENIE FILTRA

Pralka jest wyposażona w specjalny filtr, którego zadaniem jest zatrzymywanie dużych ciał obcych, które mogłyby zatkać węże odpływowe, takich jak drobne monety, guziki itp. Przedmioty te mogą być łatwo odzyskane. Procedura czyszczenia filtra wygląda następująco:

- Otwórz klapkę okienka
- Tylko w niektórych modelach:
Wyciągnij filtr, zdejmij jego korek i zbierz wodę do pojemnika
- Przed odkręceniem filtra należy podłożyć pod pralkę ściereczkę na którą ścieknie resztką wody z filtra.
- Przekręć filtr w kierunku przeciwnym do wskazówek zegara, aż zatrzyma się w pozycji pionowej.
- Wyjmij i oczyść filtr.
- Po oczyszczeniu zatóż filtr na miejsce wykonując podane wyżej czynności w odwrotnej kolejności.

PRZEPROWADZKI I OKRESY DŁUŻSZEGO POSTOJU PRALKI

Przy przeprowadzce lub okresie dłuższego przestoju pralki w nieogrzewanych pomieszczeniach wąż odprowadzający powinien zostać opróżniony z resztek wody.

Urządzenie powinno zostać wyłączone i odłączone od sieci.
Odłącz od odpływu wąż odprowadzający wodę i opuść go do miski, aby cała woda mogła wypłynąć.

Powtórz operację z węzem doprowadzającym wodę.

SZŰRŐTISZTÍTÁS

A mosógép speciális szűrővel van felszerelve, amely az olyan nagyobbidegen anyagokat (pl. pénzérméket, gombokat stb.) fogja fel, amelyek eltömíthetik az ürítőcsövet.
Így ezek könnyen kivehetők. A szűrő tisztítását a következőképpen kell végezni:

- Nyissa ki a fedelet.
- Csak bizonyos típusokon áll rendelkezésre:
Húzza ki a bordázott tömlőt, vegye ki a dugót, és ürítse a vizet egy edénybe.
- A szűrő kivétele előtt helyezzen egy nedvszívó törőruhát a szűrősapka alá a szivattyúban lévő kis vízmennyiség felfogása céljából.
- Fordítsa el a szűrőt balra, amíg az meg nem áll függőleges helyzetben.
- Vegye ki és tisztítsa meg a szűrőt.
- A tisztítás után tegye vissza a szűrőt úgy, hogy a végén található hornyot jobbra fordítja el. Ezután fordított sorrendben végezze el a fenti műveleteket.

ELSZÁLLÍTÁS VAGY HOSSZÚ IDEIG TARTÓ ÜZEMSZÜNET

Szállításkor, vagy ha a gépet hosszabb időre fűtetlen helyiségbe teszi, az ürítőcsőből ki kell folytatni a benne maradt vizet.

A készüléket ki kell kapcsolni, és ki kell húzni a csatlakozódugóját. Készítsen elő egy edényt. Vegye ki az ürítőcsövet a rögzítőkapocsból, és tartsa az edény fölé, amíg a víz ki nem folyik belőle.
Végezze el ugyanezt a műveletet a vízbevezető tömlővel is.

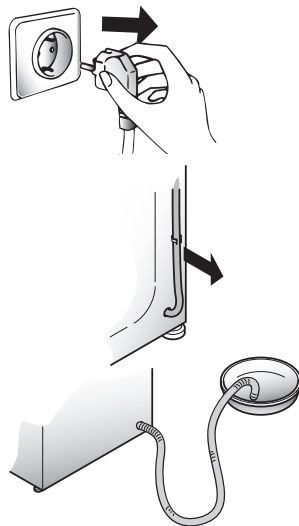
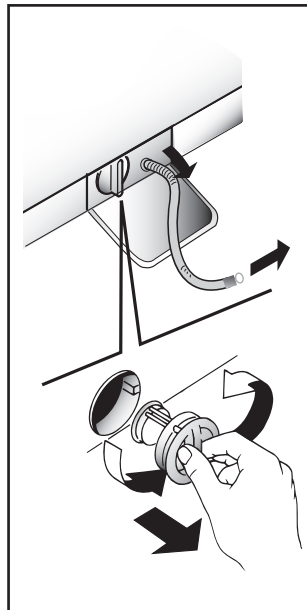

Curatarea filtrului

Masina de spalate este dotata cu un filtru special care retine reziduurile mai mari care ar putea bloca tubul de evacuare a apei (monede, nasturi, etc.) care pot fi usor recuperate. Acest filtru se curata astfel:

- Deschideti capacul
- Disponibil numai pentru anumite modele : Scoateti in afara furtunul, indepartati busonul si drenati apa intr-un vas .
- Inainte de a scoate filtrul, plasati un prosop absorbant sub zona capacului filtrului pentru a colecta cantitatea mica de apa, care e posibil sa fie in interiorul pompei.
- Rotiti filtrul în sens antiorar pâna la oprirea în pozitie verticala.
- Extrageți filtrul si curatati-l.
- Apoi observati crestatura si remontati filtrul, urmand în sens invers toate operatiile descrise anterior.

Mutarea masinii sau lungi perioade de neutilizare

In cazul in care mutati masina din loc sau aceasta ramane neutilizata mult timp in locuri neincalzite, este necesar sa se goleasca in intregime de apa toate tuburile.
Cu masina deconectata de la retea, se lasa tubul de evacuare in jos si se asteapta sa iasa toata apa.

La final se repeta operatia in sens invers.

HET REINIGEN VAN HET FILTER

De wasmachine is uitgerust met een speciale filter die materialen zoals knopen en munten tegenhoudt, die de afvoerslang kunnen blokkeren. De procedure voor het reinigen van het filter is als volgt.

- Open het klepje
- Alleen op bepaalde modellen:
Haal de kleine slang eruit, en haal het dopje eraf om het achtergebleven water te verwijderen
- Voordat u het filter verwijderd, kunt u het beste even een handdoek onder hij het filter leggen om de kleine hoeveelheid water dat nog in de pomp zit op te vangen.
- Draai de dop tegen de klok in open in verticale richting.
- Verwijder het filter en maak het schoon.
- Als het filter schoon is kan het met de klok mee weer in de opening gedraaid worden, vastgeschroefd worden en kan het klepje weer dicht gedaan worden, zoals boven in omgekeerde volgorde werd aangegeven.

BIJ VERPLAATSINGEN OF WANNER DE MACHINE VOOR LANGERE TIJD NIET GEBRUIKT WORDT

Bij eventuele verplaatsingen of wanneer de machine voor langere tijd in een onverwarmde ruimte stil staat moet het resterende water uit alle slangen worden verwijderd.

Haal de stekker uit het stopcontact. U hebt een bak nodig. Haal de slang van de klem en laat die laag over de bak hangen tot al het water weggelopen is.

Herhaal deze handelingen aan de andere kant.

ČIŠTĚNÍ FILTRU

Práčka je vybavena speciálním filtrem, který zachycuje větší předměty, které by mohly upcat odtokovou hadici, např. mince, knoflíky, atd. Ty pak mohou být vyňaty následujícím způsobem:

- Otevřete dvířka
- Pouze u některých modelů: Vyjměte hadičku, odstraňte uzávěr a zachyťte vodu do nádoby.
- Před odšroubováním filtru se doporučuje položit pod filtr savou látku pro zachycení zbytkové vody která po vyjmutí filtru vyteče.
- Otočte filtr proti směru hodin tak, aby zůstal ve vsíslé poloze.
- Odejměte jej a očistěte.
- Po vyčištění jej připevněte zpět po směru hodin. Pak postupujte opačně než při demontáži.

PŘEMÍSTĚNÍ NEBO DLOUHODOBĚ NEPOUŽÍVÁNÍ PRÁČKY:

Pokud práčku přemístíte nebo nepoužíváte delší dobu a zejména stojí-li práčka v nevytápěné místnosti, je nutné předem vypustit veškerou vodu z hadic. Přístroj musí být odpojen ze sítě a vypnut.

Uvolněte konec odpadové hadice a nechte odtéct všechnu vodu do připravené nádoby. Potom hadici upevněte do původní polohy.

Stejně postupujte i při vypouštění napouštěcí hadice.

USTERKA	PRZYCZYNA	SPOSÓB USUNIĘCIA
1. Pralka nie działa na żadnym programie	Kabel zasilający nie podłączony do sieci	Włóż wtyczkę do gniazdka
	Włącznik nie został wciśnięty	Wciśnij włącznik
	Brak zasilania	Sprawdź sieć
	Przepalony bezpiecznik sieciowy.	Sprawdź bezpiecznik
	Drzwiczki pralki otwarte	Zamknij drzwiczki
2. Pralka nie nabiera wody.	Patrz przyczynę 1.	Sprawdź
	Kran doprowadzający wodę zakrecony.	Odkręć kran.
	Pokrętko programatora źle ustawione.	Ustaw prawidłowo pokrętko.
3. Pralka nie usuwa wody.	Zagięty wąż odprowadzający wodę.	Wyprostuj wąż.
	Kawałek materiału blokuje filtr.	Sprawdź filtr.
4. Woda na podłodze wokół pralki.	Wyciek ze złącza kranu z węzłem doprowadzającym wodę.	Przesuń pralkę i zaciśnij wąż na kranie.
5. Nie działa wirówka.	Pralka nie wylała jeszcze wody.	Zaczekaj kilka minut, aż pralka wyleje wodę.
	Ustawienie „bez wirówki” (niektóre modele)	Przełącz program na wirówkę.
6. W czasie wirowania odczuwalne znaczne wibracje.	Pralka nie została dokładnie wypoziomowana.	Wyreguluj specjalne nóżki.
	Nie zostały zdjęte klamry transportowe.	Zdejmij klamry.
	Żle rozłożony ładunek bębna.	Rozłóż równomiernie pranie w bębnie.
7. Na wyświetlaczu pojawiają się numery: 0, 1, 5, 7, 8, 9	-	Wezwij serwis.
8. Na wyświetlaczu pojawia się błąd nr 2	Brak wypełnienia wodą.	Sprawdź, czy jest zasilanie w wodę.
9. Na wyświetlaczu pojawia się błąd nr 3	Woda nie zostaje wypompowana.	Sprawdź, czy otwór odpływowy nie jest zatkany.
10. Na wyświetlaczu pojawia się błąd nr 4	Maszyna przepelniona jest wodą.	Zakręć dopływ wody do pralki. Wezwij serwis.

Uwaga
 pralka wyposażona jest w elektroniczny układ kontroli prędkości wirowania zapobiegający nie równomiernemu rozłożeniu się bielizny w bębnie. Dzięki temu zmniejsza się głośność i wibracje pralki a w konsekwencji wydłuża jej żywotność.

Jeśli usterka nie znika skontaktuj się z serwisem technicznym firmy Candy. Aby uzyskać odpowiednią i szybką usługę podaj model pralki, który możesz odczytać z tabliczki umieszczonej w otworze drzwiczek, lub na karcie gwarancyjnej.

Uwaga:

1. Użycie przyjaznych dla środowiska proszków do prania pozbawionych fosforanów może dać następujący efekt:
 - Woda z płukania może być mętna z uwagi na obecność zawiesziny zeolitów. Nie wpływa to na skuteczność samego płukania.
 - Obecność białego proszku (zeolitów) na praniu po zakończeniu cyklu. Nie przyczepia się on do materiału, ani nie wpływa na kolor.
 - Obecność piany w wodzie z ostatniego płukania, co nie musi oznaczać złego płukania.
 - Niejonowe powierzchniowo-czynne substancje obecne w składzie proszków do prania są często trudne do usunięcia z prania i nawet w małych ilościach mogą powodować powstawanie piany.
 - W takim przypadku dodatkowe płukanie nie jest uzasadnione.
2. Jeśli Twoja pralka przestanie działać, przed zwróceniem się do serwisu Candy wykonaj powyższe sprawdziany.

Zalecenia dotyczące stosowania detergentów w zależności od temperatury prania

Dla programów prania bawełny w temperaturach $\geq 60^{\circ}\text{C}$ dla odzieży białej wytrzymałej mocno zabrudzonej zalecane jest stosowanie detergentu w proszku gdyż zawiera on wybielacze które przy średnich i wysokich temperaturach są bardzo skuteczne. Dla programów w temperaturach od 40°C do 60°C wybór detergentu zależy od rodzaju tkaniny, kolorów oraz stopnia zabrudzenia. Generalnie dla odzieży białej wytrzymałej mocno zabrudzonej zalecane jest stosowanie detergentu w proszku do tkanin białych, dla odzieży kolorowej bez uporczywych plam zalecane są natomiast płyny lub proszki przeznaczone do tkanin kolorowych. Dla programów w niskiej temperaturze $<40^{\circ}\text{C}$ zalecane jest stosowanie detergentów w płynie lub proszku przeznaczonych do niskich temperatur. Do prania wełny i jedwabiu należy stosować jedynie detergenty do tego przeznaczone. Dozowanie detergentu powinno być zgodne z zaleceniami podanymi na opakowaniu przez producenta.



To urządzenie jest oznakowane zgodnie z Dyrektywą Europejską 2012/19/UE na dotyczącą Zużytego Sprzętu Elektrycznego i Elektronicznego (WEEE).

WEEE zawiera zarówno substancje zanieczyszczające (co może spowodować negatywne skutki dla środowiska naturalnego) oraz podstawowe elementy (które mogą być ponownie wykorzystane). Ważne jest, aby dokonać wszelkich starań w celu usunięcia i pozbycia się właściwie wszystkich zanieczyszczeń oraz odzyskania i recyklingu wszystkich materiałów.

Osoby fizyczne mogą odgrywać ważną rolę w zapewnieniu, że WEEE nie stanie się problemem dla środowiska naturalnego; istotne jest, aby przestrzegać kilku podstawowych zasad:

- WEEE nie powinien być traktowany jako odpad komunalny;
- WEEE należy przekazać do odpowiednich punktów zbiórki prowadzonych przez gminy lub przez zarejestrowane firmy. W wielu krajach duży sprzęt AGD może być odbierany z domu.

W wielu krajach, przy zakupie nowego urządzenia, stary może być zwrócony do sprzedawcy, który musi zebrać go bezpłatnie na zasadzie jeden do jednego, tak długo, jak sprzęt jest właściwego rodzaju i ma takie same funkcje, co sprzęt dostarczony.

13. FEJEZET

HIBA	OK	A HIBA MEGSZÜNTETÉSE
1. Egyik program sem működik	A hálózati csatlakozó nincs bedugva	Dugja be a csatlakozódugót
	A főkapcsoló nincs bekapcsolva	Kapcsolja be a főkapcsolót
	Nincs áramellátás	Ellenőrizze
	Hibás a biztosíték	Ellenőrizze
	Nyitva maradt az ajtó	Csukja be az ajtót
2. A készülék nem szívja be a vizet	Lásd az 1. okot	Ellenőrizze
	A vízcsap el van zárva	Nyissa ki a vízcsapot
	A kapcsolóóra nincs megfelelően beállítva	Állítsa be megfelelően a kapcsolóórát
3. A készülék nem üríti le a vizet	Az ürítőcső megcsavarodott	Egyenesítse ki az ürítőcsövet
	Idegen anyag zárja el a szűrőt	Ellenőrizze a szűrőt
4. Víz van a padlón a mosógép körül	Szivárog a víz a csap és a bevezetőcső között	Cserélje ki a tömítést, és húzza rá a csövet a csapra
5. A gép nem centrifugál	A mosógép nem ürítette le a vizet	Várjon néhány percig, amíg a gép leüríti a vizet
	"Nincs centrifugálás" beállítás (csak néhány típusnál)	Fordítsa el a programkapcsolót a centrifugálás-beállításra
6. Erőteljes rezgés centrifugálás közben	A mosógép nincs megfelelően vízszintbe állítva	Állítsa be a lábakat
	A szállítókeret nincs eltávolítva	Távolítsa el a szállítókeretet
	A ruhaadag nincs egyenletesen elosztva	Ossza el egyenletesen a szennyeszt
7. Hibaüzenetek a kijelzőn: 0, 1, 5, 7, 8, 9	-	Hívja ki a szervizt.
8. Hibaüzenet a kijelzőn: 2	Nincs víztöltés.	Ellenőrizze, hogy be van-e kapcsolva a vízellátás.
9. Hibaüzenet a kijelzőn: 3	Nincs leszívattyúzás.	Ellenőrizze a kifolyócsövet. Ellenőrizze, hogy a kifolyócső nincs-e megcsavarodva.
10. Hibaüzenet a kijelzőn: 4	A gép túl van töltve vízzel.	Kapcsolja ki a gép vízellátását. Hívja ki a szervizt.
MEGJEGYZÉS: A GÉP SPECIÁLIS ELEKTRONIKUS BERENDEZÉSSEL VAN FELSZERELVE, AMELY MEGAKADÁLYOZZA A CENTRIFUGÁLÁST, HA A BERAKOTT RUHAADAG EGYENETLENÜL OSZLIK EL. EZÁLTAL CSÖKKEN A GÉP ÁLTAL KELTETT ZAJ ÉS VIBRÁCIÓ, ÉS MEGHOSSZABBODIK A MOSÓGÉP ÉLETTARTAMA IS.		

Ha a hiba továbbra is fennáll, lépjen kapcsolatban a Candy Műszaki Segélyközpontjával. A gyors javítás lehetővé tétele érdekében adja meg a mosógép típusát, amely az ablakrészben lévő szekrényen elhelyezett címkén vagy a garanciajegyen található meg.

Fontos!

A foszfátot nem tartalmazó, környezetbarát tisztítószer használata az alábbi hatásokkal járhat:

- A távozó öblítővíz zavarosabb lehet a szuszpenzióban jelenlévő zeolitok miatt. Ez nem befolyásolja az öblítés hatékonyságát.

- A mosás befejeztével fehér por (zeolit) marad a ruhán. Ez nem hatol be a szövetbe, és nem változtatja meg az anyag színét.

- Hab marad az utolsó öblítővízben, ami nem jelenti feltétlenül azt, hogy nem volt megfelelő az öblítés.

- A gépi mosószerekben jelenlévő nem-ionos felületaktív anyagokat gyakran nehéz eltávolítani a kimosott ruhából, és akár kis mennyiség esetén is a habképződés szemmel látható jeleit mutatják.

- Ilyen esetben egy újabb öblítés sem jár eredménnyel.

2 Ha a mosógép nem működik, akkor a Candy Műszaki Segélyszolgálat kihívása előtt végezze el a fent említett ellenőrzéseket.

Ajánlások a mosószer különböző hőmérsékleten történő használatához

Erősen szennyezett fehér ruhák mosásakor a 60°C-os vagy annál magasabb hőmérsékletű pamutprogramok és normál (nagy teljesítményű) mosópor használatát javasoljuk, amely olyan fehérítőszeret is tartalmaz, amelyek kitűnő eredményeket kínálnak közepes/magas hőmérsékleten. 40°C és 60°C hőmérséklet közötti mosás esetén az alkalmazott mosószer feleljen meg a textília típusának és a szennyezettség mértékének. A normál mosóporok a „fehér” vagy a színes színtartó, erősen szennyezett anyagokhoz, míg a folyékony mosószerek vagy a „színvédő” mosóporok az enyhén szennyezett színes textíliákhoz alkalmasak. A 40°C alatti mosáshoz folyékony mosószerek vagy az alacsony hőmérsékletű mosásra alkalmas címkével ellátott mosószerek használatát javasoljuk. Gyapjú- vagy selyemmosáshoz kifejezetten az ezekhez az anyagokhoz kifejlesztett mosószereket kell használni. Kérjük, hogy az adagolásra vonatkozóan tartsa be a mosószer csomagolásán található utasításokat.



A készülék jelölése megfelel az Elektromos és Elektronikus Berendezések Hulladékairól (WEEE) szóló 2012/19/EU európai irányelvnek. A WEEE-hulladékok (a környezetre kedvezőtlen következményekkel járó) szennyezőanyagokat és (újrafelhasználható) alapösszetevőket tartalmaznak. Fontos, hogy a WEEE-hulladékok különleges kezelésben részesüljenek az összes szennyezőanyag eltávolítása és megfelelő ártalmatlanítása, valamint az összes anyag visszanyerése és újrahasznosítása céljából. Az emberek fontos szerepet játszhatnak annak biztosításában, hogy a WEEE-hulladékok ne váljanak környezeti problémává. Nagyon fontos néhány alapvető szabály betartása:

- A WEEE-hulladékok nem kezelhetők háztartási hulladékként.

- A WEEE-hulladékokat az önkormányzat vagy arra kijelölt vállalatok által kezelt, megfelelő gyűjtőhelyeken kell leadni. Sok országban a nagyméretű WEEE-hulladékokat a lakásokból és az otthonokból gyűjtik be.

Számos országban új készülék vásárlása esetén a régit visszaadhatjuk a kiskereskedőnek, akinek egyedileg kell azt díjmentesen átvennie mindaddig, amíg a berendezés típusa és funkciója azonos a leszállított berendezés típusával és funkciójával.

CAPITOLUL 13

PROBLEMA	CAUZA	REMEDIU
1. Nu functioneaza la niciun program	Stekerul nu este introdus in priza	Introduceti stekerul
	Intrerupatorul generalnu este apasat	Apasati intrerupatorulgeneral
	Nu exista energie electrica	Verificati
	Sigurante defecte	Verificati
	Hubloul deschis	Inchideti hubloul
2. Nu trage apa	Vezi cauzele 1	Verificati
	Robinetul de apa inchis	Deschideti robinetul de apa
	Selectorul de programe nu este corect pozitionat	Pozitionati in mod corect selectorul de programe
3. Nu evacueaza apa	Tubul de evacuare indoit	Indreptati tubul de evacuare
	Prezenta corpuri straine in filtru	Verificati filtrul
4. Prezenta apei pe pardoseala in jurul masinii	Pierderea garniturii puseintre robinet si tubul de admisie a apei	Inlocuiti garniturasii strangeti bine
5. Nu centrifugheaza	Masina de spalat nu a evacuat inca apa	Asteptati cateva minute, pana ce masina evacueaza apa
	Butonul „Excludere centrifugare” actionat (numai pentru unele modele)	Deconectati „excluderea centrifugarii”
6. Vibratii puternice in timpul centrifugarii	Masina de spalat nu este perfect echilibrata	Ajustati piciorusele reglabile
	Bridele de transport nu au fost inca inlaturate	Inlaturati bridele de transport
	Rufele nu sunt incarcate uniform	Distribuiti rufele in mod uniform
7. Afisajul arata erori 0,1,5,7,8,9	–	Chemati service-ul.
8. Afisajul arata eroarea 2.	Nu este umpluta cu apa.	Verificati daca alimentarea cu apa este pornita.
9. Afisajul arata eroarea 3.	Nu pompeaza apa.	Verificati daca scurgerea este curata. Verificati sa nu fie indoituri pe furtunul de evacuare.
10. Afisajul arata eroarea 4.	Masina este supraîncarcata cu apa.	Opriti alimentarea cu apa a masinii. Chemati service-ul.
NOTA: MODELUL ESTE DOTAT CU UN DISPOZITIV ELECTRONIC SPECIAL CARE IMPIEDICA PORNIREA CENTRIFUGARII IN CAZUL SARCINILOR DEZECHILBRATE. PRIN ACEASTA SE REDUC ZGOMOTUL SI VIBRATIILE SI SE PRELUNGESTE DURATA DE VIATA A MASINII DE SPALAT.		

Daca defectiunea persista contactati cel mai apropiat punct de service autorizat de Candy.

1 Utilizarea produselor ecologice fara fosfati poate produce urmatoarele efecte:

- apa de clatire poate sa fie mai tulbure datorita zeolitilor aflati in suspensie. Acest lucru nu afecteaza calitatea clatirii
- prezenta unei pudre albe (zeoliti) pe rufe la sfirsitul ciclului de spalare. Aceasta nu intra in tesatura si nu altereaza culorile
- prezenta spumei in ultima apa de clatire nu indica in mod necesar o clatire neadecvata
- agentii non-ionici prezenti in compozitia detergentilor sunt adesea greu de inlaturat de pe rufe si, chiar in cantitati mici, pot produce cantitati importante de spuma
- executarea mai multor cicluri de clatire in cazurile sus mentionate nu aduc nici un avantaj

2 Daca masina Dvs. nu functioneaza, inainte de a suna la punctele service Candy faceti verificarile sus mentionate

Recomandări pentru utilizarea detergentului la diverse temperaturi

Dacă spălați rufe albe foarte murdare, vă recomandăm să utilizați programul pentru bumbac la 60°C sau la o temperatură mai ridicată și un detergent pudră pentru spălare normală care conține agenți de înalbire și care la temperaturi medii/ridicate oferă rezultate excelente. Pentru spălare la temperaturi cuprinse între 40°C și 60°C, tipul de detergent utilizat trebuie să fie adecvat pentru tipul de țesătură și pentru gradul de murdărire. Detergenții pudră normali sunt adecvați pentru rufe albe și colorate rezistente cu grad ridicat de murdărire, în timp ce detergenții lichizi sau detergenții pentru protejarea rufelor colorate sunt adecvați pentru țesături colorate cu grad ridicat de murdărire. Pentru spălare la temperaturi mai mici de 40°C, vă recomandăm utilizarea unor detergenți lichizi sau a unor detergenți speciali pentru temperaturi de spălare scăzute. Pentru spălarea articolelor din lână sau mătase, utilizați numai detergenți speciali pentru astfel de țesături. În ceea ce privește cantitatea care trebuie utilizată, vă rugăm să respectați instrucțiunile de pe ambalaj.



Acest aparat este marcat în conformitate cu Directiva europeană 2012/19/UE cu privire la deșeurile de echipamente electrice și electronice (DEEE).

DEEE conțin atât substanțe poluante (care pot avea consecințe negative asupra mediului) cât și componente de bază (care pot fi reutilizate). Este important ca DEEE să facă obiectul unui tratament special, pentru a se îndepărta și colecta corespunzător toate substanțele poluante și pentru a se recupera și recicla toate materialele.

Utilizatorii pot juca un rol important în asigurarea faptului că DEEE nu poluează mediul; este esențial să se respecte următoarele reguli de bază:

- DEEE nu trebuie reciclate împreună cu deșeurile menajere;
- DEEE trebuie predate la centrele de colectare municipale sau la societățile autorizate de colectare/reciclare. În anumite țări, DEEE voluminoase pot fi preluate de la domiciliu.

În multe țări, în momentul în care achiziționați un aparat nou de același tip, aparatul vechi poate fi predat distribuitorului care trebuie să îl colecteze gratuit, în baza schimbului de unu la unu.

HOOFDSTUK 13

PROBLEEM	OORZAAK	OPLOSSING
1. Geen enkel programma functioneert	<i>Stekker zit niet in het stopcontact</i>	<i>Doe de stekker in het stopcontact</i>
	<i>Hoofdschakelaar is niet aan</i>	<i>Zet de hoofdschakelaar aan</i>
	<i>Stroomonderbreking</i>	<i>Controleer</i>
	<i>Elektrische zekeringen doorgebrand</i>	<i>Controleer</i>
	<i>Vuldeur is open</i>	<i>Sluit de vuldeur</i>
2. Er wordt geen water ingevoerd	<i>Zie oorzaak 1</i>	<i>Controleer</i>
	<i>De watertoevoer kraan staat niet open</i>	<i>Zet de watertoevoer kraan open</i>
	<i>De tijdschakelaar is niet juist ingesteld</i>	<i>Stel de tijdschakelaar in</i>
3. Pompt het water niet weg	<i>Er zit een knik in de afvoerslang</i>	<i>Trek de afvoerslang recht</i>
	<i>Materiaal blokkeert het filter</i>	<i>Controleer het filter</i>
4. Water op de vloer bij de machine	<i>Een lek bij de ring tussen de kraan en de inlaatslang</i>	<i>Vervang de sluitring en draai de slang goed aan bij de kraan</i>
5. Centrifugeert niet	<i>De wasautomaat heeft het water niet weggepompt</i>	<i>Wacht een paar minuten tot de machine het water heeft weggepompt</i>
	<i>Ingesteld op "niet centrifugeren" (alleen bij enkele machines)</i>	<i>Maak de "niet centrifugeren" instelling ongedaan</i>
6. Sterke trillingen gedurende het centrifugeren	<i>De wasautomaat staat niet recht</i>	<i>Stel de speciale voetjes bij</i>
	<i>De transportklemmen zijn niet verwijderd</i>	<i>Verwijder de transportklemmen</i>
	<i>Het wasgoed is niet gelijkmatig verdeeld</i>	<i>Schut het wasgoed los en verdeel het gelijkmatig</i>
7. Op het display staat de volgende fout: 0, 1, 5, 7, 8, 9	-	<i>Bel de reparatiedienst.</i>
8. Op het display staat fout 2	<i>Er wordt geen water opgenomen.</i>	<i>Controleer of de waterkraan open is.</i>
9. Op het display staat fout 3	<i>Er wordt geen water afgevoerd.</i>	<i>Controleer of de afvoer niet verstopt is. Controleer of de afvoerslang niet geknikt is.</i>
10. Op het display staat fout 4	<i>De machine zit te vol met water.</i>	<i>Zet de watertoevoer naar de machine uit. Bel de reparatiedienst.</i>

OPMERKING: DIT MODEL HEEFT EEN ELEKTRONISCHE SENSOR DIE VOELT OF DE LADING GOED UITGEBALANCEERD IS. ALS DE LADING ENIGSZINS ONEVENWICHTIG IS, ZAL DE MACHINE DE WAS AUTOMATISCH BALANCEREN EN DAN NORMAAL CENTRIFUGEREN.

ALS ER, NA EEN AANTAL KEREN PROBEREN, GEEN EVENWICHT WORDT BEREIKT, WORDT EEN LAGERE CENTRIFUGESNELHEID GEBRUIKT.

ALS DE LADING ERG ONEVENWICHTIG IS, WORDT DE CENTRIFUGEFASE GEANNULEERD.

HIERDOOR WORDT DE TRILLING VERMINDERD, HET LAWAAI MINDER EN WORDT DE BETROUWBAARHEID EN DE LEVENSDUUR VAN DE WASMACHINE VERGROOT.

Als de storing niet verholpen kan worden neem dan contact op met een Gias Service Center van Candy. Voor snelle service geeft u het soort automaat op dat op het etiket aan de binnenkant van de deur of op het garantiebewijs is vermeld.

Belangrijk

1 Het gebruik van fosfaatvrije milieuvriendelijke wasmiddelen kunnen het volgende effect geven:

- Het afgevoerde spoelwater kan troebel zijn vanwege de aanwezigheid van in het water zwevende zeoliet. Dit betekent niet dat de spoelgangen niet effectief genoeg waren.
- De aanwezigheid van wit poeder (zeoliet) op het eind van het programma. Dit blijft niet in het wasgoed zitten en geeft geen kleurverandering.
- De aanwezigheid van schuim in het laatste spoelwater. Dit is niet noodzakelijkerwijs een teken dat er niet goed gespoeld is.
- De niet-ionische middelen die in de samenstelling van wasmiddelen zitten zijn vaak moeilijk uit het wasgoed te verwijderen en zelfs als het gaat om kleine hoeveelheden kan er zichtbare opvoering zijn. In dergelijke gevallen is het niet nodig om nog een spoelgang te laten uitvoeren.

2 Als uw wasmachine niet meer functioneert zoals het moet wilt u dan a.u.b. eerst de bovenstaande controles uitvoeren voordat u contact opneemt met de Gias Service Center van Candy.

Aanbevelingen voor het gebruik van wasmiddel bij verschillende temperaturen

Bij het wassen van zeer vuile witte was, raden wij u aan katoen programma's van 60°C of hoger te gebruiken en een normaal wasmiddel (zwaar) dat bleekmiddel bevat dat op medium / hoge temperaturen uitstekende resultaten oplevert. Voor wassen tussen 40°C en 60°C moet het detergent geschikt zijn voor het type was en de mate van vervuiling. Normaal poeders zijn geschikt voor de "witte" of kleurvaste stoffen met een hoge vervuiling, terwijl de vloeibare wasmiddelen of "kleur te beschermen" poeders zijn geschikt voor gekleurde stoffen met een lichte mate van vervuiling. Voor het wassen bij temperaturen onder 40°C raden wij het gebruik van vloeibare reinigingsmiddelen of reinigingsmiddelen die specifiek worden gemarkeerd als zijnde geschikt voor lage temperatuur. Voor het wassen van wol of zijde, alleen gebruik maken van reinigingsmiddelen speciaal ontwikkeld voor deze stoffen. Voor doseringshoeveelheden volgt u de instructies op de verpakking van het wasmiddel.



Dit apparaat is voorzien van het merkteken volgens de Europese richtlijn 2012/19/EU inzake Afgedankte elektrische en elektronische apparaten (AEEA).

AEEA bevat zowel verontreinigende stoffen (die negatieve gevolgen voor het milieu kunnen veroorzaken) en basiscomponenten (die kunnen worden hergebruikt). Het is belangrijk AEEA te onderwerpen aan specifieke behandelingen, teneinde afval en alle verontreinigende stoffen

op een correcte wijze te verwijderen en alle andere materialen te hergebruiken en recycleren.

Individueen kunnen een belangrijke rol spelen bij de garantie dat AEEA geen milieu-issuue wordt; het is essentieel om een aantal basisregels te volgen:

- AEEA mag niet worden behandeld als huishoudelijk afval;
- AEEA moet worden overgedragen aan de desbetreffende inzamelpunten beheerd door de gemeente of door geregistreerde bedrijven. In veel landen, voor grote AEEA, kan thuisophaling aanwezig zijn.

In veel landen, als u een nieuw apparaat koopt, kunnen de oude worden terugggegeven aan de dealer die het kosteloos moet afhalen op een één-op-één-basis, zolang het apparaatuur een gelijkwaardig type betreft en dezelfde functies heeft als de geleverde apparaatuur.

KAPITOLA 13

ZÁVADA	PŘÍČINA	ODSTRANĚNÍ
1. NEFUNGUJE ŽÁDNÝ PROGRAM	zástrčka není v zásuvce	zasuňte zástrčku
	není zapnutý hlavní spínač	zapněte hlavní spínač
	výpadek el. proudu	zkontrolujte
	porucha el. fáze	zkontrolujte
	otevřená dvířka pračky	zavřete dvířka
2. PRAČKA NENAPOUŠTÍ VODU	viz příčina 1	zkontrolovat
	uzavřený přívod vody	otevřít přívod vody
	špatně nastavený programátor	nastavte správně programátor
3. PRAČKA NEVYPOUŠTÍ VODU	ohnutá odtoková hadice	narovnejte odtokovou hadici
	Ucpaný filtr	Zkontrolujte, vyčistěte filtr
4. VODA NA ZEMI V OKOLÍ PRAČKY	z pračky vytéká pěna	snížit dávku prac. prášku
5. PRAČKA NEODSTŘEDUJE	pračka ještě vypustila vodu	vyčkejte několik minut, pračka vypustí vodu
	stisknuto tlačítko pro vyloučení odstředění	vypněte tlačítko pro vyloučení odstředění
6. ŠILNÉ OTŘESY PŘI ŽDÍMÁNÍ	pračka nestojí rovně	nastavit nožičky pračky
	nebyly odstraněny fix. vložky	odstraňte fixační vložky
	prádlo nerovnoměr. rozložené	rozložte rovnoměrně prádlo
7. Na displeji se zobrazuje chyba 0, 1, 5, 7, 8, 9	-	Kontaktujte servisní středisko.
8. Na displeji se zobrazuje chyba 2	Nelze naplnit vodu.	Zkontrolujte, jestli je přívod vody otevřený.
9. Na displeji se zobrazuje chyba 3	Nelze odčerpat vodu.	Zkontrolujte, jestli je odtok vody průchodný. Zkontrolujte, jestli není vypouštěcí hadice zauzlená.
10. Na displeji se zobrazuje chyba 4	Pračka je přeplněná vodou.	Uzavřete přívod vody do pračky. Kontaktujte servisní středisko.
POZNÁMKA: PRAČKA JE VYBAVENA SPECIÁLNÍM ELEKTRONICKÝM ZAŘÍZENÍM, KTERÉ CHRÁNÍ PŘED NADMĚRNÝMI VIBRACEMI A HLUKEM BĚHEM ODSTŘEDOVÁNÍ. POKUD ŠPATNÝM ROZLOŽENÍM PRÁDLA DOJDE V BUBNU K NEVYVÁŽENOSTI NAPLNĚ, PRODLUŽÍ SE TAK ŽIVOTNOST PRAČKY.		

Pokud závada přetrvává, obraťte se na servisní organizaci. Uved'te vždy typ pračky (najdete jej buď na zadní stěně spotřebiče nebo na záručním listě).

Důležité:

1 Použití ekologických bezfosfátových pracích prášků může mít vliv na :

- Odtékající voda po máchání může být chladnější díky přítomnosti zeolitů ve směsi. Neovlivní to účinnost máchání.
- Na závěr praní se na prádle může objevit bílý prášek (zeolity), který však na něm nezůstane a také neovlivní barvu prádla.
- Ve vodě vypouštěné po posledním máchání se může objevit pěna, která neznamená, že by prádlo bylo nedokonale vymácháno.
- Neionizující povrch - aktivní částice, součást pracích prášků, se často odstraňují hůře a někdy se objevují jako zbytky pěny na prádle. Další máchání je neodstraní.

2 Pokud pračka nefunguje a závady uvedené v tabulce nelze odstranit, obraťte se na odborný Candy servis.

Doporučení pro použití pracího prostředku při různých teplotách

K praní s programy pro bavlnu a při teplotě $\geq 60^{\circ}\text{C}$ příliš znečištěného odolného prádla se doporučuje použití práškového pracího prostředku, neboť (heavy-duty) obsahuje bělicí látky, které při středně vysokých teplotách dosahují výborných výsledků. Na praní při programech a při teplotě mezi 40°C a 60°C výběr typu pracího prostředku musí zohledňovat druh textilie, barvu a stupeň znečištění. Ve všeobecnosti se na praní bílého odolného prádla při vysokém stupni znečištění doporučuje použít práškový prací prostředek, na praní barevného prádla bez zaschlých skvrn se doporučuje použít tekutý prací prostředek nebo práškový prací prostředek se systémem ochrany barev. Na praní při teplotě $<40^{\circ}\text{C}$ se doporučuje použít tekutý prací prostředek nebo práškový prací prostředek určený na praní při nízkých teplotách. Na praní vlny a hedvábí používejte prací prostředek určený výhradně na vlnu. Pro správné použití a dávkování pracího prostředku se doporučuje dodržovat pokyny uvedené na obalu pracího prostředku.



Tento spotřebič je označen v souladu s Evropskou směrnicí 2012/19/EU o odpadních elektrických a elektronických zařízeních (OEEZ).

OEEZ obsahují jak znečišťující látky, které mohou způsobit negativní dopady na životní prostředí, tak základní komponenty, které mohou být znova použity. Proto je důležité věnovat těmto spotřebičům zvláštní pozornost při jejich likvidaci, aby byly znečišťující látky řádně zlikvidovány a materiály, které mohou být znovu využity, byly zrecyklovány.

Lidé hrají důležitou roli při zajištění toho, aby OEEZ nezpůsobili problémy v rámci životního prostředí. Je nutné dodržovat několik základních pravidel:

- s OEEZ by nemělo být nakládáno jako s domovním odpadem;
- OEEZ by měly být předány k likvidaci na příslušném sběrném místě obcí nebo registrovaných podniků.

V mnoha zemích lze při zakoupení nového spotřebiče vrátit starý spotřebič prodejci, pokud je zařízení ekvivalentního typu a funguje na stejném principu jako dodané zařízení. Tuto službu provádí prodejce zdarma.



Z zastrzeżeniem prawa do modyfikacji technicznych i ewentualnych błędów drukarskich.

A gyártó minden felelősséget elhárít az ebben a füzetben esetleg előforduló nyomdahibákkal kapcsolatban. A gyártó – a lényeges jellemzők megváltoztatása nélkül – fenntartja a termékek szükség szerinti módosításának jogát.

Producatorul isi declina orice responsabilitate in cazul unor greseli de tiparire in manualul de instructiuni. Producatorul isi rezerva dreptul de a aduce modificarile corespunzatoare produsului, fara a schimba in mod esential caracteristicile lui .

Wij stellen ons niet aansprakelijk voor eventuele drukfouten. Kleine veranderingen en technische ontwikkelingen zijn voorbehouden.

Výrobce se omlouvá za případné tiskové chyby v tomto návodě k použití.

Dále si výrobce vyhrazuje právo provést potřebné změny na svých výrobcích, které nemají vliv na jejich základní charakteristiku.